

$\sqrt{555}$   
1  
m. 50

卷之五

卷之五

卷之五

卷之五

卷之五

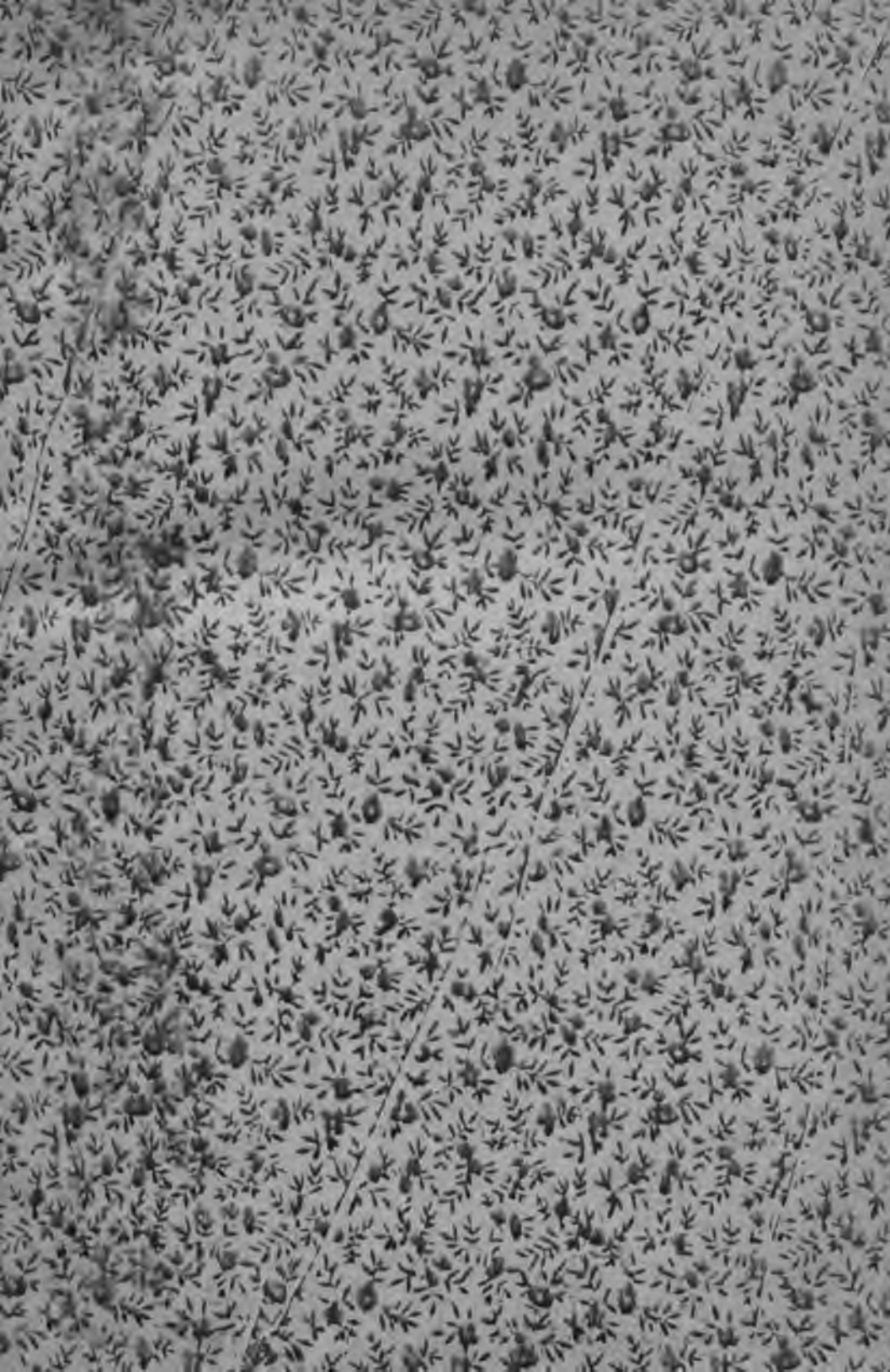



# ЭНЦИКЛОПЕДИЧЕСКИЙ СЛОВАРЬ <sup>и</sup> 7<sup>е</sup> переработан. издание

ПОД РЕДАК: (ДО 33 ТОМА) ПРОФ. ВЯ. ЖЕЛЕЗНОВА,  
М. М. КОВАЛЕВСКОГО, С. А. МУРОМЦЕВА И К. А. ТИМИРЯЗЕВА.





# ЭНЦИКЛОПЕДИЧЕСКИЙ СЛОВАРЬ

РУССКОГО БИБЛИОГРАФИЧЕСКОГО ИНСТИТУТА ГРАНАТ.

СЕДЬМОЕ ИЗДАНИЕ

ДО 33-го ТОМА ПОД РЕДАКЦИЕЙ

проф. Ю. С. Гамбарова, проф. В. Я. Железнова, проф. М. М. Ковалевского, проф. С. А. Муромцева и проф. К. А. Тимирязева.

---

ТОМ ПЯТИДЕСЯТЫЙ.

Школьное дело — Эволюция внешнего быта.

*Lexicographis secundus post Herculem labor.*  
(Скализер)

2011097268



2011097268



ТОМ ПЯТИДЕСЯТЫЙ

---

Школьное дело — Эволюция внешнего быта



**ВАЖНЕЙШИЕ СТАТЬИ В ТОМЕ:**

Стб.

II. Школьное дело—история (продолжение)—проф. А. А. <i>Фортулатова</i>	
4. Школа эпохи торгового капитала . . . . .	1
5. Школьное дело в эпоху Вел. франц. револ. . . . .	12
6. Школьное дело в эпоху промышленного капитализма . . . . .	21
А. Франция . . . . .	22
Б. Англия . . . . .	40
В. Германия . . . . .	51
Г. Школьное дело в прочих странах Европы . . . . .	67
Д. Школьное дело внеевропейских стран эпохи капитализма и империализма . . . . .	78
Е. Вопросы школьной реформы в XIX—XX вв. . . . .	96
7. Школьное дело в России (до Октябрьской революции) . . . . .	115
8. Школьное дело после империалистической войны . . . . .	157
III Школы глухонемых—проф. Ф. А. <i>Рау</i> . . . . .	197
IV. Школы слепых—пр ф. В. А. <i>Гандера</i> . . . . .	203
V. Школьная гигиена—проф. Д. Д. <i>Бекарюкова</i> . . . . .	207
Шлиссельбургская крепость—В. И. <i>Фигнер</i> . . . . .	246
Шлифование—проф. А. С. <i>Бриткина</i> . . . . .	254
Шлюзы проф. К. А. <i>Акулова</i> . . . . .	266
Шопен—Л. Л. <i>Сабанцева</i> . . . . .	337
Шотландия—проф. Н. И. <i>Кареева</i> . . . . .	350
Шницберген—проф. Г. Г. <i>Шенберга</i> . . . . .	391
Штампование—проф. А. С. <i>Бриткина</i> . . . . .	418
Шуберт—Л. Л. <i>Сабанцева</i> . . . . .	501
Щедрин, С. Ф.—П. Э. <i>Грабаря</i> . . . . .	552
Щепкин, М. С.—Т. Л. <i>Щепкиной-Куперник</i> . . . . .	565
Щетина—проф. Б. Ф. <i>Церевитинова</i> . . . . .	578
Эволюционное учение—акад. М. А. <i>Мензбира</i> . . . . .	628
Эволюция внешнего быта—проф. Н. И. <i>Кареева</i> . . . . .	658

---

**Иллюстрированное приложение** к статье „Эволюция внешнего быта“—  
Таблицы по истории одежды—проф. Н. П. *Тарасова* будут даны при следующем томе.

---



# ШКОЛЬНОЕ ДЕЛО.

(ПРОДОЛЖЕНИЕ).

**Школьное дело.** 4. Школа эпохи торгового капитализма (XVI—XVIII вв.)

А. XVI—XVII вв. Развитие торговли после открытия Америки (1492) и морского пути в Индию (1498) привело к дальнейшему хозяйственно-бытовому сдвигу в Зап. Европе и привело к революционному движению, шедшему под знаменем „реформации“ (см.). Реформация сопровождалась „контр-реформацией“ и длительным периодом религиозных войн. В III. д. для эпохи характерно распадение единой средневековой школы на ряд различных типов школ: а) каждая из борющихся религиозных партий стремится создать свою школу, как орудие пропаганды своей веры; б) школы все более и более дифференцируются по сословному признаку; в) наряду с церковной школой возникает школа государственная, к концу периода претендующая уже на исключительное господство в III. д.; г) происходит разделение школ на общеобразовательные и специальные, и возникает впервые профессионально-техническая школа, обслуживающая нужды торговой и ремесленной буржуазии. Религиозные распри выдвинули четыре новых типа школ: лютеранские, кальвинистские, анабаптистские и иезуитские. Лютер (см.) в ряде своих агитационных книжек требовал от дворянства и городских властей осуществления *всеобщего обучения* народа, видя в нем основу для обновленной религии. Тип народной школы ему рисовался незамысловатым: часа два в день обучения грамоте и основам веры. Над этой школой должна была быть латинская школа, предназначенная уже для избранных. Утверждение немецких историков, что Лютер—основатель современного народного образования, требует таких же оговорок, как в отноше-

нии Карла Великого: народная школа для него была прежде всего орудием религиозного воспитания. Мысли Лютера проводил в областях, принявших лютеранство, его сподвижник Филипп Меланхтон (см.), прозванный „наставником Германии“. Ученый гуманист и педагог, он объединил религиозные задачи с задачей классического образования и создал тип гимназий, где проходились древние языки (лат., греч. и иногда еврейский), древние авторы, свящ. писание и катехизис. Начальная школа, если и не стала всеобщей, то сильно возрасла в числе, хотя по качеству стояла невысоко (главные преподаватели—кистеры); обучать в ней стали на немецком языке, что, конечно, было важным нововведением. Конфискация церковных имений в лютеранских землях (секуляризация) изменила материальное положение школ, перешедших на содержание к муниципальным властям или помещикам. Государственные власти впервые начинают планировать III. д.: в 1528 г. установлена система школ в Саксонии; в 1559 г. разработан план в Вюртемберге. В следующем столетии некоторые лютеранские княжества приняли принцип всеобщего обучения (Веймар—в 1619 г., Гота—в 1642 г.).

Схожие явления имели место и в странах, принявших реформатское учение. В Швейцарии Цвингли (Цюрих) и Кальвин (Женева) провели школьные реформы, точно так же сочетав религиозный принцип с гуманистическими традициями. В конце века Шотландия, приняв кальвинизм, установила новую школьную систему, с возложением на землевладельцев обязательства содержать сельские школы. Общее направление школьной жизни в кальвинистских странах принадлежало синодам (т. е. церковным съездам).

Крайнее направление реформационного движения — *анабаптизм* (см.) — создало своеобразные школьные формы. Изгнанные из Германии жестокими репрессиями как католиков, так и лютеран, анабаптисты переселились в Богемию, где основали ряд коммунистических общин с общественным воспитанием. Дети сообща воспитывались под руководством женщин, посвятивших себя педагогике. Их обучали ремеслам (гл. обр. прядению и ткачеству), чтению, письму (на родном языке) и анабаптистскому вероучению. В школьных домах был установлен гигиенический режим.

Католики, со своей стороны, в борьбе с реформацией берутся за школу как за орудие борьбы. Тридентский собор, подтверждая старые правила об открытии школ при церквях, одновременно кладет начало специально *педагогической образованию* в католических странах, постановив учреждать особые семинарии для подготовки учителей-католиков. Главным же образом III. д. занялся воинствующий орден иезуитов (см.), основанный в 1640 г. Главное внимание иезуитов было направлено на вовлечение в католицизм дворянских кругов. Поэтому они не касались начальной школы, сосредоточив все силы на средних и частью высших. Их „коллегiums“ были школами-интернатами, где ученики воспитывались до окончания курса. Программа состояла из латинской грамматики, „поэтики“, „риторики“, основ философии и богословия. Попутно проходили и греческий язык. Преподавание сопровождалось чтением древних авторов и отцов церкви. Окончившие философию обязаны были пройти педагогическую практику в младшем классе коллегиума и лишь после этого допускались к изучению богословия. Особое внимание было уделено *методам преподавания*, и в свое время иезуиты снискали себе славу хороших школьных методистов. Среди методов обучения характерны упражнения в писании латинских стихов и постановки школьных спектаклей (особый вид религиозно-поучительной драматургии). Как метод воздействия, применялись разные приемы развития соревнования и соперничества

учащихся (всячески отличил успевающих, почетные титулы для них и т. д.). В жизни иезуитских collegий сочетались элементы обновленной средневековой школы и школы гуманистической. Хорошая методическая постановка учения привлекала в иезуитские школы и не католиков, очень часто принимавших в результате католицизм. Особенно сильна была пропагандирующая роль иезуитских школ в Польше.

Значительное количественное развитие III. д. и тяготение к школе разных слоев населения вызвало стремление дворянства обособить учение и воспитание своих детей от детей „неблагородных сословий“ и создать свою, дворянскую школу, которая давала бы знания, нужные для административной и военной деятельности, а также утонченное воспитание. Отсюда — возникновение в XVI в. так наз. „*рыцарских академий*“ („Благородный коллегиум“ в Тюбингене в 1589 г., с 1599 г. — в Гессене и т. д.), получивших большое распространение в XVII в. главным образом в Германии, заключавшей до 300 владетельных княжеств. Цели рыцарских академий устав Вольфенбюттельской академии определяет так: подготовка знатных юношей к „благороднейшим целям“, чтобы они могли „с пользой употребить свои силы на гражданской, военной, придворной или общественной службе или хорошо управляя своими имениями“. Программы отличались большой многопредметностью, включая в себя основы теологии, юриспруденции, всеобщую историю со включением генеалогии и геральдики, ораторское искусство и стилистику, основы математики, физики и механики (включая „руководство к увеселительным фейерверкам“), астрономию, новые языки, танцы, музыку, фехтование, верховую езду. Учащимся рекомендовалось посещать придворные балы для приобретения светского лоска. Распространению рыцарских академий мешала их дороговизна, и знать чаще воспитывала детей дома, через домашних учителей (значительная часть педагогических мыслителей XVII — XVIII вв. занималась практикой домашних наставников).

XVII в. интересен развитием педагогических теорий и методик. III. д. Односторонний филологический гуманизм средних школ все чаще вызывает упреки в оторванности от жизни и требования пополнения программы знакомством с явлениями современности. От преподавания требуют меньшей отвлеченности и большей наглядности, меньше слов, больше фактов, меньше пассивного усвоения и больше активной проработки. В таком смысле высказываются в Англии Уильям Петти, а в Германии — Ратке (Ратихий), Андрей Рейер и др. Ратке и Рейер были педагогами-практиками и оказали несомненное влияние и на практическую школьную работу. Наиболее яркой фигурой среди этих новаторов является чех Ян Амос Коменский (см.), художник и философ III. д., всю жизнь посвятивший школьной практике, ее теоретическому обоснованию и составлению руководств. Его основные мысли — учить сообразно природе, меньше принуждения, больше свободы, самостоятельное наблюдение и самостоятельная проработка вместо механического заучивания, наглядность, развитие руки „как орудия орудий“, целостность школьной программы и т. д. — предвеляют собой многие педагогические мысли начала XX в., а его руководства для ознакомления с жизнью („Видимый мир в картинах“ и др.) явились на долгое время образцами для дальнейших школьных руководств и пособий.

Новой педагогической мыслью XVII в., получившей осуществление гл. обр. в следующем веке, является также теория профессионально-технической школы, которой требовало хозяйственное развитие Европы. Эта мысль зародилась впервые в Англии, в связи с условиями ее хозяйственной жизни и событиями английской революции. Впервые она высказана Петти (см.), предлагавшим превращение школ в „научные мастерские“, за которыми должна следовать „механическая гимназия“. Одновременно Самуэль Гартлиб проектировал специальные „сельско-хозяйственные колледжи“ (первый проект специальной сельско-хоз. школы). Технического образования требовал Гиррингтон (см.),

автор „Оцеалы“, и ряд революционных сектантов-левеллеров (Уинстэнли) и квакеров (Плокбой, позднее — Беллерс; см. социализм, XI, 415 сл.). Все это больше осталось в теории, хотя были попытки и практического осуществления, гл. обр. в связи с проблемой пауперизма, ставшей очередной задачей в послереволюционной Англии. В 1676 г. Томас Фурмин открыл „ремесленный дом“ для бедных детей на средства, собранные по подписке; в нем учили грамоте, основам религии и разным ремеслам. Значительно шире и глубже подошел к тому же вопросу квакер Дж. Беллерс, создавший проект колледжа, совмещающего в себе школу, производственное предприятие и самоуправляющуюся общину (предшественник педагогических мыслей К. Маркса), — проект, оставшийся неосуществленным и оцененный лишь позднейшей социалистической педагогикой. Но преимуществу теоретического значение имела и книга Дж. Локка (см.) „Мысли о воспитании“, ставшая в XVIII в. самой популярной книгой по педагогике, но на школьную практику имевшая лишь косвенное влияние, так как трактовала проблемы домашнего воспитания „джентльмена“. Практическое влияние английской революции на школу сказалось в том, что наряду с англиканской начальной школой возникла также школа „нонконформистская“ (т.-е. иноверческая — пуритан, квакеров и т. д.), а также в деятельности ряда религиозно-нравственных обществ, ставивших себе целью открытие школ, главным образом, для бедных („О-во христианского образования“ с 1698 г. и др.).

Подобные же настроения имели место и в Германии, где в конце века религиозное течение „пиетистов“ (см. XXXII, 286 сл.) привело к основанию школ нового типа: в Галле Ав. Герм. Франке (см.) создал на жертвования сначала сиротскую школу, совмещавшую в себе ремесленное, общее и религиозное образование, далее школы бюргерскую, дворянскую и, наконец, „педагогийум“ для подготовки учителей. Последний имел при себе мастерские, музеи и опытный сад. В школах практиковались эконоурсы в мастерские.

Для XVII в. характерно также повышение интереса к вопросам женского образования. Весьма популярна была книга *Фенелона* (см.) „О воспитании девиц“ (1687). Практически женское образование в католических странах осуществлялось в школах при женских монастырях или особых полумонашеских женских организациях (урсулинки, бенедиктинки и др.). Встречались также „школы новых католиков“ (для вновь обращенных), школы для девиц-сирот дворянского звания. Последние встречались и в протестантских странах. Школы имели главной целью подготовку к семейной жизни и большое внимание уделяли выработке хороших манер и „женских добродетелей“ (скромность, учтивость и т. д.).

В. Школа в XVIII в. XVIII век завершает собой эпоху „первоначального накопления“ и является переходным этапом к промышленному капитализму. На континенте он характеризуется развитием мануфактурного производства и ростом классового самосознания буржуазии, приведшими во Франции к Великой революции. В Англии он заканчивается „промышленной революцией“. Судьбы III д. в XVIII в. в разных странах складываются по-разному. Англия в общем продолжает путь, намеченный английской революцией, не внося ничего существенно нового. Дореволюционная Франция, гл. обр., играет роль распространителя в Европе педагогических теорий как заимствованных, так и оригинальных (популяризация идей Локка, „сенсуалистов“ и особенно Руссо). Наоборот, немецкие земли (Пруссия, Австрия и т. д.) являются местом практических мероприятий по созданию новых типов школ и систем народного образования. Необходимо особо отметить Швейцарию, поскольку французская Швейцария выдвинула Руссо (1712—1777), а немецкая—Песталоцци (1746—1827)—две величайшие фигуры на педагогическом горизонте эпохи.

Общими чертами для всей эпохи является: 1) чрезвычайное развитие педагогической мысли (см. педагогика). Количество педагогической литературы необозримо, многие педагогические трактаты получают исключительную

популярность. Большинство их критикует традиционное воспитание и школу, считая их пережитком варварства, нарушающим „естественный порядок“, и ищет новых путей. Новые педагогические идеалы основываются на положениях Локка о душе, как *tabula rasa*, на которой жизнь пишет свое содержание, и о том, что „нет в интеллекте того, чего бы раньше не было в ощущениях“ (дальнейшее развитие дано Кондильяком и др. сенсуалистами). Отсюда—преувеличенное представление о могуществе педагогики, которая формирует людей как „из воска и глины“, и стремление согласовать воспитание и обучение с требованиями разума. В противовес этому „рационализму“ Ж.-Ж. Руссо (см.) выдвигает требование свободного воспитания как согласного с природой саморазвития личности ребенка, которому воспитатель должен помогать, устраняя все, что ему мешает, но не направляя его отнюдь по своему произволу. Считая цивилизацию злом, Руссо предлагает своего воспитанника устранить от испорченного общества и воспитывать в условиях природы, сельско-хозяйственных и ремесленных занятий и свободных наблюдений. До 12 лет он не должен учиться, а лишь играть, наблюдать и жить; с 12 до 15 лет—учиться ремеслу, сельскому хозяйству и естествознанию (грамоте должен выучиться попутно, незаметно); с 16 до 20 лет идет воспитание эмоций и знакомство с обществом. Таков идеал воспитания „человека вообще“ (вне сословий и классов), выдвинутый в лице Руссо предреволюционной демократией (характерна идеализация крестьянско-ремесленного труда как средства развития „человека“). „Эмиль“ Руссо произвел переворот в педагогических воззрениях своего времени и дал материал для педагогического мышления более чем столетия, наметив проблемы будущей науки—педологии и ряд методических вопросов (идея „комплексного обучения“ и т. д.). Во Франции практическое его влияние сказалось первоначально больше на домашнем воспитании в среде передового дворянства. В Германии же оно вызвало ряд попыток приложений к школе („филантропины“



Песталоцци и т. д.). В XIX и XX вв. многие педагоги-новаторы Европы и Америки (Фребель, Толстой, Дьюи и т. д.) снова не раз обращались к Руссо. Вообще влияние Руссо на III. д. было огромно, но выявлялось в весьма разнообразных формах. 2) Интерес к педагогической теории сопровождался исканиями в области *школьной методики*. Нужно отметить введение нового метода обучения грамоте (прохождение букв в порядке возрастающей сложности их начертания). Больше всего сделали в области методики немецкие *„филантрописты“* (Базедов, Кампе, Зальцманн и др.), всячески старавшиеся облегчить процесс обучения, сделать его занимательным и развивающим творческие способности детей. В их школах (первая из них „Филантропинум“ Базедова открыта в 1774 г.; см. IV, 433-34) применялась работа в саду, огороде и школьных мастерских, как средство активного изучения естествознания и трудовой жизни людей, также методы „иллюстративного“ ручного труда. В педагогической теории — эклектики (сочетание рационализма XVIII в. и взглядов Руссо), филантрописты много дали как методисты и авторы новых руководств. 3) Практические нужды эпохи (рост промышленности, охват деревни экономическим влиянием мануфактур) привели к оформлению *„реальных школ“*, готовящих к жизненной практике. В 1708 г. в Галле было открыто *Земмлеров* (не без влияния пиялистов) первое „реальное“ или „механическое и математическое училище“ с очень пестрой программой разных прикладных дисциплин и без латинского языка, рассчитанное на детей буржуазии, готовящих себя к практической деятельности. Оно скоро закрылось. Но в 1747 г. возникло „экономическо-математическое реальное училище“ в Берлине (открыто *Геккером*), оказавшееся более прочным (позднее получило титул „королевского“). Оно предназначалось для будущих торговцев, сельских хозяев, техников, прикладных художников и т. д. и имело крайне пеструю и многопредметную программу, как бы совмещая в себе несколько професс. школ. В 1750 г. открылось реальное училище в Браун-

швейге, в 1783 г. — в Штутгарте, затем в Дании (Копенгаген) и т. д. Некоторые подобные училища специализировались на подготовке коммерсантов, положив начало *коммерческому образованию* (см.): в 1770 г. открыта в Австрии торговая академия, в 1771 г. в Гамбурге — „институт молодых купцов“ и т. д. Дух практицизма коснулся и начальной школы: в Силезии *Фельбигер*, а в Богемии *Киндерман* организуют начальные сельские школы с обучением прикладным знаниям (сельскохозяйств. и ремесленным), нужным в крестьянском быту. В Пруссии и Австрии элементы сельского домоводства предписываются всем начальным школам государственной властью, заинтересованной в обученной рабочей силе. Первые опыты *Песталоцци* (см.) в Нейгофе тоже имели целью создать сельско-хозяйственно-ремесленную школу для бедных детей. 4) Едва ли не наиболее яркой чертой XVIII в. является идея *государственной школы*, естественно вытекавшая из условий как политической действительности, так и просветительной философии, вступившей в конфликт с церковным мировоззрением (особенно в католических странах). Рост демократических тенденций в среде буржуазии (политич. теории Мабли, Руссо и т. д.) приводит к положению, что всеобщее народное образование есть прямая задача и обязанность государственной власти. К тому же, но с другого конца, приводит также теория и практика „просвещенного абсолютизма“. В 1759 г. конфликт португальского правительства с иезуитами привел к изгнанию последних из королевства, вследствие чего закрылся ряд школ, а это заставило министра Помбала приступить к организации государственных школ (реформы 1772 г.). Во Франции иезуиты подверглись изгнанию в 1764 г., а в 1773 г. самый орден иезуитов был ликвидирован. Во Франции тогда также раздавались голоса, требовавшие, чтобы государство взяло в свои руки из рук церкви все дело народного образования, введя систему национального воспитания. Таков был проект *Ла-Шалотэ* 1763 г., переведенный на все языки и наделавший много шума. Но

правительство не пошло на это, не желая конфликтов с церковью. Проект *Турго* в том же направлении, представленный Людовику XVI, не прошел. Эта задача во Франции была осуществлена лишь революцией. Наоборот, в Австрии ликвидация ордена заставила правительство Марии-Терезии (уже раньше начавшее подчинять церковные школы своему контролю) приступить к полной реформе образования, разработанной в 1774 г. *Фельдшером*. Его „генеральный школьный регламент“ вводил обязательное начальное обучение и три рода школ: а) элементарные „тривиальные“ школы вводились по всем приходам (в программе—закон божий, чтение, письмо, арифметика, элементы домоводства); б) „главные“ школы, с тремя учителями и одним законоучителем (в программе добавляется история, география, геометрия, начатки латинского языка, рисование, сельское хозяйство)—учреждались в каждом округе; тривиальные школы были совместные, главные — отдельно для мальчиков и девочек; в) „нормальные“ школы должны были готовиться учителей. Все III. д. подчинено „генеральной дирекции нормальных школ“ в Вене, в каждом округе создавались „комиссии училищ“ и окружные инспектора. Тривиальные школы поручались надзору приходского священника (как бы компромисс между принципами государств. и церковной школы). Открытие тривиальных школ возлагалось на помещиков, главных—на городские самоуправления. Слабым местом системы была ее финансовая сторона, заставившая преемника Марии-Терезии, Иосифа II, передать на содержание школ часть секуляризованных монастырских имений. Реформа встретила сильное противодействие помещиков и церкви и проводилась с громадными трениями. Несколько легче проходила подобная реформа в протестантской Пруссии, где еще в 1717 г. король Фридрих Вильгельм I пытался ввести всеобщее обучение, а в 1760—80 гг. Фридрих II Великий оформил систему нар. образования с двумя ступенями школы: а) деревенскими школами и б) „латинскими“ (реальное училище стояло вне системы), „педагогической

семинарией“ в Берлине, особым ведомством просвещения („высшая школьная коллегия“) и экзаменами на аттестат зрелости. Сельские школы получали государственную субсидию. Однако, король был склонен раздавать учительские места инвалидам Семилетней войны, в виде пенсии за службу, что, конечно, не благоприятствовало развитию школ. В Англии, еще в начале „промышленного переворота“, *Дж. Броун* составил план государственной системы народного образования (1765), встретивший, однако, резкие возражения и осуществления не получивший. В общем последствия промышленного переворота сказались на III. д. Англии лишь в XIX в.

5. III. д. в эпоху Вел. французск. революции. Вел. франц. революция, уничтожившая пережитки феодализма во Франции и соседних странах, закрепившая преобладание буржуазии в экономике и политике и тем расчищавшая путь для развития промышленного капитализма и классовой борьбы внутри капиталистического общества, является эпохой громадного перелома и в III. д.: она подводит итог педагогическим исканиям предыдущих веков, пытается претворить их в дело и одновременно дает как бы программы школьной политики буржуазной демократии XIX и XX вв. (система единой, всеобщей светской школы), частично намечая и некоторые моменты будущей социалистической педагогики (теория трудовой школы).

Накануне революции положение III. д. во Франции было таково: 21 университет, 562 коллежа с курсом средней (частично высшей) школы, 72 специальных школы разного назначения; 20 церквей и полуцерквей, конгрегаций занимались начальным образованием. Число начальных школ неизвестно, но (по неполным данным) около 70% приходов имело свои школы (по отдельным епархиям в провинциям распределенные крайне неравномерно). Количество грамотных еще труднее учесть, но для 1786—1790 гг. подсчитано число собственноручных подписей на актах о бракосочетании и число крестов, поставленных неграмотными, что дает некоторое представление (коллективная ра-

бота под руководством Мажюло). В различных провинциях грамотность была крайне неодинакова. Так, мужчин грамотных было: свыше 75% — в 2 провинциях, от 50—75% — в 7 провинциях, от 25 до 50% — в 12 провинциях, ниже 25% — в 8 провинциях; грамотных женщин: свыше 50% в 2 провинциях, от 25 до 50% — в 7 провинциях, от 10—25% — в 12 провинциях, ниже 10% — в 8 провинциях. Наиболее грамотными оказались провинции: Лоррен (почти 89% грамотн. мужчин и 65% грам. женщин), Нормандия (74,30% гр. мужч. и 53,66% женщ.), Франш-Конте (78,85% гр. мужч., 29,12% женщин); наименее грамотными: Ниверне (грам. мужч. 13,63%, женщин 5,94%), Бурбонне (13,49% м. и 9,54% ж.).

Большинство коллегий и низших школ содержалось на церковные доходы, иногда на доходы с земель, заведенных феодалами на содержание школы. В начальных школах назначение учителя зависело от церковных властей и местного помещика. Учителя обычно исполняли обязанности пономарей, чтецов и регентов в церкви. Ученики пели в церковном хоре. Программа сельской школы ограничивалась чтением, письмом, церковным пением, молитвами и иногда 3 действиями арифметики (деление редко проходились). Наказы 1789 г. много говорят о необходимости повышения учительского заработка и поднятия уважения к учителям.

Мероприятия Учредительного собрания (1789—91) подрезали материальную базу школ: национализация церковных земель лишила их главных источников дохода, а „гражданское устройство церкви“ с расколом духовенства на „присяжных“ и „неприсяжных“ поставило часть учителей-клириков в нелегальное положение. Принципиально было принято, что все школы перейдут на государственное содержание, но практических мероприятий на этот счет не последовало, и школы владели жалкое существование (случайные субсидии местных властей). Конституция 1791 г. предусматривала необходимость организации „народного образования, общего для всех граждан и бесплатного в отношении предметов обучения, необходимых всем людям“.

В 1791 г. Учредительное собрание заслушало доклад *Талейрана* (см.) о новой системе народного образования, предлагавший четыре ступени образования, применительно к новому административному делению: 1) начальные школы в каждом кантоне; 2) школы повышенного типа в каждом округе; 3) профессиональные школы (для подготовки юристов, врачей, военных и священников) в каждом департаменте; 4) единая высшая школа (институт) в столице, направляющая всю учебную и научную жизнь страны. Первая ступень, дающая знания „безусловно необходимые“ каждому гражданину, мыслилась бесплатной, прочие — платными. Все образование должно вестись на французском языке; латинский язык должен был изучаться лишь как историко-культурный материал. Целью школы выставилось гражданское воспитание. Преподавание религии сохранялось. Для женщин предлагались отдельные учебные заведения, и цель женского воспитания определялась как подготовка будущих матерей. Законопроект не был обсужден (Учредит. собрание торопилось закончить работы), оставшись лишь первым теоретическим опытом создания плана единой школы. В Законодат. собрании план нар. образования поручено было составить *Кондорсе* (см.), который и разработал весьма стройный проект, явившийся наиболее ярким выражением философского рационализма XVIII в. в применении к педагогике и исходным пунктом педагогических мыслей позднейшей демократии. Кондорсе исходил из след. положений: а) образование есть неотъемлемое право каждого свободного человека; б) государство обязано предоставить всем возможность получить полное образование; все виды школы и просветительных учреждений (включительно до высших) должны быть бесплатными; в) каждый человек имеет право на свободу мировоззрения, и государство не должно привлекать ему никаких догм, ограничиваясь обучением в школах лишь несомненным научным истинам; отсюда — полное устранение религии из школы и отказ от политико-воспитательных целей (школа дает образование, но не воспитание); г) школьная

система составляет самостоятельное, самоуправляющееся ведомство, где низшие ступени подчиняются высшим. Сообразно этим основным мыслям, Кондорсе предложил также 4 ступени школ: 1) начальные (одна на каждую группу поселков с числом жителей от 400 до 1.200); в них проходят чтение, письмо, арифметику, способы измерения, понятия о хозяйственной жизни страны, основы морали и обществоведения; 2) школы второй ступени (в каждом округе и городе с 4.000 населения) с программой из естествознания, основ технологии и коммерции и обществоведения; 3) институты (в каждом департаменте)—общеобразовательные школы с физико-математическим уклоном, завершающие среднее образование и дающие теоретическую подготовку для практических профессий; 4) лицей—высшие научные школы разных отраслей (всего 9 на страну). Во главе школ и всей научной деятельности стоит национальное научное общество. Учительница вменялась в обязанность внешкольная работа с местным населением. План, доложенный Собранию 20—21 апреля 1792 г., обсужден не был в виду объявления войны. Восстание 10 августа, низвергнувшее монархию, положило конец Законодательному собранию. В Конвенте план Кондорсе лег в основу работ комитета народного образования, но, в виду изменившейся политической ситуации, казался уже недостаточным революционным и вызвал ряд нападок и требований перенести центр тяжести на вопросы республиканского воспитания детей. В переработанном виде он дважды докладывался Конвенту, но декретирована была лишь первая статья, прочее подлежало пересмотру. Параллельно появляется целый ряд других планов. События 31 мая—2 июня, устранившие жирондистов из Конвента, повлияли и на состав комитета народного образования. Руководящими лицами в нем делаются представители „Болота“—*Сийес* и *Лаканаль*. Последний 26 июня 1793 г. представил Конвенту новый план, в котором предлагал взять на содержание государства лишь начальную школу, предоставив прочие виды образования частной инициативе, а национальное гражданское

воспитание осуществлять путем многочисленных общественных праздников. План вызвал ряд нападок, особенно со стороны якобинского клуба, где с резкой критикой выступил инженер *Ассенфратц* (*Hassenfratz*). Для него в основе школы должно лежать „обучение искусствам и ремеслам, дабы дать полет национальной индустрии“. Одновременно брошюра *Дюпона* требовала, чтобы „образование было теорией и осмысливанием труда человека“, а потому каждая школа должна быть соединена с производственной мастерской, распространяющей технические знания среди местного населения. 13 июля в Конвенте был прочитан Робеспьером план, оставленный убитым роялистами *Лепельтье-де-сен-Фаржо*, наиболее яркий памятник якобинской педагогической мысли. Цель проекта—„установить воспитание истинно национальное, истинно республиканское, действительно общее для всех“. Школы заменялись „домами республиканского воспитания“, куда все родители обязаны отдавать детей с 5 до 12 лет. Эти дома дают учащимся воспитание физическое (закаливание в условиях сурового режима), гражданско-республиканское („подчиняться игу точной дисциплины“), привычку к труду и общую подготовку к жизни. В программу входило изучение сельского хозяйства, ремесл и разные работы по обслуживанию школьной общины. Часть расходов должна была окупаться детским трудом, остальное—путем подоходного налога, с освобождением от него бедных. Для управления домами местные родители должны выбирать советы отцов, сменяющиеся ежемесячно. После 12 лет дети должны идти в сельское хозяйство или производство: „здесь школы не требуют: лучший учитель—интерес, самый убедительный урок—нужда“; для более способных, кроме того, нужны школы 2-й ступени, институты, лицей (по Кондорсе). При помощи такой системы автор надеялся: а) создать „обновленную расу, крепкую, работающую, дисциплинированную“, б) содействовать сглаживанию имущественного неравенства („бедность получит помощь в том, чего ей не хватает; у богатства будет отнята часть излишка“).

Планы Кондорсе и Лепельтье—наиболее типичные памятники революционной педагогической мысли: первый отражал мысли верхушки буржуазной интеллигенции с ее тенденциями к свободе мировоззрения и мечтами о суверенитете интеллекта, второй типичен для революционной буржуазной демократии, желающей „фактического равенства“, без устранения, однако, частной собственности.

План Лепельтье встретил восторженный прием в Якобинском клубе, в Конвенте же вызвал бурные дебаты. Возражали по поводу его дороговизны и особенно — против принципа принудительности и замены семейного воспитания общественным. Он принят был 13 августа с рядом смягчающих поправок (формула *Дантона* и *Л. Бурдона*), допускающих, на ряду с домами воспитания, и школы для приходящих. Одновременно был разработан план реорганизации образования в „Бюро консультации по ремеслам“ известным химиком *Лавуазье*, исходившим из положений, что: а) воспитание есть процесс приспособления к среде, б) промышленность — результат дальнейшего приспособления к природе, в) цель школы — дать навыки овладения силами природы, „искусство экономизировать силы, упрощать трудовые процессы, изобретать машины“. Дальнейшего движения план не получил, оставшись (наряду с планами *Дюпона* и *Лепельтье*) памятником по истории идей „трудовой школы“.

Работы Конвента по новому плану затягивались, а между тем приближался новый учебный сезон, и жизнь школы требовала срочных мероприятий. 15 сент. к Конвенту явилась большая демонстрация, требующая немедленного введения новой структуры школ, которая мыслилась так: первая ступень — по закону 13 августа, вторая ступень — профессионально-техническая, далее — институты и лицей по Кондорсе. План был разработан при муниципалитете парижского департамента, организовавшем демонстрацию. Конвент удовлетворил требование, декретировал закрытие парижского университета и проведение требуемого плана. Но на другой день противники проекта

собрали в Конвенте большинство, аннулировали вчерашний декрет и передали вопрос на новое рассмотрение. 19 окт. был аннулирован декрет 13 авг. о домах воспитания, как слишком дорогих учреждениях, и сделана попытка вернуться к переработанному в монтаньярском духе плану Кондорсе (в редакции *Ромма*). Однако, в решительном заседании большинство Конвента примкнуло к новому проекту (художника *Букье*), который был декретирован 29 фримера II гола (19 дек. 1793 г.) и стал органическим законом, по которому жила французская школа в период монтаньярской диктатуры. По плану *Букье*, республиканское воспитание осуществляется в самом процессе революции и в особых воспитательных учреждениях не нуждается. Революция сама формирует борцов-республиканцев. Необходимо лишь дополнить немного этот революционно-педагогический процесс: а) создать школы начального обучения, б) озаботиться изданием новых книг и учебных руководств, обязательных для учителей, в) создать специальные школы при госпитальных, обсерваторных, морских портах и т. д., г) широко открыть для населения все музеи, библиотеки и т. д. Принцип „образование свободно“ осуществляется предоставлением права каждому, имеющему удостоверение гражданского благонадежности, учить всех желающих, чему угодно. Государство бралось оплачивать лишь учителей начальной школы (по числу учеников) и немногих преподавателей специальных предметов. Осуществление этого плана должно было стоить в 10 раз дешевле плана *Лепельтье*. *Букье* проектировал оставить за родителями право посылать или не посылать детей в школы, но Конвент внес поправку, введя обязательное посещение школ под угрозой штрафа и поражения в правах уклоняющихся родителей. Таким образом было введено во Францию *всеобщее обязательное обучение*.

На практике закон оказался во многом неудобным: его лаконичность и простота, подкупившие Конвент, оставляли много практических вопросов неразрешенными и давали повод к произвольным толкованиям на местах. Возрождению начальных школ, выбитых

из колеи революцией, закон не помог. 12 флореаля II г. был сделан запрос о положении школ на местах. Ответ дали 474 округа (из 557), в которых (по исчислению местных властей) необходимо было иметь 23.126 школ, но функционировала лишь 6.831, при чем в 8 округах вовсе не было школ, а во многих всего от 1% до 10% необходимого числа. По неполным данным, собранным несколько месяцев спустя (по 301 округу), уже значится 53 округа без школ. Главной причиной практических неудач было отсутствие учительского персонала (особенно учительниц для женских школ) и материальная необеспеченность наличных учителей в виду растущей дороговизны. Для подготовки учителей проектировались центральные курсы в Париже, но осуществились они лишь позднее. Внутренняя школьная жизнь эпохи Конвента характеризуется борьбой старых традиций и новых веяний, принимающей порой бурный характер, особенно по вопросу религии в школе (процесс „дехристианизации“ школ). Были также попытки создать новые школы в духе требований революции (школа Леонарда *Бурдона* в Париже под названием „Общины юных французов“ для сирот, детей погибших на фронте; в ней были школьные мастерские, ученический театр, своя типография; внутренний строй основан был на самоуправлении учащихся и т. д.). Одновременно Комитет общественного спасения организовал в Париже ряд краткосрочных курсов для спешной подготовки нужных специалистов: „пороховые курсы“, „революционной навигации и морской стрельбы“, военных топографов, военные курсы, „школы общественных работ“ и т. д. Из двух последних образовались постоянные высшие учебные заведения — „Марсова школа“ и „Политехническая“.

Переворот 9 термидора, низвергнув Робеспьера и передав руководство в руки представителей „Болота“, отозвался и в школьной политике. Руководителем последней делается *Лаканаль*. Установлены были школы трех родов: 1) *начальные*, по одной на кантон, имеющие целью „дать детям обоих полов образование, необходимое свободному человеку“; в программе их — чтение,

письмо, арифметика, французская конституция и республиканская мораль, элементы естествознания, географии и истории „свободных народов“, физические и военные упражнения, экскурсии на производства, участие в сельских работах; учителя их назначаются административной округом, после экзамена в „жюри образования“; 2) *центральные*, по одной на департамент, с 6-летним курсом (в программе физико-математические науки, естествознание, грамматика, литература, история, законоведение, древние и новые языки); 3) *специальные* (сельского хозяйства, медицины, ветеринарии, изобраз. искусств, музыки и т. д.). Во главе всей системы — „Национальный институт наук и искусств“. В связи с общим духом буржуазной реакции после термидора, Конвент отказался от обязательности и бесплатности начальной школы. Расходы по начальной школе возложены были преимущественно на само население: сельский учитель получал от местных властей лишь квартиру и участок земли, а заработная плата составлялась из взносов родителей за учение. На ряду с общественной школой допускалась и частная, при условии пользования государственными учебниками. В таком виде существовала школьная система до времени Наполеона. В дни Директории главное внимание властей было обращено на создание центральных школ, которые открылись во всех департаментах; многие из них работали хорошо. Значительно хуже было дело с начальными школами, которыми новая буржуазия мало интересовалась. Общественные начальные школы имелись лишь приблизительно в 1/4 части кантонов, и занятия в них шли слабо. Лучше посещались частные школы. Но большинство их было открыто контрреволюционными элементами, вводившими в них нелегально религиозное обучение и не применявшими утвержденных учебников. На борьбу с этими уклонами и уходила большая часть энергии Директории в области начальной школы. Из специальных школ, созданных революцией, наибольшее значение получила „Политехническая школа“. „Нормальная школа“ для подготовки

учителей, открывая в последний год Конвента, вскоре же была закрыта.

В смысле практических достижений революция дала относительно немного. Она больше разрушила, чем создала; число школ даже уменьшилось. Но принципиальное значение ее проектов и опытов крайне велико (система единой, всеобщей, обязательной, светской школы) и сильно сказалось на развитии Ш. д. большинства европейских стран (Испания, Бельгия, Швейцария, северная Италия, косвенно—Пруссия и Россия).

6. *Школьное дело в эпоху промышленного капитализма (XIX век и начало XX-го, до империалистической войны).* Переход к машинному фабрично-заводскому производству, пережитый Англией еще в конце XVIII в., в других европейских странах протекал далеко не одновременно и в неодинаковых условиях. Но так или иначе, в 1-ую половину XIX в. вся Европа была более или менее втянута в промышленную революцию, что привело к громадным сдвигам в политической жизни и коренным образом отразилось и на Ш. д.: 1) в новых условиях всеми осознается потребность во всеобщем начальном образовании; необходимость его становится ясной как широким массам населения, раньше нередко проявлявшим к нему равнодушие, так и господствующим классам, нуждающимся в обученных рабочих; того же требуют и новые условия государственной жизни. Даже консервативные правительства не могут обойти вопросов начальной школы и рано или поздно вступают на путь планомерной ее организации. А либерально-демократические группы включают в свои программы лозунг французск. революции — «всеобщее обязательное начальное обучение», которое в течение XIX в. в разные сроки и вводится законами в большинстве стран. Это дало повод назвать XIX век «веком всеобщего образования». 2) Повсюду нар. образование делается *государственным* делом, или являясь функцией особого «министерства народного просвещения», или входя составной частью в другие ведомства (министерства «вероповедных дел и нар. образова-

ния», департаменты образования при мин. внутренних дел), или же являясь объектом заботы коммунальных властей. Переход школы из рук церкви в руки государства, осуществленный Вел. французск. революцией, в XIX в. в разных формах произошел почти повсюду. В одних случаях это привело к созданию светской начальной школы, в других—государство заключило известные компромиссы с церковью, оставив все же основную руководящую роль за собой. С этим связан и переход школы на государственный или муниципальный бюджет и прогрессивно растущие затраты государственных средств на народное образование. 3) Развитие народной школы вызвало целую систему *педагогического образования*, поставляющую учителей в школы. Характерно все растущее в течение века участие *женщин* в школьной работе. 4) Нужды промышленности привели к повсеместному распространению *профессионально-технической школы* разных ступеней (от учебных мастерских до высших учебных заведений). Вызванная к жизни «мануфактурным» XVIII веком, она в индустриальный XIX век становится первостатейной общественной необходимостью. В связи с этим оформилось распадение школ на два типа — общеобразовательных и специальных. 5) Интенсификация Ш. д. вызвала дальнейший рост *педагогической и учебно-методической литературы*. Спец. педагогические журналы—явление, характерное именно для XIX в. Чрезвычайно разрослась также литература учебников и методик отдельных предметов и отраслей работы. На ряду с детализацией методики для всего XIX в. типичны попытки найти прочные *основы научной педагогики* (см. ниже). Таковы общие основные черты характеризующие Ш. д. XIX в. Но разнообразие экономических, политических и бытовых условий отдельных государств привело к тому, что в каждом из них этот процесс протекал далеко не одинаково.

А. *Франция.* Переход от республики к военной диктатуре Наполеона (Консульство и Империя) характеризуется повышением интереса государства

к начальному образованию. Законом 1802 г. начальная школа была всецело предоставлена в распоряжение местных властей: учителей назначали мэры, общины предоставляли помещения под школу и квартиру учителя, а оплачивали учителей родители взносами за учение. Законом 1811 г. запрещалось народным учителям учить чему-либо, кроме чтения, письма, счета. Конкордат с папой вновь открыл духовенству пути влияния на школу. Больше внимания было обращено на среднюю школу, поскольку она должна была поставлять разных чиновников Империи. Только что начавшие становиться на ноги „центральные школы“ были заменены (1802) коллежами и лицеями, программа которых была сильно упрощена: выброшены естественные и философские науки, программа сконцентрировалась вокруг латыни и математики. Особенным вниманием пользовались военные школы. Отдельные мероприятия были приведены в систему законом о создании „университета“ 1808 г. Цель его — объединить все учебное дело страны в одной организации, однородной, дисциплинированной и подчиненной центральной власти. Все преподаватели разных рангов должны были составлять единую корпорацию (университет), на подобие средневековых орденов, во главе с „великим магистром“. „Народное образование всей Империи поручено университету. Никакая школа... не может быть создана вне императорского университета, без утверждения его главы... Никто не может открыть школы, не будучи членом университета“ (закон 17 марта 1808 г.). Университет распался на „академии“, под которыми разумелись провинциальные отделения его, и включал в себя: 1) *факультеты*, т. е. высшие школы разных наук, 2) *лицеи*, 3) *коллежи* (школы 2-ой ступени, обучавшие элементам латыни, математики, истории), 4) *институты* и *пансионы частных учителей* под контролем университета, 5) *начальные школы*. „Базой обучения“ всех школ являлись основы католической веры и верность императору. Таким образом, школа была всецело подчинена государственным целям,

явившись составной частью административной машины Империи. Недостаток учителей привел к возвращению во Францию „братьев христианского учения“. Кроме того, в 1811 г. в Страсбурге открылась (по инициативе местного префекта *Лезе-Марнезия*, последователя Песталоцци) первая во Франции постоянная нормальная школа с 4-х-летним курсом (программа — математика, франц. и нем. яз., основы физики, география, каллиграфия, рисование, пение, гимнастика, сельское хозяйство, методика разн. предметов). Во время „ста дней“ были сделаны попытки оживить начальное образование (Карно), не получившие осуществления вследствие поражения при Ватерлоо. Правительство *реставрации* сохранило организацию университета, создав дополнительно центральную государственную „комиссию народного образования“, а с 1824 г. — специальное „министерство церковных дел и народного образования“. Военные школы (опора Империи) были частью закрыты, часть реорганизованы в духе старого режима, лицеи переименованы в „королевские коллежи“ (в них введено изучение новых языков). В деле начальной школы правительством претендовало на роль „восстановителя народного образования“. Закон 1816 г. гласил: „Одна из величайших выгод, которые мы могли бы предоставить нашим подданным, это — образование, сообразное их положению“; основанное на „истинных принципах религии и морали“, оно должно быть „не только источником преуспеяния общества“, но и обеспечивать „добрый порядок“ и повиновение законам. Иными словами, реакция, сознавая неизбежность народной школы, сделала попытку использовать ее в своих целях. Закон учреждал кантональные благотворительные комитеты, которые должны были опекать школы, заботиться о привлечении в них учащихся и следить за методикой преподавания в них. Отдельные школы состояли под надзором священника и мэра. Кандидаты в учителя подвергались экзамену ректором академии и назначались на должность комитетом. Государство ассигновывало ежегодно 50 тыс. франков на снабже-



ние школ учебниками и на открытие образцовых школ в некоторых местах (в последний год реставрации — 1830 — сумма гос. ассигнований была увеличена до 300 тыс. фр.). Закон 1824 г. делал епископов председателями кантональных комитетов, что отдавало школу всецело под надзор церкви. Число начальных школ за время реставрации увеличилось (по обследованию 1829 г. их было 30.536 с 1.357.934 учащихся, что, по вычислениям Левассера, составляло около  $\frac{1}{5}$  детей школьного возраста), но внутреннее положение их было довольно плачевно. Некоторому оживлению Ш. д. содействовало основанное еще в 1814 г. „Общество элементарного образования“, пропагандировавшее „методу взаимного обучения“ Белля и Ланкастера, заимствованную из Англии, издававшее педагогические журналы, руководства и методические пособия и открывшее в Париже Нормальную школу. Последняя совмещала в себе то, что сейчас зовут „показательной школой“, с учительской семинарией. Следует отметить также открытие Высшей коммерческой школы в Париже (1820) и „Центральной школы ремесл и мануфактур“ там же (1829) и техн. школы при Консерватории искусств и ремесл (техн. музей в Париже).

*Июльская революция* (1830), передавшая власть в руки крупной буржуазии (цензовой), содействовала оживлению начальной школы. Конституционная хартия Людовика Филиппа обещала стране „общественное образование“ и „свободу образования“. Министерские циркуляры объявили „всеобщность начального образования неизбежно-необходимым следствием“, вытекающим из хартии. Законопроект о народном образовании дебатировался с большой страстностью и много раз перерабатывался. В процессе обсуждения выявились резкие нападки на университетскую систему с двух сторон: „Общество элементарного образования“ требовало уничтожения университета и передачи начальной школы всецело местному самоуправлению. Клерикальные же круги под „свободой образования“ хотели понимать право церкви основывать школы вне государствен-

ного влияния (характерен процесс Монталамбера, демонстративно открявшего школу с религиозным уклоном без разрешения университета и привлеченного к ответственности). Радикально настроенные элементы предлагали всеобщую, обязательную даровую школу и вынесение уроков закона божия из школ в церкви (традиции Вел. революции). Более умеренные либералы возражали против принудительности, нарушавшей „права отцов“ по их мнению, и предлагали объявить преподавание свободной профессией „в роде торговли“, осуществляемой в порядке частной инпциативы. 28 июня 1833 г., наконец, был проведен (в министерство Гизо) закон о начальном образовании, признанный либерально-буржуазными кругами как бы „конституционной хартией“ французск. народной школы. Как и вся политика июльской монархии, закон отличался известной половинчатостью и избегал крайностей. Нач. образование объявлялось всеобщим, но не принудительным и не бесплатным. Преподавание религии в школе сохранялось „с согласия родителей“. Каждой общине предписывалось обязательно иметь школу и привлекать туда детей, но без принуждения. Начальные школы вводились двух родов: а) *элементарные* (чтение, письмо, счет, закон божий и мораль, прикладное рисование и изучение мер, весов, способов измерения); б) *повышенные*, обязательные для поселков с населением от 6 тыс. человек (грамматика, геометрия, начатки физики, прикладн. естествознание, рисование, история и география). Для подготовки учителей в каждом департаменте открывалась *нормальная школа*. На содержание школ вводился дополнительный местный налог, часть расходов покрывалась платой за учение. Бедные родители освобождались от платы. Учителя получали фиксированный оклад от местных властей (не менее 200 фр. в год учителю элементарной школы и от 600 фр. — учителю повышенной). Надзор поручался местным комитетам из местных властей, представителей духовенства и выборных; председательство в них поручалось вместо прежних духовных лиц — представителю местной

власти (мар или супрефект). Закон 1835 г. пополнил предыдущий учреждением школьной инспекции. Предписывалось обращать особое внимание на постройку школьных зданий. В общем закон 1833 г., хотя и половинчатый, содействовал развитию Ш. д.: за время Июльской монархии (1830—48) число нормальных школ выросло с 11 до 86, а начальных—с 304 тыс. (приблизительно) до 46.614; число учащихся выросло с 1.358 тыс. до 2.176 тыс. Более половины школ имело свои здания. Средняя грамотность заметно повысилась (в 1829 г. — 53% неграмотн. рекрутов, в 1848 г.—лишь 36%).

Сложнее обстояло дело со средней школой; здесь духовенство усиленно отстаивало свои права на руководство коллежами под видом „свободы образования“. Нападки духовенства провалились в 1844 г. проект Виллемена. Правительство колебалось, частично уступало духовенству, и до самой революции 1848 г. органического закона о коллежах так и не появилось. В общем университетская система народного образования сохранялась, несмотря на нападки с двух сторон, с указанными выше изменениями. Необходимо отметить еще сильный рост вечерних школ для взрослых, характерный для эпохи бурного роста промышленности. Техническое образование, впрочем, мало продвинулось вперед.

*Февральская революция 1848 г.* временно привела к власти радикальные элементы буржуазной демократии, жившие традициями Великой революции. Новый министр народного просвещения и религиозных дел при временном правительстве, — *Л. И. Карно* (младший), — сообразно с духом момента, издал ряд циркуляров, объявлявших звание сельского учителя „одним из самых почетных“ в республике и призывавших учителей стать деятельными агентами пропаганды республиканских идей в деревне. Под его руководством был разработан проект новой организации Ш. д., долженствовавший ввести всеобщее, обязательное и даровое начальное обучение (штраф и временное поражение в правах для родителей, не посылающих детей в школы), имевшее целью воспитание

детей „поистине достойными великого звания гражданина, которое их ожидает“. Программа школ должна была пополниться рядом общеобразовательных и прикладных сведений, плата учителям повышалась, и вводилась пенсия за выслугу лет. Проект не прошел в жизнь в виду наступившей реакции. После июньской расправы с рабочими Учредительное собрание (5 июля 1848 г.) выразило Карно недоверие, и он ушел в отставку. В явно реакционном Законодательном собрании представители напуганной призраком социализма буржуазии заключили блок с клерикалами и провели закон 5 марта 1850 г., дававший церкви возможность широкого влияния на школу. Реорганизована была университетская система в сторону усиления административного влияния властей на школы и участия в ней духовенства. Образованием в стране ведал „высший совет нар. образования“ под председательством министра, включивший в себя 4-х епископов, представителей от духовенства разных исповеданий, лиц, назначенных президентом республики (в том числе 8 членов совета университета), членов государственного совета и т. д. В каждом департаменте создавался „академический совет“ во главе с ректором, также составленный из чиновников и духовных лиц. При нем — экзаменационная комиссия, выдающая свидетельства кандидатам на должность учителя государственных школ. Академические советы назначали кантональных уполномоченных на места. Инспектора образования назначались министром. Школы распались на два разряда: 1) государственные и 2) „свободные“. Учитель государственных школ являлся чиновником, стесненным в каждом шаге надзором начальства разного рода; наоборот, учителя „свободных школ“ были много самостоятельнее. Свободные школы могли открываться как частными лицами, так и всякого рода ассоциациями. Об обязанности обучения умалчивалось, бесплатным оно объявлялось лишь для бедных. В систему образования включались, кроме школ начальных и средних, также детские сады, курсы взрослых и школы ремеслен-

ного ученичества. Этот закон, известный в истории под именем „закона Фаллу“ (см. XLV, ч. 1, 259), в министерство которого он был проведен, или „закона о свободе образования“ (так его называли клерикалы), дал возможность церковным конгрегациям взять вновь в свои руки ряд школ под названием „свободных школ“. Одновременно правительство открыло гонения на учителей-республиканцев и многих уволило за неблагонадежность. Вскоре государственный переворот Луи Наполеона установил „вторую Империю“ (1852—1871), первые годы которой характеризуются сильным полицейским произволом и на III. д. отразились неблагоприятно. В 60 х годах перемена курса императорской политики привела к приглашению в министры нар. просвещения либерального профессора истории Дюрюи (см.), с именем которого связано дальнейшее продвижение вперед III. д. Его реформы коснулись всех сторон и видов школы. В области средней школы он создал специальные средние школы (в роде реальных училищ), предназначенные для готовящих себя к практической деятельности и имевшие в программе французск. язык и литературу, историю, географию, новые языки, прикладную математику, физику, химию, механику, естествознание в применении к земледелию, основы сельского хозяйства и индустриальной экономии и законодательство по этим вопросам, профессиональную гигиену, черчение, рисование, закон божий и мораль. Прежние коллежи, ставшие всецело общеобразовательными заведениями, пополнились новейшей историей и экономическими науками. Таким образом, Дюрюи, сам историк древности, сильно приблизил среднюю школу к современности. Он же впервые во Франции создал правильно организованную женскую среднюю школу (до него женщины состоятельных классов получали образование или дома, или в старозаветных школах монастырского типа), с программой, близкой к специальной (1867). Его деятельность сказалась и на высшей школе (открыты: „школы высших исследований“, два новых юридических факультета и т. д.) и осо-

бенно на деле популяризации науки. Курсы взрослых, захиревшие при начале 2-ой Империи, вновь поднялись и получили громадное распространение. Профессора высшей школы привлечены были к чтению научно-популярных лекций для масс (зародыш народных университетов). Главной своей задачей Дюрюи считал проведение всеобщего, обязательного и дарового начального обучения. Ему удалось уже получить согласие Наполеона III на это, но консервативные правительственные круги приложили все усилия, чтобы помешать, и император взял свое согласие обратно. В результате закон о начальном обучении 1867 г. вышел сильно урезанным против намерения составителя. Но все же он положил начало постепенному („факкультативному“) введению бесплатной нач. школы. т. к. местные власти уступленно приглашались вводить его в отдельных коммунах своими силами и разрешались дополнительные налоги. Закон также делал обязательным открытие женских начальных школ во всех коммунах с населением свыше 500 чел. и улучшал материальное положение учителей и учительниц. Программа начальных школ была пополнена географией и историей Франции. Все эти меры требовали усиления педагогического образования. Поэтому Дюрюи ввел в нормальные школы прикладные предметы и создал особые школы для подготовки учителей средних школ („Ecoles normales secondaires“), среди которых одна (в Клуни) готовила преподавателей специальных школ. Деятельность Дюрюи оказалась слишком либеральной для 2-ой Империи. Особенно яростные нападки начались со стороны духовенства после создания женских средних школ (духовенство привыкло считать женское образование своей привилегией). В 1869 г. император дал отставку Дюрюи, вернувшемуся к своим историческим занятиям. Деятельность Дюрюи оставила громадный след в III. д.; при нем около 6 тыс. коммун (около 16% общего их числа) ввели даровое обучение в 8400 начальных школах; открылось свыше 8 тыс. начальных школ для девочек; особенно выросло число

слушателей курсов взрослых (в 1863 г. — около 125 тыс., в 1869 г. — свыше 793 тыс.). В общем, к концу 2-ой Империи оказалось во Франции около 70 тыс. школ с 4.722 тыс. учащихся. Среди них значительно увеличились в числе школы, содержимые церковными конгрегациями. Рост грамотности выразился в таких приблизительно числах: число грамотных рекрутов с 1857 г. по 1877 г. (когда вступили в армию те, кто учился в школе после реформ Дюрюп) увеличилось с 68% до 85%, а число женщин, собственноручно подписавших брачный контракт, с 53% до 70% (точной статистики грамотности для данного времени нет).

Парижская Коммуна 1871 г. представляет интерес для истории Ш. д. как революционная попытка основать школу на принципах полного отделения школы от церкви и всеобщего, равного для всех „интегрального“ воспитания (т.е. всесторонне совмещающего в себе технич., интеллектуальн., физич. и моральное воспитание), но практического влияния на дальнейшее не имела, так как продолжалась всего около 2-х месяцев. Первые годы 3-й Республики ушли по преимуществу на борьбу за форму правления (монархия или республика) и финансовые меры, в связи с военным поражением и необходимостью уплаты контрибуции Германии. По вопросам школы это время характеризуется жесткой дискуссией между сторонниками церковной и государственной школы. Первые требовали возвращения к положению при „старом режиме“, когда церковь имела (по их уверениям) школы в каждом приходе, разрушенные революцией. Вторые, наоборот, доказывали, что только с эпохи революции и начинается во Франции народное образование в истинном смысле слова, и требовали сосредоточения Ш. д. в руках государства. Этот ожесточенный спор имел ту положительную сторону, что обе группы обратились для подкрепления мыслей к историческим исследованиям, вовлекшим в дело изучения провинциальных архивов местных учителей, результатом чего явилась масса монографий о народном образовании старого режима и революции.

В 1877 г. государственный строй определился окончательно (буржуазно-демократическая республика), и правительство приступило к школьным реформам. В министерство *Жюльа Ферри* (1879—1883) при активнейшем участии *Поля Бэра* и *Ф. Бьюиссона* были приняты меры, положившие начало ныне существующей во Франции системе Ш. д. Последующие мероприятия конца 80-х и 90-х годов дополнили систему. Поскольку церковь была проникнута монархическими тенденциями, республика решила взять школу всецело в свои руки, постепенно отстранив от нее всякое влияние духовенства. Вернувшись частично к традициям Вел. революции, *Ж. Ферри*, возвестивший публично, что „для либеральной и демократической республики педагог отныне станет существом священным“, за образец взял проект *Кондорсе* 1792 г. Закон 1881 г. вводил *бесплатное* обучение в общественных начальных школах. Закон 1882 г. делал посещение школ *обязательным* для всех детей обоюбого пола с 6 до 13 лет. Непосещавшие школ под предлогом домашнего обучения подвергались экзамену и при неудовлетворительных результатах должны были направляться в школы принудительно. Для частных школ также вводились экзамены. Тот же закон исключал закон божий из государственных школ и делал его факультативным (по желанию родителей) для частных школ. Последующие распоряжения стеснили возможности для церковных конгрегаций открывать свои школы, пока, наконец, закон 1904 г. не постановил: „всякого рода преподавание во Франции конгрегациям запрещено“; на постепенную ликвидацию церковных школ был дан десятилетний срок. Осуществив принципы Вел. революции в деле обязательного, бесплатного и светского обучения, Третья республика не пошла за ней по линии осуществления „единой школы“. Наоборот, вся система распадалась на две ветви: а) *школы начальной, предназначенной для широких масс*, и б) *школы средней и высшей для имущих классов*. Между ними связи установлено не было. Начальная школа окончательно сформирована была за-

конами 1886 и 1887 гг., установившими следующие ступени ее: 1) *материнские школы* (собственно говоря — детские сады), 2) *элементарные школы*, 3) *начальные высшие школы* (3-х-годичный курс), которые можно заменять „дополнительными курсами“ при элементарных школах, 4) *школы ремесленного ученичества* (организованные несколько раньше законом 1880 г.). Программа элементарной школы предусматривает „детский класс“ (6-тилетние дети; он может быть и при „материнских школах“, являясь переходной ступенью от дошкольного воспитания к школе) и дальнейший шестилетний курс, включающий в себя: обучение морали, чтение, письмо, грамматику, арифметику, историю и географию Франции, основы естествознания в применении к земледелию, рисование, пение, ручной труд (для девочек — рукоделие), гимнастику, военные упражнения. Начальные высшие школы имеют в программе: прикладную арифметику, элементы алгебры и геометрии, счетоводство и бухгалтерию, основы физики и естествознания в применении к агрокультуре, индустрии и гигиене, черчение, рисование, основы права в применении к хозяйству, отечественную историю с элементами всеобщей, французскую литературу, экономическую географию, новые языки; обработка металла и дерева для мальчиков, кройка и шитье для девочек. Программа была уточнена в отношении технологических предметов законом 1909 г., установившим твердые сетки часов и типовые программы школ с разными уклонами. Первый год проходятся предметы, общие для всех. Со второго ученики делятся на „секции“ по специальностям (сельскохозяйственная, индустриальная, коммерческая), к которым и приурочены специальные предметы (теоретическая агрокультура и специальная химия для первых, механика и электротехника для вторых, стенография для третьих) и практические работы в лабораториях и мастерских. Как правило, высш. начальн. школы — трехгодичные, но могут быть и неполные, двухгодичные. Принимаются в них учащиеся не моложе 12 лет и не старше 18 лет. Допол-

нительные курсы при элементарных школах приравняются к неполным высшим. Школы ремесленного ученичества (учреждены законом 1880 г., пополненным в 1888 г.) — также трехгодичные и для того же возраста (12—18 лет), в основе программы имеют практическое обучение определенному ремеслу (3 часа ежедневно на 1-м году, 4 на 2-ом и 5 на 3-м). К нему добавляются: занятия, пополняющие общее образование (2 часа ежедневно во всех группах), рисование (1 час ежедневно) и технология данного производства с необходимыми научными обоснованиями (1 час ежедневно). Школы ученичества находились в совместном ведении министерств нар. просвещения и мин. торговли и промышленности до 1892 г., когда был издан закон, передававший их всецело министерству торговли и промышленности под именем „практических школ коммерции и индустрии“. Программы и сетка часов для них окончательно установлены законом 1909 г. В 1910 г. всего таких школ было 66 (из них 13 женских). Таким образом, законы о начальном образовании, оформив общеобразовательную начальную школу, вместе с тем положили начало и *нижней проф.-технической школе*. Как и раньше, все эти школы делились на школы для мальчиков и девочек. В первых преподавали исключительно учителя, во вторых — только учительницы. Исключение допускалось лишь для школ мелких поселков („смешанные школы“) с одним учителем (чаще учительницей), но и там занятия велись отдельно в разных классах.

Осуществление всеобщего обучения требовало усиления педагогического образования, особенно применительно к учительницам, в которых был недостаток. По закону 1879 г. в каждом департаменте обязательно создавалась параллельная нормальная школа для подготовки учительниц. Программы нормальных школ были вновь пересмотрены. Для подготовки преподавателей высшей начальной школы были созданы две „Высшие нормальные школы“ (для учителей и учительниц). Новые меры требовали новых средств. Отсюда — целый ряд законов, регулирующих материальную сторону. По закону 1889 г.

государство целиком брало на себя оплату всего педагогического персонала всех общественных школ и материнских, элементарных и высших начальных, ремесленных и нормальных. На бюджет департаментов возложены расходы по содержанию зданий нормальных школ и обеспечение преподавателей их квартирами; на коммуны—расходы по помещениям начальных школ и по квартирам для их учителей. Оклад учителей устанавливался от 1 до 2 тыс. франков в год (с подразделением учителей на 5 категорий); оклад учительниц от 1.000 фр. до 1.600 фр. В случае отсутствия готовой квартиры им уплачивались квартирные, также по 5-ти-разрядной сетке. Значительные средства были ассигнованы центральным правительством для выдачи ссуд местным властям на постройку школьных зданий. По закону 1878 г. каждая коммуна обязана построить и оборудовать школьное здание по рационально разработанному и утвержденному проекту; на ссуды коммуна правительством ассигновало первоначально 60 млн. франков. В дальнейшем палата депутатов неоднократно вотивала дополнительные ссуды. Всего с 1878 по 1909 г. было издано на постройки 917.743 805 фр., из них 364.487.113 фр. из гос. бюджета, 553.256.692 фр. по бюджетам департаментов и коммун. По словам Левассера, „республиканская Франция в конце XIX в. украсилась школьными зданиями, подобно тому как после 1000-го года она украсилась церквами“. Количество нач. школ, учащихся и учительниц в них при 3-й республике выражается в следующих цифрах: в 1876-77 г. во Франции, включая Алжир, было: 72.209 школ элементарных и высших (из них 12.644 частных, прочие общественные), в них учащихся около 111 тыс. (для Алжира цифры не вполне точные), в том числе около 52 тыс. учителей и 59 тыс. учительниц; учащихся около 4.768½ тыс., в том числе мальчиков ок. 2.427 тыс. и ок. 2.341½ тыс. девочек. В 1888-1889 г. было: школ 81.671 (14.331 частных), учащихся в них—142.660 (учителей 65.181 и учительниц 77.479), учащихся—5 623.401 (мальчиков 2 833.218 и девочек 2.790.183). В 1894-95 г.: школ—33.242 (15.772 частных).

учащих—150.913 (учителей 67.265 и учительниц 83.648), учащихся—5.540.095 (мальчиков 2.790.710, дев. 2.749.385).

Таким образом, при прогрессивном росте количества школ и учительского персонала число учащихся в конце XIX в. стабилизировалось: до 1888 года оно медленно росло, после—начинает даже показывать понижение. Объясняется это сильным сокращением рождаемости во Франции. То же явление продолжает сказываться в XX веке: хотя всеобщее обучение стало вполне осуществленным фактом, на 1 января 1907 г. учащихся в нач. шк. было всего 5.451.094.

Что касается средней школы—она представляет собой особую систему, отдельно от начальной. В ней, как и в начальной, проводится принцип раздельного обучения полов. По целевым установкам и содержанию средняя школа резко делится на общеобразовательную (коллежи, лицеи) и специальную. Общеобразовательная имеет целью дать общее образование и воспитание, необходимое культурному человеку, и подготовку к высшей школе (главн. обр. к „факультетам“). Содержание ее в конце XIX в. в общем оставалось прежним (как при Дюрюи), но ряд мероприятий Ж. Ферри и его преемников усовершенствовал методическую сторону, устранив много пережитков старины (писание латинских стихов и т. д.) и приблизив к требованиям новой педагогики. Однако, все время велся жестокий спор о том, быть ли средней школе классической или реальной. Реформа 1891 г. (в министерство Гобля) преобразовала прежние „специальные школы“ Дюрюи в общеобразовательные гуманитарные, но без древних языков (замененных новыми языками и французской литературой). Таким образом, установилось разветвление средней школы на школы „классические“ и „современные“. Дальнейшая реформа 1902 г. (министерство Лейга) должна была удовлетворить и „классиков“ и „модернистов“, и „реалистов“. Семилетний курс распался на два последовательных цикла: 1-ый цикл (4 года) имел два деления—с латинским языком и без древних языков; 2-ой цикл (3 года) имел уже

4 „секции“: проходившие латинский язык избирали или секцию А (классическую) с латинским и греческим языками, или секцию В (латинский язык и новые языки), или секцию С (латинский язык и естественные науки); непроходившие латинского языка поступали на секцию D — с новыми языками и естествознанием. Оканчивающие лицей по той или другой секции получали степень бакалавра.

Параллельно шло женское среднее образование. Закон 1880 г. преобразовал женские средние школы, созданные Дрюю, организовав женские коллежи и лицей. В программу вводились: мораль, французский язык, один из новых языков, литература, география, история, космография, арифметика, геометрия, основы физики, химии и естествоведения, гигиена, домоводство, рукоделие, рисование, музыка, гимнастика. При обсуждении плана в палате эта программа вызвала возражение в том, что она мало отличается от высшей начальной школы, на что защитники проекта заявили: „Высшее начальное образование есть завершение, а среднее образование — начало. В одном случае — образование чисто утилитарное, а в другом — бескорыстная культура“. Позднее был добавлен в качестве факультативного предмета латинский язык.

Количество учащихся в средней общеобразовательной школе до 1909 г. прогрессивно растет, после чего стабилизируется. Так, в общественных мужских средних школах на 1875 г. значилось: 38.492 учащихся лицеев и 35.438 учащихся коммунальных коллежей, итого 73.930. На 1895 г. — 53.962 в лицейях и 32.161 в коллежах, всего 86.123. На 1908 г. — 57.310 в лиц. и 36.282 в колл., всего 93.592. На 1909 г. — 60.548 в лиц. и 36.580 в колл., всего 97.128. На 1913 г. насчитывалось всего 111 мужск. лицеев и приблизительно 58 тыс. учащихся и 236 коммун. коллежей с 37 тыс. учащихся, итого 347 учебных заведений с приблизительно 95 тыс. учащихся. Все указанные цифры относятся к государственной школе. Одновременно в стране работало и работает много частных средних школ. Число их значительно больше, чем государственных,

но количество учащихся в каждой в среднем значительно меньше. По данным 1908 г. частных мужских средних школ разного типа было 624 с 64.403 учащимися.

Средних женских школ, созданных законом 1880 г. было в 1883 г. — 10, в 1893 г. — 57, в 1900 г. — 77, в 1906 г. — 103, в 1913 г. — 133 (и, кроме того, курсов с программой средней школы — 63). Количество учащихся на 1885 г. было около 9 тыс., на 1895 г. — 14½ тыс., на 1900 г. — 17½ т., на 1906 г. — 32½ тыс., на 1913 г. — 35 т.

Вся эта система средней общеобразовательной школы увенчивается реформированной высшей школой. Закон 1896 г. вновь создал университеты, как высшие учебные заведения, объединяющие в себе факультеты (медицины, права, естественных и точных наук, словесных наук) и дающие ученые степени. Всего было создано таких университетов 16 (ср. *университеты*, XLII, 321 сл. и 353 сл.; XLII, прил., 379/814).

Параллельно общеобразовательной школе 3-я Республика создала многочисленные профессиональные средние и высшие школы. Первоначально они находились в совместном ведении министерства просвещения и торговли и промышленности, пока распоряжением 1890 г. не были переданы (так же, как и раньше упомянутые низшие проф. технические школы) всецело в ведение министерства торговли и промышленности. Главнейшие высшие проф. технические школы — это Нац. консерватория искусств и ремесл, Центральная школа искусств и мануфактуры, Школа высших коммерческих наук, Высшая школа коммерции и индустрии, Агрономический институт. Средние профессиональные школы обычно называются национальными школами искусств и ремесл. На ряду с государственными школами отделилось много частных профессиональных школ по разным специальностям. К частным же причисляются и специальные школы, открытые муниципалитетами. Все они находятся под надзором особой инспекции профессионального образования.

Таким образом, Ш. д. находится в ведении министерства просвещения и мин. торговли и промышленности. Кроме того, военные учебные заведения

(см. X, 661) состоят в ведении военного министерства, а в ведении церкви—семинарии для подготовки священников. Вся система образования отличается централизмом. Во главе министерства просвещения стоит министр. При нем—высший совет народного образования из лиц, частью назначенных президентом республики, частью делегированных высшими учебными заведениями, научными учреждениями, коллежами и т. д.; представителей начальной школы делегируют в совет инспектора. По сравнению с эпохой 2-ой империи состав совета отличается прежде всего тем, что 3-я республика совершенно устранила из него представителей духовенства. При министерстве имеются генеральные инспектора, осуществляющие надзор за III д. страны. От времени 1-ой империи сохранилось деление страны на 17 академий, в роде учебных округов, во главе с ректорами. При ректорах—советы академия и инспектора. В каждом департаменте имеется департаментский совет под председательством префекта. В каждом кантоне надзор осуществляют кантональные делегаты. Наконец, в каждой сельской общине (коммуне)—школьная комиссия под председательством мэра. Назначение местных учителей зависит от префекта департамента. Таким образом, все находится в руках и под контролем должностных лиц, при очень малом участии общественной инициативы и самоуправления. От учителей требуется точное следование установленным программам. Программы разработаны в центре весьма детально и в общем довольно хорошо, но не считаются с местными условиями и не дают возможности учителям проявлять творческую инициативу. „В каждый час дня я знаю, что происходит сейчас во всех школах Франции“ заявил однажды министр просвещения. Эта система точной регламентации особенно строго проведена в нормальных школах, где 3-я республика установила интернатный режим, изобилующий массой предписаний, регулирующих каждый шаг будущих учителей. Несколько свободнее других школ—частные профессиональные учебные заведения.

Рост грамотности населения в эпоху 3-й республики выражается в следующих цифрах: число неграмотных новобранцев в 1871—75 гг. равнялось в среднем (по Левассеру) 17,9<sup>0</sup>/<sub>0</sub>; в 1886—89 гг.—8,9<sup>0</sup>/<sub>0</sub>, в 1894 г.—5,7<sup>0</sup>/<sub>0</sub>. Число неграмотных супругов при подписании брачных контрактов: в 1871—75 гг. мужчин 22,2<sup>0</sup>/<sub>0</sub>, женщин 33,7<sup>0</sup>/<sub>0</sub>; в 1881—86 гг. мужч. 13<sup>0</sup>/<sub>0</sub>, женщин 21,5<sup>0</sup>/<sub>0</sub>; в 1892 г. — мужч. 8,1<sup>0</sup>/<sub>0</sub>, женщин 12,2<sup>0</sup>/<sub>0</sub>. С 10-х годов XX в. можно говорить о поголовной грамотности, так как <sup>0</sup>/<sub>0</sub> неграмотных спускается ниже 1<sup>0</sup>/<sub>0</sub>.

Б. Англия. История образования в Англии XIX—XX в. дает совершенно другую картину, чем во Франции. Если Франция создала систему строгой централизации Ш. д., то Англия показала пример децентрализации ее. Раньше других стран вступившая в фазу промышленного капитализма, Англия позже всех встала на путь государственных забот о школе. В начале XIX в. в ней не было ни одной государственной школы. Причины этого явления в том, что: а) в годы войны с Наполеоном Англией руководили реакционные группы; б) в Англии церковь, ведавшая Ш. д., с XVI в. составляла как бы часть государства, и о противопоставлении того и другого долго не было речи; в) аристократия и верхи буржуазии были достаточно обслужены старыми колледжами, имевшими хорошее обеспечение в виде земельных фондов и собственных капиталов. Вопрос о народном образовании в начале века связывался, гл. обр., с вопросом благотворительной помощи бедным. В этой плоскости его ставили наиболее известные педагоги данной эпохи—англиканский священник *Белль* и *Ланкастер*, почти одновременно и независимо друг от друга пришедшие к „методу взаимного обучения“. *Белль* (см.) наблюдал в Индии туземные школы, где старшие дети учили младших, и это послужило поводом для образования им „Указаний к руководству школами по системе Мадраса“ (1797). *Ланкастер* (см.) учитель-энтузиаст из квакеров, открывший в 1798 г. школу для бедных детей, стесненный в материальных средствах, независимо от *Белля* пришел к мысли использовать



старших детей как своих помощников и тем сделать возможным увеличение числа учеников без расходов на оплату других преподавателей. Свой опыт он также опубликовал в печати. Его школа получила всемирную известность („ланкастерская система“), но вызвала тревогу англиканского духовенства, поскольку он принимал детей всех исповеданий (до того английские школы учреждались только для одного исповедания; кроме англиканских школ, были католические и сектантские разных оттенков) и закон божий преподавал „нейтрально“, ограничиваясь чтением Библии, без толкования в сторону одной какой-либо разновидности христианской религии. Желая составить противовес педагогу-сектанту, англиканское духовенство учредило также „школу взаимного обучения“ во главе с Беллем. Деятельность Белля и Ланкастера привела к образованию двух новых обществ распространения начального образования: „Национальное общество пропаганды элементарного образования среди бедных классов по принципам господствующей церкви“ возникло в 1811 г. и пропагандировало систему Белля, а в 1814 г. последователи Ланкастера создали „Британское и иноземное школьное общество“. Оба общества создали ряд школ для бедных слоев населения. В плоскости борьбы с пауперизмом начинал свою педагогическую деятельность и будущий социалист-утопист Роберт Оуэн, основавший при своей фабрике в Нью-Ланарке школу с отделениями для дошкольников и подростков. Последние у него часть дня работали, а часть дня учились, получая умственное, физическое и техническое воспитание (прототип будущего советского „фабзавуча“). Правительство со своей стороны ограничилось постановлением 1802 г., предписывавшим фабрикантам озаботиться элементарным обучением детей, работающих на фабриках, и учреждением в 1818 г. „королевской комиссии“ для обследования начальных школ. Первое специальное техническое учебное заведение было основано Дж. Биркбеком в Шотландии в 1823 г. Подобный же механический институт основался в 1824 г. в Лондоне (Биркбе-

ков колледж). Необходимость замены прежнего ремесленного ученичества требовала развития проф. технического образования, но при господстве торийской партии дело вперед двигалось медленно. Парламентская реформа 1830 г., явившаяся победой буржуазии над консервативным дворянством и выдвинувшая на первый план либеральную партию, содействовала оживлению Ш. д. Но либеральное правительство, верное принципу „невмешательства“, ограничились лишь некоторым правительственным „поощрением“ школ и очень общими руководящими указаниями. Закон 1833 г. впервые в Англии вотирует 20 тыс. фунтов стерлингов на выдачу субсидий для постройки школьных зданий. Субсидии выдавались, гл. обр., двум выше-названным обществам. Закон 1835 г. обязывал сиротские рабочие дома обучать детей чтению, письму и основам религии. В 1836 г. на казенные средства была основана центральная рисовальная школа. В 1839 г. был учрежден правительственный комитет для распределения субсидий. В том же году по предложению правительства оба школьные общества приступили к созданию первых „нормальных школ“ для подготовки учителей. В 1853 г. учрежден был „департамент наук и искусств“, слитый с прежним комитетом в 1856 г. в единый „департамент образования“. Департамент ввел в обиход систему субсидий „по результатам“: субсидии выдавались тем школам, которые на публичных испытаниях учеников выявляли себя удовлетворяющими правительственным требованиям. Закон 1861 г. оформил правительственную школьную инспекцию. Однако, департамент оставался попрежнему органом, лишь распределяющим парламентские субсидии и изучающим фактическое положение школ, а не организационно-распорядительным учреждением. Новое в школе обычно шло не от него, но от частной и местной общественной инициативы. На практике это новое выявилось в виде многочисленных проф. технических школ и вечерних общеобразовательных и специальных курсов. В 1841 году в Англии было уже до 200 разного

типа технических учебных заведений и курсов. В 60-х годах число проф. школ и курсов достигло 750. К этой же эпохе относится начало среднего женского образования. Еще в 1792 г. *Мэри Уолстонкрафт* (см.) выдвинула в печати требование допущения женщин в колледжи наравне с мужчинами. В дальнейшем в литературе все чаще слышны голоса, требующие специально женских учебных заведений. В 1817 г. на средства *Фредерика Денисона Мориса* (см.) основан первый женский колледж в Лондоне, послуживший образцом для дальнейших. Движение чартистов в то же время выбросило лозунг „национального, научного, физического, умственного и морального воспитания для всех“. Практических последствий в смысле правительственных мероприятий это требование не имело, но косвенно сказалось на дальнейшем. Вторая парламентская реформа (1867), расширявшая избирательное право, привела в парламент более демократические элементы, с чем связаны и дальнейшие мероприятия по народному образованию. В 1870 г. издан „Акт об элементарном образовании“, предписывавший организацию на местах „школьных правлений“ (School Boards), избираемых из числа плательщиков налогов. Эти „правления“ должны были учреждать школы там, „где их недостаточно“ для обслуживания всего населения. На содержание школ шли частью местные налоги, частью парламентские субсидии, частью плата за учение, которая, впрочем, была ограничена утвержденным законом максимумом. Школы, учрежденные „правлениями“, стали называться „правленческими“ (School of Board), в противоположность остальным, называвшимся „добровольными“. В первых учителей назначали правления (они же устанавливали программу), во вторых — учредители и содержатели (общества, церковные общины, част. лица). Закон 1872 г. вводил в систему „высшие начальные школы“ (фактически возникшие раньше), включив их в число субсидируемых школ. Они должны были продолжать общее образование, данное начальными школами, и могли вводить специальные,

прикладные предметы. Дальнейшей мерой был „Акт об образовании“ 1876 г., вводивший обязательность обучения: все родители обязывались через школу или дом дать детям образование в пределах чтения, письма, арифметики. Дальнейший закон (1880) делал обязательным посещение школы, и закон 1893 г. установил возраст обязат. обучения с 7 до 11 лет. В 1889 г. принят „Акт о техническом образовании“, вносивший порядок и некоторое единообразие в возникавшие массами технические школы и курсы. К 70-м годам относится и движение в области высшей школы: возникают новые университеты и колледжи с университетским курсом, а старые (Кембриджский, Оксфордский) выходят из своей замкнутости, организовав при себе общедоступные научные курсы для всех желающих, привлекая массу публики (так наз. university extension, ср. ХIII, 319/53). В области женского образования конец XIX в. характеризуется открытием ряда новых женских колледжей, организацией женских высших начальных школ и (после упорной борьбы) допущением женщин в университеты (ср. XX, пр. *женское движение*, 7). Все это было достигнуто при ближайшем участии ряда вновь организованных обществ, как то: „Ассоциации учительниц“, „Общества женских общественных дневных школ“ и др.

Так, обр., к концу XIX в. сложилась система, при которой центральная власть в лице „департамента образования“ взяла на себя функции распределения кредитов, инспекции и общих распоряжений. Само же строительство школы оставалось в руках местных комитетов, общественных и церковных организаций и частных лиц. Этим объясняется сильная пестрота в отношении программы и внутренних порядков школ. По закону устанавливается лишь минимальная программа, которой должны держаться все школы, но сверх нее учредители могут вносить предметы по своему усмотрению. Поэтому школы Англии трудно поддаются общему обзору и даже классификации. Некоторое единство системы было достигнуто реформами начала XX века. В 1899 г. „департамент обра-

зования" был заменен „управлением по образованию" (Board of Education), получившим окончательную структуру в 1907 г. Во главе управления стоит его президент, являющийся членом кабинета министров; в состав входит лорд-президент частного совета, государственные секретари, первый комиссар государственной казны и канцлер казначейства. Бюро разрабатывает общие распоряжения, которые в виде биллей представляют в кабинет министров. Кусто дело ведет канцелярия управления, распадающаяся на секции: 1) элементарного образования, 2) среднего образования, 3) технического образования, 4) медицинского надзора и 5) канцелярии общих обделований. При бюро имеется многочисленная инспекция, куда входят инспектора: а) начальных школ, б) физического воспитания, в) педагогических учебных заведений, г) средних школ, д) технических институтов, школ и курсов, е) художественных школ и ж) персонал инспектрис женского образования. По каждому разделу имеется главный инспектор, при нем разное количество инспекторов и суб-инспекторов. Инспектора присутствуют на школьных экзаменах, и по их докладам бюро назначает размер субсидий школам из суммы, вотируемой парламентом.

Местные органы были реорганизованы „Актом об образовании" 1902 г., упразднившим прежние местные правления и передавшим заведывание элементарными и средними школами советам графств и городов, учреждавшим для этой цели при себе особые „комитеты образования". В комитетах часть членов обязательно выбирается (или кооптируется) из женщин. Советы графств и городов устанавливают школьные налоги. Их „комитеты образования" назначают административный персонал в государственных школах (буквально „школах советов" — council schools) и  $\frac{1}{2}$  административного персонала „добровольных" школ ( $\frac{2}{3}$  назначаются согласно актам об основании той или другой школы). Еще несколько раньше (1900) местные власти получили право повышать в своем районе возраст обязательного обучения до 14 лет. По вопросу религиозного обучения

XX в. наследовал практику, установившуюся в XIX в.; в государственных школах закон божий должен носить „нейтральный" характер (общие основы христианского учения и чтение Библии), не принимая характера конфессионального (т. е. догматики какой-либо определенной церкви); в школах добровольных — по желанию учредителей. Фактически значительная часть этих школ — конфессиональные.

Программа начальных школ XX в., как и раньше, весьма разнообразна. Обязательными для всех школ предметами являются: чтение, письмо, арифметика, прикладное рисование (для мальчиков) или рукоделие (для девочек). История, география, основы естествознания, начатки алгебры и геометрии являются предметами факультативными, которые вводятся или нет по желанию учредителей или администрации. Иногда вводятся новые языки, музыка, пение и разные прикладные предметы — бухгалтерия, ручной труд, начатки сельского хозяйства, садоводство, а для женских школ — домоводство, кулинария и т. д. С начала XX в. все чаще встречаются случаи совместного обучения мальчиков и девочек. Количественный рост начального образования выражается в следующих цифрах: в 1875 г. по официальным данным было в Англии и Уэльсе дневных начальных школ 13.217, из них 12.081 „добровольных" и 1.136 „правленческих". Кроме того, начальное образование давалось в многочисленных дневных и вечерних „классах" и курсах, в которых насчитывалось 20.367 учащихся. Учительского персонала всего было 56.295 чел., из них 20.940 дипломированных учителей, прочие — „помощники учителей" и главным образом учителя-практиканты (о них см. ниже). Количество учащихся дневных школ равнялось 2.220.745 чел. и 37.666 чел. на вечерних курсах. На 1894 г. официально значилось: 19.709 дневных школ (14.628 добровольных и 5.081 „правленческих") и 33.775 классов и курсов. Учащих — 111.015 (из них дипломированных учителей 50.689). Учащихся дневных школ, присутствовавших на экзаменах, значилось 4.802.209. Число записанных в школы равнялось 5.235.887 чел. На 1914 г.

значилось: 21.017 дневных школ, из них 8.510 государственных („школ советов“) и 12.507 „добровольных“. Учащихся в первых значилось 4.239.724, во вторых — 2.764.283. Итого учащихся — 7.004.007 ч. Учащий персонал начальных школ выражался в сумме 165.474 чел. Так обр., общее число дневных школ растет до конца XIX в., далее почти стабилизируется: Англия оказалась достаточно насыщена школами. Но в то время как государственные (в английском смысле этого слова) школы все время растут, „добровольные“ обнаруживают тенденцию к уменьшению в числе. Кроме того, среднее число учащихся в первых из них оказывается примерно вдвое больше, чем во вторых.

Средние школы (общеобразовательн.). как мужские, так и женские и совместные, можно разбить на 4 категории: 1) так называемые „общественные“ школы (public schools), фактически совершенно государству не подведомственные и от государства ничего не получающие, но живущие по особым хартиям на капиталы и доходы с земель, завещанных основателями. Многие из них имеют многовековую давность (до XVI и XIV вв. включительно). Учатся в них, гл. обр., дворянство и верхний слой буржуазии, так как за учение и пансион взимается высокая плата. Программа обычно включает в себя древние и новые языки, литературу, математику, искусства разного рода, танцы, физические упражнения. В некоторых проходятся и ручной труд и прикладные знания. Помещаются они чаще всего на лоне природы, имеют при себе сады, фермы, хорошо обставлены всякими пособиями. Учащиеся имеют свое самоуправление. В жизни их громадную роль играет спорт. 2) Школы, организованные местными школьными властями и ими управляемые. 3) Школы, получающие государственную субсидию и подлежащие систематическому надзору инспекции. 4) Школы частные, не субсидируемые и почти не посещаемые инспекторами. „Из них некоторые принадлежат к категории лучших школ Англии, тогда как большинство образует категорию самых худших“ (проф. *Задлер*). Средние школы, подлежащие правительственному

контролю, обязаны включать в свою программу английский язык и литературу, один из новых языков, историю, географию, математику, естествознание, рисование. В мужских школах обычно проходит латинский язык; для замены его другим, новым языком, требуется разрешение „управления образованием“. Обязательны также физические упражнения. Сильно распространены разные виды ручного труда, а в женских школах — домоводство. Общее число средних школ, получающих государственную субсидию и подлежащих постоянному государственному контролю, в 1914 г. было 1.027 с 187.207 учащимися (99.171 мужского пола и 88.036 женского). Школы, не получающие субсидий, в официальные статистические отчеты не включаются. Техническое образование дается: 1) соответствующими факультетами и отделениями некоторых университетов и колледжей с университетским курсом; 2) сравнительно малочисленными „техническими институтами“ (technical institution) и 3) главным образом разного типа вечерними техническими школами и курсами. В 1906 г. было 29 технических институтов с 2½ тыс. учащихся. Вечерних школ и курсов было: по обработке дерева — 887, механических и металлообрабатывающих — 999, электротехнических — 135, текстильных — 68, химическо-производственных — 65 и т. д. Всего около 3 тыс. вечерних технических школ (см. *техническое образование*). Одновременно было 224 школы прикладного искусства с 42½ тыс. учащихся.

Педагогическое образование в Англии начала XX в. стояло далеко не совершенно, так как не больше половины состава учащихся начальных школ получало правильную педагогическую подготовку. Преобладали упрощенные формы педагогического ученичества, корни которых уходят в глубокую древность. Формы эти таковы: бедные родители по соглашению со школой предназначают детей еще в детском возрасте к учительской профессии. Такие дети по окончании начальной школы остаются при ней в качестве практикантов или помощников учителя, получая педагогическую подготовку под руководством по-

следнего (так наз. „ученики-учителя“ — pupil teachers) и неся на себе значительную часть текущей преподавательской работы. По прошествии нескольких лет они подвергаются экзамену при местном школьном комитете и получают стипендию на продолжение образования в средней школе с обязательством посвятить себя учительской карьере. В средней школе они проходят особый педагогический класс и после годичного стажедержат экзамен на квалификацию. Более квалифицированная часть учителей получает образование в специальных „учительских колледжах“ или на педагогических факультетах некоторых университетов. В педагогических колледжах программа отличается значительной эластичностью. Обязательными для всех предмета являются лишь педагогическая теория и практика обучения, гигиена, физическое воспитание, пение и выразительное чтение. Остальные дисциплины — общеобразовательные предметы и методика их, а также предметы прикладные (рисование, домоводство, рукоделие, садоводство) являются факультативными: учащийся должен пройти из них 4 по собственному выбору. По закону 1907 г. при каждом педагогическом колледже должна быть показательная школа (фактически это осуществлено не везде), где учащиеся колледжа должны дать практических занятий от 6 до 12 недель. В 1906 г. было всего 72 учительских колледжа с 8.172 учащимися (из них около  $\frac{2}{3}$  женщин). Большинство учительских колледжей — интернатные: учителя средних школ получают подготовку на педагогических отделениях университетов или же (чаще всего) не имеют никакой педагогической подготовки, довольствуясь свидетельством колледжа с университетским курсом. Большое число слабо подготовленных учителей вызвало в XX в. резкое недовольство радикально настроенных общественных элементов. В 1910 г. учительский союз выпустил воззвание к родителям с приглашением не забирать детей на будущую учительскую профессию без выразившейся к ней склонности.

Описанному росту Ш. д. соответствует и рост грамотности в стране.

Если в 1843 г. из заключающих брачный контракт оказалось неграмотных мужчин 32,7%, а женщин 49%, то в 1873 г. % первых упал до 18,8, а вторых до 25,4. В 1893 г. мужчин неграмотных оказалось лишь 5%, а женщин 5,7%. В XX в. Англия достигла почти поголовной грамотности (меньше 1% неграмотных).

Все указанное выше относится лишь к Англии и Уэльсу. Шотландия, Ирландия и колонии имеют свои собственные системы образования. Шотландия еще со времен реформации XVI в. шла впереди Англии по развитию Ш. д. В 1695 г. в ней была уже проведена попытка планомерного и повсеместного развертывания школьной сети. В начале XIX в. она раньше Англии вступила на путь развития технической школы. В 1867 г. в ней около  $\frac{4}{5}$  всех детей школьного возраста посещало школы. Система образования оформилась в 1872 г. по „шотландскому акту нар. образования“, которым учреждался отдельный от Англии „департамент образования“. В городах и в сельских приходах введены были выборные (на 3 года) школьные правления. Школы распадаются на государственные, церковные и частные, а по ступеням — на начальные, высшие начальные и городские „грамматические“. Большое количество имеется дневных индустриальных школ, чаще всего частных. Высшее образование представлено 4-мя университетами. В 1865 г. было около 1.500 начальных школ с 3.600 учителей (включая практикантов) и около 169.000 учеников. Почти столько же посещало разные частные классы и курсы. В 1894 г. было дневных начальных школ, находящихся под правительственным контролем, 3 054; в них 14.700 учителей и практикантов и 636 тыс. учащихся. В 1914 г. все детское население посещало школы. Начальных школ было 3.366 с 841 тыс. человек учащихся.

В Ирландии, где население с давних пор распалось на привилегированное меньшинство англичан-переселенцев и ирландско-католическое большинство, Ш. д. осложнялось наличием национально-религиозной распри. До 1792 г. католические школы были запрещены и существовали на нелегальном положении; наоборот, англиканские школы

вводились правительством. С конца XVIII в. начинается возрождение профессиональных католических школ. В 1813 г. (много раньше, чем в Англии) было введено „правление комиссаров образования Ирландии“. В 1878 г. учреждено также „управление средним образованием“, и в начале XX в. „управление сельско-хоз. и техническим образованием“. На местах также вводились местные правления. Названные учреждения организовывали школы на тех же, примерно, основаниях, что и в Англии, но местная самостоятельность работала сравнительно слабо, и большинство католического населения относилось к новым школам холодно. В 1907 г. было около 8.600 начальных школ, из которых лишь в 44-х учились католики и протестанты вместе, все прочие принимали или тех, или других. Особенностью Ирландии является то, что число фактически посещающих школу детей совершенно не соответствует числу записанных. Так, из 739 тыс. учащихся около  $\frac{1}{8}$  оказалось фиктивно записанными или постоянно манкирующими. В 1914 г. было 8.207 нач. школ с 508.424 учениками (записанных 777.046 человек). Раньше (в конце XIX в.) обычной картиной при посещении инспекторов было отсутствие в классе половины записанных учащихся. Программа ирландских школ также стоит значительно ниже английских. О положении в колониях см. ниже, краткий обзор внеевропейских стран.

В. Германия. В XIX в. в Ш. д. Германия достигла больших успехов, и ее школы не раз принимались за образец другими странами (особенно Россией). Но самая система нар. образования в ней не отлилась в достаточно четкие формы: на ряду с типичной централизованной системой Франции и типичной системой школьной децентрализации в Англии, Германия создала как бы средний, промежуточный тип. Ш. д. является предметом заботы отдельных государств Германии; этот партикуляризм сохранился и после образования единой Германской империи в 1871 г. Правда, большая часть мелких государств еще до объединения начала в основном равняться на прусскую школу, но особенность их систем со-

хранялась и сейчас. Вопрос об отношении государства и церкви в их касательстве к школе не раз вставал со всей остротой, но радикального разрешения так и не получил: школа повсюду является преимущественно государственным предприятием, но некоторые виды ее имеют тесную связь с лютеранской или католической церковью.

Начало интенсификации Ш. д. относится еще к первым годам XIX в. и стоит в связи с разгромом Германии Наполеоном. Военные неудачи и национальное унижение вызвало взрыв патристических чувств и стремление к обновлению нации через школы. Особенно ярко было это выражено Фихте (см.) в его „Речах к немецкой нации“ (1807), где он проектировал создание особой педагогической общины, внутри которой дети получали бы подготовку к будущей деятельности работников и творцов обновленной жизни. Он же настойчиво указывал на педагогику Песталоцци, как на одно из средств обновления нации. Последняя мысль получила большое распространение, и педагогический институт Песталоцци в Ивердоне сделался местом массовых поездок немецких учителей, приезжавших учиться у великого искателя новых педагогических путей. Песталоцци в то время усиленно работал над методами обучения в нач. школе, и под его влиянием германское правительство стало на путь усиленной разработки методов начального обучения. Параллельно в области средней школы развивается течение *неогуманизма*: путь к обновлению нации видели во всестороннем развитии личности, а идеал „гармонически - развитой“ личности искали в творениях древних греков. Отсюда вывод: к новой жизни через создание идеальных людей, воспитанных на античной культуре (мысль Шлейермахера, Вольфа, Вильг. Гумбольдта и др.). Указанные направления обусловили в Пруссии путь реформы Ш. д., последовавшей вслед за ликвидацией крепостного права и реорганизацией государственного аппарата. Главный деятель реформ, Штейн, образовал в 1809 г. особый департамент народного образования при мини-

стерстве внутренних дел, во главе которого поставил *В. Гумбольдта* (см.). Последний при участии *Зюферна* и других провел ряд существенных мероприятий. Был открыт берлинский университет, ставший центром неогуманизма (см. *университет*, XLII. 325/28, и прил., 372/75'). Гимназии были изъяты из ведения церкви и переданы государству: звание кандидата богословия перестало открывать доступ в учителя гимназии, вместо того введен был особый экзамен на учителя, требовавший значительных познаний по филологии, истории и математике. Программа гимназий осталась классической, но была в корне изменена: греческий язык и литература были сделаны равноправными с латинским, усилено преподавание математики, немецкого языка и нем. литературы. История, география, естествознание составили курсы „второстепенных предметов“. Основной целью гимназии была подготовка в университеты. В области начальной школы главное внимание было обращено на широкое распространение принципов Песталоцци. В этих целях: а) молодые учителя командировались к Песталоцци в Ивердон; б) открыт был в Кенигсберге педагогический институт (во главе с последователем Песталоцци *Целлером*) для подготовки будущих учителей и переподготовки учителей со стажем; в) открывались в разных местах курсы-съезды; г) некоторые школы были превращены в опытные; при них создавались практические курсы новых методов. Кенигсбергский институт скоро потерпел неудачу, ибо Целлер стал на путь чуждых форм религиозного воспитания (публичные покаяния и самобичевания виновных; своеобразное применение биогенетической теории к религиозному воспитанию, когда учащиеся, повторяя ход развития человечества, начинали с практики идолопоклонства, затем переходили к иудейству и, наконец, христианству). Но в целом названные мероприятия сильно повысили качество сторону немецкой школы, подняв ее над школами других стран. Большинство этих мер проводил уже не сам Гумбольдт (он ушел в отставку в 1810 г.), а *Зюферн*. После падения

Наполеона и Венского конгресса прусское правительство уклонилось в сторону реакции, что сказалось и на Ш. д.: основной задачей нач. школы было опять признано религиозное воспитание; управление Ш. д. приняло характер бюрократический. Но реакция не могла уничтожить того, что было создано в годы подъема, и во многом должна была продолжать начатое тогда дело. В 1817 г. было создано особое *министерство культов и народного просвещения* во главе с *Альтенштейном*. В 1819 г. издан закон о начальном обучении, вводящий обязательное обучение в возрасте 7—14 лет и наказание родителей за несоблюдение его. Обязательное обучение по закону существовало еще с начала XVIII в. (см. выше), но, по выражению современника, школьные нововведения вводились лишь вдоль почтовых трактов. С 20-х—30-х годов XIX в. всеобщее обучение становится фактом: так, в 1822 г. количество учеников начальной школы составляло в Пруссии 12,2% общего количества населения; в 1834 г. оно поднялось до 15,6% и с тех пор почти стабилизируется (в 1901 г. оно равнялось 16,4%). Всего к началу 40-х годов Пруссия имела около 23½ тыс. начальных школ при 29½ тыс. учителей и 2.326 тыс. учащихся, мальчиков и девочек (почти поровну). Школы преимущественно были совместные. Параллельно продолжалось насаждение педагогического образования. В 1837 г. было 45 учительских семинарий, среди которых некоторые явились центрами серьезной методической работы, выдвинувшими многих теоретиков и практиков школьной методики. В качестве „учителя учителей“ особенно выдвинулся директор берлинской учительсеминарии *Дистервег* (см.), основанный педагогический журнал „Рейнские листки“ (с 1827 г.). Среди методических нововведений этой эпохи важно отметить замену буквослагательного метода обучения чтению методом звуковым, в свою очередь распадавшимся на синтетический и аналитический (по последнему была составлена знаменитая „Книга-Рыба“, где начиналось с разложения слова *Fisch* на составные звуковые элементы). В деле сред-

зей школы главное внимание министерства Альтенштейна было направлено на классическую гимназию. С внешней стороны она продолжала идти путем, намеченным Гумбольдтом, но стремление к развитию всестороннего человека через погружение в глубины греческого духа заменено было сухой формальной выучкой в древних языках. В 1837 г. программа была слегка изменена с добавлением франц. языка и философской пропедевтики (влияние Гегеля). Против классической гимназии было много нареканий в обществе: каловались на страшную перегруженность и утомляемость учащихся (дискуссия в печати, поднятая *Лоринзером* в 1836 г.) и на то, что она не готовит к практической жизни. Но правительство и университетские круги крепко держались за нее. Стремление к практическим знаниям частично удовлетворяли „реальные училища“. В 1822 г. директор берлинского реального училища *Шпиллеке* преобразовал училище в „общеобразовательное учебное заведение, преследующее практические цели“. Уничтожены были ремесленные уклоны его, программа сосредоточена на языках немецком, английском, французском, математике, физике, химии, естественности, истории, географии и черчении. В 1832 г. „реальные училища“ были введены в систему народного образования. Параллельно по развитию женской средней школы с общеобразовательной программой. В 1810 г. умерла в Берлине королева Луиза, покровительница женского образования. Память ее решено было увековечить основанием большого среднего учебного заведения для девочек (*Königin - Luise - Stiftung*), явившегося образцом для средних женских школ других городов. Каждая из этих городских женских школ имела свой индивидуальный учебный план, но все их можно было разбить на 2 группы: а) школы, дающие по преимуществу „светское“ образование, с французским языком, литературой и танцами; б) школы с практическим уклоном (рукоделие, домоводство и т. д.). Немецкий язык, история, география, арифметика, основы природоведения входили одинаково в оба типа.

Прослеженный нами в Пруссии процесс развития Ш. д. протекал схожим образом и в других германских государствах. В них так же в начале XIX в. возникли министерства „духовных дел и народного просвещения“ (в некоторых Ш. д. было поручено министерству внутренних дел), вводились законы о всеобщем обязательном обучении (в Баварии в 1802 г., в Саксонии в 1805 г., в Гессене в 1827 г., в Бадене в 1834 г., в Вюртемберге законы 1808 и 1810 гг. осуществили принцип всеобщего обучения, декретированный еще в XVII в.), открывались учительские семинарии. С некоторыми вариантами везде утвердились неогуманистические планы мужских гимназий, на ряду с которыми возникают реальные училища и женские средние городские школы. Последних по всей Германии в 1840-х годах насчитывалось 31.

20-е и 30-е годы XIX в. для германских стран характеризуются зачатками промышленного капитализма, что, естественно, вызвало потребность в *индустриальных школах*. Раньше всего возникают высшие технические школы, организованные в подражание парижской Политехнической (в Берлине в 1821 г., в Карлсруэ в 1825 г., в Мюнхене в 1827 г., в Дрездене в 1828 г., в Штутгарте в 1829 г., в Ганновере в 1831 г.). Параллельно открывались курсы горного дела (с 1811 г.) и художественно-промышленные школы или отделения при прежних академиях художеств. Среднее и низшее техническое образование раньше всего развивается в Саксонии, стране по преимуществу мелкой промышленности, где в 1801 г. была открыта кружевная школа, за которой далее последовали школы ткацкие и деревообделочные. С 1828 г. организуются ремесленные школы Пруссии. В Вюртемберге и Бадене около того же времени развиваются воскресные ремесленные школы.

Революция 1848 г. в Германии вызвала множество учительских конференций, съездов и ряд проектов радикальных преобразований. Среди последних интересны два проекта, представленные прусскому Учредительному собранию: а) комиссии Учред. собрания и б) Дистервега и Канна.



Оба предлагали бесплатную народную школу, свободную от надзора духовенства. Но первый предлагал предоставить школу местным общинам, а второй мыслил ее как государственное учреждение. Одновременно существовал проект создания „реальной гимназии“ без древних языков, но с теми же правами для кончающих, что и гимназии. Все эти планы остались неосуществленными в виду быстро начавшейся реакции. Конституция 1850 г. отвергла бесплатное обучение и сохранила надзор духовенства за начальными школами. В дальнейшем „регулятивы“ 1854 г. (в министерство Раумера) еще более усилили влияние духовенства: „мысль об общечеловеческом образовании через формальное развитие ума“ была объявлена вредною; целью начальной школы объявлялась подготовка для „практической жизни в церкви, семье, сословии, общине и государстве“, и закон божий признавался основным предметом. Применительно к этому были видоизменены и планы учительских семинарий. Учителя были подчинены строжайшему бюрократическому контролю, и официально было заявлено, что они не имеют права иметь своих убеждений. Окончивших реальные школы перестали принимать на государственную службу. Были даже предположения заменить господство филологов в гимназии преобладанием богословов. Этого не произошло, но из планов гимназии устранили естествознание, и внутренняя атмосфера их стала еще более тяжелой. Душевная болезнь Фридриха Вильгельма IV и переход власти к Вильгельму I положили конец господству клерикалов в школе. Однако, серьезных мероприятий по III. д. не последовало (за исключением устава „реальных гимназий“ в 1859 г.), так как правительство было поглощено сначала парламентским конфликтом, потом войнами с Данией, Австрией и Францией. Несмотря на реакционные годы, прусская школа в это время уже считалась лучшей в Европе, и общественное мнение приписывало ее великую военную успехи Пруссии (знаменитая фраза, что при Садовой и Седане „победил прусский народный учитель“).

Новая эра в III. д. открылась с возникновением после франко-прусской войны Германской империи (1871). Хотя имперская конституция и оставила III. д. попрежнему в ведении отдельных государств, входивших в империю, но она утвердила господство государства над школой. Некоторое время церковь (и католическая и протестантская) пыталась отстоять свое влияние на начальную школу, но в период „культуркампфа“ (см. XIV. 63/65 и 198/199) должна была шаг за шагом сдавать свои позиции. Закон 1872 г. в Пруссии формально установил государственный надзор за всеми школами любого типа. „Регулятивы 1854 года“ были заменены инструкциями 15 октября 1872 г., установившими организацию начальных школ и педагогических семинарий. Заведывание начальными школами было разделено между органами министерства, общинными властями и организациями родителей („школьные общины“). Общее направление и контроль находились в руках государства. Однако, буржуазное общество и правительство не отказались от некоторого сотрудничества с церковью: представители духовенства вошли в местные и центральные училищные советы и испытательные комиссии (при экзаменах на учителя). Им же оставлен контроль преподавания в школах закона божия. В конце концов установился порядок, характеризующийся следующей фразой профессора Рейна, отчетливо выявляющей идеологическую позицию буржуазного либерализма: „Народная школа охотно работает рука об руку с церковью, как с идеальным фактором, являющимся ее естественным союзником, но она энергично отклоняет всякую церковную опеку“. В основных своих чертах начальная школа, обязательная для всего населения в возрасте от 6 до 14 лет (в Баварии до 13), вполне оформилась в 1870-х годах, и дальнейшие меры вносили лишь дополнения и частичные усовершенствования.

Еще более показательным для эпохи является быстрый рост новых отраслей среднего образования. Если мужская гимназия не претерпела серьезных изменений (несмотря на ожесто-

ченые дискуссии и постоянные требования реформ), то на ряду с ней развилась обширная система практической средней школы в виде реальных училищ и особенно проф.-технических школ разного типа и назначения (Fach- und Berufsschule). В области этих последних Германия, пережившая бурный рост развития индустрии и вступившая в фазу империализма, скоро обогнала все другие страны. Германская крупная индустрия, начавшая вытеснять с международных рынков изделия других стран, естественно потребовала массы квалифицированных рабочих, техников и специалистов. Отсюда рост технических школ, профессиональных курсов и техникумов. Не менее характерным является и быстрый рост женского образования, приведший к оформлению нескольких типов женской средней школы. Из них некоторые попрежнему ставят себе целью подготовку воспитанной и развитой жены и матери, но другие имеют задачей дать возможность жить самостоятельным трудом или получить доступ в университет („женские гимназии“). Последнее—результат изменения бытовых условий, приведших к массовому применению женского труда в гос. учреждениях и частных предприятиях. Открытие многочисленных женских школ стоит в тесной связи с деятельностью ряда женских организаций („Общегерманский женский фрейерин“ с 1865 г.; „Союз реформы женского образования“ с 1884 г. и т. д.), начавших ожесточенную борьбу за женское образование (ср. XX, прил. *женское движение*, 17 сл.). Однако, на ряду с течением, борющимся за женские школы, возникло и другое, добивающееся совместного обучения полов в средней школе (Coeducation). Практически на путь допущения девочек в мужские средние учебные заведения раньше всего стали в мелких германских государствах: так, Ольденбург еще в начале 50-х годов начал допускать их в реальные училища, за ним последовали в разные сроки Баден, Гессен-Дармштадт, Нассау, Вюртемберг, Люксембург, Мейнинген, Ангальт, Гамбург, Саксония. Шире всего совместное обучение стало применяться в Бадене,

распространившем его и на ряд гимназий.

В общем в конце XIX в. немецкая система народного образования представляла собой следующую картину: как и во Франции, в Германии не создано единой школы, но несколько основных типов, не связанных между собой и имеющих целью обслуживать разные общественные группировки. Первые три года народной школы могут считаться до некоторой степени общими для всех слоев населения, но дальше идет дифференциация по трем основным разделам: школы для народных масс, школы людей „среднего состояния“ и школы подготовки „ученых“ или лиц, занимающих руководящие посты. Широкие массы трудового населения обслуживает *народная школа* (Volkschule) с восьмилетним курсом (в Баварии 7 лет). Она может быть и совместной, но чаще отдельно для мальчиков и девочек. В программе ее: религия, чтение, письмо, арифметика, география, естествознание, отечественная история и краткая история культуры, рисование, пение, гимнастика (для девочек также рукоделие). Учителя назначаются обычно губернатором по представлению кандидатов школьными советами и общинами. Школа платная, впрочем некоторые города ввели и бесплатное обучение. Заработная плата учителю обычно уплачивается общинами. Характерно, что большинство народных школ предназначено для детей одного какого-либо исповедания (лютеран, католиков и т. д.). Продолжением народной школы для широких масс является: а) *дополнительная школа* (Fortbildungsschule), обычно двухлетняя, общеобразовательная, пополняющая программу начальной школы, но иногда имеющая профессионально-технический характер (последнее распространилось в XX в. под влиянием известного мюнхенского педагога *Кершенштейнера*); б) так наз. *средняя школа* (Mittelschule), дающая несколько расширенный курс нар. школы в течение девяти лет и со включением нового (франц. или англ.) языка; в) разного рода *низшие технические учебные заведения*, носящие характер ремесленных школ, технич. вечерних кур-

сов и т. д. С деятельностью начальных школ неразрывно связаны *учительские семинарии*, готовящие народных учителей. В противоположность английским педагогическим учебным заведениям, немецкие семинарии конца XIX и начала XX в. страдали страшной многопредметностью, заставлявшей в течение 4-х летнего курса проходить свыше 30 дисциплин, частью общеобразовательного характера, частью педагогически-методического. Цифровые данные по начальным школам дают такую общую картину: число школ увеличивается с годами сравнительно незначительно, так как еще в 30-х годах страна была достаточно ими насыщена. Наоборот, число учащихся прогрессивно растет пропорционально количеству населения, что ведет к увеличению числа параллельных классов при школах. Так, в Пруссии в 1861 г. было около 25 тыс. общественных народных школ (и около 1½ тыс. частных), что очень немного превышает данные 40-х годов. В них училось почти 3 млн. детей. В 1882 г. в Пруссии со вновь присоединенными областями было 33 тыс. начальных школ с 4.340.000 учащихся; в 1891 г. — 34.742 школы и около 5 млн. учащихся; в 1901 г. — 36.756 школ с 5.670.870 учащихся и в 1911 г. — 33.955 школ с 6.580.989 учащихся и 116.293 учащихся (в том числе 91.643 учителя и 24.650 учительниц). Схожая картина наблюдается и во многих других государствах Германии: так, в Вадене число начальных школ не менялось с начала 50-х годов до 1890 г., равняясь постоянно 1.580; в то же время число учеников выросло с 222 тыс. до 274 тыс.; в Саксонии с 1877 г. по 1894 г. число общественных школ возросло с 2.100 до 2.254, т. е. на 7,3%, а число учащихся в них с 456.656 до 617.848, т. е. на 35%. Несколько иное явление наблюдалось в Баварии, Гессене, Вюртемберге: число учащихся, прогрессивно растущее до конца 80-х годов, с 1883 или 1889 г. начинает несколько снижаться. Общая цифра народных школ по всей империи в 1911 г. исчислялась в 62.037, в них училось 10.336.100 учеников обоего пола, что составляло около 94% всего детского населения школьного возраста (остальные 6% в

большинстве случаев являлись учениками младших классов средней школы). Результатом работы начальной школы явилась поголовная грамотность населения Германии, достигнутая там раньше, чем в других странах. Так, в Пруссии уже с конца 60-х годов % супругов, не могущих подписать по неграмотности брачного контракта, сводился к 4,3% (притом исключительно женщин!); число неграмотных новобранцев в 1882 г. равнялось 2%, а в 1890 г. всего 0,78%. На 1894 г. общее число неграмотных в Германской империи (школьного возраста и старше) было исчислено всего в 0,24%. Внутренняя жизнь германской народной школы характеризуется прочной налаженностью учебного дела: недурно оборудованные здания, точность в соблюдении учебного плана и расписания, твердая дисциплина, значительное количество учебных пособий.

Второй основной группой школ являются *средние школы с практическим уклоном*. Они облуживают широкие круги немецкой буржуазии и готовят кадры служащих и работников разных специальностей для торгово-промышленных предприятий и других частных предприятий и гос. учреждений. По определению проф. *Рейна*, их цель — „подготовка для всех тех отраслей деятельности, которые не связаны со званием ученого“. Частично они готовят и в высшие специальные школы. Их можно разбить на 2 группы: а) школы общеобразовательной подготовки будущих практических деятелей и б) специальные, профессиональные школы. К первым относятся прежде всего *реальные училища* трех типов: собственно „реальные училища“ (Realschule) являются низшей ступенью среднего образования, промежуточным звеном между начальной школой и средней. Курс в них шестигодичный, продолжающий низшие три класса народной школы. В программе религия, родной язык, математика, естествознание, история, география, франц. и английский языки, рисование. Те же предметы, но в расширенном и углубленном виде проходятся в „*высших реальных училищах*“ (Ober-Realschule), имеющих девятилетний курс, при чем три послед-

ние года являются надстройкой над шестью классами обычного реального училища. Третьим типом являются „реальные гимназии“, служащие главным образом для подготовки в высшие специальные школы. Курс в них также девятилетний, но включающий в себя также латинский язык, без которого германская интеллигенция не мыслит себе образованного человека. После жестокой борьбы в 1870 г. было допущено поступление окончивших „реальные гимназии“ и в университеты, кроме философских факультетов. Таким образом, этот вид школ правильнее рассматривать как разновидность гимназий (о них см. ниже). Существуют также так наз. „реальные прогимназии“, с неполным курсом (6 лет) реальных гимназий. Всего в 1911 г. в Германии было 467 реальных училищ (из них 206 в Пруссии), 171 высшее реальное училище (99 в Пруссии), 226 реальных гимназий (162 в Пруссии) и 64 реальные прогимназии (41 в Пруссии). — Вторую категорию практических школ представляют многочисленные и весьма разнообразные по своему характеру *профессиональные школы* (Fach- und Berufsschule). К числу их относятся: индустриальные техникумы разных специальностей, сельскохозяйственные училища, коммерческие, лесные, горные, строительные, текстильные, морские, прикладного искусства, живописные, музыкальные. Среди них много прекрасно оборудованных мастерскими, станками и приборами, лабораториями, кабинетами. Наиболее интересными явились металлообрабатывающие и по прикладному искусству. Постановка учебного дела стремится нормально сочетать практическое изучение дела с необходимым научно-теоретическим обоснованием и опытной прочеркой в кабинетах и лабораториях (см. *техническое образование*).

Третьей основной группой школ является традиционная *гимназия*. Ее цель — введение в научное образование и подготовка к университету, который мыслится в Германии как школа чистого научного исследования. Можно сказать, что гимназия готовит умственную интеллигенцию и кандидатов на руководящие посты в общественной

жизни, поскольку эти последние всегда заполняются лицами с университетским образованием. Гимназия предполагает уже известные знания, получаемые в младших классах народной школы и имеет в большинстве случаев 9-летний курс (в Вюртемберге 10 лет). В программе прусских гимназий — религия, отечественный язык и литература, латинский и греческий языки, французский язык, география, отечественная и всеобщая история, математика, естествознание, рисование. В некоторых мелких государствах есть также в программе введение в философию. Сетки часов в разных государствах различны, но везде наибольшее число часов уделяется древним языкам, по которым стремятся дать основательное знание грамматики, умение читать древних авторов и переводить с немецкого на лат. и греч. языки. Такой филологический уклон не раз вызывал резкие нападки и требования реформ в двух направлениях: одни настаивали на приближении к практическим задачам жизни, другие — на национально-гуманитарном уклоне. Последнее стоит в связи с ростом национально-патриотических чувств в обществе после основания империи. В течение XIX в. прусская гимназия насчитывает несколько попыток коренной реформы, но все они не шли дальше частичных перетасовок в сетке часов и некоторых методических улучшений. Сравнительно более существенной была реформа 1892 г., проведенная по личному желанию императора Вильгельма II, в свое время прошедшего курс кассельской гимназии. Основным положением его было: „Мы должны возвращать юных немцев, а не юных греков и римлян... Работы по родному языку должны стать центром, к которому тяготеет все преподавание“. Несмотря на всю решительность этих слов, министерство и педагогическая конференция, на которой выступал Вильгельм, сделали все возможное, чтобы реформа не была радикальной. Были усилены элементы отечествоведения в курсах истории и словесности, ослаблен несколько латинский язык (устранены сочинения на латинском языке), но основной упор все же остался на

древних классиках. Всего классических гимназий в Германии в 1911 г. было 532 (из них 343 в Пруссии). Наряду с ними — 88 классических гимназий (6-летний курс), из которых 42 в Пруссии.

Как уже отмечалось выше, женские средние школы составляют особую группу. Они распадаются на: а) „средние женские школы“ (*Mädchenmittelschule*), занимающие промежуточное положение между народной и средней школой; курс в них 9-летний, со включением французского языка, шитья и домоводства; б) так называемые „высшие женские школы“ (*Höhere Mädchenschule*) с двумя новыми языками и лучше поставленными общеобразовательными предметами; курс также 9-летний; в) допущение женщин в университет вызвало к жизни „женские гимназии“ с древними языками, возникшие по инициативе „союза реформы женского образования“. Первая такая гимназия возникла в 1893 г. в Карлсруэ, за ней последовало открытие ряда других. В Пруссии устав женских учебных заведений был издан в 1894 г. и переработан в 1908 г.

Несколько иная система народного образования возникла во *Франкфурте на Майне*. Там средняя школа, построенная на основе 3-х первых лет народной школы, имеет в свою очередь два яруса: три первых года являются общими для всех, а далее идут разветвления на: а) гимназии (с 2 древн. и одним новым языками), б) реальные гимназии (латинск. яз. и два новых), в) высшие реальные училища. Курс в них везде 6 лет: итого 9 лет для всех видов средней школы. По этому образцу возникли и в некоторых других местах Германии так наз. „реформированные школы франкфуртской системы“.

Преподавателей средних школ составляет высшая школа. Преподаватели гимназий, реальных училищ и образовательных предметов в специальных школах обычно с университетским образованием. Преподаватели специальных предметов выходят из соответствующих специальных высших учебных заведений. Теоретические обоснования педагогики средней школы и направление методической работы

долгое время находились под преимущественным влиянием идей *Гербарта* (см.), ставшего для средней школы Германии тем же, чем Песталоцци явился для начальной. Философ-идеалист с уклоном к до-кантовской метафизике, Герbart пытался обосновать педагогику на этике и психологии и на первый план выдвигал принцип „воспитывающего обучения“, которое должно проходить четыре „формальных ступени“ (ступени ясности, ассоциации, системы, метода). Многочисленные герbartианцы чрезвычайно много сделали для разработки учебных планов, методики преподавания, теории и истории педагогики. Они стояли во главе педагогических семинарий, занимали кафедры педагогики в университетах, издавали педагогич. журналы и энциклопедии. Но они сообщили педагогике характер одностороннего интеллектуализма, вызвавшего реакцию в конце XIX и начале XX в., связанную с развитием новой науки — педологии (см. ниже).

В общем, нигде в Европе не отводилось так много энергии вопросам Ш. д., как в Германии. Нигде программы и методы не разрабатывались с такой углубленностью, нигде не было так много сделано для выработки хороших учебников, пособий (необходимо отметить мастерские и музеи наглядных пособий). Учебно-педагогические вопросы все время дебатировались на многочисленных учительских съездах и конференциях и на страницах педагогических журналов. Лишь в XX в. в некоторых отношениях Америка начала опережать педагогическую Германию. Однако, наряду с углублениями педагогических интересов, в германской школе часто встречаются черты консерватизма, национализма, переходящего в шовинизм, и значительная доля формализма. Характерно также расслоение учительства на ранги, державшееся до самой революции 1918 г.: учителя реальных училищ смотрели часто свысока на народных учителей, но сами третировались со стороны педагогической аристократии — учителей гимназий и т. д. Характерно также сохранение в школах телесных наказаний и попытки их принципиально

обоснования со стороны даже таких почтенных педагогов, как знаменитый проф. *Фр. Паульсен*. Все эти отрицательные явления вызвали резкий протест в начале XX в. со стороны целого ряда новых течений в Ш. д. (см. ниже).

*Г. Ш. д. в прочих странах Европы.* Явления и процессы, отмеченные при рассмотрении Ш. д. во Франции, Англии и Германии, выявились и в других странах Европы с рядом местных особенностей. Повсюду в XIX в. (в разные сроки) народное образование перешло в руки государства. Для заведывания им обычно существуют особые министерства: в Швеции, Норвегии, Дании, Австро-Венгрии, Румынии и Греции — *министерства культуры и народного образования*, в Италии, Сербии, Волгарии — *министерства народного образования*, в Испании и Бельгии — *министерства образования и искусств* (в Бельгии существует с 1909 г., раньше школы были в ведении министерства внутр. дел). В Голландии и Португалии школами ведает *министерство внутренних дел* (в Португалии раньше существовало министерство образования, упраздненное в 1896 г.). В Швейцарии нет никакого центрального ведомства по образованию, так как каждый кантон имеет свою школьную организацию и систему, центральная же власть ограничивается лишь требованием, чтобы в каждом кантоне проводилось обязательное обучение (по союзной конституции 1874 г.), и оказанием денежной помощи на школы отдельным кантонам (закон 1902 г.). В ведении названных выше министерств находится все начальное образование, средняя общеобразовательная школа (гимназии, реальные училища, лицеи и т. д.), университеты, некоторые виды внешкольно-образовательных учреждений. Школы специальные чаще находятся в ведении других министерств. Так, духовные семинарии, готовящие служителей культа, находятся в непосредственном ведении церкви, военные и морские школы — в ведении военного и морского министерств. Во многих странах и профессионально-техническое (индустриальное, сельско-хозяйственное и др.) образование также есть дело министерств торговли и

промышленности, земледелия и т. д. Исправительные школы для малолетних преступников обычно состоят при министерстве юстиции. Таким образом, специальные министерства образования никогда не охватывают всего образования во всех его разновидностях, но заведуют главными его отраслями.

По способу организации Ш. д. страны разделяются на централизованные и децентрализованные. Наиболее ярким примером школьной *децентрализации* является Бельгия (где принципы децентрализации и централизации являлись с самого основания независимой Бельгии в 1830 г. постоянным предметом жесточайшей борьбы партий, и страна несколько раз переходила от одной системы к другой). В ней при министерстве образования и искусств есть несколько центральных „советов содействия образованию“ (отдельно по начальной школе, средней, высшей), имеющих в своем распоряжении инспекторов по отдельным ступеням школы. Непосредственное же заведывание школами принадлежит местным властям (коммунальным советам), назначаемым своей местной администрацией, устанавливающим программы и т. д. В значительной мере децентрализовано образование в Скандинавских странах — Швеции, Норвегии и соседней с ними Дании. Особенностью их является то, что начальные школы в них распадаются на сельские и городские, имеющие отдельно свое законодательство и свою организацию. В Дании существуют даже три вида школьной организации: отдельно — школы Копенгагена, возглавляемые особой школьной дирекцией из представителей власти, духовенства и местного самоуправления; далее, школы провинциальных городов, управляемые городскими школьными комиссиями, и, наконец, школы сельские в ведении коммунальных комиссий. Для известной координации существуют областные школьные советы и окружные дирекции, состоящие из членов областных и окружных муниципалитетов и духовенства. В Норвегии каждый город и каждая сельская община имеет свой

школьный директорат. Они назначают учителей. Общей государственной инспекции в этих странах нет. В Швеции есть министерская инспекция, но главным органом, ведающим начальной школой, является местный школьный совет. Отдельно существует директорат средних школ. В странах школьной централизации обычно при министерстве имеется „генеральный (или высший) совет народного образования“, составленный из лиц по назначению и представителей высших школ и отчасти местного самоуправления. Такие советы имеются в Италии, Испании, Португалии, Венгрии, Румынии, Сербии. В Испании его значение чисто совещательное, наоборот в Италии (где в состав его входят 6 сенаторов, 6 депутатов, делегированных палатой, 12 лиц, назначенных министром, и 12 профессоров) он решает главнейшие принципиальные вопросы. Во всех странах централизованных школьных систем важную роль играет государственная инспекция. В Италии, кроме инспекторов, имеются еще и проводиторы, нечто в роде попечителей учебных округов.—Местные учебные власти организованы в разных странах по разному. Чаще всего имеют место провинциальные школьные советы (иначе—департаментские комиссии или комитеты), составленные главным образом из представителей местной власти и чиновников министерства, иногда с участием представителей от школ. Ниже их—аналогичные окружные советы. И, наконец, на местах—местные школьные комиссии или комитеты, обычно из членов общинного муниципалитета, иногда с участием представителей от родителей и учителей. Количество таких органов и их структура в разных странах разная. Как общее правило, начальная школа находится на бюджете и непосредственно заведывании местных властей, но государство в той или иной мере субсидирует ее и подчиняет контролю своей инспекции. На ряду с государственной и муниципальной школой повсюду допускается и частная, подлежащая общему контролю инспекции, внутри же более или менее пользующаяся свободой. Некоторые страны (Голландия,

Бельгия) различают три вида школ: „общественные“, частные и „субсидируемые“ (или „признанные“). Средняя школа везде либо государственная, либо муниципальная, либо частная. В конституциях и основных законах некоторых стран право на открытие частных школ называется „свободой образования“ (Бельгия, Румыния, Португалия, Черногория),—понятие, используемое (как и во Франции) чаще всего клерикалами для открытия конфессиональных школ.

Вся эта система государственной школы создавалась к концу XIX века (в некоторых странах раньше) после жестоких распрей буржуазно-либеральных партий с духовенством и клерикалами. В дни реакции, наступившей после революций 1848 г., клерикалы во многих странах временно добились успеха: начальная школа была отдана церкви (в Австрии тогда же было временно упразднено министерство образования, восстановленное в 1867 г.). В дальнейшем им пришлось везде сдать позиции, но время от времени они собирались с силами и пытались вновь переходить в наступление, иногда добиваясь частичных успехов. Под их влиянием в Бельгии утвердилась система децентрализации, а в Болгарии в 1907 г. религия была признана основой начальной школы. В целом все же им пришлось признать гегемонию государства над школой. Но продолжают споры по вопросам: а) о праве церкви иметь свои конфессиональные школы, б) о преподавании религии в школах, в) об участии представителей духовенства в органах, заведующих народным образованием. Все эти вопросы разрешились в разных странах по разному. Сильнее всего влияние церкви на школы сказалось в Швеции, Норвегии и Дании. В них, где еще в XVI в. реформация поставила короля во главе церкви и где почти нет иноверцев, между государством и церковью вообще конфликтов почти не было. В местных школьных комиссиях этих стран пастор обычно председатель. В Швеции надзор над школами в пределах епархии предоставлен епископу совместно с государственным инспектором. В Норвегии тоже долгое

время епископы ведали сельскими школами (они же назначали учителей), и только в 1889 г. прошел закон, передававший их школьным директоратам, куда все же входит представитель духовенства. В Дании в окружающих директоратах председательствует пробст. В Скандинавских странах учитель должен быть обязательно лютеранской веры и часто исполняет обязанности кастера. В других странах участие духовенства в заведывании школами слабее, но так или иначе представители церкви входят в распорядительные органы. Исключение представляют Португалия, проводившая после революции 1910 г. (установившей буржуазно-демократическую республику) отделение церкви от государства, а также Италия, державшаяся с конца XIX в. принципа „светской школы“ (хотя последнее надо понимать весьма условно), в связи с резким конфликтом папы („ватиканский узник“) с королем. В этих двух странах закон божий не входит в обязательную программу общественной школы (в Италии, впрочем, он допускается в школы „по желанию родителей“). В других государствах закон божий везде входит обязательным предметом в школы. Преподают его иногда учителя, иногда особые законоучители из духовенства, но контроль над преподаванием религии принадлежит церковной власти. В некоторых странах есть закон, предписывающий учителю общественных школ обучать как бы „нейтральному закону божию“, т. е. общим основам христианского учения, не вдаваясь в догматику или обрядность какой-либо определенной церкви. В других же каждая школа может принимать только учеников определенной религии, к которой должен принадлежать и учитель. Та или другая церковь и религиозная община открывают свои школы в качестве частных. Законом о частных школах пользуется католическая церковь также там, где ей мало уделено места в общей школьной жизни (напр., в Италии и Бельгии). Попытки создания абсолютно безрелигиозных школ в данный период были вообще немногочисленны, обычно принадлежали социалистам или анархистам и

иногда кончались трагически (расстрел в 1910 г. в Испании Франсиско Феррера; см. *Ferrер*).

Что касается внутренней структуры школы, то во всех странах мы видим отмеченное выше во Франции, Англии и Германии резкое деление на *школу начальную для широких масс, научно-гуманитарную* школу, как ступень в университеты *для господствующих* классов и, как нечто промежуточное — реальную и профессионально-техническую среднюю школу, готовящую „деловых людей“. Прямого перехода из начальной в среднюю обычно нет. Впрочем, Болгария (с 1892 г.) и Норвегия (с 1896 г.) более или менее стали на позицию „единой школы“, согласовав до известной степени обе школьные ступени. Начальное образование почти везде стало к XX в. обязательным и в большинстве стран — даровым. Раньше всего на путь *всеобщего обязательного обучения* стали Австрия (формально — со времен Иосифа II), а также Скандинавские страны, где еще в XVIII в. делались шаги к этому, реально же проведено оно в Дании в 1814 г., в Норвегии — в 1848 г., в Швеции — в 1872 г. В 1834 г. обязательное начальное обучение введено законом в Греции, незадолго до того освободившейся от власти Турции. В 1835 г. на тот же путь стала (формально) Португалия, в 1846 г. — Турция, с 1857 г. — Испания, а в 1859 г. — Сардинское королевство, передавшее этот закон и образовавшей в 1870 г. единой Италии, в 1864 г. — Румыния, в 1874 г. — Швейцария (по новой союзной конституции), в 1879 г. — вновь образованная Болгария, а также Черногория, в 1882 г. — Сербия, в 1900 г. — Голландия. Единственной страной (не считая России, о ней см. ниже), не вводившей обязательного обучения до XX в., была Бельгия, законы которой предусматривают права всех родителей на посещение школ их детьми, но не устанавливают обязательства или штрафов для уклоняющихся, как это сделано в других странах. Принцип бесплатности иногда устанавливался одновременно с обязательностью, иногда значительно позднее. К XX в. даровое обучение было введено везде, кроме Австро-Вен-



грии, Голландии и Бельгии, где сохранилась небольшая плата, от которой общины освобождают более бедных родителей (в Бельгии, впрочем, ряд общин по собственному почину ввел у себя бесплатность начальной школы). Сроки *обязательного обучения* в разных странах колеблются от 4 до 8 лет. Так, в Болгарии обучение обязательно в возрасте от 8 до 12 лет, в Турции — от 6 до 11 лет для мальчиков и 6—10 для девочек, в Италии, Венгрии (и в славянских землях Австрии), Португалии, Сербии — от 6 до 12 лет, в Испании — от 6 до 13, в Дании — от 7 до 14, в Бельгии, Румынии, Австрии (кроме славянских земель) — от 6 до 14, в Норвегии для городских школ 8—14 лет, для сельских 7—14. В Швеции возраст обязательного обучения устанавливают общины (с оговоркой, что учение не должно начинаться после 8 лет). В Голландии закон возраста не устанавливает. В Швейцарии обязательный возраст в разных кантонах колеблется в пределах от 6 до 15 лет. Таким образом мы видим программы начальной школы 4-летние, 5-летние, 6-летние и до 8 лет. В некоторых странах после 6 лет начальной школы обязательна еще и дополнительная (или повторительная) начальная школа.

Что касается *предметов преподавания*, то везде обязательными для 1-й ступени являются: родной язык, арифметика, элементы отечественной истории и географии, немного естественного знания, рисование, пение. Закон божий везде обязателен, кроме Италии и Португалии. В некоторых странах к указанной программе добавляются элементы геометрии, конституция государства, основы гражданской морали, гимнастика. Почти везде для девочек обязательно рукоделие и иногда домоводство, для мальчиков же — ручной труд (последний иногда вводится факультативно, иногда обязательно). По постановке ручного труда на первом месте стоят Скандинавские страны, где он практикуется в особой форме под названием *слайд*. В Швеции существуют особые школы подготовки преподавателей *слайда* (особенно была известна школа, основанная в

1875 г. известным педагогом *Саломном* под названием „семинариум *слайда*“). Оттуда школьный ручной труд был заимствован в 1880-х годах Францией, Америкой и др. странами, пока не столкнулся с новым в этой области течением, идущим от так наз. „школы действия“ (см. ниже). Начальная школа в Бельгии и в большинстве швейцарских кантонов — совместная, в остальных же странах совместное обучение практикуется обычно в деревнях (где оно „допускается“ по местным условиям), а в городах отдельно школы для мальчиков (с учителем) и для девочек (с учительницей). Педагогическое значение совместного обучения начинает осознаваться лишь в XX в. наиболее передовыми кругами. Несмотря на законы об обязательном обучении и штрафы за несоблюдение их, в ряде стран даже в XX в. часть детей фактически остается вне школы. Причина — в бедности сельских коммун, в культурной отсталости части населения и, наконец, в географических условиях (расселение мелкими поселками, плохие дороги и т. д.). Особенно это сказывалось в некоторых Балканских государствах (Сербия, Черногория, частью Греция), славянских землях Австро-Венгрии, отчасти в Испании. Скандинавские страны как паллиативное средство против географических неудобств с давних пор практикуют так называемые „передвижные“ школы, когда школа работает поочередно в разных селениях округа.

Как дополнение начальной, везде имеют место или „высшие начальные школы“, или „дополнительные“ и „повторительные“ школы для подростков. Программа их чаще образовательная, но иногда имеет и технический уклон. Продолжительность обучения, структура, учебные планы — весьма различны в разных странах. Как своеобразное явление все те же Скандинавские страны необходимо отметить особый вид продолжения сельской школы для деревенской молодежи, известный под названием „высших крестьянских (или народных) школ“. Возникли они в Дании под идейным влиянием *Грундтвига* (см.). Часть их носит характер общеобразовательных отечественно-гу-

магистральных школ, другие имеют уклон кооперативно-сельско-хозяйственный. Все они интернатные, так как в со-вместной жизни в культурной обстановке инициаторы их видят путь к культурному воспитанию сельской молодежи. Схожие школы возникли и в Швеции и Норвегии. С начальной школой везде связана и педагогическая подготовка учителей, для чего повсюду существуют нормальные школы или учительские семинарии (отдельно для учителей и учительниц).

*(Статистика народного образования в XIX в. во всех странах Европы стала на твердую ногу. Везде происходит учет учащихся, учащихся и школ, издаются статистические сборники, собираются съезды и конгрессы по статистике народного образования как внутри отдельных стран, так и в международном масштабе. Однако, несмотря на неоднократные усилия международного статистического института и кон-*

*грессов, все же сводка данных по разным странам представляет громадные трудности: школьные переписи проводятся в разных странах в разные годы, в разное время публикуются те или иные сводки, кроме того масса мелких различий в системе школ отдельных стран часто делает очень трудно сравнимыми отдельные данные. В приводимой ниже таблице даются общие контуры количественного состояния начального образования в европейских странах в начале XX в. Поскольку приходится сопоставлять данные разных годов (даты школьных переписей и переписей всего населения часто не совпадают в пределах одного и того же государства), графа, указывающая количество жителей, на которые приходится 1 школа, дает не вполне точные цифры, все же позволяющие расположить государства по порядку с точки зрения насыщенности школами:*

НАЗВАНИЕ ГОСУДАРСТВ	Годы	Количество населения в стране	Число начальн. школ	На какое количество жителей приходится 1 школа	Общее число учащихся	Общее число учителей
Норвегия . . . . .	1910	2.391.782	9.286	258	378.076	—
	1913	—	16.588	364	808.112	23.206
Швеция . . . . .	1914	5.679.607	—	—	—	—
	1910	19.588.988	43.054	455	2.052.000	ок. 26.000
	1908	—	75.522	459	3.160.249	66.590
Италия . . . . .	1911	34.671.977	—	—	—	—
	1911	—	3.561	778	269.854	4.811
	1914	2.765.000	—	—	—	—
Швейцария . . . . .	1910	3.741.971	4.704	795	538.288	12.182
	1911	2.775.076	—	—	—	—
Дания . . . . .	1914	—	3.445	805	391.000	—
	1910	5.945.429	7.245	820	801.142	28.071
Голландия . . . . .	1910	—	6.406	922	227.225	7.071
	1908—06	—	—	—	—	—
Португалия . . . . .	1911	5.957.995	—	—	—	—
	1913	4.432.427	4.589	908	504.763	10.803
Болгария . . . . .	1911	7.571.387	7.590	997	934.830	—
	1910	28.424.910	28.847	1.168	4.520.138	108.008
Австрия . . . . .	1910	20.886.487	—	—	—	—
	1914	—	16.681	1.252	2.182.676	31.448
Румыния . . . . .	1913	7.508.009	5.066	1.485	616.570	8.210
	1910	2.750.000	1.306	2.100	185.074	2.478

В таблицу не входят данные по школам для дефективных, глухонемых, слепых и детей преступников.

В приведенной таблице данные по Испании и Португалии не отличаются точностью (для Португалии скэмбинированы из материала разных годов). Бросается в глаза тот факт, что в Испании число школ показано значительно выше числа учителей. Помимо дефектов подсчетки статистического дела,

это объясняется еще и тем, что там школы частью стоят как бы в „консервированном состоянии“, в ожидании, когда найдется учитель. Учитывая, что количество детей в возрасте 6—14 лет составляет, как правило, около 15—16% к общему числу населения, мы видим, что Швейцария, Дания, Норвегия, Шве-

ция, Голландия охватывают целиком (или почти целиком) все детское население. Австрия также приближается к этому (необходимо учесть, что небольшой % детей данного возраста посещает младшие классы средних школ). Об остальных странах этого сказать нельзя. Особенно катастрофически дело обстоит в Пиренейских и Балканских странах, где свыше 30% детей оказывалось вне школы. В частности же в Португалии и Сербии около 2/3 детей было вне школы. Особенно слабо было распространено на Балканском полуострове школьное обучение девочек: если в других странах число мальчиков и девочек было почти одинаково, то в Балканских государствах мы видим следующие соотношения: в Болгарии на 251.937 учащихся мальчиков было 148.371 девочка, в Греции — на 173.663 мальчика было 74.593 дев., в Сербии — 105.471 мальч. и 29.603 дев. Таким образом, несмотря на закон о принудительном обучении (в иных странах насчитывающий уже много лет), в начале XX в. *всеобщее начальное обучение в ряде европейских стран еще не стало реальным фактом.*

То же приходится сказать и о грамотности населения. Скандинавские страны, Швейцарию, Голландию и немецкие провинции Австрии можно уже признать *абсолютно грамотными.* Остальные страны этого еще не достигли. Так, в Австрии по переписи 1900 г. из числа лиц старше 6-ти лет было: в Триесте — 14,17% неграмотных; в Галиции — 56,5%, в Истрии — 63,8%, Буковине — 64,1%, Далмации — 72,75% неграмотных. Вся же Австрия имела около 26% неграмотных свыше 10 лет. Венгрия тогда же насчитывала до 40% неграмотного населения свыше 10 лет. Бельгия в 1900 г. имела 18,6% неграмотного населения старше 10 лет. Италия в 1901 г. — 4% негр. нас. старше 10 лет, и в ней же в 1905 г. было 30% негр. рекрутов. В Испании в 1900 г. — 58,7% неграмот. нас. ст. 10 лет. В Португалии в 1900 г. — 73,4% негр. нас. св. 10 л. В Болгарии в 1905 г. — 65% негр. нас. св. 10 л. и в 1901 — 1910 гг. 58,4% неграмотных супругов (подписи при брачных актах). В Греции в 1907 г. — 57% негр. нас. св. 10 л. и около 30%

неграмотных рекрутов. В Румынии в 1909 г. — 61% нас. старше 7 лет и 64% неграм. рекрутов. В Сербии — 78,9% негр. нас. ст. 10 лет в 1900 г. и 36,7% неграм. супругов при бракосочетании. В те же годы Голландия имела 1,4% неграмотных рекрутов и 2% неграмотных супругов, Швейцария — 0,5% неграмотных рекрутов, а Дания, Швеция и Норвегия — 0,2% и 0,3% негр. рекрутов.

*Д. Ш. д. всевропейских стран эпохи капитализма и империализма.* Как известно, рост европейского капитализма, с давних пор искавшего заморских рынков, привел сначала к открытию и заселению европейцами новых стран (Америка, Австралия), а в дальнейшем к постепенному экономическому подчинению „Старого света“ наиболее сильным государствам Европы. Все это сопровождалось *распространением европейских форм* Ш. д. по всем странам света. Но этот процесс в разных местах протекал далеко неодинаково: 1) там, где европейцы истребили, вытеснили или ассимилировали туземное население и на месте его образовали свои автономные общины или новые республики, там они создавали школы для себя по образцу тех, что были у них на родине; 2) там, где европейцы составляли господствующее меньшинство среди покоренных „дикарей“, они на ряду со школами для себя стали открывать школы для туземцев, в целях их лучшей эксплуатации (школы миссионерские, ремесленные и т. д.); 3) наконец там, где они столкнулись с прочно сложившимися формами многовековой культуры, имевшей свои школьные традиции, там имело место постепенное заимствование и реформа местных школ по образцу европейских. Первый процесс сильнее всего сказался в Америке и Австралии, последний — особенно в Азии. Африка занимает промежуточное место, поскольку в ней имели место все три процесса.

*Америка.* В момент открытия Америки большинство ее жителей (так назыв. „краснокожие“) жило в слишком еще примитивных условиях, чтобы иметь свои школы. Исключение — мексиканские *ацтеки* и перуанские *квискуа* (или инки, см. II, 447 сл.), имевшие до-

вольно развитую культуру. У них, по-видимому, уже были особые школы для воспитания подрастающих поколений. Но эти цивилизации были совершенно уничтожены испанскими конкистадорами; исчезли и их школы. Испанские завоеватели основывали на новой территории „латинские школы“ и университеты, наподобие старинных испанских. Обслуживали они исключительно пришлое население. При церквях возникли приходские школы. В таком виде образование продержалось в Южной и Центральной Америке до конца XVIII в. В особых условиях находился Парагвай, государство иезуитов, где школы входили прочной составной частью в систему управления и служили главным средством религиозного воспитания туземцев и их подчинения. В *Сев. Америке* (нынешн. С.-А. С. Ш.) первые школы были основаны английскими эмигрантами XVII в. Носили они преимущественно религиозно-нравственный характер и обслуживали религиозные общины разных исповеданий (пуританские, квакерские). В 1624 г. в Виргинии была сделана попытка использования школ в целях распространения христианства среди туземцев: каждая „сотня“ (сельск. округ) обязывалась обучать известное число детей индейцев. В 1630-х годах начали возникать в некоторых колониях средние „латинские“ школы и колледжи. В 1642 г. колония Массачусетс наметила план Ш. д., предписав каждой общине иметь школу и обязав родителей посылать туда детей. В плане предусмотрено было также открытие профессионально-ремесленных школ. В 1646 г. в Виргинии издано постановление об открытии учебных мастерских по прядению, ткачеству и вязанию. В этом смысле Америка опередила Европу, где первые технические школы возникли несколько позднее. В конце столетия в некоторых колониях С. Америки проводятся мероприятия по обеспечению школ известным земельным фондом. В общем же каждая колония занималась Ш. д. на свой страх. На первом месте — Массачусетс, Коннектикут. После войны за независимость и отделения *Северо-Американских Соединенных Штатов*

от Англии (1783), федеральное правительство принимает ряд мероприятий по поднятию Ш. д. Единой системы введено не было: нар. образование осталось в ведении отдельных штатов. Но было проведено в общем порядке выделение 35 млн. га земли в школьный фонд, обеспечивающий существование школ. Центральное правительство обязалось также помогать отдельным школам денежными субсидиями на школьные нужды. В отношении организационных форм и школьных программ каждый штат действовал самостоятельно. В большинстве случаев формы и программы мало отличались от европейских. Попрежнему Массачусетс шел впереди других штатов: в 30-х годах XIX в. много сделал для поднятия Ш. д. *Горас Манн* (1796—1859). Развитие американской промышленности скоро заставило обратить особое внимание на профессиональное образование, и в 1862 г. состоялось постановление конгресса о выделении в каждом штате новых земельных фондов специально на создание технических учебных заведений (всего — около 4 млн. га). К этому времени относятся возникновение сельско-хозяйственных и индустриальных колледжей Сев. Америки. Дальнейшее развитие Ш. д. в С.-А. С. Ш. связано с развитием новой науки — *педологии*, прочно утвердившейся в конце XIX и начале XX вв. в американских университетах. К этому времени относятся возникновение ряда опытных школ, проделавших ценную работу по исканию и проверке новых методов школьной работы (о чем ниже). В это время передала американская школа приобрела некоторые особые, присущие ей черты („американизм“ в педагогике), оказавшие значительное влияние и на педагогику других стран (об этом см. ниже). О системе и постановке Ш. д. в С.-А. С. Ш. в XX в. см. XLI, ч. 6, 461 сл.

Схожие процессы имели место и в соседней с С.-А. С. Ш. *Канаде* (см.), колонизованной сперва французами, но в 1763 г. отнятой у них Англией. Первые школы основывались там еще в начале XVII в. католическими монашескими орденами (францисканцы, иезуиты, сульпицианцы и т. д.), гл. обр. в мис-

сионерских целях. Английское завоевание вызвало приток английск. переселенцев, принесших с собой протестантские школы. Уничтожение ордена иезуитов в 1774 г. передало их земельные владения в Канаде в фонд для содержания школ. В XIX в. парламенты и губернаторы автономных провинций издают „органические законы“ по нар. образованию, и постепенно в каждой провинции складывается своя школьная система. Для примера берем провинции Квебек и Онтарио. В *Квебеке* во главе нар. образования стоит супер-интендант, назначаемый губернатором и провинц. советом. Он является заведующим департаментом нар. образования и председателем особого совета по нар. образованию. Этот совет распределяет правительств. субсидии школам и утверждает учебные планы. Центральная же власть назначает школьных инспекторов и „экзаменационные бюро“, которые выдают дипломы на право занятия учительских должностей. На местах школами ведают местные самоуправления. Каждая община обязана иметь столько школ, сколько требуется местными нуждами. Для непосредственного заведывания местные плательщики налогов выбирают школьных комиссаров или синдиков, которые приглашают и увольняют учителей, устанавливают размеры „школьного налога“, являющегося главным источником средств на Ш. д. Начальная школа состоит из 2-х ступеней: „элементарные школы“ (3 года) и „образцовые школы“ (5 лет). Средние школы называются „академиями“. Выше их — университеты и политехническая школа. Есть также нормальные школы для подготовки учителей. В *Онтарио* при провинциальн. власти существует министерство нар. образования во главе с министром. При нем — совет образования, утверждающий программы и назначающий инспекторов средних и высших школ. Инспектора начальн. школ назначаются местными органами — советами графств. Графства делятся на общины, которые в свою очередь распадаются на „школьные округа“. В каждом округе плательщики налогов выбирают 3-х школьных попечителей, ведающих школами. Попечи-

тели намечают кандидатов в учителя, но утверждает их совет графства. В целях обеспечения большей самостоятельности школьных попечителей в число их воспрещено выбирать членов местных муниципалитетов. Курсы начальной школы пятилетний, выше ее идет „высшая школа“ (переход к средней школе) и „коллегиальные институты“ (средняя шк.). Высшая школа представлена университетами. Есть нормальные школы. Профессиональные школы — по преимуществу вечерние. Обучение — обязательное от 6 до 14 лет. Начальные и высшие школы — бесплатны, в „коллегиальных институтах“ — небольшая плата. Схожая структура (с известными вариантами) и в других колониях. В некоторых колониях (Онтарио, Британская Колумбия, Саскачеван и Альберта) обучение принудительное, в других — закон ограничивается требованием, чтобы каждая община или школьный округ открыли достаточное число школ для удовлетворения всех желающих учиться. Содержатся начальные школы на местные школьные налоги и частью на субсидии из центра. Спорным вопросом, вызывающим иногда конфликты, является вопрос религиозного обучения. Часть населения провинции — католики (французы), другая — протестанты. Первоначально те и другие имели свои отдельные школы, учащие и учащиеся которых принадлежали исключительно к данному исповеданию. Такая система сохранилась до сих пор в Квебеке, где совет нар. образования имеет две секции — католическую и протестантскую, и соответственно имеется два ведомства — католич. и протестантск. начальн. школ. Наоборот, в Онтарио, Нов. Брауншвейге, Колумбии, Саскачеване и Альберте проведен принцип „религиозной нейтральности“ в школе, что, впрочем, не исключает уроков религии. Жесточая борьба по данному вопросу имела место в Манитобе, где законы 1871 г. установили два параллельных школьных ведомств. В 1890 г. протестанты, оказавшись в большинстве, провели закон о единой школьной системе и „нейтральности“, что вызвало яростную оппозицию католических общин.

руководимых духовенством, утверждавшим, что под флагом „нейтральности“ проводится принудительное протестантское обучение религии во всех школах. Программы и внутренний быт канадских школ схожи с массовыми школами С.-А. С. III.

В Мексике, в Центральной и Южной Америке III. д. до конца XVIII в. стояло почти на мертвой точке. Движение началось с момента отложения этих стран от Испании и Португалии и провозглашения в них независимых республик (начало XIX в.). Новые республики приужлены были заняться вопросами образования и в разные сроки (с 20-х по 70-е годы XIX в.) выработали свои системы нар. образования, на которых можно проследить частью французское, частью северо-американское влияние. В них так или иначе сочетались принципы централизации и федерализма. Во всех республиках возникли министерства нар. просвещения или отделения нар. образования при каком-либо другом министерстве. Центральное ведомство ведало высшей школой и средней, начальная же почти повсюду передана в руки властей автономных провинций. Система децентрализации последовательнее всего проведена в Аргентине; наоборот, наиболее централизованной является система Чили. В 60-х — 80-х гг. XIX в. все они приняли принцип *обязательного обучения* (за исключением Бразилии), и большинство из них — дарового. Обязательность обучения в одних — с 6-летнего возраста, в других — с 7-ми и в третьих — с 8-ми лет, чаще всего до 14-ти. Курс начальной школы обычно делится на две ступени с разными названиями: так, в Перу имеются двухгодичные „элементарные школы“, после которых учащиеся проходят трехгодичные „школьные центры“; в Чили и Бразилии имеются „элементарные“ и „высшие“ начальные школы; в Боливии — 3 ступени: „детские школы“ (2 года), „элементарные“ (3 года) и „высшие“ (3 года); в Эквадоре — школы четырех разрядов: четвертый (низший) разряд содержит необходимый минимум учебных предметов; школы дальнейших разрядов вводят дополнительные предметы; смотря по числу их, школа отно-

сится к тому или иному разряду; всего — 8 лет. Программы начальных школ Южной Америки чаще всего берут за образец французскую программу (с разными вариантами) и включают в себя — родной язык, арифметику, географию, отечественную историю, мораль и обязанности гражданина. В старшей ступени к этому прибавляются начатки естествознания, геометрия. В большинстве стран введен ручной труд для мальчиков, рукоделие и домоводство — для девочек, также гимнастика и пение. В Перу и Колумбии входят в программу также начатки сельского хозяйства и садоводства, физика, химия (в старш. группах), в Боливии же (в младших группах) „учение о вещах“ (наглядные уроки); в Эквадоре „первый разряд“ школ вводит новые языки, строительное дело, педагогику и военное дело (фактически „первый разряд“ начальных школ является уже началом средней школы). В большинстве республик религиозное обучение входит в школьные программы. Но есть и исключения: в Аргентине оно дается лишь факультативно, в часы после занятий. В Колумбии его в программе вовсе нет, что служит поводом для недовольства элементов, находящихся под клерикальным влиянием (в 1876 г. было даже восстание под лозунгом закона божия в школах). Начальные школы обычно бывают как смешанные, так и отдельно мужские и женские. В Аргентине, как правило — до 10 лет совместное обучение, после — раздельное.

Средняя школа повсюду распадается на общеобразовательную, подготовляющую к университетам, и на специальную (коммерческую, сельско-хозяйственную, техническую). Повсюду имеются также нормальные школы для будущих учителей и учительниц. Названия общеобразовательной школы те же, что и в Европе — колледжи, гимназии, лицей. Но программа их обычно естественно-математическая и ново-гуманистическая (новые языки, литература, история, иногда философия). Классической средней школы Южная Америка почти не знает. Исключение — Бразилия, где проходят в гимназиях и латинский и греческий языки. В Чили —

латинский язык проходится факультативно. В прочих — латынь изучают лишь в духовных семинариях. Несмотря на обязательность обучения, фактически в XX в. еще далеко не вся масса детей охвачена школой. Причиной является разбросанность населения и др. географические условия. Как средство против этого затруднения, в Аргентине и Боливии практикуются „бродячие школы“. В Боливии они обслуживают по преимуществу индейцев.

**Азия.** В Азии в большинстве случаев европейцы столкнулись с прочно сложившимися школьными традициями многовековых культур, как то: китайской, индийской, а также мусульманской культуры ближней Азии. В разных странах процесс школьной ассимиляции пошел по-разному. *Индия* до английского завоевания имела исключительно религиозные школы, в большинстве — брахманские. Обслуживали они в первую очередь брахманскую касту. Касты клатриев, вайшьев и шудра допускались в школы с ограничениями, а низший класс (парни) абсолютно в школы не допускался. В программу входили на ряду со священными книгами науки литературно-филологические (санскрит), философские, математика и астрономия. В VIII в. татарско-монгольское нашествие принесло в Индию мусульманские школы, распространившиеся в так называемой державе „Великого Могола“. В XVIII в. Индия захвачена Англией. К этому времени относятся первые мероприятия по созданию начальной школы для широких масс, где учили по-индусски. Их основывали частью миссионеры в религиозно-пропагандистских целях, частью добровольные индусские общества, объединявшие более передовые элементы высших слоев местн. населения. Постепенное проникновение английской культуры вызывает к жизни смешанный тип школ — полуниндусских, полуанглийских, в которых дети индусской аристократии изучали одновременно индусскую старинную литературу и философию, на ряду с английским языком и литературой, математикой и естествознанием. Бытовая сторона таких „бенгальских“ школ красочно описана в „Воспоминаниях“ Ра-

биндраната Тагора. Они распались на средние, заимствовавшие термины „колледж“, и высшие — „университеты“. Планомерная организация их относится к 50-м годам XIX в. На содержание их были определены доходы с земельных фондов, особые школьные налоги, всякого рода пожертвования и плата за учение. Англичане покровительствовали им, видя в них средство своего влияния на покоренную страну. Но индусская аристократия, жертвовавшая на них большие средства, надеялась видеть в них, наоборот, средство защиты своей культуры и развития национального самосознания. Параллельно им возникали и чисто английские колледжи, обслуживающие пришлое английское население. В 1858 г. была ликвидирована Ост-индская торговая компания, распорядившаяся страной до тех пор, и организована новая система управления. К этому времени относится и начало организации системы нар. образования в стране (законы 1882 г.), а в начале XX в. она пополнена мероприятиями по профессиональному образованию. Общий надзор за направлением Ш. д. принадлежит в Индии генеральному директору образования, назначаемому английским правительством. Непосредственная же организация и заведывание находятся в руках департаментов образования отдельных провинций, во главе с директорами, подведомственными губернаторам провинций. Провинции делятся на округа под надзором инспекторов. Есть специальн. инспектора по английским школам и по школам туземным. Последние — из среды индусов. Обязательного обучения нет. Начальные школы делятся на две ступени. Первая ступень охватывает 3 (в других провинциях 4) года и преподавание ведется там по-индусски. Большинство их — школы частные, содержимые учителями у себя на дому, под общим надзором инспекторов. Естественно, что они платные. В начале XX в. лишь около 25% начальных школ были организованы муниципальными властями. Были также школы индусских благотворительных обществ и европейских миссионеров. В 1901 г. учащиеся начальных школ составляли

не более 20% всего детского населения школьного возраста. В 1921 г. число их поднялось до 35%, но до всеобщего обучения и сейчас далеко. Программа сельских школ обычно ограничивается чтением и письмом по-индусски. В городских школах к этому присоединяется арифметика, начатки географии, истории и естествознания. Выше начальной школы идут „туземные средние школы“ (преподавание на местном языке) и „англ. средние школы“. В последние принимаются дети туземцев, и в младшем отделении преподавание ведется на родном языке, но со средних групп на уроках применяется исключительно англ. язык. От них надо отличать школы специально для англичан, с курсом исключительно на английском языке. Далее следуют „колледжи общего образования“ и „индустриальные колледжи“. Имеются нормальные школы подготовляющие учителей-туземцев.

*Китай*, см. XXIV, прил. *соц.-экон. обзор Китая*, 3, 5.

*Япония*. Переворот 1868 года, положивший конец господству شوгунов и утвердивший власть императора, явился началом радикальной перестройки государственного аппарата по европейским образцам. Это сопровождалось усиленным заимствованием достижений европейской техники и усвоением внешних форм европейской культуры. Для нового строя нужна была и новая школа. До того японская школа была сколком с китайской. В 1872 г. введена была система, заимствованная из Европы. Введено министерство нар. просвещения. Страна разделена была на учебные округа. Введены были три основных ступени образования: начальная школа (8 лет), средняя (6 лет), с отделениями общего образования и профессионального (распадающегося на много специальностей), и высшая. Школы должны были содержаться либо на государственный счет, либо на муниципальный, либо на частный. В 1886 г. начальная школа разделена на две ступени. В 1907 г. окончательно введено обязательное обучение (6 лет). Формы и методы школьной работы заимствовались из Германии, Англии, Франции, а с XX в. и из Америки. Ср. *Япония*.

*В странах мусульманской культуры* (Аравия, Турция, Персия) с давних пор установилась система религиозных школ, где изучали Коран. Эти школы распались на две ступени: низшая—мактаб, или мектебэ—обычно была частной школой на квартире учителя. В ней изучали арабскую грамоту, письмо и наизусть заучивали главные места Корана. Вторая ступень—медресе—включала в себя ряд наук, заимствованных арабами при захвате ими византийских провинций и ведущих свое происхождение от античного мира, как то: математику, риторику, диалектику, медицину и творения некоторых классических арабских писателей. Но эти науки считались как бы средством к лучшему уразумению премудрости пророка. Такие медресе устраивались обычно в городах при мечетях и содержались за счет приписанных к ним земель. Преподаватели их пользовались большим почетом. Методы преподавания были весьма примитивны, сводясь по преимуществу к заучиванию наизусть. Распространяясь вместе с арабским завоеванием по разным странам, такая школа сильно содействовала бытовому единообразию различных народов, принявших под арабским давлением ислам. Впрочем, были некоторые местные варианты: так, в Персии наряду с Кораном изучались памятники персидской художественной литературы (Гафиз, Фирдуси). В общем же, куда ни проникала мусульманская культура, везде создавались одни и те же школы. Переход к европейским формам III. д. начался лишь в середине XIX в., но шел далеко не так радикально, как в Японии. Так, в *Турции* первые попытки реформы относятся к 1846 г., когда султан Абдул-Меджид создал „высший совет (меджлис) народного образования“ и наметил меры по созданию светской общеобразовательной школы. В 1869 г. создано министерство народн. образования и издан обширный органический закон, вводивший 5 ступеней школы: а) каждая деревня должна была иметь низшую начальную школу, *сибиди*; в ней проходили арабск. алфавит, чтение, отрывки из Корана и первые начатки знаний из разных отраслей; б) вторая ступень



нень начальной школы называлась *руиджийе* (3 года), она обязательно открывалась в каждом местечке или в городском квартале. В программе — турецкая и арабская грамматика, арифметика, геометрия, история, география, бухгалтерия и один из европейских языков. Далее шла средняя школа также двух ступеней: в) *медрессе*, или *идадиэ* (4 года), со включением в программу всеобщ. истории, франц. языка, физики, механики, химии, естествознания; г) *султаниэ*, или лицей, с вполне европейским курсом наук. Обучение в первой ступени (сибиан) было обязательным. Положено было также начало отдельно женским школам. Школы могли быть частными и государственными. Дальнейшая европеизация школ воследовала после младо-турецкой революции 1908 г. (см. *Турция*), когда начали усиленно заимствоваться европейские новые методы („школы действия“ и др.), образцы европейских учебников и т. д. И, наконец, после империалистической войны, процесс этот завершается нынешней системой нар. образования (о чем см. ниже).

Значительно слабее сказалось европейское школьное влияние в Персии, еще менее того — в Аравии, где мусульманская школа и сейчас является единственной формой организованного педагогического процесса.

Наконец, в *Индо-Китае*, где с давних пор имели место религиозные школы при буддийских храмах, после захвата страны французами стали возникать особые *франко-малайские школы*. Их организовали французы в целях распространения и укрепления своего влияния на местное население. На ряду с ними есть и чисто туземные школы и школы вполне европейские.

**Африка.** Картина проникновения европейской школы в Африку далеко не одинакова в разных частях этой страны. Так, в *Абиссинии* мы до сих пор видим еще совершенно средневековые формы Ш. д.: образование — исключительно дело церкви, цель его — готовить кадры духовенства и поддерживать церковное влияние в обществе. Системы нар. образования нет, масса безграмотна, в школах учатся будущие священники, писцы государственных учреждений

и сравнительно немногие, стремящиеся получить образование вообще. Обучают священники и монахи. Основа всего обучения — религия (в форме монофизитства), методы обучения самые „допотопные“. Желаяший наглядно видеть школу в том виде, в каком она была повсюду тысячу лет назад, должен ехать в Абиссинию. На ряду с этим — несколько иностранных (французских, итальянских, английских) школ европейского образца для пришлых элементов и школы для национальных и вероисповедных меньшинств (греки, армяне).

За исключением Абиссинии, этого „музея педагогических древностей“, Африка распадается на три основных части: южную, северную, среднюю.

1) *На юге* (Южно-африканская федерация под главенством Англии) голландские и английские переселенцы хотя и остались в меньшинстве по сравнению с покоренным населением туземцев, но образовали среди него многочисленные и компактные поселения, обслуживаемые школами более или менее европейского образца. Ход развития Ш. д. здесь схож с Америкой (ближе всего к Канаде). В каждой автономной области (Капская земля, Оранжевая республика, Трансвааль, Наталь) начальной и средней школой ведают местные власти, а высшие школы — под ведением центрального федерального правительства. Школы распадаются на правительственные, общественные и частные, могущие получить казенные субсидии. В Трансваале начальное обучение обязательно для европейцев, в прочих областях — нет. Школы делятся на несколько ступеней. Средняя школа двух типов: общеобразовательная и профессиональная; характерной особенностью являются „школы-фермы“ Капской земли, предназначенные для малолетних поселков. Есть и „передвижные“ школы. В школах чаще всего имеют место оба языка — английский (официальный) и голландский (язык большинства населения). Школы эти обслуживают только европейское население (в Трансваале туземцам запрещено посещать европейские школы). Для туземцев школы открываются миссионерами в целях

религиозной пропаганды. Впрочем, в Капской земле есть, кроме того, и туземные начальные школы, организованные местными властями. Процент туземного населения, охваченного школами, не велик.

2) В *Северной Африке* со времен арабского завоевания VIII в. прочно привилась мусульманская культура с ее формами школы. Экономическое наступление европейского капитала началось здесь с конца XVIII в. (поход Наполеона) и завершилось в XX в. При этом часть стран попала в положение прямых колоний европейцев (Алжир, Триполи), другие (Египет, Тунис, Марокко), сохраняя видимость политической самостоятельности, фактически также всецело в руках европейцев. Старые формы мусульманской религиозной школы („куттаби“) сохранились, но над ними вырос тонкий слой европейских школ и, кроме того, образовался промежуточный тип смешанной школы. Рельефнее всего процесс сказался в *Алжире*. Здесь школы для пришлого французского населения подчинены на общих основаниях министру просвещения Франции. Для французского населения обучение обязательно, как и в самой Франции. Традиционные же мусульманские школы отданы под надзор генерал-губернатора Алжира (1898), имеющего для этой цели специальных чиновников-инспекторов. Открытие таких школ, допущение к преподаванию в них, санитарно-гигиеническая сторона, внутренний распорядок поставлены в зависимость от инспекторов. Воспрещены телесные наказания, применявшиеся в куттабах в самых широких размерах. Медрессе (местн. название „медерсе“) сохранились как школы подготовки мусульманского духовенства и судей, судящих по шариату (кади). В них введен обязательный французский язык. На ряду с этим еще в 30-х гг. XIX в. начали основываться франко-арабские школы и коллежи, где программа совмещала в себе традиционные арабские учебные предметы с французским языком, математикой и основами общественных и естественных наук. С 1892 г. на такие школы было обращено особое внимание: ми-

нистр нар. образования Леон Буржуа, назвавший эти школы „маленькими очагами цивилизации“, провел целый ряд мероприятий для развития их. Для подготовки учителей-туземцев была открыта специальная нормальная школа в Бузарее, обращено было особое внимание на разработку методов, делающих новые программы доступными для детей туземцев, разработаны были специальные учебники. В программу школ были введены прикладные предметы — сельское хозяйство и ремесла. Основная цель школ сформулирована была так: не отрывая туземцев от их быта и культурных традиций, приблизить их к европейской цивилизации. Разумеется, французская буржуазия при этом молчаливо предполагала цели упрочения своего господства над Северной Африкой (ср. II, 239). Схожая картина наблюдается и в *Тунисе*, номинально сохранившем своего мусульманского князька (бей), но фактически находящегося в полной зависимости от Франции. Там возникла особая группа „реформированных куттабов“. Слабее европейское влияние в *Марокко*, распадающемся на зоны французского и испанского влияния. Там отчетливее сохранилась и традиционная мусульманская школа. Учителей там обычно сельская община нанимает по контракту, в силу которого каждый ученик, выучив известный отдел Корана, приносит учителю некоторую сумму. Срок контракта — годовой. В некоторых областях Марокко жители обязуются снабжать учителя припасами и помогать ему в сельских работах, предоставляя рабочий скот и т. д. Ученик, выучивший весь Коран наизусть (обычно не понимая содержания), получает звание *талеба*, что сопровождается празднеством и торжественными обрядами. Талебы во всех селениях образуют особые общества, имеющие своего председателя, и пользуются большим уважением населения. В мароккских средних школах изучают до сих пор арабскую грамматику по арабской дидактической поэме XIII в., мусульманское богословие — по трактату XI в., юриспруденцию — по стихотворному же сборнику XIV в. Наконец, медерсе там носят характер

мусульманских высших школ, сохраняя все традиции мусульманской схоластики XIII—XIV вв. Изучают там грамматику, риторику, логику, поэтику, религиозное право, богословие, арифметику и геометрию. Получение дипломов сопровождается торжественными церемониями, ритуал которых насчитывает 6 столетий. На ряду с мусульманской школой в Северной Африке много традиционных *еврейских* религиозных школ, изучающих Талмуд („талмуд-торы“). Они по характеру имеют много общего с арабскими школами, и также делятся на две или три ступени. В 60-х годах XIX в. в среде мароккских евреев образовалось общество, ставившее себе целью открытие школ нового типа, по образцу французских. Первые реформированные еврейские школы открылись в 1862 и 1868 гг., послужив началом новых веяний в Марокко. В программу были введены: естествознание, история, география. В целях более безопасного существования „еврейское общество“ отдало себя под покровительство французского посольства. С 80-х годов основывается в Марокко также „французское общество“, усиленно занявшееся созданием франко-арабских и чисто французских школ, и в 1905 г. работает французская „лига образования“. Есть также в Марокко английские и испанские школы. Таким образом, европейское влияние пока еще сказывается лишь в ограниченных пределах, но быстро усиливается. В *Египте* первые школьные реформы относятся к 1840-м годам и связаны с попытками Мохамеда-Али создать независимый Египет. В это время замечается усиленное французское влияние в Египте и основывается ряд французских школ. В 1868 г. Измаил паша положил начало государственным школам. К концу века влияние французской школы сменяется английским. К XX в. Египет имеет свою школу, соединяющую черты мусульманские и европейские. На ряду с ней сохранились куттабы старого стиля и возникли чисто европейские школы. Государственная школа распадается на низшую, среднюю и высшую.

3) *Средняя Африка* попала в руки европейцев сравнительно недавно.

Европейцы повсюду там составляют незначительную командную верхушку общества и живут главным образом в приморских портах. Для себя они кое-где основали школы по образцу метрополии. Туземное же население (различные негрские племена) в массе своей стоит совершенно вне школы. В английских колониях существуют кое-где лишь миссионерские школы для негров. Нескольким сильнее школьное влияние на население во *Французских колониях* и *Бельгийском Конго*. Там в целях лучшей эксплуатации населения основываются особые школы для негров, преследующие цели: а) обучения их ремеслам, б) военного обучения, в) подготовки технического персонала в канцелярии и торговые конторы. На *о-ве Мадагаскаре* даже есть закон о всеобщем обучении, и введена французами система трех ступеней школы и школ профессиональных. Школы для туземцев создаются по тому же принципу, как франко-арабские, но с учетом всех местных условий.

*Австралия*. Школьная система Австралийской федерации имеет в общем те же черты, что системы других автономных английских областей. Каждая провинция имеет свое министерство народного образования; школы распадаются на начальные, средние, высшие и параллельно—технические. Начальное образование обязательно везде, но не везде даровое. Школы могут быть государственными, частными и частными, поддерживаемыми государством. Непосредственное заведывание начальными школами принадлежит школьным комитетам. Программа включает (в деталях есть варианты в разных провинциях) родной язык, арифметику, начатки физики, историю и географию, столярное ремесло для мальчиков, шитье и кулинарию для девочек, пение, гимнастику. Обычно при школе есть земельные участки, где дети упражняются в начатках земледелия и садоводства. Обучение религии имеет место, но в форме „нейтрального закона божия“: практически это в одних случаях выражается в форме чтения Библии „без комментариев“ перед уроками, в других—в форме факультативных уроков, от ко-

торых дети могут быть освобождены по желанию родителей. Католическое население имеет свои конфессиональные школы на правах частных. В области среднего образования замечается известная пестрота: оно дается в одних колониях „дополнительными школами“, в других — „высшими школами“, „школами высшей ступени“ и т. д. Некоторые из них выполняют одновременно и функции нормальных школ, оканчивающие их ученики направляются на практику под руководством опытных учителей в качестве „помощников учителя“. Некоторые дополнительные школы носят прикладной, чаще всего сельскохозяйственный, характер. Другие, наоборот, имеют гуманитарную программу со включением латинского языка. Из профессиональных школ, содержащих правительство, чаще всего встречаются горные училища и колледжи, что стоит в связи с тем, что большинство переселенцев, образовавших австралийское пришлое население, привлечено было золотыми, россыпями. Коммерческие училища — главным образом частные. Остатки туземного населения (крайне незначительные) стоят вне школы и их обучением власти не интересуются. О рабочем просвещении в Австралии см. XLVIII, 29/32.

Схожая организация Ш. д. имеет место и в соседней *Новой Зеландии*. Первоначально страна делилась на автономные провинции, из которых каждая самостоятельно устанавливала школьную систему. После объединения в 1876 г. была принята единая система народного образования с министром просвещения во главе. Страна делится на 13 учебных округов во главе с „бюро образования“. Округа распадаются на школьные участки, в которых ведают Ш. д. избранные родителями комитеты образования. Начальное образование обязательно в возрасте от 7 до 14 лет. Программа примерно та же, что и в Австралии. Религия в программу не входит, но может преподаваться во внеучебное время по желанию родителей. Учащимся начальной школы дается бесплатный проезд по железным дорогам. Для туземцев маори — отдельные школы

с пониженной программой по предметам, но с обязательным обучением английскому языку. Средние школы называются „высшими школами“. Имеются многочисленные технические школы. Высшее образование дается в университетах.

Е. *Вопросы школьной реформы в XIX—XX вв.* Описанное выше развитие народного образования в Европе было делом по преимуществу либеральной буржуазии, постепенно ставшей в XIX в. наиболее влиятельной силой в общественной жизни. Как и в других вопросах политики, в Ш. д. ей приходилось то делать уступки консервативным кругам и блокироваться с ними, то пытаться опереться на широкие массы. В связи с этим создававшаяся школьная система повсюду получила характер известного компромисса между вековыми школьными традициями (классич. гимназия, связь с религией и т. д.) и мерами по удовлетворению насущных потребностей дня (всеобщее обучение, новая профессиональная школа и т. д.). Поэтому она не могла всецело удовлетворить наиболее прогрессивные элементы. Для выразителей мнений мелко-буржуазной радикальной демократии она казалась *недостаточно демократичной* и не разрешавшей вопросов индивидуального и социального воспитания. Для выразителей же интересов растущего и крепнущего пролетариата она была непримемлемой, поскольку служила укреплению создавшегося социального порядка, основанного на эксплуатации. Кроме того, создававшаяся в 80-х годах XIX в. новая наука — педология (см. XXXI, 409) дала целый ряд данных для критики программ и методов школьной работы, недостаточно считающихся с природой ребенка и особенностями того или другого возраста. Она указала новое направление работникам школьной методики и дала материал в руки критиков существующей школы и искателей новых путей. Таким образом, наметилось два основных течения в пользу реформы школы: 1) *радикально-демократическое*, требовавшее „единой школы“ и реформы ее внутренней жизни на началах, указанных педоло-

гней, и 2) *социалистическое*, требующее производственно-трудовой школы, как орудия пересоздания общества на началах социализма. И то, и другое течение пользовалось термином „трудовая школа“, но понимали его по-разному. В некоторых случаях оба течения сплетались между собой, взаимно влияя друг на друга. Для выяснения общей картины удобнее начать рассмотрение со второго.

*Социалистическая теория трудовой школы.* Уже отмечалось выше, что, начиная с XVI века, каждый раз, когда социалисты ставили перед собой вопросы школы для будущего бесклассового общества, они неизбежно приходили к концепции „трудовой школы“, дающей теоретическое и практическое введение в трудовую деятельность. Так думал Томас Мор, так думали все социалисты-утописты XVII и XVIII в. То же мы видим и в XIX в. В экспериментально-социалистической деятельности Роберта Оуэна (см.) вопросы школьной работы занимали весьма значительное место: так, при фабрике в Нью-Ланарке им было открыто большое учебно-воспитательное учреждение, имевшее отделения: дошкольное, начальной школы и подростков. Последние у него занимались производственным трудом, физическими упражнениями и теоретическим учением, связанным с вопросами производства. Таким образом совмещались производственная подготовка рабочего и теоретическое школьное образование (принцип позднейшего советского „фабзавуча“). Современник Оуэна Шарль Фурье (см.) также думал о трудовом воспитании подрастающих поколений в созданных его фантазией земледельчески-промышленных ассоциациях. „Дети больше всех страдали от прежнего режима, и оттого у них развивалось отвращение к труду, ненависть к наставникам, жажда разрушения“. Инстинкты ребенка требуют не обуздания, а поощрения, и воспитание должно уметь их целесообразно направить. С малых лет нужно водить их в мастерские: они жадно бросятся на инструменты и начнут работать, подражая взрослым. Так начнется их трудовое

воспитание. Первой ступенью школы должна быть кухня: дети—лакомки, и приготовлением пищи их нетрудно увлечь. Работа на кухне дает материал для развития органов чувств (обоняние, вкус) и для наблюдений природы. Следующей ступенью, развивающей зрение, слух и эстетические чувства, должен быть театр. Далее дети учатся, выполняя в „фаланстере“ (общественности трудовой общины) разного рода общепользные работы. Для развития навыков в общественности они группируются в „маленькие орды“ и „маленькие банды“, со своими должностными лицами, знаменами, барабанами, трубами. Желание отличиться будет толкать их на соревнование. Мысли Фурье были популяризированы Виктором Консидераном (см.) и послужили исходным пунктом для ряда дальнейших теорий и опытов, главным образом среди анархо-синдикалистских кругов романских стран Европы, ратовавших за „интегральное воспитание“. В 1840 г. во Франции был напечатан коммунистический роман Этьенна Кабе (см.) „Путешествие в Икарию“, получивший громадную популярность среди парижских рабочих и мелких ремесленников. В романе описана жизнь коммунистического общества на вымышленном острове Икария, где дети получают с 5 лет общественное воспитание и образование, вводящее их одновременно в производственную технику, науку и искусство, при чем им дают „общую идею относительно всех искусств и ремесл, материалов, орудий и машин“. С 14 лет ученики практически работают по сельскому хозяйству, знакомясь параллельно с почвоведением, растениями, зоологией и зоотехникой. Ученики в Икарии имеют свое самоуправление и ученический суд. В 1848 г. Кабе с группой своих единомышленников сдолол попытку основания в Техасе коммунистической колонии, где делались опыты создания школы на тех же началах. Схожие мысли о школе в социалистическом обществе можно найти и у Дезамми, Вейтлинга и др. социалистов и коммунистов. Основанный в 1864 году I Интернационал с одной стороны

подвел итоги педагогическим мыслям социализма XIX в., а с другой — дал установку на будущее время. Вопросы воспитания и школы дебатировались на его конгрессах неоднократно, то в связи с вопросами детского труда или положения женщины, то самостоятельно; так или иначе, по вопросу высказывались: Маркс, Поль Робэн (позднее — известный педагог), Жюзеф Гильом (позднее — один из величайших историков народного образования), Куллери, Шемале, Бакунин и др. Идеиные разногласия внутри I Интернационала, приведшие к конфликту Маркса и Бакунина и распаденню организации, отразились и на педагогических теориях. Бакунин, Робэн и Гильом сформулировали теорию „интегрального воспитания“ (использовав термин и некоторые мысли Фурьеристов). Интегральное, т. е. всестороннее развитие должно было выявить все главнейшие способности детской природы, дав возможность роса личности внутри коллектива себе подобных. Оно должно было давать: а) „подготовку будущего работника“, в совершенстве владеющего всеми орудиями труда, и иметь поэтому „индустриально-технический характер“; б) умственное развитие, основанное на самостоятельном исследовании окружающего; в) культуру эмоций и моральное воспитание. Основной целью воспитания при этом мыслилась человеческая личность, самостоятельно и свободно вступающая в свободное сотрудничество с другими в добровольной ассоциации. Другую формулировку дал К. Маркс (см.), использовавший при построении своей педагогической концепции опыта Р. Оуэна и мысли Дж. Беллера. Неоднократно затрагивая эти вопросы к слову на разных страницах I тома своего „Капитала“, Маркс последовательнее всего выразил их в резолюции, написанной для I конгресса I Интернационала (в Женеве, 1866 г.). По вопросу о допустимости детского труда на фабриках резолюция говорит: „Тенденцию современнй промышленности привлекать к участию в производстве детей и подростков обоего пола мы считаем прогрессив-

ной... хотя при капиталистическом господстве эта тенденция и принимает отыратительные формы. При разумном общественном строе все дети без исключения, начиная с девятилетнего возраста, должны будут принимать участие в производительном труде“, а пока что необходимо добиваться, чтобы „ни родители, ни предприниматели не могли пользоваться трудом подростков иначе, как под условием, чтобы их производительный труд был связан с образованием. Под образованием мы понимаем три вещи: 1) умственное развитие, 2) физическое развитие в том виде, как оно имеет место в школах посредством гимнастики и военных упражнений, 3) технологическое воспитание, которое выясняет общие принципы всех производственных процессов и одновременно сообщает ребенку и подростку практические навыки и умение обращаться с элементарными инструментами всех производств“. Таким образом, это технологическое (в другой редакции сказано „политехническое“) образование принципиально отличается от профессионального обучения: оно не должно готовить узкого профессионала определенной отрасли производства, но давать общее трудовое образование, являющееся введением ко всякого рода индустриальной работе, как бы „азбуку труда“, приложимую к разным профессиям. Так мыслились Марксу общие контуры социалистической школы будущего и рабочей школы переходного периода. Мысли Бакунина, Робэна и др. участников фракции бакунистов получили распространение среди романских секций Интернационала. Из них в значительной мере исходили и деятели Парижской Коммуны, провозгласившие и пытавшиеся организовать „бесплатное светское и интегральное образование“, при котором учителя должны применять „исключительно опытный и научный метод, исходящий всегда из фактов физических, моральных и интеллектуальных“. В дальнейшем они послужили основой педагогического мировоззрения и педагогических опытов анархо-синдикалистских кругов романских стран. Из них несо-

дили *Франсиско Феррер* (см.), пытавшийся создать в Испании школу-общину как рассадник анархических идей, *Кропоткин* и др. В наиболее законченном виде мы найдем эту теорию „свободного, интегрального, трудового воспитания“ у *Робэна*, который в 1880-х и 90-х годах основал во Франции (в Сампюи) приют, являющийся школой и трудовой общиной. По его словам, „каждый человек, как существо мыслящее и свободное, как личность, имеет неоспоримое право на развитие всех своих способностей“, но „как член коллектива он обязан выполнять известный общественно-полезный труд“. Образование должно быть всесторонним и целостным, давая ответы на запросы и самостоятельные искания человека, должно учить познавать и работать. В приюте в Сампюи применялось до 20 видов общепольного физического труда. Ученики составляли самоуправляющуюся общину. Педагогические мысли *Маркса* прежде всего получили распространение среди немецких социалистов. В значительной мере из них исходил *Роберт Зейдель*, швейцарский социал-демократ, в юности ткач, потом учитель и, наконец, приват-доцент цюрихского университета, приписывавший себе авторство самого термина „трудовая школа“ (оспаривая это авторство у Кершенштейнера). Им написано первое специальное исследование, пытающееся обосновать социалистическую трудовую школу на данных социологии. В 1885 г. вышла его книга „Трудовая школа—социальная и педагогическая необходимость“. Однако, задавшись целью дать марксистскую трактовку педагогических проблем, Зейдель сильно уклонился в сторону от Маркса. Он всецело признает, что производительный труд есть „родоначальник материальной и духовной, технической и художественной, общественной и моральной культуры“, а потому должен быть и исходным пунктом общего образования. Но „работа на фабриках не может быть фактором трудового воспитания. Не может быть фактором трудового воспитания выполнение той доли какой-нибудь производительной операции, которая раньше явля-

лась творчеством одного человека“. Школа должна восполнить то, что не может дать фабрика с ее детальным разделением труда, т. е. воспитание на целостном выполнении изделий труда. Школа должна быть сельскохозяйственно-ремесленной *коммуной*, дающей общетрудовые навыки в атмосфере коллективного труда. Таким образом в его концепция сказывается известный шаг назад от индустриально-производственной школы Маркса в сторону теории Руссо и Песталоцци. Несколько отчетливее, но тоже не до конца, выявились мысли Маркса в работе *Генриха Шульца* („Школьная реформа социал-демократии“), явившейся детальной разработкой тезисов, составленных им и *Кларой Цеткин* для съезда немецкой соц.-демократ. партии в Маннгейме в 1906 г. Тезисы на съезде не подверглись голосованию и официально утверждены партией не были, но работа Шульца была „как бы безмолвно признана партийной программой“ по школьным вопросам. Основные мысли маннгеймских тезисов сводятся к тому, что „цель воспитания не есть абсолютное понятие, она подчиняется... экономическим движущим силам эпохи“. До сих пор „общественное воспитание носило всегда и везде характер классового воспитания“, между тем как социализм, „стремящийся уничтожить классовые различия, устраняет вместе с тем и классовое воспитание“, а потому он „видит в ребенке не будущего темного раба или беспроектного пролетария; он ценит в нем подростка будущего члена социальной общины свободных рабочих, в котором надлежит развить до возможного совершенства все духовные и физические способности“... „так как социализм видит в труде источник и основу общественной организации... то для воспитания в социалистическом будущем труд явится основным, наиболее ценным, возбуждающим жизненные силы и воспитывающим социальное мировоззрение элементом“; далее высказываются требования всеобщей бесплатной единой школы с введением в программу физического труда, дающего как бы трудовую азбуку, полного устранения ре-

лигии из школы, организации профессиональных и дополнительных школ, обязательного университетского образования для всех учителей, педологической основы всего Ш. д. и т. д. Работа Г. Шульца развивает и детализирует эти тезисы, особенно останавливаясь на вопросах материального и юридического положения учителей, отчасти и на вопросах методики. Все это, несомненно, является развитием мыслей Маркса, но не лишено многих черт компромисса с буржуазно-радикальными педагогическими течениями (напр., по вопросу о семейном воспитании, которого Шульц не собирается всецело заменять общественным). И основная мысль Маркса о введении учащихся в самую суть современной индустриальной техники не получила достаточно детальной разработки. Другие социалистические партии Европы ограничились довольно общими требованиями единой бесплатной светской школы со включением в программу физического труда. Полная конкретизация педагогических мыслей Маркса со всеми логически вытекающими из них последствиями была осуществлена лишь после Октябрьской революции в условиях социалистического строительства Советского Союза (см. ХLI, ч. 3, 275/92).

*Школа действия.* Европейская и американская школа в том виде, в каком она создалась в XIX в., неоднократно вызывала против себя ряд нареканий, из которых главнейшие следующие: 1) она „отстаёт от жизни“, держась программ и методов, усвоенных по традиции от далекого прошлого, недостаточно вводя детей в понимание современности; 2) она „схоластична“, т. е. страдает излишней теоретичностью, книжностью, отвлеченностью в ущерб конкретным наблюдениям детей; 3) с этим связан упрек в *одностороннем интеллектуализме* в ущерб воспитанию воли и эмоций; 4) упреки в *пассивности* ученических восприятий: слишком много заучивания готового, мало самостоятельных исканий; 5) характерны одновременные упреки в том, что школа мало обращает внимания на *индивидуальность* детей, всех равняя под один уровень, и в то же время игнори-

рует *социальный момент* педагогики, оценивая успехи отдельных учеников, а не коллективов детей; „детей не учат работать коллективно“; 6) наиболее частым доводом против существующей школы было заявление, что детям в школе скучно, они не любят школы, а оттого и вся программа скользит по поверхности сознания, не проникая в плоть и кровь. Интересно, что большинство этих же упреков раздавалось еще в конце XVIII в. и в начале XIX в. со стороны филантропинистов, Песталлоцци, Фихте и др. Несколько стихий в середине века, они с новой силой всплыли к концу столетия, найдя мощную поддержку со стороны возникающей науки педологии. Конец XIX и начало XX в. вообще характеризуются небывалым до тех пор повышением интереса к вопросам педагогики и изучения ребенка, что дало повод скандинавской писательнице *Эллен Кей* (1849—1921; см. ХХIV, 57/8) назвать эпоху „веком ребенка“. Отсюда — возникновение многочисленных новых педагогических течений. Течения эти крайне пестры и по своим теоретическим основаниям (общественно политич. и философским), и по практическим предложениям и опытам. Здесь мы найдем и крайний индивидуализм в духе *Штирнера* (см.) и *Ницше* (см.), и попытки обоснования новой социальной педагогики, то с явно выраженными государственно-империалистическими началами (*Георг Кершенштейнер*), то с уклоном в социализм (*П. Натопф* и др.), то с последовательным проведением принципа „демократии“ (*Дьюи*), должествующей примирить в себе индивидуалистические и социальные начала. Многие при этом оперируют с термином „*трудовая школа*“, понимая, однако, „*труд*“ в совершенно различном смысле этого слова. Так, если *Кершенштейнер* (см. XLVIII, прил. *современ. деятели науки*, 68) видит основу образования в производительном, ремесленном труде, готовящем нужных государству профессионалов, то *Шаррельман* (см.), *Эртли* и многие другие называют „*трудом*“ в общеобразовательной школе „все то, благодаря чему мы получаем наши непосредственные восприятия“, всякого рода детское творчество, осо-



бенно же его виды, которые упражняют внешние чувства. „Ручной труд есть развитие ума посредством рук и глаза“, говорит американец *Николай Муррей Бутлер*. „Человек мыслит мускулами“, говорят другие, используя некоторые новые данные педологии. Работы из глины, дерева, картона, бумаги и всякого рода „бросового материала“, созданные детьми в связи с прохождением теоретической программы, вот что чаще всего понимается этими новаторами под „трудом“. Отсюда термин „иллюстративный ручной труд“ и презрительное название „педагогика проволоки и пластилина“ со стороны противников этих течений. В 1910 г. на съезде немецких учителей в Страсбурге выступил с докладом о новых течениях известный педагог *Лай*, предложивший термин „школа действия“ для общего обозначения разных новых течений, поскольку они стремятся противопоставить активную деятельность детей прежнему книжно-пассивному усвоению в традиционной школе. В виде научного обоснования „школы действия“ Лай выдвинул понятие о „реакции“, как основном элементе психической жизни, на место старого толкования, видящего неразложимый элемент психики в пассивном „сущении“ (наследие сенсуализма). „Реакция“, по Лая, содержит в себе обязательно три момента: раздражение, переработку и ответное действие. Отсюда педагогический вывод: обучение есть воспитание детских реакций, и по-настоящему понятие и усвоено может быть лишь то, что переработано и внешне оформлено. Одновременно с Лаем ряд американских психологов пришел к схожим заключениям, предложив „психологию“ понимать не как „науку о душевных явлениях“, но как „науку о поведении людей“. Итак, понятие „школы действия“ может служить обобщающим понятием для целого ряда течений, сходящихся на платформе *педагогичности активности* и расходящихся между собой во многом другом. Как составная часть школы действия может мыслиться и „трудовая школа“ в том понимании, которое установилось на Западе в начале XX в. Можно сказать так: всякая трудовая школа есть школа

действия, но не всякая школа действия есть школа трудовая. Под „труд. школой“ правильнее было бы понимать лишь такую, которая считает теоретическое и практическое изучение *производственного* труда основой общего образования в школе. Но, как уже отмечалось, многие немецкие новаторы педагогики склонны применять термин „трудовая школа“ к школе детского творчества вообще, в чем бы это последнее ни выражалось. И это вызывает значительную путаницу терминов и понятий, мешающую при создании общей картины новой западной педагогики. Само возникновение термина „*трудовая школа*“ (Arbeitsschule) относится к 1885 г., когда его впервые применил *Р. Зейдель*. Но работа Зейделя осталась мало замеченной. В 1908 г. на юбилейном собрании в память Песталоцци *Г. Кершенштейнер* произнес речь: „Трудовая школа — школа будущего“, после чего термин вошел в широкий обиход, охотно принимаемый разными представителями „школы действия“.

Так или иначе, среди пестрой картины разных течений педагогики активизма можно установить следующие главнейшие группы: 1) течение „*новых школ*“, имеющее представителей в разных странах, объединившихся в 1912 г. в „Международное бюро новых школ“. Внутри течения можно проследить драклон, различных по своей социальной сущности: уклон аристократический (не в смысле сословном, но в смысле подготовки руководящих элементов обществ. жизни, „аристократии ума“) и демократический. Первое возникновение „новых школ“ относится еще к 1889 г., когда *Сесиль Редди* создал школу в Абботсгольме, в Англии. Школа была интернатной, обслуживала детей богатых родителей (из дворянства и крупной буржуазии), обставлена была роскошно и помещалась в усадьбе на лоне природы. Учатся занимались, кроме теоретических наук, также сельским хозяйством и ручным трудом, спортом, физическими упражнениями, разными видами искусств. Хорошо поставленные кабинеты и лаборатории дали возможность изучение наук поставить на почву самостоятельных изы-

ская и опытов учащихся. В 1892 г. возникла в Англии другая подобная же школа в Видельсе, также по преимуществу для „золотой молодежи“. Прекрасная методическая постановка учения в этих школах вызвала ряд подражаний в других странах. Так, во Франции воспринятым пропагандистом их явился *Демолен*, основавший в Нормандии школу в поместье „Замок скал“. В Германии *Герман Литц* вызвал целое течение по устройству „сельских питомников“, организованных на схожих основаниях. В Бельгии подобная же школа была основана *Фариа де-Васконселосом* (близ Брюсселя). В 1892 г. в Женеве создан был „Институт Ж. Ж. Руссо“, педагогическое научно-исследовательское учреждение, явившееся центром всего движения. Тогда же основалось и „Бюро новых школ“ под председательством профессора названного института *А. Феррье*. Бюро установило постоянную связь и систематический обмен опытом между „новыми школами“ разных стран, суммировало и обрабатывало получаемые данные. Большинство этих школ носило ясно выраженный характер подготовки „аристократии ума“, руководящих элементов общества. Роскошная обстановка (в смысле зданий, оборудования, пособий и режима жизни воспитанников) требовала громадных денег, получавшихся частью в виде крайне высокой платы за учение, частью путем подписки в кругах аристократии и высшего слоя буржуазии. Школы были доступны только для верхов общества, и многие руководители так и понимали свою задачу, как „подготовку вождей“, которые должны быть активны, самостоятельны, всемерно развиты и т. д. Этот аристократический уклон вызвал недовольство части захваченных течением педагогов, и в 1906 г. *Густав Винексен*, отделившись от Латца, основал в Викирсдорфе схожую по характеру школу, но рассчитанную на демократический состав учащихся. Школа называлась „свободной школьной общиной“, так как самоуправление учащихся, копировавшее республиканские формы, было поставлено в основу жизни школы. Так внутри течения образовались два уклона, различных по

своей социальной сущности. Сторона педагогическая в обоих случаях была схожей. Основные черты всего течения *Феррье* характеризует так: „Новая школа есть лаборатория практической педагогики... она есть интернат... она расположена в деревне... она совмещает в себе принцип общественного и семейного воспитания: воспитанники живут в отдельных домах, группами в 10—15 человек, под руководством женатого педагога („нехорошо, когда мальчишки лишены влияния взрослой женщины и семейной атмосферы, а этого не могут дать интернаты-казармы“). Воспитанники заняты сельскохозяйственным и ремесленным трудом, гимнастикой, длительными экскурсиями. „Новая школа стремится образовывать ум не столько путем накапливания заучиваемых понятий, сколько посредством общего развития мыслительной способности“. Обучение основано на личных наблюдениях и интересах ребенка, с большим числом индивидуальных работ. Дисциплина должна притти не столько извне, сколько изнутри. Отсюда — самоуправление, но „в виду невозможности осуществить полную демократическую систему, большая часть новых школ представляет собой конституционные монархии“, т. е. на ряду с администрацией школы фигурируют представители учащихся с определенной ответственностью.

2) Вторую группу составляют германские педагоги-романтики, как то: *Шаррельман*, *Бертольд Отто*, *Эрнст Вебер*, *Гансберг* и др. У них в основе лежит воспитание эмоций: детский разум осмысливает только то, что эмоционально пережито. Поэтому не должно быть ни неподвижных программ, ни твердо установленных методов. Дело учителя — вдохновить детей, вызвать интерес к получению знаний, к самостоятельной работе, помочь оформиться этому интересу, но не вводить в застывшие рамки. Для Шаррельмана педагогика — сплошное творчество как ученика, так и учителя. Учитель никогда не может знать наперед, что он будет говорить или делать с детьми завтра. Живой вопрос со стороны детей может уволить учителя далеко от намечен-

ных планов. Предлагая примерный план уроков, основанных на живом общении учителя с учениками, он говорит: „Предлагаемые здесь подготовительные планы и примеры ценны будут лишь своим возбуждающим влиянием на других... Нет двух учителей, которым следовало бы идти по одному пути преподавания... Выявляй перед учениками свое неотъемлемое „я“, и ты дашь им лучшее, что ты способен дать им“. Подготовка учителя должна протекать так: по поводу всего, что ты видишь, слышишь, чем сам интересуешься, чем любишься — думай: а как я мог бы рассказать об этом детям? Важную роль во всем этом играет художественное воспитание: педагог должен все время помогать детям, каждую свою мысль, каждое представление выявить в каком-нибудь образе. Навыки должны приходиться во время творческого процесса. Некоторые из педагогов-романтиков сыграли большую роль как собиратели и исследователи в области детского творчества. Так *Бертольд Отто* много дал в области изучения детского языка и детских сочинений. Борясь против иссушающего влияния школы на детскую речь, он выдвинул требование: педагог должен сам овладеть детским языком и культивировать его, а не учить подражать взрослым (схожая позиция с Л. Н. Толстым). При таком понимании педагогика становится прежде всего *искусством*. Такое обоснование и пытался дать педагогике *Эрнст Вебер* в работах „Эстетика, как основа педагогики“ и „Художественное воспитание и искусство воспитания“. Романтическое течение по преимуществу захватило круги демократической интеллигенции и является плодом того же мироощущения, которое дал в искусстве импрессионизм. Есть у него несомненные точки соприкосновения и с анархическим индивидуализмом. В литературе это течение отображено в популярной пьесе Отто Эрнста „Воспитатель Флакман“. Свою школу романтики (*Гансберг, Шаррельман*) зовут „трудовой“, что едва ли правильно.

3) Среди представителей производственно-трудовой школы наибольшей популярностью на Западе пользуется

уже упомянутый *Георг Кершенштейнер*, исследователь детских рисунков. Им были преобразованы начальные школы Мюнхена (в них он ввел лабораторные занятия по естественному и ручной труд, реформировал рисование, придав ему более прикладной характер) и заново созданы школы дополнительные. Последние получили характер профессиональный. Каждая из них обучает прежде всего определенному ремеслу, а вокруг него — теоретическим предметам, непосредственно с ремеслом связанным. Школы эти организованы им совместно с профессиональными союзами, которые он заинтересовал своими планами. По взглядам — Кершенштейнер ярко выраженный представитель немецкой буржуазии периода, предшествовавшего империалистической войне. Он противник социализма и в „трудовой школе“ склонен видеть одно из средств борьбы с социализмом. Он считает, что подлинная культура возможна лишь в могучем государственном организме с сильной властью. Цель школы „воспитать могучий, полный энергии народный дух, который не ослабел бы в момент кризиса“... „Достигается же это только настоящей практической работой“. Оттого школа должна быть прежде всего профессиональной: „публичная школа имеет задачей помочь воспитаннику найти работу в коллективном организме, т. е. выбрать профессию и выполнить ее хорошо“. Поскольку классовое деление общества для него нормальное явление, он мыслит себе и разные типы школы: один готовит производственных работников, другие — людей интеллигентных профессий. Но и те, и другие должны строиться на основе активного, целесообразно направленного труда: „Только радость творчества дает личное содержание жизни“. Второй задачей школы является одновременное развитие ума и воли, иначе — „интеллигентного характера“ (признаки его: сила воли, ясность мысли, чуткость, пылливость). К „иллюстративному“ труду и „творчеству“ в духе Шаррельмана он относится скептически: „Срисовывая портрет Канта, не усвоишь себе идеи категорического императива“. Наибольший успех Кер-

шенштейнер имел у себя на родине, в Баварии, стране высокоразвитой мелкой промышленности, интересам которой его ремесленные школы отвечали вполне. Соединение практицизма с ясностью мысли сделали его работы популярными и в других странах.

4) Необходимо отметить особо *Марию Монтессори* (см.) в Италии, поскольку ее работы заметно отразились на Ш. д. в разных странах, хотя она больше дошкольница, чем работница школы. Она является выразительницей того по преимуществу *педологического* направления в школе, которое в данных педологии склонно видеть не только материал, данные для проверки и способы исследования отдельных проблем, но искать в них и целей воспитания и обучения: изучение ребенка подскажет и цели педагогики. Монтессори начала с занятий с умственно-отсталыми детьми. Чтобы добиться с ними успехов, ей пришлось главное внимание обратить на возможно большее развитие органов внешних чувств, а также на то, чтобы развинченных, нервных детей уметь собрать воедино на основе заинтересованности. Достигнутые ею успехи дали ей возможность предлагать применявшиеся ею методы и для нормальных детей, а методы занятий с дошкольным возрастом — для школьников. „Гигиена психики покоится на тех же общих принципах, что и гигиена физического развития... Природа, творческие силы природы управляют всем“. Поэтому в духе Руссо определяет она основную задачу воспитания — „как оставить ребенка свободным“. Но „свобода не есть заброшенность“. Школа должна быть местом прежде всего самовоспитания и самообучения, но последнее достигается лишь посредством нормальной организации живого детского опыта и приведения его в ясность и систему. *Идея органического роста и организации воспитывающей среды* и обстановки — вот основные проблемы Ш. д. Ребенок все поймет в свое время, если взрослые создадут для того нормальные условия, помогут исследовать окружающее и в нем разобраться. Школьная работа требует возможно большей индивидуализации, что, впрочем, не исключает и социального на-

чала, для развития которого первый шаг — взаимопомощь.

5) До известной степени синтезом педагогических исканий начала XX в. является теория американского мыслителя и практика педагогики — профессора *Джона Дьюи* (см. XLVIII, прил. *соврем. деятели науки*, 67/68). В его лице объединились: а) типичные для XX в. устремления к производственно-трудовой школе, б) попытки поставить ребенка в центр внимания, из его природы и интересов вывести основные линии педагогики. В целом же Дьюи является наиболее ярким выразителем радикальных настроений мелко-буржуазной демократии, требующих коренной реформы школы. Его педагогические идеи во многом опираются на Руссо. Но в XVIII в. Руссо говорил: „Мы не знаем детства“. В XX в. Дьюи, во всеоружии педологических знаний, говорит: „Мы уже кое-что знаем о ребенке, но сравнительно мало, и должны непрестанно собирать факты из детской жизни и вдумываться в них“. Как приверженец „педоцентрической педагогики“, он предлагает переворот в понимании педагогических задач, в роде коперниковского: „Воспитание не есть что-то налагаемое, а рост, развитие свойств и способностей, с которыми человек появляется на свет“. Ошибка педагогики в том, что „подготовка к чему-то в будущем лишила возможности использовать настоящее“. Между тем лишь тот, кто по-детски жил в свое время, будет иметь здоровую юность и зрелый возраст. Итак, нельзя детей воспитывать для целей, указанных взрослыми. Но здесь Дьюи пытается совместить то, что Руссо считал несовместимым: индивидуалистические и социальные цели воспитания. Он говорит: индивидуалистическая педагогика, рассматривающая отдельно ребенка как самоцель, и педагогика социальная, приспосабливающая детей к той или иной общественной цели, праны до известной степени и в одинаковой мере. Но ни тот, ни другой взгляд вопроса не исчерпывают, оба односторонни. Рассматривать ребенка вне среды нельзя — это абстракция. Но нельзя ребенка готовить к будущим условиям жизни.

При нынешнем головокружительном темпе развития за два десятка лет могут произойти такие перемены, что те условия, к которым мы готовим детей сейчас, окажутся устаревшими. Поэтому надо дать возможность детям жить и развиваться, как социальным существам, чтобы со временем самим уметь и формулировать для себя цели и создавать условия жизни, какие найдут необходимыми. Надо воспитывать борцов и строителей, а какой жизни — это они сами определяют. Ребенок воспитывается прежде всего среда. „Но среда случайна, поскольку не учитывается ее воспитывающее влияние“. Настоящая же школа — это педагогически организованная среда. Но такая школа не должна быть изолированной от внешней среды. Наоборот, она сама черпает весь материал из окружающей жизни и участвует в улучшении окружающего быта, принимая на себя полезные функции. Внутри школы ребенок должен воспитываться средой себе подобных, в атмосфере коллективного производительного труда. Школа должна иметь свое сельское хозяйство и оборудованные по последнему слову техники мастерские. Она должна вести в понимание нынешней индустрии. Экскурсии на фабрики и заводы и проработка трудовых процессов в школьных мастерских и лабораториях — вот что прежде всего вводит в понимание жизни. Той же цели служит участие школы в общественно-полезной для данной местности работе. Библиотека и музей — неотъемлемая часть нормальной школы, поскольку дети учатся путем самостоятельных исследований. Но Дьюи, между мышлением ребенка, охватывающим в окружающей жизни два явления как причину и следствие, и мышлением взрослого исследователя нет принципиальной разницы, разница лишь „в степени точности“. Примерно то же думает он и о детском искусстве. Набросав картину желательной для него школы, Дьюи спрашивает: „Будет ли ребенок в ней учиться?“ и отвечает: „Да, будет, но прежде всего он будет в ней жить, а учиться будет у жизни“. Теория Д. прежде всего — теория „школы жизни“. Мысли об индустриально-трудовой школе, ведущей

общественную работу с окружающим населением, явились до известной степени предвосхищением некоторых положений советской трудовой школы (и частично были ею сознательно использованы). Но социальная установка резко различна. Дьюи хотел бы аполитичной школы, не дающей строго определенного мировоззрения, но лишь помогающей самостоятельно отыскивать свое мировоззрение (здесь он ближе к анархической „свободной трудовой школе“). Мало того — он в своей школе склонен видеть средство сглаживания классовых противоречий (у него даже встречается утверждение, что в „Америке классов не существует“) и единения разных слоев и оттенков общества. В этом отношении он типичный выразитель американской мелкобуржуазной радикальной демократии и является как бы кульминационной точкой развития педагогической мысли этой последней.

Оценивая практическое значение всех этих течений „школы действия“ и входящих в нее разновидностей, необходимо указать: а) полного преобразования школы они нигде не достигли, но внесли много оживления и улучшения в педагогический мир; как достижения, необходимо отметить все более и более распространяющийся обычай сочетать Ш. д. с изучением педагогического процесса (тесты, измерения, изучение ученических работ и т. д.); нового типа школы явились опытными лабораториями, во многом продвинувшими и теорию и практику Ш. д.; б) они заметно повлияли на методику Ш. д.; целый ряд методов (и активного обучения и самостоятельной переработки), получивших более массовое распространение, ведет начало именно оттуда; так, „школа действия“ ввела в широкий обиход „инлюстративный труд“, а также методы „комплексного преподавания“, когда теоретические вопросы изучаются вокруг какой-либо жизненной практической задачи (пример: в школе Фариа де Васконселос учащимся предложили очистить пруд, в котором купались; для этого пришлось математически исчислить объем пруда, количество воды, вливаемое ручьем, а также познакомиться с коммунальными

властями, которые сперва запретили, а после разрешили предполагаемое, и т. д.); в) они содействовали постепенному изживанию разных пережитков старины, в роде телесных наказаний, обычаев бессмысленного зубрения и т. д.; г) они содействовали оживлению в среде школьных работников, втянув многих из них в процессе исканий и созидания и создав ряд педагогических журналов нового типа; д) они дали ряд новых учебников, методов, пособий, содействовали повышению внимания к вопросам школьного оборудования и т. д.

7. III. *д. в России (до Октябрьской рев.). А. Первый период — церковная школа X—XVII вв.* Русские славяне до X в., живя в условиях натурального хозяйства и патриархального быта, в школе не нуждались. Потребность в ней возникла вследствие развития торговли с Византией и соприкосновения с византийской культурой верхних слоев общества. Ближайшим поводом явилось принятие христианства: школа становится необходимой как орудие религиозной пропаганды и средство подготовки русского духовенства на смену пришлому—греко-болгарскому. По словам летописи, кн. Владимир, крестив киевлян в 988 г., „начал ставить по городам церкви и попов“ и отдавать „на учение книжное“ детей зажиточных родителей (в порядке принудительном). То же в более широком масштабе делал его сын Ярослав, прозванный „Мудрым“. Далее школы распространяются по периферии: напр., в Ростове епископ Леонтий оставил старых людей пребывать в язычестве, „младенцев же ко церкви призывал и сладостно кутьею кормил и благочестию учил и крестил их“. Формы школы заимствованы были из Византии. Оттуда же взяли и формулировку ее воспитательных целей (учение „в страхе божем“). Учили в школе славянской грамоте и церковным книгам. Этот характер школа сохраняла около 7 веков. О степени ее распространения в исторической науке есть две противоположные точки зрения: одни доказывают широкое распространение в древней Руси школ и грамотности, другие считают ее почти поголовно неграмотной. Второй взгляд более об-

основан, но требует уточнения: по-видимому, в Киевской (до-монгольской) Руси в городах возникло много школ, и верхушка общества (князья, дружина, богатые горожане) была значительно втянута в византийскую культуру. Но в XIII в. татарское нашествие, разорив массу монастырей и церквей, нанесло удар школам. С XIII в. школы в источниках упоминаются редко. Наоборот, часто встречаются жалобы на отсутствие школ. В Московской Руси XV в. безграмотны не только массы, но и большинство духовенства. Вместе с тем есть данные о некоторой демократизации III д.: грамоте учат иногда крестьяне—„начетчики“ или „мастера“, обучающие желающих у себя на дому, в порядке подсобного промысла. Так, архиеп. новгородский Геннадий жалуется, что будущих священников обучают церковным службам „мужики невежи“ прямо с голоса, на память, получая за то гривну денег и горшок каши за каждый вид службы. В тех случаях, когда эти „мастера“ все же обучают технике грамотности, курс распадался на 3 части: букварь, часослов, псалтирь, чем обычно и ограничивался круг знаний тогдашнего грамотея. В XVI в. развитие торговли внутренней и внешней (с Англией, Персией) и создание сильного Московского царства со сложным государственным аппаратом вызывает потребность и в образовании. При Иване Грозном Стоглавый собор констатирует малограмотность духовенства и отсутствие школ („а прежде были училища“) и постановляет открыть повсеместно училища при домах священников для обучения грамоте, письму, церковному пению и чтению. О выполнении постановления сведений у нас нет.

Иначе обстояло дело в Юго-Западной Руси (Украина, Белоруссия), подвластной с XIV в. под власть Литвы, а позднее—Польши, а потому ближе соприкасавшейся с западной культурой и стоявшей выше в экономическом отношении. Среди торгово-ремесленного класса в городах замечается тяготение к школе еще с конца XV в. В XVI в. страна оказалась втянутой в религиозные распри Зап. Европы, что потребовало развития школ, как орудия борьбы

разных религиозных направлений. Распространение в Польше реформации вызвало к жизни ряд школ лютеранских, кальвинистских, социнианских и т. д. В противовес им католики вызывают в Польшу иезуитов, которые для борьбы с протестантством и обращения в католицизм православных открывают повсюду свои коллегиумы и школы, стараясь особенно привлечь к ним дворянские слои. Их школы сыграли значительную роль в деле обращения русского дворянства в католицизм. В конце XVI в. при короле Сигизмунде III Польша делается оплотом католической реакции и вступает на путь репрессий в отношении иноверцев. Православное население тоже обращается к открытию своих школ и типографий в целях противодействия национальной и религиозной ассимиляции. Такие „славяно-греческие“ школы иногда открывают магнаты, сохранившие православие (кн. Острожский), но чаще всего горожане, объединенные в так назыв. „братства“ (см. VI, 487/89). Братства даже добивались монополии в Ш. д., что порой приводило к конфликтам с епископами феодалами (борьба львовских мещан с еп. Гедоном Балабаном, не признававшим за ремесленниками права на устройство школ). Переход епископов-феодалов в унию (1596) и отпад от православия большинства магнатов делает братства единственными руководителями православных школ. Из братских школ особенно влиятельны были львовская и виленская, готовившие учителей для всей страны, издававшие учебные руководства и полемическую литературу. С XVII в. братские школы постепенно меняют программу, вводя наряду с греч. языком также латинский и другие предметы в подражание иезуитским коллегиам. В 1631 г. митрополит *Петр Могила* (см.), преобразовав киевскую братскую школу в „коллегиум“, вводит в ней латинский язык, как основу всей программы, и „свободные искусства“: грамматику, поэтику, риторику и философию, а потом было добавлено богословие, и коллегиум в 1701 г. получил звание „академии“. Учение сопровождалось диспутами, писанием витиеватых речей, латинских вирш и

школьными спектаклями на религиозно-поучительные темы. Строй академии, учебники и методы преподавания воспроизводили иезуитские образцы. Целью этого сближения с иезуитскими школами было приобщение к западной культуре борцов за восточное православие и вооружение их для полемики с иезуитами оружием этих последних. Все это приводит к созданию своеобразной юго-западной схоластики, в конце XVII в. повлиявшей на Московскую Русь.

Московская Русь в XVII в. (после событий Смутного времени) испытывает заметное влияние западной культуры, проникающее в быт, искусство, государственные учреждения и школу. Усиливается спрос на знания и книгу, что отразилось на типографской продукции (печатаются в большом числе учебные книги — „азбуковники“, „алфавитники“, т. е. буквари, сопровождаемые хрестоматией, охватывающей в сжатом виде ряд отраслей знания). Но это западное влияние вызывает опасение духовенства за чистоту и твердость веры. Дело распространения знаний церковь стремится всецело взять в свои руки. По вопросу школьного учения в обществе намечаются три течения: а) западническое, желающее „латинской“ школы в подражание Киеву; б) резко консервативное (сформировавшееся потом в виде старообрядчества), осуждающее всякие заимствования и всякую науку, кроме традиционного начечества („богомерзостен перед богом всяк, кто любит геометрию“, „кто по-латыни научится, тот с правого пути совертится“); в) среднее течение, стоящее за создание школ, основанных на греческой богословской науке. Начиная с 40-х гг. XVII в. были попытки основать в Москве то греческую, то „латинскую“ школу (Ртищев, Симеон Полоцкий и т. д.). Правительство в конце-концов заняло среднюю позицию, основав „Славяно-греко-латинскую академию“ (см. XIX, 203), во главе с братьями *Лихудами* (см.), учеными греками, учившимися в западных университетах. Кроме 3-х языков, в ней изучали риторику, логику, философию. Академия выполняла функции не только школы, но и духовной цензуры и

религиозного судилища, осуждавшего за еретические мнения.

Б. 2-й период — *сословная школа XVIII в.* Новый тип школы создается в нач. XVIII в. в связи с реформами Петра I. Интересы растущего торгового капитала требовали выхода к морю, что повело к „Вел. северной войне“ со шведами, а война потребовала новой организации войска и государственного аппарата. Правительству нужны были военные техники и работники новых учреждений, а следовательно и школы, готовящие их. Реформа была в духе Западн. Европы, проводимая в принудительном порядке Петром, также требовала новых форм образования и воспитания. Сначала у Петра была мысль преобразовать Слав.-греко-лат. академию как бы в политехникум, откуда выходили бы „во всякие потребности: в церковную службу и в гражданскую, вонствовать, знать строение и докторское, врачевское искусство“. Но эта мысль вскоре была оставлена. Вместо того открыта была „школа математических и навигацких наук“ в Москве при Сухаревой башне (1701) для подготовки моряков и военных инженеров (фактически она готовила „во всякого рода службы военные и гражданские“ и подготавливала учителей математики для других школ). В качестве отделений ее в некоторых городах возникли „адмиралтейские школы“. В 1715 г. она разделилась на „Морскую академию“, перенесенную в Петербург, и подготавливательную „навигацкую школу“ в Москве. Почти одновременно с ней открылась (1703) инженерно-артиллерийская школа (позднее разделившаяся на две по специальностям). Была также создана медицинская школа при военном госпитале и школа подготовки гражданских чиновников (обучение практикантов при сенате, так назыв. „сенатских юнкеров“). Подготовка специалистов, естественно, уперлась в отсутствие элементарного подготавливательного образования. Практик по натуре и техник по вкусам, Петр прежде всего требовал от служивых людей знания математики, как основы для техники всякого рода: дворяне при производстве в офицеры подвер-

гались испытанию из геометрии; невыдержавшие оставались солдатами и не имели права жениться. Для подготовки по математике с 1714 г. открываются в разных городах „цифирные школы“, где бывшие ученики навигацкой школы учили арифметике и геометрии. Их открылось за 11 лет—42, с 2 тысячами учащихся, набранных силой из числа людей „всякого чина“, „кроме крестьян“. Учение в них рассматривалось как начало царской службы, стипендий — как „государего жалованье“, а побеги из школы—как дезертирство. Параллельно у Петра I возникла мысль использовать силы и материальные средства духовенства для распространения грамотности в массах. Однако, духовенство само нуждалось в повышении образовательного уровня. Поэтому было строжайше предписано архиереям: а) не ставить в священники неучившихся, б) подвергать кандидатов на священство экзаменам, при чем быть „опасными и жестокими“, в) открывать школы при своих домах, за счет своих доходов, и учить там славянской и русской грамоте. Частью в силу этих приказов, частью по инициативе отдельных архиереев возник ряд школ при архиерейских домах. Программы их зависели от устроителей: в одних клали в основу славянский и греческий языки (Иов Новгородский), в других изучали латынь по примеру Киевск. академии (Дмитрий Ростовский); некоторые ограничивались славянской грамотой да церковным пением. Политика подчинения церкви государству и необходимость борьбы с духом противодействия реформам со стороны духовенства требовали от правительства внимания к духовным школам и внесения в них единобразия. С возникновением синода издается „Духовный регламент“ (см.), автором которого был *Феофан Прокопович*. По „Духовн. регламенту“ открытие школ при архиерейских домах делается обязательным. На содержание их вводится хлебный сбор по епархиям. Духовенство обязано посылать своих детей в эти школы. За недостатком учителей новгородская школа выполняла функции учительской



семинарии: в нее командировали из каждой епархии по 3 человека для подготовки учителей на местах. Всего епархиальных школ открыто при Петре—46, с 3 тыс. учеников. Высшей духовной школой остается прежняя академия. Были также попытки создания массовой элементарной школы по приходам, но без результатов. По словам современника, работники переписи 1711 г. „священников неволят на всяком погосте строить школы и велят учить разным наукам, а чем школы строить и кому быть учителями, и каким наукам учить, и по каким книгам учиться, и откуда пищу иметь и всякую потребу—того они определить не умеют, только говорят: впредь указ будет“. Указа не последовало.

Нужно отметить еще попытку группы иностранцев во главе с наставором *Глюком* (см.) и доктором философии *Паусом* открыть первую в России общеобразовательную гимназию (в Москве, 1703). Инициаторы обещали учить „без всякой заплаты“ „всякого состояния людей“, „кто каких наук похочет“. В программе обещались: языки латинский, греческий, немецкий, французский и даже еврейский, сирийский и халдейский („для охотников феодалских сладостей“), математика, политика, история, естествознание, верховая езда, танцы, „телесное благолепие и комплименты“. Правительство сначала интересовалось школой, дало на нее средства, но после охладело к ней и смотрело на нее просто как на школу иностранных языков для подготовки переводчиков, забирая учеников в посольства, не давая им кончить курса. Внутренние нелады в школе после смерти Глюка, отсутствие интереса в обществе к общеобразовательным наукам и охлаждение правительства привели школу к закрытию в 1716 г.

В общем III. д. при Петре I характеризуется следующими чертами: 1) школы носят *характер профессиональной подготовки*; 2) они возникают обычно под давлением правительственных мер (случаи частной инициативы редки) при безразличном или же враждебном отношении общественных групп: учеников часто доставляли под конвоем военной

команды, ученики массами убежали, подвергаясь за то беспощадным репрессиям; целые группы населения всячески просили избавить их от обязательного обучения, как новой, тяжелой повинности, на что правительство частично вынуждено было соглашаться (напр., разрешило посадским людям не посылать детей в цифирные школы); 3) новые школы охватили главн. образом *служилых людей разных категорий* и горожан; государство стремилось сделать для них школу обязательной, но, не справившись с задачей, ограничилось обязательностью обучения для дворян и духовенства; крестьянство осталось совершенно в стороне от школ; 4) в начале правительство стремилось к пополнению школ людьми „всякого чина“, но потом склоняется в сторону „*принципа сословности*“; к этому же тяготели и общественные группы; так, духовенство добилось освобождения своих детей от цифирных школ и, наоборот, стремилось архиерейские школы закрепить исключительно за собой; сословной школы требовали и передовые слои дворянства; в школах, готовящих офицеров (навигационная, артиллерийская, инженерная), установилось деление учеников на дворян и „разночинцев“: первые проходили полный курс, выходя в офицеры, вторые — лишь младшие классы и выходили учителями цифирных школ или в писаря разных учреждений; цифирные школы в конце концов были предназначены исключительно для низших слоев служилых людей (детей солдат, пушкарей, казаков, приказных), так как духовенство и горожанехлопотали себе освобождение от них, а дворян с 1716 г. запретили принимать туда; 5) новые школы вызвали новую *педагогическую литературу* в виде новых учебников (переводных и оригинальных) и нескольких трактатов и проектов („Пропозиции“ *Салтыкова*, проектировавшего покрыть всю страну сетью школ в стиле западных гимназий и „рыцарских академий“; „Разговор о пользе наук и училищ“ *Татищева*, предлагавшего открытие дворянских пансионов, а для крестьян — школ гра-

моты и ремесл; рассуждения Посошкова, и т. д.).

В следующие после смерти Петра I (1725) десятилетия выполняются некоторые планы, при нем разработанные, но не осуществленные: так, возникает „Академия наук“ (см. академия), а при ней университет (см.) и подготовительная к университету гимназия, впрочем влачившие жалкое существование (пополнялись путем принудительных командировок учащихся духовных школ). С другой стороны, сходят на-нет цифирные школы, замененные гарнизонными, где обучали арифметике и военному делу. Наоборот, архиерейские школы укрепляются, оформившись в духовные семинарии (см. XIX, 204). Главной же тенденцией является развитие принципа сословной дворянской школы. Дворянство в те времена добивается ряда льгот и привилегий, как то: сокращения срока службы и замены прохождения ее в солдатских чинах специальной школой. Ради этого в 1731 г. открыт по инициативе Миниха сухопутный „шляхетный кадетский корпус“ (см. X, 662) исключительно для дворян; окончившие его выходили в офицерские чины. Со второй половины XVIII в. дворянство стремится уже не к специальному образованию, но к общему. Этой цели удовлетворяли, главным образом, частные пансионы, открывавшиеся в Москве и Петербурге пришлыми иностранцами, обучавшими французскому языку, танцам, светским манерам. При Елизавете обнаруживается стремление заменить их государственными общеобразовательными школами, и с этой целью по инициативе И. И. Шувалова учреждается московский университет (1755; см. XXIX, 374' сл.) в составе 3 факультетов (медицинск., юридич. и философского), при нем гимназия и другая гимназия в Казани (1758). В обеих гимназиях проводилось резкое деление на дворян и разночинцев; они обучались врозь и по разным программам, и жили в пансионе в условиях разного режима (у дворян в основе учения—языки, у разночинцев—прикладные знания). В связи со строительством дворцов, усадеб и широким применением живописи для украшения

придворного и дворянского быта в 1757 г. в Петербурге открыта Академия художеств (см. I, 550/52), где обучали архитектуре, живописи и скульптуре. Шувалов разработал также обширный план школьной системы (от элементарных школ до высших), однако не получивший осуществления. Так наметился переход от профессиональной школы Петра к общеобразовательной системе сословной школы.

Эти тенденции получили дальнейшее свое развитие в годы правления Екатерины II, эпоху высшего развития дворянских привилегий и дворянской культуры. Освобожденное от обязательной службы, дворянство не очень нуждается в профессиональной школе, но стремится не отстать от Запада. Под влиянием французской „просветительной философии“, среди него распространяется увлечение новыми западными педагогическими течениями (мысли Локка, Фенелона, Руссо и т. д.). Складывается взгляд, что первая задача школы—дать воспитание, устранить вековое „варварство“, создать „новую породу людей“.

Второй тенденцией, вызванной ростом торговли, крепостной фабрики и кустарной промышленности, является стремление к созданию специальной коммерческой школы (см. коммерческое образование). Этому хотя бы более передовые слои купечества (особенно купцы г. Архангельска), заявляющие, что без знаний они не могут вести внешней торговли; того же хотят и правящие круги знати для лучшей эксплуатации своих поместий и своих капиталов. Сама Екатерина II в начале правления много говорила о создании у нас „третьего чина“ (в подражание „третьему сословию“ Запада), разумея под этим деловую интеллигенцию, техников и т. д., считая это необходимым условием для развития производительных сил государства.

Под знаком создания „новой породы людей“ и „третьего чина“ проходят первые годы правления Екатерины. Главным деятелем является Ив. Ив. Бецкой (см.), образованный дворянин, впитавший в себя главнейшие направления западной педагогической мысли и с исключительным рвением стро-

мившийся проводить их в России. Им разработано „Генеральное учреждение о воспитании обоего пола юношества“ (1764), как бы принципиальное введение ко всем предполагаемым реформам и новым шагам в школьном строительстве. Основная его мысль: одно знание еще не создает культурного человека и „добротоу гражданина“, „*корень всему—воспитание*“; поэтому необходимо „произвести сперва способом воспитания, так сказать, новую породу, или новых отцов и матерей, которые детям своим те же воспитания правила в сердце вселить могли... и так из родов в роды, в будущие веки“; отсюда вывод—создание воспитательных учреждений для детей, начиная с 5-летнего возраста и до 18—20 лет. За все время учения воспитанники должны быть оторваны от внешней жизни и среды, живя под влиянием наставников и наставниц, в обстановке наук, искусств, гигиенического и нравственного режима. В осуществление этих принципов И. И. Бецким были созданы: 1) *Смоленский институт*, для воспитания девушек сирот дворянского звания (см. XX, *женское движение*, прилож., 32), 2) аналогичн. институт для девиц мещанок, 3) *воспитательные дома* при Академии художеств и Академии наук для мальчиков „разного звания“ (кроме крестьян), 4) *Московское коммерческое училище* (основан. на средства Демидова в 1772 г.), тоже в виде воспитательного учреждения (см. *коммерческое образование*). Воспитательные дома (см. XIX, 2-3/84, прил. *призрение детей*) должны были из сирот создавать „третий чин“ людей, используемых в промышленности и службе, женские институты—готовить благовоспитанных матерей и будущих воспитательниц. Бецкой также реформировал сухопутный кадетский корпус (см. *военно-учебные заведения*), сделав его воспитательным и общеобразовательным заведением. Во всех названных заведениях (особенно дворянских) особое значение придавалось средствам эстетического воспитательного воздействия (литература, музыка, ученические спектакли, танцы). Основное значение плана Бецкого в том, что им впервые в России был поставлен *вопрос о* *вос-*

*ском образовании* (см.). Практические результаты системы характеризует нам отзыв современника о кадетском корпусе, где кадеты „хорошо играли комедию, писали стишки, одним словом знали все, кроме того, что нужно знать офицеру“. Несомненно, содействуя созданию той художественной культуры, которая в дальнейшем выдвинула у нас Пушкина, Глинку и других великих мастеров слова, звуков и кисти, эта система все же выпускала оторванных от жизни людей.

К 1760-м годам относится целый ряд проектов сети учебных заведений, долженствовавших покрыть всю страну. Особая комиссия для составления общего плана учебных заведений представила „генеральный план детских воспитательных заведений, или государственных гимназий“. План предполагал школы 4-х типов: общеобразовательные гимназии, военные училища, гражданские училища (подготовка чиновников) и купеческие училища. Все они мыслились как закрытые учебные заведения и предназначались для разных слоев населения, но кроме крепостных крестьян. Созыв „Комиссии по составлению нового уложения“ (1768) прервал деятельность названной специальной комиссии. В „Комиссии по составлению нового уложения“ (см. XXIV, 597, 603) вопросы народного образования затрагивались на общих собраниях и разрабатывались в выделенной „частной комиссии об училищах“. На общих собраниях интересно выступление депутата пахотных солдат *Жеребцова*, требовавшего сельских школ для крестьян, что вызвало резкие протесты части депутатов (дворянский депутат *Глазов* доказывал невыгодность крестьянской грамотности для дворянства). „Частная комиссия“ все же разработала проект сельской школы, оставшийся, впрочем, незаконченным и дальнейшего движения не получивший. Турецкая война, а затем восстание Пугачева прервали работы над планами нар. образования. Параллельно Екатерина вела переписку о школьных реформах с западными мыслителями, и некоторые из них составляли для нее планы (напр., Дидро). Все эти проекты в жизнь не вошли, оставшись

лишь памятником педагогической мысли эпохи. Большинство из них носит характер подражания зап.-европейским течениям. Наиболее оригинальным и самобытным памятником является поданный в „комиссию о коммерции“ проект *Крестинина* (самородок из купеческой среды г. Архангельска, один из первых „краеведов“ в России), проектировавшего создание в Архангельске „коммерческой гимназии“, которая явилась бы опорным пунктом культурной работы и изучения местного края.

К вопросам плана народного образования вернулись в 1780-х годах. В противоположность 60-м годам теперь думали не о воспитательных учреждениях, но о системе общеобразовательной школы для прихожанин. За образец была взята австрийская система. Выписанный из Австрии ученый серб *Янкович-де-Мирчево* в качестве секретаря „Комиссии об учреждении училищ“ разработал план *народных училищ* 3-х ступеней: „малых“, „средних“ и „главных“. В жизнь были проведены „малые“ и „главные“ народные училища (средние отпали). „Малые у-ща“ открывались в уездных городах в составе 2-х классов; „главные“ — в губернских, в составе 4-х классов (два дополнительных к „малому у-щу“). В „малых“ программа состояла из чтения, письма, „закона божия“, книжки „о должностях человека и гражданина“, рисования и чистописания; в „главных“, сверх того, — грамматики, географии, истории, геометрии, механики, физики, естествознания, архитектуры. Обучение было бесплатное. План постепенно вводился в жизнь с 1782 г. В 1786 г. утвержден устав народных училищ. За недостатком учителей (см. *педагогическое образование*) функции педагогического института первое время выполняли петербургское и московское главные училища; по мере выпуска учеников из них открывались училища и в других городах. В связи с открытием училищ Янкович проделал громадную работу по созданию учебников для них (гл. образом перевел австрийские учебники) и методике преподавания: для России была новостью введенная им система занятий с целым классом, а не с отдельными учениками,

как раньше. Обслуживали народные училища больше городское население и разночинские группы, частично мелкое дворянство (более состоятельные их избегали). Слабым местом было отсутствие центрального руководящего органа: училища были на содержании местных „приказов общественного призрения“, в распоряжении губернаторов, под учебным контролем губернских директоров училищ и страдали от материальной необеспеченности и отсутствия единого руководства. Всего при Екатерине открыто 223 училища, из них „главных“ — 43. Вместе с училищами Остзейск. края и вновь присоединенных польских областей в 1800 г. в России было 315 разного рода училищ и в них около 20 тысяч учащихся при 790 учителях.

Итак, в конце XVIII в.: 1) подошли к созданию системы народного образования, не доведя, впрочем, ее до конца; 2) школы получили прежде всего общеобразовательный характер; в специальных школах тоже введена общеобразовательная основа; 3) в области профессионального образования положено начало коммерческим и техническим специальным школам (моск. коммерч. у-ще, также горное у-ще в Петербурге в 1773 г.); 4) кладется начало женскому образованию; 5) школы носят характер сословный и обслуживают гл. образом дворянство, духовенство и купечество; крестьяне остались вне школы (если не считать деятельности единичных либеральных помещиков, вроде Новикова, заводивших школы в своих имениях).

*В. Третий период — создание системы народного образования в предреформенной России (I-ая пол. XIX в.).* Начало XIX в. характеризуется значительным развитием Ш. д. и оформлением системы народного образования. Предпосылкой для этого является хозяйственное развитие страны (начатки промышленного капитализма), а ближайшим поводом — „либеральные“ реформы Александра I, требовавшие большого числа образованных работников в новых административных учреждениях, и, наконец, общая позиция Александра в начале его царствования, как „просветителя“, продолжающего

традиции Екатерины. Реформа подготавливалась в „неофициальном комитете“, где было решено образовать особое ведомство народного просвещения и частично использовать опыт школьного строительства революционной Франции. В 1802 г. в числе других министерств было образовано и министерство нар. просвещения (первым министром был Завадовский), которому передавались все учебные заведения, кроме военных, духовных, а также женских институтов, оставленных в ведении императрицы Марии Федоровны (матери Александра). При министерстве работала „комиссия училищ“, разработавшая план, утвержденный в 1803 г. и в следующие годы проведенный в жизнь. Вопреки мнениям дворянских публицистов, требовавших в печати сословной школы (*Шестаков, Пнин* и др.), была принята система *единой школы*, принципиально допускавшая в школы все сословия, без различия. Школы делились на 4 преемственных ступени: 1) *одногодичные приходские*, 2) *двухгодичные уездные*, 3) *гимназии* (в каждом губернском городе), 4) *высшие школы — университеты*. Вся страна делилась в учебном отношении на 6 *учебных округов*. Во главе каждого должен был стоять университет, а интересы округа имел отстаивать в министерстве попечитель учебного округа. Особенностью организации учебных заведений было то, что каждая ступень подчинялась следующей (принцип Кондорсе). Университет, кроме своих прямых научно-педагогических функций, заведывал гимназиями округа, директор гимназии ведал училищами губернии, а смотритель уездного училища — надзирает за приходскими школами уезда, которые должны были открываться в крепостных деревнях под руководством помещика, в других местах — священника. Обучение вводилось *бесплатное*. В приходских школах в программе значилось: чтение, письмо, начатки арифметики, закона божия и краткие сведения по сельскому хозяйству в связи с природоведением и гигиеной. В уездных, сверх того, проходили: грамматику, орфографию, стилистику, географию, историю, естество-

знание, геометрию, „должности человека и гражданина“ и технологию в применении к местным производствам. В гимназиях проходили: языки — латинский, немецкий, французский, дополнительный курс истории и географии, статистику, элементы правоведения, политической экономии, философии с этикой и эстетикой, литературу, математику, физику, коммерческие науки и технологию. Закон божий оканчивался в уездных училищах и в гимназиях не проходил. В каждой гимназии должны были быть библиотека и кабинеты физики, технологии и естествознания. (Об университетах *см. XLII, 328 сл.*) Новостью в системе была *связь образования со служебными правами*: окончивший университет получал право на чин VIII класса — коллежского асессора (*ср. государственная служба*); не окончивших училища — вовсе не допускали до гражданской службы (дополнено законом 1809 г. об экзаменах на чин). Внутренняя жизнь учебных заведений должна была строиться на основе новейших педагогических принципов: запрещались телесные наказания, грубое обращение с учениками и т. д. Из намеченных к открытию учебных заведений успешнее всего вводились гимназии: в 1825 г. они имелись уже почти во всех губернских городах; медленнее шло дело открытия уездных училищ (за период 1803—1825 гг. их открыто 201) и совсем слабо — приходских (за тот же период их открылось на всю страну 349), встретивших равнодушное или враждебное отношение со стороны помещиков. Но и гимназии встречали много затруднений: не хватало учителей (их подготовлял петербургский педагогический институт, преобразованный после в университет), программа была сложна и многопредметна, дворянство неохотно отдавало туда детей, предпочитая частные пансионы или домашнее воспитание при помощи французско-губернских. Многие гимназии пустовали (в 1809 г. на 26 гимназий 4-х учебных округов — 5.417 учеников, т.-е. в среднем 57 на каждую, в 1823 г. — 37 гимназий с 2.844 уч., т.-е. по 76 ч.). Недовольство дворянства школьн. реформой скоро заставило правительство делать отступле-

ния от принятых принципов и вводить вне общей системы специально дворянские *лицей* (Царскосельский, Рিশельевский, Демидовский), совмещавшие в себе курс гимназий и университета с рядом отступлений. Другое отступление было допущено в 1811 г. для петербургского округа, где попечитель *Уваров* провел местную реформу гимназий, выбросив из их программы общественные и философские науки, замененные древними языками (с введением греческ. языка), русским яз. и законом божим; гимназии стали прежде всего подготовительными к университету заведениями. Реакция, охватившая правительств. круги после Отечественной войны, вызвала дальнейшие отступления от принятой системы. В 1819 г. программа всех гимназий была пересмотрена и приближена к уваровской; на закон божий обращалось особое внимание, введена была плата за учение в гимназиях и училищах и допущены телесные наказания. Оформился также поворот к принципу сословности. В 1824 г. новый министр просвещения, Шишков, заявил официально: „Науки полезны только тогда, когда, как соль, употребляются в меру, смотря по состоянию людей и по надобности, какую всякое звание в них имеет... Обучать грамоте весь народ... принесло бы более вреда, нежели пользы“.

Эти течения оформились со вступлением на престол Николая I (1825). *Новый устав 1828 г.* формально установил, что каждая ступень школы предназначается преимущественно для определенной группы населения: приходские школы — для „самых низших состояний“, уездные — для купцов и ремесленников, гимназии — для дворян. Крепостных крестьян воспрещено принимать в гимназии. Из программ уездных училищ устранены были природоведение, физика, „должности человека и гражданина“; в гимназиях программа сведена к языкам (древние языки, русский, один из новых), географии, истории, математике, физике и закону божью. Уничтожена была преемственная связь уездных училищ и гимназий. Введены были единообразные учебники и запрещено преподавание по

запискам. В 1833 г. дана общая директива — вести образование „в соединенном духе православия, самодержавия и народности“. Внутренняя жизнь уч. заведений подчинена была строжайшему бюрократическому режиму. Гимназии были изъяты из ведения университетов и переданы в непосредственное ведение попечителей округов (в отдельных случаях учебн. заведения отдавались в непосредствен. ведение генерал-губернаторов). Частные пансионы также были подчинены строжайшему контролю. Телесные наказания в школах и гимназиях приняли массовый характер. В целях затруднения доступа в гимназии демократическим слоям населения два раза (в 1845 и 1852 гг.) повышалась плата за учение в гимназиях: „Не столько для усиления экономических сумм учебных заведений, сколько для удержания стремления юношества к образованию в пределах соразмерности с гражданским бытом разнородных сословий“ (еще раньше исковская гимназия была закрыта личным распоряжением Николая, обнаружившего, что в ней мал% дворян). Это искусственное сдерживание особенно проявилось после 1848 г. (революции в западн. странах), что сказалось на числе учащихся: так, в 1837 г. было в стране 69 гимназий с 16.500 учащимися, в 1847 г. — 75 гимназий с 21 тыс. уч., а в 1855 г. (в год смерти Николая) — 76 гимн. с 17.827 уч. Схожая картина и в уездных училищах (в 1855 г. их было — 439 с 27.309 учащимися). Надо, однако, заметить, что, несмотря на искусственные меры, приток „разночинцев“ в гимназии был весьма значителен.

Другой чертой николаевской школьной политики было стремление к *практицизму* за счет общего образования. В связи с этим стоят изменения в программах гимназий 1849 г., когда введена была bifurкация старших классов: при наличии некоторых предметов, общих для всех, вводились дополнительные предметы двух родов: древние языки для готовящихся в университеты и законоведение с дополнит. математикой для идущих непосредственно на службу. Так обр., классические языки остались лишь как сред-

ство подготовки к университету. В 1852 г. в большинстве гимназий вообще отброшен греч. язык.

Еще сильнее эта тенденция сказалась в деле *технического образования* (см.), где, в связи с требованиями растущей промышленности, были созданы специальные („реальные“) классы при уездных училищах и гимназиях (ремесленные, чертежные, бухгалтерские и т. д.), а также открыт ряд специальных учебных заведений по сельскому хозяйству (и в отдельности по садоводству, землемерию), по разным видам технологии, по горному делу. Из них некоторые носили характер высшей школы (Технологическ. институт в 1828 г., Институт гражданск. инженеров — 1832 г., Лесной институт — 1829 г., реорганизация Горного училища в Горн. институт и т. д.), другие — средних и низших проф.-технических училищ. Все эти специальн. учебн. заведения находились в разных ведомствах и министерствах (военном, морск., м-ве двора, государств. имуществ, торговли и т. д.). Этим полностью был положен конец системе единой организации народного образования, принятой в 1803 г.

В области *начальной школы* в 30—50 гг. заметно некоторое продвижение, но для сколько-нибудь значительного шага вперед крепостное право являлось непреодолимым препятствием. Количественно начальные школы выросли: так, в ведении мин. нар. просвещ. в 1855 г. значилось 1.106 нач. приходск. училищ (гл. обр. в городах) и в них 94 тыс. учащихся. Одновременно в польских губерниях было около 1.000 нач. школ мин. нар. пр. В деревнях школы возникали, гл. обр., в селениях государств. крестьян (ведомств госуд. имуществ и уделов), где их начали открывать с 30-х годов в целях подготовки писарей, землемеров, фельдшеров и т. д. По данным 1854 г., в ведении мин. госуд. имуществ было 2.565 школ с 113.351 учащимися (созданы гл. обр. распоряжениями гр. П. Д. Киселева, см.), а в уделн. ведомств (данные 1853 г.) — 204 школы с 7.477 учащимися. Школы эти содержались на особое обложение крестьян, организовывались при приходках, а учили в них гл. обр. священники, дяконы (иногда

писаря). Качество их было весьма невысокое. Население ими тяготилось и предпочитало свои доморощенные, неофициальные „школы грамоты“, в которых в порядке частного заработка учили на дому отставные солдаты, дячки и другие „грамотей“, получая 30 — 50 коп. в месяц с ученика и поочередно обедая у родителей. Обучение это велось по традициям старых начетчиков (букварь, часослов, псалтирь). Крепостная деревня была или безграмотна, или обходилась всецело школами грамоты. Общих надежных цифр начального обучения того времени нет. По данным духовного ведомства, в его ведении было в 1853 г. всего 4.820 приходских школ с 98.260 учащимися (в том числе 10.609 девочек), но эти цифры ненадежны. Первый более или менее надежный подсчет начальных школ всех ведомств (кроме Польши) был проведен через год после смерти Николая I, в 1856 г., и дал 8.227 нач. училищ и 450 тыс. учеников при 63.861 тыс. населения, т. е. 1 ученик на 143 жителя. (Часть этих школ открылась в 1855 — 56 г.).

Параллельно существовал еще один вид школ — религиозные школы окраин. Так, в Польше, Белоруссии и на Украине имелись еврейские „хедеры“ (см.) и „талмудторы“, где учили древне-еврейск. грамоте, библии и талмуду, и специальные школы для изучения талмуда („ешиботы“). Учителя („меламеды“) обычно сами никакого другого образования, кроме талмудического, не получали. Также у крымских татар и других мусульман проводилось религиозное обучение в „mektebe“ (первая ступень) и „medrese“ (повышенного типа). В обоих случаях традиции обучения шли из глубокой древности, и школы не отличались от средневековых. Первоначально русское правительство не интересовалось ими. С начала XIX в. начинаются попытки подчинить их контролю или заменить правительственными школами. Еще в 1804 г. особое положение о евреях предусматривало особые еврейские школы, где должны были преподаваться общеобразовательные предметы на русск. языке. Первое такое еврейское училище в Умани открылось

в 1822 г., но встретило враждебное отношение еврейского населения. При Николае I, однако, число их сильно увеличилось. В 1844 г. они получили новое положение, предусматривавшее два разряда их (низшие — соответствуют приходским, высшие — уездным), и, кроме того, особые училища для подготовки раввинов (в Вильне и Житомире; см. *раввины*). В 1855 г. в таких правительств. еврейских училищах всего училось 3.635 чел. В татарск. мектебе и медресе была попытка ввести русский язык (учителя — волостные писаря), встретившая резкий отпор населения.

Подводя итоги всему периоду, можно сказать: первая половина XIX в. создала систему народного образования, в которой, однако, не достало нижнего яруса, т. е. начальная школа осталась лишь в зачаточном состоянии.

Г. *Четвертый период — вторая половина XIX в.* Эпоха 1860-х годов, характеризующаяся ликвидацией крепостного права и быстрым ростом промышленного капитализма, в III д. впервые вызвала к жизни массовую народную школу, для развития которой раньше крепостное право являлось непреодолимым препятствием. Характерно, что в создании ее роль государства была второстепенной, главная же принадлежала общественным организациям. В области средней и высшей школы 2-я половина XIX в. характеризуется дальнейшим развитием профессионального обучения, развивающегося параллельно с общеобразовательной школой (гимназиями и университетами), и женского образования.

Ослабление правительственного гнета после смерти Николая I и неудачного исхода Крымской кампании дало возможность вывиться общественному движению прогрессивных элементов, захватившему и вопросы нар. образования. С конца 50-х годов начинают открываться по инициативе интеллигенции в городах „воскресные школы“ (см.) для обучения грамоте трудящихся масс (взрослых); основывается с. петербургский „Комитет грамотности“, ставящий себе целью распространение грамотности в народе, возникает Пе-

тербургское педагогическое общество, объединившее ряд видных педагогов. К этой же эпохе относится начало школьной деятельности Л. Н. Толстого в Ясной Поляне и педагогическая деятельность К. Д. Ушинского (см.). Пресса уделяет много внимания педагогическим вопросам, возникают и специально-педагогические журналы („Журнал для воспитания“, „Русский педагогич. вестник“ с 1857 г.; с 1861 г. — „Ясная Поляна“ Л. Толстого, и др.). Сильный толчок педагогическому движению дала статья Н. И. Пирогова (см.) „Вопросы жизни“ (в „Морском сборнике“ за 1856 г.), ставившая проблему общечеловеческого воспитания и образования в противовес сословному и узко-профессиональному и вызвавшая ряд откликов в прессе. В качестве попечителя одесского, а потом киевского учебн. округа, Пирогов повернул в практической работе от николаевского бюрократического режима на сторону либерализма и вдумчивого отношения к вопросам школы, заметно улучшив учебное дело. На ряду с этим интеллигентским педагогическим движением обнаружилось и внутри самой крестьянской массы (особенно средней, промысловой России) значительное тяготение к грамоте. Отмена крепостного права в 1861 г. облегчила доступ крестьян в имеющиеся школы, а также вызвала к жизни в деревне много новых „школ грамоты“ по собственному почину крестьян. На ряду с дьячками, отставными солдатами и т. д. в них начали появляться учителя из интеллигентов, шедших „в народ“ в целях просвещения массы. Духовная власть, не желавшая упускать массы из сферы своего влияния, с своей стороны издала распоряжения священникам открывать приходские школы в деревнях, и количество их значительно увеличилось.

Министерство нар. просв. в течение ряда лет ограничивалось лишь второстепенными мероприятиями, вносившими некоторое послабление в прежний режим (напр., отмена запрещения открывать частные пансионы и школы и т. д.). С 1861 г. начинается разработка проектов реформ университетов и гимназий и планов организации начальных



школ. Новостью явился самый метод разработки проектов: выработанные особыми комиссиями проекты были разосланы на отзыв по учебным заведениям, ученым обществам, отдельным ученым (русским и иностранным) и педагогам. Отзывы были опубликованы; на основании их ученый совет министерства вновь переработал проекты и направил в Госуд. совет. Так, образ., общество частично было привлечено к обсуждению планов. 18 июня 1863 г. утвержден новый университетский устав, вводивший „университетскую автономию“ (см. XLII, 332/34), 14 июля 1864 г. — „Положение о начальных народных училищах“ и 19 ноября 1864 г. — устав гимназий.

Реформа средней школы была наиболее половинчатой. Во время разработки проекта шла жестокая борьба между сторонниками классической и реальной школы. Большинство полученных отзывов резко высказывались против древних языков (за классицизм высказались, главн. обр., иностранные ученые и педагоги) в пользу „реальных“ наук, но в правительственных сферах были сильны сторонники классицизма, в кот. видели средство борьбы с развитием в обществе материализма и нигилизма. В результате было принято компромиссное решение: установили два типа гимназий — „классические“ и „реальные“. Общими для обоих типов предметами являлись: закон божий, русский яз., история, география, математика, физика, естествознание, один из новых языков (французский или немецкий), чистописание, рисование и черчение. Кроме того, в классических гимназиях изучались латинский и греческий языки, а в реальных вместо того — увеличенное число часов математики, физики, естествознания и черчения и обязательное прохождение двух новых языков. Право поступления в университет давала только классическая гимназия; реалисты допускались лишь в спец. высш. учебн. заведения. В качестве временной меры допущен был и третий тип „полуклассической гимназии“ (без греческого языка, с латинским и двумя новыми), сделавшийся на первое время наиболее распространенным

видом средней школы. Существенным нововведением было признание школы ессословной. Исключение составляли некоторые спец. дворянск. учебн. заведения, как то: пажецкий кадетский корпус, несколько женск. институтов, лицей и, частично, духовн. училища, семинарии и епархиальн. училища, предназначенные преимущественно, хотя не исключительно, для детей духовенства.

Параллельно шло развитие женского образования. В 1858 г. утверждено „Положение о женск. училищах министр. народн. просвещ.“, вводившее женские гимназии и прогимназии. На ряду с „министерскими“ женскими гимназиями вводились также (1862) „маринские“ (ведомства императрицы Марии) женские гимназии для приходящих (раньше в этом ведомстве были только закрытые учебные заведения). Программа тех и других была, примерно, одинакова (зак. бож., русск. яз., арифметика, геометрия, естествознание, история, география, новые языки, основы педагогики, чистописание, рисование, пение, танцы; несколько позднее добавлена алгебра, а курс увеличен до 8 лет, при чем 8-й класс был „педагогическим“, включавшим в себя методичку преподавания отдельных предметов). В 1867 г. получили устав епархиальн. женск. училища, заметно увеличившиеся в числе.

По организации начальной школы было выработано два проекта: ученого комитета мин. нар. пр. и междуправительственного комитета. Последний предусматривал введение всеобщего обязательного обучения. От последнего, впрочем, скоро отказались как по причинам трудностей осуществления, так и в силу распространенного в то время взгляда, что образование должно быть исключительно добровольным. С другой стороны, была также тенденция передать все начальное образование народа в ведение синода, тоже не осуществившаяся. После многих обсуждений и переработок планов было принято „Положение о начальных народных училищах“ 14 июля 1864 г. По нему открытие начальных школ представлялось инициативе и средствами самого общества (крестьянским обще-

ствам, земствам, городам и частным лицам), государство же оставляло за собой лишь надзор, основное направление и открытие „образцовых“ училищ. Школами должны были заведывать уездные училищные советы из представителей министерства просвещения, мин. внутр. дел, духовного ведомства, прочих ведомств, которые содержат школы в уезде, и представителей общественных самоуправлений, содержащих школы. Деятельность уездных уч. советов должны были направлять губернские училищные советы, куда входили архиереи, губернатор, директор нар. училищ и двое членов губ. земства. Вопрос платности или бесплатности учения предоставлялся усмотрению устроителей. Школа объявлялась всеословной. В программу вводились: зак. божий, русская и славянская грамота, письмо, четыре арифметич. действия. Школы могли быть совместные или отдельные для мальчиков и девочек, по местным условиям. Приходскому духовенству предоставлялось преподавание зак. божия и некоторые функции надзора за школой. Таким образом, „Положение“ отличалось скорее консервативным характером и в сущности государство мало к чему обязывало. Но потребность в школе была уже настолько ощутительна, что школа стала быстро создаваться общественными силами. В том же 1864 г. введено было в 34-х губерниях земское самоуправление, которому и принадлежит главная заслуга в развитии русской деревенской школы. Правда, первые годы деятельность земств ограничивалась денежным субсидированием школ, открываемых либо духовным ведомством, либо крестьянскими обществами, но постепенно уездные земства все больше и больше берут на себя инициативу устройства новых школ, имеющиеся школы берут на свое полное содержание и устраивают учительские семинарии для подготовки учителей и учительниц. Эпоха создания народной школы выдвинула ряд видных педагогов и специалистов методики начального обучения, давших много ценных руководств для начальной школы (*К. Д. Ушинский, И. П. Пауль-*

*сон, Н. Ф. Бунаков, В. И. Водовозов, Н. А. Корф* и т. д.; см. соотв. статьи). Наиболее интересными руководителями являлись „Родное Слово“ *Ушинского* и „Книги для чтения“ *Л. Н. Толстого*. Они же много способствовали распространению среди сельского учительства идейного подъема и сознания важности своего дела. Из педагогов-теоретиков этой эпохи наиболее выдаются *К. Д. Ушинский*, трактовавший педагогику как прикладную антропологию, публицист *Д. И. Писарев*, как предшественник теории трудовой школы в России, и *Л. Н. Толстой*, первый в России выдвинувший идею „свободного воспитания“.

„Эпоха реформ“ скоро сменилась реакцией (министерство *Д. А. Толстого*, см.). В прессе новую школу усиленно критиковали Катков и Леонтьев. Реакция сильнее всего коснулась средней и отчасти высшей школы. После значительной борьбы Толстой проводит новый устав гимназии (1871), по которому в основу всего курса положены древние языки (латинский и греческий) и выброшено естествознание (сохранена лишь физика). В древних языках главн. внимание отведено грамматике и письменным переводам с русского (*extemporalia*). Все гимназии сделаны однотипными, а на место прежних „реальных гимназий“ установлены не имеющие с гимназией связи „реальные училища“. Программы их, кроме математики, русск. яз., закона божия, физики, новых языков, включали также химию, механику, черчение. Старшие их классы имели или коммерч., или механико-технич. уклон. Назначение их было—подготовить к практической деятельности. Новый устав вызывал острое недовольство в обществе, но вошел в жизнь благодаря личному желанию Александра II, утвердившего его вопреки мнению большинства Государств. совета. В таком виде гимназии просуществовали до конца XIX в. (с мелкими изменениями). Так как для гимназий не хватало учителей древн. языков, были открыты спец. историко-филологич. институты (в Нежине, Петербурге) и выписано из Австрии значительное число филологов (особенно чехов). Таким обр. непродол-

жительный „пироговский“ дух гимназий уступил место „толстовскому“, характеризующемуся оторванностью от жизни, притупляющей рутинной, озлобляющей муштрой и бездушным бюрократизмом внутренней жизни средней школы.

В целях отвлечения от гимназии малолетних элементов в 1872 г. были учреждены особые „городские училища по положению 1872 г.“ с шестилетним курсом (зак. бож., русск. яз. арифметика, начатки геометрии, география с начатками естествознания, история России с общими сведениями из всеобщей ист., началн. элемент. физики, черчение и рисование, гимнастика, пение). В них в каждом классе один учитель ведет все предметы (кроме зак. божия, рисования, гимнастики, пения). В такие гор. училища имело в виду постепенно преобразовать все уездные училища, что, впрочем, полностью выполнено не было. Ставя себе целью „общее образование“, эти гор. училища фактически готовили, главн. обр., конторщиков, торговых служащих, писмоводителей и т. д. Для подготовки учителей в них созданы были учительские институты. Гор. училища 1872 г. составили как бы промежуточную ступень между низшей и средней школой, без прямой связи с последней. В области начальной школы в министерство Толстого заметно усилен правительственный надзор за школами, для чего учреждена должность школьных инспекторов. Новый устав 1874 г. (существовал с незначит. изменениями до революции) передавал сельские школы под надзор дворянства, т. к. председателями училищных советов делали предводителей дворянства. Одновременно было обращено особое внимание на „иностранческие“ и „иноверческие“ школы (еврейские, гатарские, башкирские, киргизские). Все они были подчинены ведению министерства просвещения. Условием существования мусульманских мектебе и медресе было поставлено открытие при них класса русского языка. Еврейские обществ. школы получили новый устав (1873), стеснявший их дальнейшее открытие, и часть их была закрыта. К „школам грамоты“

в 70-х годах и со стороны правительства и со стороны общества отношение было резко отрицательное, и они вели полулегальное существование, однако, продолжали расти в числе. Позднее отношение меняется: среди народнически-настроенной интеллигенции проявляется интерес к ним, как к формам самодеятельности крестьян. а правительство думает использовать их как дешевый способ обучения. Поэтому в 1872 г. циркуляром министра просвещ. было узаконено их существование, и от учителей их не требовалось никаких свидетельств или испытаний. В общем, несмотря на реакционные тенденции власти, начальная школа в 70-х гг. развивалась количественно, отчасти и качественно, прежде всего благодаря энергичной деятельности уездных земств и спросу на грамоту широких масс.

В царствование Александра III реакция усилилась. По отношению гимназиям открыто ставится задача — задержать наплыв демократич. элементов: циркуляр министра Делянова 1887 г. прямо говорит о нежелательности приема „детей кучеров, лакеев, поваров, прачек, мелких лавочников и т. п., конх... не следует выводить из среды, к коей они принадлежат“. Для евреев в гимназии установлена процентная норма (10% общего числа учащихся в пределах черты оседлости, не свыше 3% в Петербурге и Москве; см. XIX, 489/90). В области нач. школы была сделана попытка передать все школы в ведение духовенства (линия Победоносцева, см.). Это не осуществилось, но церковно-приходские школы стали получать значительные казенные субсидии и быстро росли в числе. В 1891 г. „школы грамоты“ были переданы в ведение духовенства, после чего стало трудно провести грань между ними и церковно-приход. школой. В 80-х годах работа земств заметно снизилась (некоторые уездн. земства даже передали все школы духовенству, что дало явно отрицательные результаты), но в 90-х годах вновь оживилась. На ряду с уездн. земствами вопросами образования занялись и губернские (московское, вятское и др.), что дало возмож-

ность заметно улучшить материальную часть III. д. (постройка рационально спланированных школьных зданий, горячие завтраки, ночлег для далеко живущих учеников, повышение учительского заработка) и снабжение школ пособиями (школьные библиотечки, губернк. музеи наглядных пособий и т. д.). Земские же круги в 90-х годах вновь выдвигают идею всеобщего обязательного обучения и проводят ряд подготовительных к нему мер. В итоге к концу столетия преимущество земской начальной школы перед церк.-приходской выявилось весьма наглядно, и вопрос о передаче всех школ духовенству окончательно отпал. Впрочем, качество земск. школы в разных губерниях было весьма не одинаково (в зависимости от состава и инициативы земских собраний и управ разных губерний).

В общем, к началу XX в. положение начального образования в стране было таково: в отношении способа заведывания школами царизма величайшая пестрота; наоборот, в смысле внутреннего облика школы—значит. единообразие. Заведывание начальной школой разделено было между 9 ведомствами: 1) мин. нар. просвещ. (школы земские, городские, „инородческие“ и др.), 2) св. синода (церк.-приходские и школы грамоты), 3) мин. внутр. дел, 4) военн. министр. (начальн. школы в казачьих областях), 5) морск. мин., 6) министр. финансов, 7) министр. двора и уделов, 8) ведомства имп. Марии, 9) императорск. человеколюбивого общества. Впрочем, число школ последних пяти ведомств было очень невелико (в 1897 г. составляло всего 910 школ, т. е. около 1% всех нач. шк.).

Внутри самого ведомства просвещения действовал целый ряд разных уставов и положений и разных способов администрирования. В земских губерниях действовало положение 1874 г. (училищн. советы, директора и инспекторы нар. училищ); губернии же не земские распались на целый ряд территориальных комплексов (независимо от учебн. округов), из которых каждый имел свою систему администрации и учебного контроля: а) Арханг., Астраханск., Оренбургск. губ., б) поль-

ские губернии, в) Кавказ — не имели училищн. советов, и школы там ведались директорами и инспекторами; г) Киевская, Волынк., Подольск. губ., д) Закаспийск. край и часть Зап. Сибири — не имели директоров, а только инспекторов; е) Белоруссия и ж) Прибалтийск. губ. — имели иначе устроенные училищные советы и директоров с инспекторами; з) в губ. Тобольск. и Томской — надзор за школами по уездам был в руках смотрителей уездных училищ по полож. 1828 г. Эти различия в способах управления отзывались на темпе развития III. д. и качественной постановке его (лучше обстояло в земских губ. и прибалтийск., в последних — в силу местных историко-культурных традиций).

Пестрота видов школы сказывалась обычно даже в пределах одного города, где одновременно действовали: городские школы, отдельно от них „приходские училища по полож. 1828 г.“ (в ведомстве просвещения), церковно-приходск. училища, школы фабричные (предназначались для детей и подростков, работающих на фабриках, фактически же обслуживали детей рабочих данной фабрики, независимо от участия в работах) и т. д.

В смысле учебном вся эта пестрота сводилась к немногим основным типам. Основой общего начального образования везде была трехгодичная школа („одноклассная“) с программой 1864 г. В деревнях она везде была совместной, в городах — отдельно для мальчиков и девочек. Школу вел один учитель, учивший одновременно во всех группах. Кроме него был законоучитель из местного духовенства и в городах иногда отдельно учитель рисования или пения. К концу периода число учителей увеличивается (1 на две группы или даже на каждую группу по одному). По способу прохождения программы эти школы распались на две группы: в церковно-прих. ограничивались грамотой, счетом, зак. бож. и усиленным чтением по-славянски (для участия в богослужении). В земских и городских, кроме того, проходили в порядке „объяснительного чтения“ элементы природоведения, географии, русск. истории. Прочие

школы приближались к тому или другому типу.

Над начальной школой стояла повешенная народная школа разных родов, с программой 5—6 лет, как то: прежн. уездн. училища, городские училища по полож. 1872 г., „министерские двухклассные (сельские и городские) нач. училища“.

Рядом с этими „правильно организованными“ училищами работали доморощенные „школы грамоты“ и разные типы иноверческих и инородческих школ. Среди последних наиболее распространены были еврейские хедеры и мусульманские мектебе и медресе. Преподавание там состояло, гл. образом, из еврейск. и мусульманск. зак. божия и грамоты на своем языке. Среди изучавших нар. образ. в России специалистов не раз велся спор: считать ли их „плюсом“ или „минусом“ при обзоре Ш. д. Иной характер носили „казенные“ еврейские училища и разные виды правительственных инородческих школ—башкирские, киргизские и др., частично преследовавшие цели руссификации окраин. За исключением конфессиональных ино-

верческих училищ, преподавание везде велось по-русски.

Статистика начального образования долгое время была поставлена крайне неудовлетворительно: разные ведомства по-разному учитывали свои школы, в разные сроки, под неодинаковыми рубриками, и потому данные оказывались несравнимыми. Ведомственные отчеты 60-х годов пестрят цифрами, вызывающими сильное сомнение (особенно раздуты цифры духовного ведомства). Поэтому цифры 60-х—70-х гг. большой цены не имеют („Статистич. временник Российской империи“ указывал, напр., в 1863 г. 35.660 нач. школ разн. видов по всей стране без польск. губ. и в них 1.024.308 учащихся; а за 1872 г. он же показал в Европ. России включая Польшу, лишь 23.370 училищ и в них 1.012.906 учащихся). Первое одновременное обследование нач. образования было проведено 20 марта 1880 г., но оно не было закончено обработкой. Опубликованы были лишь данные о сельск. школах Европ. России (включая Польшу). В них показано 22.770 сельск. начальн. школ, включая 524 двухклассных и образцовых.

По местностям они распределялись так:

Названия районов	Число училищ	Число учащихся			Число законоучителей	Число учащихся		
		Мальчиков	Девочек	Всего		Учителей	Учительниц	Всего
1. Земские губернии . . .	12.821	586.495	118.573	705.068	9.664	10.228	3.872	14.099
2. Но земские губернии . .	5.202	169.657	20.030	189.737	2.590	4.550	624	5.184
3. Прибалтийский край . .	2.460	71.079	60.590	131.669	108	2.786	55	2.841
4. Царство Польское . . .	2.287	77.687	38.754	114.441	204	1.949	816	2.265
Всего по 60 губ. Европ. России . . .	22.770	904.918	235.997	1.140.915	12.568	19.511	4.878	24.889

Итого на 1 училище в среднем 50 учащихся, а на одного учащего—46. Всего на содержание сельских школ было издержано 6.229.160 р. Из них: 12,1% из гос. казначейства, 44,1% от земств (в земск. губ. 53,2%), 33,7% от сельских обществ, 1,2% из церковн. доходов, 6,4% от частн. лиц, 1,9% платы за учение, 0,6% из прочих источников.

Обследование Ф. Ольденбурга на 1892—93 гг. для Евр. России (без Польши) установило:

	учи-лиц	уча-щихся	(в т. ч. девоч.)
школ в вед. мпн. нар. прооз.	19.645	1.424.754	303.038
церк.-приходских . . . .	10.413	454.346	61.775
в проч. ведом. правильно организ. школ . . . .	2.891	157.872	49.667
„шк. грамоты“ правосл. духов. . . . .	15.143	367.611	62.319
иноверч. конфесс. у-щ. . .	10.498	391.029	133.284
Итого . . . . .	58.590	2.795.612	639.104

Если сложить церк.-приходск. школы и „шк. грамоты“, то в ведении правосл. духовенства было наибольшее

число школ—25.556, уступавших, впрочем, ведомству просвещения по количеству учащихся (821.957, в том числе 144.085 дев.). По местностям школы распределялись так: в земск. губерниях—38.069, в неземских губ.—17.080, в Прибалтийск. крае—3.057. Из них в городах находилось: 2.338 министерских школ, 1.921—прочих ведомств, 557—церк.-прих., 3.548—иноверч.-конфессии и 97 шк. грамотности, итого 8.461 школа с общим числом 407.448 учащихся (в т. ч. 139.033 дев.); а в селениях—17.307 министерских, 9.756 церк.-прих., 970 прочих. 15.046 школ грамотности и 6.950 шк. конфесс., а всего 50.029 шк. с 2.387.864 учащимися (в т. ч. 491.071 девоч.). Итого, если откинуть школы иноверч.-конфессиональные и шк. грамотности (не входившие в перепись 1880 г.), то в селениях оказалось 28.033 школы с 1.993.747 учащимися, т.-е. прирост за 13 лет выразился в сумме 5.263 шк. и 852.832 учащимся.

Если данные Ф. Ольденбурга пополнить исчислениями *Фальборка* и *Чарнолуцкого* (по данным, представленным на нижегородск. выставке 1896 г.), то в остальных частях России на 1 янв. 1894 г. было: в 10 польск. губ. 6.331 нач. школа с 257.067 учащимися, в Сибири и Дальневост. крае 2.236 шк. с 63.525 учащимися, в Туркестане 127 шк. с 5.019 учащ-ся (не учтены мусульманские школы, которых было не менее 5 тыс.), на Кавказе 4.299 шк. с 122.183 учащ-ся, итого 13.043 школы с 325.611 учащ-ся; всего получим 71.633 школы с 3.121.223

учащимися (из них около 742 тыс. дев.). Включая неучтенные мусульманские школы Туркестана, получим не менее 76 тыс. нач. школ.

Расход на начальн. школы в 1893 г. выразился в сумме 17.286.201 р. (из кот. гос. казнач. дало 1.296.380 р., земства—5.979.382 р., городские самоупрал.—3.241.697 р., крестьянск. общества—4.199.112 р. и т. д.).

В конце 1896 г., по подсчетам мин. нар. проsv. (обработка *Фармаковского* с частичн. поправками Ольденбурга), было—не считая еврейск. и мусульманск. конфессии. школ (в подсчет не вошли):

	школ	уча-щихся	(из них девоч.)
в вед. мип. нар. проsv. . . . .	32.708	2.339.934	564.073
дух. вед. (со „шк. грам.“)	34.836	1.116.492	205.732
прочих ведомств . . . . .	4.262	224.059	
Итого . . . . .	71.808	3.680.485	

Если прибавить еврейские хедеры и мусульманск. мектебе-медресе (свыше 18 тыс. по Фальборку—Чарнолуцкому), то общая сумма нач. школ будет около 100 тыс.

Все эти школы (не считая хедеров и мектебе) обслуживали в среднем лишь около 1/3 детей в возрасте от 8 до 11 лет, что объясняется не только отсутствием спроса на образование, но и недостатком школ и их вместимости, т. к. в среднем на 100 принятых был 31 отказ в приеме (а из числа отказов—89,6% по причине переполнения школы, 3,6% по малолетству, 6,8% по остальным причинам).

В 1898 г. по исчислениям мин. нар. проsvец. всего было:

	нач. учил.	уча-щихся	препо-дават.
в ведении мин. нар. проsvец. . . . .	37.016	2.650.058	84.121 (вкл. законоучителей)
во всех прочих ведомствах . . . . .	41.653	1.553.188	70.531
Итого . . . . .	78.669	4.203.246	154.652

А через пять лет—в 1903 г.:

	училищ	уча-щихся	учащих
в ведении мин. нар. проsvец. . . . .	45.235	3.360.167 (в т. ч. девоч. 944.082)	109.631
в остальных ведомствах . . . . .	44.707	1.984.580	99.768
Итого . . . . .	89.942	5.344.747	209.394
За вычетом школ взрослых . . . . .	88.930	5.237.121	201.266

В обоих случаях не учтены еврейск. хедеры и мусульманск. мектебе-медресе.

Таким образом, за 5 лет прирост школ выразился в размере 15,6%, увеличение числа учащихся в 27,2%, а учащихся 35,4%. Из числа указанных

школ в 1898 г. было: двухклассных и многоклассных (уездных, городск., у-щ по „пол. 1872 г.“ и т. д.) 2.937, а в 1903 г.—4.413, итого прирост на 47,7%.

Обращает на себя внимание также увеличение % учительниц за счет

учителей (сведения есть только по школам министерства просвещения): в 1898 г. — 52,3% учителей, 47,7% учительниц, в 1903 г. — 51,4% учителей и 48,6% учительниц.

С вопросами начальной образования неразрывно связан вопрос подготовки учительских кадров, т. е. педагогического образования. Характерной особенностью рассматриваемого периода было то, что педагогич. образование имело в виду почти исключительно подготовку учителей начальных училищ (преподаватели средней школы обычно получали общее научное образование в университетах и на высш. женск. курсах, не получая специальной педагогической подготовки). Учителей одноклассной школы готовили „учительские семинарии“, „учительские школы“ и постоянные педагогич. курсы, а учителей городск. училищ по полож. 1872 г. — учительские институты. В 1903 г. было всего 163 педагогич. учебных заведения, в том числе 10 педагогич. институтов (663 учащихся), 77 учит. семинарий и школ (7.793 учащихся) и 76 постоянных педагогических курсов (1.070 учащихся). Кроме того, много учителей поставляли в нач. школы духовные семинарии (см. *духовные учебные заведения*), епархиальн. училища и женские гимназии и прогимназии; наконец, много шло в учителя самоучек или окончивших низшие школы, но выдержавших специальный экзамен на нар. учителя: в 1903 г. таких среди учителей значилось около 33%, чему отчасти причиной было освобождение учителей от воинской повинности (см. *педагогическое образование*).

Характерной чертой рассматриваемого периода было также быстрое развитие профессионального образования, чего требовали нужды растущей промышленности (ср. *техническое образование*). Значительная часть проф. школ открывалась (с 60-х годов) на частные средства (Комиссаровское училище в Москве, Технич. училище Милютинных в Череповце, Технич.-железнодорожн. училище Поляковых в Ельце и т. д.). Закон 1869 г. регулировал открытие частных профессионал. училищ. Большая часть открытых в 60—70-х гг. проф. училищ состояла в ведении

мин. финансов, но в 1881 г. многие из них переданы в вед. мин. просвещения, в связи с чем в 1883 г. при учебном комитете мин. просв. образовано особое отделение технич. и проф. образования. В 1888 г. изданы „основн. положения о промышл. училищах“, установившие деление их на три категории: 1) средних технических (с курсом 3—4 года), готовящих техников и требующих для поступления 5 классов реальн. училища, 2) низших технических (курс не свыше 3-х лет), готовящих мастеров (для поступления — окончание двухклассного начального училища), 3) ремесленных училищ (2—3 года), принимающих окончивших нач. школу и выпускающих обученных рабочих. По этой же системе строилось и большинство спец. школ разных профессий, как то: сельско-хозяйственн., лесных (ср. *сельско-хоз. образование*), землемерных (см.), железнодорожных и т. д. В дополнение в 90-х годах были учреждены „школы ремесленн. учеников“ (3-х-летн. курс, возраст 11—14 лет), заменяющие собою ученичество на дому у частного мастера, и „низшие ремесленные школы“ для деревни. В связи с развитием средне-технич. училищ потеряли свой смысл дополнительные механические технические классы реальных училищ, и в 1888 г. они были закрыты, как „не принесшие ожидаемой пользы“, а реальные училища превращены в средние школы, дающие общеобразовательную подготовку поступающим в высшие спец. учебн. заведения (исключены из программы химия, механика, усилены общеобраз. предметы, курс установлен 7-летний). Среди разного рода техн. учебн. завед. особый характер носили „учебно-показат. мастерские“ по кустарной промышленности, открываемые в деревне для улучшения, а частью для насаждения кустарных промыслов; в них изучалось производство, черчение, рисование. Мастерские охватывали часть подростков, частью молодежь. Из них некоторые оформились как „инструкторские школы“, готовящие инструкторов данного производства, а другие выпускали обученных работников. Открывались они частью земствами, частью частными

лицами и обычно числились в ведении министерства торговли и промышленности. В начале 1900-х годов число их заметно выросло, и некоторые из них получили большую популярность, особенно школы и мастерские по худож. промыслам (Абрамцевская столярно-резная школа в Моск. губ., ювелирная школа в с. Красном Костромской губ. и т. д.). Наконец, распространенным видом низш. ремесленного образования явились многочисленные ремесленные классы при сельск. и городских училищах. Все указанные виды проф. школ были в ведении разных министерств: нар. проsv., финансов, торговли, земледелия, путей сообщ. (железнодорожн. училища). Кроме того, открывались они „Имп. русск. техническ. обществом“ (в Петербурге, с 1866 г.), „О-вом распространения технических знаний“ (в Москве, с 1869 г.), „О-вом распростр. ремесл. знаний“ (Одесса, с 1869 г.) и т. п. Много содействовали развитию проф. образования спец. съезды по технич. и проф. образованию“. По данным 3-го съезда, в 1903 г. было всего в стране: 18 высших технических учебных заведений, 93—среднетехнических, 237 промышленных и ремесленных училищ, 139 коммерческих училищ. Число учебных мастерских и ремесленных классов при школах трудно поддается учету в виду разбросанности данных о них (см. дополнительно *технич. образование, сельско хоз. образ., медицинск. образов., коммерч. образов., духовн. уч. зав., военно-уч. заведения*).

Наиболее отсталой в конце XIX в. была область средней школы, где господствовали рутина и бюрократизм (исключение—некоторые частные гимназии). К концу периода встал все же вопрос о реформе гимназий: при министре *Боголепове* (см.) в 1899 г. образована была особая комиссия по преобразованию средней школы, результатом которой явились некоторые меры по смягчению классицизма. При последующем министре *Ванновском* проектировалось объединение гимназий и реальных училищ в единую среднюю школу с подразделением старших классов на две отрасли—классическую (с одним лат. яз.) и реальную; но план не осуществился. Греческий яз. был

упразднен в большинстве гимназий, и общий режим значительно смягчен. Состояние среднего образования на нижегородской выставке 1896 г. представлено было так: гимназий мужских—177, прогимназий—58, реальных училищ—104; гимназий женск. мин. нар. проsv.—163, маринских жен. гимназий—30, институтов—30. Одновременно было духовн. семинарий—55, духовн. училищ—186, военных епархиальных училищ—61, военных общеобразовательных уч. зав.—34. Итого 898, из них женских—284. Учащихся в них—224.177 (из них 75.533 девочек).

Д. *Влияние революции 1905 г. на III д.* (период 1905—1917 гг.). Влияние 1905 г. на III д., как и на всю общественно-культурную жизнь России, было громадно, и результаты его не могли даже быть парализованы последовавшей реакцией. Общественное движение охватило широкие круги педагогов средн. и нач. школы, также и учащихся, и привело к ряду организаций, как то: „Всероссийский союз учителей“, „Союз учителей средней школы“, „Лига образования“, „Союз учащихся средней школы“ и т. д. Объединяя людей разных политических взглядов, эти организации в общем вели линию радикально-демократическую, с уклоном в сторону умеренного социализма. На многочисленных собраниях, съездах, а также в печати выдвинуты были требования различных реформ нар. образ. в сторону: 1) создания единой школы, 2) проведения всеобщего обязат. бесплатного нач. обучения, 3) отделения школы от церкви (в смысле необязательности зак. божия), 4) увеличения курса нач. школы до 4-х лет и пополнения его мироведением, 5) совместного обучения, 6) передачи нар. образ. в руки общественных самоуправлений, 7) улучшения материального и правового положения учителя, 8) допущения преподавания в нач. школе на языках местного населения. С точки зрения педагогической мысли, здесь не было ничего принципиально нового, но это было подведением итогов общественно-педагогич. взглядам всей эпохи от 60-х гг. и попыткой реализовать их в жизни. Революция вызвала к жизни также родительские комитеты



при большинстве школ и участие родителей в педагогических советах. Скоро наступившая реакция уничтожила большинство этих организаций, а другие заставила молчать по ряду пунктов. Но общее оживление сказалось на всей атмосфере педагогики, заметно освежившейся. Большое значение имели собиравшиеся в последующие годы всероссийские съезды по нар. образов. и его отдельным отраслям. Кроме того, заметно поднявшееся стремление масс к образованию вызвало много школ взрослых, рабочих курсов и нар. университетов (университет имени Шанинского, об-во нар. унив-тов в Москве и т. д.; см. XLII, 356/63). Возник также ряд кружков и обществ искателей новых путей в педагогике (ср. XXXI, 414). Среди них наиболее интересны: 1) „Кружок совместного воспитания и обучения детей“, организовавший в Москве „Дом свободного ребенка“ и проповедывавший идеи „свободного воспитания“, с требованиями полной свободы выявления детской личности и отмены всяких приказаний со стороны взрослых (главные представители: *К. И. Венцель* и *И. И. Горбунов-Посадов*; ср. XII, ч. 3, 269). Главным органом этого течения был журнал „Свободное воспитание“ Горбунова-Посадова (он же стоял во главе издательства „Посредник“, выпустившего, между прочими, много книг по свободному воспитанию), 2) Общество „Сетлемент“ (см.), позднее „Детский труд и отдых“, организованное в Москве *А. У. Зеленко* и *С. Т. Шацким* (см.) и объединившее в себе ряд видных в дальнейшем педагогов. Этот кружок проводил опыты в области общественного воспитания детей и подростков (работа детских колоний и клубов подростков), дошкольного воспитания и организовал опытную школу, где проводились принципы развития детской активности и творчества (см. XIX, 284, прилож., и 304, прилож.), 3) Кружок городских учительниц Москвы (школьн. курс на основе самостоятельного изучения природы и жизни), 4) Общество детских садов в Киеве, и т. д.

Результатом деятельности подобных кружков было сильное оживление пе-

дагогических интересов вообще, к новым течениям в частности. Русские педагогические круги усиленно интересуются западными течениями, как то: „школой действия“ и „трудовой школой“. Журналы „Школа и Жизнь“ в Петербурге, „Свободное Воспитание“ (и отчасти „Вестник Воспитания“) в Москве знакомят читателей с теориями и деятельностью Кершенштейнера, Лая, Шаррельмана, Дьюи и др. В некоторых школах (особенно городских) усиленно культивируются детские работы по методам „школы действия“ (свободное рисование, лепка, аппликация, детские журналы, самостоятельные спектакли, разные виды ручного труда и т. д.). Сильно продвинулось вперед и дело методики преподавания и составления руководств и пособий (поворот в обучении чтению от метода звукового к методу целых слов). Все это не носило характера массового движения, но работы ряда инициативных групп понемногу распространяли сферу своего влияния. В общем же масштабе в области нач. школы необходимо отметить: 1) постепенный переход на 4-х-годичный курс нач. школы; 2) создание типа „народн. училищ повышенного типа“, долженствующих постепенно заменить прежние „двуклассные“ и „училища по положению 1872 г.“, и особенно 3) борьбу за всеобщее обучение. Под давлением общественных кругов правительство провело закон 3 мая 1908 г. об ассигновании ежегодно 6.900.000 рублей на работы по постепенному введению всеобщего обучения. Из указанной суммы правительство выдавало ссуды земским и городским самоуправлениям, которые должны были разработать школьную сеть с тем, чтобы радиус каждой школы был не более 3 верст, и с расчетом осуществить эту сеть в течение 10 лет. Количество школ должно было исходить из расчета 50 учеников на 1 учащего. Ссуды давались при условии не снижать земских ассигнований. В следующем году учрежден был при министерстве фонд школьного строительства, выдававший пособия и ссуды на постройку школьных зданий. Тогда же 3-ья Государственная дума занялась разработкой законопро-

екта о введении всеобщего обучения, который и был принят думой в 1911 г. Закон предусматривал обязанность обучения всех детей под угрозой штрафа, передачу министерству церковных школ, расширение программы начальных школ и приспособление их к местным условиям. Закон встретил ряд возражений министерства и не прошел в Госуд. совете. В следующую (4-ую) Гос. думу был в 1916 г. внесен новый законопроект о

всеобщем обучении (новым министром *Игнатьевым*), но не было проведен за отставки министра и наступившей далее Февральской революцией. Свыше 400 уездных земств и 334 городов все же приступили к работам по выработке школьных сетей для всеобщ. обучения.

Количественное состояние начального обучения в этот период характеризуется следующими цифрами: по данным однодневной школьной переписи 18 января 1911 г. в стране было:

Ведомства	Число училищ	Число учащихся			Число учащихся:		
		Мальчиков	Девочек	Итого	Учителей	Учительниц	Законоучителей
1) Мин. нар. проsv. . . . .	59.082	2.871.299	1.314.779	4.186.078	45.148	57.255	27.021
2) Церковное вед. . . . .	37.922	1.999.694	593.735	2.593.429	23.291	22.868	20.374
3) Прочих . . . . .	2.091	123.571	72.432	201.003	2.432	3.198	1.101
Итого . . . . .	100.295	4.999.564 68,6%	1.980.946 31,4%	6.980.510	70.866 44,1%	83.317 55,9%	49.096

Из училищ имели свои собственные помещения: состоящие в вед. мин. проsv.—59,4%, церковные—69,7%, прочие—70,7%, а из всех—63,6%.

Валовой расход на все училища составлял 90.798.149 р. (в том числе: на министр.—70.583.044 р., церковные—15.841.324 р., прочие—4.373.781 р.); в среднем на училище в год—905 р. (на министр.—около 1.182 руб., на церковн.—417 р., на прочие—1.625 р.; дешевизна церковных школ объясняется значительным числом в их среде школ грамоты и худшим снабжением пособиями и т. д.). Расходы министерства нар. проsv. на нач. образование, исчислявшиеся в 1907 г. в размере 9.681.061 руб., к 1912 г. возросли до 47.802.785 р.

В 1914—1915 г. число нач. школ было 122.123 с 3.146.637 учащимися. Число высших нар. училищ в 1915 г. было 1.547.

В области средней школы годы 1908—1914 являются годами реакции (министерства *Шварца* и *Кассо*), уничтожившей многие завоевания 1905 г. В 1915 г. условия империалистической войны заставили изменить курс. Правительство вынуждено было примириться частично с общественным мнением и предпринять громадную работу по развитию промышленности

для нужд обороны. Поэтому реакционного Кассо сменил либеральный *Игнатьев*, значительно улучшивший материальное положение школы и разработавший планы значительных преобразований как общеобразоват., так и проф.-технич. школы. Планы, впрочем, не успели войти в жизнь полностью. Всего на 1915 г. было 797 мужских средних учебных (общеобразовательных) заведений и около 1.000 женских. Кроме того, по линии проф. образ. было (1914): 511 средн. и низш. коммерческих, 81 худож.-промышл., 89 технических, 9 горно-технических училищ Ремесленных мастерских, считая показательные мастерские по кустарной промышленности и ремесленные классы при школах, было не менее 1.000. В педагогическом образовании новым моментом явилось создание специальных учебных заведений для подготовки работников средней школы (напр., Шелалутинский институт в Москве, годичные курсы при учебных округах и т. д.). В 1915 г. было уже 29 учительских институтов, 149 курсов подготовки учителей средней школы (для окончивших университеты), 189 учительских семинарий и школ для подготовки начальных учителей.

О Ш. д. (и вообще о народном образовании) в СССР см. ХLI, ч. 3, 265/345.

8. Ш. д. после империалистической войны. Империалистическая война, естественно, сильно отозвалась на Ш. д. всего мира. Но влияние ее на разные страны было крайне неодинаково. Так, Россия, пережив Октябрьскую революцию, стала на путь социалистического строительства и открыла совершенно новую страницу в истории школы (см. ХLI, ч. 3, 275 сл.). На Западе же влияние войны на развитие Ш. д. было по преимуществу тормозящим: истощенные войной страны не могли и не могут уделять столько средств на школы, сколько этого требует жизнь. Постоянные экономич. кризисы заставляют тем более снижать бюджеты народн. образования. Во многих странах со времен войны школьные здания не ремонтировались ни разу. Обострившиеся повсюду классовые противоречия сильно затрудняют положение как руководящих народн. образованисм кругов, так и педагогов (практиков и теоретиков): и те и другие по-прежнему не склонны отступать от либерально-демократических формулировок целей школы как учреждения внеклассового, преследующего общечеловеческие задачи. Но выдерживать эту линию, хотя бы в теории, становится в условиях обострения классовой борьбы все труднее. Если начало XX в. („век ребенка“) было временем сильного педагогического подъема и многочисленных исканий новых путей, то о послевоенной эпохе этого уже нельзя сказать. Принципиально нового в западной школе после войны нет почти ничего: и теоретическая и практическая педагогика возвращается, по преимуществу, в круг проблем, влиявших еще до войны. В одних странах на этом пути есть известные практические достижения и дальнейшее развитие намечены раньше мыслей. В других — сказываются явно реакционные тенденции. Сравнительно больше педагогически интересного в Ш. д. мы видим в Сев.-Америк. Соединен. Штатах, которые из всех воевавших держав меньше всего понесли потерь, но больше всех воспользовались последствиями войны. Можно сказать, что на Западе педагогическое первенство определенно перешло от Европы к Сев. Америке. Страны Запада, принимавшие участие в войне, рас-

падаются на три группы: 1) вновь возникшие государства, 2) страны побежденные, 3) страны победившие. В первых, в силу условий созидания государственного аппарата, пришлось затратить много энергии на создание собственных систем народного образования и налаживания Ш. д. Во вторых перемена политического режима (республики в Австрии и Германии) и стремление при помощи школы хоть частично зарубцевать раны, нанесенные войной и поражением, привели в начале к реформам школы и к известному подъему в области педагогики, впрочем скоро спавшему в связи с начавшейся реакцией. Во всяком случае, некоторые сдвиги в Ш. д. там налицо. Наконец, в странах Антанты существенных перемен не произошло, а в некоторых из них (Франция, Италия) сказались и явно реакционные тенденции. Сев. Америка стоит особо. В странах, не участвовавших в войне, в большинстве случаев существенных перемен в Ш. д. не произошло (были отдельные мероприятия в порядке „текущих дел“ и естественного хода развития). Но осложнения в экономической жизни коснулись и их и повлияли задерживающим образом на развитие Ш. д.

Большинство вновь образовавшихся в Европе после войны государств раньше входило в состав России (Финляндия, Эстония, Латвия, Литва, Польша). Переход к новым системам народного образования прошел сравнительно легко в Финляндии, поскольку она и раньше пользовалась автономией и имела свою школьную систему. Провозглашение независимости в 1917 г. содействовало лишь некоторому дальнейшему оформлению этой системы. В настоящее время в Финляндии Ш. д. находится в руках министерства нар. просв., при котором имеется высший школьный совет, распадающийся на две секции: а) финской школы и б) шведской школы. Каждая из секций делится на отделения начальной и средней школы, во главе с директорами отделений. От директоров зависят государственные инспектора. Начальное обучение обязательно с 7 до 13 лет. Шестилетняя начальная школа делится на две сту-

пени (первая 2 года, вторая 4 года). Средняя школа—трех типов: а) пятилетняя средняя школа, б) „лицей“ (8 лет), могущие быть классическими или реальными, в) женская средняя школа (9 лет). Есть лицей, имеющие общий пятилетний курс в основе, с разветвлением старших классов на классические и реальные. Есть также коммерческие, сельскохозяйственные и технические училища. В 1928 г. в Финляндии было: 122 лицея с 37.173 учащимися и 2.398 учащими; 72 средних пятилетних школы с 9.661 учащимися и 669 учащими. Статистику начальной школы для всех стран см. ниже в сводной таблице (ст. 175/78).

Значительно сложнее обстояло дело в *Польше*, страшно разоренной военными действиями, театром которых она служила за все время войны. Новь образованная Польская республика (1918) составлялась из областей, входивших до войны в три различные государства (Россию, Германию, Австрию); каждая из этих частей раньше имела свою школьную систему. В австрийск. и германск. Польше уже давно действовало всеобщее обучение, и большинство населения было грамотно. Наоборот, в русск. Польше свыше 50% населения не умело читать (результат политики царского режима). Предстояло создать единую систему народн. образов. и вводить обязательное обучение. Последнее было введено декретом 1919 г. с расчетом на постепенное его осуществление в 10-летний срок. Конституция 1921 г. включила в себя ряд статей по вопросам нар. образования: подтверждалась обязательность обучения детей от 7 до 14 лет, воспрещался детский фабричный труд, если он вредит школьному обучению, разрешалось открытие частных школ под условием правительственного контроля, гарантировалось существование особых школ для национ. меньшинств с их языком и религией. Религиозное обучение в школах конституция признавала обязательным. Ряд дальнейших законов конкретизировал эти положения. Заведывание Ш. д. возлагалось на министерство нар. образования. Страна была разделена на учебные округа во главе с кураторами, ниже которых поста-

влены были визиторы и далее инспектора. В ведение этой учебной администрации была предоставлена начальная и средняя школа, университеты же объявлялись автономными, под общим руководством непосредственно министра. Высшая и средняя школа брались на гос. бюджет, начальная — на бюджет местных самоуправлений при известной поддержке гос. бюджета (дотации). Начальная школа установлена была семилетняя, со включением в программу родного языка, религии, арифметики, геометрии, естествознания, географии, истории, рисования, ручного труда (для девочек заменялся рукоделем), гимнастики, пения и одного нового языка (по выбору). Однако, организация таких полных семилеток происходит очень постепенно, и до сих пор многие школы имеют лишь 4 или 5 классов при 2-3 учителях. Имевшиеся в германских и австрийских провинциях „промежуточные“ (дополнительные) школы (Bürger-schule) были распространены на всю страну, что возбудило в педагогических кругах горячий спор: соединить ли их с низшими классами средней школы и тем стать на путь „единой школы“, или же мыслить их как надстройку над начальной школой? Спор этот окончательного разрешения не получил. Средняя школа в Польше имеет 8 лет, из которых три первые года—общие для всех, далее же идет полифуркация; старшие классы могут иметь уклон: а) естественно-математический, б) гуманитарный (с латинск. яз., как подсобным предметом). в) классический, с двумя древними языками. Школы специальные и проф.-технические имеют двух ступеней: в первые принимают окончивших 7 лет начальной школы и младшие классы средней, во вторые—окончивших 6 лет средней школы. В числе их и нормальные школы для подготовки учителей. Педагогические круги Польши проявляют повышенный интерес к новым педагогическим течениям („школа действия“ и др.), что сказалось на большом росте педагогической и методической литературы, вышедшей за последние годы в Польше. Комплексный метод принят в массовой начальной школе как основной. Всего в Польше в 1928/29 г. было 777 средн

школ с 203.930 учащимися и 14.903 учащими (статистику начальн. школы см. ниже, стб. 175/76).

*Литва* также ввела у себя министерство народного просвещения, деление на учебные округа и государственную инспекцию, равно и обязательное обучение. Но последнее проводится в жизнь медленно и с затруднениями, и курс начальной школы ограничен 4-мя годами. Выше ее стоит школа „промежуточная“, также с 4-хлетним курсом и распадающаяся на два уклона—общеобразовательный и специальный. В обоих проходят: религию, родной язык, новый язык, географию, историю, алгебру, геометрию, социологию, естествознание и гигиену, ручной труд, черчение, физические упражнения и пение; в общеобразовательном отделении сверх того—латынь, а в специальном—физику, бухгалтерию и сельское хозяйство. Средняя школа также имеет 4 г., и старшие классы ее имеют три ответвления: а) классическое, б) гуманитарное, в) естественно-математическое. Промежуточная школа вместе со средней зовется „гимназией“. Материальная маломощность Литовской республики и слабое культурное обслуживание в прошлом сильно тормозят развитие Ш. д., хотя общественной энергия ему уделяется не мало. Всего в Литве в 1929 г. было 123 средн. школы с 22.752 учащимися (статистику начальн. школы см. ниже, стб. 175/76).

В *Эстонии* всеобщая грамотность стала фактом уже до войны, и новые законы ввели обязательность обучения от 7 до 16 лет. Курс начальн. школы шестилетний (включает в себя иностранный язык, геометрию, начатки сельск. хозяйства). Средняя школа—пятилетняя, с тремя годами общей программы и с бифуркацией старших групп (латинские гимназии и реальные гимназии). Управляет делом образования министерство просвещения, при котором имеется кабинет экспертов и собираются периодические конференции по народн. образованию. На местах при муниципальных властях имеются секции образования во главе с директорами; при них—советы образования и местные периодические конференции. Методика Ш. д. стоит довольно вы-

соко, широко применяются „активные методы“.

В *Латвии* также имеется министерство образования, ведающее элементарной и средней школой. Латвийскими элементарными школами ведают главный директор, школами нац. меньшинств (польск., русск., немецк., еврейск.) ведают особые директора. Обучение обязательно от 8 до 14 лет. Элементарная школа шестилетняя, но многие школы ограничиваются 4-мя годами. Для 6—7-летн. детей есть подготовительные группы (переход от детских садов). Посещение их не обязательно. Средняя школа (4 года) имеет разновидности: гимназии (2 древних языка), реальные гимназии, неогуманистические гимназии, реальные училища. При них есть подготовительные классы, заменяющие старшие группы начальной школы. Технические и коммерческие училища—двух родов: низшие (принимают кончивших 4 года начальной школы) и средние (над полной начальной школой). В начальных школах и в большинстве средних обучение совместное. В 1928/29 г. в Латвии было 137 средн. школ с 23.042 учащимися и 2.592 учащими (статистику начальн. школы см. ниже, стб. 175/76).

Значительные шаги в сторону „единой школы“ сделаны в *Чехословакии*, где начальное образование обязательно в возрасте до 14-16 лет. Младшие 4 года начальн. школы образуют там общую для всех образовательную базу. Окончившие ее могут либо пройти старшие 4 класса начальн. школы, либойти в среднюю школу, распадающуюся на „латинские“ гимназии и „реальные“. Имеются также латинские и реальные прогимназии и разные виды проф.-технической школы. Всего в Чехословакии в 1923 г. было 1.799 повышенных начальн. школ с 235. 876 учащимися и 353 средн. школы (гимназии и реальные училища) с 95.541 учащимся (статистику начальн. школы см. ниже, стб. 175/76).

В 1918 г. в *Германии* была свергнута власть Вильгельма II и провозглашена республика, в которой вначале у власти стали соц.-демократы. Это сопровождалось сильным движением среди прогрессивных элементов учительства, желавшего освободиться от

наследия полицейско-бюрократических традиций и начать строить новую школу на началах свободной инициативы педагогических коллективов (см. ниже). Новое правительство на первых порах также как будто намеревалось идти путем серьезных школьных реформ; однако, скоро столкнулось с противодействием более консервативных группировок и заняло позицию компромиссов. Учредительное собрание, заседавшее в Веймаре (1919), при выработке общереспубликанской конституции посвятило ряд статей вопросам нар. образования. Но при этом произошло резкое столкновение трех партий, наиболее представленных в собрании—соц. демократов, центра и демократов. Центр (католики) требовал конфессиональных школ, отдельных для каждого вероисповедания. Демократы хотели „общей школы“, где могли бы совместно учиться дети разных исповеданий, разделяясь лишь на уроках закона божьего. Соц.-демократы хотели „светской школы“ без закона божьего. После долгих дебатов приняли средний путь, приняв за основной тип гос. школы—школу общую (Simultanschule), но допустив рядом с ней и конфессиональные школы и школы без закона божьего. Организация народн. образования, по конституции, должна была, как и раньше, находиться в руках отдельных государств, входящих в германскую республику (ст. 144), но некоторые основные положения признавались общими для всех государств. Сюда относятся общее положение: „Искусство, наука и обучение свободны. Государство должно о них заботиться и охранять их“ (ст. 142). Школы могут быть государственными или муниципальными (ст. 143); „частные школы, как замена школ общественных, допускаются только с разрешения обществ. властей“. Их существование разрешается лишь в том случае, если они по качеству своей работы не ниже общественных школ, „если в них не имеет места деление учащихся по имущественной состоятельности их родителей“ и если школьные власти находят, что „такая школа представляет некоторый педагогический интерес“ (ст. 147). Соответствен-

но этому большинство существующих частных школ должно было постепенно закрываться в течение десятилетнего срока. Наиболее существенной статьей была ст. 146, делавшая шаг в сторону системы „единой школы“, но не выдержавшая принципа до конца, а также старавшаяся примирить три течения по вопросу религии в школе (за что ставя эту так и прозвали „веймарский компромисс“). Она гласит: „Общественное образование должно представлять во всех своих частях нечто органически связанное. На основе общей для всех начальной школы (Grundschule) воздвигается здание средней и высшей школы... При приеме учащихся в ту или иную школу надлежит исходить из способностей и склонностей детей, а не из экономического и социального положения родителей или из вероисповедания. Поэтому в общинах народные школы организуются по ходатайству заинтересованных родителей и согласно их вероисповеданию или мировоззрению“. В связи с этим и ст. 148 подчеркивает, что „при обучении в школе следует избегать всего, что могло бы в чем-либо задеть мировоззрение иначе мыслящих“. Наконец, конституция удлиняла срок обязательного обучения: „Устанавливается всеобщая школьная обязанность. Она выполняется, во-первых, посещением народной школы с продолжительностью не менее 8 лет и посещением дополнительной школы вплоть до достижения 18-летнего возраста. Обучение в народных и дополнительных школах бесплатное, как и снабжение учащихся школьными пособиями“ (ст. 145). Наконец, конституция предусматривала, что „изучение государственного строя и обучение труду являются особыми предметами, изучаемыми в школе“ (ст. 148). Таким образом, принципиально как будто и принималась идея „единой школы“, но фактически получалось не так. Во-первых, каждое из государств должно было на основе этих статей конституции разработать свои основные законы по организации образования, фактически же большинство их этого не выполнило и ограничилось лишь отдельными распоряжениями и декретами. Были попытки и разработки

общего государственного основного закона по народн. образованию, но каждый раз они вызывали жестокие распри в рейхстаге и проваливались или возвращались на переработку. Между тем, с 1924 г. власть от социал-демократов переходит к более консервативным кругам (президентство Гинденбурга и т. д.), для которых и „веймарский компромисс“ казался слишком радикальным и которые поэтому всячески замедляют дело школьных реформ. В 1927 г. была сделана попытка организованного отступления на более консервативные позиции в виде законопроекта министра фон-Койделя, предлагавшего усилить националистический и религиозный характер школы. Проект был провален блоком демократов, социал-демократов и коммунистов. Из отдельных государств относительно больше было сделано в Тюрингии, где разные виды школы были увязаны в более или менее стройное целое с тем, чтобы каждая ступень открывала свободный доступ в следующую, высшую, но одновременно являлась бы и сама по себе как нечто законченное (зак. 1922 г.). Значительный прогресс замечается также в Саксонии и Гамбурге. Наоборот, Пруссия и особенно Бавария являются сильно консервативными. Фактически главным следствием Веймарской конституции явилось то, что первые четыре года „народн. школы“ везде явились общим и единым для всех базисом обучения. Это и есть Grundschule. Но далее начинается известная пестрота. Часть детей оканчивает дальнейшие старшие классы народной школы, часть идет в младшие классы реальных училищ, классических гимназий или в так наз. „средние школы“ с 6-ти-летним курсом. Окончившие 8 классов начальной школы могут идти или в разного рода профессиональные специальные школы, или в трехгодичные дополнительные школы (Fortbildungsschule). Параллельно этим последним работает особый вид „школ-настроек“ (Aufbauschule) с расширенной программой (5 лет). Несмотря на требование ст. 145 конституции об обязательном обучении до 18 лет, фактически и сейчас значительная часть детей оканчивает учебу восьмилетней начальной

школой. Замечается также поворот в сторону более широкого допущения частной школы. Отменена статья о постепенном закрытии частных школ. В области средней школы (гимназиев, реальных гимназий) вообще заметных сдвигов не произошло. Всего в Германии в 1926/7 г. было: 1.550 средних школ с 259.800 учащимися и 12.195 учащими; 495 гимназий и прогимназий с 166.667 учащимися и 9.419 учащими; 355 реальных гимназий и реальных прогимназий с 139.441 учащимися и 6.997 учащими; 561 реальное училище и высшее реальное училище с 206.712 учащимися и 10.723 учащими. Кроме того, было 29.652 дополнительных и проф.-технических школы с 2.507.294 учащимися и 102.923 учащими (статистику начальной школы см. ниже, стб. 175/76).

В Австрии, превратившейся после войны из „великой державы“ (Австро-Венгерская империя) в маленькую республику с 6½ млн. населения, в начале возникло сильное движение в пользу реформы школы. Сообразно новой федеративной структуре государства (Австрия сейчас является союзом автономных „земель“) установлены были в каждой „земле“ местные школьные советы (Landesschulrat), во главе с президентом „земли“ и состоящие из представителей местной администрации, делегатов от учительства и т. д. Они ведают начальными и средними школами. Каждая „земля“ делится на округа, во главе с окружными советами. В городских и местных общинах есть местные советы. „Союзное министерство образования“ ведает высшим образованием во всей стране, а также некоторыми отдельными школами, изъятыми из ведения местных властей. Оно же дает общее направление Ш. д. Профессиональные школы частично находятся в ведении министерств торговли и промышленности или м-ва сельского хозяйства. В 1919 г. министром *Отто Глётхелем* была проведена реформа, вводившая „в виде опыта“ систему „единой трудовой школы“. Подобно тому, как и в Германии, низшие классы народн. школы составили „основную школу“ (5 лет), по окончании которой дети могут учиться или в старших классах народ-

ной школы, или переходить в „бюргерские школы“ (дополнительные) с практическим уклоном, или идти в младшие классы гимназий, реальных, коммерческих и др. училищ. Программа основной пятилетней школы была переработана под лозунгом „от книжно-словесной школы к школе жизневедения; от школы индивидуальной выучки к школе-общине“. С 1920 г. новая программа начала вводиться в некоторых опытных школах Вены в целях проверки; далее было выделено в разных пунктах страны 375 „показательных классов“ во главе с опытными учителями. Параллельно собирались многочисленные учительские конференции, читались общедоступные лекции по вопросам реформы школы, создавались педагогические коллективы, совместно проводившие реформу методов обучения. В 1924/25 г. в Вене работало 153 таких учительских коллектива. Через них в учительскую массу проводились идеи „трудовой школы“, впрочем понимаемой скорее в духе „школы действия“. Широкое распространение получило также тестирование и другие виды изучения детей. Во всем этом было не так много принципиально нового, но был большой сдвиг с прежних застывших форм и заметное продвижение по пути, намеченному отдельными педагогами-реформаторами до-военной эпохи. Всего в 1926 г. была 151 средн. школа с 47.455 учащимися и с 3.843 учителями (статистику начальной школы см. ниже, стб. 175/76).

Значительный сдвиг мы видим в *Турции*, потерявшей значительную часть своих земель и пережившей после империалистической войны коренную ломку строя. Правление Кемаль-паша круго повернуло в сторону дальнейшей европеизации школы и разрыва с традициями мусульманской школы. В 1924 г. были уничтожены все виды мусульманских религиозных школ, а их здания отданы под другие цели. Религия хотя и не была окончательно изгнана из школ, но сведена к весьма скромным размерам, отчасти замененная уроками морали по французскому образцу. Существует сильное течение в пользу вовсе безрели-

гиозной школы. В 1926 г. издан закон, реформирующий систему образования. За основу приняты следующие типы школ: 1) сельские трехлетние для приходящих, 2) сельские интернатные, 3) городские пятилетние для приходящих и 4) городские интернатные. Интернатные школы предназначаются для обслуживания селений, не имеющих школ. В городских школах два старших класса продолжают собой три класса начальных. Программа начальных школ скопирована с европейских: туда входят родной язык, жизневедение и краеведение, арифметика, черчение, ручной труд, музыка, физические упражнения, начатки религии (преподаются светским учителем); в старших классах прибавляются: геометрия, история, география, обществоведение, природоведение. Продолжением начальной школы является общеобразовательная „средняя школа“ (3 года) с очень многопредметной программой (включая зоологию, ботанику, химию, физику, психологию, гигиену, новые языки и т. д.). Далее идет „лицей“, включающий в себя три класса средней школы и четыре старших класса, где дополнительно к прежним предметам проходят: геологию, механику, тригонометрию, космографию, а также арабский и персидский языки и литературу. В лицейях и средних школах обязательны лабораторные занятия. Что касается методов, то в большом ходу активные методы в духе „школы действия“. Начальная школа обязательна, средняя—не обязательна, но бесплатна для приходящих (для интернатных—платная). Таким образом, достигнуты общие контуры системы единой школы. Существуют также „школы нормальные“, усиленно культивирующие западно-европейские новые методы и с большим вниманием следящие за школьной работой Советского Союза. Есть и разного вида специальные школы. Всего в 1927/28 г. в Турции было 122 средних и профессорских школы с 21.115 учащимися и 1.720 учителями (статистику начальной школы см. ниже, стб. 177/78).

Таким образом, в большинстве стран, вышедших из войны „побежденными“, необходимость обновления



дала известные результаты в смысле прогресса III. д. Иная картина в странах „победителей“, где либо заметных перемен нет, либо сказываются реакционные тенденции. Так, во *Франции* война вызвала в школьном мире развитие шовинизма, когда детей в школах учили ненавидеть „варваров-тевтонов“ и проповедывали мщение за разорение страны и т. д. Сильно развитое до войны среди учителей синдикалистическое течение, с его „свободной трудовой школой“, заметно ослабело, хотя не исчезло, и пытается противостоять духу милитаризма и шовинизма. Его орган—журнал „Освобожденная школа“ („Ecole Emancipée“). После войны усилилось влияние клерикалов и так назыв. „свободных“ (религиозных) школ. Вопреки стремлению более прогрессивных элементов к „единой школе“, правительство „национального блока“, наоборот, лишь усилило своими мерами разделение школ, обслуживающих буржуазию, и школ для народа. Реформы министра просвещения *Берара* в 1923 г. усилили классицизм в средней школе и ввели изучение древней истории в школе начальной, т. к. Франция рассматривается как прямая наследница античной культуры в противоположность „варварской“ культуре германцев. По закону *Берара*, средняя школа стала исключительно гуманитарной: младшие ее классы (4 года)—общие для всех (включают в себя оба древних языка), а старшие (2 года) делятся на секции: а) классическую и б) новогуманистическую (с преобладанием новых языков). Математика и естественные получили лишь второстепенное значение. В следующем 1924 г. правительство национального блока сменилось правительством „левого блока“ (*Эррио*), выставлявшего на выборах среди пунктов своей программы требования коренной реформы школы на началах демократизма и усиления индустриального образования. Однако, став у власти, „левый блок“ ограничился в III. д. лишь некоторыми полумерами. Новый министр *Альбер* обещал ввести систему „единой школы“, которая должна „стереть различия, существующие между деть-

ми страны, где социальные различия между гражданами уничтожены век тому назад“. Но на практике это должно было выразиться лишь „в установлении наиболее полной гармонии между методами, применяемыми в элементарных и начальных классах лицеев и коллежей, и теми, которые применяются в коммунальных школах“, а также в увеличении числа бесплатных мест в лицеех и коллежах. Было также допущено (если заведующие школами найдут это возможным) совместное обучение в младших классах средней школы. Но в „абсолютной своей форме“ единая школа была признана министром невозможной по финансовым затруднениям. Таким образом, объединения младших классов коллежей с начальной школой так и не произошло, а без этого все слова о переходе к „единой школе“ остались лишь словами, тогда как предыдущая реформа *Берара* заметно усиливала различие средней и начальной школы. В области профессионального образования за последние годы было сделано немало, но больше в смысле увеличения числа учебных заведений и частичного улучшения качества их работ, чем в смысле чего-либо принципиально нового. Всего во Франции (сюда же статистика включает Алжир) в 1928 г. было средних учебн. заведений: 125 лицеев для мальчиков с 76.038 учащимися и 235 коллежей для мальчиков с 39.645 учащимися; для девочек всего было 205 учебн. заведений (лицеев, коллежей и повторительн. курсов) с 53.503 учащимися (статистику начальной школы см. ниже, стб. 175/76).

Те же тенденции в сторону усиления гуманитарного образования еще резче сказались в *Италии*, где фашизм оформился с наибольшей силой. В 1920 г. министр нар. просв., известный философ *Бенедетто Кроче* (ср. XLVIII, прил. *деятели науки*, 69), разработал проект реформы школы на основе гуманитарных и художественно-воспитательных принципов. Смена министерства отстранила скоро его от руководства делами, но новый министр *Джентиле* (также профессор философии), назначенный по личному желанию Муссолини, воспользовался его

проектом и в 1923 г. провел декрет о новых учебных планах и новых методах Ш. д. По декрету, вновь вводился в школы курс божий, не преподававшийся в предыдущую эпоху, и в плане начальной школы на первое место выдвигались начала национализма, художественного и физического воспитания. Курс начальной школы был увеличен с 6 до 7 лет. Система школ в общем осталась прежней. Вслед за начальной школой идет „школа дополнительная“, главн. обр. для подготовки конторских работников в торговые предприятия и административные учреждения. Отдельно стоит гуманитарная средняя школа, младшие классы которой зовутся гимназией, а старшие—лицеем. В них принимают по экзамену. Параллельно им—восьмилетний технический институт, младшие классы которого общие, а старшие делятся на коммерческое и сельскохозяйственное отделения. Но программы и методы работы в этих школах были значительно переработаны в плане Кроче-Джентиле. Гимназии и лицеи были выдержаны в классически-гуманитарном стиле (с двумя древними языками и незначительным количеством естествознания); впрочем, для желающих поступить на медицинский или естественно-научный факультет университета введена разновидность лицей — „научный лицей“, с сокращенной программой латинск. языка и с усилением физико-математич. и естественно-научн. предметов. Технические институты в общем выдержаны в стиле школы прикладных знаний (новые языки, математика черчение, стенография, прикладные виды естествознания), однако, латинский язык преподается и здесь; введены были также „женские лицеи“ с классической философско-историч. программой, впрочем не встретившие сочувствия общества и плохо привившиеся. В общем реформа лишь подчеркивала классовые основы различных типов школы: народная школа для широких масс с националистическим воспитанием, школы для подготовки „деловых людей“ и школы для интеллигенции. Готовящейся к научному образованию в университетах. Положительной стороной реформы было заострение внимания

на методических улучшениях преподавания: школам предписывалось проведение методов активной работы, использование местного материала, экскурсии и т. д. Важно отметить, что в послевоенное время усилился приток рабочих и крестьян в разного рода вечерние школы и курсы для взрослых. Есть также значительные достижения по линии сельскохозяйственного образования. Среднее образование в 1926/27 г. рисуется в след. виде (государственные и частные школы объединены): всего было 489 дополнительных школ с 56.408 учащимися и 3.815 учащими; 212 лицеев и гимназий с 61.303 учащимися и 2.150 учащими; 12 лицеев с 535 учащимися, 245 гимназий с 21.651 учащимися и 3.288 учащими; 55 научных лицеев с 5.488 учащимися и 428 учащими; 204 технических института с 37.595 учащимися и 3.353 учащими; 6 женск. лицеев со 102 учащимися и 37 учащими (статистику начальной школы см. ниже, стр. 175/76).

В Англии война привела, во-первых, к выделению большей части Ирландии в автономную страну, установившую свою систему образования (впрочем, не представляющую чего-либо принципиально нового). А во-вторых, произошло значительное усиление центрального „бюро (иначе правления—Board) народного образования“, президент которого ныне вполне может быть назван министром народного просвещения. Общая система осталась прежняя (см. выше). Закон Фишера 1918 г. больше обещал, чем проводил их в жизнь, поскольку все мероприятия в конечном счете должны были зависеть от местных властей. Он увеличил срок обяз. обучения до 16 л., введя обязательность посещения дополнит. школ подростками, не посещающими средней школы, и несколько облегчил переход из начальной школы в среднюю; в общем же он лишь оформил систему, намеченную еще мерами 1902 г. („система равновесия между государств. и местн. властями“ в Ш. д.). Министерство рабочей партии в 1923 г. предполагало провести ряд мероприятий по приближению к системе единой школы и увеличению бюджетов нар. образования, но сменившее

сто вскоре консервативное министерство свело их на-нет и начало жестко проводить „режим экономии“ в деле школьных дотаций. Экономические потрясения в 1926 г. еще более заставили правительство снижать эти дотации. О методических переменах в массовой школе см. ниже. Всего в 1928/29 г. в Англии и Уэльсе было 1.812 зарегистрированных средних школ с 460.736 учащимися и 20.514 учащими. В Шотландии—252 средн. школы с 185.402 учащимися (статистику начальной школы см. ниже, стб. 175/76).

Ряд организаций и учреждений занимается в Англии делом рабочего просвещения. Почти все эти организации можно разбить на две группы: первую, интересующую преимущественно общим и специальным образованием и избегающую при этом определенной социалистической пропаганды, и вторую, имеющую в виду вооружение рабочих знаниями, необходимыми для классовой борьбы. К первой группе относятся так наз. расширенные университеты (University extension), в вопросах обществоведения проводящие принятые в академическом преподавании буржуазные теории, „Образовательная ассоциация рабочих“, „Просветительный отдел союзакооперации“, „Объединение рабочих клубов и институтов“ и „Колледж Рэскина“. Ко второй—организации, объединяющиеся в „Национальном совете рабочих колледжей“. Об университетских филиалах и Образовательной ассоциации рабочих см. университет, XLII, 350/53. В 1924 г. ассоциация объединяла 489 ответвлений и групп учащихся с общим числом учащихся в кружках, школах и классах в 28.000 человек, (не считая краткосрочных курсов). Тесная связь ассоциации с трэд-юнионами осуществляется, между прочим, через „Профсоюзный комитет по рабочему просвещению“ („The Worker's educational trade-union committee“), объединяющий 17 районных комитетов по всей Англии, Шотландии и Уэльсу. Большинство в каждом из этих комитетов принадлежит трэд-юнионам, меньшинство—ассоциации. Комитеты не организуют своих культурно-просветительных учреждений, а пользуются для этой цели

аппаратом ассоциации, сохраняя за собой контрольные и направляющие функции. Колледж Рэскина в Оксфорде, основанный в 1899 г., имеет своей задачей вооружить слушателей знаниями, необходимыми для участия в рабочем движении. Учащиеся (обычно человек 35) живут в колледже, слушают лекции по различным социально-экономическим предметам и по некоторым общеобразовательным дисциплинам, напр. по истории, литературе и психологии; принимают участие в практических занятиях небольшими группами по четыре—пять человек. Продолжительность учения не менее года. Колледж управляется дирекцией, составленной из представителей Генерального совета трэд-юнионов, Союза кооперации и некоторых других рабочих организаций. Кроме постоянных учащихся, колледж обслуживает несколько сот рабочих-заочников. В Национальном совете рабочих колледжей представлены: Конгресс трэд-юнионов, 114 рабочих школ, в том числе „Центральный рабочий колледж“ в Лондоне, лига „Плебс“, некоторые трэд-юнионы и провинциальные рабочие культурно-просветительные объединения, напр. Шотландский рабочий колледж. Центральный рабочий колледж тесно связан с организациями, примыкающими к рабочей партии, в особенности с национальным союзом железнодорожников и с союзом горнорабочих Южного Уэльса. Слушатели (33 человека в 1924-25 гг.) живут в колледже, который, однако, ведет и заочное обучение. Лига „Плебс“ (сущ. с 1908 г.) представляет собою умеренную марксистскую группу, ведающую пропагандистско-издательским делом Нац. совета рабочих колледжей и развивающую пропаганду за классовое просвещение рабочих. Общее число учащихся в вечерних классах Национального совета достигало в 1923-24 гг. 17.000 человек. На ряду с указанными организациями следует отметить также „Ассоциацию просветительных сегментов“, в ведении которой находятся три колледжа (из них один для женщин-работниц) и 15 „сегментов“—культурно-просветительных центров, организующих всевозможные курсы, классы и школы

Статистика начального образования в различных странах <sup>1)</sup>.

Название страны	Годы	Количество населения	Число начальных школ	Число учащихся	Число учащихся	На какое колич. жиг. приходится 1 школа	Колич. учеников на школу
<b>I. Европа.</b>							
Австрия . . . . .	1927	—	5.287	710.397	28.590	1.265	134
	1928	6.688.576	—	—	—	—	—
Албания . . . . .	1927	833.519	—	—	—	—	—
	1928	—	586	32.530	1.051	1.422	56
Бельгия . . . . .	1928	7.995.558	8.394	811.077	—	952	97
Болгария . . . . .	1928	5.483.125	—	—	—	—	—
	1927-8	—	5.850	504.319	15.688	909	89
<b>Великобритания:</b>							
а) Англия и Уэльс . . . . .	1921	37.886.839	—	—	—	—	—
	1927	—	20.752	4.988.340	189.319	1.821	240
б) Шотландия . . . . .	1921	4.682.497	—	—	—	—	—
	1928	—	2.903	664.763	18.152	1.652	229
в) Сев. Ирландия . . . . .	1926	1.256.561	—	—	—	—	—
	1928	—	1.948	201.437	ок.13.000	615	103
Венгрия . . . . .	1920	7.980.143	—	—	—	—	—
	1927-8	—	6.618	747.636	17.628	1.206	113
Германия . . . . .	1925	63.178.619	—	—	—	—	—
	1927	—	52.825	6.661.794	184.358	1.190	126
Голландия . . . . .	1925-6	—	7.434	1.076.832	31.024	1.040	145
	1928	7.730.577	—	—	—	—	—
Греция . . . . .	1928	6.204.684	8.277	645.353	12.552	70	78
Дания . . . . .	1926	3.134.555	4.493	493.237	16.015	764	110
Ирландия . . . . .	1926	2.971.992	5.648	518.002	13.257	526	92
Испания . . . . .	1916	—	34.370	2.463.000	3.226	658	72
	1928	22.601.753	—	—	—	—	—
Италия . . . . .	1921	38.705.576	—	—	—	—	—
	1926-7	—	25.420	3.800.410	98.679	1.093	107
Латвия . . . . .	1923-9	1.895.016	1.931	157.810	7.600	981	82
Литва . . . . .	1929	2.316.615	2.657	160.678	4.071	872	60
Норвегия . . . . .	1920	2.619.775	—	—	—	—	—
	1926	—	9.247 <sup>2)</sup>	396.127	ок.13.000	268	43
Польша . . . . .	1928-9	20.403.247	26.575	3.496.934	74.168	1.144	131
Португалия . . . . .	1920	6.032.991	—	—	—	—	—
	1927-8	—	7.489	321.234	8.553	805	43
Румыния . . . . .	1928	17.373.000	14.123	1.000.098	36.281	1.230	113
Финляндия . . . . .	1927	3.582.406	7.751	289.345	8.951	462	37
Франция . . . . .	1926	40.743.897	—	—	—	—	—
	1927-8	—	80.146	3.911.354	—	508	49
Чехословакия . . . . .	1928	14.535.429	14.484	1.534.154	—	1.003	106
Швейцария . . . . .	1927-8	4.018.500	4.385	473.865	16.544	910	108
Швеция . . . . .	1927	—	16.200	660.696	26.847	377	41
	1928	6.103.190	—	—	—	—	—
Эстония . . . . .	1927-8	—	1.356	118.426	4.000	823	87
	1929	1.118.553	—	—	—	—	—
Югославия . . . . .	1928-9	13.290.000	7.718	760.645	20.137	1.722	98
<b>II. Главнейшие страны Азии.</b>							
Индия . . . . .	1921	318.942.480	—	—	—	—	—
	1926-7	—	197.299	8.712.968	—	1.611	44
Китай . . . . .	1923	485.508.838	167.073	5.814.375	—	2.906	35

(и продолжение)

Название страны	Годы	Количество населения	Число начальных школ	Число учащихся	Число учащихся	На какое кол-во жит. приходится 1 школа	Колич. учеников на 1 школу
Палестина . . . . .	1926	761.896	731 <sup>1)</sup>	45.425	—	1.042	62
Персия . . . . .	1927	ок. 10.000.000	3.263	219.000	—	3.065	65
Сиам . . . . .	1927-8	10.281.000	4.908	515.810	10.443	2.095	105
Сирия . . . . .	1926	2.046.867	—	—	—	—	—
	1929	—	610	47.782	—	3.555	78
Турция . . . . .	1927-8	13.618.270	6.153	431.206	13.239	2.218	70
Ипония . . . . .	1925-6	59.736.822	25.459	9.188.560	269.894	2.346	361
<b>III. Главнейшие страны Африки.</b>							
Алжир . . . . .	1926	6.063.494	—	—	—	—	—
	1928	—	1.234	115.445	—	4.914	93
Египет . . . . .	1927	14.213.364	3.726 <sup>2)</sup>	360.800	—	3.815	97
Южно-Африканская федерация . . . . .	1921	7.156.319	—	—	—	—	—
	1926	—	7.400	ок. 543.000	—	865	71
<b>IV. Главнейшие страны Америки</b>							
Аргентина . . . . .	1928	10.616.814	11.360	1.981.604	49.876	919	122
Боливия . . . . .	1927	—	1.598	79.973	2.765	1.790	50
	1928	2.861.212	—	—	—	—	—
Бразилия . . . . .	1926	—	30.650	1.470.000	—	1.274	41
	1928	39.103.856	—	—	—	—	—
Канада . . . . .	1927-8	—	30.024	2.054.298	67.699	326	63
	1929	9.786.800	—	—	—	—	—
Колумбия . . . . .	1926	—	6.782	427.311	—	1.175	63
	1928	7.967.788	—	—	—	—	—
Мексика . . . . .	1921	14.831.780	—	—	—	—	—
	1926-7	—	16.327	1.126.000	26.950	878	69
Парагвай . . . . .	1928	836.360	714	96.486	2.519	1.171	135
Перу . . . . .	1927	6.147.000	—	—	—	—	—
	1929	—	3.516	308.450	6.134	1.733	87
Сев.-Американск. Соед. Штаты (49 штатов) . . . . .	19.0	105.710.620	—	—	—	—	—
	1926	—	256.104	21.741.488	814.169	413	97
Уругвай . . . . .	1928	—	1.508	169.985	4.582	1.199	113
	1929	1.808.286	—	—	—	—	—
Чили . . . . .	1928	—	3.488	553.695	9.261	1.251	159
	1929	4.864.595	—	—	—	—	—
Эквадор . . . . .	1926	1.582.000	—	—	—	—	—
	1928	—	1.781	128.744	—	887	73
<b>V. Главнейшие страны Авотралии</b>							
Австралийская федерация . . . . .	1926-7	—	9.649	841.000	—	660	87
	1929	6.373.210	—	—	—	—	—
Новая Зеландия . . . . .	1926	1.844.469	—	—	—	—	—
	1928	—	2.598	222.467	6.913	517	86

<sup>1)</sup> Составлено по М. Epstein, "The Statesman's Year-Book", 1930.

<sup>2)</sup> Учтено число школ в селах и число отдельных школ в городах

<sup>3)</sup> Указано общее число школ различных вероисповед. (еврейск., мусульман. и различных христианских).

<sup>4)</sup> Указано общее число правительственных и частных начальных школ и так наз. маятабов.

для взрослых вообще и в особенности для рабочих. Четвертый организованный ассоциацией колледж является специальным сел.-хоз. учебным заведением.

О Ш. д. в Северо-Американских Соединенных Штатах см. ХLI, ч. 6, 461 сл.

*Главнейшие течения и искания в Ш. д. после войны.* „Образование в условиях меняющейся цивилизации“ („Education for a changing civilisation“) — так озаглавил свою книгу один из крупнейших представителей американской педагогической мысли — Килпатрик. Жизненные условия меняются с головокружительной быстротой, а школьные формы и содержание школьной работы остаются старые и отстают от жизни. Таково основное настроение большинства передовых педагогов Запада, ищущих новых форм и методов школьной работы. Но в чем искать выхода? Здесь начинается бесконечное разнообразие мнений, очевидно стоящее в связи со все более осложняющимися социальными противоречиями внутри буржуазного общества. В пролетарских кругах усиливается тенденция к коммунизму, в связи с чем мы видим стремление и в Ш. д. равняться на педагогику СССР и учиться на опыте советского школьного строительства. Так, выдвигается ряд педагогов-коммунистов (Гернле и др.), появляются и коммунистические педагогические журналы („Das proletarische Kind“, „Am andern Ufer“). Но число педагогов-коммунистов на Западе пока не велико, и работа их заключается не столько в создании чего-либо нового, сколько в воспроизведении того, что создано в педагогике СССР (поскольку там это возможно). В педагогике же буржуазных, мелкобуржуазно-демократических и „социал-соглашательских“ кругов замечается, с одной стороны, сильный разброд мнений, а с другой — постоянное возвращение в круг все тех же проблем, выдвинутых еще в первые годы XX в. Идея „школы действия“ разбилась на множество мелких течений, причудливо переплетающихся между собой. По-прежнему слышатся голоса, взывающие к уважению прав ребенка, к идее „органического роста“, к „воспитанию в согласии с природой“. Как и до войны,

педагоги-новаторы пытаются противопоставить школе пассивного обучения школу „детской деятельности“, школу как „педагогически организованную среду“ и школу, основанную на „детских интересах“. Как и раньше, можно указать ряд школ-лабораторий новых методов, работающих над индивидуализацией учебного процесса и, обратно, над методами развития коллективной работы. В качестве несомненного достижения последних лет необходимо отметить: 1) *массовое распространение тестов*. Самая техника тестирования сделала заметные успехи. И если раньше тесты (см.) и им подобные психологические испытания были делом отдельных „опытных“, „образцовых“ и „новых“ школ, то сейчас они в С.-А.С.Ш. уже глубоко проникли в массовую школу. Испытания-экзамены все больше и больше заменяются испытаниями-тестами, констатирующими степень умственного развития или овладения навыками. Собразно этому самый характер испытаний-тестов заметно видоизменен в том направлении, чтобы быть доступным для массовой школы или даже для самоучета самих учащихся. 2) Заметно продвинулась вперед практика *комплексного преподавания*. Не говоря уже о многочисленных опытах, преданных в этом направлении в разных странах, важно отметить, что комплексное построение программы официально принято в планах начальной школы некоторых стран, как то: Австрия, Польша и некоторых частей Германии (Саксония). Правда, комплекс при этом понимается далеко неодинаково: под ним разумеют то плановую согласованность предметов, то плановое увязывание их вокруг основного предмета (краеведения, родноведения и т. д.), иногда полное растворение предметов в едином мироведении и, наконец, построение программы в виде ряда практических заданий, требующих для своего разрешения освещения ряда сведений из разных дисциплин. Собразно этому и понятие комплексности обозначается разными терминами: термин „комплекс“ применяется гл. обр. у нас, в СССР; на Западе говорят — „объединенное обучение“ (Gesamtunterricht), „метод цен-

трирования интересов", „метод ассоциации идей“ и т. д. По-разному толкуется и отношение „комплекса“ и „навыков“: в некоторых опытных школах (особенно в С.-А. С. Ш.) „навыки“ чтения, письма и арифметики целиком развораются в комплексных темах и проходят в связи с осуществлением практических тематических заданий. Часто практикуется такой прием: навыки грамоты и арифметики входят в план при разработке тем (вперед учитывается, какие будут произведены подсчеты, вычисления, записи при осуществлении практического задания), но на ряду с этим применяются и специальные часы технических упражнений в грамоте и арифметике. Или же дело ставится так: по родному языку и арифметике занятия ведутся самостоятельно, а весь остальной программный материал разбит на комплексные темы или увязан вокруг стержневого предмета. 3) В качестве дальнейшего развития идеи комплексного преподавания в С.-А. С. Ш. выдвигается „метод проектов“, встретивший повышенный интерес со стороны передовых педагогов разных стран, а у нас, в СССР, в переработанном виде принятый ныне в качестве основного метода единой трудовой политехнической школы. Подробнее о нем см. ниже. 4) Необходимо отметить также дальнейшее усовершенствование и уточнение методов индивидуализирования учебного процесса и развития дидактических приемов в целях повышения индивидуальной активности учащихся. Отсюда выросли в С.-А. С. Ш. „Дальтон-план“, „Винетта план“, а в Европе—система построения плана вокруг детских интересов, известная под именем „метода Декроли“. Все эти достижения не являются чем-то по существу новым, но дальнейшим развитием и конкретизацией основных принципов „школы действия“ и „трудовой школы“, как ее понимают на Западе. Большинство их относится к начальной школе. Школы средние в общем гораздо меньше захвачены реформаторскими течениями. В них можно указать известные достижения, гл. обр. в области методики отдельных предметов, которую все более и более стремятся строить на основе научно-опытной про-

верки. 5) Наибольшие практические достижения относятся к области *профессионально-технической школы*, делающейся все более и более необходимой в виду чрезвычайно быстрого роста индустриальной техники. Характерно, что некоторые „короли промышленности“ начинают усиленно интересоваться вопросами профессионального образования, ставя с ним в связь успехи данной отрасли промышленности. Так, знаменитый Форд последнее время усиленно занят вопросами профессиональной педагогики и предполагает в этой области создать „свою систему“ (гл. обр. касательно максимального использования человеческой энергии). На ряду с С.-А. С. Ш. проф.-техническая школа делает быстрые шаги вперед и в Германии, где разорительные условия Версальского мира заставили правительство и общество особенно цепко взяться за техническое образование, как за одно из средств выхода из экономического тупика.

Для большей наглядности необходимо посмотреть, как указанные процессы протекали в отдельных странах. В *Германии* в первые годы после свержения Вильгельма II замечается сильный подъем в педагогических кругах и ожидание наступления новой эры в Ш. д. На общегерманской конференции по народному образованию в июне 1920 г. в Берлине сторонники „школы действия“ и „трудовой школы“ разных оттенков с большим подъемом отстаивали перестройку школы на началах активизма и самостоятельности учащихся. Им пришлось выдержать жестокую борьбу с консервативными объединениями учителя, грозившими сорвать съезд. В главных пунктах прогрессисты все же одержали верх. Однако, постановления конференции имели больше моральное значение и обязательной силы не имели. В то же время по всей стране возникает ряд „новых школ“, порывающих с традицией и ищущих новых путей. Эти „новые школы“ следуют отличать от „новых школ“ довоенного периода. Те обслуживали по преимуществу верхушку общества, эти же работают с демократической средой. Создавались они обычно коллек-

тивами педагогов, объединявшимися для совместных педагогических исканий. Сюда относятся опытные школы в Дрездене, Магдебурге, Бремене, Берлине и целый ряд „школ-общин“ Гамбурга, ставшего местом наибольшего развития коллективно-педагогического творчества учителей. Характерно, что в таких учительских коллективах объединялись педагоги порой разных политических и философских убеждений, связанные лишь одинаково отрицательным отношением к старой школе и желанием искать новых путей по созданию школы активизма и культуры детских интересов. Преобладают все же среди них или представители радикально-демократической интеллигенции, или социал-демократы. „Новая школа возникла в самых глубинах основ пролетарского мировоззрения и мироощущения“, пишет наиболее видный представитель гамбургских новых школ социал-демократ Лямшус (пришедший в конце-концов коммунизму). Впрочем, в большинстве этих школ чувствуется больше настроений от анархизма и мелко-буржуазного радикализма, чем от „пролетарского мироощущения“. Тот же Лямшус пишет, что целью гамбургских школ было „завоевать человека... находящегося в полном созвучии с ритмом всей жизни и... из своего собственного я творящего все новые ценности“, освободить „человека“ от мертвого футляра, в который его заключила буржуазная культура и полицейское государство. В связи с этим стоит и попытка отказать от „всякой партийной политики в школе“. Впрочем, Лямшус в своих печатных работах признается, что выдерживать общечеловеческую, внепартийную линию становится все труднее и труднее: школа неминуемо упирается в политику. В связи с таким исходным пунктом стоит и общее требование „новой педагогики“ — *исходить от ребенка*. „Мы не падаем ниц перед его величеством ребенком, но в то же время никогда не теряем веры в ребенка“, говорит магдебургский педагог Фриц Раух и добавляет: „Путеводной звездой в нашей работе является направление развития, исследовательский инстинкт самого ребенка“. Отсюда и

постоянное со времен Руссо желание новых педагогов освободить ребенка от „ига программ, расписаний и учебных планов“. Но это связано с известной анархией, которой и начиналась деятельность многих таких школ. „Мы отправились в плавание без расписания и без определенного маршрута“, пишет Лямшус. Поэтому „буря ворвалась в помещение школы. Дом дрожал от тысячи детских голосов. Дети... могли делать все, что хотели“. Но это была лишь проба. В дальнейшем дети „сами потребовали порядка и работы“ (тот же путь, что в 1906 г. пройден был „Домом свободного ребенка“ и „Сетлементом“ в Москве, см. выше стб.153). Каждая такая новая школа является общиной, имеющей в той или иной форме свое школьное хозяйство. Здесь — путь к развитию навыков коллективной работы. Ученическое самоуправление и постоянное общение с родителями (путем родительских собраний и общешкольных вечеров) — также неотъемлемые признаки этих школ. Программы, поскольку они существуют, строятся в комплексной форме и пропитаны моментами детского творчества и „ручного труда“. Большинство названных школ — начальные школы. Но есть и средние школы, идущие тем же путем. Среди них особенно известна школа имени Лихтварка в Гамбурге, преобразованная группой педагогов-искателей из реальной школы. Начиналась она в самых трудных материальных условиях, но сейчас уже имеет прекрасное здание, хорошие кабинеты и лаборатории, школьный участок и т. д. При начале ее деятельности объединившиеся в ней педагоги „очень хорошо знали, чем не должна быть новая школа, и совсем мало — чем она должна быть“, и шли наполовину ощупью. Первое время они увлекались созданием внешних форм ученической общности, пока не почували, что „созданные формы никак не хотели наполняться жизнью“, а между тем „молодежь требовала ясных указаний относительно задач своего будущего“. В конце-концов школа отлилась в формы школы свободного искания мировоззрения на основе изучения истории культуры и современности. По



словом *Рудольфа Канна*, школа „при помощи диалектического понимания истории основательно анализирует возникновение, развитие и современное положение нашего общества“. В поисках мировоззрения ученики читают одновременно бляженного Августина, Стриндберга и Карла Маркса. На вопрос русского посетителя о политических взглядах учащихся педагог *Гейне* (по взглядам—коммунист) отвечал: „Сперва они должны стать людьми, а потом лишь могут определить свои симпатии и сознательно остановить выбор на той или иной партии“. Схожая установка и в *Оденвальдской школе*, основанной еще до войны крайне популярным в Германии педагогом *Паулем Гехебом* (Heheeb) в Гессене. Школа—интернатная, расположена среди сельской природы и обслуживает состоятельные круги (существует на взносы за учение). Помещается она в 5-ти отдельных домах, из которых каждый носит особое имя: дом Гердера, Фихте, Шиллера, Гумбольдта, Гете. В честь каждого из названных столпов германской культуры в колонии установлены особые праздники. Занятия усиленно вращаются вокруг истории культуры, и самодеятельный ученический театр ставит исключительно пьесы классиков. Школа распадается на несколько ученических „семей“, каждая во главе с отдельным педагогом. Внутри школы ученики усиленно приучаются к самодеятельности, но с внешним миром школа имеет мало точек соприкосновения.

Таковы попытки создания новой школы, возникшей почти одновременно в разных местах, порой совершенно независимо друг от друга. Попытка же объединения педагогов новых толков на основе определенной педагогической платформы и обоснованной теории принадлежит „Союзу решительных реформаторов школы“, созданному вскоре после войны и возглавляемому социал-демократом *Эстрейхом*. Несмотря на свое название, Союз все же занял компромиссную позицию между индивидуалистическими тенденциями „школы действия“ и „трудовой школой“ в ее марксистском понимании. Эстрейх и др. представители Союза

(Каверау, Анна Зимсен и др.), с одной стороны, хотя и „производственно-трудо-вой“ школы на основе индустриального труда (в этом пункте они не отрицают идейной связи с педагогикой СССР, в частности с книгой П. П. Блонского, „Трудовая школа“). Но, с другой стороны, наиболее существенные пункты политехнизма (как его обосновал К. Маркс) растворяются и остаются в тени среди рассуждений о всестороннем развитии, „творческом воспитании“, правах ребенка и т. д. Остается впечатление эклектических попыток связать „новый руссоизм“ с марксизмом. Задачи школы члены Союза формулируют так: „Привести детей и юношей к осознанию своих сил путем самостоятельной, планомерно руководимой деятельности внутри какой-либо трудовой и жизненной общины, поставить их в жизненно-активное отношение к среде и привить потребность в творческой, общественной работе“ (*Анна Зимсен*). Они против программного централизма и требуют индивидуализации учебных планов, применительно к местным условиям: „Производственная школа строится всюду на местных отношениях и потребностях и разбивает таким образом схему централистических школьных типов, учебных планов и испытаний, ставя на место внешнего единства, диктуемого центром, местную единую школу“. Сама школа рисуется членам Союза прежде всего в виде школы-общины со своим хозяйством и кооперированным трудом учащихся. Из других педагогических течений Германии (а их много, так как каждый видный профессор философии имеет свою философскую систему, а с ней бывает связана и попытка пересмотреть теоретическую педагогику под углом зрения данной системы) нужно отметить попытки построения „ноологической педагогики“ последователями философии Эйкена (*Будде, Курт Кесселер*). Они выдвигают в противовес как марксизму, так и „свободному воспитанию“ так называемый „активистический идеал—реализм“ в трудовую школу, дающую возможность путем разносторонней активной проработки доходить до „основных идей“, заложенных в жизнен-

ных явлениях. Среди методической литературы заслуживает внимания попытка Оденбаха обосновать „каталитическую систему“ преподавания, в противовес преобладающим ныне „концентрическим“ системам. Его система „видит сущность преподавания не в изучаемом материале, а в побочных фактах, всплывающих в процессе работы в силу закона аналогии, а центр тяжести — не в содействии, а в идее материала“ (цитата из Е. Г. Кагарова).

В Англии трудно указать что-либо оригинально-новое, но в послевоенные годы замечается значительный прогресс в смысле коллективных и индивидуальных учительством лучших приемов работы в школе. Охотно заимствуются американские достижения („Дальтон-план“), и в работе многих учительских групп слышатся отзвуки Руссо, вроде утверждения, что „школа нужна лишь потому, что для каждого ученика нельзя дать отдельного учителя“.

Гораздо меньше затронуты новыми веяниями учителя Франции. Среди педагогов-новаторов должен быть отмечен Рожер Кузинэ, редактор органа передовых педагогов „Новое воспитание“ („Nouvelle éducation“) и основатель двух опытных школ. Основа его системы—ученическая самоорганизация в целях коллективного изучения и проработки учебного материала. Учащиеся по своему усмотрению организуются в группы и самостоятельно работают под общим руководством педагогов: педагог должен дать толчок работе и проверять законченную работу, но самая работа идет самостоятельно, причем ученики сами составляют карточки по проработанному материалу, дающие им возможность суммирования материала и самоконтроля.

Вообще же среди романских народов наиболее видной фигурой является бельгийский педагог Декроли, начавший работу с дефективными детьми еще в 1901 г., позднее открывший опытную школу (уничтоженную войной), а после войны получивший широкую известность как в самой Бельгии, так и во всей Европе. Девиз Декроли— „школа для жизни через жизнь“. Цель школы он видит в „практическом вве-

дении детей в жизнь вообще и социальную жизнь в частности“, а центром школы считает ребенка и его интересы. „Я смотрю на среду с точки зрения ребенка и устраняю, по возможности, все, что не связано с его жизнью“. Поэтому „потребности ребенка служат осью, и все, что общество или природа создают для их удовлетворения, может быть предметом изучения для ребенка лишь в той мере, в какой это может быть воспринято его мозгом“. Поэтому учебный план его распадается на разделы: 1) познание ребенком своей личности и 2) познание им окружающей среды (природы и общества). Потребности ребенка распадаются на: а) потребность в пище, б) жилище и одежде, в) защите от опасностей и врагов. В связи с этим идет работа по ознакомлению с явлениями природы и отчасти общества. Каждый вопрос начинается с выявления детского опыта (что дети знают по данному вопросу из своих каждодневных наблюдений). Далее идут разные виды активной проработки (обычный путь — „наблюдение, ассоциация, выражение“). Вся эта работа неразрывно связана с изучением ребенка со стороны педагогов. Среди разных видов построения комплексной программы план Декроли является наиболее глубоко и четко разработанным, в чем его несомненная сила.

Что касается Италии, то школа в ней все более и более подпадает под влияние воинствующего фашизма (см. выше). В этом направлении и проведены реформы Джентиле, основателя „неоспиритуалистической философии“, которую он стремится сделать теоретической основой педагогики. В связи с этим попытки „позитивистической педагогики“, выявившиеся еще до войны, идут на убыль и теряют под ногами почву. Характерна резкая критика, которой стала подвергаться после войны Мария Монтессори; ныне гораздо более популярная за границей (особенно в Голландии, где ряд городских школ принял ее систему), чем у себя на родине. Из отдельных педагогов Италии заслуживает внимания Джузеппина Пиццигони (девиз: „через жизнь для жизни“), создательница „обновленной

школы", учреждения, совмещающего в себе ясли, детский сад и школу-колонию. Воспитанники ее имеют собственное хозяйство. Работают руками и головой, получают физическое и гигиеническое воспитание. Программа увязана вокруг "центров интереса" детей. Ее опыт был заметно учтен при разработке новых программ 1923 г. в министерстве Джентиле. Из других педагогов громадное влияние на школу имеет *Дальпиаз*, инспектор образования в Трентинском округе. Им организована коллективная методическая работа учителей округа, выделивших "активные группы", проводящие ежемесячные методические конференции. Работают над развитием активизма и исследовательского духа среди школьников; введены дальние пешие экскурсии учеников, как метод работы, приемы драматизации и разного вида детского творчество. Художественному образованию придается большое значение. В обязанности учителя, по *Дальпиазу*, входит и постоянная работа с окружающим населением, для чего школы ведут "тетради связи" семьи и школы.

Как уже говорилось, больше всего достижений в III. д. можно указать в *Сев.-Америк. Соедин. Штатах*. Необходимо, впрочем, оговорка: достижения эти касаются сравнительно небольшого слоя "новых" школ, а именно: экспериментальных школ при университетах и частных школ, обслуживающих верху буржуазии. Народная, особенно деревенская школа Сев. Америки, обставлена весьма скромно и с точки зрения методов обычно ничего особенного не представляет (с.м. *XLII*, ч. 6, 461 сл.). Единственно, о чем можно говорить в применении к массовым школам — это о попытках рационального использования каждой минуты ученического и учительского времени: обычно в школе одна учительница занимается с несколькими группами и часто в той же самой комнате. Чтобы все работали по программе, чтобы детей не приходилось надолго оставлять без себя, а в то же время успевать заниматься со всеми — учебный день распланирован для каждой группы с точностью до минуты, и учительница, занявшись

15 — 20 минут одним предметом с одной группой, переходит к другой, затем к третьей. Группы и предметы быстро меняются, и работа идет с большим напряжением. В таком направлении разработан в г. Детройте так наз. "Плейтун-план", являющийся как бы отголоском "фордизма" в применении к начальной школе. На ряду с довольно убогими деревенскими школами Сев. Америка знает роскошные школы-дворцы, обставленные и оборудованные по последнему слову педагогических и гигиенических требований. Сюда относится знаменитая опытная "*Линкольнская школа*" при учительском колледже (в роде пед. факультета) Колумбийского университета в Нью-Йорке (открыта в 1917 г.). Школа снабжена лабораториями, мастерскими, собственной типографией, библиотекой, площадкой, бассейном для плавания, гимнастическими залами, сценой для постановок, кино и т. д. Целью школы считается "учиться жить". Младшие группы прорабатывают учебный материал путем игры, дальнейшие — путем разных видов "детской деятельности". Так, программа начинается с грандиозной постройки детьми игрушечного города, населенного самодельными куклами. При постройке изучаются строительные материалы, вопросы освещения, отопления города и т. д. В связи с этим знакомство с инструментами и первые навыки владеть ими. При одевании кукол дети сталкиваются с вопросами текстильной промышленности и операциями по шитью. Игры чередуются с экскурсиями, материал которых прорабатывается затем в школе. Экскурсии младших групп должны выяснять, как и каким образом Нью-Йорк снабжается продуктами. Далее изучают промышленность и торговлю большого города. Первые навыки по чтению и письму также связаны с той же игрой в город. Так, первые упражнения в чтении ведутся на материале, касающемся кукольных обитателей детского игрушечного города. Математика — главным образом путем вычислений и расчетов в связи с тем же. Дети постарше усиленно работают в разных мастерских школы или в типографии,

где печатают по преимуществу продукты детского же словесного творчества. Схожую работу ведет в том же Нью-Йорке так называемая „школа города и деревни“, основанная *Каролиной Пратт*, объединившей вокруг себя кружок педагогов. Так же начинается она с игры, которую постепенно превращает в трудовую деятельность. Работа протекает то в мастерских, то в кабинетах и классах разного назначения. В каждом из них есть свой заведующий, и дети переходят из „класса наук“ то в мастерскую, то в рисовальную студию, то в библиотеку и обратно.

На ряду с подобными отдельными школами есть попытки и массовой работы по усовершенствованию педагогического дела. Среди них особенно интересна „Ассоциация родителей и учителей“, начавшаяся с небольших кружков матерей по изучению вопроса ухода за маленькими детьми, а ныне насчитывающая свыше миллиона членов. Ассоциация распадается на родительские кружки, которые можно назвать кружками педагогического самообразования и педагогической пропаганды. Одни кружки заняты вопросами ухода за грудными детьми, другие—дошкольными вопросами, третьи—вопросами улучшения Ш. д. Ассоциация постоянно проводит те или иные кампании, влияющие сейчас довольно заметно на школьное законодательство отдельных штатов и на работу самих школ.

Наиболее же известными достижениями педагогики Сев. Америки являются: „Дальтон-план“, „Винетка-план“ и „метод проектов“. Первые два получили название от тех местностей, где были впервые применены и являются способами индивидуализирования учебной работы. Так, мисс *Паргерт* в городе Дальтоне провела систему, при которой учащиеся в школе получают определенные задания, которые и должны самостоятельно проработать, пользуясь соответствующим материалом, оборудованием и литературой в кабинетах и постоянной консультацией преподавателя. Работа все время связана с учетом: как и в какое время проработан таким-то учеником такой-то вопрос. Работает каждый ученик

самостоятельно, но по мере проработки вопросов устраиваются общие обсуждения, выясняющие степень проработанности вопроса и подводящие итоги. Главная цель — в самостоятельности работы каждого учащегося. Этот план нашел живой отклик как внутри Америки, так и в Англии и в СССР. В романских странах его встретили холодно. Французский педагог Гард писал: „Дальтон-план отражает национальный дух англо-саксов, противоположный гению латинской расы“. „Винетка-план“ назван по имени предместья Чикаго Винетка, где несколько школ объединилось для совместной методической работы, направляемой школьным инспектором доктором *Уошборном*. Суть его заключается в следующем: каждый учащийся должен усвоить те знания и навыки, которыми ему придется пользоваться в жизни, но усвоить их каждый может лишь темпом и методом, подходящим именно ему. Поэтому вся программа, которую ученики должны проработать и усвоить, распадается на „единицы достижений“, печатаемые на особых таблицах. Для выяснения способностей каждого учащегося существуют особые „диагностические тесты“, с данными которых педагоги считаются при планировке и распределении заданий. Каждый учащийся работает самостоятельно и, пользуясь таблицами, сам проверяет себя: он отмечает даты окончания одной „единицы достижения“ и перехода к следующей, а по прошествии 6 недель сам составляет график своих достижений. Существует группа детей, но каждый ученик может по разным курсам работать одновременно в разных группах, смотря по тому, поскольку он усваивает тот или иной предмет. Но на ряду с этой частью плана существует „общественная и творческая работа“ учащихся, которую проводят совместно, группами. Размеры и содержание этих видов работы ученики устанавливают сами, путем свободной инициативы и творчества. *Метод проектов*, по существу, не есть что-то новое. Основные мысли его намечены еще в XVIII в. Ж.-Ж. Руссо, но намечены весьма хаотически. Американская педагогическ.

мысль XX в., в лице главным образом *Килпатрика, Коллинса, Мак-Муррея* и *Уоткинса*, внесла сюда ясность и четкость, связав с основными задачами своего места и времени. Основные мысли заключаются в следующем: а) педагогически ценно лишь то, что учащиеся сами продумали, проработали и проверили, б) современная жизнь все более и более требует *плановости* в работе—умения предвидеть возможности осуществления своих намерений, рационально подготовиться к работе, добиться осуществления намеченного и учесть собственные достижения. Отсюда вывод: школьная программа должна развиться на ряд тем, выдвинутых, по возможности, самими учащимися, соответствующих их интересам и силам. Каждая такая тема содержит в себе практическое задание. Для осуществления его надо выполнить определенное практическое дело, но связанное с моментами изучения. Предварительно составляется план: что нужно подготовить, чем надо вооружиться, как распределить части работы, какие придется произвести подсчеты, навести справки, что придется для этого прочесть и т. д. Далее работа выполняется по плану, и затем проводится учет: в какой мере проект осуществлен. Проекты могут быть разного рода. Как их группировать и что понимать под проектом—об этом в американской литературе существует ряд разных мнений. Килпатрик делит проекты на: 1) конструктивные, 2) эстетические, 3) умозаключительные (т. е. научное исследование вопроса), 4) обогащающие ученика новыми знаниями и навыками. Коллинс различает: экскурсионные, игральные, конструктивные проекты и проекты рассказа. Как примеры проектов, Уоткинс приводит: „Определить 15—20 растений, бабочек, птиц, минералов“, „разбить огород, постронть курятник, смастерить прибор, устроить биварум, аквариум или террариум“. Как видно из этого, сами авторы проектного метода иногда склонны толковать понятие „проекта“ слишком широко (пример—„сварить какао к школьному завтраку“), что мешает отчетливости понимания метода. Являясь как бы

последним словом буржуазной педагогики Запада, метод проектов в то же время привлек к себе (как метод активизма, планирования и учета) внимание со стороны социалистической педагогики СССР. В 1930-31 г. была попытка повсеместного введения метода проектов, как основного метода школ СССР всех типов и ступеней, вызвавшая, однако, резкое осуждение со стороны ЦК ВКП(б), как „легкомысленное методическое прожектерство“ и извращение идеи политехнической школы (постановление ЦК о нач. и ср. школе 5 сентября 1931 г.), ведущее к понижению уровня знаний учащихся.

Библиография. Статьи по разным отраслям III д. (теории, практике, истории и т. д.) можно найти především в педагогических энциклопедиях, как-то: „Педагогическая Энциклопедия“ (3 тома) под ред. А. Г. *Калашникова* изд. „Раб. Просвещ.“, 1929-30; *F. Buisson*, „Nouveau dictionnaire de Pédagogie“ (1911); *P. Buisson*, „A Cyclopedia of Education“ (5 томов, 1928, перепечатка без изменений с издания 1911 г.); *W. Rein*, „Enzyklop. Handbuch d. Pädagogik“ (I—X, 19.9.—910, 2-е изд.). По истории III д. своих работ, охватывающих весь ход развития его, нет. Свои идеи приходится искать или в отдельных исследованиях, или между строк „истории педагогики“, а чаще в этих последних можно назвать в русском яз.: *Морно*, „История педагогики.“ (т. I II, изд. „Мир“); *Пинквейн*, „Краткая история педагогики“ (1928); *Медвинский*, „История педагогики в связи с экономикой, развитием общества“ (I—III, изд. „Раб. Просв.“, 2-ое изд. 1929). Много фактов приведено в несколько сум урной и сильной устаревшей „Истории педагогики“ *К. Шмидта* (I IV, русск. пер. в изд. Сладкоств. ва, 1881). Для истории III д. от средних веков до XIX в. см. также: *Луглер*, „Руководство по ист. педагогики“ (пер. с нем. в *Александр Фортунатов*, „Теория трудовой школы в ее историческом развитии“ (1925, изд. „Мир“). Из иностранной лит. см. *A. Schmidt*, „Geschichte d. Erziehung von Anfang an bis auf unsere Zeit“ (т. I-V); *P. Bartn*, „Die Geschichte der Erziehung in soziologischer und geistesgeschichtlicher Beleuchtung“ (1920); для истории начальной школы *S. Ch. Parker*, „A Textbook in the history of in dem elementary Education“, 1912; для средней школы также *Fr. Paulsen*, „Geschichte des gelehrten Unterrichts“ (I II, 1897, капитальная работа).

По отдельн. эпохам: сведения о знач. формах III д. у так наз. „диких“ народов см. *W. D. Hamby*, „Origins of Education among primitive peoples“, 1926; о древнейш. школах Востока см. в общих работах по ист. культуры Египта, Вавилона, Индии (литература указана при соответств. статьях). По античн. школе см. *Girard*, „L'education athénienne“ (1891); *E. Ziebarth*, „Aus dem griechischen Schulwesen“ (1909); *Grassberger*, „Erziehung und Unterricht im klass. Altthum“ (I—II, 1806—1881); также соответствующие статьи в Словаре древностей *Darenberg* и *Saglio*, „Dictionnaire des antiquités“; по-русски: *Уссинг*, „Воспит. и обуч. у греков и римл.“ (перев. 1878); *Н. Ляева*, „Из жизни высш. школ римс. империи“ (1902); для средних веков: *В. Преображенский*, „Восточные и западн. школы во времена Карла Вел.“ (1881); *Н. Сперанский*, „Очерки по истор. народн. школы в Западн. Европе“ (1890); *Specht*, *F. A.*, „Geschic te des Unterrichtswesens in Deut-ehland“ (1885); *L. Maitre*, „Ecoles episcopales et monastiques de l'Occident“ (1883); *Rashdall*, „The universities of Europe“ (I—II). Для эпохи Возрождения: *Корелли*, „Очерки итальянского Возрождения“; *П. Фриболом*, „Педагогич. идеализмъск. Возрожд.“ (Изв. педфака азербайджанского гос. ун-та, т. XIV, 1929), также *Луглер*, *Paulsen*, *Schmidt* (и т. д.). Для реформации и контрреформации—

G. Mertz, „Das Schulwesen der Reformtion im 16 Jahrhundert“ (1902); Кунский, „Продолжительнейшие социальные“ (т. I, глава об анклавах); P. Daniel, „Jesuites instituteurs de la jeunesse française“ (1880); Birhauld, „Maturin Cordier et l'enseignement chez les calvinistes“ (1876); Бемер, „Педагогический“, также разные статьи в Энцикл. Реин. В XVII-XVIII вв. указанные выше общ. сочинения (более детальная библиография приведена у Деллера, Schmid'a, Paulsen'a). В частности для Германии XVI—XVIII вв. документы собраны в многоюмном „Monumenta Germaniae Paedagogica“, издаваемой Кербахом с 1886 г. Для Ветик. французск. революции: общий очерк у А. Формулатова, „Теор. труд. шк.“, т. III, *его же*, „Закон. Формула II год“ (Зап. Института истории при РАНИОНЕ, т. II, 1927); J. Pierre, „L'école sous la Révolution Française“ (1881); E. Despois, „Le vandalisme révolutionnaire“ (1868); Vaheis, „L'école de vill. pendant la Révolution“ (1881). Прекрасное собрание документов J. Gailhaud, „Les procès-verbaux du comité d'instruction publique de la Convention Nationale“ (I—VI, 1891—1901). Извлечения оттуда в русск. пер. у Шинкевич и Смирной „Педагогический идеи В. франц. революции“ („Раб. Провед.“, 1923). Для истории развития школы. реформ XIX в. см. энциклопедии Buissou'a и Monod'e (статьи, посвященные отдельным странам); также Е. П. Рейсер, „Nationalism and Education since 1789“ (New York, 1922). В частности для Франции см.: Мажуев, „Образование во Франции, низшее, среднее и высшее“ (1900); *его же*, „Вопрос о реформе средней школы во Франции“ (1912); Greaud, „La législation de l'enseignement primaire publique en France depuis 1789 jusqu'à nos jours“ (1890—1901); Brouard, „Essai de l'histoire critique de l'instruction primaire en France de 1789 à nos jours“ (1810); подраб. библиография см. у Buissou'a, art. „France“. Для Англии: Мажуев, „Очерк развития народн. образов. в Англии“ (1896); *его же*, „Очерк развит. и современ. ст. средн. образов. в Англии“ (1898); „Средняя школа в Англии и ее реформа в XX в.“ (1914) Allen and Mac Klure, „Two hundred years: the History of the Society for promoting Christian Knowledge“; Graham Balfour, „The educational systems of Great Britain and Ireland“; Birchenough, „History of Elementary Education in England and Wales from 1800 to the present Day“. Для Германии: Мажуев, „Современн. школа в Европе и Америке“ (1912); *его же*, „Средняя школа в Германии“; *его же*, „Немецкое образование в Германии“; Райн, „Педагогика“ (пер. с нем., Рига, яз. „Наука и Жизнь“); П. Стеранский, „Очерк истории средней школы в Германии“ (1898); „Die Allgemeinen Grundlagen der Kultur d. G.-genwart“ (1908); сборник статей разных авторов, изд. P. Hinneberg; Herpe, „Geschichte des deutschen Volksschulwesens“ (1858); Keller, „Gesch. d. preussischen Volksschulwesens“ (1873); также—разные статьи у Rein'a. Системы народного образования и статистика народных школ к концу XIX в. даны у Левассера, „Народное образование в цивилизов. странах“ (1893, пер. под ред. Фальборка и Чарюлусского). См. также Полли, „Народное образование в разных странах Европы“ (1906). II. Внеевропейским странам см. Е. Якуев, „Американская школа“ (несколько изданий), П. Монро (ред.), „Основы среднего образования“ (пер. 1916). Для европ. стран см. разные статьи в энциклоп. Монро и Буиссона. Взгляды социалистов на Ш. в XIX в. см. у Формулатова (ор. 618), Медисского (ор. 617), также у Н. Крунковой, „Народное образование и демократия“ (3 изд. 1921) и у В. Шулгина, „Маркс и идея в педагогических учениях“, Социалистическое понимание труд. школы см. сборник под ред. П. Лебедева, „Свободное трудовое воспитание“ (1921). По разным педагогическим течениям (школа действия и др.): Гергел-Готалов-Готтлоб, „Современные педагогические течения“ (1925); А. Шинкевич, „Педагогика“ (т. II, 1921), А. А. Формулатова, „Борьба за трудовой принцип в Зап. Европе и Америке“ (в сборнике под ред. М. Рубинштейна, „Трудовая школа в свете истории и современности“, 1925). В трех последних работах указана детальная литература главнейших течений.

По истории Ш. в России см. Е. П. Медисский, „История педагогики в связи с экономикой развитого общества“ (т. III, 1929), „Раб. Провед.“; П. Милоков,

„Очерки по истории русск. культуры“ (т. II, Моск. изд.); С. Клязьмов и П. Сербов, „Очерк истории народн. образования в России до полн. Александр. II“ (1910); Н. Лавровский, „О древнерусских училищах“ (Хар. к., 1854); *его же*, „Памятники старин. русск. воспитания“ (в „Чт. в Об. истории древн. России“, 1891, июль—сентябрь); А. Соболевский, „Объяснительность в Моск. Руси в XIV—XV в.“ (1898); М. Подогин, „Образовательность и грамотность в древн. периоде русской истории“ (Ж. Мин. Нар. Пр., 1871, т. 162); В. О. Ключевский, „Два воспитания“ (в его сборнике „Опыты и исследования“, 1912); К. Харламович, „Западно-русские первоначальные школы XVI и XVII в.“ (Казань, 1898); С. Смирнов, „История азовско-гроздатовской академии“ (1855); Мордасев, „О русских школьных книгах XVII в.“ (Чт. Об.в. ист. и археол., 1861, т. IV); М. Семеновский, „Братья Лихуды“ (1840); В. Вузи, „Намечтки старин. русск. воспитания“ (1918); П. Некаровский, „Наука и литература в России при Петре Вели.“ (1832); М. Владиславский-Буданов, „Родство и народн. образов. в России XVIII в.“ (Ярославль, 1874, библиогр. ф. редкость); Ф. Веселого, „Очерк истории московского кадетск. корпуса“ (1832); В. Н. Татищев, „Разговор о пользе наук и училищ“, предисл. Никола Попова (1887); Павлов-Сильванский, „Очерки реформ в жизни как современников Петра Вели.“ Материалы по школе Глязена, „Чтен. в Об. истории и древн. Росс.“ (1907, к. I); Зюмленский, „Духовные школы в России до реформы 1808 г.“ (Казань); Д. А. Толстой, „Взгляд на учебную часть в России в XVIII ст.“ (Им. Собрания отд. русск. языка и словесности при Акад. наук, т. XXXVIII, № 5-6, Спб. 1885); *его же*, „Городские училища и народное образование Екатерины I.“ (1886); С. Родественский, „Из истории учебн. реформ Екатерины I.“ (1903); *его же*, „Материалы для истории учебн. реформ в России XVIII—X вв.“ („Зап. истор.-визл. ф. т. 18, Спб. у издательства“, XCVI, в. I, 1912); А. Киселевский, „о некоторых вопросах в документах XVIII в.“ (в его сборнике „История. очерки“, 1912); П. Милков, „Нв. Нв. Венский“ (1904); А. Бродов, „Историко-статистическое описание учебн. заведений Спб. учебн. округа с 1715 по 1828 г.“ (1851); Е. Лихудов, „Материалы для истории ж. школы образования в России“ (I—III, 1890—95); А. Алексинцев, „История гимназического образования в России“ (1912); Е. Шмид, „История ерм. учебных заведений в России“ (пер. с нем., 1873); М. Сухоминов, „Материалы для истории образования в России и ц. реставрации имп. Александра I“ (в его „Несколько статей“, I, Спб. 1839); А. Krusenstern, „Précis du système de progrès et de l'état de l'instruction publique en Russie“ (Vargovje, 1837); „Сборник постановлений по министерству народн. просвещения“ (I—XII, 1864); С. Родественский, „История. обзор деятельности мин. нар. просвещ.“ (1902); П. Цехов, „Чарды. образование в России в 60 х годов XIX в.“ (1912); А. В. Абрамов, „Земство и народн. образование“ („Русск. школа“, 1889, кн. 3); Б. Веселовский, „История земства за 40 лет“; А. Трушагин, „Запросы народа и обязанности интеллигенции в области просвещения и воспитания“ (1925, 2 изд.); Фальборк-Чарюлуский, „Народное образование в России“ (приложение к переводу работы Левассера, „Нар. образов. в цивилиз. странах“, т. 2, 1890); В. Чарюлуский, „Земство и народное образование“ (I—II, 1910—1911); „Народное образование в земствах“, сборник, ред. Заглицева и др. (изд. „Зарубка“, 1911); Карнович, „О разработке статистики народного просвещения в России“ (1893); Ф. Ольденбург, „Народные школы в Ев. опытке России с 1829 г.“ (1896); Ковалевский, „Народное образование на европ. выставке в Н. Новгороде в 1866 г.“ (1897); В. Фармаковский, „Начальная школа много народа. просвещения“ (1900); „Сведения по различным вопросам технико-промышленного образования“ (1888); „Статистическое сведения по начальному образованию в Российской империи“ (ред. В. Фармаковского и Шанглова, т. I—V, 1893—1905); „Однородная черниль в начальных школах России см. изданий, произведенн. 18 мая 1911 г.“ (т. I—XVI, 1913); А. Роон, „Что сделало 3-я Госуд. дума для народа. образования“ (1912); „Подготовка работы по введению всеобщ. начального обучения в России“ (т. I—VIII); „Труды I-го общеземского

съезда по народн. образованию 1911 г." (1912); *Тумин и Зеленко*, "Инородческая школа" (сборник, 1916); о новых педагогич. течениях в XX в. см. *К. Вентцель*, "Этика и педагогика" (т. II, 1911-12); *это же*, "Как создать свободную школу" (1908); *С. Пацкий*, "Дети—работники будущего" (1907); *Е. Я. Фортунатова*, *А. А. Фортунатов* и *Т. К. Шлягер*, "Первый год обучения в начальной школе" (1911); *Каптерев*, "История русск. педагогики" (1915, 2-е изд., последние главы); большой материал содержится на страницах журналов: "Школа и жизнь" и "Свободное воспитание".

Состояние Ш. д. после империал. войны см. *Kandel*, "Educational Yearbook of the international institute of Teachers college Columbia University" (New-York, издается периодически с 1924 г.; дано описание соврем. системы нар. обраб. в разн. странах и статистика); см. также статьи в 3-м томе "Педагогич. Энциклопедии" (изд. "Раб. Провс."); *Е. Кагаров*, "Современное педагогическое движение в Западной Европе и Америке" ("Работы. Провс.", 1928). Для Германии см. также *Dortbaldt und Ermann*, "Handwörterbuch d. gesammten So'ulrechts und d. Schul- und Unterrichtsverwaltung in Preussen", Leipzig, 1930; для С.-А.С.Ш.—работы *Parker'a*. О последоват. течениях в Ш. д. см. *Фр. Карсен*, "Современные опыты школы в Германии" (1924); *это же*, "Новая школа в Германии" (1928); *М. Штейнгауз* и *Пинкевич* (ред.), "Зарубежная педагогика" (1929); *М. Штейнгауз*, "Очерки современной школы Зап. Европы" (1926); *Р. Ландсберг*, "Англиск. начальной школ." (1923); *Мижусев*, "Практика и теория Дальтон-плана в Англии" (1926); сборник "Как работают по Дальтон-плану в английской школе" (1923); *Зильберфарб*, "Современная революционно-педагогич. Франция" ("Раб. Провс.", 1928); *Гершметц*, "По педагог. Америке" ("Раб. Провс.", 1930); *М. Штейнгауз* (ред.), "Педагогич. искания в Европе и Америке" ("Р. Провс.", 1930); *Ильин*, "Педагогич. образование у нас и за границей"; *С. Турберт*, "Метод проектов" (1925); *Е. Колянск.*, "Опыты работы американск. школы по методу проектов"; *Гурьянов*, "Учет школьной успешности". Тесты и стандарты в американск. школах ("Раб. Провс.", 1928); *А. Феррьер*, "Из опыта новой школы Запада" (1926); *В. Х. Килпатрик*, "Воспитание в условиях меняющейся цивилизации" ("Раб. Провс.", 1930); *И. Kilpatrick*, "A foundation of the Method" (1930); *Mac Murey*, "Teaching by Projects", 1921; *A. Messer*, "Pädagogik der Gegenwart" (1920); *I. Deschamps*, "L'Éducation à l'école appliquée, en Programme du D-r Decroly" (Br.-ssels, 1924); *Fr. Heman*, "Geschichte der neueren Pädagogik" (1911). См. также отдельные статьи журнала "На путях к новой школе".

Суммарные статистич. сведения см. в ежегодниках *М. Epstein'a*, "The statesman's Year-book" (выходит ежегодно). Детальнее указания на разные официальные издания по статистике школы, дела с начала XIX в. у *Левассера*, для начала XX в.—у *Buisson'a* и *Monroe*, для новейшего времени—у *Kandel'a*.

**А. А. Фортунатов.**

**III. Школы глухонемых.** Специальная цель, которую ставят себе Ш. г., заключается в постановке и всемерной культуре устной речи как главного средства социального общения (ср. *Глухонемота*, XV, 181/86). Так как высший метод, при котором глухонемой ребенок научается говорить и читать речь окружающих по движению губ, в настоящее время проводится (вытесняя метод мимических знаков) во всех Ш. г., за исключением разве только тех школ, где обучаются глубоко отсталые глухонемые. Однако, в виду того, что устный метод нередко давал неудовлетвори-

тельные результаты (фонетически не правильная, часто неприятная речь глухонемых, задержка развития логической речи и общего умственного развития), сурдопедагогич., особенно за последние десятилетия, ищут лучших методов, обеспечивающих более естественное произношение и большее богатство слов и форм речи; поэтому, вместо звукового метода, синтезически идущего от постановки отдельных звуков к сочетаниям их в слоги и слова, в настоящее время широко применяется, как за границей, так и у нас, так наз. метод целых слов (аналитико-синтетический), при котором глухонемым детям даются сразу целые слова и фразы. Слова располагаются в порядке фонетической трудности и разбираются по слогам; упражнения в отдельных звуках практикуются лишь в исключительных случаях. Преимущество этого метода выражается в более плавном, естественном произношении, в большем интересе детей к устной речи, в большем запасе слов и более правильном употреблении грамматических форм. В методе "письменных образов" (Wortbildmethode), главным представителем которого является *Р. Лунднер* (Лейпциг), дети вводятся в понимание и употребление речи путем письма и молчаливого чтения слов и фраз, а затем только ставится у них устная речь; таким образом, глухонемой довольно быстро приобретает большой речевой багаж, которым он распоряжается вначале только письменно, пока курс артикуляции не даст ему возможности перевести все его речевые навыки на устное слово. Этот подход уместен там, где на прохождении курса обучения дан небольшой срок, а также в обучении умственно отсталых глухонемых, малоспособных к ч. тению с губ и произношению. Метод, при котором дети еще до начала обучения говорению научаются читать с губ слова и фразы, которые непосредственно соединяются с указанием предметов или их изображений и с выполнением действий, научно обоснован и разработан проф. *И. А. Соколянским* (Харьков) и называется "методом цепей". Кроме упомянутых, у детей, обладающих зачатками или остатками

слуха, применяются особые методы воспитания слухового внимания, благодаря чему такие дети научаются максимально использовать имеющийся у них слух; частью это достигается путем методических упражнений в слышании речи (метод *Вецольд-Кройс*), частью путем акустических аппаратов, среди которых аппараты проф. *Скрицкого* (Ленинград) за последнее время обратили на себя особое внимание.

В РСФСР насчитывается около 16.000 глухонемых детей школьного возраста (от 8—15 л.), обучением в специальных учреждениях к 1928 г. охвачено было 3.050 (19<sup>0</sup>/о); к концу 1929 г. эта цифра значительно возросла благодаря ряду новых крупных и мелких учреждений, открытых как органами народного просвещения, так и Деткомиссией ВЦИК'а, железнодорожным ведомством и общественными организациями, напр. общ. „Друг детей“. В одной Москве за 1928 и 1929 гг. количество детей школьного возраста, получающих специальное обучение, с 600 чел. доведено приблизительно до 900 чел. т.е. более 50% общего числа глухонемых детей быв. Моск. губернии. В Западной Европе и в Северной Америке в целом ряде стран с специальным образованием обеспечены все 100<sup>0</sup>/о глухонемых школьного возраста; в некоторых государствах проведена даже обязательность обучения уже более 20 лет тому назад. В учебно-воспитательных учреждениях как для школьного, так и для дошкольного возраста дети обоего пола воспитываются совместно. Большая часть этих учреждений является интернатами, гл. обр. в силу того, что они обслуживают не только местное население, но обыкновенно более или менее обширные районы; некоторые гос. учреждения принимают даже детей со всего Союза. В более крупных городах, особенно за последнее время, раскидывается сеть школьных и дошкольных групп экстернатного типа (в Москве такие группы имеются во всех районах города), имеющего много преимуществ перед интернатом: дешевизна содержания, большая практика устной речи в постоянном общении с семьей, большее богатство впечатле-

ний, стимулирующее интерес к речи и т. п. За последние 12 лет, в интересах рационализации педагогического процесса, все более и более проводится дифференциация детей в отношении степени глухоты, немоты и умственных способностей, для чего дети с значительными остатками слуха, дети, поздно оглохшие и сохранившие речь, а также умственно отсталые в более крупных школах выделяются в особые параллельные группы. Тугоухие (см. *тугоухость*) дети школьного возраста уже в настоящее время (с 1919 г.) в Москве выделены в особую школу-экстернат на 60 чел. Для тех тугоухих школьников, которые еще могут посещать общегражданскую школу, но в значительной части пополняют ряды второгодников, устраиваются курсы по чтению с губ и исправлению дефектов речи. Но сеть таких школ и курсов в настоящее время еще в зачаточном состоянии. За границей дифференциация детей проведена в большей мере, а для тугоухих детей существует густая сеть специальных школ, классов и курсов (в Германии с 1902 г., по инициативе проф. *А. Гартманна* в Берлине).

На первоначальную постановку устной речи и чтения с губ, в связи с письмом и чтением, требуется не менее одного года. Приобретенная за этот срок речь, конечно, еще очень несовершенна и скудна, но все же позволяет приступить к проработке программ для школ 1-ой ступени, несколько модифицированных для глухонемых. На проработку программ требуется не менее 7-ми лет; в первые 4 года проходит материал, назначенный для слышащих детей на два года, а в остальные три года прорабатываются программы 3-ей и 4-ой групп нормальной школы. У поздно оглохших и тугоухих детей срок прохождения программ 1-ой ступени несколько сокращается (6 лет). Кроме того, III г. дает своим питомцам профессиональную подготовку и выпускает их с определенной квалификацией кустаря или рабочего средней квалификации. Для этой цели в каждой школе имеются мастерские, где дети с 13-ти-летнего возраста занимаются ежедневно 2-3 ч.



деревобделочная, слесарная, портновская, сапожная, женская швейная, трикотажная и т. п., в более крупных школах—полиграфические мастерские (типография, переплетная); кое-где проф. подготовка имеет сельско-хоз. уклон.

В противоположность дореволюционной Ш. г., страдавшей замкнутостью, отдаленностью от общественной жизни, теперь воспитательная работа ведется так же, как и в единой трудовой школе (см. ХЛ, ч 3, 275 сл.). Значительно более медленным темпом идет охват глухонемых детей дошкольного возраста (от 2—7 лет) специальными учреждениями: из общего количества приблизительно в 10.000 дошкольников специальное образование получают около 300 чел., т. е. не более 3%. Дошкольное дело и за рубежом находится еще в начальной стадии своего развития и, несмотря на незначительность вышеприведенных цифр, Советское государство находится на втором месте после С.-А.С.Ш., этой классической страны в отношении постановки дошкольного воспитания глухонемых. Дошкольные учреждения для глухонемых, где содержатся дети от 2½ до 7 лет, ставят себе целью вызвать у глухонемого ребенка устную речь в том возрасте, когда органы речи более гибки и когда еще нет того расхождения между возрастными запросами и речевыми возможностями, которое мы видим в школьном возрасте. Конкретная задача дошкольных детдомов для глухонемых—подготовить своих питомцев к поступлению во II-ю группу школьных учреждений. Метод преподавания в дошкольном доме строго устный; сначала даются лепетные слова, употребляемые маленькими ребятами, затем, с 6-ти-летнего возраста, ведется работа более школьного характера, дается элементарная грамота, прорабатывается программа I-ой группы Ш. г. Успешность работы с глухонемыми всех возрастов в значительной степени зависит от численности педагогического персонала и от продолжительности педагогического воздействия: как правило, которое принято и на Западе и Наркомпросом, на одного учителялагается не более 10 учеников, на одного

воспитателя не более 20 и на одного инструктора ремесла не более 12 детей; ежедневно должно быть не менее 4-х уроков, на занятия по техническому труду и по ремеслулагается от 1 до 3 час.; школьный год должен иметь минимум 200 дней, и весь курс обучения должен продолжаться не менее 8-ми лет (на Западе, особенно в Германии, проводится 9-10-ти-летнее обучение). Важным фактором успеха педагогической работы является также однородность состава учебных групп по возрасту и одаренности.

За последнее время особенно настойчиво проводится идея надстройки над начальной Ш. г.: в Германии вводится сеть школ повышенного типа, в РСФСР с 1927 г. при Oto-фонетическом институте в Ленинграде функционирует школа II ступени; в 1929 г. в Москве открыт I-й рабфак для глухонемых, в Ленинграде с 1926 г. при проф.-технической школе им. Фрунзе существует техникум для глухонемых; кроме того, с 1929 г. глухонемым открыт доступ в зубопротезный техникум в Ленинграде. Для получения глухонемым высшего образования до настоящего времени во всем мире существует только один специальный университет: Галлодетколледж в Вашингтоне, основанный в 1864 г.

Подготовка сурдопедагогов до революции осуществлялась путем 1-но- и 2-х-годичных курсов, устроенных попечительством глухонемых в 1898 г. в Петербурге; большинство же работников получало свою подготовку в процессе практической работы. Теперь же при дефектологических отделениях ленинградского института им. Герцена и 2-ом Моск. гос. университете (с 1930 г. — Моск. педагогическ. институт) существуют кафедры по сурдопедагогике. Помимо этого, Наркомпрос почти ежегодно устраивает курсы по повышению квалификации для провинциальных педагогов; приступлено также к организации заочной подготовки сурдопедагогов по университетскому курсу. Научная разработка проблем сурдопедагогики ведется в отделах по дефектологии при исследовательских институтах научной педагогики в Ленинграде и Москве.

Литература см. при ст. *глухонемые*. XV, 185/86. Из новейших трудов укажем: обзор „Пути воспитания физически дефективных детей“, 1924; сборы: „Устная речь отоглохлых, слепых и глухонемых“, 1928; обзор: „Воспитание и обучение физически дефективного ребенка“, 1928; проф. С. С. Преображенский, „Как защитить себя от глухоты, а своих детей от глухонемой“, 1923; Н. А. Рау, „Материалы для глухонемых детей“, 2-е изд. 1929; Н. и Ф. Рау, „Вукаварь для глухонемых“, 5-е изд. 1926; д-р А. С. Шафранова, „Открытия груды работников просвещения. Педагоги глухонемых“, 1925; П. П. Починин, „О дефектах и ювенильном коммунистическом давлении в школах глухонемых и слепых“, 1928; журнал „Вопросы дефектологии“, 1928; газета „Жизнь глухонемых“; „Украинский Рефлектологический Вестник“, 1927 (статья о методе цепей). См. также: „Handbuch des Taubstummenwesens“, 1923; E. Enniger, „Bildungsauf zur Gesond. d. Taubstummenbildungswesens“, 1927; G. de Parrel *et* H. Lamarque, „Les sourds-muets. Etude medicale, pedagogique et sociale“, 1925; Thomas Arnold, „Education of the Deaf. A manual for Teachers“; G. Ferreri, „Disegno storico dell'educazione dei sordomuti“, I—III, 1917 и 1919; G. Ferreri, „Appunti di Dilattica speciale“, 1925. Журналы: „Blätter für Taubstummenbildung“, „Revue generale de l'enseignement des sourds-muets“ (Paris), „Volta Review“ (Washington), „L'educazione dei sordomuti“ (Milano). Ф. Рау.

**IV. Школы слепых.** Первый опыт обучения слепых был проведен Валентином Гаюи (см.) в Париже в 1784 г. По его же инициативе в 1786 г. был открыт в Париже „Atelier d'aveugles travailleurs“ на 30 чел. и в 1807 г. школа в Берлине. В 1838 г. открывается школа в Вене по инициативе д-ра Иоганна Кейна; число школ растет, и в настоящее время они имеются во всех крупных городах Западной Европы и Америки. В Германии до 70% всех слепых детей получают образование в специальных школах. В России первый институт слепых был открыт в 1807 г. упомянутым Гаюи, приглашенным в Россию имп. Александром I, но институт этот, имевший всего 15 чел., просуществовал недолго, т. к. по уверению административных лиц „в России слепых не было“. вновь возникают школы только в конце XIX в. Толчком к открытию их послужила Русско-турецкая война, давшая слепых инвалидов войны. Д-р Скулевичский, командированный на места для выяснения числа ослепших воинов, натолкнулся на значительное количество гражданских слепых, как взрослых, так и детей. Возникшее Общество (Попечительство о слепых) стало заботиться не только об ослепших воинах, но начало открывать школы для слепых детей; первые школы открылись в 1881 г. в Петербурге, Киеве, Казани и Москве. До революции таких

школ было 23. Школы содержались на благотворительные средства; со времени революции государство приняло содержание их на свой счет. На 1928/29 год в СССР имеется 36 школ с 1.950 учащимися (7,8% всех слепых детей); из них 27 с 1.532 учащимися находятся в РСФСР. Наибольшая школа — институт слепых в Москве на 235 чел.

Первые школы были организованы по образцу германских; это были школы с интернатом, в большинстве совместные для мальчиков и девочек, с программой 2-классной министерской школы; в них проводилось трудовое воспитание. Целью и задачей этих школ было путем образования и обучения ремеслу подготовить слепого к самостоятельной трудовой жизни.

В настоящее время школы построены по типу единой трудовой школы (см. ХLI, ч. 3, 275/92); все они также с интернатом, и почти во всех проводится совместное воспитание мальчиков и девочек. В некоторых школах, кроме школьного и профессионального отделений, имеется дошкольное, в которое принимаются дети от 4-х лет. Закачивают обучение в школе в 18 лет. Дошкольное отделение построено по типу детских садов для зрячих, с особым обращением внимания на сенсо-моторное и физическое воспитание и на развитие ориентировочных, бытовых, санитарно-гигиенических навыков; но эта задача школы проходит красной нитью и через последующие школьные годы обучения. Школьная программа построена на основе программы ГУСа для нормальной школы I ступени, т. е. с соблюдением комплексности, при концентрическом расположении материала, и принципа от „близкого к далекому“. Этот принцип „от близкого к далекому“, от простейшего к сложному является основным в обучении слепых; в силу требуемой большей конкретности в проработке материала, программа растягнута на 5 лет. Обучение чтению, письму и письменной арифметике носит узкоспециальный характер, базируясь на осязании. Выпуклый шрифт, примененный впервые Гаюи, подвергся разнообразным видоизменениям; сейчас повсюду распространен шрифт *Брайля*

(Louis Braille, 1809—1852), являясь, таким образом, международным шрифтом. Шрифт Брайля состоит из комбинации шести выпуклых точек, расположенных

1	.	.	4
2	.	.	5
3	.	.	6

в два вертикальных ряда. Ряд первых десяти букв: а, б, в, г, д, е, ф, г, х, и, ж, состоит из различных сочетаний четырех верхних точек (1, 2, 4, 5). Ряд вторых десяти букв: к, л, м, н, о, п, ч, р, с, т, состоит из тех же сочетаний с прибавлением левой нижней точки (3-ей); к буквам 3-го ряда: у, щ, з, й, ъ, ы, ь, прибавляется еще одна точка, 6-ая. Сочетание точек в буквах: ш, я, ю, э, в, не находится в связи с выше-приведенной системой. Цифры обозначаются сочетанием точек первого десятка букв, но перед цифрой ставится особый знак. Знаки препинания — те же сочетания первого ряда букв, перенесенные только на ряд ниже, напр. б = 1 и 2 точкам; запятая 2-я и 3-я точка.

а б в г д е ф г х и ж

к л м н о п ч р с т

у щ з й ъ ы ь

ш я ю э в

Для письма применяется особый прибор, состоящий из двух металлических досок, соединенных шарниром; одна доска сплошная, рубчатая, на нее кладется бумага (толстая); другая доска с окошками накладывается сверху; в каждом окошке пишется одна буква. Пишут справа налево, продавливая соответственно точки - буквы, которые таким образом пишутся зеркально; вы-

нимая из прибора, читают, как обычно, слева направо. Имеются специальные пишущие машинки Пихта со шрифтом Брайля. Этим шрифтом слепой общается со слепым. Для общения слепого со зрячим применяется шрифт Гёбольда: слепой пишет в окошках особого прибора буквы по печатному слева направо. Применяется письмо скорописью, т. е. письменными буквами по зрячему. Слепые пользуются и обычными пишущими машинками.

При прохождении программы применяются некоторые методы зрячих школ: экскурсионный, активно-трудовой, иллюстративный и метод драматизации; материалы прорабатываются путем лепки, моделировки, выпуклых диаграмм, схем, планов, арифметических выкладок и пр. Применяются специальные учебные пособия: выпуклые географические карты, чучела животных, модели различных машин, растений и пр., муляжи по анатомии и т. п. Больше внимания уделяется, как было сказано, физическому воспитанию: проводится физкультура, подвижные игры, доступный спорт; самообслуживание, организация детской среды, организация школьной жизни детей имеют такое же место в Ш. с., как и в школе зрячих; имеются также и детские политические движения — отряды октябрят, пионеров и комсомольцев, имеющие связь с такими же отрядами зрячих. Ручной труд, проводимый на всех годах обучения, все более и более принимает политехнический характер. Чаще всего имеются следующие виды ручного труда и ремесла: рукоделие, картонажное, столярное, корзиночное, сапожное, ткацкое, шеточное, веревочное ремесло; за последние годы распространяется чулочно-вязальное на машинах. Дети, окончившие школы, устраиваются частью в артели кустарей, а частью на производство. Музыкальное образование (пение и игра на различных инструментах) имеет целью больше эстетическое воспитание; но небольшая группа музыкально-одаренных поступает потом в музыкальные техникумы для зрячих и специализируется в этой области. Небольшая часть детей, интеллектуально одаренных, идет на рабфаки и в ВУЗ'ы.

Литература: *А. В. Бирлеа*, "Тифло-педагогическая техника", Гиз, 1928; *А. А. Кроскус*, "Психология слепых и ее значение для общей психологии и педагогики", изд. авт., 1926; *И. А. Скребицкий*, "Воспитание и образование слепых и их приращение на Западе", 1903; "Программы и методические записки школы для слепых", Наркомпрос, Гиз, 1928; "Справочник по вспомогательной школе и по школам физически-дефективных детей", Наркомпрос, Гиз, 1928; "Слепец", журн. ослепших, с 1881 по 1917 г.; *К. Бюрклен*, "Das Tastlesen der Blindenpunkschrift", 1917; *К. Бюрклен*, "Blindenpsychologie", 1924; "Encyclopaedisches Handbuch des Blindenwesens", hrsg. v. *A. Mell*, 1900; *R. Kretschmer*, "Geschichte des Blindenwesens vom Altertum bis zum Beginn der allgemeinen Blindenbildung", 1925; "Der Blindenfreund", Zeitschr. f. Verbesserung des Loses der Blinden" (1880 ff.); "Berichte d. Deutch. Zentralbucherei f. Blinde" (1919 ff.); *Paul Emard*, "Essai sur l'education professionnelle des aveugles", 1919; *Pierre Villey*, "La pedagogie des aveugles", 1922; *Valentin Haüy*, "Revue universelle des questions relatives aux aveugles, fondee en 1833", Paris; "American association of instruction of the blind"; *Haines*, "Mental measurements of the blind"; *Maxfield*, "Present status of instruction in primary reading"; *R. Sargent*, "What can the blind do?" 1924; *В. Гандер*.

**У. Школьная гигиена**, как самостоятельная отрасль общественной гигиены, выделилась в последнюю треть прошлого столетия после того, как было обнаружено, что среди учащихся в школах имеется очень много страдающих „школьными болезнями“ — близорукостью, искривлениями позвоночника, головными болями, нервными расстройствами. Встреченная очень недружелюбно официальными представителями III д., новая отрасль гигиены, тем не менее, завоевала себе постепенно право гражданства, развилась, охватила все стороны III д. и распространила свое влияние далеко за пределы школы: на учреждения для дошкольников и подростков, на интернаты и даже на так называемое неорганизованное детское население. III г. развилась в „гигиену воспитания“, имеющую в настоящее время специальные кафедры в ряде университетов. Проводниками гигиены воспитания в жизнь являются в Западной Европе и Америке „школьные врачи“ разных типов, в СССР — организация врачей охраны здоровья детей (ОЗД), работающая по объединенной программе и имеющая в своем распоряжении специальные учреждения: детские профилактические амбулатории — диспансеры, педологические кабинеты, специальные школы для аномальных детей и др.

Основные задачи III г. в тесном смысле этого слова, т. е. в деле санитарного благоустройства и оздоровления школ, могут быть сформулированы сле-

дующим образом: 1) устранить из помещения, обстановки, работы и режима школы все вредные для здоровья явления, 2) провести в школах массовые оздоровительные меры, направленные для укрепления организма детей, 3) провести оздоровительные начала в работу школы, т. е. в самый процесс обучения, 4) сообщить учащимся основные гигиенические знания и привить гигиенические навыки, что должно дать им возможность не только оздоровить свой быт, но и участвовать в общественной оздоровительной работе.

Вредные влияния могут заключаться прежде всего в самом школьном помещении и его обстановке. Сюда относятся: недостаточный размер (площадь и кубатура) учебных комнат, их переполнение, неправильная их форма и недостаточное освещение; далее, недостаточное отопление, вентиляция здания, отсутствие необходимых комнат (напр. рекреационной), устройство стен, полов и потолков, не позволяющее соблюдать чистоту, отсутствие изоляции жилых помещений (опасность инфекций) и друг. Предусматривая все эти вредные влияния, школьн. гигиена разработала целый ряд норм и правил устройства школьных зданий и их обстановки. Приведем главнейшие из них. Учебные комнаты, классы, кабинеты, где учебный процесс протекает по классному типу, т. е. учащиеся сидят за рядами столов, должны иметь площадь пола из расчета 1,25 кв. м на учащегося младших групп и 1,5 кв. м для старших; в кабинетах площадь повышается до 1,75 кв. м на одного учащегося. В упрощенных зданиях первой ступени можно уменьшить размер до 1,12 кв. м. Кубатура — 5 куб. метров для младших, 6,7 и 8 — для старших; следов., высота комнат 4 м в зданиях больших размеров и не менее 3,5 м в малых зданиях упрощенного типа. По этим нормам исчисляется и гигиеническая вместимость (т. е. нормальное число учащихся) в учебных комнатах. Комнаты, где учебный процесс протекает более сложно, с большей подвижностью — в лабораториях, напр., — площадь пола 2,2 кв. м, в мастерских от 3 до 5 кв. м, в зависимости от характера работы и сложности оборудования. Учебные комнаты

должны иметь форму продолговатую, при чем длина (стена, имеющая окна) должна быть больше глубины. Мастерские при наличии освещения с 2-х или 3-х сторон могут отступать от этого правила. Освещение одностороннее (слева), при чем площадь стекла в окнах должна составлять не менее 20% площади пола („световой коэффициент“=1:5). Высота верхнего края окна над полом должна быть не менее половины глубины комнаты. Неотъемлемой принадлежностью каждого сколько-нибудь гигиенически благоустроенного школьного здания должна быть рекреационная, куда все учащиеся могли бы перейти даже в малые перерывы между занятиями, и в это время должно обязательно производиться проветривание учебных комнат. Такое рекреационное помещение (зал или широкий, хорошо освещенный боковой коридор) должно иметь площадь не менее 0,7 кв. м на одного учащегося. Рекреационное помещение должно быть хорошо освещено и, кроме постоянной вентиляции, иметь приспособления для быстрого проветривания — всего лучше сквозным ветром (фрамуги, незамазанные на зиму створчатые окна). Каждая, даже самая маленькая упрощенная школа должна иметь особую раздевальню, площадью не менее 0,25 кв. м на ученика, хорошо проветриваемую и обогреваемую, с утепленным наружным входом. Важное значение для санитарного состояния школы имеет устройство уборных с достаточным количеством очков (из расчета 1 очко на 20 — 25 чел.). Уборные обязательно утепленные; устройство: гатерклозеты, где есть проведенная вода, и так называемые люфт-клозеты, где ее нет (усиленная вытяжка воздуха из уборной через очко в вытяжной канал, нагреваемый дымоходом соседней печи). В более крупных зданиях должны быть: зал физкультуры, размером 4,5 кв. м на ученика (на группу в 40 чел.), столовая, размером 1 кв. м на человека, кухня с заготовочной и мойкой, умывальное помещение. В больших зданиях, кроме того, должна быть библиотека, учительская, канцелярия, комната для ученика, организация, кабинет врача и другие учреждения, требующиеся для правильной работы. Жи-

лые помещения персонала во избежание занесения инфекций из школы в их семьи и обратно не должны быть в школьном здании или во всяком случае должны быть от него вполне изолированы (отдельные входы и по возможности отдельный дворик).

Отопление школьного здания должно в самые сильные холода обеспечить внутреннюю температуру не менее 16—18 гр. Ц.; система искусственной вентиляции, обязательная в каждой школе, должна дать до трех часовых обменов воздуха (в некоторых помещениях — напр., кухнях, уборных — даже до 5-ти); она должна быть в изобилии дополнена приспособлениями для проветривания: фрамугами, замазанными окнами и т. п.

Перечисленные выше помещения являются основными элементами школьных зданий. Из различных сочетаний этих элементов планируются реально существующие типы школ: 1-й ступени, семилетки, школы с 7-ми, 9-ти и 10-тилетним курсом, с производственным и техническим уклоном, школы крестьянской молодежи и фабр.-завод. ученичества, техникумы и друг.

Простейшим, но массовым типом школьных зданий можно считать здания школ 1-й ступени в сельских местностях на небольшое число учащихся — 1, 2, 3 комплекта (при комплекте примерно в 40 человек). В этих школах элементы сведены до минимума; напр., в одно-комплектных школах имеется учебная комната, раздевальня, уборная, небольшое рекреационное помещение (расширенный светлый коридор), далее небольшая кухня для приварка, затем квартиры учителя и технического лица. При увеличении комплектов, кроме увеличения числа и размеров имеющихся помещений, даются добавочные комнаты; комната для лабораторных занятий и политехнического труда, учительская (она же для хранения учебных пособий и музей), рекреационная. Эти школы далеко не отвечают требованиям современной системы образования. Причиной распространения такого типа является, с одной стороны, разбросанность сельского населения, не могущая дать в данном пункте достаточного числа

учащихся, а с другой—слабость экономической базы. Можно думать, что при быстро растущей у нас коллективизации сельско-хозяйственного производства и быта (колхозы, совхозы) обе эти причины будут устранены, и можно будет в сельских местностях обеспечить детям пользование более развитыми типами школ.

Одной из главных опасностей школьной жизни являются *заразные заболевания*, свойственные детскому возрасту. Скопление в школах большого числа детей создает весьма благоприятные условия для того, чтобы каждый отдельный случай заразного заболевания, проникший в школу, получил распространение и из школы перешел и на детей вне школы. Примеров такого рода в истории детских эпидемий можно найти сколько угодно. Поэтому борьба с заразными болезнями в школе—профилактика заразных заболеваний—всегда составляла одну из основных задач школьной санитарии (см. *инфекция и эпидемические болезни*). Намечать необходимые меры противоэпидемической борьбы в школах нетрудно, так как характер болезней, способы и формы их передачи от больного к здоровому хорошо известны, но провести эти меры на практике часто бывает очень затруднительно вследствие препятствий, зависящих и от антигигиенических условий домашнего быта, и от отсутствия достаточной сознательности, и от предрассудков, и, наконец, от материальной нужды родителей. Наиболее частыми и опасными болезнями в школах являются: корь, скарлатина, дифтерия и коклюш; далее, легкие инфекции: свинка, ветряная оспа, краснуха — болезни очень заразительные, доставляющие школам много неприятностей вследствие обилия манкировок, но не опасные. Источниками занесения инфекций в школу являются: дети с развитыми формами болезни (это большей частью относится к легким инфекциям), больные в начальном периоде заболевания (в периоде „инкубации“ и „продромальном“), когда больной уже заразителен, но кажется еще здоровым, здоровые носители заразы (бациллоносители при дифтерии, а мо-

жет быть и при скарлатине), здоровые лица, соприкасавшиеся с больными и приносящие заразу на вещах, волосах, платье. В связи с этими формами занесения заразы и устанавливаются профилактические меры: изоляция больных и лиц, соприкасавшихся с ними, на разные сроки, прекращение занятий в группах, где были больные, закрытие школы на определенный срок, дезинфекция школьного помещения и вещей—пособий, книг и т. п. Для всего этого выработаны точные правила. В деле предупреждения самых страшных врагов школы — скарлатины и дифтерии—большое распространение в последние годы получили предохранительные прививки, проводимые в массовом масштабе. В деле борьбы с заразными заболеваниями особенно ярко и наглядно подчеркивается ее общественная сторона. Никакая санитарная организация не в состоянии оградить школы от заразы, если она не встретит со стороны родителей сознательного отношения и содействия. Можно смело сказать, что семья получит из школы то, что дает ей: если родители не будут пускать в школу детей с недомоганием, если будут строго соблюдать сроки карантин, хотя бы дети и казались им здоровыми и стремились в школу, если, наконец, будут соблюдать педантично все указанные им правила, то в школе будет мало заразных заболеваний; при обратном отношении школа сама станет постоянным очагом заразы и будет постоянно передавать ее в семьи.

Кроме устранения из школьной жизни вредных влияний, школьн. гиг. заботится о проведении общих массовых мер, содействующих *укреплению организма учащихся*. Сюда относятся: горячий школьный приварок, рационально проводимая физическая культура, устройство площадок и летних поселков, экскурсии и т. п. При правильном и систематическом проведении этих мер многие из детей, стоявшие на границе физической дефективности, могут превратиться в здоровых и полноценных работников.

Главной и центральной задачей школ. гиг. надо считать *оздоровление педагогического процесса* — „производствен-

ного процесса\* школы, тем более, что именно здесь группируются главные „профессиональные вредности“ школьной работы, вызывающие соответствующие „профессиональные расстройства“: порчу зрения, искривление позвоночника, переутомление, нервные расстройства. Санитаризация должна быть направлена на внешние условия учебной работы: учебную мебель (столы и скамьи), освещение, пособия, и на *самый процесс обучения*: продолжительность занятий, их распределение, характер работы, ее темп, напряженность.

*Учебная мебель* имеет большое гигиеническое значение, потому что неправильно устроенная, не соответствующая размерам тела сидящих мебель вызывает неправильную рабочую посылку, делающуюся привычной, что в свою очередь имеет последствием различные искривления позвоночника и изменения грудной клетки. В нашей дореволюционной школе был выработан тип учебной мебели—парты. В своих рациональных формах (напр., типа проф. Эрисмана) парты отвечали требованиям гигиены и педагогики. В послереволюционной школе парты были сначала отвергнуты, но затем было решено использовать разумные начала устройства парт: размеры, соответствующие размерам тела детей разных возрастов, наклон доски, правильное расстояние между столом и скамьей, спинку скамьи, и в то же время приспособить мебель ко всем новым требованиям, т.е. сделать ее более подвижной, устроить подвижную верхнюю доску, отделить скамью от стола, сохранив приспособления для правильного их взаимного положения. Имеется ряд вариантов одинарных и двойных столов, удовлетворяющих всем запросам.

*Освещение* — в особенности искусственное—книг, тетрадей и других предметов работы всегда пользовалось вниманием шк. гигиены, потому что недостаточное по силе и неправильное по направлению света освещение является одной из главных причин порчи зрения (в школах до 30% учащихся). Располагая такими источниками света, как электричество и хорошие кероси-

новые лампы, школа может устроить достаточное освещение по указаниям гигиены; вопрос только в расходах, потому что требования гигиены в этом отношении довольно высоки. Для суждения о достаточной освещенности рабочих мест имеются точные инструментальные приемы, но для ориентировки можно пользоваться простым опытом: если хорошо грамотный с нормальным зрением человек на расстоянии 50 см от глаза может легко читать самый мелкий газетный шрифт, то освещенность можно считать достаточной; в противном случае надо усилить освещение или отказаться от пользования местом.

К числу вредностей учебной работы можно отнести плохой внешний вид *учебных пособий* — книг, атласов, логарифмических таблиц и др. (плохая просвечивающая бумага, мелкий неясный шрифт, „густая печать“ и т. д.). В настоящее время имеется утвержденное Ученым советом „Положение о внешнем оформлении учебной книги“, которым и можно пользоваться.

Регулирование самого педагогического процесса — определение общего числа часов работы и отдыха, их распределение в течение дня и недели, форма и темп работы и т. д. — имеет весьма большое значение, потому что в этом отношении требования детской гигиены постоянно нарушаются, что влечет за собой переутомление, нервные расстройства, начиная от головных болей и кончая тяжелыми неврозами. К сожалению, в этом пункте, где всего чаще происходят конфликты гигиены с требованиями школьных программ, гигиена имеет очень мало научно-обоснованных данных, чтобы отстаивать свои профилактические указания. Главной базой школьной гигиены в этом отношении служит необходимость забронировать в суточном бюджете времени учащихся определенное число часов сна (от 11½ до 8½, смотря по возрасту), для еды, одевания и мытья (до 3-х часов), для игр, пользования воздухом и занятий по желанию (от 5-ти до 3-х часов). Остальное время может быть использовано для учебных занятий по программной сетке, для внешкольной общественной и другой работы

для занятий в отряде и т. д. На основе приведенных выше соображений составляются различные варианты „бюджета времени“ школьников и пионеров, из которых, однако, ни один не получил полного нормировочного признания. Выработка рационального бюджета, в котором были бы соблюдены требования школьной гигиены и в то же время до оптимума доведена продуктивность работы учащихся и их достижения, есть одна из первоочередных задач школьной гигиены и педагогики.

Установкой среднего бюджета времени, формы и темпа педагогического процесса, рассчитанной на среднего ученика, задача школьной гигиены не исчерпывается. Известно, что среди учащихся имеется большое количество физически слабых, умственно недоразвитых, с расстройствами нервной системы и разными другими аномалиями. Обнаружить этих аномальных учащихся, группировать их, приспособить к ним педагогический процесс, назначить им особый оздоровительный режим и т. д. представляет задачу огромной профилактической важности как для коллектива детей нормальных, так и для самих аномальных (подробнее о школах для аномальных детей см. XXXIX, 455/57). Эта задача, выполняемая так называемой *врачебно-педагогической работой* в школах, получила в современной школе выдающееся значение. Практические формы этой работы: осмотры детей, по возможности полные, в детских профилакт. амбулаториях, педологических кабинетах, специальных институтах, медико-педагогическая оценка полученных данных, группировка детей по соответствующим признакам, выделение в особые учреждения (лесные школы, школы-санатории, школы вспомогательные, специальные группы, остающиеся в школе; о летних колониях для детей см. XIX, 283/84, прил. 6). Практическим синтезом всей гигиенической и педологической работы является так называемая *диспансеризация* школьников, т. е. изучение их психофизического состояния, изучение условий их школьной работы, домашнего быта и социальной среды и принятие, на основе полученных

данных, мер лечебных, мер социальной помощи, улучшение санитарных условий работы и быта.

Инициатива всех оздоровительных и профилактических мер в школе и ответственное руководство их проведением лежит на местной организации охраны здоровья детей и на враче школы. На обязанности врача лежит также проведение санитарных знаний среди учащихся, забота о воспитании у них гигиенических навыков, а также медицинская и педологическая пропаганда среди школьных работников и родителей. Равным образом на враче и организации ОЗД лежит забота о привлечении рабочих и других организаций к делу оздоровления школы, потому что вся постановка советской общественной медицины воочию доказала, что без активного участия организованных широких масс никакое оздоровление достигнуто быть не может. Школа в этом отношении не представляет исключения.

Литература: „Охрана здоровья детей в школах“, сборник под ред. *Бекарюкова*, 1926; „Как построить здание начальной школы“, 1928; „Оборудование школьных учреждений“, ред. *Молькова и Туркина*, 1928, *Шапиро*, „Здоровая страна“, 1926.

*Д. Бекарюков.*

**Шкрета**, Карл, чешский художник, см. XLVIII, 558/59.

**Шкультетый** (Skultety), Иосиф, известн. словацкий ученый и публицист (род. в 1853 г.); с 1921 по 1924 г. был профессором словацкого языка и литературы в братиславском университете; в настоящее время (1931) состоит директором Словацкой Матицы. Его литературная деятельность началась под знаком отпора мадырским стремлениям денационализировать словацкую народность, при чем в этом отпоре он стремился опереться на другие славянские народы; такой характер носят его работы: „Словацкое народное возрождение“ (1881), „Мелчи о словачине“ (1890), „Мадыризм с конца XVIII века“ (1909) и др. Находясь долгое время в самом центре словацкого культурного движения в качестве редактора „Словацкого Обозрения“ и „Национальной Газеты“, Ш. не мог не расширить круга своих интересов, распространив их на все культурное прошлое своего народа. Об этом свидетель-



ствует не только множество статей и заметок, помещенных им в „Словацком Обозрении“, но и в особенности его сводные труды: „Сто двадцать пять лет словацкой жизни“ (1921) и „О словаках“ (том I, 1928). В. Чернобаев.

**Шнумби** (*Скумби*, Skumbi), р. в Албании, дл. 150 км. Берег начало двумя ветвями с гор Камна (1961 м), к з. от о.з. Охрида. Первоначально течет на с., постепенно затем отклоняется к с.з. и от Либришта принимает зап. направление. Пройдя к ю. от Эльбасана, выходит в широкую долину и впадает несудоходным устьем в Адриатическое м. неск. км. ю. миса Лаги, ограничивающей с ю. зал. Дураццо. Притоки только правые.

И. Тихомиров.

**Шкура**, см. пушной товар, XXXIV, 217/26, и XXIV, прил. кожаное производство, 1.

**Шлагинтвейт** (Schlagintweit), Герман (1826 — 1882), Адольф (1829 — 1857) и Роберт (1833 — 1885), братья-путешественники, исследователи Центр. Азии. Герман с 1851 г. читал лекции по физике и метеорологии в Берлине, Адольф — в Мюнхене по геологии, и оба получили известность физико-географическим исследованием Альпов. В 1854 г. при посредстве Александра Гумбольдта они получили от прусск. короля и Британ. ост-инд. компании задачу произвести исследования Индии и Гималаев. Путешествие продолжалось 3 года. Адольф и Роберт исследовали горные проходы через сред. Гималаи, поднялись на вершину Иби-Гамин (6788 м), затем изучали центр. и южн. Индию и в апреле 1856 г. сошлись с Германом, который прошел Сикким и Ассам. Герман и Роберт затем направились в Каракорум и первые из европейцев перешли Куэн-Лунь, а Адольф отправился в зап. Тибет. В ноябре 1856 г. братья опять встретились (у Равальпинди на р. Инде). Роберт направился в сторону Инда и в 1857 г. уехал в Европу, Герман исследовал Непал и также уехал в Европу, а Адольф исследовал горы, пограничные с Афганистаном, перешел Каракорум и Куэн-Лунь, был задержан у Яркенда, отправлен в Кашгар и в 1857 г. казнен. На месте его смерти Русс. геогр. обществом в 1888 г. был

поставлен памятник. Герман и Роберт по возвращении в Европу занялись разработкой своих многочисленных этнографических и естеств.-научных коллекций; работу их продолжали после их смерти другие, а также 4-й брат Эмиль (1835 — 1904). Результаты путешествия были опубликованы под назв. „Results of a Scientific mission to India and High Asia“ (1860—66, 4 т. с атлас.), а затем опубликованы Германом под назв. „Reisen in Indien und Hochasien“ (1869 — 80, 4 т.). Ср. XLI, ч. 8, 40. Роберт в 1869 и 1870 гг. посетил С. Амер., проехав ее до Калифорнии, и написал „Die Pacific Eisenbahn“ (1870), „Kalifornien“ (1871), „Die Mormonen“ (1874), „Die Prärien“ (1876) и др.

**Шлаки**, стекловидная масса, которая получается при большей части плавильных процессов. Важное значение имеют силикатные Ш., являющиеся соединением кремневой кислоты с окислами металлов щелочных земель и тяжелых металлов: Ш. коксовых домен идут на приготовление цемента (см. XLV, ч. 3, 280). По своему строению Ш. бывают стекловидные (аморфные) и кристаллизованные, тождественные с некоторыми природными минералами, каковы: авгит, оливин, идокраз, хризолит, волластонит, слюда, полевой шпат и др. Ш. в изобилии получают в доменном процессе (см. XX, прил. железод. производство, 26; ср. также чугуны). Особое значение имеют томасовские Ш. (см. употребление, XLII, 75).

**Шлаковатая медная руда** (*хризоколла*), см. медные руды, XXIX, 483.

**Шлам** (нем. Schlamm — ил, грязь). Название это иногда встречается в горнозаводской промышленности, например на каменноугольных рудниках, на коксовых заводах, в железодельном производстве, где производится так наз. мокрое обогащение (см. XX, 151/52, прил., 24). При этой операции уголь или руда промывается струей воды, которая отделяет примешанную породу и отлагается в виде грязи. Особое значение имеет дополнительная промывка Ш. в золотопромышленности (см. XXI, 307/08, прил., 9, 13, 14). Ш. называют также тот жирный, богатый протеином гнилой ил, *сапропель*, который собирается на дне водоемов со стоячей водой вслед-

ствии отмирания разного рода водных организмов, главным образом водорослей\*). Если разложение происходит без доступа воздуха и в застоявшейся воде, то наблюдается процесс, который геологи (Г. Потонье) называют гниением. Этот процесс сопровождается

битуминизацией разлагающегося организма (ср. *битумы*). В остатке остаются углеводороды, богатые водородом, именно сапропель и сапропелевые угли. Состав сапропелевых пород по геологическому возрасту представляется в таком виде:

Т а б л и ц а.

У г о л ь			Геологический возраст	Б и т у м ы		
С %	Н %	Н 100 С		С %	Н %	Н 100 С
50—57	6—7	12	Плейстоцен . . . . .	72—80	7—11	12
65	8,5—9	13	Кайнозой . . . . .	64—86	5,5—11,5	12,5
69, 5—78	8,5—12	14	Мезозой . . . . .			
75—85	7,5—10	11	Палеозой . . . . .			

При гниении сапропеля в качестве конечных продуктов получают соединения, которые приближаются или принадлежат к параффиновому ряду и к нефтяным образованиям.

С. Флоров.

**Шлаф**, Иоганнес, см. Шляф.

**Шлегель** (Schlegel), Август Вильгельм, немецкий критик эпохи романтизма, поэт, переводчик и филолог (1767—1845). Род. в Ганновере, с 1787 г. учился в геттингенском университете, где занимался классической филологией под руководством проф. Х. Г. Гейне (Heune) и был близок с поэтом Бюргером. В журнале Бюргера „Akademie der schönen Redekünste“ (1791) обратил на себя внимание рецензией на „Художников“ Шиллера и статьей о „Божественной комедии“ Данте с образцами перевода. С 1791 г. Ш. проживал в Амстердаме домашним учителем в семье банкира Мейльмана (Müllmann). В 1796 г. он переезжает в Иену, где, по приглашению Шиллера, сотрудничает в его изданиях: в „Талии“, „Орах“, „Альманахе Муз“. В этих изданиях Ш. напечатал: философические баллады „Арион“, „Пигмалион“, „Прометей“, примыкающие к традиции Шиллера; „Письма о поэзии, стихосложении и языке“ („Briefe über Poesie, Silbenmass und Sprache“, 1795—96), посвященные

вопросам метрики, в которых он считался в свое время одним из первых специалистов (его советами при употреблении античных размеров пользовался Гете); статьи о Шекспире—„Etwas über William Shakespeare bei Gelegenheit von W. Meister“ (1796) и „Ромео и Юлиа“ (1797). В этих статьях делается попытка указать особенности художественного мастерства Шекспира, в противоположность господствовавшей в XVIII в. тенденции рассматривать Шекспира как природного гения, не знавшего правил искусства, и дается программа художественного перевода шекспировских пьес, верного формальным особенностям подлинника; одновременно Ш. печатает образцы своего перевода „Ромео и Юлиа“. Над переводом Шекспира он работает в течение ближайших лет: с 1797 по 1801 г. им переведено 17 драм (в 8 томах). Перевод этот сделал Шекспира немецким классиком; он закончен впоследствии под ред. Людвиги Тика (см.) дочерью Тика Доротеей и ее мужем графом Баудиссин в 1825—33 гг. Одновременно Ш. сотрудничает в иенской „Литературной газете“ („Allgemeine Literaturzeitung“, 1796—1799), где им напечатано более 300 статей и рецензий, из которых наиболее значительные посвящены Гомеру в перев. Фосса (1796), „Герману и Доротее“ Гете (1797), „Дон-Кихоту“ в пер. Л. Тика (1799).

Тем временем между Ш. и Шиллером происходит разрыв, вызванный полемическими нападками его брата Фридриха Шлегеля (см.) на редакци-

\*) Сапропель в тесном значении слова следует называть только микрослизистый, скользкий, текучий материал, который недостаточно прочен, чтобы выдержать человека. Обыкновенно гнилой ил встречается в виде *сапропелита*, который во многих случаях служит почвой для торфяника и зарастает одноклеточными растениями.

руемые Шиллером издания. Это событие служит поводом к отходу Ш. от литературной группы „классиков“ и к обособлению романтической школы. Летом 1798 г. Ш. знакомится в Берлине с Л. Тиком, вскоре после этого братья Ш. проводят некоторое время в Дрездене в обществе Новалиса и Стеффенса: совместные посещения Дрезденской галереи запечатлены в диалоге Ш. „Die Gemälde“ (1799), посвященном прославлению религиозной живописи в духе изданных в это время Тиком сочинений „монаха, любителя искусств“ (Вакенродера). Центром личного общения романтиков, особенно тесного летом и осенью 1799 г., является литературный салон Каролины Ш. (см.), жены Августа Ш. (с 1796 г.), влияние которой на литературные работы мужа в этот период очень велико. Литературным органом молодой романтической школы является издаваемый бр. Ш., при участии их единомышленников, журнал „Athenaum“ (1798—1800). В то же время Ш. получает в пенском университете экстраординарную профессуру (с 1798 г.) и читает ряд курсов по эстетике и по истории греческой, латинской и немецкой литератур. В результате напряженной творческой работы в пенские годы Ш. в начале XIX в. выступает с целым рядом литературных работ. В 1800 г. он печатает собрание стихотворений („Gedichte“, 1800; расширенное издание вышло в 1812 г.— „Poetische Werke“, 2 т., 1812). Как поэт, Ш. не оригинален, но является большим мастером стиха и оказал на немецкую поэзию значительное влияние усвоением античных и романских размеров и строф. Его трагедия „Jon“ (1803), переделанная из Эврипида, была поставлена на сцене веймарского театра под управлением Гете (в январе 1802 г.), но успеха не имела. Поэма „Тристан“, написанная октавами, по Готфриду Страсбургскому, осталась неоконченной (напечатана в 1811 г.). Гораздо удачнее — литературные пародии Ш., продолжающие традицию „масляничных фарсов“ молодого Гете: против Коцебу, осмеявшего романтиков в комедии „Der Hyperboreanische Esel“ (1799), „Ehrenpforte und Triumphbogen für den Theaterpräsidenten Kot-

zebue“ (1800); по случаю начала нового века — „Schönes kurzweiliges Fastnachtspiel vom alten und neuen Jahrhundert“ (1801); в этом направлении он создал школу среди немецких романтиков (Брентано, Ю. Кернер, Гофман, Платен и др.). Из переводов Ш. за это время напечатаны: „Spanisches Theater“ (2 т., 1803 и 1809), заключающий 6 пьес Кальдерона, с которым Ш. познакомил Л. Тик; увлечение Кальдероном, как религиозным драматургом, постепенно вытесняет у романтиков первоначальный интерес к Шекспиру; „Blumensträuße ital enischer, spanischer und portugiesischer Poesie“ (1804) — результат многолетнего интереса Ш. к экзотическим формам южно-романской поэзии. Критические статьи Ш. были сперва напечатаны им вместе с братом Фр. Ш. под заглавием „Charakteristiken und Kritiken“ (2 т., 1801), впоследствии — отдельно, расширенным изданием („Kritische Schriften“, 1828, 2 т.).

Как литературный критик, Ш. с большим искусством вскрывает своеобразие художественного стиля разбираемых им произведений; в соответствии с романтической идеей „универсализма“ в искусстве и литературе он ознакомил немецких читателей с сочинениями иностранных поэтов (Шекспира, Данте, Кальдерона и др.), первый выдвинул значение классических произведений Гете (напр., „Германа и Доротен“), отметил ранние романтические опыты Тика („Сказки“), боролся против популярного сентиментально-мещанского направления в романе и драме. Итоги романтическому пониманию теории и истории поэзии подводят лекции Ш. об искусстве и литературе, читанные в Берлине в 1801—02 гг. („Vorlesungen über schöne Literatur und Kunst“, напечатаны в извлечениях в журнале Фридриха Ш. „Europa“, т. 2, под заглавием „Vorlesungen über Literatur, Kunst und Geist des Zeitalters“; впервые полностью изданы по рукописи В. Seuffert'ом в серии „Deutsche Literaturdenkmale“, 1884, № 17—19). Первый цикл лекций посвящен общей эстетике и теории искусств, второй — классической поэзии, третий — романтической.

Гораздо более широкой известностью пользуются лекции Ш. о драматическом искусстве и литературе („Vorlesungen über dramatische Kunst und Literatur“, 1809—11), читанные в Вене в 1807—08 гг. и переведенные на все европейские языки. Ш. дает здесь историю театра и драматическую систему древних греков, англичан в эпоху Шекспира, испанцев и французов; французская классическая драма подвергается жестокой критике. Критике французской драмы по сравнению с античной специально посвящена изданная в Париже французская брошюра Ш. „Сравнение Федры Расина и Эврипида“ („Comparaison entre la Phedre de Racine et celle d'Euripide“, 1807), имевшая большое влияние на французских романтиков. Дружеский кружок романтиков в Вене распадается уже в конце 1801 г. Ш. переезжает в Берлин, Каролина покидает своего мужа (развод состоялся в 1803 г.) и становится женой философа Шеллинга (с.и.). С 1804 г. Ш. принимает место домашнего учителя в семье мадам де Сталь (с.и.) и до смерти ее в 1817 г. с незначительными перерывами находится при ней в ее поместьи в Швейцарии и сопровождает ее в многочисленных путешествиях по Европе. Влияние Ш. отразилось в изображении немецкой литературы в известной книге Сталь „О Германии“ („De l'Allemagne“). Под влиянием Сталь Ш. принимает участие в политической оппозиции Наполеону: вопросам актуальной политики посвящена его книга о континентальной системе („Sur le systeme continental et sur les rapports avec la Suede“, 1813) и очерк состояния французской империи („Tableau de l'empire français en 1813“). После падения Наполеона он в 1814 и 1816 гг. работает в Париже над изучением старо-французских и провансальских памятников; результатом этих научных занятий являются: „Essai sur la formation de la langue française“ (1814); книга, написанная по поводу изданных французским ученым Ренуаром провансальских памятников, „Observations sur la langue et la litterature provençale“ (1818); „De l'origine des romans de chevalerie“ в „Journal des debats“ (1833).

Работы Ш. по романской филологии и его переводы южно-романских поэтов оказали большое влияние на Фр. Дитца, основателя романской филологии. В Париже Ш. также изучает санскритский язык, интерес к которому возбужден был в Германии работами его брата Фридриха. После смерти м-м Сталь он принимает приглашение в новый боннский университет (1818) на первую в Германии кафедру санскрита. Здесь он организует типографию для печатания санскритских книг и издает „Indische Bibliothek“ (1820—30, 3 т.). Из классических памятников санскритской литературы Ш. издает: Bhagavad-Gita (из Mahabharata, текст с латинским переводом, 1823); вместе со своим учеником Лассеном—Hitorodeça (1829—31); начал издание Ramāyana (т. 1, 2, 1829 и 1838 гг.). Кроме того, Ш. читал лекции и по старой немецкой литературе, а в 1827 г. выступил в Берлине с циклом лекций по теории и истории изобразительных искусств („Vorlesungen über Theorie und Geschichte der bildenden Künste“, 1827). В 1820 г. его лекции посетил Г. Гейне, который в своей „Романтической школе“ высмеял тщеславие и другие старческие слабости своего учителя. *Ср.* XIV, 290, и *романтизм*.

Собрание сочинений Ш.: „Sämtliche Werke“, 12 т., Лpz., 1837—47; „Oeuvres, écrites en français“, 3 т., 1846; „Opuscula latina“, 1818. В библиотеку см. при Ш. Фридрихе.

В *Жирмунский*.

**Шлегель** (Schlegel), Каролина (1763—1809), дочь известного ориенталиста проф. Михаэлис в Геттингене, по первому браку — жена врача Вемера (1784—83). Рано овдовев, Ш. переехала в Майнц, где вместе со своим другом, писателем Г. Ферстером, принимала участие в майнцском восстании; после ухода французов находилась под арестом в крепости Кенигштейн. Август Вильгельм Шлегель, ее поклонник со студенческих лет, явился ее спасителем и женился на ней после освобождения (1796). Салон Ш. в Вене (1796—1800) являлся центром романтического кружка. Ш. принимала близкое участие в литературных работах мужа (перевод Шекспира, статьи и рецензии), она имела также большое влияние на его брата Фридриха. Впоследствии (1803) она разошлась с Авг. Ш. и вышла замуж за другого члена романти-

ческого кружка, философа Шеллинга (см.). Письма К. и отзывы о ней романтиков рисуют нам тип „новой женщины“, равноправной участницы духовной культуры своего века.

См. *Erich Schmidt*, *Caroline. Briefe aus der Frühromantik* (1913, 2 т.); *R. Huch*, „Blütezeit der Romantik“; *М. Любровская*, „Каролина Шеллинг“ (Русская Мысль, 1914, № 1).

**Шлегель** (Schlegel), Фридрих, немецкий критик и философ эпохи романтизма, брат Августа Ш. (1772—1829), учился сперва в геттингенском университете вместе с братом, затем с 1791 г. в Лейпциге, где изучал юриспруденцию и филологию. Лейпцигские годы были для Ш. временем тяжелого сердечного кризиса и юношеского пессимизма. Из этого умонастроения выводит его дружба с Каролиной Вемер (1793), впоследствии ставшей женой его брата. Он изучает Канта и, противоположность господствующему иррационализму эпохи, вместе с Кантом открывает в *разуме* источник метафизической потребности, стремления к бесконечному. Одновременно он изучает классическую филологию, мечтая сделать для литературы греков и римлян то, что Винкельман сделал для их искусства. Результатом этих занятий является ряд статей („Vom ästhetischen Werte der griechischen Komödie“, 1794; „Diotima“, 1795; „Über die Homerische Poesie“, 1796; „Geschichte der Poesie der Griechen und Römer“, 1798 и др.); из них важнейшая — „Über das Studium der griechischen Poesie“ (1795—96); здесь Ш. противопоставляет античное и новое искусство: первое основано на априорных законах прекрасного и потому является искусством объективным и совершенным; второе стремится к философски-интересному, индивидуальному, характерному. Сам Ш. еще всецело является сторонником идеала классического, хотя в поэзии Гете усматривает черты синтеза античного и нового искусства. В 1796 г. Ш. вслед за братом переезжает в Иену; его полемические нападки на Шиллера служат причиной расхождения этого последнего с братьями Ш. Летом 1797 г. Ш. переезжает в Берлин, где знакомится с Л. Тиком и вступает в дружбу с Шлейермахером, будущим философом романтизма. Он сближается также

с Доротеей Фейт (дочерью философа Мендельсона и женой банкира Фейта), которая становится его возлюбленной и впоследствии женой. Из статей, написанных в Берлине, наиболее важная посвящена Лессингу („Über Lessing“, 1797); в Лессинге Ш. особенно ценит полемический дух, оппозицию против господствующих мнений, свободомыслие и „благородный цинизм“, соответствующие писательскому идеалу молодого Ш.

С 1798—1800 гг. братья Ш. издают журнал „Athenaum“, вокруг которого объединяются романтики. Ш. является главным теоретиком новой школы. Теорию романтизма он создает, ориентируясь на идеалистическую философию Фихте и на поэзию Гете, которые, вместе с французской революцией, он считает важнейшими тенденциями века. Романтическая поэзия является, по определению Ш., „прогрессивной“ и „универсальной“: она стремится к объединению поэтических жанров, а также к сближению поэзии с философией, непосредственного творчества с критикой. Задание ее бесконечно, и она исповедует, как принцип, что произвол поэта не должен подчиняться никаким законам. По аналогии с трансцендентальной философией Ш. учит о трансцендентальной поэзии, которая, вместе с изображаемым предметом, воспроизводит и самый процесс поэтического творчества. В связи с этим устанавливается принцип романтической иронии, т. е. художественной игры с предметом изображения, разрушения иллюзии реальности изображаемого: этим поэтом обнаруживает свободу творческого духа, поднимающегося над созданным им ограниченным миром. Каноническим жанром романтической поэзии является роман, законы которого Ш. устанавливает на примере „Вильгельма Мейстера“ Гете („Über Goethe's Meister“, 1798). Кроме этой статьи, Ш. излагает свои новые взгляды в форме фрагментов и афоризмов, печатавшихся в „Лицее“ (1797) и в „Атенеум“ (1798). Он затрагивает здесь и моральные вопросы, проповедуя эмансипацию от мецанской нравственности, культуру личности (Bildung) и освобождение женщины. Роман Ш. „Люцинда“ (1799),

основанный на биографических переживаниях любви к Доротее и неудачный в художественном отношении, является наиболее последовательным выражением эстетических и моральных принципов Ш. в эту эпоху. Он вызвал всеобщее негодование моральными парадоксами и откровенной эротикой, но Шлейермахер выступил на защиту своего друга в „Интимной переписке о Люцинде“ („Vertraute Briefe über die Lucinde“, 1800), справедливо доказывая, что за борьбой против моральных предрассудков у Ш. скрывается новый этический идеал. В 1799 г. Ш. вместе с Доротеей переезжает в Иену. В связи с религиозно-мистическим направлением романтической мысли, вызванным влиянием „Речей о религии“ Шлейермахера, он печатает новую серию фрагментов под заглавием „Ideen“ (1799), в которых религия, как стремление к бесконечному, признается центром человеческой личности и высшим содержанием культуры и искусства. „Разговор о поэзии“ („Gespräch über die Poesie“, 1800) завершает романтический период развития Ш.; новым религиозным проблемам посвящена „Речь о мифологии“ („Rede über die Mythologie“): здесь указывается, что существование общепризнанной мифологической системы, на которой строилась античная поэзия, давало необходимую объективную опору индивидуальным поэтическим исканиям, тогда как современная поэзия такой опоры лишена и потому, по необходимости, индивидуалистична. В этом стремлении найти опору для индивидуального мистического чувства в объективной религиозно-исторической традиции намечается тот поворот в развитии Ш., который приводит его к церковному католицизму. В 1801 г. Ш. издает вместе с братом сборник своих критических статей („Charakteristiken und Kritiken“, 2 B-de, 1801). Стихотворения, написанные под влиянием поэтических увлечений иенского кружка и в последующие годы, были изданы в 1809 г. („Gedichte“), но большого успеха не имели. Стихотворная драма Ш. „Аларкос“ (1802) также потерпела неудачу на веймарской сцене, несмотря на поддержку Гете.

В 1802 г., после распада иенского кружка, Ш. отправляется в Париж, где занимается искусством, романскими языками и санскритом и издает журнал „Europa“ (1803—05). В этом журнале он печатает статьи по искусству, восхваляющие старинную религиозную живопись в духе „монаха, любителя искусств“ (Вакенродера). Плодом его научных занятий является книга „Über Sprache und Weisheit der Inder“ (1808), которая сыграла большую роль в развитии ориенталистики и впервые наметила проблему родства санскрита с другими европейскими языками; для самого Ш. интерес к религиозной философии индусов является эталом его мистических исканий. С 1804—08 г. Ш. живет в Кельне. Здесь он читает лекции по философии, свидетельствующие о происходящем в нем переломе (изданы в 1836—37 гг. Виндишманом: „Philosophische Vorlesungen aus den J. 1804—06“, 2 т.). В 1808 г. он вместе с женой принимает католичество и переезжает в Вену, где поступает на службу секретарем имперской канцелярии. В 1809 г. принимает участие в неудачном походе эрцгерцога Карла против Наполеона и составляет патриотические прокламации австрийского генерального штаба. В 1810 г. читает в Вене лекции по новой истории („Vorlesungen über neuere Geschichte“, 1811). Они соответствуют его новой религиозной и политической позиции и прославляют идею средневековой монархии, роль католической церкви и дома Габсбургов; реформация решительно осуждается и рассматривается как начало революционного разложения Европы. В 1812 г. Ш. читает цикл лекций по древней и новой литературе („Vorlesungen über die Geschichte der alten und neuen Literatur“, 1815). Эта книга, переведенная на все европейские языки, дает широкую картину развития мировой литературы в связи с духовной культурой соответствующих народов. В 1812—13 гг. Ш. редактирует журнал „Deutsches Museum“, посвященный вопросам философии, истории, искусства и литературы. После падения Наполеона Ш. становится орудием реакционной государственной политики Меттерниха и Генца, однако по-

степенно теряет расположение своих покровителей, так как его церковно-католическая идеология не совпадает с светскими целями австрийской политической реставрации. В 1819 г. он совершает путешествие по Италии в свите Меттерниха; в Риме он сближается с немецкими художниками — «назряями», осуществившими в своей религиозной живописи идеалы «монаха, любителя искусств» и самого Ш.: им он посвящает статью по поводу немецкой художественной выставки в Риме. В 1820—23 гг. Ш. издает в Вене журнал католической пропаганды: „Concordia“. Программу католической философии Ш. пытался осуществить в циклах лекций: „Философия жизни“ („Über Philosophie des Lebens“, 1827), „Философия истории“ („Über Philosophie der Geschichte“, 1828), и незаконченная вследствие неожиданной смерти Ш. „Философия языка и слова“ („Über Philosophie der Sprache und des Wortes“, 1829).

Сочинения Ш. были изданы при жизни им самим („Sämtliche Werke“, 1822—25, 10 т., расширенное посмертное издание—1846, 15 т.). Им то, ни другое издание не включают многих произведений романтической эпохи или воспроизводят их в переработанном виде, вследствие чего научное изучение Ш. начинается с изд. „Fr. Sch. v. Prosaische Jugendschriften“, изд. J. Minor, 2 т., 1882. Письма Ш. к брату являются важным документом его эволюции в романтическую эпоху: „Fr. Sch. s Briefe an seinen Bruder August Wilhelm“, 1890, изд. Oskar Walzel. „Люцианза“ переиздана у Reclam'a. В русском переводе: „Лекции по истории древней и новой литературы“, СПб. 1829, изд. Сивридина. О Шлегелях см. Р. Нейн, „Die romantische Schule“, 1870, 5 в изд. 1928 (рус. пер. 1891); О. Walzel, „Deutsche Romantik“, 2 т. 1928; J. Petersen, „Die Wesensbestimmung der deutschen Romantik“, 1926; проф. Ф. Браун, „Немецкая романтика“ („История западной литературы XIX в.“, изд. „Мир“, т. 1, гл. 5); В. Жирмунский, „Немецкий романтизм и современная мистика“, 1914; M. Joachim, „Die Weltanschauung der deutschen Romantik“, 1905; K. Enders, „Fr. Sch.“, 1913; I. Rouge, „Fr. Schl. et la genese du romantisme allemand“, 1904. Об А. Ш.: Pichot, „Die Aesthetik von A. Schl.“, 1894. О литературных отношениях Ш.: K. Alt, „Schiller und die Brüder Schl.“, 1904; J. Korner, „Klassiker und Romantiker“, 1924.

В Жирмунский.

**Шлегер**, Луиза Карловна, видный педагог, гл. обр. в области обществ. дошкольного воспитания, род. в 1863 г., окончила гимназию в Саратове, а затем историко-фил. курсы Герье в Москве, работала на Тихомировских педагог. курсах, в Политехн. музее со слепыми детьми. В 1905 г. Ш. вместе с Зеленко и Шацким с большим воодушевлением принялась за организацию в Москве „Сетлемента“ (см.), в котором она являлась авторитетной истолковательницей и проводником передовых идей до-

школьного воспитания. Ставя в центре педагогического внимания самого ребенка с его потребностями, Ш., однако, никогда не являлась сторонницей крайних идей свободного воспитания, никогда не отрывала вопросов изучения и воспитания ребенка от изучения окружающей его среды и культурного воздействия на нее. В этом отношении огромное влияние на Ш. имели идеи Дьюи. С 1919 г. Ш. принимает деятельное участие в организации дошкольных учреждений в Москве, руководит работой 1-й Опытной станции по народному образованию; в последние годы она уделяет большое внимание педологии семилеток и вопросам начального обучения. См. XLI, ч. 3, 266, 269.

Наиболее значит. работы Ш.: Ш. и *Фортунатова*, букварь „Первые шаги и методика“ (1912, изд. Горбунова - Посадова); „Практическая работа в детском саду“ (1915—1920); „Детский сад и его значение (1921, Цескульвод); „Дошкольная работа 1-й Опыт. станции“ (в сборнике под ред. Шацкого: „Этапы новой школы“, „Раб. Пров.-с.“ 1923); „Особенности работы с детьми семилетнего возраста“ (1924); „Проблема детского сада“ (в сборнике „Среда воспитатель и проблема детского сада“, 1925); „Работы на зимней площадке“, 1930.

Е. Аркин.

**Шлезвиг**, гл. гор. одноименного прусского административного округа, территориально совпадающего с провинцией Шлезвиг-Гольштейн. Старинный торговый центр, ныне потерявший свое значение. Узловой жел.-дор. пункт. 18.618 жит. (1925). В городе несколько исторических достопримечательностей: собор и замок, восходящие к XII в. Небольшая, но довольно разнообразная промышленность.

**Шлезвиг**, старинное герцогство на Ютландском полуострове, к северу от Эйдера (до границ довоенной Дании). Первоначальное население—германцы, кимры, англы, фризы и др., а с IV в. н. э.—и датчане. Свою историю Ш. ведет от пограничной марки Карла Великого (810), уступленной в 1027 г. Дании. Маркой (а с 1115 г. герцогством) Ш. правят младшие представители датской династии в ленной зависимости то от Германии, то от Дании. В 1375 г. Ш. был объединен с Гольштейном, вместе с которым он переходит в сер. XV в. под власть датского короля; с этого времени история Ш. сливается с историей Дании. См. *Дания*, XVII, 574, 575, 579, 583, 585/88, *Гольштейния*, XV, 370/71, и *Шлезвиг Гольштейн*.

**Шлезвиг - Гольштейн** (Ш.-Голштиния), примыкающая к границам Дании прусская провинция, состоит из одного округа Шлезвиг; с востока ограничена Балтийским морем, владениями Ольденбурга, территорией г. Любека и Мекленбургом; с зап. и с ю.-зап. — Немецким морем, территорией г. Гамбурга и Ганновером. По устройству своей поверхности Ш.-Г. является продолжением Северо-немецкой низменности (см. Германия, XIII, 414/15) и повторяет ее зоны: начинаясь узкой полосой плодородного „маршланда“ (см. марши), тянущейся по низменному берегу усеянного островками и отмелями Немецкого моря, Ш.-Г. переходит далее в покрытый степью, песками и болотами „геест“, который заканчивается на востоке холмистым моренным ландшафтом, местами достигающим 100—150 м высоты. Восточный берег Ш.-Г. довольно крут и образует ряд фиордов, служащих значительными морскими гаванями (Киль, Фленсбург, Экернферде). К Ш.-Г. относится остров Фемарн и ряд более мелких островов и островков (Гельголанд, Сильт, Фер и др.). Главные водные пути: реки — Эльба, Эйдер (судоходен от устья до Кильского кан.) и каналы — Кильский и Эльба-Траве. Климат морской, мягкий. Обшая площадь провинции 15.060 кв. км; население — 1.531.580 жит. (1926). В сельском хозяйстве и лесном деле занято 30% населения, в промышленности и кустарных промыслах — 33,5%, в торговле и средствах сообщения — 20,4%. Главные районы сельского хозяйства — маршланд (прекрасные пастбища, развитое скотоводство) и районы на востоке (льноводство) и ю.-вос. Главн. центры промысл. — Альтона, Киль, Фленсбург, Рендсбург, Вандсбек, Шлезвиг, Неймюнстер, Экернферде (кораблестроение, металлообрабатывающая промышленность и, главн. образом, обработка продуктов местного сельского хозяйства, рыболовства и лесоводства). Торговля играет, однако, в жизни Ш.-Г. более значительную роль, чем промышленность. Естественные богатства, за исключением соли и торфа, отсутствуют. Главн. гор. провинции — Шлезвиг; резиденция оберпрезидента — Киль, 213.587 жит. (1925). Историю Ш.-Г. см.

Шлезвиг и Голштиния, XV, 370/71. В результате плебисцита, устроенного в 1920 г. согласно Версальскому договору, северная часть Ш.-Г. (3.998 кв. км, с 166.348 жит.) перешла к Дании; южная осталась за Германией.

**Шлезинг** (Schloesing), Жан Жак Теофиль, франц. химик и агроном (1824—1919), один из основателей химии почвы. Был долгое время проф. агрономического института и высшей школы искусств и ремесел и директором школы табачного дела при госуд. табач. монополии. Известен крупными работами по химии почвы, атмосферы, растений и в области аналитич. химии. Особенно большую заслугу его составляют исследования по циркуляции аммиака в природе (см. IV, 96) и процессам нитрификации. Вместе с Мюнцем Ш. нашел, что нитрификация почвы есть результат деятельности микроорганизмов, которые были затем в чистом виде выделены и изучены С. Н. Виноградским (см. I, 373). Труды его помещались в „Annales de chimie et de physique“ и в „Comptes rendus de l'Academie des Sciences“, работы по табачной промышленности изданы сборником под назв. „Tabac, etude theorique et pratique sur la culture du tabac“ (1868).

**Шлейгар** (Slejhar), Иосиф К., чешский беллетрист (1864—1914), оригинально восприизводивший приемы натуралистической школы. Обладая большим даром наблюдательности и вращаясь в самых различных кругах, он всюду стремился отмечать нравственное разложение и человеческую жестокость. Сочувствием к обиженным судьбою и гонимым проникнуты уже первые очерки, доставившие ему известность: „Впечатления от природы и общества“ (1894), „Мимо чего проходит жизнь“ (1895). Изображая „ужасы“ жизни, Ш., однако, в противоположность „психологической“ школе романистов, не интересуется тонкими и сложными внутренними переживаниями, ограничиваясь лишь их внешними проявлениями. С годами пессимизм его еще более усилился; если Ш. и раньше не был сторонником „искусства для искусства“, то теперь он впадал в грубый натурализм, стал рисовать грязь ради нее самой; таковы его по-



следние книги: „Разврат“ (1910); „Из Праги“ (1910); „Провинциальная идиллия“ (1912). Во всяком случае, к характеру его дарования гораздо больше подходили мелкие повести, чем крупные романы, страдавшие неизменно растянutosтью и бесформенностью, напр. „Ад“ („Peklo“, 1905). *Ср.* XLVIII, 554). *В. Чернобаев.*

**Шлейден**, Маттиас-Якоб, нем. ботаник (1804—1881), сын врача, сначала изучал в гейдельбергск. универ. юридич. науки и занимался адвокатурой. С 1831 г., бросив юридические науки, занимался медициной в геттинг. универ., увлекся ботаникой и работал в Берлине под руководством Алекс. ф. Гумбольдта и Роб. Брауна. В 1837—39 гг. Ш. написал ряд крупных работ, гл. обр. по учению о клетке и вопросу об оплодотворении, и после этого был приглашен профессором в неенский универ., где читал лекции по ботанике и антропологии, затем по фармакогнозии в новом институте, с 1850 г. был директ. ботанич. сада. В это время его лаборатория была одним из важнейших научных центров. В 1862 г. Ш. оставил Иену, в 1863/64 гг. читал в Дерпте, в 1864 г. вышел в отставку вследствие того, что его лекции показались духовной цензуре слишком вольными, и возвратился в Германию. Важнейшим произведением Ш. является его знаменитый учебник „Grundzüge der wissenschaftlicher Botanik“ (1842—43), оказавший глубокое влияние на развитие ботаники. В первой части Ш. в методологическом вступлении обрушивается на господствовавшее в то время натур-философское направление и догматизм и показывает, что методы ботаники должны быть такие же, как и в точных науках—индуктивные и эвристические. „Из книг ботанике научится нельзя“—таков лозунг, провозглашенный Ш. Далее Ш. выставляет два принципа—принцип истории развития и принцип самостоятельности растительной клетки. Первый принцип, разработка которого посвящено несколько крупных работ самого Ш., с особенным успехом через несколько лет был развит в трудах В. Гофмейстера (*с.м.*). Второй принцип, отчасти разработанный еще раньше Р. Гуком, Мальпиги

и Грю, был выдвинут на первый план Ш., работы которого были, однако, далеко не безупречны. Но Ш. оказал большое влияние на Шванна, который разработал вопрос о клеточном строении по отношению к животным, и эти два имени ставятся рядом, когда говорят об утверждении учения о клетке (*ср.* V, 645-47 и 649, и XXX, 40/41). Ш. принадлежит важная заслуга постановки вопроса о происхождении и образовании клетки, подробного описания ядра и, наконец, указания важности для решения многих биологических вопросов микроскопического исследования, к которому в то время весьма отрицательно относились даже такие авторитеты, как Либих и Берцелиус. Утверждение: „физиология организма есть физиология клетки“,—было впервые выдвинуто Ш. В другом труде Ш., „Beitrage zur Phytogenesis“ (1844), было исследовано „образование яичка и зародыша у явнотрачных“, был обработан огромный материал и сделано много важных наблюдений. Но Ш. полагал, что тычинки являются женскими половыми органами, что, как известно, оказалось заблуждением. Из др. работ Ш. упомянем: о происхождении белка семени, о развитии различных частей цветка у мотыльковых, о составе клеточной оболочки и пр. Много ценного внес Ш. и в фармакологию. Популярные статьи и сочинения Ш. имели большое значение для распространения естественно-научных знаний среди широкой публики, особенно „Die Pflanze und ihr Leben“ (1847, перевод на русск. яз.), „Das Meer“ и пр. *М. Н.*

**Шлейер** (Schleyer), Иоганн Мартин, изобретатель „волапука“ (1831—1885), *с.м.* XI, 506.

**Шлейермахер** (Schleiermacher), Фридрих-Эрнст-Даниель, нем. богослов и философ (1768—1834). Сын реформатского проповедника, воспитывался в братской общине гернгутеров в Ниски, затем в семинарии братства в Барби, в 1787—1789 гг. изучал теологию в Галле. Затем был домашним учителем, помощником проповедника в Ландсберге, проповедником в Берлине и придворным проповедником в Штольпе. В 1804—1806 г.г. был экстра-

ординарным профессором богословия в Галле. В эпоху патриотического подъема, вызванного борьбой с Наполеоном, Ш. своими проповедями и лекциями в такой же мере, как Фихте своими „Речами“, укреплял моральную стойкость и поднимал боевой дух в немецком бюргерстве. Способствовал основанию берлинского университета, ординарным профессором которого был до смерти, читая лекции не только по богословию, но и по философии. В 1817 г. Ш. был председателем собравшегося в Берлине синода, совещавшегося о соединении лютеранской и реформатской церкви. Отстаивая такое объединение, при котором не подавлялась бы свобода общин и проповедников относительно учения и культа, Ш. навлек на себя неблагоприятное прусского правительства. С 1811 г. был членом Академии наук, с 1814 г.—секретарем ее философского отдела. Ш. был дружен с братьями Шлегелями и с другими романтиками и издал в 1800 г. „Vertraute Briefe über F. Schlegels Lucinde“ (см. L, 227). Ш. дал ряд исследований по истории греческой философии и образцовый перевод сочинений Платона с введениями и примечаниями.—Миро-созерцание Ш. сложилось гл. обр. под влиянием Канта и Спинозы. В противоположность Фихте, Ш. развил не только идеалистический, но и реалистический элемент философии Канта. Пространство, время и причинность Ш. признает не только формами мира явлений, но и формами самой реальности. Поэтому Ибервег характеризует теорию познания Ш., изложенную им в „Dialektik“ (1830), как идеалреализм. Предпосылкой знания Ш. считает единство мышления и бытия, которое, однако, никогда не осуществляется в действительном мышлении. Центральный пункт философии Ш., которой он не изложил в виде системы, составляет учение о боге. Основу этого учения образует идеалистически истолкованный и преобразованный спинозизм, от которого точка зрения Ш. отличается, гл. обр., подчеркиванием жизни в боге. Ш. старался установить между христианской верой и научным исследованием „вечный договор“, в

силу которого вера не мешала бы исследованию, а исследование не исключало бы веры. Эта точка зрения проведена в речах о религии („Reden über die Religion an die gebildeten unter ihren Verächtern“, 1799; есть рус. пер.). Религиозная настроенность и чувство мирового единства в „Речах“ совпадали с мистическими стремлениями романтиков, которые высоко ценили Ш. (см. *романтизм*). Из проповеди Ш. устраняет философский элемент (см. *гомилетика*). Для хода развития новейшей немецкой протестантской теологии большое значение имели: „Vorlesungen über das Leben Jesu“ (1864), „Der christliche Glaube nach den Grundsätzen der evangelischen Kirche im Zusammenhang dargestellt“ (1821—22), „Die christliche Sitte“ (1843) и ряд специальных исследований. В „Monologen“ (1800) Ш. формулирует свое понимание высшей нравственной задачи. В этике Ш. старается устранить одно-сторонность кантовского понятия о долге и подчеркивает право индивидуальности. Последователями Ш. были историки философии Брандис и Риттер и многие протестантские богословы. Э. Целлер называет Ш. обновителем протестантского богословия.

Сочинения Ш. изданы в 1835—84 гг. Из огромной литературы о Ш. выделяются: *K. Rosenkrantz*, „Kritik der „S.-schen Glaubenslehre““, 1836; *D. Fr. Strauss*, „S. und Daub in ihrer Bedeutung für d. Theologie unserer Zeit“., 1839; *E. Zeller*, „S.“ 1857; *Dittley*, „Leben S.-s.“ I, 1870, 2-ое изд. 1922; *Ф. О. Натанский*, „Учение Ш. о религии“, 1894; *D. Tissot*, „La dialectique de S.“, 1900; *W. Augustat*, „S.-a Lehrv. von der Selbsttätigkeit“, 1926; *Th. Koppstein*, „S.-e Weltbild und Lebensanschauung“, 1921; *G. Wehrung*, „S. in der Zeit seines Werdens“, 1927. *A. Boden*.

**Шлейф**, см. *волокуша*.

**Шлейх** (Schleich), Эдуард, немецк. живописец (1812—1874), 12 лет он пришел из деревни, чтобы поступить в мюнхенскую Академию художеств, но там признали его бесталанным. Ш., однако, продолжал заниматься живописью самостоятельно, взяв себе образцом основателя реалистического направления в немецком пейзаже Моргенштерна и изучая нидерландских мастеров, особенно Рейсдала, который пробудил в нем стремление искать в природе поэтическое и живописное. Ш. много работал с натуры во время путешествий по Германии, Италии, Франции и Голландии. Он сначала

брал горные мотивы, затем спустился в равнины и, наконец, отдался воспроизведению атмосферных явлений, ставя себе задачей передачу изменчивой игры света. III. был с 1868 г. профессором мюнхенской Академии и оказал сильное влияние на мюнхенских молодых пейзажистов в направлении развития пейзажа настроения. *Н. Тарасов.*

**Шлейхер** (Schleicher), Август, знаменитый немецкий языковед (1821—1868), возглавлявший второй период развития сравнительного языковедения после Боппа и до младограмматиков с Бругманом во главе. По окончании боннского университета, где он штудировал классические языки, санскрит и арабский, и после получения там степени доктора в 1846 г., начал читать лекции как приват-доцент и выпустил свои первые работы: „Sprachvergleichende Untersuchungen“ (1 V.) и „Die Sprachen Europas in systematischer Uebersicht“ (1850), основанные на обширном систематически разработанном языковом материале и на идеях философии Гегеля. С 1850 по 1857 г. был профессором в немецк. универс. в Праге сначала по классической филологии, а потом санскриту и сравнительному языковедению, читая разнообразные лингвистические курсы (см. *языковедение*). Обладая необычайным даром к усвоению живых языков, III. блестяще овладел славянскими языками, особенно сербским, и издал свое образцовое „Formenlehre der Kirchenslavischen Sprache“ (1852), а вскоре изучил также и литовский, для чего в 1852 г. отправился в Литву, где собрал богатый языковой материал народной словесности, а в 1855—57 гг. издал свою замечательную „Handbuch der litauischen Sprache“ (2 т.) с хрестоматией и словарем, долго являющаяся единственным пособием для изучения литовского языка (см. XXXIX, 479 и 482/83). Покинув Прагу вследствие притеснения реакционного австрийского правительства, он переселился в Иену, где оставался до смерти, читая лекции как Honorarprofessor, т. е. без определенного оклада. Переехать в Петербург, куда его звала наша Академия наук, членом-корреспондентом которой он состоял, III. отказался, но поместил

ряд трудов в Записках Академии: „Zur Morphologie der Sprache“ (1859), „Laut- und Formenlehre der polabischen Sprache“ (изд. 1871 г., после его смерти). В 1860 г. явилась его известная книга „Die Deutsche Sprache“, а в 1861 г.— знаменитый „Compendium der vergleichenden Grammatik der indo-germanischen Sprachen“ (перевзд. в 1866, 1871 и 1877 гг.), в котором он дал на основе работ целого поколения ученых и своих самостоятельных исследований сжатое изложение истории отдельных индоевропейских языков на фоне их общего праязыка, который он изображает как ствол, откуда ответвляются отдельные языки, по мере расселения и удаления их от праязыка, откуда и название его „теории родословного дерева“ (Stammbaum-Theorie) в отличие от „теории волн“ его ближайшего ученика Иоганна Шмидта (см. XXII, 12/13). Отличаясь замечательной систематичностью и точностью ума, но не обладая гениальной интуицией Боппа, III., очень любивший и отлично знавший естественные науки, особенно ботанику, старался внести точные методы естествознания в изучение языков, которые рассматривал как отдельные организмы, и под влиянием Геккеля хотел применить и в лингвистике дарвиновскую теорию происхождения видов, чему посвящена его книга „Die Darwinische Theorie und die Sprachwissenschaft“ (1863). Последним его трудом была „Indogermanische Chrestomathie“ (1869), ряд текстов главных индоевропейских языков со словарями, в составлении которой приняли участие его ближайшие ученики: Лескин, Иоганн Шмидт и известный кельтолог Эбель.

См. В. Делбрюк, „Einleitung in das Studium der indogerm. Sprachen“ (1908); по русски—Д. Н. Овсяннико-Куликовский, „Бопп и Ш.“ („Жизнь“ за 1900 г.).

II. Риттер.

**Шлем**, головной убор, служащий для предохранения головы от ударов. Составлял предмет предохранительного (пассивного) вооружения до введения огнестрельного оружия (см. *золотное оружие*), имел чрезвычайно разнообразное устройство. С введением огнестрельного оружия III. вышел из употребления. Ныне, с усовершенствованием металлургической промышленности и с возможностью изгото-

вления сортов стали, обладающих большой прочностью, Ш. вновь стал применяться во время мировой войны, преимущественно в виде стальной шляпы, но также и иного устройства, в значительной мере напоминающего древние Ш., закрывающие и лицо. Назначается для защиты головы от пули, преимущественно шрапнельных.

**Шлемник**, *Scutellaria*, род губоцветных растений, б. ч. многолетние травы, с характерной шлемовидной двугубой чашечкой с широкими губами и с округлым вогнутым отростком на заднем сегменте; до 180 видов. *S. galericulata* с синими цветами встречается повсюду по болотам и сырым местам.

**Шлемоносные куры**, см. *краксы*, XXV, 348.

**Шлецер** (Schlözer), Август-Людвиг, изв. немецк. историк, статистик и публицист (1735—1809). Сын пастора, питомец, а затем проф. геттингенск. универс., ученик Михаэлиса, Ш. явился одним из основателей историч. науки в Германии. Покончив с богословскими истор. схемами и наивными летописными компиляциями, Ш. выступил горячим поборником идеи *всемирной истории*, обнимающей все народы земного шара, без каких-либо национ.-патриотических предубеждений и построений, по методу научной истор. критики. При этом он тесным образом связал историю с целым рядом вспомогательных и родственных ей наук (географией, статистикой, дипломатикой, политикой и т. п.), требуя тщательного собирания, сличения и изучения историч. материалов и их критич. обработки. Конечной же задачей историка он полагал художественный пересказ точно установленных фактов или „деяний“ прошлого. В качестве типичного рационалиста-прагматика, Ш. вместе с тем соединял с истор. „рассказом“ и определенные *морально-политические* цели. „История без политики, говорил он, создает только монастырские хроники да *dissertationes criticae*“. Следуя школе „просветительной историографии“, Ш. был еще далек от идеи исторической „закономерности“ и при объяснении исторических событий прибегал к классическому приему психологической мотивировки, полагая их при-

чины в замыслах „героев“ истории. Поэтому история обращалась для него в компендиум поучительных примеров, в которых „короли и министры“ должны были почерпать для себя практически-полезные указания. Несомненно, Ш., как историк, всецело разделял популярную в XVIII ст. идеологию просвещ. абсолютизма. Тот же рационализм определял и особенности критич. метода Ш., который усердно очищал от „басен“ и „суеверия“ (сказаний, легенд и т. п.) исторические памятники, выбрасывая из них достоверные факты, с точки зрения „здорового смысла“ казавшиеся ему невероятными вымыслами. Эта характерная „философия истории“ и методика Ш. особенно ярко выражена им в его очерках и трудах по русской истории, явившихся в результате 4-х-летнего пребывания Ш. (1762—67) в России, куда он был привлечен историографом Г.Ф. Миллером („*Probe russischer Annalen*“, „*Eine Geschichte von Russland*“, „*Nestor*“). Этими своими работами Ш. впервые внес в рус. историографию научно-критические приемы исследования, дал первую схему русской истории и наметил план ее дальнейшей разработки, в основных же взглядах на задачи истории Ш. вполне сошелся с русскими историками от Татищева до Карамзина, превосходя их лишь своею ученостью. Ш. принадлежат многочисленные труды по всеобщей истории, статистике (в качестве преемника и продолжателя Ахенвала, см. ХLI, ч. 4, 476) и масса публицистических статей либерального направления, явившихся в издаваемом им „*Staatsanzeigen*“.

О Ш. см.: „*A.J.S.'s offentliches und Privatleben von ihm selbst beschrieben*“ (1802); *С. Соловья*, „Ш. и анти-историческое направление“ (1856); *П. Миллюко*, „*Главные течения русской исторической мысли*“ (1898); *Wesendonck*, „*Die Begründung der neueren deutschen Geschichtsschreibung durch Gatter und S.*“ (1876).

*В. Сыромятников.*

**Шлиневич**, Александр Поликарпович, земский статистик и общественный деятель (1849—1909), получил высшее агрономическое образование в Петровской академии. В своей деятельности, и земско-статистической и общественной, Ш. связан гл. обр. с Черниговской губернией: он состоял гласным черниговского губернского

земства и председателем козелецкой уездной управы, в 1880-х годах руководил работами по статистическому описанию уездов Черниговской г., принимал участие в составлении почвенной карты Черниговской г. и в работах по земскому страхованию, проводил идею осушения болот и добился ее осуществления для своей губернии. В области земской статистики Ш. известен как автор „комбинационных таблиц“, введение которых было крупным теоретическим приобретением в статистической методологии. Теоретически эту идею Ш. обосновывает в „Материалах для оценки земельных угодий. Том V. Козелецкий уезд. Таблица сочетания хозяйственных элементов“ и, кроме того, в брошюре „Что дают и что могут дать подворные описи?“, 1890. Ср. XXI, 204, 206; XLI, ч. 4, 481.

**Шлинке**, Александр, нем. полит. деятель, см. XLVII, прил. указ. соврем. иностр. полит. деятелей, 88.

**Шлиман** (Schlieman), Генрих, знаменитый нем. археолог (1822—1890), впервые открывший неизвестную до толе древнейшую культуру на почве Греции, островов и побережья М. Азии. В дальнейшем весь культурный инициативу (см. *эгейская культура* и *Эванс*), и в настоящее время мы располагаем огромной важности историческим фактом—культурой древн. Запада, столь же древней и могучей, как и известная культура древн. Востока, при чем можем проследить постоянный и разнообразный между ними взаимный обмен. Открытия эти, так обр., не только углубляют и расширяют историческую сцену, но и существенно меняют общие наши представления о „древности“: самодовлеющих и замкнутых культур и народов—нет, все находится в непрерывном общении, при чем море уже в третьем тысячелетии (а не со времен только финикийцев) надежно соединяет людей. В понимании этих огромных новых историч. ценностей Ш. принадлежит не только приоритет в смысле первооткрытия, но и *руководящая* роль: он к концу своей деятельности отчетливо наметил все пути дальнейших изысканий, он—что не менее важно—особенно решительно отказался от целого ряда

давних ученых предрассудков и вековечных традиций. В этом смысле жизненный труд Ш. является одним из крупнейших этапов в создании современной археологической науки, оттеняя беспомощность первых позиций, крупные ошибки, но и еще более внушительные достижения следующих моментов, наконец—неизменную плановость и всегда уверенный шаг современной археологии (ср. IV, 8/9). От былого „кладоискательства“ к твердому археологическому предвидению—таков путь археологии как науки, таков и жизненный путь самого Ш. Действительно, первые шаги Ш. полны фантастики и ложных точек отправления, и только железная воля, недюжинный ум и неиссякаемая жажда знания выпрямили все горбы. Прежде всего Ш.—самоучка, вступивший на прославившее его поприще уже в 40-летнем возрасте, после сказочно пестрой жизни. Сын разорившейся пасторской семьи, прервавший общее образование на 2-ом году обучения, мальчик в мелкой лавченке с надорванным от 14-ти часового труда здоровьем, Ш. бежит на море, терпит крушение, спасается в Голландию, делается рассыльным, изучает на ходу 8 языков, затем быстро выливается, 24 лет уже становится доверенным крупной голландской фирмы в России, а в 25 лет начинает собственное дело, которое через десятилетие превращает его в миллионера, при чем, в промежутке, он был и золотоискателем (первое золото в Калифорнии, 1848), плантатором и военным контрабандистом (Крымская кампания, борьба Севера и Юга в Америке), не переставая, однако, изучать дальнейшие языки, вплоть до арабского и древне-греческого. Затем—ликвидация всех дел и перевод себя и всего состояния на службу науке. Фантастика жизненных припетий выражалась и в фантастике первых „научных“ заданий Ш., при чем единственным коррективом была реальная деловитость и широта размаха былого крупного коммерсанта. Ш. издавна, чуть ли не с детских лет, увлекался мечтой *реабилитировать Гомера*, воскресить его, доказать, что и описания и даже слова многоподозреваемого поэта (см. *Гомер* и *Греция*,

XVI, 560/61) надежны и полны глубокого смысла. Поэтому, после двухлетнего изучения мировых музеев, Ш. делает (1868-69) первую „рекогносцировку“: „по стопам Гомера“ посещает остров Итаку, родину Одиссея, развалины Микен, столицу Агамемнона, предполагаемое местоположение знаменитой Трои. Всюду Ш. грезятся подлинные именованные „остатки“, и не мало ловкачей эксплуатировало это самовнушение богатого чудака. Но это же увлечение уже в ту пору дало ряд положительных результатов, выросших потом в грандиозные научные открытия: Ш. „по Гомеру“ верно определил местонахождение Трои (см.) — не холм Бунарбаши, как все думали, а холмы Гиссарлик; столь же правильно было и предположение могил не вне, а внутри кремля в Микенах; и, наконец, Ш. счастливо учел всю надежность и живучесть народной традиции, что впоследствии становится одним из краеугольных камней соврем. науки. После общей рекогносцировки начинается пора раскопок. Сперва (с 1870 г.) в Трое в 1873 г. найдены были: знаменитый золотой Большой клад (всего 9.704 предмета), находящийся ныне в Музее народоведения в Берлине, остатки стен и строений. Успех огромный, но на много превзойденный поразительными результатами могильных раскопок Ш. в Микенах в ноябре 1876 г., вскрывших изумленному миру невиданную в смысле богатства и роскоши культуру. Микенский рекорд по богатству и значению побит лишь недавним открытием усыпальницы Тутанхамона (см.). Менее кричащи были раскопки (1880) в Орхомене, хотя и этот город, подобно Микенам, у Гомера тоже носил кличку „златообильный“, но именно эти раскопки, а также многие проблемы открытий в Трое дали Ш. сильнейший толчок к пересмотру как всей его позиции, так и всего способа работ. Счастливый дилетант и фантазер, Ш. становится археологом - ученым, с возможно более точным раскопочным методом. Для этого он на всю жизнь соединяется (с 1882 г.) с Вильг. Дерпфельдом (см.), прошедшим блестящий стаж в Олимпии (см.). Результаты не замедлили сказаться, и у Ш. все более исчезает былая гомеровская романтика,

уступая место трезвому историч. толкованию. Вскоре меняется вся картина в произведенных раскопках гомеровская старина — лишь этап; не менее ценна и культурно могуча догомеровская древность, которая по технике, орнаменту, материалу и пр. стоит в какой-то важной, пока еще неуловимой связи и с Египтом, и с Месопотамией, и с Передн. Азией. Ширятся, таким образом, не только горизонты самого Ш., но и тогдашней археологической науки, подготавливая почву для новых открытий. Строго-научная стадия раскопок Ш. начинается с 1884 г. с работ в Тиринфе, где впервые отчетливо выступает богатый дворец той эпохи, с колоннами, мозаикой, цветными фресками и пр., — феномен настолько крупный, что ему надлежало найти должное объяснение и, прежде всего, аналогия. Недаром Ш. уже в 1887 г. пытается начать раскопки в „стоградном“ Криге, где он нашел бы, как показывает последующее (см. Эванс), разгадку и центр всей им открытой культуры. Неблагоприятные обстоятельства не дали Ш. этой роскошной возможности, как не дали они ему (рекогносцировка в сев. Сирии) стать на путь открытия культуры хеттов (см.) или положить начало „микенским“ открытиям на почве Сицилии (вылазка еще 1875 г.), куда также вели следы древней народной традиции. Но ряд предварительных решающих шагов все же был сделан: Ш. совместно с Дерпфельдом установил, путем тщательного изучения (1878, 1879, 1882, 1890) культурных наслоений в Трое, поразительную хронологию: Троя II (2-ой слой снизу) — „гомеровский“ Илион по прежнему воззрению Ш.; ср. XVI, 553) много старше Микен, а Микены, Орхомен и Тиринф — старше „гомеровской“ эпохи. С другой стороны, запад Греции (и Итака, и Пилос — туда особая экспедиция в 1888 г.) не имеет тех богатых культурных остатков, т.е. вся вновь открытая Ш. многовековая культура имеет обращенность на Восток, что опять-таки требует новых объяснений путем новых раскопок.

Успехи Ш. стяжали ему огромное число преданных друзей (среди них Гладстон, Вирхов, Эмиль Бюрнуф, Мильхегфер, Сайс и др.), но и большое

количество врагов, неизменно цеплявшихся за отдельные его промахи и ошибки. В возникшей „борьбе за Трою“ понадобилась даже целая международная ученая конференция (март 1890 г.; к этому моменту подоспела и прекрасная сводка Шухардта), которая торжественно и восторженно солидаризовалась с Ш. В том же году Ш. умер, на пути к раскопкам, в преддверии великого им намеченного перепутья между греческим и восточным кругом археологических изысканий.

В основе всех жизнеописаний Ш. лежит его героизированная автобиография (набросок 1872 г.; наиб. полная версия 1881 г., в Прибавлении к книге Шюс; ослабленная редакция—в посмертном очерке вдовы и товарища по трудам Софии Ш., 1891), повлиявшая также и на Brückner'a в „Allgem. Deutsche Biographie“ (1892). Попытка эманипироваться от героического трафарета—Д. Е.оров, „Георги Ш.“ (1923).

Из многочисленных трудов Ш. закрепляют главные этапы его деятельности: „Ithaka“ (1869); „Trojanische Alterthumer“ (1874); „Mykenae“ (1878); „Ilios“ (1881); „Orechom-nos“ (1881); „Troja“ (1884); „Tiryns“ (1886); „Bericht über die Ausgrabungen in Troja, 1890“ (1891). Сводка всех работ Ш. одновременно и ценная его биография К. Schuchardt, „Sch.'s Ausgrabungen“ (1890).

Д. Н. Е.

**Шлина**, приток Цны (басс. Мсты). Естеств. дл. 99 км. Вытекает из о. Шлино (см.). Шир. 30 м, глуб. в межень до 1,5 м. берега вообще возвышенные. Русло Ш. в 4 км от устья, у д. Борозды, закрыто дамбою, и воды Ш. вливаются в 10 км от устья в расположенное за этой дамбой Заводское водохранилище Вышневолоцкой системы.

И. Т.

**Шлино**, озеро, в 30 км к ю. от г. Валдая. Естеств. поверхн. 32 кв. км. Исток вытекающей из оз. р. Шлины закрыт дамбою с водоспуском и оз., соединенное притоками и каналами с соседними меньшими озерами, образует *Шлинское водохранилище*, общ. площ. 55 кв. км, вмещающее до 60 млн. куб. м воды и являющееся дополнительным резервуаром лежащего у г. Вышний-Волочек Заводского водохранилища Вышневолоцкой системы.

И. Т.

**Шлир**, см. XV, 608.

**Шлиссельбург**, бывш. уездн. гор. Петроградской губ., в 1923 г., с уездн. Ш. у., обращен в заштатный, с 1927 г. находился в ленингр. округе. 6.317 жит. (1926). Расположен на лев. бер. р. Невы при выходе ее из Ладож. оз. и при соединении ее с Ладожским каналом. Большие мануфактурные фаб-

рики. На низменном песчаном о-ве у самого истока Невы находится Ш. крепость (см.).

В. Д.

**Шлиссельбургская крепость**, построена новгородцами при великом князе Георгии Даниловиче в 1323 г. на острове в истоках Невы из Ладожского озера; по названию острова первоначально называлась „Ореховой“, или „Орешком“, и в течение всего XIV века служил объектом нападений со стороны шведов. В XV и XVI столетиях Орешек приобретает не только военное, но и торговое значение: в то время главный путь иностранных купцов из Любека и Готского берега, Риги и Стокгольма шел Невою, Ладожским озером и Волховом, и тем же путем русские торговые люди ездили с товаром в Швецию, Данию и др. страны. В Смутное время Орешек передается на сторону самозванца и попадает в руки шведов, и в 1617 г. русские по Столбовскому миру отдают его Швеции. В 1655 г. они берут его обратно, но в 1661 г. по Кардискому миру снова отдают шведам, которые переименовывают Орешек в Нотебург. Так с переменным успехом обеих сторон борьба велась до 1702 г., когда после больших приготовлений и осады, для которой было собрано по письму Петра 10, а по другим источникам более 16 тысяч войска, Петр окончательно взял эту крепость ценою многих жертв, как о том свидетельствует братская могила, доселе существующая в пределах крепости. Приобретению Орешка Петр придавал большое значение; в повышенном настроении он писал: „Зело жесток сей орех был, однакожь, слава Богу, счастливо разгрызан“, и переименовал шведский Нотебург в Шлиссельбург—ключ-город, не даром считая, что этот ключ откроет ему дверь в Европу. Вскоре, продолжая завоевания, русские овладели всем течением Невы до устья, и среди болот Петр заложил свою столицу *Питербург*. С тех пор как были заложены укрепления Петербурга и Кронштадта, военное значение Шлиссельбургской крепости было утрачено; еще раньше Орешек потерял то торговое значение, на которое указывают летописи.

С потерей стратегического значения Ш. к. уже со следующего царства-

ния получает характер государственной тюрьмы, той Бастилии, в которую русские самодержцы последовательно заключают людей, опасных с точки зрения династической или государственной. Из захолустного Ладожского монастыря Екатерина I переводит в эту крепость первую жену Петра, Евдокию Лопухину, в которой видит свою соперницу: насильственно постриженная и заточенная своим венценосным супругом первоначально в Суздальский монастырь, Евдокия не подчинялась монастырскому уставу и не переставала протестовать против насилия, совершенного над ней. После романа с генерал-майором Глебовым Евдокия еще при Петре была сослана в бедный Ладожский монастырь, а затем по указу Екатерины перевезена в Шлиссельбург „в самое тесное заточение“. Здесь в Шлиссельбурге содержалась царевна Мария Алексеевна, заточенная за сношения с Евдокией во время пребывания ее в Суздальском монастыре. После Екатерины I Анна Иоанновна воспользовалась Шлиссельбургом для расправы с так называемыми верховниками, теми именитыми людьми, которые путем особой записи, взятой у Анны, хотели ограничить императорское самодержавие: князь Дмитрий Голицын, как глава верховников, прегерпел эту кару, а после смерти Анны той же участи, до ссылки в Пелым, подвергся вместе с семьей своей любимец Анны — Бирон. Наследником своим Анна Иоанновна назначила, как известно, Иоанна Антоновича, которому было от роду всего 2 месяца; через год он был свергнут Елизаветой Петровной и вместе с родителями сослан сначала в Холмогоры, а с 1756 г. заточен в Шлиссельбург, где содержался в Светличной башне, в камере, которая сохранялась и по сию пору. В этой камере в 1764 г., уже при Екатерине II, этот 24-летний юноша был убит (согласно инструкции императрицы) караульными офицерами при попытке подпоручика Мировича освободить его. При Елизавете Петровне в 1745 г. в тайниках крепости произошла одна из самых мрачных трагедий. Один из видных раскольников беспоповщинского толка, Круглый, по приказу императ-

рицы был в буквальном смысле слова, замурован в каменный мешок. Дверь и окна его каморки были заложены кирпичем; лишь небольшое отверстие было оставлено для подачи хлеба и воды — единственной пищи узника. Круглый решился умереть. Некоторое время он брал только воду, затем перестал брать и ее и, когда в течение 8 дней караульный не получал отклика, комендант, обратившись в сенат, испросил разрешения разобрать кирпичи — в каменном мешке был найден труп. Царствование Екатерины II ознаменовано заключением в крепость одного из просвещеннейших людей той эпохи — Н. И. Новикова (см.). В 1794 г. в крепость был привезен первый русский конституционалист Ф. Кречетов, который видел спасение родины в свержении самодержавия и водворении конституционного образа правления. В царствование Павла не малое число лиц попадало в описываемую крепость. Большею частью то были люди военные и отправлялись в заточение за разные нарушения военного артикула, на котором был помещан император. Многих он подвергал этой каре по просьбе родителей в целях исправления, и провинившиеся оставались в крепости до тех пор, пока отцы не смягчались. Списка всех жертв этого самодура еще нет, и архивные документы на этот счет требуют разработки. Умер насильственной смертью Павел — Россия вздохнула свободней, но роль Ш. к., как места заточения, не кончилась. Переменчивый нрав Александра I очень характерно обнаруживается на истории его отношений к одному из передовых людей той эпохи, В. Н. Карзину (см.), который попадает в Шлиссельбург в 1820 г., по объяснению одних — за смелое заявление, по другой версии — по подозрению в составлении революционной прокламации, найденной у солдат Семеновского полка во время волнений среди них в указанном году. Еще до ареста Карзина в 1818 г. Александр, манявший надеждами на конституцию, отправил в Ш. к. полковника Вока; его преступление заключалось в „намерении представить финляндскому дворянству проект введения в Россию представи-



тельного правления". Бок провел в крепости десять лет и сошел с ума. Другим примером неустойчивых взглядов Александра I является многострадальная судьба польского патриота В. Лукасинского (см.). Донос и предательство привели в 1822 г. к аресту Лукасинского. Суд приговорил его к 9-ти годам строгого заключения, а за попытку к бегству срок был увеличен до 14 лет. Так время прошло до польской революции 1830 года, когда о Лукасинском было послано донесение императору Николаю I, и тот приказал отравить его в Шлиссельбург и держать в строгом секрете. Он сидел в темной камере в подвальном этаже Светличной башни, и секрет соблюдался так хорошо, что в 1850 г. военный министр Чернышев обращался в III-е отд. канцелярии его императорского величества с вопросом, кто такой старый поляк, содержащийся в Шлиссельбурге. Умер Николай I, а Лукасинский продолжал оставаться в крепости. Тщетно родственники его обращались к Александру II, прося свидания с узником—в этом было отказано, и Лукасинский в заточении влачил жизнь до 1868 г., когда умер, пробыв в тюрьме в совокупности целые 46 лет. Из декабристов в Шлиссельбург попали: Иосиф Поджио, пробывший в нем 8 лет, Михаил и Николай Вестужевы, Пущин, Юшневский, Дивов, Пестов, Андреевич, Горбачевский, Ватковский, князь Барятинский, Александр Поджио и другие. За декабристами последовали другие узники: в 1828 году—по резолюции Николая—в Шлиссельбург были заключены: Тюрин и 17-летний студент Василий Критский, умерший там в 1831 г.; в 1834 г.—отставной поручик Ибаев, чиновник Уткин, художник Сорокин и переводчик Гейне—Сokolовский, виновные в том, что они распевали пасквильные стихи, осмеивавшие самодержавие. Ибаев в заточении сошел с ума, а Уткин в 1837 г. умер. В 1847 г. узником Шлиссельбурга сделался один из главных деятелей „Славянского общества св. Кирилла и Мефодия”—Н. И. Гулак, а в 1854 г. из Петропавловской крепости был привезен М. А. Бакунин (см.). При Александре II в 1863 г. в Шлиссельбург

был заключен один из членов центрального комитета организации, которая готовила польское восстание этого года—Б. Шварце. Шварце содержался в здании времен Екатерины II, расположенном внутри цитадели. Шварце описал свое пребывание в крепости в книге „Семь лет в Шлиссельбурге“ и был последним узником этой тюрьмы: в 1869 г. крепость была обращена в военно-исправительные арестантские роты, а в 1879 г.—в дисциплинарный батальон.

В 70-е годы, несмотря на сильно развившееся социалистическое движение, многочисленные аресты и политические процессы, III. к. не служила местом заключения государственных преступников; их отправляли в Сибирь и в центры Харьковской губ. Но, когда с 1878 г. начался ряд активных революционных выступлений и в главных городах России стали происходить политические убийства крупных агентов правительства, вооруженные сопротивления, истребление шпионов и т. п., а в 1879 г. была основана партия „Народная Воля“ с Исполнительным комитетом во главе,—острая борьба этой партии с самодержавием в форме покушений на царя снова выдвинула вопрос о Шлиссельбурге, как месте заточения наиболее активных революционных деятелей. Ряд покушений на царя, организованных Исполнительным комитетом, закончился 1-го марта 1881 г., когда император Александр II был убит двумя бомбами, брошенными народолюбцами: Рысаковым и Гриневским. Старая Шлиссельбургская тюрьма времен Екатерины II с ее 10-ю камерами была в то время в состоянии уже непригодном для жилья, и в 1882 г. в министерстве внутр. дел возникла мысль о постройке в крепости более приспособленного здания, рассчитанного на 40 человек. К августу 1884 г. новая тюрьма была готова и 2-го августа получила первых насельников. Это были „цареубийцы“, борцы против самодержавия, главные участники народолюбческих процессов: „20“ и „17“. Осужденные в 82 и 83 гг., они содержались временно в Алексеевском равелине Петропавловской крепости. Многие там и умерли, сокрушенные

суровым режимом, которому были подчинены: скудная пища, 5—10-минутная прогулка, на которую водили, начиная с 4-х часов утра, полное отсутствие книг (кроме духовно-нравственных), отсутствие переписки, свиданий с родными сделали свое дело. Уцелели: Фроленко, Исаев, Тригопи, Морозов, Грачевский, Златопольский, Буцевич, Богданович, Клименко, Арончик и Поливанов. Они и были перевезены, а на ряду с ними: Минаков, Буцинский, Попов, Щедрин, Геллис, Мышкин, Игнатий Иванов, Кобылянский, Малавский, Юрковский и Долгушин, осужденные раньше по различным процессам и возвращенные уже из Сибири, с Кары. В сентябре к этим 23 узникам были присоединены 9 человек, осужденных по „процессу 14“: Ашенбреннер, Похитонов, Тиханович, Ювачев (офицеры военной организации партии Народной Воли), Суровцев, Немоловский, В. Иванов и две женщины: Вера Фигнер и Людмила Волкенштейн. А в декабре того же года привезены из Киева народовольцы: Шебалин, Панкратов, Мартынов и Караулов, судившиеся по „процессу 12“. В 1885 г. число заключенных увеличилось Манучаровым и Михаилом Лаговским. Последний (бывший прапорщик) был заключен в крепость без суда—в административном порядке, сроком на 5 лет, а по истечении их „за дурное поведение“ срок продлен ему еще на 5 лет. В 1886 г. по делу польского „Пролетариата“ были привезены Варынский и Янович; в 1887 г. в мае—Лукашевич и Новорусский, а после них народовольцы—Лопатин, Стародворский, Конашевич, Антонов и С. Иванов; в 1888 г.—Оржих; в 1890 г.—София Гинзбург; в 1901 г.—Карпович; в 1902 г.—член партии социалистов-революционеров Гершуни и его сопроцессники: Мельников, Кочура, Чепегин; в 1904 г.—с. р. Созонов, бросивший бомбу, убившую министра внутренних дел Плеве, и Сикорский. Если условия заключения в рavelине были таковы, что уже через месяц узники могли ходить только держась за стену и погибали от цынги и туберкулеза, то такой же режим их встретил и в крепости: это была та же система медленного умерщвления посред-

ством скудного питания и морального страдания от полной изоляции от всего живого и всех живущих: не было переписки, которая была допущена только через 13 лет; не было ни одного свидания с родными во все 20—21 год, которые провели в ней многие узники. В первые же годы заточения умерли: Малавский, Буцевич, Тиханович, Немоловский, Арончик, Кобылянский, Геллис, Исаев, Игнатий Иванов (душевно-больной), Буцинский, Долгушин, Златопольский, Богданович, Варынский; за протест против невыносимого режима были расстреляны Минаков и Мышкин; повесился Клименко, сжег себя Грачевский; сошли с ума: Ювачев, Щедрин, Конашевич. Позднее умер Юрковский, сошел с ума Похитонов, а в 91 году, после одного месяца заключения, зарезалась Софья Гинзбург. Погибли бы и остальные, если б во второе десятилетие не было улучшено питание и заведены мастерские. Некоторые из заключенных были срочные. Так, Караулов вышел через 4 года, Манучаров через 10 лет, Мартынов и Шебалин—через 12. В 1896 г., по случаю коронации Николая II, в первый раз к шлиссельбуржцам была применена амнистия. Благодаря ей, из крепости вышли: Людмила Волкенштейн, Суровцев и Янович; заторга без срока сокращена до 20-ти лет: Ашенбреннеру, В. Иванову, Поливанову и Стародворскому, а 20-летний срок Панкратова сокращен на одну треть. В 1904 г. после 20-летнего заключения вышла Вера Фигнер, и только после революции 1905 г. по октябрьскому манифесту были освобождены: М. Попов (осужден в Киеве в 1880 г.), Морозов, арестованный в 1881 г. и раньше пробывший в заключении 3 года по делу 193-х, М. Фроленко (ар. в 1881 г.), Лопатин, Стародворский, Антонов, С. Иванов, Лукашевич и Новорусский. После революции в 1906 г. из крепости отправлены в Сибирь последние узники: Карпович, Гершуни, Мельников, Созонов и Сикорский. Сопроцессники Гершуни, Кочура и Чепегин, сошли с ума и пробыли в Шлиссельбурге по одному году. Так в 1906 году крепость опустела, и можно было думать, что дальнейшее наполнение ее будет прекра-

тено; она была открыта для посторонней публики, которая свободно могла осматривать все помещения этой Бастилии. Но вскоре при наступившей реакции в крепости был выстроен большой новый корпус, к старой исторической тюрьме в пределах цитадели приделан второй этаж, и 10 камер нижнего перестроены наново. Такое расширение имело в виду помещение в крепости не только политиков, но и уголовных, при чем правительство стало применять новую систему — держать совместно тех и других. Так, в следующий период между 600—700 уголовных было размещено около ста политиков, которые вышли из тюрьмы только после революции 1917 г. Вместе с ними вышли и уголовные. Покидая в 1917 г. тюрьму, последние решились разрушить в ней все, что поддается разрушению, чтобы возобновление зданий стало невозможным. Они исполнили это с таким успехом, что устранили всякую возможность восстановления даже того, что следовало бы сохранить как памятники старины. В настоящее время среди мерзости запустения крепость служит морской базой. В 1918 г., на том месте, где жандармы тайно хоронили жертв самодержавия, поставлен памятник, на котором перечислены имена узников, погибших за свободу, но ничем не отмечены места, на которых с 1884 г. умирали те, кого русские самодержцы отравляли в Шлиссельбург не для заточения, а для исполнения над ними смертной казни: Н. Рогачев, А. Штромберг, П. Шевырев, А. Ульянов, В. Генералов, П. Андреюшкин, В. Осипанов, С. Балмашев, И. Каляев, Г. Гершкович, А. Васильев, З. Конопляникова — все были казнены на острове, который вполне заслуживает название острова мертвых. В настоящее время стараниями работников Ленинградского музея революции в Ш. к. положено начало музею, посвященному специально тому, что можно было найти и сохранить из относящегося к крепости и ее политическим узникам. Восстановлено кое-что в здании тюрьмы народовольцев 1884 г., которая приведена в порядок.

Литература: „История России“ Соловьев I, II и III тт. — скудные сведения от основания Брешка до взятия его Петром I. Относительно раннего периода истории Ш. к., как политической

тюрьмы, источники немногочисленны, разбросаны по разным изданиям, и архивный материал не разработан (Б. Шаарс, „Семь лет в Шлиссельбургской крепости“; *Пругавин*, „В каванатах“; отдельные статьи в журнале „Былое“ 1906 г.). Зато довольно обширный материал имеется за период 1884—1903 г.г.: *Новорусский*, „Записки шлиссельбуржца“; *Вера Финнер*, „Запечатленный труд“, ч. II: „Когда часы жизни остановились“, и т. II изд., „Каторга и ссылка“, 1928; *ее же*, „Шлиссельбургские узники“, изд. Задруги, М. 1920 г., и т. IV изд., „Каторга и ссылка“, 1929; „Галерея шлиссельбургских узников“, 196. 1907; *Аиенбергер*, „Воспоминания“, „Былое“, 1906; *Л. Волкештейн*, „13 лет в крепости“; *В. Панкратов*, „Жизнь в Шлиссельбургской крепости“; *Гершуни*, „Воспоминания“; *Е. Колосов*, „Государева тюрьма Шлиссельбург“, изд. „Атены“, 1924; изд. Политкаторжан, 1930.

*Вера Финнер.*

### Шлиссельбургский уезд, бывш.

Петроградской губ. (см.). В 1923 году упразднен и присоединен к петрогр. у. В 1927 г., с образованием Ленинградской области, вошел в нее в пределах Ленинградского округа.

Площадь Ш. у. 3.870,5 кв. км. На с. граничил о Финляндией, на с.-в. примыкал к Ладожскому оз., с в. на з. пересекался Невой, делившей уезд на сев. и южн. части. Поверхность низменная, б. ч. равнина, частью холмистая. К с. от Невы — холмистая ренная местность, находящаяся в районе Колтуши — Токсово. Южнее Ладожского оз. и р. Невы проходит от в. к з. уступ возвышенности, сложной силурйскими известняками, прорезываемый реками в небольших порогах и достигающих местами высоты около 40 м (над морем). Берега Ладожского оз. в пределах Ш. у. б. ч. низменны и плоски. Криво Ладожского оз. в Ш. у. довольно много небольших озер (гл. сбр. в сев. части) и обширных болот (преимущественно в южной части). Болота занимают около 20% площ. В Неву впадает ряд притоков, наиб. слева — Тосна и Мга. Почвы подзолист. и торфяно-болотн., значительно распространены песчаные почвы. Уезд отличается значительной лесистостью, особенно в южной половине. Леса хвойные (елов. и соснов.) с прии. лиственных пород. Население перед войной (1913) достигало 63,4 т. ч. (в том числе 6,3 т. ч. городского), плотн. 16 ч. на 1 кв. км.; состоит преимущественно из русских, также карел и финнов. Занятие населения — земледелие (разведение овса, картофеля, меньше ржи), скотоводство и молочное хоо., рыболовство и отхожие промыслы. Значит. развита достигает промышленности: лесопильн., шпеселубаж., химич., фарфор., кирпичн., гончарн. и др. Фабрики и заводы находятся б. ч. по берегам Невы и Тосны. Админ. центром был г. Шлиссельбург.

*В. Добрынин.*

**Шлифованье**, обработка поверхностей материалов посредством сдиранья мельчайших стружек быстро движущимися острыми зубцами из очень твердых минеральных веществ (абразивных, т. е. точильных), соединенных особым цементирующим веществом в одно целое тело, называемое шлифовальным или точильным кругом (о Ш. драгоценных камней см. *гранение*, XVI. 447/48).

Имеются следующие виды Ш.: *заточка*, т. е. заострение притупившихся режущих инструментов; *собственно Ш.*, т. е. удаление лишнего слоя материала для окончательной отделки изделия (вместо ручной отделки зубилом и напильником); *полирование*, т. е. последняя ошкурив обработка с целью придания поверхности изделия блестящего полированного

вида; *притирка*, т.-е. очень точная окончательная отделка изделий по размеру, а также погрешностей совместно работающих, пригнанных или скользящих друг по другу.

Развитие III и производства точильных камней шло параллельно с развитием металлообработки. Заводы, выпускающие сотни тонн всевозможных отливок или поковок с твердой закаленной коркой, требующих снятия с себя заусениц и неровностей, не могли бы теперь справиться с обработкой их только посредством молотка и зубила с подшлифком. Шлифовальный, или точильный круг представляет совокупность этих инструментов, т.-е. массивный агрегат мельчайших режущих инструментов, связанных между собой так, что при высокой скорости их движения получается возможность быстрого и выгодного удаления большого количества металла. Потребовались долгие годы тщательного изучения абразивных веществ, цементов, репелетов и условий изготовления, пресования и обжига, а также многих других факторов, влияющих на свойства точильных кругов, чтобы получить в результате инструмент превосходного качества, требующий большого плесперного искусства.

Разнообразие шлифовальной работы предъявляет разные требования к составу точильных кругов: к величине режущих зерен и твердости абразивного вещества, а также к вязкости связующего их в одно целое цементирующего вещества.

Выбор абразивного вещества, помимо коммерческих соображений, почти исключительно зависит от характера обрабатываемого материала. Точильные круги делаются в разнообразных комбинациях по величине зерна и степени твердости. Величина зерна измеряется цифрами, выдающими число отверстий га линейной дюйм сита или сетки, через которую просеивается абразивное вещество. Степень твердости обозначается буквами (латинскими) от P до IV, при чем первые буквы алфавита обозначают мягкие круги, а последние буквы—самые твердые. Определенная степень твердости круга, т.-е. относительная мера вязкости, с которой частицы зерна сдерживаются связующим цементом, до сих пор еще твердо неустановлено, ибо, кроме состава связующего вещества, большое значение имеет давление, под которым оно пресовано, температура обжига, расположение кругов в пространстве печи и т. д. Круги изготавливаются от настолько мягких, что свободно растягиваются пальцами, до настолько твердых, что требуются специальные инструменты и приборы для их отточки и выверки (алмаз). Различают две основные группы абразивных материалов: 1) алюминиевая группа, включающая наждак, корунд, алунд, алоксит и т. п.; 2) группа карбидов кремния, включающая кристалон, карборунд и т. п. искусственные абразивные материалы. Алюминиевая группа абразивных веществ имеет наибольшее применение.

*Алмаз* (см.) является самым твердым и наиболее дорогим из абразивных веществ, обладающих наибольшей режущей способностью. Применяется в виде пыли для III и полировки твердых материалов: стекла (ор. XXI, прил. зеркала, 8), драгоценных камней и т. п.

*Наждак* (см.) является важнейшей естественной кристаллизованной окисью алюминия. Твердость его по шкале Мооса равна 6—8. Наждак издавна служил основным материалом для изготовления шлифовальных кругов, употребляемых на станках. Отличается непостоянством в качестве, весьма нечист, содержит много окиси железа и только 60—65% кристаллической окиси алюминия, которая и является прямой мерой точильных качеств этого материала. Наждак служит для приготовления различных шлифовальных кругов для III, заточки и полировки. Наждачный порошок, смешанный с маслом и жиром, наносится или наклеивается на полотно (шкурка), кожу, войлок, на диски из красной меди, дерева, кожи, войлока, а также на медные, свинцовые, стальные, чугунные и деревянные оправки.

*Корунд* (см.) встречается в естественном виде, ато самый твердый после алмаза минерал в природе, твердостью по шкале Мооса, 9—9½. Корунд содер-

жит до 95% окиси алюминия, поэтому при работе действует лучше наждака и не выделет много тепла: он добывается в Каролине, Канаде, на Мадагаскаре и в Индии, однако запасы корунда в этих местонахождениях ограничены, качество недостаточно равномерно. Лучшие круги для заточки режущих инструментов с многими зубцами изготовляются из корунда, содержащего более 90% кристаллизованного глинозема.

*Кварц* (см.) представляет собой окис кремния, твердостью 6—7, применяется в сыпучем состоянии (как песок) в шлифовальных барабанах, или плад ивается на бумагу в виде разилоотного кремня, или кусками в виде песчанника, точильного камня и оселков. Песчанник (см.), очень мягок и быстро распарывается обрабатываемыми изделиями, в особенности при мокром точении. Точильные камни из песчанника диаметром до 4-х м (белый баварский и красный эльзасский песчанник), применяются для затачивания резцов, ножей и т. п. Естественные камни хорошего качества попадаются редко, вредно влияют: неравномерность зерен, жиры, прослойки и печатные гнезда. Искусственные песчанники изготовляются из смеси 65 частей речного песка и 45 частей извасок; смесь разливается в формы с сердечником деревянным или чугунным в центре для закрепления на оси. Эти камни применяются только для сухого III, а не для мокрого, вследствие растворимости извасок.

*Искусственные абразивные вещества* представляют большое преимущество перед естественными большей твердостью, вязкостью и чистотой. Качество их зависит от производства, а не от различия природных условий.

*Алунд* представляет продукт сплавления и рафинировки в электрической плазменной печи естественного минерала боксита (см.), т.-е. водной окиси алюминия, почти чистой (98-99%). Готовый искусственный абразивный материал чище наждака и корунда, более однороден, имеет характерные особенности, отсутствующие у естественных продуктов, и получается в неистощимых запасах. Готовый материал имеет различные наименования: *электрокорунд, абразин, аловальд, алоксит, алунд, корабин, коралунд, карунд, кристалит, диалумит, диаламин, дораль, дурабин, элекрит, элекстронитрин, электорубин, геммокорунд, глизион, натит, новодиамацитин, паралунд, сирбуин, вераль*. Меньшее содержание глинозема в корундине в *теширисте*. По термичному способу, а не в электрических печах, получается в форме шлака с 70—90% глинозема, как побочный продукт при добавлении тропа, стед. вещества: *коксит, дунжидом, фвалит, тиролит*; они применяются, гл. обр., для наклеивания и изготовления искусственных оселков. Применяются электрокорунды: светлый, с 90—96%, для шлифовальных первоклассных кругов, и черный электрокорунд с 8%, в форме зерен для наклеек; почти химически чистый розовый электрокорунд с 97—99% глинозема очень дорог и применяется в специальных случаях для изготовления не только из кружков при III, внутри отверстий. Имелось: *скись итана, окис железа и кремневая кислота*. Твердость по десятибалльной шкале 9—9½. Большое преимущество искусственных веществ алюминиевой группы то, что при неострой обработке, во время производства их, можно получить различные физические свойства со стороны упругости и вязкости. Алунд делается достаточно вязким для некоторых целей, а белый алунд, представляющий материал большой хрупкости и твердости, изготовляется для шлифовальных работ, требующих большой остроты зерен.

*Карбид кремния* (см. *карбиды*)—искусственный шлифовальный материал, состоящий из соединения углерода с кремнием. Изготавливается искусственно и плавильной электрической печи, в которой сплавляется действие электрического тока в течение 24—26 час., при температуре около 2500°—8.000° Ц., образованная смесь тщательно просеянного кокса, стекла, песку, поваренной соли и древесных или пробковых опилок для большой пористости массы. Полученный таким образом кристаллический карборунд дробится машинами на куски, которые промы-

ваются в течение нескольких дней в разбавленной серной кислоте и сортируются по величине. Готовый материал имеет в продаже следующие названия: *карборунд* (см.), *карбосиликт*, *карболит*, *кристолон*, *карборит*, *силит* и т. д. Степень твердости равна 9,5—9,75. Группа карбидов кремния не дает такой большой разницы в качестве, так как изготовление этого материала всецело зависит от искусственного процесса, который при обычных условиях протекает совершенно одинаково и разнится в качестве окончательного продукта зависит более от искусства оператора, чем от самих материалов, гл. обр. кокса и песка, в известных пропорциях сплавляемых электричеством. Их характеризуют большая твердость, приближающаяся к твердости алмаза, и сравнительно большая хрупкость, легкое отламывание при ударе, противоположность алунду, который комбинирует известную упругость с большой твердостью.

С усовершенствованием производства шлифовальных веществ развивалось изучение их свойств, методы их испытания и применения. Искусственные вещества группы окиси алюминия и карбида кремния, обладая в отдельности отличительными свойствами, употребляются для совершенно определенных целей. Карбид кремния применяется, гл. обр., для Ш. материалов малой крепости и с небольшим удлинением, каковы: чугун (твердый и серый), збонит, уголь для электротехнических целей, драгоценные камни, перламутр, стекло, кости, фарфор, кожа, вулканизированная фибра, дерево и т. д. Окись алюминия в большей выгоду применяется для Ш. более вязких материалов: закаленной и незакаленной стали, стальных отливок и т. д. Зерна карборунда тверже, острее и многочисленнее, но менее вязки и более ломки, чем зерна алунда. Поэтому зерна карборунда надламываются при обработке твердых и вязких материалов, круг становится тупым, и расход энергии станка сильно повышается. Наждак и алунд выкрашиваются при обработке этих материалов меньше, зерна алунда имеют большое число поверхностей и сохраняют свою шлифовальную

способность. Диаграмма 1 показывает результаты испытания шлифовального станка с электромотором при работе на инкрустированной стали с содержанием углерода 0,23%. Преимущество алунда по меньшему расходу энергии перед наждаком зависит от большей чистоты и однородности зерен алунда, а по

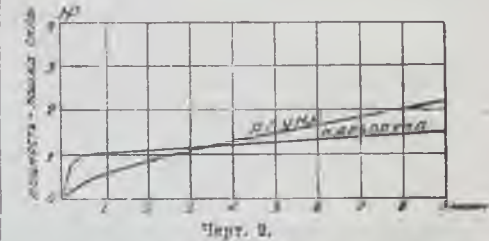

Черт. 1.

чему уже карборунд более производительен, вероятно потому, что карборундовое зерно достаточно упругое, противостоит сравнительно легкой работе резания металла малой крепости. Зерно алунда слишком вязко, оно сначала режет хорошо, а потом тупится, стирает металл, а не режет, и потому требует больше энергии и производит больший нагрев,

Закален. стали, специальн. стали . . . . .
Углеродист. стали с сод. угл. 1,00, 1,25% . . . . .
Сталь содерж. углерод 0,6 до 1% . . . . .
Марганц. бронза, мягк. углер. сталь . . . . .
Сталь содерж. углер. 0,25—0,5% . . . . .
Литунные прутки . . . . .
Сталь содерж. углер. 0,1—0,25; сталь отлив., старинное железо . . . . .
Ковкий чугун, алюмин. отлив. серебро . . . . .
Катанная красная медь . . . . .
Бронзовые отливки . . . . .
Желтая медь, белый металл . . . . .
Медные отлив., крупн. чугуны, отлив . . . . .
Средн. и мелк. отлив. серого чугуна . . . . .
Цинк . . . . .
Олово . . . . .

Продуктивность . . . . .

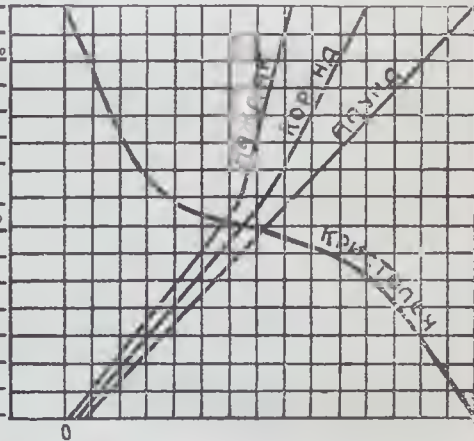

Черт. 3.

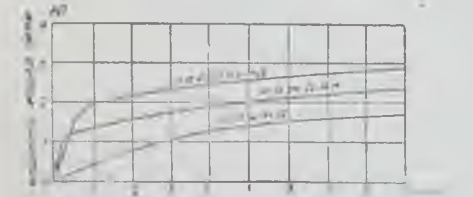

Черт. 2.

который скатывает стружку в зёрнышки. Диаграмма 3 продуктивности различных абразивных веществ при обработке различных материалов дает возможность надлежащего подбора абразивных материалов.

Выбор зерна и твердости обуславливается продуктивностью работы и изнашиванием круга, что непосредственно измеряется величиною зерен и связностью их между собою. Последнее зависит от связующего цемента. Назначение цементирующего вещества не только вызывать режущие зерна, но и давать кругу достаточную крепость при большой скорости вращения и прочность при работе. Круг может быть слишком тверд или мягок, т. е. цемент и не держит зерна слишком долго так, что они тупятся и круг работает непродуктивно, или, в случае мягкого круга, цемент держит зерно не крепко, оно выкрашивается, и круг быстро истирается. Факторы, влияющие на выбор цементирующего вещества, таковы: 1) скорость круга — наиболее важный фактор, обуславливающий твердость и прочность цемент-

способность. Диаграмма 1 показывает результаты испытания шлифовального станка с электромотором при работе на инкрустированной стали с содержанием углерода 0,23%. Преимущество алунда по меньшему расходу энергии перед наждаком зависит от большей чистоты и однородности зерен алунда, а по

ющего вещества: круг при скорости на окружности в 1.500 м в минуту имеет другое сопротивление, чем при скорости 1.800 м в минуту. Если обрабатываемое изделие тоже вращается, то чем больше его скорость, тем тверже должен быть круг. Т. о., скорость вращения шлифующего круга и самого изделия необходимо принять во внимание: особенно при механическом, а не ручном Ш. 2) особенности конструктивного устройства шлифовального станка, его массивность и устойчивость по фундаменту. Станки могут иметь неподвижно закрепленную прочную станину или по внешней раме, или же обойму ручную на глубоком валу. Иностранность подшипников, плохая пригонка шпинделя, укрепление шлифовального круга и его балансировка могут производить дрожание круга и выбивание зерен. Вне-аппаратное сопряжение быстро вращающегося круга с обрабатываемым изделием, сопровождаемое ударом и внезапным неравномерным нагревом, иногда вызывает катастрофические разрывы шлифовальных кругов, почему такие станки всегда должны иметь предохранительные защитные чехлы и искусственное высасывание едкой влажной пыли, присущей большой вред здоровью работающих (см. профессиональные болезни, XXXIII, 801/02); 3) способ работы, — грубой обдирочной или тщательной отделочной. Тяжелые предметы, сильно прижимаемые в работе к кругу, заставляют вибрировать станок и требуют очень твердых кругов; небольшие изделия, осторожно и слабо прижимаемые к кругу, требуют более мягкого круга; 4) внимательность рабочего к работе, а также мет д установок работы, надзор за состоянием круга, частая обсечка круга резовым или алмазом для выверки и балансировка, особенно при точной работе; 5) величина контакта между кругом и обрабатываемым изделием: острые бортики, просечки и качачки или лаборные круги из отдельных шлифовальных секторов, шайб и т. д., собранных в металлическую обойму, облегчают обдирку более твердого металла, а широкий мягкий круг при контакте с изделием должен позволять зернам равномерно сдвигать и выкраиваться, чтобы круг не замазывался или засаливался с поверхностью; 6) характер металла твердого или мягкого, вязкого или хрупкого, совместно с величиной контакта между кругом и изделием, определяет величину зерен и твердость круга. Обычно приходится пробовать различные круги, чтобы прийти к надлежащему выбору. Вообще твердые металлы хорошо обрабатываются карборундом, а вязкие металлы — алундом. Твердые металлы при широком круге лучше берутся слегка мягким кругом. Степень обработки изделия влияет на выбор зерен абразивного вещества. Для обдирки грубых, тяжелых стливок, где необходимо снять корку в кратчайшее время, а точность обработки стоит на втором месте, применяют круг на крупных зерен, № 10, 12 или 14, которые выбирают крупную стружку; для Ш. небольших изделий, тонких и узорных, для последующего никелирования этих шлифованных поверхностей, необходимо весьма гладкое Ш. в беретса мелкое зерно, № 24, 30, 38. Величина зерен влияет на работу круга в связи с твердостью и изнашиванием его. Например, если круг марки 18U слегка тверд, то лучше заменить его маркой 14U более пористой структуры, который при тех же условиях работает намного мягче. Окружная скорость круга имеет большое значение для работы. Поддержание определенной большей скорости дает необходимую продуктивность работы круга. Круг диаметром 450 мм при 1.200 оборотах в минуту имеет скорость на окружности около 1.800 м в мин.; диаметром 375 мм, при том же числе оборотов — скорость 1.500 м в мин.; диаметром 300 мм — скорость 1.200 м в мин. Скорость прямо пропорциональна диаметру круга. Если круг изнашивается до 6-й части его начального диаметра, то и скорость его уменьшится до шестой части первоначальной. Круг, действуя на податливый металл, производит работу и затрачивает энергию, которая поддается извне к шпинделю круга и затрачивается на преодоление сопротивления при резании обрабатываемого металла абразивными зернами круга, сминаемыми частицами металла по пути движения зерен, при чем сопротивление металла изнашивает зерна, выламывает их или,

затушив их, увеличивает сопротивление выламывает из цемента и обнажает свежие острые зёрна, которые продолжают работу Ш. Все это требует затраты энергии на каждое зерно, производящее работу. Энергия пропорциональна квадрату скорости, с которой движется режущее зерно, поэтому производительность работы уменьшается с увеличением скорости круга. Это объясняет, почему круг уменьшает свою продуктивность с уменьшением диаметра и кажется мягче.

Для связи зерен абразивного вещества применяются самые разнообразные материалы следующих трех групп:

1) Керамические связывающие составы, т. е. обожженные при высокой температуре; состоят из глины, каолина или полевого шпата в различных пропорциях, смотря по твердости. Смесь из абразивного и связывающего материала замешивается в тестообразную массу, затрамбовывается или вливается в форму, подвергается давлению, сушке и обжигу в муфельных печах в течение 3—5 дней при температуре от 1.100° до 2.000°, при чем состав становится стекловидным или фарфоровидным, и после медленного остывания обтачивается при помощи стальных шарошек или алмазов по размеру. Такого рода круги более пористы, обладают более легкой режущей способностью, равномерной твердостью, свободны от примесей, не боятся воды, масла и жара, но плохо сопротивляются ударам вследствие малой эластичности.

2) Растительные или эластичные клеевые цементующие составы, изготовленные в нагретом состоянии из резины или олифы, смолы, продуктов фенола, бакелита, шеллака, целлулоида, анилина. Из этих составов изготовляют преимущественно профильные и тонкие мелкозернистые круги. Эти круги по особенно чувствительны к ударам, эластичны, обладают большим сопротивлением на разрыв и на готовятся быстро; однако, они дороги, имеют мелкие поры, работают медленно, а при интенсивной работе сильно нагреваются, благодаря чему цементующий состав становится клейким, задерживает снятые с изделия металлические частицы, засаждается и портит гладко отшлифованные поверхности. Твердость незначительна и ограничена по количеству степеней твердости. Применяется для заточки пил, Ш. зубов шестерен и чистового Ш. валов.

3) Минеральные или силикатные связывающие составы, состоящие из силикатных соединений, растворимого стекла с окислами металла, сульфурского цемента, магнезита и хлористого магния, дают соединения шлифовальных зерен в виде строительных растворов. Круги прессуются в формы, высушиваются на воздухе или обжигаются при температуре до 320° и обтачиваются по размеру. Они чувствительны к влажности, применяются тогда, когда при Ш. допускается минимальный нагрев или когда требуется малый износ круга или особая высокая полнота. Они не эластичны, мало пористы, не так тверды как круги обожженные, уступают последним в режущей способности, не допускают большого рабочего давления на круг. Применяются для заточки мелких режущих инструментов (ножи, ножницы, фрезера, развертки, узцы).

Наиболее употребительные формы кругов: а) плоские диски, служащие для круглого внешнего и внутреннего Ш. для плоского Ш., для заточки простых инструментов; б) самые разнообразные профильные формы, употребляемые для заточки специальных инструментов (германские нормы DIN 181 — 185; чашечные, двойные чашечные, скошенные чашечные, конусные и т. д.). Искусственные плоские топила, бруски и шлифовальные пашильники изготовляются подобным же образом, как круги, из естественных и искусственных шлифовальных материалов, применяемых для заточки стальных резов, для обработки твердых поверхностей стальных и чугуновых штампов и режущих ножей.

Деревянные диски с кожоной обкладкой и наклеенным наждаком, карборундом или кремнем служат для грубой полноты и изделий. Шлифовый материал наносится в виде песка на поверхность круга, намазанную горячим клеем. Круги из телячьей кожи, покрытой наждаком или карборундом

порошком по клею, применяются для Ш. фасонных изделий, ружейных частей, ножей и т. д.; производят грубое и тонкое Ш., а также полирование всякого рода металлических частей. Металлические горизонтальные или вертикально расположенные круги из красной меди, мягких оловов, оурымы или чугуна, в которые впрессовывается или навальцовывается шлифовальный порошок с примесью жиров или других связующих веществ, применяются для точной притирки плоских измерительных калибров, инструментов и т. д. Металлические круги из чрезвычайно твердой марганцовистой стали, со спиральной дорожкой от центра к периферии круга, служат, как шлифовый круг, для быстрой обработки плоскостей у изделий на специальных станках системы Беслей. Круглые проволочные щетки, или крацовки, служат для чистки отливок, снятия окислины, очистки поверхностей неправильной формы, для получения матовых поверхностей. Проволоки из закаленной стали или латуни, 0,05—0,45 мм диаметром, вставляются пучками радиально в колодки из орехового или клеенового дерева и снимаются двумя фланцами. Щетки из щетины или фибры такой же конструкции употребляют для полирования частей неправильной формы мелкими наждачными порошками. Волочные полировальные круги применяются для всех степеней Ш. и полирования металлов, стекла, мрамора и т. д. Имеются слабые, мягкие, твердые, средне-твердые, очень твердые круги. Грубые круги обтачиваются на станке, окрашиваются клеем, просушиваются, и затит наносится смесь из клея и наждака слоем в два-три мм, а затем на круг навальцовывается наждачный порошок или наносится сало с полировальным порошком и полировальная паста. Матерчатые полировальные диски состоят из дисков редкой, грубо-клетчатой ткани, посыпанной наждаком, смазанной клеем и глицерином. В зависимости от рода Ш. ткань спрессовывается более или менее густо, употребляют также бумажные или картонные диски. Матерчатые круги из отдельных спрессованных или пропитанных слоев ткани киверной, крапивной фланели или других материалов обсыпаяются порошком или смазываются пастой из смеси крокуса, белой известки, асаго полировального порошка, железистого шпрана, окиси железа или окислов, содержащих железо или глину, химически осажденной магнитной закиси железа, золы, олова, оттученного мела, трепела, пемзы, древесного угля и т. д. в сухом виде или с примесью старинного масла, воска, сала, спирта и воды. Употребляется в самых различных отраслях промышленности для отделочной полировки всякого рода металлов.

Шлифовальные станки (см. станки, XI, ч. 4, 334 ст.) для металла разделяют на: станки с напыльным или наклеенным шлифовальным порошком на металлических, деревянных, кожаных, войлочных или суконных кругах, употребляются для полирования и чистого Ш., точного Ш. инструментов и тонких механических частей. Сюда же относятся ременные шлифовальные станки с бесконечной, хорошо натянутой, ремненной лентой, на которую наклеивается или втирается шлифовальный порошок или наклеивается падачная шкурка. Станки с твердыми шлифовальными кругами: простые с горизонтальными шпинделями и кругом из естественного или искусственного камня, работающим сухим или мокрым способом и служащим для очистки литых или заточенных резцов. Кругло-шлифовальные станки для Ш. наружных поверхностей тел вращения или внутренних поверхностей; плоские шлифовальные станки с кругом, работающим торцевой плоскостью; универсальные шлифовальные станки для самых разнообразных работ; специальные шлифовальные станки для валов, зубчатых колес, ножей, овалов и т. п., а также переносные и свободно-качающиеся станки, шлифовальные круги с приводом от гибкого вала и т. д.; инструментальные шлифовальные и точильные станки для заточки многозубчатых инструментов, фрезеров, разверток и т. д. для спиральных сверл, резцов и калибров, пробоек, колес, скоб и винтовых резабных калибров и червяков.

*Сухое Ш.* — без охлаждения водой, но с обязательным отсасыванием наждачной пыли, применяется там, где нет опасений за порчу изделия, сильно нагревающегося от сдирания шл. кругом стружки, имеющих  $\theta$  1.6000 — 2.000°. Напр., при сильном надавливании широкого круга, работающего всухую, шлифуемые закаленные стальные изделия могут отпуститься, деформироваться в даже допустить расширение, поэтому их предпочитают обрабатывать с охлаждением водой. Чугун и медные сплавы шлифуются сухим способом. Точные многозубчатые режущие инструменты: фреза, развертки, метчики и т. п. острожимо шлиф. сухим способом, тонкими шлиф. кругами, для точности измерения их. Быстро-реж. резы затачиваются в сухую, т. к. в случае попадания воды на лезвие, сильно нагретое шлиф. кругом, образуются мелкие трещины, и резец быстро выкрашивается.

*Внутреннее Ш.* изделий, напр. цилиндров двигателей, тоже больш. частью ведется всухую, с отсасыванием пыли, т. к. оседающая мокрая грязь мешает точному измерению диаметра. Чтобы изд. размерно не нагревалось, его охлаждают водой снаружи. Плоское Ш. тоже ведется больш. ч. всухую, т. к. разбрызгивание воды кругом производит большие неудобства в работе.

*Мокрое Ш.*, с обильным охлаждением изделия водой с примесью 3—5% кальц. соды или 1—2% масла, удаляет образующ. тепло и стружки, не создает вредной для раб. пыльной атмосферы, сохраняет точную форму изделия, предохраняет от отпуски сталь, долгие сохраняет режущую способность круга, допускает применение более твердых кругов с силикатной связью, поверхность изделия получается чище, допускает более точные измерения, т. к.  $\theta$  измеряемых изделий одинакова с измерительным инструментом.

*Улы заточки* резцов для обработки различных металлов до сих пор еще не нормализованы. Союз герман. станкостроит. заводов предложил в 1925 г. проект норм АWF — 100, но еще он не вошел во



Черт. 4. Резец Клоштока.

всеобщ. употребл. Имеются предложения различных форм заточки резцов: Клоштока, Гиншлера, Гельшолта, Герберта, Тайлора. Трудно притти к окончат. нормализации углов реза в виду многочисленности точек зрения и многих факторов, имеющих большое влияние. Обозначение углов заточки реза:  $\alpha$  — угол установки, или задний угол, угол в вершине лезвия реза, задней грани с направл. скорости резания;  $\beta$  — угол заострения, или угол реза, угол образующий при верш лезвия задней и передней гранью;  $\gamma$  — угол передней заточки, или угол скользяния, угол, образуемый при вершине лезвия передней грани с перпендикуларом а

вершине и направлению скорости резания:  $\gamma + \alpha + \beta$ —угол резания, угол, образуемый при вершине лезвия передней грани резца с направлением скорости резания;  $\xi$ —угол наклона режущей кромки, угол, образуемый при вершине лезвия передней гранью с плоскостью,

XLV, ч. 2. 569/70, и прил. *техника хлопчатобумажн. производства*, 34/39; в ткачестве льняных тканей см. XLV, ч. 2. 713/16; в ткачестве шерстяных тканей см. XLIX, 534/36.

**Шлоссер** (Schlosser), Фридрих Христоф, нем. историк (1776—1861), учился в Геттингене, был учителем в лицее во Франкфурте-на-Майне, в 1817 г. получил кафедру истории в гейдельбергском университете. Начал работами, в которых историческая тема разрабатывается при помощи методов богословия („Abalard und Dulcin“, 1807; „Leben des Theodor de Beza und des Peter Martyr Vermili“, 1809; сюда же отчасти примыкает значит. более поздний „Dante“, 1855). Главные его труды посвящены крупным периодам всемирной истории: „Weltgeschichte in zusammenhangender Erzählung“ (9 т., 1816—1824); „Weltgeschichte für d. deutsche Volk“ (с Криком, 18 т., 1844—1856; русск. пер. Чернышевского, Серно-Соловьевича, Зайцева, 1868—1872) и „Geschichte d. XVIII Jahrhunderts“, которая из двухтомной книги разошлась в восьмитомную (1-ое изд. 1823 г., 2-ое 1836—1849, русск. пер. Чернышевского, 1868—1872) и больше всего прославила своего автора.

перпендикулярной к направлению скорости резания, и измеряемый в поперечном направлении к предыдущим углам. Углы заточки у сверл, разверток, фрезеров и метчиков также еще не нормализованы.

Литература по Ш: А. Гагриенко, „Механич. технология металлов“, 1926, ч. IV; Б. Бухсаум, „Ш. металлов“, 1927; Г. Бергард, „Станки по металлу и работа на них“, 1927, т. II; Ф. Гюлле, „Основы устройства станков для обработки металла“, 1927. *Нитие производственный*, 1928, в. 3; С. Шифрин, „Шлифовка металла, шлифовальные круги, их выбор и работа на них“, 1927; F. Hulle, „Die Werkzeugmaschine“, 1927; Schlesinger, „Wirtschaftliches Schleifen“, 1921; B. Buxbaum, „Das Schleifen der Metalle“, 1928; F. Colvin, F. Stanley, „American Machinist Grinding book“, 1926; F. Colvin, F. Stanley, „Machine tools and their operat.“, ч. IV, 19. Литература по углам заточки резцов: М. Кременберг, „Основы теории резания“, 1928; В. Гинзлер, „Токарное дело“, 1922; Ф. Тэйлор, „Искусство резать металлы“, 1922; И. Левиц, „Резцы и таблицы норм“, 1926; В. Гинзлер, „Форма резца с научной точки зрения“, 1925; Klopsch, „Untersuchung der Dreharbeit“; стандарты ОСТ на Ш. круги.

А. Бриткин.

**Шлиффен**, Альфред, герм. военный деятель, см. XLVI, 11/13 и 394'.

**Шлмфы** (в металлографии), см. XXVIII, 534/35'.

**Шлих**, промытая и измельченная руда, с величиной зерен от 1—0,25 мм, приготовленная для выплавки металла. Шлиховое или промывное золого (золотоносный песок) встречается в виде пыли, зерен, листочков и округленных кусков в различных месторождениях самородного золота, образуя золотоносные россыпи (см. *золотопромышленность*).

**Шлихтер**, Александр Григорьевич, см. XII, ч. 3, прил. *деятели СССР и Октябрьской революции*, 236/44.

**Шлихтование** (*шлихтовка*), в ткачестве хлопчато-бумажных тканей см.

Главное значение Ш. — в популяризации исторических знаний среди немецкой буржуазии. Эту задачу сам он считал наиболее важной, а самый славный из его учеников, Гервинус, всегда говорил, что настоящим призванием Ш. было преподавание, а не научное исследование. Ш. начинал свою профессорскую карьеру в такое время, когда да царил самая мрачная реакция и когда пробуждать интерес к прошлому значило прежде всего вести борьбу с настоящим. На такой именно точке зрения стояли два его знаменитых современника, Роттек и Дальман, представители либеральной школы в немецкой историографии. То, что к этому направлению причисляли и Ш., было основано на недоразумении. У Ш. не было никакой определенно поставленной публицистической цели, как у тех. Он не выдвигал никаких определенных политических идеалов. Он проповедывал личную мораль, и это было связано не с либеральной доктриной 20-х



и 30-х годов, а с кантовской философией и через нее—с последним периодом просветительной идеологии. Бессознательно Ш. держал таким образом связь с дореволюционной мелко-бюргерской Германией конца XVIII века. Он не представлял себе, каким образом политическая необходимость может заставить отступить от норм категорического императива. Для него не существовало дуализма морали личной и морали общественной, на которой держалась вся практическая политика его либеральных современников. Его героем был, конечно, не Макиавелли. Его героем был Данте, „Комедию“ которого он считал недостижимым образцом для историка. Он судил исторических деятелей всех времен и народов, руководствуясь двумя группами критериев: теми, которые он находил в Евангелии, и теми, которые раскрывались ему в этических трактатах Канта. Но судил неукоснительно, не упуская никаких поводов, и считал, что это — долг историка. Слово история была кодексом прописной морали и словно школа Нибура и Ранке работала не в его дни и не в Германии. Эта дешевая нравоучительная наука имела огромный успех у немецкого мещанства, той, наиболее отсталой, части немецкой буржуазии, которая зачитывалась „Gartenlaube“, а несколько позднее проливая слезы над героями Марлитт и Вернера. Популярности Ш. кое-как хватило до столетнего юбилея его рождения (1876). Потом она сразу катастрофически пала. Сейчас его читают лишь старые чудачки.

См. о Ш. О. Lorenz. „Die Geschichtswissenschaft“ (1886).  
А. Дюс.

**Шлоссер** (Schlosser), Юлиус, австрийск. историк искусства, род. в 1866 г., директор Kunsthistorischer Museum в Вене, с 1922 г. там же профессор Kunstgeschichte. Universitat. Прошел историко-филологическую школу у Зикеля и Викгофа, позднее испытал влияние эстетики Б. Кроче. Известен, гл. обр., своими работами по истории искусствознания. Его „Die Kunst- und Wunderkammern der Spatrenaissance“ (1907) является основной работой по истории собирательства. Главный

отдел посвящен эпохе Возрождения и барокко, вводная глава прослеживает предшествующую историю, а заключительная подводит вплотную к современным проблемам музееведения. Исследованию источников по истории и теории искусствознания посвящена его „Kunstliteratur“ (1924; первоначально печаталась под заглавием „Materialien zur Quellenkunde der Kunstgeschichte“ в Sitzungsberichte der Wiener Akademie der Wissenschaften за 1914—20 гг.), где почти исчерпывающе рассматривается вся литература по искусству от средних веков до конца XVIII в. Превосходно обставленные в библиографическом и критическом отношении, труды Ш. отличаются в то же время стремлением поставить каждую отдельную книгу по искусству в связь с художественными и общекультурными течениями. Особенное значение имеют главы, посвященные выяснению зависимости средневековой терминологии от античной традиции, а также таким малоисследованным в теоретическом отношении эпохам, как, напр., маньеризму.

Другие работы Ш. в этом направлении: „Schriftquellen zur Geschichte der Karolingischen Kunst“ (1892); „Quellenbuch zur Kunstgeschichte“ (1894). Ш. издал также ряд документов по истории и теории искусствознания: „Lorenzo Ghibertis Denkwürdigkeiten“ (1912, т. 1 содержит впервые издаваемый текст рукописи Biblioteca Nazionale во Флоренции, т. II—комментарии). „Italienische Forschungen“ Rumohr'a (1920) и „Vasarstudien“ Kallab'a (1908). Специально искусствоведные работы Ш.: „Die Werke der Kleinplastik in den Skulpturensammlung des Allerhochsten Kaiserhauses“ (1910); „Kunst des Mittelalters“ (1923); „Geschichte der Portraitplastik in Wachs“ (1911); „Der Burgundische Paramentenschatz“ (1912); „Die Sammlung alter Musikinstrumente“ (1920); „F. Goya“ (1922); „Oberitalienische Trecentisten“ (1922) и др.

А. Гб.

**Шлюзы.** Те реки, приведение которых посредством землечерпания (см. XXI, 183, прил. *землечерпание*) или выправления в желательное для судостроения состояние невозможно по маловодности или характеру русла (напр., порожистого), могут быть капитально улучшены посредством шлюзования. Этот метод заключается в том, что река на своем протяжении через известные промежутки преграждается особыми сооружениями (плотинами) той или иной конструкции, при чем притекающая вода, скопясь у плотины, постепенно заполняет лежащее выше по течению русло реки, и уро-

вень ее поднимается до заранее назначенной по проекту высоты. Разница в положении уровней воды до и после постройки плотины называется „подпором“ плотины. В продольном разрезе шлюзованная плотинами река представляет как бы род наклонной (в сторону течения) лестницы, горизонтальные ступени которой представляют уровни воды в отдельных участках („бьефах“) реки между плотинами, а вертикальные—самые плотины.

расположение плотин выбирают с таким расчетом, чтобы, выполняя основную задачу шлюзования—увеличение судоходной глубины, в то же время избегать, по возможности, затопления больших площадей в бьефах<sup>1)</sup>. Для судоходства между отдельными бьефами, имеющими различные уровни воды, устраиваются специальные сооружения—„шлюзы“ (рис. 2).

Конструкция плотин, применяемых при шлюзовании водных путей, зави-



Рис. 1. Продольный разрез шлюзованной плотинами реки.



Рис. 2. Общий вид шлюза.

удерживающие воду (рис. 1). С образованием в речном русле подпора от плотины, с одной стороны, увеличиваются глубины, с другой—происходят местные затопления низких берегов (частью с ценными угодьями), почему

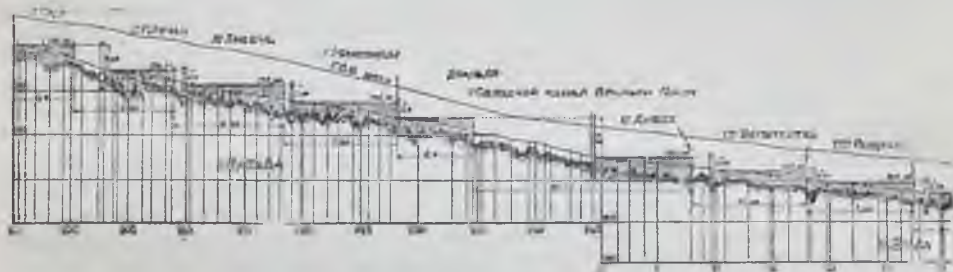
сит от целого ряда технических условий (см. гидротехника, XIV, 513, след).

<sup>1)</sup> Для сокращения затоплений или уменьшают величины подпоров на Ш. и плотинах, располагая их чаще по реке, или прибегают к ограждению низких мест земляными валами.

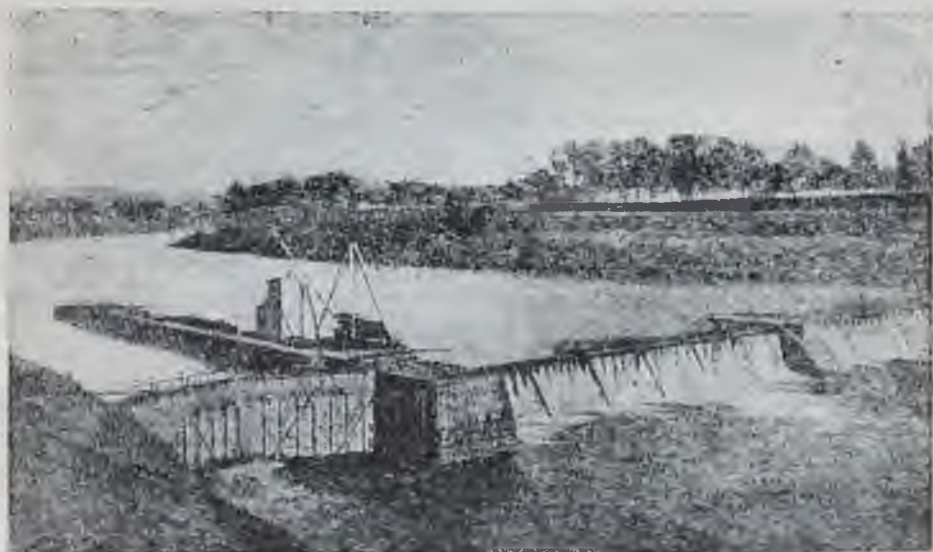
Особенное внимание уделяется предохранению плотины от фильтраций<sup>1)</sup>, удобству регулирования горизонта воды и способности ее, в случае надобности, разбираться (или складываться), оставляя все русло или часть его свободным для пропуска воды, судов и плотов. Накопленная за плотиной вода и образованный ею подпор, кроме прямого назначения (для надобностей шлюзования), могут быть использованы и в других направлениях, а именно: а) для утилизации водной энергии и б) для мелноразной земель (об устройстве и назначении плотин см. XIV, прил. гидротехнические сооружения).

Плотины устраивают также и в верхних реки в целях дополнительного питания во время межени, когда расход реки становится мал. Это питание производится в виде периодических

струкции, открываются оба только в сторону верхнего бьефа<sup>1)</sup>; в воротах или сенах Ш. устраиваются отверстия  $г_1$  и  $г_2$  или  $т_1$  и  $т_2$ , которые могут сообразно пространству между воротами («камеру» Ш.) то с верхним, то с нижним бьефом. Их закрывают особыми затворами. Для перепрода судна из одного бьефа в другой (положим, из нижнего в верхний), открывают нижние ворота, вводят судно в камеру; затем закрывают нижние ворота и водопроводы и открывают затворы водопроводов, подающих воду из верхнего бьефа в камеру; по наполнении камеры до уровня верхнего бьефа (вместе с чем поднимается и выводит в нее судно) открывают верхние ворота и выводят судно из Ш. уже в верхний бьеф. Необходимо отметить, что каждое шлюзование судна связано с переходом из верхнего бьефа в нижний известной массы воды, зависящего от размеров шлюзовой камеры, различия в уровнях бьефа и водоизмещения шлюзуемого судна, называемого «сливной призмой». Расположение Ш. в деревянном канале облегчает в известной степени постройку Ш. и делает подход к нему для судов безопасным (в отношении затопления их на плотину); с другой стороны, отделение от плотины расположение Ш. затрудняет надзор за работой этих двух тесно связанных между собой сооружений.

Время, потребное для шлюзования, зависит от величины подпора, размеров Ш., поперечного сечения водопроводов и совершенства механических приспособлений для открывания и закрывания во-



Рис. 8. Схема шлюза.

попусков с плотины значительных масс воды с таким расчетом, чтобы горизонт в нижележащей части реки поднялся, хотя бы и временно, но настолько высоко, чтобы глубины на перекатах увеличились до нужного предела. Время попуска воды с плотины сообщается судоходцам заблаговременно, чтобы они были готовы к моменту прибытия воды, вызванной попуском (см. судоходство, XII, ч. 5, 435, 36).

Схема Ш., служащего для пропуска судов (а также плотов) из одного бьефа шлюзованной реки в другой, заключается, в общих чертах, в следующем (рис. 3): в особом («дривационном») канале, вырытом в стороне от плотины и соединяющем между собой два бьефа, или непосредственно при плотине, в русло реки, устраивается камера, ограниченная с двух сторон деревянными или каменными стенами; по концам этой камеры расположены деревянные или железные ворота особой кол-

п. В среднем на одно шлюзование затрачивается от 20 до 30 минут, не считая времени, потребного для того, чтобы ввести судно в Ш. и вывести из него. Наибольшее возможно в сутки количество шлюзований и размеры камеры определяют пропускную способность Ш. Если по размерам грузооборота пропускная способность Ш. с одной камерой оказывается недостаточной, Ш. устраиваются с 2-мя и более параллельно действующими камерами (параллельные Ш.), при чем, если размеры судов весьма различны, то из эк номии воды размеры камер делают неодинаковыми (рис. 4).

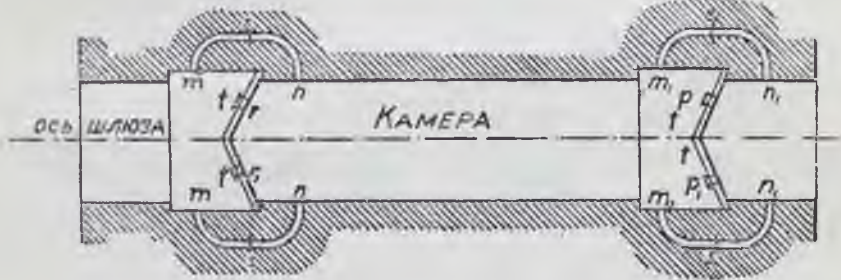
Если напор на Ш. может менять направление, что бывает в тех случаях, когда горизонт воды в нижнем бьефе становится выше горизонта в верхнем, то применяют Ш. с двусторонними напором. В этих Ш. устраивают в каждой головке вместо одних ворот двое, из которых одни работают на напор в сторону нижнего бьефа, а другие — в сторону верхнего, или же применяют ворота, могущие работать на напор в обоих направлениях. Шиты, закрывающие водопроводы этих Ш., также устраивают работающими в обоих направлениях.

Основные, так называемые постоянные, части Ш. — стены и фундаменты — устраивают из дерева, камня,

<sup>1)</sup> «Фильтрацией» называется просачивание воды через толщу грунта.

<sup>1)</sup> Части стен и фундамента Ш. в месте расположения ворот называются «головами» Ш.; они делаются более массивными, чем постоянные части Ш. на остальном его протяжении.

бетона или железобетона, реже из железа или из комбинации этих материалов. *Подвижные* части Ш. — ворота и щиты — устраивают из дерева или железа или из того и другого вместе, редко из чугуна и стали. Стены Ш. разделяются на *камерные* и *головные*, последние в свою очередь — на *узорные*, воспринимающие давления от ворот, *шкафные*, служащие для помещения ворот в открытом положении, и *входные*, устраиваемые для направления подвального состава при выводе его в Ш. В них устанавливаются также приспособления для ремонта Ш. и для предохранения ворот на случай навалки на них судов, потерявших способность управления. Входные стены сопрягают с берегами *обратными стенами* или *откосными крыльями*. Фундамент Ш. также разделяется на части, соответствующие по-

через Ш. Стены Ш. поднимают выше самого высокого горизонта верхнего бьефа, при котором может совершаться шлюзование.

Наполнение и опорожнение Ш., помимо отверстий в воротах, производится через посредство особых галлерей, называемых *водопроводами*  $m$  и  $n$ ; (рис. 3), устраиваемых либо в боковых стенах в обход ворот, либо в фундаменте; в первом случае их проводят для большего спокойствия при шлюзовании по возможности во всю длину камеры, соединяя с нею поперечными каналами; во втором проводят во всю длину фундамента камеры, соединяя с вертикальными каналами, устраиваемыми во флюгбете; последнюю систему наполнения и опорожнения называют *донной*. Помимо этих систем, применяют еще *сифонную*, которая состоит из сифонов,

ПРОДОЛЖНЫЙ РАЗРЕЗ ПО ОСИ КАМЕРЫ



рис. 4. Шлюз с 4-мя параллельными камерами.

ходящимся на нем стенам, при чем верхнюю поверхность его между стенами называют *флюгбетом*, а порог, устраиваемый в нем для упора ворот — *королем*. Фундамент верхней головы может быть расположен на одном уровне с фундаментом нижней или выше его. Если верхний король располагается выше нижнего, то переход от него к флюгбету камеры делают в деревянных Ш. в виде наклонных площадок, а в каменных и бетонных — в виде вертикального уступа, проходящего поперек Ш. от одной стены до другой; конструктивно этот переход осуществляют в виде особой стенки, называемой *стенкой падения*. Длину и ширину камеры, а также глубину воды над королями берут с некоторым запасом против наибольшего по размерам в плане и по осадке судна, которое должно быть пропускаемо

поднимаемых в каждой голове выше горизонта верхнего бьефа; благодаря такому устройству оказывается возможным не иметь особых щитов, закрывающих водопроводы. Время наполнения и опорожнения камер при внутренних отводных поверхностях стен определяется по формуле:

$$T = \frac{\Omega H}{\mu \omega} \sqrt{\frac{2}{g}}$$

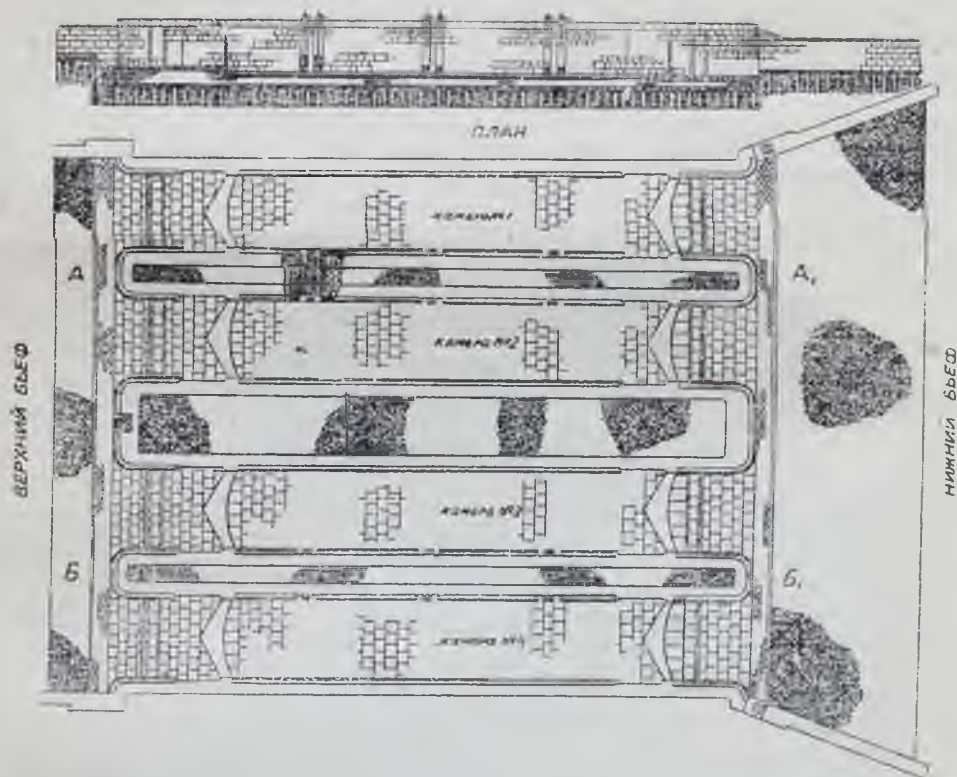
где  $\Omega$  — площадь горизонтального сечения Ш., считая от верхних ворот до нижних;  $H$  — напор Ш.;  $\omega$  — площадь поперечного сечения водопроводов;  $\mu$  — коэффициент расхода, принимаемый в зависимости от системы наполнения и опорожнения в пределах от 0,4 до 0,8;  $g$  — ускорение силы тяжести = 9,81 м/сек. Поперечные сечения водопроводов

делают по большей части с вертикальными боковыми гранями, а сверху в виде сводов.

Стены и фундамент делают из дерева в тех случаях, когда средства, имеющиеся на постройку у Ш., очень ограничены или когда требуется постройка Ш. особо скоро, а также в грунтах слабых, не могущих выдерживать больших нагрузок на осевания (рис. 6). Стены эти делают из ражбл или в виде

риалом. Для уменьшения фильтрации воды верхнего бьефа под фундамент поперек Ш. забивают *шпунтовые ряды*. Для упора ворот на фундаменте укладывают *корольковые перемычки*, образуемые из корольных колод и *усовиков*, последние—для восприятия давления от ворот (рис. 6). Массивные стены, каменные и бетонные, делают со стороны камеры вертикальными или с весьма крутым наклоном. В



Рис. 5. Деревянные стены шлюза.



Рис. 6. Деревянный фундамент шлюза.

заборку, образуемых из стенок, нагубаемых на продольные шпунтовые ряды, и из досок, забираемых

в местах расположения водопроводов стенам дают уширения в зависимости от размеров водопроводов

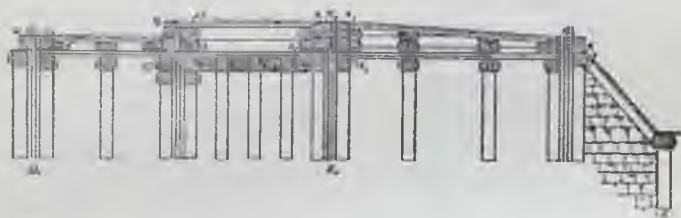

Рис. 7. Массивные стены шлюза.

за стойками для удержания насыпки; стойки подкрепляют авкерами, заводимыми на достаточную глубину в насыпку. Фундамент делают преимущественно в виде свайного ростверка, состоящего из насадок, укладываемых по сваям и поверх насадок прогонов и по речин, по которым укладывают настил из досок или пластин. Для лучшей водонепроницаемости фундамента пространство ростверка под настилом загужают водонепроницаемым ма-

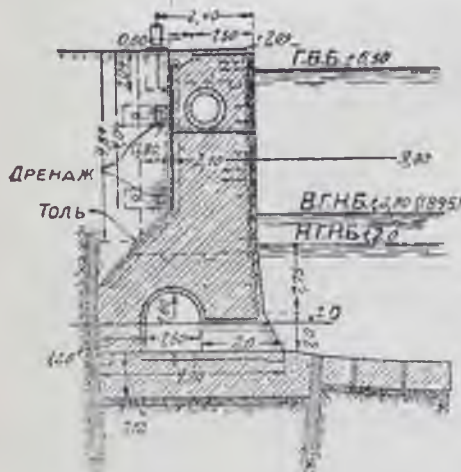

Рис. 8. Облегченная конструкция стен шлюза.

(рис. 7). Сверху стены покрывают камнем или слоем бетона высокого качества, хорошо сопротивляющегося истиранию при проходе по нему людей. Со стороны камеры стены защищают облицовкой из крепкого камня или бетона высокого качества. Массивные фундаменты делают или отдельными под

АБРЕЗ ПО АБ

Вид со стороны  
НИЖНЕГО БЕСЕДА

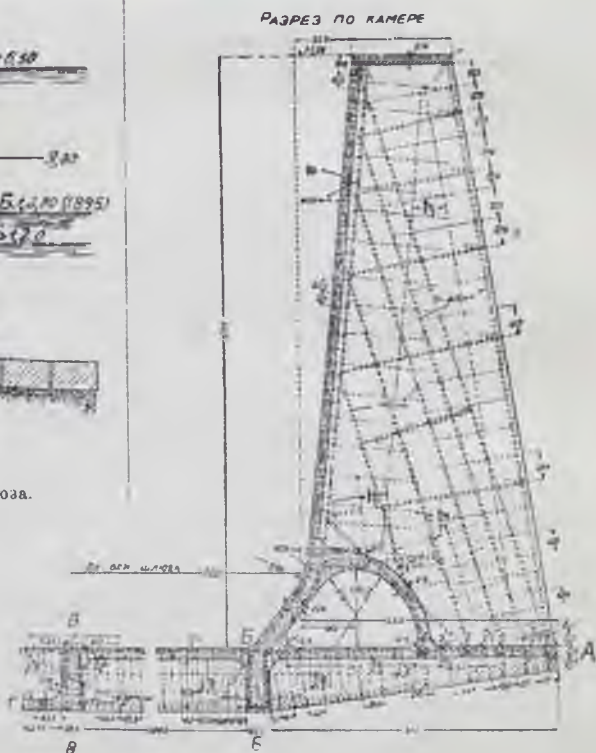

Рис. 9. Деревянные ворота шлюза.

стенами и отдельными под флют'етом, или общими под теми и другими, а также защищают облицовкой, исполняемой особо тщательно в королях. Для предохранения их от лапора фильтрационной воды поперек Ш. забивают ипучитовые ряды; такие же ряды забивают и вдоль стен, в целях устранения фильтрации под ними. Для облегчения веса стен и фундаментов в последнее время их стали делать полой конструкции, состоящей из ряда контрфорсов традиционного чертания, поддерживающих по лицевым поверхностям стен железобетонные плиты (рис. 8). В зависимости от местных условий стены и фундамент делают нередко смешанной конструкции — из дерева, камня, бетона и железа.

Участки каналов, примыкающих непосредственно к Ш., называют подходами (ср. XIV, прил. гидротехнические сооружения, 24, сл.); откосы и дно их, для противодействия фильтрациям под Ш. и размыывающему действию воды при наполнении и опорожнении камер, надлежащим образом укрепляют; кроме того, для облегчения проволки и для зачала подвижного состава, Ш. оборудуют эстакадами и причальными приспособлениями.

Ворота Ш. делают по большей части в виде двух створок или полотноц, в закрытом положении плотно прижимающихся одно к другому в составляющих между собой угол около 160°. Полотноца опирают внизу на янты, а сверху поддерживают гальсбантами, устраниваемыми в виде тяж-В, охватывающих шипы, имеющиеся наверху ворот. Тяжи гальсбантов заделывают на достаточную глубину в стены. Пята и гальсбант дают возможность легко поворачивать ворота для открытия или закрытия Ш. Ворота делают из дерева или железа, а также из того и другого вместе. Деревянные ворота разделяют на брусчатые, составляемые из горизонтальных брусьев, связываемых вертикальными болтами, и на остовные, составляемые из досчатой обшивки и из остова, к которому прикрепляют обшивку (рис. 9). Остов составляют из рамы в виде прямоугольника из двух горизонтальных брусьев, называемых рамными, и двух стоек, называемых столбами — веревальными со стороны осей вращения и створным со стороны соседнего полотнаца. Непосредственно над нижним рамным брусом устраивают отверстие для наполнения и опорожнения камер, называемые клинкетными. Для предупреждения

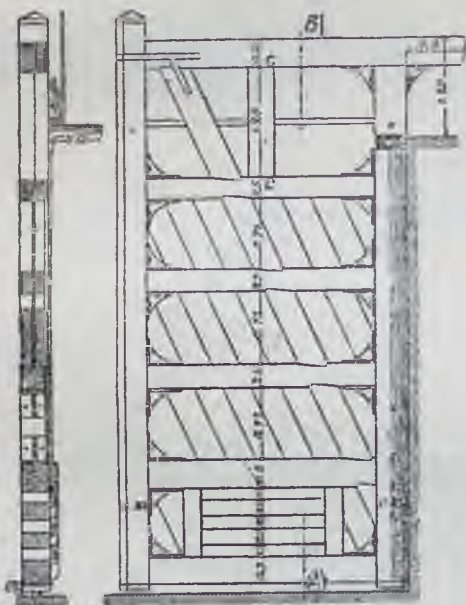
Вид со стороны верхнего беседа

Вид со стороны нижнего беседа



Рис. 10. Железные ворота шлюза.



К воротам односторончатых принадлежат еще *подъемные*, поднимаемые при открытии Ш. настолько, что под ними может свободно проходить подвижной состав; для направления их движения и для размещения их приводов на Ш. делают надстройки или башни, соединяемые поверху мостами. Их применяют, главным образом, для закрытия предохранительных полушлюзов (рис. 12). Откатные и подъемные ворота приводят в движение преимущественно цепями или тросами. В Ш. и полушлюзах с двусторонним напором применяют ворота *верные* (рис. 13), открываемые и закрываемые напором, имеющимся у Ш. В предохранительных полушлюзах, работающих на двусторонний

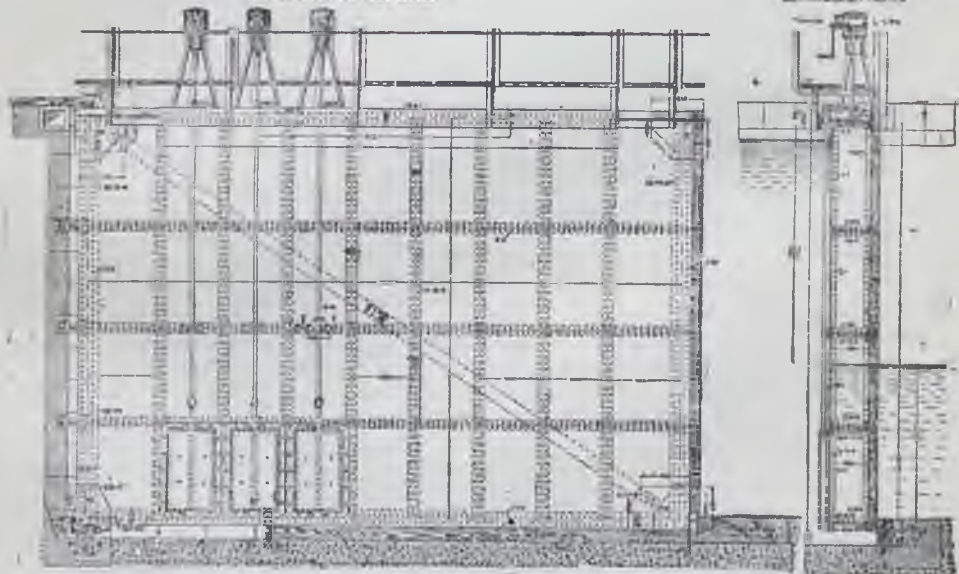

Рис. 14. Устройство сегментных ворот.



Рис. 15. Подъемный щит.

напор, и, как исключение, — в верхних головах Ш. применяют ворота *сегментные* (рис. 14), которые образуют из обшивки, изогнутой по цилиндрической поверхности, из остова, служащего для поддержания обшивки. Остов состоит из криволинейных стоек и *рагелей*, прикрепляемых по концам к стойкам или решетчатым фермам, передающим давление на оси вращения, расположенные на стенах. Эти ворота удобны благодаря легкости их открытия даже под действующим на них напором; это обстоятельство дает возможность применять их, гл. обр., в предохранительных полушлюзах, устраиваемых в каналах для предотвращения утечки воды на случай прорыва в особо ответственных местах каналов, например у высоких насыпей или возле крупных искусственных сооружений. Сегментные ворота приводят в движение тросами или цепями.

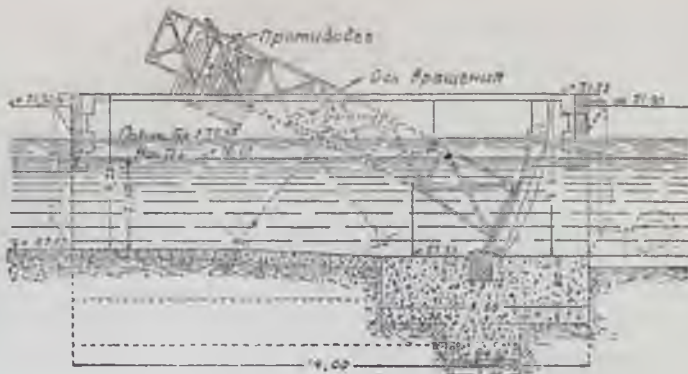
Щиты для закрытия отверстий в воротах и для закрытия водопроводных галлерей делают *подъемными, поворотными* на вертикальной или горизонтальной осях, *сегментными* и *цилиндрическими*. Вторые в четвертые применяют только в Ш., остальные как в Ш., так и в полушлюзах. Подъемные делают из дерева или из железа и для облегчения подъема снабжают колесами и катками (рис. 15). Поворотные, вследствие малой плотности закрытия, применяют весьма редко, хотя они и отличаются легкостью открытия (рис. 16). Сегментные обладают весьма большой плотностью закрытия и не требуют больших приводных усилий: их делают исключительно из железа (рис. 17). Цилиндрические делают или в виде высоких труб из листового железа, усиленных поперечными креплениями, или в виде колодез, входящих в особые коло-



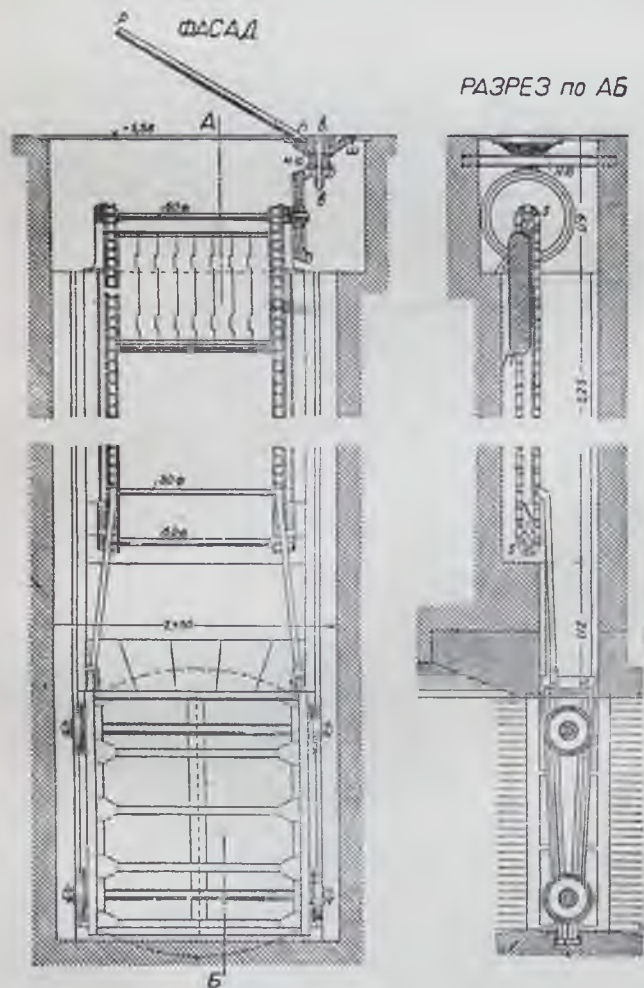

Рис. 16. Поворотный щит.

кола, прикрепляемые к стенам (рис. 18). Щиты поднимаются и поворачиваются поднимателями, или тросами, или цепями, или гидравлическими тросами или цепями, при чем для облегчения подъема применяют противовесы.

Проводку судов через Ш. производят буксирами, электротроями, кабестанами или шпильми, приводимыми в движение в малых Ш. вручную, а в больших—электрическими или гидравлическими двигателями. Для зачалки судов применяют причалы в виде тумб, рымов или колец. В наиболее усовершенствованных Ш. привода всех механизмов централизуют в одном месте, в так называемой *централизованной кабине*, и взаимно замыкают.

Полуниты, применяемые в ирригации, разделяют на Ш. *регуляторы*, или *распределители*, и на Ш. *промывные* (ср. *сельскохозяйственная мелнорация*) (рис. 14). Первые служат для регулирования пропускной способности каналов, вторые—для промывки и по ов. могущим скопляться перед регуляторами. Размеры их отверстий определяют в зависимости от величины расхода, который они должны пропускать, и от допустимой скорости протекания воды. Фундаменты и стены этих сооружений делают по конструкции аналогичными с фундаментами и стенами Ш., но особое внимание обращают на укрепление нижних полдвов, которые в целях ослабления скорости протекающей воды конструируют подобно рисбермам водоподъемных плотин.

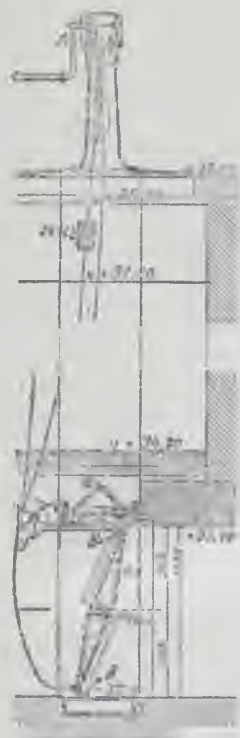
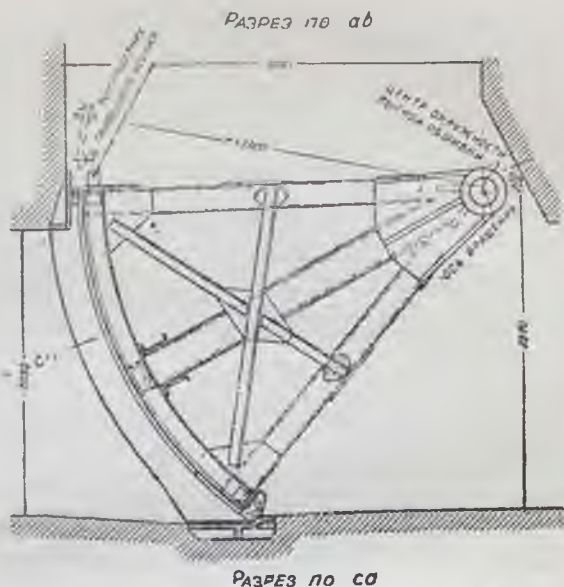

РАЗРЕЗ по cd



Рис. 17. Сегментный щит.



Рис. 18. Цилиндрический щит.

Разборные части их делают в виде подъемных или сегментных щитов, при чем для возможности забора воды с соответствующих горизонтов подъемные щиты делают в несколько ярусов. Соответственно

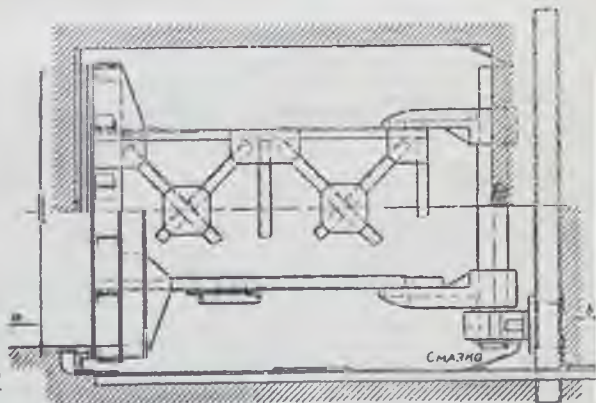

Рис. 19. Промывной шлюз.

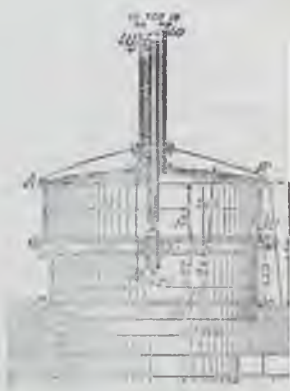
с этой верхней частью отверстия иногда закрывают забральными стенками. Чтобы иметь возможность применять щиты более легких размеров, отверстия этих полушлюзов разделяют промежуточными опорами на ряд малых отверстий (рис. 20). Манипуля-



Рис. 20. Головой регулятор с регулируемыми шлюзами.

ции со щитами производят с особыми мостиками, перекидываемыми через боковые стены и промежуточные опоры. Для уборки подъемных щитов, если они небольшого размера, по мостикам укладывают рельсовые пути, по которым пропускают тележки или вагонетки.

Литература: Акулов, К. А., и Прокофьев, С. А., «Материалы для проектирования камерных шлюзов», 1905; Акулов, К. А., «Судоходные каналы и их устройство», 1912; Пузыревский, Н. П., «Шлюзовые ворота и пропуск судна через шлюз», 1924; Подарев, «Гидротехнические сооружения», 1924; Аркинов, «Орешеное», 1925; Костяков, А. Я., «Основы мелiorации», 1927; Акулов, К. А., и Кошлов, Г. А., «Курс внутренних водных сообщений», том II, 1928; De Mas, «Rivieres canalisees», 1903; Engelhard, «Kanal und Schleusenbau», 1921; Engels, «Handbuch des Wasserbaues», II B., 1923. К. Акулов.

**Шлюмберже** (Schlumberger), Гюстав, франц. нумизмат, археолог и историк-византист (1844—1929), уроженец Эльзаса; по образованию медик, Ш. с детства интересовался нумизматикой и археологией (до 1881 г. его работы касались исключительно печатей, булл и ювелирных изделий Ближнего Востока), которые привели его к истории Византии. Основная его работа, высоко ценящая византологами, «Sigillographie de l'Empire Byzantin» (1884),

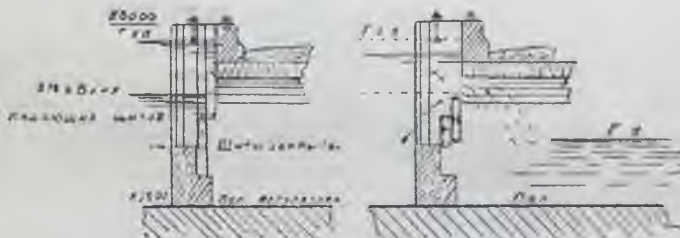
является обширной энциклопедией сведений по учреждениям и социальному строю, извлеченных из материала печатей и надписей на них. Книгу эту Ш. систематически пополнял последующими статьями в специальных журналах. В 1890 г. Ш. выпустил монографию «Никифор Фока», за которой последовала вторая значительная работа Ш. по эпохе македонской династии (963—1057), трехтомная «Ерорée byzantine» (1896—1905), написанная для широкой публики с намеренным устранением ученого аппарата и тем не менее ценная и научно. Другие труды Ш. (обычно иллюстрированные памятниками эпохи): «Le siege, la prise et le sac de Constantinople par les Turcs, 1453» (1914), «Recits de Byzance et des Croisades» (2 тт. 1916 и 1922), «Byzance et les Croisades» (1927). Член многочисленных ученых обществ, Ш. был живым центром европейской византологов, что нашло себе официальную оценку в 2-х томах «Me-

langes», выпущенных в 1924 г., ко дню 80-летия, его учениками и друзьями.

**Шлюпас**, Ионас, литовский деятель с.м. XXVII, 253.

**Шлюпки**, шлюпочное устройство, см. судостроение, XLI, ч. 5, 364.

**Шлютер** (Schlüter), Андреас, немецк. скульптор и архитектор (1664—1714), уроженец Гамбурга. С отцом, тоже скульптором, переехал в Данциг, там учился и закончил образование поездкой в Голландию, где его сильно привлек стиль барокко. По возвращении Ш. служил придворным скульптором в Варшаве до 1694 г., когда он был приглашен к берлинскому двору в качестве придвор. скульптора и занял место сначала преподавателя, потом директора Академии. В Берлине Ш. развернул свое дарование в архитектуре и скульптуре. Здесь, после поездки в Италию и Францию для изучения барокко, он в 1699—1706 гг. построил северный корпус королевского дворца и внутренний его двор с аркадами, который является высшим

достижением стиля барокко в Германии. Богато и разнообразно была разработана им внутренняя декорация парадных комнат. Из скульптурных работ Ш. главные: памятник Великому курфюрсту (в Берлине), который представлен величаво спокойным в противоположность фигурам четырех пленных, беспокойно движущихся, и 21 маска умирающих воинов во дворе цейхгауза, отражающие страдания и ужасы смерти, которыми покупается победа. В связи с неудачей при постройке башни Монетного двора Ш. впал в немилость, и в 1713 г. он перебрался по приглашению Петра Великого в Петербург, но через год умер. Ш.—наиболее талантливый и блестящий представитель немецкого барокко. Ср. V, 9/10.

О Ш. см.: *E. Gurllt*, „A. S.“, 1891; *E. Benkard*, „A. S.“, 1928.

*Н. Тарасов.*

**Шляпкин**, Илья Александрович, историк русской лит., библиофил и антиквар (1858—1918), род. в семье интеллигентного крестьянина Петербургск. губ., высшее образование получил в петербургском ун-те под руководством В. Г. Васильевского, М. И. Сухомлинова и О. Ф. Миллера, определивших дальнейшее направление его деятельности, с 1891 г. — магистр русского языка и словесности, преподаватель ун-та, Высш. женск. курсов, Александр. лица, Военно-юридич. акад. и Археолог. института, деятельный член Общ. люб. древн. письм., где и печатал большую часть своих трудов. Научно-литературная деятельность Ш. (первый печатный труд: „Опись рукописей и книг музея Псковск. статистич. комитета“, 1879) выражалась гл. обр. в издании памятников старинной русской литературы с научными богато обставленными в библиографическом отношении введениями, каковы: „Шестоднев Георгия Писиды“ (1882), „Ужасная измена сластолюбивого жителя“ (1882), „Повесть о Василии Златовласом“, „Слово Даниила Заточника“ (1889), „Царевна Паталя Алексеевна и театр ее времени“ (1898) и мн. др. Не чуждался Ш. и новой литературы; им изданы: „Собрание сочинений Грибоедова“ (1889), „Из неизданных бумаг Пушкина“ (1903), документы о Жуковском п др. Наиболее ценным

трудом Ш. была его диссертация (оставшаяся, однако, неоконченной): „Дмитрий Ростовский и его время“ (1891), полный и обстоятельный обзор литературных и общественных течений на Руси второй полов. XVII в. Помимо научно-исследовательских трудов, Ш. оставил по себе большую, богатую редкими книгами и рукописями библиотеку и собрание русской бытовой старины. Его библиотека и собрание старинных рукописей в значительной части своей поступили в саратовский университет. *М. Сперанский.*

**Шляпников**, Александр Гаврилович, см. XLI, ч. 3, прил. *депутаты СССР и Октябрьской революции*, 244/51.

**Шляпное производство**, см. *шерстобитное дело*, XLIX, 494/97; *паннама*, XXXI, 82; ср. *санитария*, XXXVII, 240.

**Шляпы и шапки**, см. *Швеция—история*, XLIX, 303 сл.

**Шляф** (Schlaf), Иоганнес, нем. писатель, род. в 1862 г. Литературную деятельность начал в сотрудничестве с Арно Гольцем (см.). Увлеченные современным натурализмом в литературе и импрессионизмом в живописи, Гольц и Ш. захотели пойти дальше Золя и его немецких последователей (ср. XIV, 311/12), но, продолжая оставаться на платформе „последовательного натурализма“, все больше склонялись к психологическому импрессионизму. Только первая, выпущенная Ш. самостоятельно, драма „Meister Oelze“ (1892) включает в себе все признаки „последоват. натурализма“. В дальнейшем остаются только его следы. В следующий период Ш., посвящая свои силы гл. обр. новостоятельным произведениям, выступает как один из идеологов европейского декадентства, постепенно преодолевая и его (окончательно в „Der Fall Nietzsche“, 1907). Вместе с тем Ш. хочет также разделиться и с господствующей эстетикой до-модернистического периода („Kritik d. Taine'schen Kunsttheorie“, 1906). Ш. считает, что искусство идет в тупик безыдейного, бездушного формализма, и разочарование в эстетизме заставляет его обратиться к религии, в которой он думает найти мощный культурный фактор („Das absolute Indi-

viduum und d. Vollendung d. Religion“, 1910, и „Religion und Kosmos“, 1911). В дальнейшем деятельность Ш. сосредотачивается почти исключительно на теоретич. работах: „Die Erde, nicht die Sonne“ (1919, где он пытается, опровергнув Коперника, вернуть человечество к геоцентрической теории), „Die Erfüllung“ и „Die Göttliche Gemeinschaft“ (1925). Художеств. произведения последних 20-ти лет свидетельствуют о постепенном упадке литературного таланта Ш., причиной которого был, несомненно, болезненный кризис его мировоззрения, уведший его, как и большинство модернистов (Анунцио, Гюйсманс, Метерлинк и др.), в дебри религиозной мистики, заглушающей живое художественное творчество. В силу этого вся жизнь последних двух десятилетий с ее глубочайшими социальными кризисами и ростом социального движения прошла мимо Ш., совершенно на нем не отразившись.

#### Б. Горнунг.

**Шлях** (по-татарски *сакма*, т. е. след), старинное название дороги, преимущественно степной, проторенной в результате большого военно-торгового движения. Ш. начали пролагать в пределах южн. России с незапамятных еще времен; идя от берегов Азовского и Черного морей к северу, как бы параллельно течению рек Дона, Днепра, отчасти Волги, Ш. по началу являлись путями вторжения в Вост. Европу древне-азиатских кочевников—печенегов, хазаров, половцев. Со времени установления над Русью татарского ига (XIII в.) постепенно определилось и конечное направление южных Ш. (главнейше: Муравский, Кончаков, Посольский, сакма Изюмская, Калмиуская), тянувшихся через бывш. губернии: Воронежскую, Орловскую, Курскую, Тульскую к Москве, как к торгово-политическому центру всей северо-восточной части европейской равнины. В связи с развитием колонизационной и торговой деятельности Московского государства стали пролагаться менее значительные пути (сохранившие южно-русское название Ш.) и в других направлениях (напр. через Ярославль, Вологду и Устюг в Поморье и Пермский край). Огромное военно-

торговое и политическое значение Ш. побудило московское правительство установить над ними с начала XVII в. известные надзор и охрану в важнейших по крайней мере пунктах. Как естественно создавшиеся исторические „пути-дороги“, некоторые большие Ш. (напр., древнейший Кончаков Ш.) настолько не потеряли своего значения даже и с развитием железнодорожного сообщения, что ими до недавнего сравнительно времени продолжали пользоваться т. наз. чумаки (см.). Подробное описание Ш. было дано еще в „Книге Большому Чертежу“ (см. VI, 258). В. С.

**Шляхта** (от древ.-в.-нем. *Slahta* — род), дворянское сословие в Польше. В связи с переменами в народно-хозяйственной жизни, переходом к соседнему землевладению, распадением родовых отношений,—родовым старейшинам удалось захватить родовые земли и превратить последние в свою собственность (ср. XXXII, 552/55). Население, жившее на этих землях, попало в экономическую и юридическую зависимость от этой знати—можных (*nobiles*). Землевладельческая знать располагала финансово-судебным иммунитетом и выходила на войну во главе своих отрядов. Наличие несвободного населения позволяло знати эксплуатировать свою землю. Рядом с можными, около князя Мешка I (963—992) и короля Болеслава Храброго (992—1025) появляются дружинники. Сначала они живут во дворе князя и за его счет, но, с развитием землевладения и сельского хозяйства, оседают на землю. Позднее княжеская дружина, как самостоятельная организация, распалась, и дружинники стали рыцарями (*milites*), продолжая нести со своих земель военную службу. В XI—XII вв. общее количество рыцарей увеличивается. Внешние обстоятельства заставляли власть использовать свой земельный капитал для организации военной службы (ср. XXXII, 562); короли раздавали земли под условием службы, условно, на рыцарском праве (*jure militari*), а иногда отдавали их в полную собственность. Население, жившее на этих землях, попало в экономическую и юридическую зависимость от рыцарей и стало источ-

ником материального благополучия последнего. Рыцари, кроме военной службы, были обязаны отбывать в отношении короля и некоторые натуральные повинности: сторожу, постройку замков, а также уплачивать известные натуральные и денежные сборы. В Польше образовался землевладельческий класс с резким делением на две группы: на крупное (магнаты) и среднее (будущая Ш.) землевладение, с наследственным правом и без оно. Впрочем, рыцари сумели превратить условное право в наследственное, так как при наличии временного землевладения хозяйственный прогресс был невозможен. К этому времени сельское население уже оказалось в юридически еще не оформленной крепостной зависимости у рыцарства, которому удалось постепенно освободиться от всяких повинностей в отношении короля, за исключением военной. Уже в XII в. рыцари располагали полным судебным и финансовым иммунитетом \*). Землевладельческий класс становился сословием, но пока без юридического оформления. В Вислицком статуте Казимира Великого (1348) уже упоминается о шляхетском сословии, как социальном факте (ср. XXXII, 566). Шляхетские привилегии XIV-XV вв. — первые шаги на пути оформления его правового положения. Они юридически закрепили за рыцарством те земли, которые находились в его владении, подтвердили его свободу от всех повинностей, за исключением военной службы и уплаты двух грошей с лана (Кошицкие привилегии 1374 г., ср. XXXII, 572), гарантировали Ш. имущественную и личную неприкосновенность, „*penam captivabimus*“ (Червинские привилегии 1422 г. и Едлинские 1430 г., ср. XXXII, 575), предоставили Ш. исключительное право занимать государственные должности (Кошицкие и Краковские привилегии 1386 г.). Привилегии закрепили также и социально-политическое положение, которое занимала верхушка землевладельческого класса, możные люди. Государственные должности воевод, каштелянов, верховный суд находились в их

руках. Была проведена полная феодализация королевской власти. Король стал лишь председателем курии магнатов духовных и светских. Широкие слои рыцарства были на втором месте. Они пока не играли большой политической роли. В XV в. внутри шляхетского сословия идет ожесточенная классовая борьба. Ш., сознавая увеличение своего удельного веса, как хозяйственной и политической единицы, стремится к расширению своих политических прав. Ш. хочет влиять на законодательство, стремится вырвать суд из рук аристократии, уничтожить привилегии можных. Борьба внутри самих магнатов, в особенности в эпоху бескоролья (1382—1384), усиливала Ш., на которую хотела опереться та или другая из враждовавших партий. С конца XIV в. на феодальных съездах принимают участие прелаты, бароны и шляхтичи. Роль последних пока была незначительна. Они идут в хвосте духовной и светской аристократии. Напряженные внешние отношения второй половины XV в. увеличили военно-политическое значение рыцарства. Ш. пошла походом против магнатов и добилась опубликования Нешавских статутов 1454 г. Эти статуты ликвидировали судебные права магнатов и ввели в действие Вислицкий и Вартский статуты (ср. XXXII, 577/78). Ш. получила право избирать своих судей. Король без согласия провинциальных сеймиков не мог издавать законов, ни созывать военное ополчение. Ш. добилась оформления законом своих прав в отношении своих крепостных крестьян. Петроковский статут 1496 г. объединил законодательство Нешавских статут в один кодекс, подтвердил свободу Ш. от уплаты пошлин, прикрепил крестьянство к земле, дав разрешение на уход с целью обучения только одному лицу из крестьянской семьи, предоставил право помещику представлять крестьян на суде и прикрепил за помещиком вотчинный суд. Сеймовые конституции 1501 г., 1520 г. и 1538 г. еще более расширили права землевладельцев над крестьянами. Земледелец имел право возвращать в любой момент бежавшего от него крестьянина. Нешавский и

\*) В XII в. появляются гербы.

Петроковский статуты нанесли большой удар политическому положению магнатов. Широкие слои Ш. желали принимать активное участие в законодательстве. Радомская конституция 1505 г. „*Nihil novi*“, согласно которой король без согласия сейма, сената и посольской избы не мог издавать законов, отдала законодательную власть в руки Ш. (ср. XXXII, 580). Наступила эпоха диктатуры шляхетского сословия. Ш. реорганизовала внутреннее управление и суд (земские суды, подкоморские и городские), добилась учреждения высшей апелляционной инстанции — Коронного трибунала, лишила мещан права владеть землей и удалила с сейма мещан, за исключением краковских. Ш. освободила себя от всяких податей и мыт и стала иммунной во всех отношениях (ср. XXXII, 598). Такое экономическое и политическое положение Ш. содействовало упадку городов и задерживало рост промышленности, сокращало обороты городской торговли. При внешнем равенстве, внутри Ш. шла упорная борьба между группой крупных и средне-мелким землевладением. Магнаты, опираясь на свою безземельную Ш., делали политику. Во второй половине XVIII в. в Польше создается благоприятная хозяйственная конъюнктура, которая улучшила материальное положение средней Ш. В союзе с магнатами, заинтересованными в развитии сельского хозяйства в Польше, Ш. выступает с планом реорганизации государственного строя Польши и против политики России. Ш. провела целый ряд реформ, но потеряла право не платить налогов и таможенных пошлин (1778). Ш. могла жить в городе, и это не влекло за собой потерю шляхетства. Мещане снова получили право владеть землей и даже занимать должности (1767). Конституция 3 мая 1791 г. внесла некоторые изменения в организацию государственного строя Речи Посполитой (лишение избирательных прав безземельной Ш., предоставление политических прав мещанам, см. XXXII, 605). Однако, эти ограничения не изменили политического значения Ш. В связи с новыми условиями хозяйственной жизни землевладельцы поднимают вопрос о реорга-

низации своего фольварочного хозяйства. Создаются проекты безземельного освобождения крестьянской массы. Последние разделы Речи Посполитой нанесли сокрушительный удар политическому положению Ш. Последняя не могла примириться с потерей своего политического влияния и независимости Польши и принимала в дальнейшем деятельное участие в борьбе за политическое освобождение Польши. Библиографию см. при ст. *Польша и Речь Посполитая*.

*Ш. литовско-белорусская.* Историю литовско-русской Ш. до 1569 г. см. XXVII, 226, сл. Люблинская уния 1569 г. уравнивала лит.-рус. землевладельческие сословия с польским. После разделов Речи Посполитой литов.-русс. земли отошли к России. Русское правительство начинает принимать меры к сокращению кадров шляхетского сословия, требуя предъявления документов на шляхетское звание (указ 1797 г. и сл.). Законом 1824 г. шляхтичи, не имевшие крестьян, но занимавшиеся торговлей, должны были записываться в купцы и брать свидетельства торгующих мещан. Указом 18 июня 1826 г. шляхтичами считались только особы, записанные в это сословие до 1795 г. Остальные причислялись к податным состояниям (указ 1831 г.). Последние приписывались к сельским и к городским обывателям по месту своего жительства. Сельские обыватели назывались однодворцами, а городские обыватели — гражданами. Приписанные к городам и к сельским местностям были обязаны отбывать земские и городские повинности. После восстания (1830) снова начинается разбор Ш. Назначается комиссия для проверки метрических книг (1833), в виду того, что многие документы были поддельные. Не записанным в шляхетство за прешалось покупать населенные земли. Купившие были обязаны продать их в трехгодичный срок. Указ 17 июня 1847 г. определял порядок внесения в оклад бывшей Ш. Разбор Ш. указом 13 июня 1863 г. в связи с восстанием был временно приостановлен до прекращения восстания. Закон 31 декабря 1865 г. утверждал порядок приписки бывшей Ш. в податные состояния. В резуль-

тате восстания 1863 г. многие шляхетские имения были конфискованы, а шляхтичи лишены своего шляхетского звания. Библиографию см. XXVII, 238.

**Украинская III.** Украинские земли в составе Вел. княжества Литовского на Люблинском сейме (1569) были инкорпорированы в состав Польши. Украинская III. была уравнена в правах с польской, но сохранила в действии статут 1566 г. (см. XXVII, 235/36). В первой половине XVII в. начинается усиленная колонизация левобережной Украины, развиваются крупные магнатские латифундии (Вишневецкие). Крестьяне, привлеченные льготами на слободы, по истечении льготного срока попадают в крепостное состояние. Барщинный труд был необходим для фольварочного хозяйства. В половине XVII в. отношения между III. и крестьянами становятся напряженными. Крестьяне убегают от своих помещиков и принимают участие в казацких движениях. Революция 1648 г. была одновременно и социальной. Она была направлена и против частного землевладения и против III. вообще. III. оставляла свои имения и спасалась бегством от восставших казаков и крестьян. С образованием Украинского государства (1654; см. XIV, 459 сл., и XLII, 168 сл.) начинается снова образование привилегированного сословия и землевладения. Украинское казачество, по своему экономическому и социальному положению, было неоднородно (см. XLII, 156 сл., и XXIII, 106 сл.). Оно делилось на две группы, противоположных в классовом отношении: старшину и казачество. Первая сумела забрать в свои руки большое количество земли, не стеснялась хлопотать перед Москвой о новых пожалованиях и закреплении старых, надеялась землями самими гетманами как на правах вечного держания, так и условного. Казачья старшина стала правящим землевладельческим классом, должностной аристократией. Она стала постепенно стремиться к юридическому оформлению своего состояния и превращению в сословие III. В среде казацкой старшины было не мало выходцев из польской III., а также лиц, получивших образование в Польше, что содействовало развитию шляхет-

ской идеологии в кругах казацкой старшины. К концу XVII в. образование нового правящего сословия было уже фактом. III. пользуется в своих судах статутом, весьма интересуется внешней культурой, стремится к образованию. Эти „новые ляхи“ вызывали раздражение среди широких слоев казачества и крестьянства. Впрочем, крестьянство активно не выступало против новых шляхтичей. Изредка вспыхивали волнения, но они не принимали характера массовых революционных движений. Казачья старшина тяготела к Польше и выступала против Москвы и московской политики. Но к моменту ликвидации гетманства казацкая старшина сумела захватить и закрепить за собой землю и людей и поэтому встретила ликвидацию гетманства спокойно. Казачья старшина была причислена к российскому дворянству (1781), а в 1785 г. на украинскую III. распространена была „жалованная грамота“ (см. XVIII, 87 сл.).

*В. Пч.*

**Шмак**, см. *сумах*, XLI, ч. 5, 465.

**Шмаленбах** (Schmalenbach), Эуген, немецк. экономист, профессор прикладной экономики в кельнском ун-те, род. в 1873 г. в семье фабриканта, один из видных в Германии специалистов по вопросам финансовой техники и организации промышленных предприятий. Из научных трудов, появившихся в печати, ему принадлежат: „Finanzierungen“ (1915, 4-ое изд. 1928); „Die steuerl. Behandlung d. Scheingewinne“ (1921, лекция); „Grundlagen dynamischer Bilanzlehre“ (4-ое издан. 1926); „Goldmarkbilanz“ (1924); „Grundlagen der Selbstkostenrechnungen und Preispolitik“ (1927, 4-е изд.); „Der Kontenrahmen“ (1927); кроме того, III. издает вместе с Вальбом журнал „Zeitschrift für handelswissenschaftliche Forschung“.

**Шмальгаузен**, Иван Федорович, ботаник (1849—1894), окончил петербург. унв. в 1871 г., в 1876 г.—консерватор ботанич. сада и пр.-доц. петерб. унив.. с 1879 г.—проф. киевск. универ. III. был неутомимым исследователем флоры России, и его обширный труд „Флора средней и южной России, Крыма и Сев.-Кавказа“ (2 т., посм. изд. 1895—97)

имел огромное значение для познания растительности ю. России. III. принадлежит также ряд трудов по фитопаалеонтологии: „Die Pflanzenreste aus der Ursa-Stufe im Flussgeschiebe des Ogur in Ost-Sibirien“ (1876—77), „Beiträge zur Jura-Flora Russlands“ (Mém. de l'Acad. Imp., XXVII), „Материалы к третичной флоре юго-зап. России“ (Зап. Киев. О. Ест., 1884) и др. Маг. дисс.: „О растительных помоях“ (1874), докт. дисс.: „Исследования над развитием млечных вместилищ растений“ (1877).

**Шмалькальден** (Schmalkalden), гл. гор. округа III. принадлежащего провинции Гессен-Нассау, но вкрапленного в территорию Тюрингии. 10.440 жит. (1925). Курорт. Ряд древностей. Здесь заключен т. н. III. союз (см. XIII, 579/80).

**Шмальта**, минеральн. синяя краска, см. XXV, прил. краски, 9, и XXIV, 382.

**Шмальтин**, см. кобальт ипейсовый.

**Шмальц** (Schmalz), Теодор Антон Генрих, немецкий юрист и экономист (1760—1831), был профессором права в Кенигсберге, Галле и Берлине. III.—идеолог абсолютической власти и консерватор с головы до ног. Научная деятельность его проходила больше в области вопросов права, чем экономики. Поскольку III. имел дело с вопросами экономики, он проявлял себя противником учения Адама Смита и известен как „последний физиократ“. III. считал систему Кенэ единственно правильной и думал, что она скоро должна повсюду восторжествовать. Он сравнивает физиократизм с коперниковой системой мироздания; стоит за свободу торговли. В области юриспруденции III. является представителем школы естественного права и автором крупных работ („Enzyklopädie des gemeinen Rechts“, 1790; „Handbuch des römischen Privatrechts“, 1793; „Handbuch des deutschen Staatsrechts“, 1805, и мног. др.). Из области экономической и близкой к экономической III. принадлежат труды: „Enzyklopädie der Kameralwissenschaften“ (1797); „Handbuch der Staatswirtschaft“ (1808); „Staatswirtschaftslehre in Briefen an einen deutschen Erbprinzen“ (2 Teile, 1818). На русском языке из сочинений

III. имеется „Естественное право“ (перев. с латинского, с прибавлением истории и литературы естественного права, 1820). С. Солнцев.

**Шмарзов** (Schmarsow), Август, немецк. искусствовед. Род. в 1853 г., с 1882 г.—профессор в Геттингене, с 1886 г.—в Бреславле, с 1893 г.—в Лейпциге, в 1888 г. основал Институт истории искусств во Флоренции. III. принадлежит к тому поколению искусствоведов, которые от истории отдельных художников наметили переход к общей истории стилей и вместе с тем сознавали необходимость некоторого теоретического фундамента действительно научной истории искусств. В поисках этого фундамента III. обращается к естественным наукам, предлагая совершенно своеобразный путь, и хотя методологическая ценность его построений весьма сомнительна, все же нельзя отрицать их значения, как одной из первых попыток в этом направлении. В своем основном теоретическом труде („Grundbegriffe der Kunstwissenschaft“, 1905) III. отправляется от взглядов Ригля (см.), но по-своему модифицирует и исправляет его понятие „художественной воли“ (Kunstwollen), исходя из своеобразного дедуктивно-аналитического определения сущности человеческого тела и вывода отсюда понятия симметрии, пропорциональности и ритма. Поэтому у III. отпадает признак сознательности художественной воли, характерный для построений Ригля. III. предлагает исходить из наивного художественного творчества, инстинктивно удовлетворяющего св. ю эстетическую потребность, и говорить о сознательности только в том случае, если это можно доказать фактически, как, напр., для позднеримского искусства. Взгляды III. пользовались широкой популярностью среди искусствоведов, но в общем интерпретация Ригля пошла иным путем.—Гораздо более плодотворными оказались некоторые частные, почти общепринятые ныне теоретические положения III., каковы, напр., его взгляды на сущность архитектурного искусства („Das Wesen der Architektonischen Schöpfung“, 1894). Вне сомнения—заслуги III. в области истории искусств. Он уточнил и углубил по-



нимание барокко, установленное Вельфлином. Отнеся начало нового стиля к более позднему времени, III. вместе с тем отодвинул в Возрождение целый ряд признаков, которые считались симптоматичными для условного понятия барокко. III. рассматривает всю эпоху в целом, различая в ней две фазы: более раннюю—пластическую, и более позднюю—живописную; позднейшее рококо получает у III. признание в качестве самостоятельного стиля, живописного по преимуществу, хотя через него и просвечивают черты барокко („Barock und Rokoko“, 1897). В ряде монографий об отдельных художниках III. вносит существенные поправки и часто устанавливает новые точки зрения. Основные его работы: „Melozzo da Forlì“ (1886); „Masaccio-Studien“ (1895—99, 5 частей; в 1900 г. вышел том текста); „Raffael und Pinturicchio“ (1880); „Federigo Barocci“ (1910, 3 части); „Hubert und Jan v. Eyck“ (1925), „Donatello“ (1886) и др.

Кроме перечисленных выше, из трудов III. назovem: „S. Martin von Lucca und die Anfänge der toskanischen Sculptur im Mittelalter“ (1889); „Beitrage zur Aesthetik der bildenden Künste“ (1898—99, 3 части); „Pinturicchio in Rom“ (1882); „Giov. Santi“ (1887); „Kunstgeschichte an unseren Hochschulen“ (1891); „Unser Verhältniss zu den bildenden Künsten“ (1903); „Lessings Laokoon“ (1907); „Peruginos erste Schaffensperiode“ (1915); „Kompositionsgesetze in der Kunst des Mittelalters“ (I—1915; II—1920; III—1921); „Kompositionsgesetze in der Oberkirche zu Assisi“ (1918); „Gotik in der Renaissance“ (1921); „Italienische Kunst im Zeitalter Dantes“ (1923) и др.

**Шмелев**, Иван Сергеевич, писатель (биографию см. XI, 733). С 1907 г. в журналах начинают регулярно появляться большие произведения III., а в 1911 г. печатается повесть „Человек из ресторана“. Новизна быта, изученного с кропотливым вниманием, „детали“ и „штрихи“, выхваченные из жизни, мимо которой проходили не замечая, привлекли читателей. Лучшие произведения III. связаны с периодом великих потрясений русской жизни. 1905 г. перерождает на время сапожника Уклейкина, который из забитого, измученного, отчаявшегося пьяницы становится живым человеком, „гражданином“ Уклейкиным, и с восторгом идет навстречу новому. Распад и созидание—любимая тема III. III.—своеобразный романтик. Когда III. подходит к своим героям, он видит почти в каждом из них два су-

щества: мечтателя-романтика и обывателя, отравленного суетой. Это явное, обыденное рисует художник со всеми реалистическими подробностями; произведения III. разнунты, художник кружится на одном месте, загромождает свои вещи сырьем, ищет выхода и не находит, а порой хватается за готовую формулу. Но, несмотря на все эти недостатки, произведения III. волнуют и влекут. В эпоху империалистической войны III. в сборн. „Суровые дни“ дает военные рассказы, написанные в верных реалистических тонах. Они воочию показывают, как кровавая война всей тяжестью легла на трудовые массы, и полны предчувствия надвигающейся революции. В Октябрьскую революцию, испуганный грозной бурей, III. рисует в своих произведениях бывших людей, утративших почву („Это было“), или уходит к временам крепостного права 30—40-х годов („Неупиваемая чаша“). Если уже раньше в произведениях III. наряду с реализмом проскальзывают романтические настроения, то в произведениях этого периода романтизм развертывается, переходит в фантастику и мистику. Так, в прекрасной повести „Неупиваемая чаша“ III. создает романтический образ художника из крепостных, а в основе психологического рассказа из времен империалистической войны „Это было“ лежит „сумасшедшая сказка“. Художник обездоленных, не понявший и не принявший революции, переходит в лагерь эмигрантов. Лишенный почвы, потерявший единственного сына в эпоху гражданской войны, потерявший родину и смысл существования, III. пишет ряд рассказов о таких же потерянных людях, обиженных революцией, о разрухе и голоде, о гражданской войне, пишет чрезвычайно озлобленно, доходя до пасквиля.

Книги III. (до 1911 г. см. т. XI, 733): „Рассказы“, тт. I—VII, изд. т-ва „Знание“ (1910—1916); „Лие скрыйт“, рассказы (1917); „Весенний шум“, „Патокта“, „Человек из ресторана“, „Неупиваемая чаша“, повесть (1922); „Виноград“ (Виноград, Распад, Волчий перекат, 1923); „Гражданин Уклейкин“, рассказы (1923); „Сладкий мужичок“, „Степное чудо“ (казки), „Последний выстрел“ (1923); „Это было“ (Берлин, 1923); „Солнце мертвых“ (1925); „На песках“ (Совр. Запад, № 28, 1926); „Сидя на берегу“ (1926). О III. см. А. Дерман, „И. С. Ш.“ („Русские записки“, 1916); Н. Коробко, „И. С. Ш.“ („Вест. Европы“, 1914); П. Дьяконов, „Очерки рабочей демократии“ („Совр. Мир“, 1913); Смирнов, „Солнце мертвых“

(„Кр. Новь“, 1924); П. Кубиков, „Рабочий класс в русской литер.“ (1927); Львов - Рогачевский, „Новейшая русская литература“ (1927); Д. Горбов, „У нас и за рубежом“ (1928).

#### В. Львов - Рогачевский.

**Шмели**, собирательное название для всех видов двух подсемейств семейства пчелиных (Apidae): для настоящих Ш. (подсем. Bombinae) и для т. наз. Ш.-жукушек (подсем. Psithyrinae), которые кладут свои яйца в гнезда настоящих Ш. и личинки которых являются „нахлебниками“ Ш. (название „паразиты“ в данном случае неправильно). Неспециалисты не могут отличить по общему виду представителей двух названных групп. Некоторые систематики признают в каждой группе всего один род (Bombus и Psithyrus), другие делают род Bombus (во всемирном масштабе) на 19 родов с 16 подродами. Точно установленных видов настоящих Ш.—237; 70 не вполне достоверно установлены (из Индийской области, Китая и Японии). Ш. широко распространены по земному шару, доходя до очень северных широт. Они отсутствуют в Африке, за исключением северной прибрежной полосы, на Мадагаскаре, на Цейлоне, в Новой Гвинее, Австралии и Новой Зеландии. В две последние страны Ш. завезены ради опыления клевера и размножились. Общий облик Ш. весьма характерен: тело массивное, густо покрытое пушком, окраска которого разнообразна и весьма изменчива даже у представителей одного и того же гнезда и одного и того же пола. Хоботок в общем длинный, но у разных видов длина различна, и в связи с этим наблюдаются характерные биологические особенности: короткохоботные Ш., чтобы достать нектар из глубоких цветов, прокусывают венчик сбоку. Самки Ш. имеют на ножках, подобно пчелам, приспособления для собирания пыльцы в виде щеточки на первом членике задних ножек и „корзиночки“—углубления на голени задних ножек для помещения обножки. Ш. имеют и восковые железы, но гораздо слабее развитые, чем у домашних пчел. Самки Ш. полиморфны: существует несколько форм самок, не резко отграниченных друг от друга, в противоположность нашей обыкновенной пчеле (см.), у ко-

торой две формы самок (матки и рабочие) резко отличаются друг от друга, и переходные формы между ними, описанные Кожевниковым (1920), являются редким исключением. В полиморфизме Ш. самое замечательное то, что при больших колебаниях в величине самок одного и того же гнезда число яйцевых трубочек в ячейках у них одинаково и притом невелико: у некоторых обычных видов их всего 4, у других 6, 10, но одинаковое число у всех особой вида. Величина самок одного и того же гнезда бывает очень изменчива, и нельзя по внешнему виду отличить матку от рабочей, тем более, что у рабочих самок Ш. нет специальных органов, которых не было бы у маток. Удобнее всего делить самок Ш. прежде всего на две категории: на способных к оплодотворению и неспособных, „настоящих рабочих“. Способные к оплодотворению самки делятся тоже на две категории: самки перезимовывающие, предварительно оплодотворившись,—это настоящие матки, основательницы новых семей, и самки неперезимовывающие, которых называют „маленькими матками“ (хотя они бываю и большие) и „большими рабочими“; они иногда оплодотворяются, но новых семей не основывают, иногда нет. Неоплодотворяющиеся самки Ш. могут откладывать яйца, из которых выводятся только самцы, как и у пчел. Оплодотворяющиеся матки (и зимующие и незимующие) могут откладывать и оплодотворенные яйца, из которых выводятся и зимующие и незимующие самки, и неоплодотворенные, из которых выводятся только самцы. Мы видим, следовательно, у Ш. такой состав семьи, который еще не специализировался в окончательной форме и филогенетически более древний, чем у пчел. Это сказывается и во всем строе шмелиной жизни. Оплодотворенная самка Ш. (матка) зимует в одиночку, зарывшись под мохом в земле где-нибудь у корней дерева, в труху дупла или вном удобном для зимовки месте; семья, где она вывелась, зимой не существует. Весной эта матка начинает одна строить гнездо и выводить самок-рабочих, которые помогают расширять гнездо и кормить личинок. Так как ко-

личество яйцевых трубочек у матки ничтожно, то семья не может достигнуть больших размеров; она постепенно увеличивается к концу лета, когда в ней появляются и молодые матки, и самцы, оплодотворяющие их. Самцы Ш., в отличие от трутней, летают за взятком. Осенью прежде всего погибают самцы, матка и неоплодотворенные самки, а оплодотворенные разлетаются и устраиваются на зимовку. Постройки Ш. первобытны: это яйцеобразные ячеи, прислоненные друг к другу в один ряд и скрепленные между собой, но не образующие сота. Гнездо в общем имеет беспорядочный вид и ясно, что это первобытный тип гнезда, низшая ступень эволюции строительного инстинкта. Помещаются гнезда у некоторых видов поверхностно, под слоем мха, под слежавшимися прошлогодними листьями, у других—подземно (ср. XV, 228/29). Надземные гнезда легко уничтожаются при выпасе скота, при покое, а тем более при вырубке леса и обработке земли под посевы, когда и подземные гнезда погибают. Т. обр., развитие сельскохозяйственной культуры ведет к сокращению количества Ш., а между тем они являются естественными опылителями клевера, так как у значительного числа видов хоботки настолько длинны, что при любой длине венчиков клевера он является доступным для Ш. в целях медосбора; кроме нектара, Ш. берут с клевера пыльцу и таким образом биологически связаны с этим весьма важным сельхоз. растением. Упадок урожайности семян клевера в некоторых районах ставится в прямую связь с уменьшением количества Ш. Возникает вопрос о покровительстве им, об охране их угодий, где они гнездятся. В настоящее время надежды на опыление клевера возлагаются мстами на пчел более, чем на Ш.

Литература: *Скориков, А. С.*, Шмели палеарктики (ч. I, Пет. 1922); *Казанский, А. Н.*, Шмелиное население Иваново-Вознесенской губ. (1925); Общ. Краевед. Иваново-Возн.); *Wagner, W.*, „Psychobiologische Untersuchungen an Hummeln“ (1907); *Hoffer*, „Die Hummeln Steiermarks“; *Staden, T. H.*, „The humble-bee, its life—history and how to domesticate it“ (1913, замечательные рисунки в красках).

Г. Кожневников.

**Шмельнов, Петр Михайлович**, живописец (1819—1890). Сын крестьянина,

Ш. увлекся еще в детстве рисованием, бежал в Москву учиться, долго терпел материальные затруднения и лишь на 22 году был принят в Училище живописи и ваяния. В четыре года Ш. прошел курс и выдвинулся среди товарищей. Перед ним носилась мечта отдаться всецело художественной деятельности, но полная необеспеченность заставила его взять место учителя рисования в Моск. кадетском корпусе. Со всею добросовестностью он отдавал силы этим занятиям и только по вечерам, в часы досуга, мог работать над эскизами и рисунками. Так прошло 40 лет. В глубокой старости Ш., наконец, мог запереться в своей мастерской. С горячностью он принялся за исполнение большой картины „Чума в Москве“, но остался ею недоволен. Перед смертью Ш. сжег множество своих эскизов. Эта лично неудавшаяся жизнь художника, однако, оставила значительный общественный след. С 1846 г. Ш. обратился к разработке пробывавшегося сквозь академическую рутину жанра. Выходец из социальных низов, он бойким карандашом переносил на бумагу повседневную жизнь города, изображая толкучий рынок, публику игорного дома, балета, трактира; он показывал, что происходит в дворянском доме, когда у барыни пропала любимая левретка, купеческую свадьбу. Ш. занимала не столько обстановка, сколько характерная фигура, поза, лицо, выражение. Все это окрашивалось у него юмором, через который почти всюду просвечивала щемящая грусть. Эта настроенность выразилась и в названии выпущенного им в 1859 г. альбома „Смех и слезы“. Позднее, с 1860 г., он стал переходить на безобидные темы в роде „мятели“, „рыболова“, „птицелова“; его начали интересовать и исторические сюжеты с драматическим оттенком („Приготовление к казни“, „Грозный наблюдает комету“, „Самоожигатели“, „Наполеон в Кремле“). Вдумчивое воспроизведение жизни и талантливое оформление обратили на Ш. внимание и создали ему известность среди московской художественной общественности. Его ценили Перов, Неврев, Пукирев, В. Маковский, Саврасов и Прянишников. Ш. играл

значительную роль и в Московском обществе любителей художеств. III. тесно связанного с московскими передвижниками, а не Федотова, новые исследователи склонны считать фактическим учителем, „колонновожатым передвижников“. См. „Рисунки и эскизы худ. П. М. III.“ в 2-х вып. с биографией С. Васильева, 1891.

*Н. Тарасов.*

**Шмераль**, Богумпр, чехо-словацк. политич. деят., см. XLVII, прил. указ. соврем. иностр. полит. деятелей, 88; ср. XLVIII, 507/08, 512.

**Шмерлинг** (Schmerling), Антон, австр. полит. деятель (1805—1893), родом из дворянск. семьи, учился в венск. унив. в 1829 г. поступил на службу. Когда его оппозиционные настроения стали известны, он был избран (1847) в ниж.-австр. ландтаг, где он защищал интересы буржуазии и крестьянства. Принимал деятельное участие в венской революции 1848 г. Как делегат мартовского министерства, он поехал во Франкфурт и вскоре получил от эрцгерц. Иоганна пост министра иностранных дел. Великогерманская точка зрения сделала невозможным его пребывание на посту после того, как одержало верх прусское влияние (апр. 1849 г.). В Вене он получил портфель министра юстиции в кабинете Шварценберга, провел закон о суде присяжных, но вследствие несогласия с реакционной политической своего шефа сложил должность (1851) и перешел в судебное ведомство. В 1860 г. он был назначен министром с определенной задачей ликвидировать федералистский октябрьский диплом и утвердить унитаристскую линию. Им был проведен в этом духе февральский патент 1861 г. (см. XLVIII, 388). Его свалила венгерская политическая интрига (1865). Последние годы III. состоял членом палаты господ и президентом Верховн. суда. Вышел в отставку в 1891 г.

*А. Дюс.*

**Шмид** (Schmid), Генрих Феликс, нем. славист, род. в 1896 г., с 1923 г. — проф. в Граце, один из редакторов „Jahrbuch f. Kultur und Gesch. d. Slaven“. Кроме большого количества статей в специальных журналах, написал „Nomokanonübersetzung d. Methodius“ (1922), „D. Recht der Gründung und Ausstattung

v. Kirchen im kolon. Teile d. Magdeburg. Kirchenprov. wahr. d. Mittelalters“ (1924), „Wesen und Aufgaben d. deutschen Slavistik“ (с Траутманом, 1927). Интересы III. очень широки: от истории церковного права славян и истории германизации славянских земель до славянской фонетики и лексикологии. Его монографии, в основе которых лежит огромная эрудиция, дали ему профессуру в очень молодые годы вопреки всяким немецким академическим традициям.

**Шмидеберг** (Schmiedeberg), Освальд, немецк. фармаколог, основатель экспериментальной школы фармакологии в Германии (1838—1921). Род. в Лифляндии в семье лесничего. По окончании курса на медицинском факультете дерптского университета оставался помощником проф. фармакологии Бухгейма и в то же время продолжал заниматься химией у проф. Шмидта и физиологией у проф. Людвига. В 1868 г., по смерти проф. Бухгейма, сделался проф. фармакологии в Дерпте, но вскоре (1872) получил кафедру в Страсбурге. Здесь, совместно с проф. Науниным, он основал журнал „Общей патологии и экспериментальной фармакологии“. Лаборатория III. прославилась вышедшими из нее работами. Сам III. работал больше в области физиологической химии в связи с фармакологией. Самая известная работа его „О мускарине“, действующем начале мухомора. Далее он работал над фармакологией железа и ввел новый препарат „ферратин“. В его лаборатории был открыт пилокарпин и ряд других алкалоидов. Под конец своей жизни он работал над вопросом о зимней спячке животных. Очень многие известные профессора фармакологии были его учениками, напр. проф. Н.П. Кравков, проф. Готтлиб, проф. Кушни, Фауст и многие другие. Его учебник фармакологии выдержал много изданий на немецком языке и был переведен на русский. Ср. *фармакология. Д. Щербачев.*

**Шмидт**, Александр Александрович, известный физиолог, ум. в 1894 г. Поступил на мед. фак. дерптского унта в 1850 г. и занимался физиологией в лаборатории Виддера. В 1858 г. окончил курс со степенью д-ра мед. и

уехал на 4 года за границу. В 1862 г. доцентировался в Дерпте диссертацией „Ueber Ozon im Blute“. В 1867 г. занял кафедру физиологии. Большинство его работ относится к области физиологической химии, в частности к химии крови. Им впервые был установлен ферментативный характер процесса свертывания крови и дана теория этого процесса, подкреплявшаяся чрезвычайно тщательными и разнообразными исследованиями, благодаря чему она пользовалась всеобщим признанием в 80-х и 90-х годах XIX столетия. Основная мысль Ш. о ферментативном характере процесса свертывания крови остается незыблемой и до настоящего времени. Важнейшие труды Ш.: „Zur Blutlehre“ (1892) и „Weitere Beiträge zur Blutlehre“ (вышли после смерти Ш. в 1895 г.).

*М. Шатерников.*

**Шмидт**, Василий Владимирович, см. ХLI, ч. 3, прил. *деятели СССР и Октябрьской революции*, 251/53.

**Шмидт** (Schmidt), Вильгельм, немецкий этнолог, род. в 1868 г., образование получил в берлинском и венском университетах, имеет степень доктора богословия и состоит католическим патером; с 1895 г. он был проф. народоведения и сравнительного языковедения в миссионерской семинарии св. Гавриила в Медлинге, с 1926 г.— директор организованного им этнографического музея в Латеране. Самостоятельные работы Ш. ведет в двух направлениях: в области лингвистики и в области общей этнологии. Из специально лингвистических трудов его важнейшими являются: „Mon-Khmer Völker“ (1905), „Gliederung der australischen Sprachen“ (1911) и „Sprachfamilien und Sprachenkreise der Erde“ (1926); из работ по общей этнологии— „Stellung der Pigmaenvölker“ (1910); „Ursprung der Gottesidee“ (1911); второе переработанное издание в 2 томах, 1926/28) и „Völker und Kulturen“ (1924); в последнем труде, написанном Ш. в сотрудничестве с Копперсом, Ш. принадлежат главы об истории и методе этнографии и обширный отдел об обществе. По своим общим этнологическим воззрениям Ш. близко примыкает к культурно-исторической школе, но в то же время этно-

лог и католический патер сливаются в его лице в одно целое, и его этнологические работы проникнуты богословскими тенденциями. Особенно сильно это сказывается в его главном труде „Ursprung der Gottesidee“, посвященном обоснованию первобытного монотеизма, но те же самые богословские тенденции проявляются и в такой, казалось бы, специальной работе, как „Stellung der Pigmaenvölker“; эти народы интересуют его опять-таки с точки зрения аргументации в пользу первобытного монотеизма и единобрачия. Тем не менее, и при валичности таких тенденций работы Ш. сохраняют научное значение; он обладает колоссальной начитанностью в самых разнообразных отделах этнографии, и его частные построения и критические замечания во многих случаях основательны. Большой заслугой Ш. является также основание специально этнографического журнала „Anthropos“ (с 1906 г.), в котором сотрудничают гл. обр. миссионеры; при всей своей тенденциозности этот журнал дает много интересного фактического материала и весьма обстоятельный библиографический отдел. *А. Мкс.*

**Шмидт** (Schmidt), Генрих-Юлиан, нем. историк литературы и публицист (1818—1886), в молодые годы (до 1846 г.) был учителем в Берлине и не имел никакого отношения к литературной деятельности. В 1846 г. он переезжает в Лейпциг и попадает в кружок Арнольда Руге (см.). Радикальные стремления не слишком глубоко захватывают Ш., и 1848 год увлекает его не как политическое событие, а лишь как идеологический кризис. Его первая книга „Geschichte der Romantik im Zeitalter d. Reformation und Revolution“ не обращает на себя внимания. Тогда же в руки его и Густ. Фрейтага (см.) попадает редакция полуоппозиционного австрийского политического листка „Grenzboten“, который вскоре превращается в боевой орган, подготовляющий объединение Германии под главенством Пруссии. Ш. захватывается политическим движением, но в то же время поднимает знамя борьбы и на идеологическом фронте— против идеалистической философии, которой он противопоставляет реалистическую философию здравого

смысла, уничтожающую „господство предвзятых идей“. Традициям шеллингианской натурфилософии он противопоставляет позитивное естествознание, основанное на математике. В качестве литературного критика он проповедует здоровый реализм и отмежевывается как от пережитков романтизма, так и от идеалов „Молодой Германии“ (см. XIV, 295/301). Статьи Ш. в „Grenzboten“, откликаясь на все события науки, искусства и политики, имели огромное влияние на духовную жизнь Германии 50-х гг. и, можно сказать, формировали мировоззрение нового поколения—мировоззрение, которое господствовало в немецкой культуре почти до Ницше. В 1861 г., после прекращения „Grenzboten“, Ш. становится редактором „Berl. Allgemeine Zeitung“, продолжая ту же политическую и идеологическую линию. Со стороны левых кругов Ш. подвергается ожесточенным нападкам (памфлет Лассалья „Herr Jul. Sch., der Literaturhistoriker“), но это только укрепляет его влияние на либеральную интеллигенцию. Из журнальных статей постепенно возникают и главные историко-литературные работы Ш. Начав с современной ему эпохи, Ш. постепенно распространяет свой основной труд вглубь, захватывая весь XIX и XVIII в. Эта „История нем. литературы“, представляющая собой собрание критических очерков и характеристик, выходила томами под разными заглавиями и была издана посмертно в 5-ти томах („Gesch. d. deutsch. Literatur v. Leibnitz bis auf unsere Zeit“, 1886—1896). Кроме нее, Ш. принадлежат: двухтомная „Gesch. d. französischen Literatur seit d. Revolution“ (1857, 2-ое переработанное изд. 1873-74), „Übersicht d. engl. Literatur im XIX Jahrh.“ (1859) и собрание статей в 4-х томах—„Bilder aus d. geistigen Leben unserer Zeit“.

О Ш. см.: G. Freitag, „J. S. bei den Grenzboten“ (Preuss. Jahrbücher, июль 1866 г.); ego-же, „Erinnerungen aus meinem Leben“ (Ges. Werke, B. 1); „Allgemeine deutsche Biographie“, B. 31 (1898).

В. Горнунг.

**Шмидт** (Schmidt), Георг Фридрих, немецкий гравер на меди (1712—1775). Сын бедного ткача, учился в Берлине в Академии художеств, затем усовершенствовался в Париже. Своей талант-

ливостью обратил на себя внимание и был принят в Парижскую академию. В 1744 г. он был приглашен в качестве придворного гравера в Берлин и в 1757 г., сроком на 5 лет, в Петербург, где был сделан мастером гравирования портретов при Академии наук и в 1759 г. преподавателем в ново-образованной Академии художеств. Заваленный заказами, Ш. мало отдавал себя педагогической деятельности, тем не менее образовал ряд граверов по меди (см. XVI, 363/64, прил., 7, и XLV, ч. 3, 691): А. Васильева, Е. Виноградова, А. Грекова и Чемесова. В 1762 г. Ш. вернулся в Берлин и, не покидая работы резцом, отдался гравированию крепкой водкой и сухою иглой в манере Рембрандта. Ш. удачно соединяет различные приемы и дает законченные и свежие произведения. Лучше всего его портреты—гр. Эврие, баронессы Грапендорф, гр. Эстергази, Елизаветы I, гр. К. Разумовского, Рембрандта и самого художника. Кроме портретов, им награждено много жанров, галантных и исторических сцен, пейзажей и копий с Рембрандта. Число листов Ш. доходит до 300.

О Ш. см. Jacoby, „Catalogue raisonne de l'oeuvre de G. F. S.“, 1789; ego-же, „S.-s Werke“, 1815; Wesely, „G. F. S., Verzeichniss seiner Stiche“, 1887; Apell, „Das Werk von G. F. S.“, 1887.

Н. Т.

**Шмидт** (Schmidt), Иоганнес, немецкий лингвист (1843—1901), ученик Шлейхера, проф. сравнит. языковедения сначала в иенском, а потом в берлинском универс., где до самой смерти читал двухгодичные циклы лекций, последовательно обнимающие санскритский, греческий, латинский, готский и литовский языки. Он выдвинулся сразу исследованием „Zur Geschichte des indo-germ. Vocalismus“ (2 т. 1872—75), приведшим к пересмотру вопроса и признанию для индоевроп. праязыка трех гласных *a*, *e*, *o*, вместо одного *a*, как это было у Боппа и Шлейхера (см. XXII, 15/16, пр., 1/2). Широкое и длительное влияние оказала его брошюра „Die Verwandtschaftsverhältnisse der indo-germ. Sprachen“ (1872), давшая т. н. „теорию волн“ (Wellentheorie), как схеме дифференциации языков и диалектов взамен т. н. „генеалогического дерева“ Шлейхера ср. XXII, 13, и XXXIX, 479, 483). С 1875 г. он вместе с Эрнстом

Купом редактирует „Zeitschrift für vergleichende Sprachforschung“. Образцовым по богатству материала и методичности считается его труд „Die Pluralbildungen der indo-germ. Neutra“ (1899). В брошюре „Die Urheimat der Indogermanen und das europäische Zahlssystem“ (1890), основываясь на следах вавилонского влияния, Ш. склонен приурочить прародину индо-европейцев все-таки к Азии. Последний его труд „Zur Kritik der Sonantentheorie“ (1895) направлен против Бругмана (см.) и его школы, с которым Ш. во многом расходился. При исключительно широкой и основательной эрудиции, проницательности и строгости метода Ш. не обладал размахом творческой фантазии, но являлся общепризнанным авторитетом и совершенно самостоятельной крупной научной величиной.

### II. Pummer.

**Шмидт** (Schmidt), Карл, германск. педагог (1819—1864). Изучал в Галле философию и богословие, был короткое время протестантским пастором, но порвал с этой средой всякую связь и целиком посвятил себя педагогике; был преподавателем истории и древних языков в гимназии до 1863 г., затем, незадолго до смерти,—директором учительской семинарии и руководящим организатором в преобразовании школьного дела в Готе. Благодаря некоторому радикализму своих политических взглядов и явно выраженному антиклерикальному настроению, он как общественник педагог с значительным ораторским темпераментом играл руководящую роль в учительских организациях („Deutsche Lehrerversammlungen“), особенно среди народных учителей. Основной его труд—„Geschichte der Pädagogik“ (в 4 тт., 1860—62, 4-ое изд. 1878—90; русск. перев. 1880) приобрел широкую известность, хотя осыплет громаднейший материал всей исторической педагогики автору не удалось; идеологическая концепция, создавшаяся у него под некоторым влиянием гегельянства, растворилась в довольно плоском рационализме, с произвольными и часто необоснованными суждениями. Но при всех недостатках этот труд занимал в течение нескольких десятилетий одно из первых мест

среди общих сочинений по истории педагогики. Другая характерная в многочисленных работах Ш. черта обнаружилась больше всего в его двухтомном посмертном сочинении „Anthropologie“ (1865),—черта, легшая в основу того, что за Ш. укоренилось прозвище „педагога-антрополога XIX века“. Основная мысль Ш. сводится к тому, что педагогика должна быть в сущности только „прикладной антропологией“; фундаментом будущей педагогики, по его мнению, должна сделаться френология.

Остальные работы Ш. — „Книга о воспитании“ (1854), „Письма к матери о физическом и духовном воспитании детей“ (1856), „Педагогика средней школы“ („Gymnasialpädagogik“, 1857), краткая „История воспитания и обучения“ (1860), „История народной школы и учительской семинарии Готского герцогства“ (1863), „К реформе учительских семинарий и народной школы“ (1863) и „К вопросу о воспитании и религии“ (1865). Ш. издавал также педагогический журнал „Die Erziehung der Gegenwart“. — Ср. некролог Ш., написанный W. Lange в „Hamburger Schulblatt“, 1864, № 354, и большую статью П. того же W. Lange в 3 изд. 4-го тома „Geschichte der Pädagogik“.

Г. В.

**Шмидт**, Каспар, см. *Штирнер*.

**Шмидт**, Конрад, нем. экономист, см. XLVIII, прил. *указатель соврем. деятелей науки*, 95.

**Шмидт**, Петр Петрович, лейтенант, руководитель вооруженного восстания в Севастополе в 1905 г. Род. в 1867 г. в Одессе в семье морского офицера; потеряв мать 10 лет от роду, воспитывался в экзальтированном женском обществе, что наложило на него печать сентиментализма и нервозности. По окончании Петерб. Морского училища, служил в Балтийском флоте, затем в Севастополе и Владивостоке. Уже в Морском училище, где еще сильны были традиции народолюбцев, Ш. считал себя социалистом. На его мировоззрение имели большое влияние П. К. Михайловский и П. В. Шелгунов. Восторженный идеалист и ригорист, Ш. вынужден был оставить военную службу и перевелся в коммерческий флот. В русско-японскую войну был мобилизован в эскадру адм. Рожественского, но вскоре заболел и перевелся в Севастополь, где командовал миноносцем. Если не считать чисто „кустарных“ попыток сколотить тайный союз офицеров—„друзей народа“, Ш. мало в чем проявлял свое соц. мировоззрение, только октябрьские собы-

твля 1905 г. вызвали в нем бурный прилив политической активности. Эпоха безвременья, наступившая после разгрома „Народной Воли“ и совпавшая с началом сознательной жизни Ш., а также отсутствие общения с к.-н. социалистич. организацией (Ш. то жил в глухой провинции, то проводил месяцы и годы в дальнем плавании) сделали из него мыслителя-одиночку с системой взглядов, полной противоречий и неувязок. Принимая целиком с.-р.-скую „социализацию земли“, он в то же время был против террора. Радикальный демократизм уживался в нем с пережитками славянофильских концепций о царе и народе. Зато, вступив на путь практических действий, Ш. обнаружил недожиданный революционный темперамент и чувство реализма, помогавшее ему быстро ориентироваться в политической обстановке. Когда 20 окт. 1905 г. в Севастополе хоронили жертвы расстрелянной демонстрации, Ш. открыто выступил на кладбище с речью, полной экстаза и пафоса. Последующая роль Ш. в радикальных выступлениях севастоп. городской думы, его вдохновенные речи на митингах побудили севастоп. рабочих избрать его своим „пожизненным депутатом“. Арестованный адм. Чухниным, Ш. под напором общественного негодования вскоре был освобожден. 11 ноября адм. Чухнин запретил военный митинг, и для разгона его была собрана специальная сводная рота. В ответ на приказ начальника роты „стрелять по бунтовщикам“ один из матросов (А.т. Петров) выстрелом из винтовки ранил командира и убил другого офицера. Это и послужило поводом к восстанию, которое началось с массовых арестов офицеров и кончилось присоединением отдельных частей гарнизона (всех саперов и части пехотинцев) и нескольких единиц флота, в т. ч. бронен. „Потемкина“ и крейсера „Очакова“. Оставшись без командира, очаковцы предложили Ш. возглавить движение. Явившись на заседание революц. штаба, Ш. стал доказывать преждевременность восстания до получения сигнала от столичного центра, который, по мнению Ш., должен координировать дви-

жение по всей территории России. Однако, под влиянием доводов И. П. Вороничина (старого революционера-подпольщика и руководителя движения), а также и самих матросов, Ш. согласился взять на себя командование „Очаковым“, хотя он знал слабое оборудование только-что построенного корабля и не верил в успех восстания. По своей собств. инициативе он послал телеграмму на имя Николая II с требованием немедленного созыва Учред. Собр. Ш. лелеял план полного овладения Севаст. крепостью и флотом, сооружения батарей на Перскопском перешейке с целью отрезать Крым от опорных пунктов царизма и т. д. В то же время он с самого же начала арестовывал враждебных революции офицеров, держал их в качестве заложников и грозил расстрелять их, в случае нападения со стороны береговых властей над рабочими и матросами. На ряду с этим в поведении Ш. и остальных главарей восстания был ряд ляпсусов, из которых главный — забвение технических моментов в искусстве организации восстаний. Лишь когда стало более чем очевидно, что реакция не дремлет и срочно готовится к разгрому „Очакова“, руководители движения решили приступить к контр мерам (к изъятию винтовок и пулеметов из артиллерийского склада, к доставке на „Потемкин“ ударников от орудий и т. д.). Но эти решения запоздали. 15-го днем „Очаков“ и береговые казармы (где сконцентрировано было 2.000 восставших матросов и где находился почти весь штаб) были подвергнуты правительственными частями ураганному огню броненосцев, крепостной артиллерии и пехоты. Когда „Очаков“ был весь в огне, Ш. со своим 16-летним сыном один из последних оставил корабль, пересел на миноносец и после обстрела последнего, контуженный в воде, в обморочном состоянии был подобран врагами. Доставленный на правительственный броненосец „Ростислав“, Ш. после издевательств, глумлений и угрозы линчевания со стороны рассвирепевших офицеров-монархистов был перевезен в очаковскую крепость. Вместе с уцелевшей командой „Очакова“ Ш. был предан воен. суду.



Суд, продолжавшийся 11 дней, закончился смертным приговором Ш. и трем матросам-очаковцам: Антоненко, Часнику и Гладкову. На суде Ш. держался с мужеством истинного революционера. Он сознательно и с экзальтическим подъемом шел на казнь. Его речь на суде по существу была обвинительным актом против царского правительства при всей туманности и неопределенности политической ее части. Спустя почти 2 недели после смертного приговора—6 марта 1906 г. Ш. вместе с 3-мя упомянутыми матросами был расстрелян на острове Березань (недалеко от г. Очакова).

Литература о Ш. обширна. Наиболее важны: И. П. Вороницын, „Лейтенант Ш.“ (1925); Евг. Шмидт (сын), „Лейт. Ш.“ (Прага, 1925); И. Гелас, „Нолбрыские дни в Севастополе“ (Крымск. Истпарт, 1924); И. Генкин, „Лейт. Ш. и восстание на „Очакове“ (изд. „Мол. Гвардия“, 1926, также в книге „По тюрьмам и этапам“); „Лейт. Ш. Письма и воспоминания“ (замечательная переписка Ш. с З. И. Р., о предвэд. Максаква, изд. Центрархива, 1922); „Лейт Ш.“ (воспоминания оестры, изд. Морского комиссариата, 1923); Матрос В. Карнаузов, „Красный лейтенант“ (изд. Об-ва Политкаторжан, 1925); В. Каминский, „1905 год в Севастополе“ (Крымгиз, 1925); Платонов, „Восстания Черноморского флота в 1905 г.“ („Прибой“, 1936); см. также статью прис. повер. А. А. Александрова в сборн. „1905-й год в воспоминаниях старой политической элиты“ (М., изд. О-ва Политкаторжан, 1931). Необычайно романтическая личность Ш. послужила темой для нескольких произведений (см., напр., поэму В. Пастернака „1905 год“).

**Шмидт**, Роберт, германск. полит. деятель, см. XLVII, прил. указ. соврем. иностр. полит. деятелей, 88.

**Шмидт**, Фридрих Богданович, геолог, палеонтолог и ботаник (1832—1908). Род. в Лифляндск. губ., учился в ревел. гимн., затем в дерпт. и моск. университетах. В 1853 г. появилась его первая работа: „Flora der Insel Moon nebst orographisch-geognostischer Darstellung ihres Bodens“. В 1855 г. Ш. напечатал свою магистерскую диссертацию: „Flora des silurischen Bodens von Estland, Nord-Livland und Oesel“. Одновременно с ботаническими наблюдениями он производил и геологические исследования, при чем в дальнейшем свою научную деятельность главнейше посвятил геологии и палеонтологии. Его монография „Untersuchungen über die silurische Formation von Estland, Nord-Livland und Oesel“ (1857) является началом его многочисленных исследований в области геологии. С 1856 по 1859 г. Ш. был помощн. директ. ботан. сада в Дерпте, в 1858 г. читал лекции по бота-

нике в университете. В 1859 г. в качестве начальника физич. отдела Амурской экспедиции производил исследования до 1862 г. Главным результатом его работ было открытие юрских и третичных пресноводных отложений на Амуре и Бурее, богатых растительными остатками, подробное изучение меловых и третичных отложений Сахалина и др. В 1866 г. Ш. отправляется по поручению Академии наук в экспедицию в низовья Енисея, в Туруханский край для отыскания трупа мамонта. В 1872 г. Ш. был избран членом Академии наук. С этого времени главные его работы связаны с геологией и палеонтологией б. Прибалтийского края. Труды его по кембрю-силуру Прибалтики являются классическими: „Miscellanea silurica“, I—III т. (1873—1883) и „Revision d. ostbaltischen silurischen Trilobiten“, I—IV т. (1881—1907), в которых дается весьма детальное описание богатейшей и разнообразнейшей фауны трилобитов и весьма дробное подразделение прибалтийских силурийских и кембрийских отложений (см. XIII, 271 и 273/74). Признавая весьма важное значение сравнительного изучения, Ш. посетил для своих работ все главнейшие области развития силура и кембрия в Европе и С. Америке. Его труд о ледниковых отложениях Эстляндии поставил его в число крупных гляциалистов.

Список трудов Ш. (около 220) помечен в Евр. Геол. Ком. (1908 г., т. XXVII, № 10, ст. 19—88).

А. В. Павлов.

**Шмидт** (Schmidt), Эрих, историк новой немецкой литературы (1853—1913), наиболее яркий и влиятельный представитель филологической школы в этой области, ученик Вильгельма Шерера. С 1877 г.—профессор в Страсбурге, с 1880 г.—в Вене, с 1885 г.—директор Гетевского архива в Веймаре, с 1887 г.—профессор в Берлине. Написал ряд исследований по эпохе „бури и натиска“: о „Вертере“ Гете („Richardson, Rousseau und Goethe“, 1875), о драматургах из кружка „бурных гениев“ („Lenz und Klinger“, 1878, „H. L. Wagner“, 1875); известную монографию о Лессинге („Lessing“, 2 т., 1884—91), против которой полемизировал Ф. Меринг („Легенда о Лессинге“);

сборник статей по немецкой литературе („Charakteristiken“, 2 т., 1886—1901). Напечатал и опубликовал первую рукописную редакцию „Фауста“ Гете—т. н. „Urfaust“ („Goethes Faust in ursprünglicher Gestalt“, 1887), а также дневники и письма Гете из Италии, послужившие источником „Итальянского путешествия“ („Tagebücher und Briefe Goethes aus Italien“, 1888), и первоначальную рукопись эпиграмм Шиллера и Гете („Xenien 1796“, 1893). Редактировал издание писем Каролины Шлегель, центральной фигуры раннего немецкого романтизма („Caroline“, 2 т., 1913). Был многолетним председателем Гетевского общества („Goethe Gesellschaft“). *В. Журмунский.*

**Шнитт**, Яков (Исаак) Иванович, ориенталист (1779—1847), сын амстердамского негодянта, эмигрировал в 1798 г. в Россию. По делам коммерческой конторы, в которой служил, провел три года в области между Волгой и Доном среди калмыков, изучил их язык, обычаи, народное творчество. Вернувшись после 1812 г. в Петербург и сделавшись казначеем библейского о-ва, начал по его поручению переводить Новый завет на монгольский и калмыцкий языки. Оставив торговые дела (1819), Ш. окончательно посвятил себя научной работе: за перевод, законченный в 1827 г., и другие работы по истории и литературе монгольской и тибетской получил степень доктора ростокского университета; за „Историю восточных монголов“ (1829) и перевод монгольской летописи „Ссаман-Ссецена“ был избран в адъюнкты Академии наук. Его „Монгольская грамматика“ на русском и на немецк. языках, монгольско-русско-немецкий лексикон, издание и перевод монгольского эпоса „Подвига Гессер-хана“ и полный перевод Библии на монгольский язык ввели монголоведение в круг европейской науки; а его „Тибетская грамматика“, два лексикона тибетского языка и издание тибетского текста и перевода сочинения „Улигерун-Далай“ („Мудрец и глупец“) явились вкладом в научную разработку тибетского языка и литературы (см. ХLI, ч. 8, 45, сл.). *П. Р.*

**Шмиловский**, Алоиз Войтех, чешский писатель (1837—1883), поль-

зовавшийся большой популярностью благодаря своему умению живо схватить и передать несложную жизнь провинциального обывателя. Однако, сам он не в состоянии подняться над изображаемым миром и часто разделяет его предрассудки. В своих художественных приемах Ш. на ряду с проникновенным реализмом, обнаруживал черты сентиментального романтика старой школы. Такой характер носят его жизненные картинки „Старый органист“ („Stary Varhanik“, 1871) и сельская трагедия „На свежем воздухе“; провинциальная хроника „Мучник Клеофас“ (1875) считается лучшей из его повестей. Из намеченного им цикла исторических романов ему удалось осуществить лишь один: „На утренней заре“ (1882), где описывается последний период жизни Иос. Добровского. И. Ирассек пошел в этом отношении по его стопам. Ш. писал также стихи („Basně“, 1874), в которых продолжал традиции чешского романтизма. *Ср. XLVIII, 549. В. Чернобаев.*

**Шмит** (Schmitt), Флоран, франц. композитор, см. XLVIII, прил. *указат. совр. деятелей науки и искусства*, 115.

**Шмитц** (Schmitz), Бруно, немецкий архитектор (1858—1916), получил образование в дюссельдорфской Академии художеств. Им построен ряд памятников, главные из них—памятник Вильгельму I в Кифгейзере и памятник битвы народов под Лейпцигом. В этих памятниках Ш. переносит центр тяжести от скульптуры к архитектуре. Сначала Ш. работал в Лейпциге, с 1886 г. он жил в Берлине, с 1896 г. стал профессором Высшей технической школы в Дрездене. *Н. Т.*

**Шмитц** (Schmitz), Фридрих, немецк. ботаник (1850—1895), с 1874 г. проф. ботан. в Галле, с 1878 г.— в Бонне, с 1884 г.— проф. и дир. ботан. сада в Грейфсвальде. Ш., один из крупнейших альгологов, установил многоядерность клеток многих низших растений, изучил хроматофоры водорослей, работал над систематикой багрянок и пр.

Нап.: „Die Chromatophoren der Algen“ (1882), „Ueber den Bau der Zellen bei Siphonocladien“ (1879), „Systematische Uebersicht der bisher bekannten Gattungen der Florideen“ (1889) и др.

**Шмоллер** (Schmoller), Густав, немецк. экономист (1838—1917), учился в

тубингенском университете, с 1864 г.— профессор в Галле, с 1872 г.— в Страсбурге, с 1882 г.— в Берлине, где занимал кафедру политической экономии до конца своей жизни, с 1899 года— член прусской палаты, с 1887 г.— член прусской Академии наук, с 1895 г.— Баварской, с 1907 г.— Венской, с 1909 г.— Римской, с 1891 г.— член-корреспондент Российской академии. III. является одним из крупнейших представителей немецкой исторической школы. Он стоял во главе „молодого“ крыла исторической школы, заострившего положение, выдвинутые первыми основоположниками исторической школы, и оформившегося в социально-этическое направление и катедер-социализм. Доктрине исторической школы в политической экономии III. даст методологическое обоснование и развивает более определенно ее социально-философские корни. Методологические воззрения III. сводятся в общих чертах к следующему: народно-хозяйственные явления складываются в результате пересечения многочисленных влияний; они стоят в зависимости и от чувствований и намерений хозяйствующих субъектов, и от состояния техники, и от природных условий, и от нравов, и от характера государственных учреждений (ср. XLI, ч. 1, 86, 111/12); поэтому изучение народно-хозяйственной жизни не может быть резко отмежевано от изучения права, нравственности и политической организации страны; такого рода сложный характер предмета политической экономии требует точного метода и на первом месте— строго эмпирического наблюдения и историко-сравнительного описания; история и статистика нам дают богатейший материал для экономического исследования; простые абстрактные построения в научном отношении ничего не стоят; строго научное построение политической экономии может быть дано только с того момента, когда будет собран и изучен исчерпывающим образом материал прошлого; в настоящее время не может быть и речи о каких бы то ни было экономических или социальных законах; пока мы можем говорить лишь об эмпирических обобщениях, при чем пользоваться последними при-

ходится всегда крайне осторожно; „тот, кто не может дать себе отчета о трех тысячах лет, предшествующих его времени, пусть блуждает в темноте и влачит изо дня в день свое существование“. Эти слова Гете III. берет в качестве „мotto“ для своих „Основ“ политической экономии и решительно выступает против „преждевременных“ обобщений и „грубо-материалистических“ приемов школы Маркса; он пытается обосновать политическую экономию на этике психологических началах и находит, что последние становятся тем важнее, чем выше поднимается культура. III. не отрицает значения дедукций и синтетических построений. По его мнению, телеологический синтез и разлагающий анализ одинаково необходимы при исследовании, но такого рода синтезом, широкими обобщениями, данными цельного, законченного мировоззрения хорошо пользоваться лишь после того, как история, статистика и психология сделают свое дело. В своих историко-философских построениях III.— дуалист, так как он не видит единства между социальным и материальным, и в то же время он плюралист, так как при объяснении явлений он исходит из принципа множественности факторов, принципиально отказываясь сводить их к единой первопричине. В своих социально-политических взглядах III.— катедер-социалист, социал-реформист. Он— идеолог и апологет прусского монархизма, которому он хочет придать характер „просвещенного абсолютизма“ старых веков меркантилистической эпохи. В этом III. глубокий реакционер. Он питает симпатии к мелкому землевладению, видя в нем „залог великого будущего“. III. стоит за развитие „средних классов“, является решительным противником социал-демократии; лозунгу „социальной борьбы“ III. противопоставляет „моральную борьбу“, взывая к этике, к идее справедливости, к тому, чтобы в рабочем воспитывать „человека“, а не толкать его на баррикады революций. Свои социально-политические воззрения III. развивает в речи на первом же собрании Эйзенахского конгресса (1872), душою которого он был, и в ряде выступлений, посвящен-

ных социальному и рабочему вопросам. Разрешение рабочего вопроса Ш. видит в разумной социальной политике и социальных реформах, направленных к смягчению классовой борьбы, факт и наличие которой Ш. прекрасно сознает, но не видит принципиального противоречия между трудом и капиталом, сводя капитал к тому же труду. В общем Ш. стоит за идею развития, считая ее господствующей идеей нашего времени. Ш. признает и принцип экономического обобществления, но при обязательном условии сохранения индивидуальной собственности и свободы личности.

В научной области Ш. выступает и как историк, и как экономист, и как социолог, при чем во всех своих сочинениях он проявляет огромную эрудицию в самых различных областях знания, широко используя свой описательно-исторический и сравнительно-статистический метод. В области экономической истории известен труд Ш., посвященный развитию мелкой промышленности в Германии в XIX в. („Zur Geschichte der deutschen Kleingewerbe im XIX Jahrhundert“, 1870); кроме того, имеется ряд его монографий по промышленной истории, главным образом по истории города Страсбурга, далее — исследования по экономической истории Пруссии XVII—XVIII вв.; под руководством и при участии Ш. вышли также тщательно собранные „Acta Borussia“, в издании Академии наук. В качестве экономиста. Ш. известен как автор двухтомных „Основ“ политической экономии („Grundriss der allgemeinen Volkswirtschaftslehre“, В. I, 1901 и В. II, 1904), где он дает мастерское и богатое историко-статистическими данными изложение общего учения о народном хозяйстве, лишенное каких бы то ни было обобщений и теоретического анализа, но с обширной библиографией по важнейшим вопросам. В области социологических работ Ш. на первом месте стоят его ценные в историческом отношении исследования, относящиеся к проблеме социальных классов и их образования в связи с ростом и образованием профессий и разделением труда (см. *социальные классы*, ХLI, ч. 1, 166, 170, 193/97). На-

конец, Ш. известен как издатель журнала „Jahrbuch der Gesetzgebung, Verwaltung und Volkswirtschaft im Deutschen Reiche“ (с 1881 г.) и серии „Staats- und sozialwissenschaftliche Forschungen“ (с 1878 г.).

Из многочисленных сочинений Ш., кроме уже упомянутых, как на главнейшие, можно указать на следующие: „Ueber einige Grundfragen des Rechtes und der Volkswirtschaft“, 1875; „Ueber einige Grundfragen der Sozialpolitik und der Volkswirtschaftslehre“, 1898, 2-е изд. 1904; „Zur Sozial und Gewerbepolitik der Gegenwart“, 1890; „20 Jahre deutscher Politik. 1867—1917“, 1920; „Die soziale Frage. Klassenbildung, Arbeiterfrage, Klassenkampf“, 1920; „Deutsches Städtewesen in älterer Zeit“, 1922; юбилейные сборники, посвященные 70-летию Ш.: „Die Entwicklung d. deutschen Volkswirtschaftslehre im 19. Jahrh.“, 2 тома, 1908; „Festschrift zu G. Schmollers 70. Geburtstag. Beiträge z. brandenburg. u. preuss. Geschichte“, 1908. В русском переводе: „Народное хозяйство, наука о народном хозяйстве и ее методы“ (1902); „Борьба классов и классовое господство“ (1908).

*С. Солтцев.*

**Шмурло**, Евгений Францевич, историк, род. в 1853 г., с 1889 г. — прив.-доц. петербургского университета, с 1891 г. — проф. дерптского ун-та. Ученик К. И. Бестужева-Рюмина по петербургскому университету, Ш. поддался его тенденции — переносить центр тяжести изучения из области исторического исследования в область предварительных историографических и историко-критических разысканий, которая характерна была для периода упадка деятельности его учителя. Так возникла диссертация Ш.: „Митрополит Евгений“ (1888), в которой Ш., застряв на ранних годах деятельности Евгения, так и не дал даже его историографической характеристики. Аналогичный характер имела предпринятая Ш. работа о Петре (1889), впоследствии переработанная: „Петр Великий в оценке современников и потомства“ (1912). Еще в 90-х гг. Ш. обратил внимание на неизученность русско-католических отношений и, когда в 1903 г. Академией наук была учреждена должность ученого корреспондента в Риме, Ш. был на нее избран. Сумев проникнуть здесь в такие архивы, как закрытый до того времени архив Конгрегации пропаганды веры, производя разыскания и вне Италии (в Испании), Ш. приступил к публикации своих отчетов и материалов в двух сериях: „Россия и Италия“ (4 тома, 1927) и „Памятники культуры и диплом. сношений России с Италией“. После Октябрьской революции Ш., став эмигрантом, напечатал

очередной том материалов в Праге (.Римская курья на русском православном востоке, 1609—1654\*, 1928). Кроме того, им было написано „Введение в русскую историю“ (Прага, 1924) и на итальянском языке история России, доведенная до царствования Николая I („Storia di Russia“, 2 т. Рим, 1928-29). Список трудов Ш. см. „Биографический словарь профессоров юрьевского университета“ (1903). С. В.

**Шнаазе** (Schnaase), Карл, один из крупнейших немецких историков искусства XIX столетия (1798—1875), был зажиточным человеком и по профессии юристом. Лекции Гегеля и Савиньи, с одной стороны, и близкое личное общение с младшим поколением художников и поэтов романтической (дюссельдорфской) школы (Иммерман, Лессинг и др.)—с другой, направили Ш. на путь широкого историко-философского изучения изобразительных искусств и в значительной степени определили метод и содержание его знаменитой „Истории изобразительных искусств“ (7 тт., 1843—1864). Уже в первом его труде, в „Нидерландских письмах“ (1834), ясно обозначается его научная позиция, которая синтезирует романтическое мироощущение и романтические вкусы с диалектическими построениями гегельянской философии. Воодушевленный, подобно большинству романтиков, национально-религиозными мечтаниями о средневековьи, Ш. в то же время был одним из первых, обработавших историю средневекового искусства как равноправную область научного исследования. В противовес классицизму своих непосредственных предшественников, а также в противовес узким специалистам эмпирикам, Ш. дает в своем капитальном труде первый опыт мировой истории искусства, которая, в сущности говоря, есть мировая история культуры, ибо для Ш. искусство—самое драгоценное и самое богатое выражение культуры или национального духа, в котором Ш., согласно романтической традиции, и видел подлинного носителя и творца культуры. Следуя в этом заветам Гердера и строя свое изложение по образцу философской истории Гегеля, Ш. предпосылает каждому историческому раз-

делу широкую культурную и историко-философскую характеристику эпохи, а также анализ типичных образцов ее стиля. Он этим впервые в истории науки ставит проблему стиля, как определенной системы форм, выражающей общий дух, настроение, мироощущение, характер носителя данного стиля, т.-е. эпохи, расы, нации. Далеко не обладая изощренными средствами современной науки в области археологического и формального метода, Ш. тем не менее с большим чутьем и талантом умел сочетать смелые историко-философские обобщения с яркими характеристиками конкретных художественных фактов и в этом отношении является предшественником и отчасти вдохновителем новейших течений в области искусствознания, которые пришли на смену формализму и эмпиризму и которые, в лице Зиммеля, Воррингера или Дворжака, ставят искусствоведение в тесную и принципиальную связь с самыми широкими проблемами истории и философий культуры.

О. Ш. см. *W. Waetzoldt*, „Deutsche Kunsthistoriker“, В. II (1924); *Lubke*, „K. S.“ (1879).

*А. Габричевский.*

**Шнеберг**, неск. горных вершин, см. XIII, 411, 413, и II, 375.

**Шнейдегюль**, гл. гор. одним прусск. округа, совпадающего территориально с провинцией „Пограничная марка Познань—Зап. Пруссия“; округ расположен небольшой полоской вдоль польской границы; в его состав вошли остатки отданных Польше в 1919 г. прусских провинций: Познани и Зап. Пруссии; террит. — 7.695 кв. км; 336.311 жит. (1926). Гор. Ш. расположен на р. Кюдлов, узлов. пункт жел. дор. Берлин—Кенигсберг; 37.518 жит. (1925); торг. сел.-хоз. и лесн. продуктами, незначит. промысл.

**Шнейдер** (Schneider), Евлогий, франц. политич. деятель (1753—1794), родом из Германии (наст. имя Иоганн-Георг). Его родители принадлежали к мелкой буржуазии и не жалели средств, чтобы дать сыну образование. Он учился в Вюрцбурге, пройдя начальную школу, незуитскую гимназию и университет—учебные заведения, находившиеся в то время под влиянием

иезуитов. В университете он числился официально на юридическом факультете, но его подвижную натуру более тянули к себе поэзия и изящные искусства, для знакомства с которыми он прилежно изучал древние и новые языки. После бурно проведенных юных лет поступил в монахи (Евлогий—его иноческое имя), был священником, потом проповедником при Вюртембергском дворе, позднее профессором изящной литературы в Бонне (1789). В это время он стал увлекаться революцией, вышел из ордена, начал пронагандировать новые идеи. Вследствие этого он принужден был покинуть Бонн и в 1791 г. переехал по приглашению местного мэра в Страсбург, где был назначен проф. церковной истории и духовного красноречия при т. н. католическом факультете, а также членом муниципального совета. В Страсбурге Ш. безудержно бросился в революционную борьбу, примкнул к якобинцам и вскоре сделался общественным обвинителем при уголовном трибунале Нижне-рейнского департамента. Здесь он вступил на путь крайнего террора, направленного против страсбургских умеренных. В середине 1793 г. он потребовал учреждения в Страсбурге революционного трибунала, членом которого он сам был назначен, равно как и членом страсбургск. Комитета общественной безопасности. Теперь он примкнул к эбертистам и принял культ Разума. В октябре 1793 г. Ш. по поручению Сен-Жюста, прибывшего в Страсбург в качестве комиссара Конвента (ср. XLV, ч. 1, 101/02), предпринял объезд Эльзаса с целью прекращения спекуляции ассигнациями, осуществления *maximum'a* и искоренения подозрительных. Жестокость, с которой Ш. расправлялся во время этой поездки с подозрительными, вызвала ряд обвинений. При этом он сам ухудшил свое положение некоторыми нетактичными поступками. Так, он взял с собой в путешествие свою молодую жену и при возвращении в Страсбург совершил с ней торжественный „нереспубликанский“ въезд в город (15 декабря 1793 г.). В ту же ночь он был по приказанию Сен-Жюста арестован и в цепях отослан в Париж. Там он был предан суду революционного трибунала по обвинению в излишней

жестокости и в изменнических сношениях с Австрией (последнее было совершенно неверно) и гильотинирован 1 апреля 1794 г.

О Ш. см. *Venedey*, „Die deutsche Republikaner unter der französischen Republik“ (1817); *Faber*, „E. S.“ (1886).

В. Перцев.

**Шнейдерит**, взрывч. вещество. см. XLV, ч. 2, 282/83.

**Шнекоппе**, см. XIII, 413.

**Шнитцер**, Эдуард, см. *Эмин-паша*.

**Шницлер** (Schnitzler), Артур, австрийск. писатель-драматург и новеллист (род. в 1862 г.). Воспитался в кружке венских эстетов, однако ушел, в отличие от вождя венской группы Г. Бара и крупнейшего ее писателя Гофманстала, в сторону от культуры чистой поэзии, уступая социальному заказу столичной публики, ищущей в искусстве „острых и приятных впечатлений“ (ср. XIV, 320). По пути удовлетворения этих потребностей и пошло все творчество Ш., представляющее собой иногда более серьезную, а чаще всего легкомысленную эротику, отражающую настроения известной части немецкого (гл. обр. венского) общества. В сфере этого жанра Ш., однако, проявил себя как незаурядный талант. Первым произведением Ш. был сборник диалогов „Anatol“ (1893), за которым последовал ряд одноактных пьес, написанных в 90-х и нач. 900-х гг. и частично тогда же поставленных: „Der grüne Kakadu“, „Paracelsus“, „Die Gefährtin“, „Lebendige Stunden“, „Marionetten“ (последние две книги заключают в себе по несколько пьес). Первый серьезный успех выпал на долю постановки пьесы „Libelei“ (1895), после чего Ш. начал завоевывать и заграничную сцену. Такой популярностью пользовались его драмы с легким социальным оттенком: „Froiwild“ (изд. в 1895 г., поставлена в 1896 г., переработана в 1902 г.) и „Das Vermächtniss“ (1898). В эти же годы им написана одна из наиболее интересных, но никогда не шедших пьес— „Das Marchen“ (написана в 1894 г., изд. в 1902 г.). В следующих драмах Ш. несколько отходит от эротики и легкой проники, меняет, хотя и незначительно, характер изображаемого общества, но в художественном отношении скорее идет назад. Это — драмы 1901—6 гг.: „Der Schleier d. Beatrice“, „Der Ruf

des Lebens“, „Der einsame Weg“ и комедия „Zwischenspiel“. Большой известностью пользуются также его произведения повествовательного характера: „Sterben“ (1895), „Frau Berta Garland“ (1901), „Die griechische Tänzerin“ (1906) и др. Совершенно же особая слава связана с его „Хороводом“ („Reigen“, изд. в огранич. тираже в 1903 г., инсценирован в Берлине только в 1920 г., но гораздо раньше шел в Москве). В этой сюите диалог эротика уже граничит с порнографией. В предвоенные годы популярность Ш. начинает падать, и теперь она ничтожна как в Германии, так и за границей, хотя Ш. продолжает писать. Из числа его поздних вещей следует отметить: драмы—„Der junge Medardus“ (1910), „Das weite Land“ (1911, одна из лучших пьес Ш.), „Professor Bernhardt“ (1912) и „Die Schwestern“ (1920), комедию „Fink und Fliederbusch“ (1917), а из повестей и рассказов—„Casanovas Heimfahrt“ (1918), „Dr. Grasler. Badearzt“ и „Frau Beate und ihr Sohn“. На русский яз. переведены очень многие произведения Ш., пользовавшиеся большим успехом в 900-х гг. у той части публики, которая была уже затронута модернизмом.

О Ш. см. *Salkind* (1907), *R. Specht* (1922).

*Б. Горнунг.*

**Шнорр фон Карлсфельд** (Schnorrr von Carolsfeld), Юлиус, немецк. исторический живописец (1794—1872), сын директора лейпцигск. Академии художеств, Фейта Ганса Ш. (1764—1841). Ш. рос в атмосфере художественных и научных интересов под руководством отца и рано выявил свой талант. В 1811 г. он поступил в венскую Академию художеств, где уже учились его старшие братья. Неудовлетворенный сухостью и подражательностью господствовавшего там академизма, он примкнул к кружку молодых художников, интересовавшихся немецким старым искусством и итальянским кватроченто. В 1817 г. он переехал в Италию и там вошел в кружок назареев—Корнелиуса. Овербека. В течение 1820—26 годов Ш. развил там большую художественную деятельность. Он написал 23 сцены из „Неизвестного Роланда“ (фреска) для виллы Массими. В 1827 г. он был вызван, чтобы занять

место профессора Академии, в Мюнхен, и здесь он сосредоточил свою деятельность на росписи восьми зал королевского дворца (фреска и энкаустика) сценами из саги о Нибелунгах и из жизни Карла Великого, Фридриха Барбароссы и Рудольфа Габсбургского, предназначенными для удовлетворения спроса тогдашних верхов немецкого общества. Под его руководством производимые здесь работы заняли время с 1827 по 1867 г. В 1848 г. Ш. переехал в Дрезден, где занял место директора картинной галлерей и профессора Академии. Теперь он покинул средневековую романтику и ушел в религиозное искусство. Он отдался иллюстрации Библии, и эти рисунки, невысокие в художественном отношении, изданные в большом количестве (1852—60), доставили ему широкую популярность в средних и низших немецких кругах. Из назареев-романтиков Ш. наиболее владел даром композиции и поэтического изображения. Его несколько угловатый рисунок более правдив, у него не так вялы краски и фигуры более жизненны. Письма Ш. из Италии („Briefe aus Italien“, 1817—27) изданы в 1886 г. *Н. Тарасов.*

**Шнур**, польск. полев. мера, см. XII, 652.

**Шо**, японск. мера жидк. тел, см. XII, 660.

**Шоа**, южн. часть Абиссинии (см.).

**Шобер**, Иоганн, австр. полит. деят., см. XLVII, прил. указ. *соврем. иностр. полит. деятелей*, 88. В 1929—30 г. был снова канцлером.

**Шовинизм** (от имени наполеоновского солдата Никола Шовена, которого Скриб вывел в своей пьесе „Soldat-laboureur“), коренящаяся в низменных инстинктах утрированная форма патриотизма. Вспыхивает чаще всего в различные моменты международных столкновений: при начале войны, когда задеты зоологические инстинкты, или при победе, когда разгораются аппетиты. Ш. раздувается и поддерживается классово-заинтересованными группами общества, которые стремятся иридать его взрывам всенародный характер. Иногда Ш. носит другие названия (см. *Джинго*).

**Шогун**, см. Япония — история.

**Шодди**, см. шерсть искусственная.

**Шоде** (Chaudet), Антуан Дени, франц. скульптор и живописец (1763—1810). По окончании парижской Академии он был послан в Италию, где изучал античную скульптуру, скульптуру эпохи Возрождения и современных ему мастеров. В 1789 г. он вернулся в Париж уже с некоторой известностью. Ему стали поручать работы для правительственных учреждений. Он лепил барельефы, бюсты, статуи, как групповые, так и одиночные. Особенно часто ему приходилось выполнять заказы на статую Наполеона I, который благоволил к Ш. В 1808 г. Ш. была исполнена громадная статуя Наполеона I для Вандомской колонны (разбита в 1814 г.) в костюме римского императора с венком на голове. Античные герои и современники в античном виде составляют круг, в котором вращалось его творчество. Ш. хорошо компоновал, исполнял мастерски, давал чистые классические формы. Но на ряду со строгостью у него есть элементы пафоса и сентиментальности. Ш. приходилось выбирать между Давидом и Кановой. Он склонился к последнему, и, может быть, лучшей его вещью нужно признать миловидного амура с бабочкой. Произведения Ш.—пластическое отражение идеалов искусства Империи, особенно официального, верно им воплощенных. Он удачно отвечал на запросы победившей буржуазии и пользовался при жизни общим признанием.

*Н. Тарасов.*

**Шодерло де-Ланпо**, см. Лакло.

**Шо-де-Фон** (La Chaux-de-Fonds), окр. гор. в швейц. кантоне Нёшатель, 37.708 жиг. (1920). Центр произв. часов.

**Шок** (англ. shock—удар, ушиб), совокупность явлений, наблюдающихся при тяжелых травматических повреждениях (см. *контузия* и *травма*); они могут быть охарактеризованы, в общем, как резкое подавление всех функций центральной нервной системы, внезапно наступающее после тяжелого повреждения; Ш. обычно кончается смертью. Для находящегося в состоянии Ш. характерны следующие черты: субъект, только что перенесший повреждение, лежит на спине при сохранен-

ном сознании, но с полным безразличием по отношению к окружающему; с большим трудом и тихо отвечает на вопросы; лицо резко бледное, лишено выразительности, иногда настолько резко, что больного нельзя узнать; глаза лишены нормального блеска; веки слегка приспущены; зрачки сужены (расширение их является признаком приближающейся смерти); рот полуоткрыт, губы бледны, слегка синюшны; лоб покрыт холодным потом; резкое похолодание носа, ушей, рук и ног; общая температура тела обычно ниже нормальной; кровяное давление понижено; пульс учащен (120—140), слабого напряжения; главную жалобу больных составляет резкая слабость; потребность полного покоя; реже наблюдается возбуждение. Основную причину Ш. составляет паралич сосудодвигательных нервов, приводящий к недостаточному кровоснабжению центров продолговатого мозга. Нарастание бледности и слабости пульса, появление рвоты, расширение зрачков, прекращение мочеотделения являются неблагоприятными признаками. Напротив, появление нормальной окраски кожи и уменьшение похолодания конечностей, исчезание безразличия по отношению к окружающему должны считаться благоприятными симптомами. Лечение: согревание тела (грелки), возбуждающие (камфора, стрихнин, кофеин). При сильных кровотечениях — переливание крови; введение физиологического раствора. *М. Астацатуров.*

**Шокальский**, Юлий Михайлович, географ. Род. в 1856 г. в Петербурге, в 1877 г. окончил морское училище, в 1880 г.—гидрографический отдел морской академии, в 1880—82 г. служил в главной физической обсерватории. С 1887 по 1907 г. был библиотекарем морского министерства, в 1907—1912 гг. заведывал метеоролог. частью главн. гидрографического управления. В дальнейшем был проф. физич. географии в морской акад., преподавал океанографию в петербургск. универс. С 1882 г. работает в Географ. о-ве, с 1886 г. в качестве секретаря отделения географии физической, затем председателя этого отделения и, наконец, с 1914 г. состоит председателем Общества. Много рабо-



тал в области гипсометрии. В последние годы руководил гидрологическими работами на Черном море. Состоит с 1923 г. членом-корреспондентом Академии наук, еще ранее избран почетным доктором географии новоросс. и казанского универс. Совместно с Тилло напечатал (1905) работу по исчислению поверхности Азиатской России на основе 100-верстной карты. Редактировал большой географ. атлас, изданный Марком. Напечатал: „Океанография“, II, 1917; „О недавнем значительном колебании Каспийского моря“ (сборник в честь Д. Н. Анучина, М., 1913); „Свод нивелировок железных дорог Евр. России“ (вып. 1, 1917, вып. 2, 1928) и др.

Л. Берг.

**Шоко** (или *чоко*), племя индейцев Ю. Америки. Некогда обитали в Колумбии в долине Аtrato. Область их распространения простиралась на западе до побережья Великого океана между 4° и 8° сев. широты. В настоящее время их насчитывают всего несколько сот чел. Живут они в прежних местах жительства, а также на юге Панамского перешейка. Роста они малого (1,55 м), лица широкие, брахицефалы. По культуре родственны современным обитателям Панамского перешейка *чуна*, занявшим область древней, рано истребленного культурного народа — *кува*, или *коуба* (см. II, 450/51). Языки III. включены В. Леманом в состав языков *чибча* как западная группа этой многочисленной лингвистической семьи (см. XLVIII, 574/75).

Библиография: *Catal*, „Les habitants du Dairen meridional“ („Revue ethnogr.“, 1888); *Pinari*, „Les Indiens du Panama“ („Revue ethn.“, 1887); *Chabot*, „Idiomes i Ethnographie de la region oriental de Colombia“ (1911).

В. Харузина.

**Шоколад**, тонко перетертая смесь крупки какао, сахара и пряностей (гл. обр. ванили и ванилина). Для производства III. бобы какао (см. *какао*) на фабрике подвергаются след. операциям: 1) очистке бобов какао от примесей; 2) сортировке бобов по величине на сортировочной машине; 3) поджариванию в обжарочных барабанах, вращающихся над голым огнем при 125—180°, при чем улетучивается вода, разлагается горькое вещество, развивается аромат, и верхняя оболочка становится хрупкой, так что легко может быть

потом удалена; 4) дроблению на дробильной машине, при чем отделяется шелуха (какаошелла), а самые семядоли раскалываются на остроугольные кусочки — „крупку“, которая на этой же машине сортируется по крупности частиц на 7 сортов; после сортировки, обжарки и дробления бобовкакао получается: 82% какао-крупки, 12% какаошеллы и 6% отбросов (угар); 5) смешиванию крупки от разных сортов бобов какао согласно принятого рецепта; 6) размалыванию крупки при подогревании на тройных мельницах; 7) смешиванию полученной т. обр. какаоовой массы с сахаром и пряностями на меланжерах (бегунах); сахара (сахарной пудры) берется от 45 до 85%, и чем его больше, тем грубее вкус III.; для смягчения вкуса добавляют масло какао, то же самое необходимо при малой жирности крупки и для получения особо нежного III., напр. „Миньон“; в среднем для III. берется 35% какао массы, 49% сахарной пудры, 16% масла какао; 8) далее следует многократная обработка смеси на вальцовых машинах, растирающих шоколадную массу; 9) после вальцовки шоколадная масса, в случае приготовления высоких сортов III. (напр. „Золотой ярлык“), поступает на гонш-машину, имеющую вид прямоугольного корыта, обогреваемого водяной баней и снабженного однимдвигающимся от кривошипа взад и вперед вальцем; в гонш-машине смесь растирается в течение нескольких (до 7) суток для придания особенно тонкого вкуса; 10) затем масса охлаждается в больших формах (по 16—50 кг.) и застывшая носит название „блока“; этот последний поступает на шестивальцовку для шлифовки и отсюда на розлив в фигурные или прямоугольные (плитки) металлические формы при темп. 27—32°, регулируемой температурными машинами; 11) из разлитого по формам III. удаляют пузырьки воздуха на трясуемом столе; 12) для придания гладкой, блестящей поверхности III. в формах быстро охлаждается (при —6° до —10°), для чего формы с III. проходят через холодильную камеру, снабженную бесконечной цепью, по которой движутся формы. Остывший III. свободно отскакивает от формы при

легком ударе и должен иметь глянцевитую ровную поверхность. Далее следует упаковка, при чем плитки Ш. завертываются в оловянную (станиоль) или алюминиевую фольгу. Имеется много сортов Ш. Для высших сортов десертного Ш. идут лучшие сорта бобов какао (гваякиль, ариба, каракас); эти сорта Ш. состоят только из крупки какао, сахара и ванили. Состав Ш. „Золотой ярлык“ фабр. „Красный Октябрь“ в Москве: 0,9% воды, 56,2% сахара, 29,1% жира, 11,8% остальных вещ., 2,0% минеральных вещ. Для низших сортов Ш. (ванильный, санто, народный, американский для варки и пр.) применяется крупка низших сортов, иногда с добавкой какаофеллы, и добавляется много сахара, но мало масла какао. Готовятся сорта Ш. с различными добавками для придания известного вкуса: миндаль (сорт Ш.-пранлине), орехи (нуазет), молоко (молочный Ш.) и др. Для молочного Ш. прибавляют сгущенное или сухое молоко. Хим. состав молочного Ш. известной швейцарской фабрики Гала-Петер: 0,8% воды, 9,7% азотистых вещ., 31,5% жира, 7,3% молочного сахара, 27,5% сахарозы, 21,3% остальных безазотистых вещ., 1,9% минеральных вещ. Благодаря большому содержанию белков, жира и сахара молочный Ш. имеет большое питательное значение. Для кондитерских изделий готовят сорта Ш.-пранлине, содержащие 20—80% миндаля, идущие для начинок, глазировки; Ш.-кувертур (глазурь) разных номеров в зависимости от сорта бобов какао и служат для покрытия корпуса различных конфет.

Литература: *Pannonfort, A. A.*, „Производство Ш.“, 1926; *Zipperer*, „Die Schokoladenfabrikation“, 1924. *Ф. Церевитинов.*

**Шоколадное дерево**, см. какао-дерево.

**Шолапур**, гор. Британской Индии в Бомбейск. президентстве, 119.581 жит. (1921), узловая ж.-д. станция на жел. дор. от Бомбея на юг и юго-восток. Хлопчатобум. промысл.

**Шоле** (Cholet), окр. гор. во франц. деп. Мена и Луары, 17.910 жит. (1926). Значит. текстильная пром. (льняная), в которой занято свыше 50.000 рабочих. Торговля мясным скотом. Место

поражения вандейской армии 17 окт. 1793 г. (см. VII, 569/70, и XLV, ч. 1, 141).

**Шолом-Алейхем**, см. Рабинович, С. Н., XXXIV, 342/44.

**Шолом-Аш**, см. Аш, IV, 362/63.

**Шолон** (Cholon), крупнейший торговый центр в Кохинхине (Франц. Индо-Китай), в 5½ км. к ю.-з. от Сайгона. Население почти исключительно туземное — ок. 200.000 чел., из кот. ок. 50.000 китайцев, монополизировавших торговлю рисом. В городе ряд фабрик и заводов.

**Шолье** (Chaulieu), Гильом, аббат, один из самых популярных французских поэтов второй половины XVII и начала XVIII вв. (1639—1720). Представитель т. наз. „легкой поэзии“, весьма распространенной поэме и в России и оказавшей влияние на молодого Пушкина. Сменив собой „жеманников“ (les précieux), господствовавших во французской лирике во второй четверти XVII в. (ср. XLV, ч. 1, 466/67), поэты типа Ш. отказались от напыщенности и ученого багажа, с которыми у „жеманников“ соединялась формальная виртуозность. Единственной целью поэзии осталось развлечение, и основными поэтическими жанрами стали мадригал и послание. Лишь под конец жизни в стихах Ш. появляется, под влиянием библейской поэзии, серьезный элегический тон. Крайне интересны также письма Ш. к своим светским знакомым.

*В. Г.—нг.*

**Шольц** (Scholz), Вильгельм, немецк. поэт, теоретик и историк литературы (род. в 1874 г.). Вместе с П. Эрнстом и С. Люблинским Ш. выступил во главе той группы немецких писателей, которая не удовлетворялась ни натурализмом, ни импрессионизмом, ни даже попытками создать канон чистой художественной формы, исходившими от школы Ст. Георге (см. XIV, 323/24). Группа Ш. звала к возрождению классического калона античной поэзии, к свободе от субъективных моментов в творчестве, и естественно, что ее внимание устремилось прежде всего на драму и трагедию. Однако, в отличие от своих старших соратников, прошедших к неоклассической доктрине через преодоление натурализма, Ш. начал свою литературную деятельность

как неоромантик. Его первые сборники стихов („Frühlingsfahrt“, 1896, „Hohenklingen“, 1898)—это подражание Лилленкрану, Метерлинку и раннему творчеству Рильке. В сборник: „Der Spiegel“ (1902) Ш. достигает зрелого и оригинального мастерства и отходит от неоромантической поэтики. Он переходит теперь к трагедии и пишет „Der Jude v. Konstanz“ (1905) и „Meroë“ (1906), которые сильно отличаются от написанных им ранее драм. В своих „Gedanken zur Drama“ (1905) он первый формулирует неоклассическую доктрину драматургии, которую можно противопоставлять как импрессионистическому („Электра“ Гофманштала), так и экспрессионистическому („Антигона“ Газнклевера) толкованию греческой трагедии. Драма по Ш. есть прежде всего борьба сил, развивающихся по закону необходимости (напр., борьба религии и государства в „Антигоне“ Софокла). Впоследствии, однако, Ш. начинает сдавать свои позиции и во втором издании „Gedanken“ (1914) делает свои утверждения менее категорическими. Практически он становится на новый путь уже в комедии „Vertauschte Seelen“ (1910) и продолжает его во все время своей деятельности в качестве официального драматурга придворного (с 1918 г. „Народного“) театра в Штутгарте (1914—1923). Таковы его инсценировка романа Лакло „Опасные связи“ („Gefährliche Liebe“, 1913), марionеточный гротеск „Doppelkopf“ (1914), драма „Die Feinde“ (1917), стилизация средневекового миракля „Das Herzwunder“ (1918) и, наконец, последние драмы „Der Wettlauf mit d. Schatten“ (1922) и „Die gläserne Frau“ (1924). Окончательно же отказывается Ш. от классической теории драмы, признавая художественную законность случая, как основы драматической интриги, в трагедии „Der Zufall, eine Vorform d. Schicksals“ (1923). Аналогичную эволюцию взглядов Ш. можно проследить и в его критических и историко-литературных работах. К периоду борьбы с романтизмом и натурализмом относятся работы „Hebbel“ (1905) и „Hebbels Dramaturgie“ (1906), где он выразил свое отношение к строгой и приближающейся к классицизму через гегельянскую эстетику

драматургии Фр. Гегбеля (см. XIV 301/02). В том же духе написано „Kunst und Notwendigkeit“ (1906). Б. Горнунг.

**Шомбатей** (Szombathely; нем. *Штейнмаангер*), гл. гор. венг. комитата Ваш (Эйзенбург), на месте одного из городов римской Паннонии-Сабарии (или Саварии), многочисленные остатки которой обнаружены раскопками; 34.699 жит. (1920). Ряд промышл. предприятий.

**Шоме**, Шарль, франц. полит. деятель, см. XLVII, прил. указ. совр. иностр. полит. деятелей, 89.

**Шомет** (Chaumette), Пьер Гаспар, деятель Великой франц. революции (1763—1794), сын сапожника. В юности (в эпоху англо-американской войны) Ш. служил матросом на кораблях дальнего плавания. Затем он много путешествовал по Франции, зарабатывая средства к жизни случайной работой и усердно занимаясь изучением философов-просветителей, а также и ботаники. К революции, которая застала его в Авиньоне сотрудником местной газеты, он примкнул с энтузиазмом и, вернувшись в свой родной город Невер, стал там одним из руководителей местного революционного клуба и написал несколько политических брошюр. В 1790 г. он переехал в Париж, где стал одним из популярнейших ораторов клуба Кордельеров и товарищем Прюдома по редакции газеты „Revolutions de Paris“. Во время восстания 10 авг. он был избран членом Коммуны, а вскоре затем и ее прокурором. Теперь он примкнул к левой группе монтаньяров и в знак нерасположения к католицизму переименовал свое прежнее католическое имя на античное—Анаксатора. Он был неутомим при исполнении своих прокурорских обязанностей; его дом был открыт для всех; на службе он готов был целыми часами выслушивать жалобы и заявления просителей, закусывая в обеденный час куском хлеба. Даже враги признавали его суровую честность и строгую, доходившую до педантизма, нравственность. Как один из руководителей левой группы монтаньяров, он поддерживал наиболее решительные мероприятия революционного правительства (см. XLV, ч. 1, 118/120, 136, 138, 141, 145/46) и настаи-

вал на политике решительного террора по отношению к врагам революции и к умеренным. Вместе с тем он выступал довольно решительно против агитации бешеных в секциях, даже и тогда, когда Эбер перешел на их сторону. Из всех левых якобинцев его едва ли не больше всех занимали вопросы хозяйственной жизни, но он не стремился к коренному изменению существующих социальных порядков, боялся принципиальной борьбы с частной собственностью и для устранения социальных бедствий предлагал лишь наивные меры. Интересы бедноты Ш. принимал горячо к сердцу, но в его действиях не было принципиальной выдержанности, и мерам частичного и филантропического характера он придавал чрезмерно большое значение, не будучи в силах подчинить их какой-нибудь руководящей идее. В этом отношении деятельность Ш. отражала характер того класса, из которого он сам вышел и интересы которого он защищал, т. е. беднейших слоев мелкой буржуазии. Когда в вантозе II года эбертисты и клуб Кордельеров подняли агитацию в пользу восстания (с.м. XLV, ч.1, 145/54), Ш. не принял в ней участия и призывал к спокойствию и к примирению, убеждая граждан Парижа. что в момент военной опасности все усилия должны быть направлены против внешнего врага. Поэтому он не был арестован вместе с остальными эбертистами. Но и он не избежал общей участи всех левых монтаньяров. Его арестовали несколько позднее и заменили в амальгамированный из разных элементов (дантонистов, жирондистов, роялистов и т. п.) процесс, обвинив в атеизме и в стремлении преследованиям как „распутных“, так и надобных людей поднять против республики тех и других. Он был присужден к смерти и гильотинирован 13 апреля 1794 г. В. Перцев.

**Шомоги**, Бела, венгерск. полит. деятель, с.м. XLVII, 361.

**Шомодь**, или *Шюмег* (Somogy, Sümegh), венг. комитат между Дравой и оз. Балатон (с.м.); 6.700 кв. км, 368.486 жит. (1920), большинство—венгры, немцев 5%. Гл. гор.—*Капошвар* (в 1920 г. 29.610 жит.). Плодородная почва, обширные леса.

**Шомон** (Chaumont-en-Bassigny), гл. гор. деп. Верхней Марны во Францип, жел.-дор. узловой пункт; 12.892 жит. (1926). Готический собор XIII—XV вв. Место заключения союзного договора против Наполеона (1 марта 1814 г.).

**Шонгауэр** (Schongauer), Мартин, нем. живописец и гравер (ок. 1445—1491), род. в Кольмаре, учился, вероятно, у Изенмана, который дал новое направление верхнерейнской живописи; во время поездки в Нидерланды испытал влияние Рогира ван дер Вейдена (с.м. VII, 589/90). Лучшая картина Ш.—„Мадонна в беседке“ (1473), с удивительным сочетанием красной одежды ангелов и золотого фона, просвечивающего через листву беседки, родственна ван дер Вейдену по старательной моделировке тела и характерным для Рогира серым теням. Есть некоторое влияние Рогира и в 16 больших картинах „Страстей“. Но это фландрское влияние не было настолько сильно, чтобы обезличить Ш.; он выступает перед нами немецким художником с определенными чертами особенно ясно в 120 гравюрах, которые составляют главную его силу. В обычных для его времени „Мадоннах“, „Страстях“, „Искушениях св. Антония“, жанровых сценах и изображениях животных он проявляет такое богатство воображения, какого не находим ни у одного из его современников. Та манера, с какою он изображает искушение Антония фантастически скопившимися исчадиями ада, передача сцены „Несения креста“ в виде огромного шествия, соединение сцен народного быта с пейзажем—сделались достоянием последующих изобразителей. В своих гравюрах он, постепенно переходя от традиционного простого штрихования к перекрестному штриху, впервые дает гравюре живописные эффекты. Суровый и попрежнему строгий, он, преодолев грубость большинства современников, облакает все в ясные и отчетливые формы с значительным уточнением. Оставаясь все время реалистом, Ш. чем дальше, тем больше смягчает реалистичность своих ранних произведений. Угловатые головы становятся более правильными и овальными. Фигуры из коренастых превращаются в су-

хощавые, подвижные. Выражение лиц приобретает большую определенность, нервность и экспрессию. Все это, придавая его произведениям привлекательность, обусловило прозвание его Мартином Прекрасным (Schön, Hipsch M., у итальянцев—Bel-Martino). Ш. создал значительную школу, которая работала в верхней Германии. Он был ее главным представителем, одним из видных немецких живописцев своего века и первым мастером в гравюре того времени.

О Ш.—*Würzbach, A.*, „M. S.“, 1830; *Amand-Durand u. Duplessis, G.*, „Oeuvre de M. S.“, 1881; *Burchhart, D.*, „Die Schule M. S.“, 1890; *Waltz, A.*, „Bibliographie von M. S.“, 1903; *Wendland, M. S.* als Kupferstecher“ 1907, *M. Lehrs*, „M. S.“, 1922. *Н. Тарасов*.

**Шони** (Chauny), гор. во франц. деп. Эн (Aisne), 11.444 жит. (1921), распол. на Уазе, которая от Ш. становится судоходной, и на канале Crozat; ж.-д. станция, производство стекол, сахара, чугуно- и меднолитейное производство.

**Шонкинит**, см. *горные породы*, XV, 612.

**Шоопирование**, см. XLV, ч. 3, 440.

**Шопен** (Chopin), Фредерик, гениальный польский композитор (1809—1849), род. в Желязовой Воле, около Варшавы, от матери-польки и отца—французского эмигранта. Биография Ш. довольно скудная событиями. Большая часть его жизни протекла в Париже. Он концертировал в Германии и в Лондоне—в последнем почти перед смертью, некоторое время жил на острове Майорке бл. Испании. Большую роль играл его знаменитый роман с известной писательницей Жорж-Занд, ставший сюжетом многочисленных литературных произведений и исследований. В перипетиях развития этого романа были созданы его лучшие произведения. Вся жизнь Ш. был слабого здоровья и, страдая от болезни легких, умер от чахотки, в острой форме разыгравшейся после его путешествия в Англию. Ш., как музыкально-творческая индивидуальность, относится к наиболее ярким вершинам музыкального гения. В нем сконцентрировались признаки романтизма, который возник на рубеже XIX в. и знаменовал собою переход руководительства музыкальными вкусами от феодального сословия к интеллигенции—

передовой части нового класса, выступившего на социальную арену с французской революции. Романтические элементы творчества в искусстве обычно сочетаются, как это и имеет место у Ш., с сильным национальным пафосом. В эту эпоху (30-е—40-е годы XIX в.) по всей Европе прокатывается огромная волна художественного национализма, вскормленного идеологией „третьего сословия“—Мюшюкко и Ш. в Польше, Глинка—в России, Лист—в Венгрии, Вебер и Шуберт—в Германии. Ш. явился одним из наиболее мощных и художественных выражений идеи национальности в музыке. Творчество его, начало которого относится к 1824/25 годам, по своим источникам восходит к классическим образцам (Моцарт, отчасти Бетховен) и к итальянским композиторам (Беллини, Доницетти), от которых Ш. получает свою изысканную и фиоритурную мелодию. Еще ближе к нему стоит Фильд—его предшественник в области музыкального изложения (стиля) и формы фортепианных воплощений (ноктюрны). На эти основные влияния накладывается сильная и могучая струя национальной мелодики, ставящая Ш. в ряды высших мелодистов. Ш. создал мир полутоновых, призрачных, галлюцинозных настроений в музыке, из которых впоследствии родились импрессионистические течения. В его музыке главной стихией является фантастичность, и самые наименования его произведений—„ноктюрны“, „баллады“—свидетельствуют о фантастике, которая лежала в основе его творчества и диктовала его музыкальные образы. Количество его сочинений сравнительно очень велико, хотя все они относятся к одной и той же фортепианной сфере. Среди шедевров его творчества надо отметить две сонаты (одна со знаменитым похоронным маршем), его прелюдии для фортепиано, где он является основателем этой сконцентрированной и лаконической музыкальной формы, 4 баллады, 4 скерцо, два фортепианных концерта, 19 ноктюрнов, ставших излюбленными пьесами фортепианного репертуара, фантазию f-моль, баркаролу, 12 полонезов и массу вальсов и мазурок. Его национальный ин-

стинкт с наибольшей яркостью высказывая в его мазурках и полонезах, но он проникает и в другие сочинения, в названия которых он не выявлен (напр. фантазия f-моль). Особняком стоят его польские песни для голоса (17). Сам первоклассный и оригинальный пианист (ср. ХLI, ч. 7, 671), до совершенства знавший свой инструмент, Ш. совершенно замыкается в этот фортепианный мир и не выходит из него всю жизнь,—все его сочинения написаны только для фортепиано, за исключением нескольких романсов и одной виолончельной сонаты. Ш. является в области фортепиано гениальным новатором, открывшим совершенно новые горизонты техники и стиля—его работа продолжает работу Бетховена и Мендельсона и предвещает дальнейшие завоевания по тому же пути Листа. Среди его нововведений в этой области надо отметить широкие арфообразные фигурации аккомпанимента, огромную роль, уделяемую им педали. Его стиль—изысканный и утонченный. Как и вся его музыка, он продиктован той средой, в которой пришлось жить и вращаться Ш. средой утонченных верхушек буржуазии, атмосферой изысканного великосветского салона. Все наиболее тонкое, острое и глубокое находило отражения в его музыке. Национализм Ш. был на этом фоне скорее эстетическим, нежели политическим: хотя страдания его родины глубоко волновали Ш., но самая идея нации представлялась ему скорее в аспекте аристократически-буржуазном, нежели демократическом. Ш. мечтал о возрождении славных легендарных времен „великой Польши“, и не насыщенные потребности родного народа, а пышность исторической картины прошлого привлекала его воображение. Национализм Ш. сводится к художественно-салонному оформлению элементов народного мелоса. Значение Ш. в качестве новатора и создателя новых форм в музыке—исключительно: он создал совершенно новый мир гармонических красок, мир, который во многих чертах повлиял на Листа и Вагнера и на все современное искусство вплоть до Скрябина, первое время бывшего его подражателем. Огромное его влияние на русских авторов, почти

ни один не избег этого влияния (Глинка, Даргомыжский, Римский, Балакирев, Бородин, Чайковский, Скрябин, Ареникин, Рубинштейн,—вплоть до современников). Из современных композиторов Ш. заметно влияет на новую польскую школу (Шимановский), на французских импрессионистов (Дебюсси, Равель).—Вобщем мало музыкальных явлений могли пройти мимо его огромного влияния, подчеркивающего размеры его исключительной гениальности.

Литература. *F. Liszt*, „С.“, 5-е изд. 1906, есть русск. перев.: *F. Nieske*, „F. С. as a man and musician“, 2 т. 1888; *I. Huneker*, „С., the man and his music“, 1901; *M. Karasovsky*, „sein Leben, seine Werke, seine Briefe“, 4 изд. 1914; *Wodzinsky*, „Les trois romans de С.“, 1888; *H. Leichtenfrül*, „Analyse von Chopin's Klavierwerken“, 2 т., 1921; *H. Bidon*, „С.“, 1924; *Г. Тимофеев*, „Ш.“, 1899; *Игорь Глебов*, „Ш., опыт характеристики.“, 1923; *Г. Лейтхемпринт*, „Фредерик Ш.“, пер. с нем. 1930. Письма Ш. изданы в перв. на польск. языке, в т. ч. и на русский (п. ред. А. Гольдштейн-Ваера, 1929).

*Ш. Сабанев.*

**Шопенгауэр** (Schopenhauer), Артур, немецкий философ, сын банкира и писательницы Иоганны Ш., род. в 1788 г. в Данциге. Сперва, по желанию отца, готовился во Франции, в Англии и в Гамбурге к коммерческой деятельности, но, по смерти отца, предпочел стать ученым. С матерью жил не в ладах. В 1809 г. поступил в геттингенский университет, где изучал естествознание и—под руководством скептика Г. Э. Шульце (Энезидема)—философию. В 1811 г. слушал в Берлине лекции Фихте, система которого его не удовлетворила. В 1813 г. получил в Иене за сочинение „Ueber die vierfache Wurzel des Satzes vom zureichenden Grunde“ степень д-ра философии, затем жил в Веймаре, где сблизился с Гете, усвоил себе его учение о цветах и изучал индийские древности (ср. ХLIИ 407). В 1814—18 г. писал в Дрездене свое сочинение по оптике „Ueber das Sehen und die Farben“ и свой главный труд „Die Welt als Wille und Vorstellung“ (1819), затем путешествовал по Италии. С 1820 по 1831 г. был приват-доцентом берлинского университета, с 1831 г. жил частным человеком во Франкфурте-на-Майне, где и умер в 1860 г.

Осыпая в своих блестящих афоризмах („Parerga und Paralipomena“, 1851) сарказмами „последокантовских“ философов (Фихте, Шеллинга, Гегеля и их

последовательей). Ш. обвиняет этих „оплачиваемых правительством“ и „замалчивающих“ его представителей „университетской науки“ в неспособности к последовательному мышлению и в порче немецкого языка. Надо заметить, что сам Ш. писал очень хорошим слогом, и это способствовало популярности его произведений в широких кругах, тем более, что основные положения Ш. легко усваивались и распространялись в форме афоризмов, „лучшей света“ его философии. Ш. признает исходным пунктом своей философии кантовский критицизм. Усматривая величайшую заслугу Канта в различении явления и вещи в себе и упуская из виду, что в философии Канта, как признают вдумчивые истолкователи, вещь в себе играет роль предельного понятия (*Grenzbegriff*), Ш. считает самоочевидным, что весь объективный мир есть не что иное, как явление или представление. Но признаваемые Кантом различные априорные элементы наших представлений (12 категорий, из которых категорию взаимодействия Ш. считает „воистину чудовищной“; трансцендентальный синтез силы воображения, схематизм чистых понятий рассудка и т. д.) должны быть сведены к одной форме представления, и все законы представления должны быть сведены к одному закону, именно к закону основания, выражающему существенную форму всякого объекта. По своему общему содержанию закон основания выражает, что между всеми представлениями существует закономерная и но форме а priori определенная связь, которая, соответственно разнообразию рода объектов, оказывается разнообразной, так что закон основания принимает четвероякий вид, как закон достаточного основания: 1) бытия, 2) становления, 3) познания, 4) действия (в систематическом порядке), или: 1) становления, 2) познания, 3) бытия, 4) действия (в дидактическом порядке). Закон достаточного основания становления есть закон причинности, имеющий силу для всех изменений без исключения, т. е. для всех явлений, но и только для них. Представления об объектах получаются благодаря применению этого

закона к ощущениям; но это применение совершается не путем умозаключений, а непосредственно. Материя есть неизменный субстрат, являющийся предпосылкой всякого изменения состояния. Итак, материя есть не что иное, как созерцаемая причинность. Нематериальная субстанция нематериальна, так как материя оказывается единственной формой, в которой представляется что-либо действующее, а следовательно, и что-либо действительное. Однако, Ш. отвергает материализм, усматривающий в познающем субъекте продукт того, что само существует лишь благодаря его познанию и для его познания.

Ш. отвергает учение Канта о практическом разуме, как о самостоятельном источнике этических понятий. Закон достаточного основания действия есть закон мотивации. Воздействие мотива познается не только „извне“, посредственно, но и „изнутри“, совершенно непосредственно. Желая освободить теорию познания от противоречия, в которое, по его мнению, впал Кант, не решившийся устранить вещь в себе, как причину наших ощущений, Ш. утверждает, что вещь в себе недопустима именно потому, что, как ощущение, так и закон причинности, согласно которому мы умозаключаем от ощущения к вещи в себе, лишь субъективны и, следовательно, не выводят нас из сферы наших представлений. Отвергая фиктеанское выведение нашего представления о мире из Я, но признавая, что лишь в самосознании можно найти разрешение основного вопроса теории познания, Ш. усматривает независимую от нашего представления реальность в воле. Ш. утверждает, что наше тело дано нам не только, как представление, как все другие объекты, но в то же время и совершенно иным образом, а именно „как то каждому непосредственно известное, что обозначается словом воля“. Действие тела рассматривается как объективный акт воли, а все тело — как объективность воли. Познающий субъект есть индивидуум благодаря его отношению к единственному телу, тождественному с его волей. Сам Ш. признает, что это тождество может быть

лишь констатировано, как непосредственнейшее из всех познаний, но не доказано. Вопрос о реальности внешнего мира сводится к вопросу о том, следует ли признать и остальные объекты, известные индивидууму в качестве его представлений, подобно его собственному телу, явлениями воли, или только он оказывается волею и представлением, остальные же лишь представлением. Решение этого вопроса в смысле „теоретического эгоизма“, сторонник которого полагает, что его личность есть единственное реальное существо в мире, неопровержимо, но, „как серьезное убеждение, может быть найдено лишь в доме сумасшедших“. Итак, мы вправе рассматривать все другие объекты по аналогии с нашим телом и признать волю „сокровнейшею сущностью“ мира („Ueber den Willen in der Natur“, 1836).

III. признает различные ступени объективации воли, реальные виды, стоящие между единством воли вообще и индивидуумами, платоновские идеи. Произвольно расширяя смысл слова воля, III. утверждает, что всякая сила природы должна мыслиться как воля. Самые общие силы природы—тяжесть, магнетизм и т. д.—являются низшею ступенью объективации воли. Отрицая свободу человеческой воли, III. допускает, что, в качестве мирового принципа, воля (напр., в животном магнетизме) вызывает действия, необъяснимые естественными причинами, впадая в противоречие с утверждаемою им подчиненностью всех явлений закону причинности. Всякая ступень объективации воли оспаривает у других ступеней материя, пространство, время; все сохраняется лишь благодаря взаимному истреблению. Благодаря преодолению низших идей высшими возникает градация, находящая свое завершение в человеческом мозгу, благодаря которому для воли „загорается свет познания“, т. е. мир является „представлением со всеми его формами, объектом и субъектом, временем, пространством, множественностью и причинностью“. Тогда инстинкт уступает место разумению; но именно благодаря этому возникает и возможность ошибки. Однако, первоначально познание оказы-

вается лишь механизмом, служащим для объективации воли, и у большинства людей оно всегда подчинено ей. Воля есть стремление, подавление этого стремления есть страдание, а так как воля проявляется в мире лишь при постоянном ее подавлении, мир полон страдания, будучи не наилучшим, а наихудшим из всех мыслимых миров (ср. *пессимизм*). В этом смысле характерны высказывания III. о трагедии (см. *драма*, XIX, 60/61). Человеческая жизнь, как маятник, качается между страданием и скукой („Die beiden Grundprobleme der Ethik“, 1841). Основной истинной нравственности III. считает сострадание, простирающееся и на животных. Отрицая положительный прогресс, III. утверждает, что нравственный уровень человечества остается неизменным. III. проповедует своеобразное пессимистическое искупление, заключающееся в преодолении воли к жизни путем подвижничества, приближающегося к буддийскому. Философское мировоззрение становится уже не мотивом воли, а „квиеativом“. В личной жизни III. был далек от таких достижений.

В основе эстетики III. лежит его учение об идеях. Наслаждение прекрасным возникает благодаря „чуждому интересам“, не служащему воле познанию, подлинным предметом которого оказывается идея, лишь представителем которой является единичный предмет. Гениальность заключается в сильно развитой способности к такому созерцанию, в „совершеннейшей объективности“.

Наиболее выдающимися из последователей III. были: его популяризатор Ю. Фрауэнштедт и историк индийской философии П. Дейссен. В философских построениях Ю. Банзена и Э. ф. Гартмана сказывается влияние не только III., но и других мыслителей, главным образом Гегеля. Под сильным влиянием III. находились Р. Вагнер и Ф. Ницше. Отдельные меткие афоризмы III. усваивались писателями, весьма далекими от его мирозерцания, по существу не приемлемого для лиц, чуждых общественно-политического индифферентизма. В России по существу аполитическим III. особенно увле-



кались в эпоху разочарования в политической борьбе.

Собрание сочинений Ш. было издаво Ю. Фраунштеттом (Leipz., 1873-74; 5-ое изд. 1916) и Гривебахом (в „Reclam's Univ.-Bibl.“, 1891—93, 6 т.т., 3-ье изд. 1920), затем *Frischeisen-Köhler* (1913). Выходят критические полные изд. *P. Deussen* (11 т.т., Münch., 1911 сл.) и *O. Weiss* (12 т.т., Leipz., 1920 сл.). На русск. язык Ю. Айхенвальд перевел почти все сочинения Ш. Из огромной литерат. о Ш. назовем: *J. Frauenstadt*, „Brieft über S.-s Philosophie“ (1854); *ego-je*, „S.-s Lexicon“ (1871); *W. Gwinner*, „S.-s Leben“ (1878); *Th. Ribot*, „La philosophie de S.“ (1876); *G. v. Gizycki*, „Kant und S.“ (1888); *W. C. Hertels*, „S.-Register“ (1891); *M. F. Hecker*, „S. und die indische Philosophie“ (1897); *J. Volkelt*, „A. S.“ (5 изд. 1923; есть русск. пер.); *Laban*, „Die S. Literatur“ (1880); *H. Hasse*, „S.“ (1928); *S. Wagner*, „Encycloped. Register zu S.-s Werken“ (1919); *Д. Лоршель*, „Философия Ш.“ (1880); *ego-je*, „Эстетика Ш.“ (1890); „Труды Моск. психол. общ. (1-ый вып., 1888—к отелению со дня рож. Ш.); *Куньо Фишер*, „А. Ш.“ (перев. под. ред. В. Преображенского, 1834—96).

#### А. Воден.

**Шопрон** (Sopron, немецк. *Эденбург*—Odenburg), венгерск. комитат в обл. прав. берега Дуная; 1.798 кв. км, 139.110 жит. (1920). До войны занимал 3.117 кв. км с 246 тыс. жит. По Сен-Жерменскому договору часть Ш. отошла к Австрии, а по плебисциту 14 дек. 1921 г. гл. гор. комитата Ш. перешел к Венгрии. Западн. часть комитата покрыта отрогами гор, восточная занята плодородной равниной. Гл. занятия жит. — сельск. хозяйство.

**Шопрон** (Sopron, немецк. *Эденбург*—Odenburg), гл. гор. венгерск. комитата Ш., распол. в западн. Венгрии, на границе с Австрией, в 5 км от Нейзидлерск. озера. 35.248 жит. (1921), из них 17.166 венгров и 16.911 немцев. Жел.-дор. узел, производство сельско-хозяйств., кожевенных, химических и металлических товаров, значит. торговля вином и скотом. Из древностей замечательны бенедиктинский монастырь XIII в. и собор XV в. Ряд учебных заведений. Во времена Рима *Scarbantia*, Ш. уже в IX в. упоминается как немецкий город. с XIII в. — королевский вольный город. В XIII-XIV вв. был наравне с Пресбургом одним из значительнейших торговых центров западн. Венгрии. В 1605 г. подвергся осаде турок, в 1659 г. был взят и разрушен войсками Бетлена. В результате плебисцита 14 дек. 1921 г. перешел от Австрии к Венгрии.

**Шорво** (по-калмыцки „озеро“, иначе „сартинские“, см. IV, 169), группа озер, протянувшихся вдоль в. склона Ергеней по долине когда-то существовавшего здесь рукава Волги. Они начинаются

в десятке км к ю. от Саренты озером *Сарна*, имеющим через речку того же имени весною сток в Волгу. Далее лежат: наиб. глубокое (до 6 м) оз. *Цаца*, *Барманцак*, *Альматин* (*Пришиб*), *Унгун-Теречи*, откуда цепь озер отклоняется на ю.-в., *В.* и *М. Ханиты*, протоком *Гала* соединенные с *Цаган нур*, и *Цабдырь*. Все эти озера, питаемые гл. обр. внешними водами, стекающими с Ергеней. Весной сливаются в одну массу, летом же сильно убывают, частью пересыхая, и вода большей части их становится солоноватой. В оз. водится мелкая рыба (окунь, серушка, линь, карп, карась), составляющая предмет промысла.

Лит.: *Е. К. Суворов*, „Поездка по сист. Сарпинск. оз.“, Изв. Р. Геогр. о-ва, т. XLV, СПб, 1909.

#### И. Тихомиров.

**Шорда**, р. басс. Сев. Двины, лев. прит. Мехренги, дл. 90 км; по реке и притокам сплав строевого леса.

**Шордич** (Shoreditch), один из беднейших кварталов Лондона, в Ист-Энде, на сев.-зап. граничит с Ислингтоном, на сев.-вост. — с Гекни, на вост. — с Бетналь Грином и Степни, на юге — с Сити и на зап. — с Финсбери; 104.248 жит. (1921). Главн. насел. — фабричные рабочие. Ср. XXVII, 371'.

**Шорин**, Александр Федорович, инженер-электрик, род. в 1890 г., окончил Электротехнический институт в Петербурге. Начиная с 1908 по 1914 г., Ш., не имея достаточно средств для существования, занимал ряд мелких технических должностей, близко и подробно знакомясь с практической стороной электропредприятий. В 1914 г. Ш. был мобилизован; в декабре 1914 г., после ранения, он был назначен помощником нач. царскосельской мощной для международных сношений радиостанции, а с 1917 г. — ее начальником. Здесь Ш. ведет ряд исследований работ по радиотехнике; в 1916 г. впервые в СССР была произведена запись заграничных радиостанций на ленте с автоматической передачей по проводам в Петроград; в 1918 г. — работа буквопечатающими аппаратами (Юза) по радио между Москвой и Петроградом. В 1919 г. Ш. был назначен директором Нижегородской радиолaborатории, где выполнил до 1924 г. ряд инте-

ресных работ: впервые в СССР работа на аппаратах Водо по радио и одновременно по проводам, первые усилители для скородействующей работы, первые приборы для многократного телеграфирования по проводам тональными частотами (линия Москва—Нижний на аппаратах Водо и Юза), были начаты работы по управлению на расстоянии. С 1924 г. Ш. переводится в Ленинград в Трест зав. сл. тока (долж. директора по радио), где под его непосред. руководством организуется Центр. радиолaborатория и выполняется ряд проектов. В 1924 г. Ш. был выполнен в Тегеране проект радиосвязи для Персии, осуществл. Электротрестом. За это же время Ш. дал ряд разработок научно-технич. характера, а именно: скородействующий буквопечатающий аппарат—пишущая машинка (см. ХLI, ч. 7, 239), аппарат для передачи изображений, звуковое кино, аппараты для многократного телефонирования и др. Ш. ведет также в Электротехн. институте курс радиотехники и дипломного проектирования. В последнее время (1930) Ш. работает над вопросами телевидения, цветного кино и др.

**Шоропанский уезд**, ранее Кутаисск. губ. (см.), в 1921—30 г.—Грузинск. ССР, с переходом на районное деление упразднен; площ. 2.769 кв. км. Центральной, наиболее населенной, частью Ш. у. является холмистая котловина, прорезыв. рекой Квирилой и слияющаяся на з. с Рионской низменностью; со всех остальных сторон Ш. у. окружен высокими лесистыми горами: на с. находится Рачинский хребет (южн. отрог Б. Кавказа), с вершинами до 2—2½ т. м, на в.—Месхийский, или Сурамский, на ю.—Аджаро-Ахалцыхский (с вершиной Сагалатло, 2.350 м). Сев. район Ш. у. горист, лежит в зоне южн. склона Гл. Кавк. хр. и сложен мощными толщами плотных меловых известняков, содействующих образованию карстовых форм (воронки, пещеры, подземн. реки); в размытых сводовых складках известняков обнажаются также юрские глинистые сланцы. Месхийский хр. представляет собой древний глыбовый массив, сложенный гранитами, гнейсами и кристаллическими сланцами; Ахалцыхский хр.—из третичных

складок, пронизанных вулканическими выходами; из третичных пород (мергели, глины, глин. песчаники) сложена также центр. котловина. Почвы внизу красноземные и подзолистые, выше—поверхностно-карбонатные и серые (коричн.) лесные. Растит.—б. ч. густые лиановые леса колхидского типа (под лесом около 55% площ.); в холмист. центр. районе леса разрежены и заменены культурными участками, с преобладанием посевов кукурузы и виноградников; возделыв. также пшеница, гречи, бобы; в горах—ячмень, просо, рожь. Из полезных ископаемых замечательны крупнейш. марганцевые месторожд., разрабатываемые в районе г. Чиатуры (см.). 191.977 жит. (1926; в т. ч. 13.841 жит. городск.); ср. плотн. 88 ч. на 1 кв. км; гл. обр. грузины-имеретины. В Ш. у. 2 города—у. и. Чиатуры и Зестафони (быв. Квирилы). Ср. ХLI, ч. 3, 545/65.

*Б. Добрынин.*

**Шорцы**, маленький народ, живущий в Сибири по верхнему течению р. Томи и ее притокам Марсо и Контоме. Они считаются потомками так наз. кузнецких татар XVII в., и, хотя говорят на турецком языке, весьма близком сагайскому наречию, в них видят не чистых тюрков, а отуреченных енисейцев (ср. ХХ, 67). Численность их составляла в 1897 г. 12.037 чел., по переписи 1926 г.—12.601. Эти цифры, впрочем, не могут претендовать на полную точность, потому что национальное самосознание у Ш. развито слабо, и они не имеют в своем языке общего названия для всего своего народа, называя себя по местности; название Ш. дано им их соседями. Прежде Ш. делились официально на оседлых и кочевых, но это деление было ошибочно, потому что все они живут оседло, правильными селениями, и кочевников среди них нет. Оседлость их весьма давнего происхождения и отнюдь не обусловлена русским влиянием. Земледелие у Ш. развито мало и ограничивается местами незначительными посевами ячменя, причем земля местами обрабатывается без помощи плуга, мотыгой. Скотоводство получило тоже сравнительно малое развитие. Для многих селений наибольшее значение в хозяйственном отношении имели охота, рыбная ловля

и пчеловодство; немаловажную роль играло также соби́рание дико растущих растений: сараны, кандыка, чеснока и др., которые в некоторые времена года составляли чуть не основу их питания. Жилище III в глухих местах представляет четырехугольный сруб с плоской крышей из березовой коры и без всякой печи, заменяемой простым очагом на полу с отверстием в крыше для выхода дыма. В менее глухих местах жилище приближается к русскому типу, но в большинстве случаев обставлено очень бедно. Приближается к русской и одежда III, тоже довольно бедная и носимая неряшливо. По вероисповеданию III номинально числились православными, в действительности же — шаманисты, хотя шаманский ритуал разработан у них не так подробно, как у их соседей. В общем III представляют в настоящее время один из наиболее бедных и низко стоящих народов Сибири, но это, повидному, результат деградации, обусловленной отеснением их соседями в негостеприимные местности. Прежняя культура III была, очевидно, гораздо выше современной, свидетельством чему может служить хотя бы весьма развитое у них прежде кузнечное дело, так как в XVII в. они снабжали своими железными изделиями всех соседей. Те из III, которые попадают в более благоприятные условия, очень быстро и легко усваивают более высокую культуру; более зажиточные из них занимаются торговлей. *Ср.* XLI, ч. 1, 517.

*А. Максимова.*

**Шорье** (Choriger, латинизир. Chorigius), Никола, франц. писатель (1612—1692), сын адвоката, изучал право, был адвокатом и прокурором, уличался в мошенничествах. Из его книг, франц. и латинских, „Histoire du Dauphiné“ (1661—1672, 2 т.) сохраняет свое значение до сих пор, ибо автор пользовался утерянными уже источниками. Но известность его основана на другой книге: „Elegantiae latini sermonis“ (иначе „Aloisia Sigaea“; луч. изд. 1757), — одним из самых откровенных эротических произведений мировой литературы (перев. на многие языки).

**Шоссе Гигантов** (Giants Causeway), базальтовое образование вдоль

сев. берега Ирландии в графстве Энтрим. *См.* VIII, 194.

**Шосейные дороги**, *см.* XLI, ч. 10, прилож. *транспорт*, 510'—532'.

**Шостаковский**, Петр Адамович, выдающийся пианист (род. 1853). Был в числе проф. московской консерватории при Н. Рубинштейне, затем вышел из ее состава и основал в 1878 г. собственную школу и московское Филармоническое о-во. Школа, постоянно развиваясь, приобрела затем все права консерваторий, а Филармоническое о-во, при котором она состояла, стало конкурировать своими концертами, сначала под управлением III, а затем и др. дирижеров, с Русским муз. о-вом. „Цегетис“ (Центральный техникум театрального искусства), отметивший в 1929 г. пятидесятилетие своего существования, — непосредственный преемник школы Филармонического о-ва. III прекратил свою муз. деятельность в 1898 г.

*М. Иванов-Борецкий.*

**Шостка**, гор. (ранее посад) на р. Шостке и жел. дор.; районн. центр в б. Глуховском окр. УССР. 8.539 жит. (1926). Химическ. институт.

**Шотландия**. *Географию см.* VIII, 175/85; 191/94; 199/203; 210/13; 217/20. Административное деление и статистический обзор *см.* IX, 343/44, прил.

*История.* Имя III заимствовано нами у немцев (Schottland) и является изменением английского Scotland, т. е. земля *скоттов* (франц. Ecosse из лат. Scottia), как называлась одна из кельтских народностей, населявших северную часть Британии (Каледонию древних римлян). Первоначальное население страны называлось у римлян *пиктами*, но их лингвистическая принадлежность неясна, скотты же стали переселяться сюда из Ирландии и соседних о-вов, вероятно, с IV в. нашей эры. Попытки Рима, по завоевании южной, большей части острова (в I в.), захватить всю область окончились неуспехом, и Рим был вынужден оградить свою провинцию от набегов каледонцев (сначала Адрианов вал, по 60° с. ш., потом Северов, несколько севернее, *ср.* VI, 560). В то время, когда бритты, жившие в южной части острова, покинутые римскими легионами, призвали для защиты своей от каледонцев гер-

манские племена англов и саксов (449 г.; ср. VIII, 224/25, и III, 80/83), в самой Каледонии шла борьба между пиктами и скоттами, образовавшимися здесь два-три государства, слившиеся в первой половине IX в. в одно под названием сначала Альбании, потом Скоттии. Христианство пришло к скоттам из Ирландии еще в V в. и от них было принято и пиктами, но в VIII в. сначала пикты, потом и скотты отказались от повиновения ирландской церкви, признав над собою главенство церкви римской (см. VIII, 237/38). Политическое объединение III не привело сразу к образованию одной народности, и еще в XIV в. в III говорили на четырех наречиях. Язык пиктов вымер очень рано, а выработавшийся позднее шотландский является ответвлением галльской ветви, к которой принадлежат еще языки ирландский и гэльский (см. XXIV, прил. к стр. 71/72, *кельтские языки*, 2). В настоящее время он все более и более вытесняется английским.

Взаимные отношения между англичанами и шотландцами начались в середине X в., с какового времени и начала устанавливаться историческая граница между обоими государствами, очень мало менявшаяся в течение всех последующих веков. Более слабая III. временами должна была признавать свою вассальную зависимость от Англии (от Канута Великого в первой половине XI в., от Вильгельма Завоевателя во второй его половине), но она была скорее только теоретической. Кроме англичан, III. приходилось еще обороняться от норманнов (датчан и норвежцев), начавших нападать и утверждаться на Гебридских и др. о-вах еще в IX-X вв. и продолжавших свои нашествия чуть не до XIII в. В это время в III. царствовала династия объединителя Мак Альпина, из которой редко кто умирал не от убийства. Убийство Дункана I Макбетом (см. VIII, 259—261) в 1040 г. послужило сюжетом для Шекспира. Особенно осложнились отношения между III. и Англией со времени завоевания последней Вильгельмом Завоевателем, когда множество англо-саксов спаслось от норманнов в III. (см. VIII, 265). После этого между обоими королевствами то и дело воз-

никала борьба, а мирные договоры иногда кончались браками между обеими династиями. Более культурная и более сильная Англия оказывала, несомненно, большое влияние и на социальную и на духовную жизнь III. Между прочим, английский феодализм распространился и здесь, найдя готовую почву в местном социальном строе. Так протекала история англо-шотландских отношений с неоднократными восстановлением вассальной связи (1174 и 1217) III. по отношению к Англии, пока английский король Эдуард I не выразил согласия на признание III. независимым королевством под условием выхода замуж наследницы шотландского трона за его сына (ср. VIII, 284, 292, 296). В 1290 году первая царствовавшая в стране династия прекратилась, и начался новый период.

К этому моменту вполне сложился социально-политический строй III., с которым она перешла и в новое время. Исконою общественной организацией скоттов, принесенной ими из Ирландии, был клан, т. е. своеобразная родовая община, на что указывает самое значение термина (семья, дети, потомство). Клан состоял не только из членов родовой или племенной группы, но и из чужаков, своего рода подзащитных клиентов, и находился под главенством одного лица, владея сообща определенным количеством земли. Клан распадался на меньшие общины, а эти последние—на отдельные семьи (дома) под управлением одного старейшины (см. *род и семья*). В недрах таких общин, подчинявшихся исконому обычному праву, выделялись более зажиточные семьи, постепенно присваивавшие в частную собственность земельные наделы из передельнейшей раньше общинной территории. На почве социального расслоения возникали в кланах отношения господства и подчиненности; главари родов и общин стали выбираться только среди членов семей, выделявшихся из общей массы богатством, знатностью и влиянием. Сами собой устанавливались и отношения, напоминающие континентальный вассалитет. Главари кланов строили себе укрепленные жилища, где жили окруженные многочисленными дружинни-

ками и рабами. Другими словами, и здесь, как и в Англии и на материке, происходил процесс феодализации, к местным формам которой легко прирастали порядки, переносившиеся из Англии, особенно со второй четверти XVII в. Страна наполнилась феодальными замками, часто строившимися в неприступных горных местностях, и в них бароны легко отстаивали свою независимость от притязаний и покушений королевской власти, опираясь на свои клановые организации, так как и в племенных группах были сильные сепаратистские стремления, особенно в горных местностях. Отсюда слабость центральной королевской власти, не имевшей даже в распоряжении своем места постоянного пребывания: шотландские короли в средние века проживали по разным городам и только короновались всегда в Сконе. Ограничивали королевскую власть феодальные господа, созываемые ею на совещания, из которых возник и здесь свой парламент. Такие собрания решали иногда очень важные государственные дела, как это было, например, в 1283 г., когда собравшиеся в Сконе 13 графов и 24 барона и рыцаря признали права наследования престола за внучкой короля (Александра III) от его дочери, вышедшей замуж за норвежского короля, за неимением у этого шотландского государя мужского потомства. После его смерти государством управлял родственник его, Джон Балиоль (см.). Он созвал на коронный совет, кроме светских феодалов, и представителей высшего духовенства, чем, как полагают некоторые историки, и положил начало шотландскому парламенту. Другие хотят видеть первый шотландский парламент в сконском собрании 1292 г., созванном по смерти маленькой королевы для решения вопроса, к кому из целой дюжины претендентов должна была перейти корона (см. VIII, 311/12).

До воцарения в 1371 г. династии Стюартов, царствовавшей в III. более трех столетий, шотландский престол занимало пять королей из трех разных фамилий (Джон Балиоль, Вильям Валлас, Роберт Брюс, Эдуард Балиоль и Давид II Брюс). Этим коро-

лям большей частью приходилось отстаивать независимость своего государства от завоевательных походов английских королей, которые дорого обошлись обоим королевствам. Эдуард I уже считал III. совсем завоеванной, когда против англичан вспыхнуло восстание. Оно было жестоко усмирено, что, однако, не помешало новому восстанию, более удачному (см. VIII, 312/13). Борьба осложнилась междоусобием между приверженцами двух династий. Одна из них прибегла к помощи Англии и снова признала ее сюзеренство, что только и положило конец почти непрерывной войне (о войнах с Англией см. VIII, 312/17, 324). В этот период парламент собирался более или менее правильно. С 1326 г. на собрание было приглашено 15 представителей от городов, при чем мелкие выбирали одного на два-три города. В сущности не только тогдашняя, но и более поздняя III. была более деревенской, чем городской страной. Например, в Глэско в XV в. было только около полутора тысяч жителей, и в Перте, самом значительном городе той эпохи, даже в XVI в. не было полных десяти тысяч. Все население III. едва превышало в эту эпоху полмиллиона (его определяют для 1528 г. в 550 тыс., тогда как для Англии оно считается к этому времени в 4 1/2 миллиона). При этом население распределялось крайне неравномерно; лучше была заселена меньшая, относительно плодородная южная часть (the Lowlands), а бесплодная горная часть (the Highlands), занимавшая 3/4 страны, имела крайне редкое, чисто кельтское, очень бедное, но очень воинственное население, жившее охотой и скотоводством, кое-где земледелием, а главное — поставкой боевых дружин в наемные войска континента, внутри же страны — постоянными набегами на мирные южные районы с беспощадным их грабежом; набеги совершались целыми кланами, иногда одновременно несколькими кланами, в течение столетия держа юг в постоянном трепете. В целом, как материальная, так и духовная культура страны стояла очень низко. В XV в. лишь в виде исключений встречались дворяне, обученные грамоте. Жизнь была сосредоточена в фе-

одальных замках. Король Роб. Брюс (*см.*) создал представителей городов, чтобы создать этим противовес дворянству. Эти представители выбирались городскими советами, пополнявшимися путем кооптации, и в собраниях робели перед важными графами и баронами. Когда воцарилась новая национальная династия Стюартов, бывшая и последней чисто шотландской династией, феодализм в стране достиг своего апогея, и все почти время ее пребывания у власти прошло в борьбе с подданными. Население страны находилось при переходе от средних веков к новому времени еще в таком состоянии, что в общественной жизни главное значение принадлежало не столько горизонтальному расслоению на феодальную аристократию и народную, преимущественно крестьянскую массу, сколько вертикальному расчленению населения на южное и северное, а последнего на местные клановые мирки с их патриархально традиционными отношениями внутри и с внешними их отличиями одних от других в разном расположении пестрых полос на плечах жителей отдельных местностей. В Ш. этой эпохи случались и маленькие войны между соседними дворянами, среди которых было немало английских лордов, получавших здесь земли от своих королей во время их военных успехов в стране. Шотландская аристократия находилась в почти постоянной борьбе с королями из последней национальной династии Стюартов которым приходилось еще вести войны и с Англией. Стюарты стремились усилить свою власть, ища опоры в духовенстве и делясь с ним землями, отнятыми у дворян-матешников. Борьба началась при Робертах II и III (1371—1390 и 1390—1406; *см.* VII, 335). Значительных успехов достигла королевская власть при Иакове I (1405—1437; *см.* XII, 571), во время малолетства которого и пребывания в английском плену государством управлял его дядя, герцог Альбани. И дядя и племянник не останавливались перед средствами для достижения своих целей. Напр., Иаков I однажды захватил десятка два членов созданного им парламента и некоторых из них казнил, а в другой раз заманил

к себе в Инвернес нескольких представителей горной Ш., одних из них казнил, других засадил в тюрьму. В конце концов он был умерщвлен дворянами. Борьбу продолжал его сын Иаков II (1437—1460), погибший в войне с англичанами. Этот король не постеснялся собственноручно убить богатого графа Дугласа, чтобы завладеть значительной частью его состояния. При первых двух Иаковах в Ш. возникла постоянная армия, вооруженная огнестрельным оружием. Иаков III (1460—1488), как и дед его, погиб в борьбе с дворянством, заколотый кинжалом во время бегства. (Муты продолжались и при Иаковах IV и V (1488—1513 и 1513—1542), из которых первый был убит в войне с Англией. В этой бесконечной борьбе короли пользовались советами высшего духовенства (еп. сент-андрийский Кеннеди при Иакове II, архиеп. той же епархии Битон при Иакове V), что крайне раздражало дворянство против церкви. В царствованье Иакова V, при котором Битон вел борьбу посредством казней, тюрьмы, изгнаний и конфискаций, на материке Европы началась церковная реформация, последователи которой скоро появились и в Англии, и в Ш. В последней она стала быстро распространяться среди дворянства, а жестокие преследования со стороны светской и духовной власти только обострили борьбу, шедшую между королем и дворянством, во главе которого стояла старинная фамилия Дугласов (*см.*). Когда в 1542 г. возобновилась война с Англией, почти все дворянство отказалось идти на войну по зову короля, и небольшое войско последнего было разбито на голову. Наследницей Иакова V была его дочь, родившаяся перед самую его смертью, знаменитая Мария Стюарт (1542—1567; *см.* XXVIII, 207/09), при которой в Ш. произошла реформация. Сначала регентом королевства был граф Арран, которого на этот пост выбрали дворяне, устранив назначенного Иаковым архиепископа Битона, жестоко каравшего протестантов. Арран сам был протестант. Дворянство восторжествовало: во главе государства стоял его ставленник; изгнанники были возвращены, отданы назад и многие конфискованные земли; преследования

поверов прекратились, и сам Битон поплатился жизнью. Дворяне охотно бросались в реформационное движение: католическое духовенство было за сильную монархическую власть; начавшаяся на материке и в Англии секуляризация церковной собственности (см. VIII, 499/507) сулила светской знати обогащение на ее счет; наконец, новая организация церковного быта, предложенная шотландским реформатором, кальвинистом Джоном Ноксом (см.), отводила дворянам в управлении церковью почетное и влиятельное место. Нокс начал свою проповедь кальвинизма в сороковых годах, но достиг решительного успеха только к концу следующего десятилетия. В это время малолетней королевы не было в стране: с 1548 г. она воспитывалась во Франции, где через десять лет вышла замуж за наследника престола (в 1559 - 1560 г. — король Франциск II), а III. управляла ее мать Марья (из франц. фамилии Гизов), сумевшая захватить власть, благодаря возникшим среди знати несогласиям. Ей, однако, не удалось восстановить старину. В 1559 г. проповедь Нокса имела такой успех, что произвела целое восстание в наиболее значительных городах, между прочим в Эдинбурге, сделавшемся столицей. Собравшиеся в этом городе протестантские дворяне объявили правительницу низложенной и созвали в 1560 г. парламент, из которого устранили многих духовных. Этот парламент отменил в стране католицизм, заменив его кальвинизмом, получившим здесь название пресвитерианизма (см. XXXIII, 350/52). Новое вероисповедание отличалось большою нетерпимостью, и введение его сопровождалось разорением монастырей, разрушением алтарей, икон и статуй и т. п. Горожане, а потом и крестьяне, частью примкнули к движению, частью ему покорились. Место католического духовенства, частью изгнавшего, частью казненного, заняло новое, наведенное из дворян и горожан. Оно сделалось выборным, но рядом с ним в управлении церковными общинами стали участвовать под названием старейшин (сеньоров) и светские лица, что дало дворянству возможность играть выдающуюся роль и в церковной жизни.

Отобранные у церкви замки в значительной мере разошлись по дворянским рукам. Вся эта организация возглавлялась национальным синодом. В следующем году овдовевшая Марья Стюарт вернулась в Ш. Ее попытка начать католическую реакцию кончилась невольным отказом от короны в пользу сына своего, только за год перед тем родившегося у нее от второго ее мужа, шотландского лорда (Дарнли). В царствование Иакова VI (1567—1625; см. XXII, 569/70 и VIII, 590/616), объявленного совершеннолетним по достижении двенадцатилетнего возраста, обнаружилась в Ш. новое распределение общественных элементов. Дворянство, завладевшее пятью шестыми церковной собственности, стояло, как и король, за сохранение в церкви епископского сана, как аристократического, иерархического начала, но низшее духовенство, в котором возобладали демократические стремления, тесно связанные с общинно-республиканским строем новой церкви, требовало отмены этого сана, не хотело повиноваться его носителям и в своих проповедях не щадило и самого короля. Вообще реформационное движение, всколыхнувшее народные массы, содействовало освобождению их от пассивного подчинения дворянам, и потому демократическая проповедь с церковной кафедрой не была бесплодной. Иакову VI, однако, удалось отстоять епископат, отмененный было парламентом в 1592 г., но скоро восстановленный. Солидарность короля с дворянами в делах церковных не мешала, однако, расхождению их политических интересов. При этом же короле создались новые отношения между Ш. и Англией.

После вступления в Ш. династии Стюартов на престол в течение двух с лишним веков то и дело происходили войны между обоими королевствами, во время которых Ш. иногда обращалась за помощью к Франции. Иаков V был женат на французенке Марии Гиз, отправившей свою дочь воспитываться во Францию, выдавшей ее там замуж и призвавшей французское войско для борьбы с революцией 1559 г. Генрих VIII английский, которому не удалось женить сына на юной шотланд-

своей королеве и тем соединить оба королевства, начал было завоевывать Ш. с оружием в руках, но война с Францией ему помешала. Реформация нанесла удар французскому влиянию в Ш. и сблизила ее с протестантской Англией. Иаков VI даже стал получать от дочери Генриха VIII Елизаветы денежную субсидию и был со стороны Англии признан, как потомок Генриха VII по женской линии (мать Иакова V был дочерью Генриха VII), наследником английской короны. Несмотря на то, что его мать была Елизаветой казнена. Вступлению Иакова VI на английский престол под именем Иакова I соединило оба королевства под одною общию верховною властью. Уния эта была чисто личною в течение целого столетия. На Ш. соединение отразилось двояко. Во-первых, оно положило конец постоянным англо-шотландским войнам, что содействовало экономическому росту страны и проникновению в нее английской культуры. Во-вторых, оно необычайно усилило королевскую власть в Ш. Всею свою энергию в Ш. Иаков VI направил на то, чтобы сломить сделавшееся слишком непокорным и дерзким пресвитерианское духовенство, не остановившись перед казнями, тюрьмами, изгнаниями, посылая в Ш. епископов, посвященных в Лондоне, уничтожив даже национальные синоды шотландской церкви. Карл I (1625—1649; см. XXIII, 510/11) шел по стопам отца, стремясь при содействии английского примааса, архиеп. кентерберийского Лода (см. XXVII, 327/28) во всем приблизить шотландскую церковь к английской, более монархической, более иерархической, наиболее сохранившей в себе остатки католицизма, и жестоко преследуя непокорных духовных. Едва только сделана была попытка ввести в Эдинбурге новую литургию, как началось восстание, охватившее всю Ш. Всыхнула целая революция (1637), подавить которую английским войскам не удалось (см. VIII, 633). Пришлось даже идти на уступки, а между тем в Англии началась тоже революция, с которою шотландцы заключили союз, выдав потом английскому парламенту бежавшего к ним Карла I. После казни последнего, его сын Карл II приехал

в Ш. (1650), где его признали королем за сделанные им громадные уступки шотландцам, но был разбит Кромвелем и бежал во Францию (1651), после чего Ш. была включена в состав английской территории, утратив отдельное бытие, которое было восстановлено только с реставрацией Карла II (1660—1685) в Англии (см. IX, 54 сл.). Эта реставрация Стюартов в Ш. сопровождалась сильнейшей реакцией, отменой всех уступок и рядом казней. Начались восстания недовольных, которые продолжались и при брате Карла II, католике Иакове II (1685—1688; см. XXII, 570/71), пока вторая английская революция не положила конец его власти. Возведенные на престол английским парламентом Вильгельм III и Мария (зять и дочь Иакова II) были признаны и шотландским парламентом, восстановившим все то, что было отменено последними Стюартами. Только некоторые горные кланы не хотели признать перемены, но были усмирены. При преемнице Вильгельма III, Анне (1702—1714; см. III, 134/35), произошло слияние Англии и Ш. в одну Великобританию с общим королем, общим законом о престолонаследии, единым парламентом, единой монетой и системой налогов, но с двумя разными церковными организациями (см. IX, 76 сл.). Попытки сторонников старой династии, якобитов, восстановить ее самостоятельность путем вооруженных восстаний, которых было несколько (главные в 1715 и 1745 гг.), ник чему не привели. Инкорпорация Ш. означала победу культурного юга над полудиким севером. Кланам было предложено преобразоваться в регулярные полки, и согласившиеся были переселены в южные графства Ш. Земли кланов были окончательно признаны личной собственностью главы клана, и северная Ш. превратилась в страну сказочных латифундий в 200.000, 400.000 и даже 700.000 акров. С ростом цен на сельскохозяйственные продукты, в особенности на шерсть и мясо, прежние главы кланов и их потомки широко использовали предоставленное им право собственности на земли клана; с конца XVIII в. начинается „очистка поместий“ (clearing of estates), очистка от людей, от



подлинных общинных собственников и обработчиков этой земли, чтобы дать место скоту, производившаяся с совершенно исключительной жестокостью. Яркий пример такой „очистки“, графиней Сэтерланд в начале XIX в., описан Марксом в 24-й главе I т. „Капитала“. Только с конца XIX в., с 1886 г., закон начинает принимать некоторые меры к обеспечению прав прежних общинников-крофтеров (см.). Но объединение с Англией дало, с другой стороны, толчок индустриализации Ш. Благодаря развитию фабричной промышленности, Ш., имевшая в 1712 г. всего 1 млн. жителей, а в 1806 г.— 1,6 млн., в начале XX в. насчитывает уже почти 4,5 млн. населения, а в 1926 г.— без малого 5 млн. На ряду с тем и просвещение, литература, искусство, наука сделали в Ш. громадные успехи. Ш. дала немало умственных деятелей общеввропейского значения, при чем язык, которым они пользовались в своих сочинениях, был английский (Роберт Бернс, Томас Карнелл, Маккинтош, Макферсон, Адам Смит, Вальтер Скотт, Давид Юм и др.). Кроме того, существовала целая „шотландская“ школа в философии, от Рида до Гамильтона.

Литература. Архивные источники истории Ш. в большей частью погбили, а что уцелело, то было недавно описано *Thompson* и в „The public records of Scotland“ (1922). Другие указания на издания источников см. в I т. сборника „Histoire et historiographie de la Suisse“ (1927, стр. 187). Первым серьезным историком Ш. был *Robertson*, написавший в трех томах устарелую теперь „History of Scotland“ (1768). Следующими крупными произведениями были девять томов *Tytler*'а (1829—1842), после которых нужно отметить в шотландский труд *Burton*'а (1867—1870) и „Историю шотландской цивилизации“ *Mackintosh*'а (1884). Для русских читателей из исторической литературы XIX в. большой интерес могут представлять посвященные шотландской истории главы знаменитой „Истории цивилизации“ Бокля, существующей не в одном переводе. Более новые общие труды: *Lang*'а (5 том.), *H. Brown* (1 т.) и *Terry* (1920). Конституционные истории Ш. *J. Mackinnon* (1924) и *R. Rail* (1924). История шотландской церкви: *Stanley* (1879), *Cunningham*'а (1883), *Storv* (1891), *Stephen* (1891—98), *Dowden*'а (1910).

Н. Кареев.

**Шотландия**, хлопч.-бум. ткань, см. XLV, ч. 2, 575/76, прил. 51 и 55/56.

**Шотландская гамма**, одна из древнейших гамм, или звукорядов, архаичность которой выражается в присутствии в ней всего пяти тонов (т. е. пятиступенный тип звукорядов, свойственный всем архаическим музыкальным явлениям), образующих ма-

жорную гамму без кварты и септими, напр. до, ре, ми, соль, ля. Эта гамма, которая есть не что иное, как „гамма на черных клавишах фортепиано“, идентична с китайской пятиступенной гаммой и кельтической, а также с звукорядом, в котором созданы древнейшие русские напевы. В этой гамме отсутствуют вовсе полутона, что объясняется, быть может, недостаточной дифференциацией слуха архаического человека для их различения. Ш. г. использована многими выдающимися композиторами, в том числе Бетховеном („шотландские песни“), Мендельсоном („шотландская симфония—скерцо“), Вагнером (многие мелодические моменты из „Шибелунгов“, в том числе знаменитый мотив Валгаллы и Дочерей Рейна). Мелодии, построенные в шотландском пятиступенном звукоряде, отличаются несравненной прозрачностью, вызванной отсутствием полутонов в мелодическом профиле. Одним из замечательных произведений, написанных целиком в пятиступенном звукоряде, является знаменитый этюд Шопена „на черных клавишах“.

Л. Сабанеев.

**Шотландская сельдь**, см. XXXVIII, 15.

**Шотландская философская школа**, условное название группы шотландских философов, продолжавших развивать положения основателя школы Томаса Рида (см.) о „здоровом смысле“. К виднейшим представителям Ш. ф. ш. принадлежат Дюгальд Стюарт (см.), Томас Браун (см.) и Уильям Гамильтон (см.).

**Шотландская церковь**, см. пресвитерианская церковь.

**Шотландский язык**, см. кельтские языки.

**Шотт** (Schott), Вильгельм, ориенталист (1802—1889); с 1841 г. член Берл. ак. наук; выдающийся исследователь языков сев. и вост. Азии, от финских и самоедских до китайского и японского. В этой области Ш. предшественник Кастрена и вместе с ним принадлежит к основателям сравнительного урало-алтайского языкознания; результаты долголетних исследований объединены у Ш. в „Altaische Studien“ (1860—1872). Как китаец, он особенно

известен своим содержательным обзором („Entwurf“) богатств китайской литературы (1854) и сравнительно-языковедною „Chinesische Sprachlehre“ (1857).

*А. Крымский.*

**Шоттовское лечение**, лечение недостаточности сердца сочетанием углекислых ванн с физическими упражнениями; ванны — температуры 24—28° R; физические упражнения — пассивные и активные мышечные движения. Начинают лечение, на ряду с ваннами, общим массажем, включая и массаж живота; пассивные движения — сгибания и разгибания конечностей в больших суставах (локтевой, плечевой, коленный и тазобедренный), делаемые лицом врачебного персонала; активные движения — гимнастика с противодействием (медленные движения, производимые больным и встречающие противодействия со стороны лица, применяющего этот метод). Движения в суставах помогают передвижению крови по венам: вены как расположены в суставных сгибах, что при разгибании вены сдавливаются и выжимают кровь по направлению к сердцу (в виду наличия клапанов внутри вен; см. II, 643/45), а при сгибании растягиваются в поперечном направлении и присасывают кровь из более мелких вен и капилляров. При сокращении мышцы, вены в ней сдавливаются, и кровь выжимается из них в более крупные вены; таким образом умеренные мышечные сокращения оказывают очень значительную помощь кровообращению, значительно облегчают работу сердца. Надо, однако, сказать, что при сердечных заболеваниях (отеки, сильный цианоз и пр.) и при сильно выраженном артериосклерозе такое лечение является противопоказанным; наиболее подходит это лечение при ослабленной сердечной мышце без заметно выраженных расстройств компенсации и при неврозах сердца.

*Н. Кабанов.*

**Шотты**, соляные болота в Алжирии, см. II, 229.

**Шоу** (Shaw), Бернард, знаменитый современный английский писатель, род. в Дублине в 1836 г. в богатой, позднее

обедневшей семье. одно время сам принадлежал к коммерческому миру. В 80-х годах под влиянием социалистических идей вступает в „Фабрианское общество“, где является одним из наиболее активных его членов (1880—1886) и редактирует в 1884 г. манифест фабрианцев. Умеренный фабрианский социализм, враждебный революционному социалистическому движению, наложил глубокий отпечаток на мировоззрение Ш. Он ищет примирения с буржуазией, проповедует реформистскую политику. На этой двойственной позиции он оставался в течение многих лет. В нем достаточно искренности для того, чтобы обрушиться порою резким выпадом против капитала и эксплуатации. Но он слишком связан со своим классом, чтобы приветствовать идею полного крушения буржуазного строя. Этим объясняются и его колебания по отношению к нашей революции. В 1921 г. он защищал политику Ленина и противопоставлял прямой и смелый путь русской революции половинчатым действиям английских социалистов. А спустя несколько лет на известную анкету „Известий“ он объявил коммунизм утопией и вернулся к фабрианскому буржуазному социализму. Поездка в Москву в 1931 г. произвела огромное впечатление на Ш. Он выступил горячим защитником ленинского пути и восторженно отозвался о достижениях СССР. Его колебания в области социально-политической в значительной степени обусловили и его художественное творчество, его писательскую манеру. Ш. великий насмешник. Он — слишком честный и большой художник, чтобы устроиться на умеренном социализме и найти свой идеал в той средней буржуазной интеллигенции, откуда вышел фабрианский социализм. Поэтому Ш. смеется над всем. Он производит впечатление писателя, у которого нет ничего святого, который издевается из любви к искусству. Ш. — настоящий виртуоз, он мастер парадокса, он любит загадки и одержим духом противоречия. Излюбленная форма его — комедия („Профессия госпожи Уоррен“ — 1893, „Герой и солдат“ — 1894, „Кандида“ — 1894, „Цезарь и Клеопатра“ — 1900, „Дру-

гой остров Джона Буля"—1903, „Человек и сверхчеловек"—1905, „На пути к браку"—1908, „Назад к Мафусаилу"—1920, „Святая Жанна"—1923 и др.). В этих комедиях он беспощадно осмеивает все институты, все устои, на которых держится буржуазное общество: армию, политику, современную семью, благотворительные организации. Это—целая галерея лицемеров и шарлатанов, государственных людей, врачей, мещан и филистеров всех оттенков. Ш. нанес удар английской театральной традиции, пьесам, завершающимся торжеством мещанской добродетели—художественным приемом, утвердившимся в эпоху викторианства. Ш. шокировал английское общество, он выводил на сцену „уважаемых" деятелей, которых нетрудно было узнать (кариатура на Ллойд Джорджа и Аскита в героях комедии „Назад к Мафусаилу"—Джойсе Бэрдже и Любэне). В его комедиях часто мало интриги, отсутствуют живые герои. Его сила в блестящем диалоге, сверкающем искрами остроумия, в злободневных темах, которые ставятся в неожиданных формах и разрешаются часто с непривычной в Англии дерзостью. Ш. любит подражать фокусникам, и часто трудно решить, говорит ли автор всерьез, или морочит своих зрителей и читателей, издевается над всем, над здравым смыслом, над ограниченностью своих собственных сил. Впрочем, впечатление это обманчиво. Если за шутками Ш. нет цельного общественного мировоззрения, если Ш. не противопоставляет осмеянному филистерству положительной программы жизни, идеальных образов, то автор этих комедий не шут, бросающий свои шутки для забавы. Он много думал над серьезными проблемами современной жизни, он высоко поднимается над уровнем сознания того класса, с которым связан своим происхождением жанданью, и если он не стал в ряды революционного пролетариата, то он нередко дает отточенное оружие в его руки для борьбы с обреченным миром. Ш.—не только драматург. Он—теоретик театра. В своих теоретических работах („Квинтэссенция Ибсена"—1891, „Совершенный Вагнерпа-

нец"—1898) он выступает новатором в области театральной формы. Он считает смех наиболее острым оружием в борьбе с общественным злом и убежден, что резкая правда легче всего проникает в умы, когда она звучит под звон „бубенцов шутовского колпака". В первые годы своей литературной деятельности Ш. был встречен враждебно: его социалистические идеи, его дерзкие выходки против общественных приличий вызывали возмущение и ужас среди лондонской буржуазии, но постепенно публика привыкла к его парадоксам. Но его защита СССР после поездки в Москву вызвала снова бешеную травлю против него в буржуазной печати. Как писатель, Ш. пользуется общим признанием и в 1926 г. ему была присуждена Нобелевская премия. *И. Коган.*

**Шоу, Томас**, англ. полит. деят., см. XLVII, прил. *совр. иностр. полит. деятели*, 89.

**Шофферы** (фр. chauffeurs—разогреватели), в эпоху французской революции шайки разбойников, которые грабили деревни преим. западной Франции и поджигали ноги своих жертв, чтобы вынудить их отдать деньги. Находились в связи с роялистами и англичанами. Среди их атаманов самым видным был Schinderhannes, или Jean l'Esorcheur.

**Шохс**, негритянское племя, см. *шаго*.

**Шохор—Троцкий**, Семен Ильич, методист математики начальной и средней школы (1853—1923). Выеш. образ. получил в Берлине, Гейдельберге и Кенигсберге. Впервые выступил с методическо-методологической статьей в 1875 г.; в дальнейшем методические, реже обще-педагогические, статьи помещал в журн.: „Семья и Шк.", „Нед. Сб.", „Русск. Шк." и др. Преподавал математику и методику математики в Петербурге в учебных заведениях различных типов. Под знаком значительных реформ Ш. провел около пятидесяти земских учительских курсов; большинство педагогических съездов проходило при его активном участии. Ш. был одним из лидеров реформистской системы математическ. образования в России, стихийно оформляв-

шейся в XX в. на Западе и находившей благоприятную общественную почву в России (особенно после 1905 г.). Во время революции 1905 г. примкнул к партии соц.-дем., после чего последовали служебные репрессии. Ш. больше занимался разработкой частной методики математики, чем общей ее методикой. Постановке арифметического образования отводилось более двадцати работ и тридцати статей, в которых Ш. осуществлял свой замысел оригинально, без повторений других методистов, по системе „целесообразных задач“,—предвестнице развернуто-лабораторной и исследовательско-проектной систем,—а также оформлял функционализм различных отделов математики,—предвестник нынешней комплексной системы. Наиболее ценные работы в этом направлении: „Методика арифметики для учителей начальной шк.“, ч. I и II, и „Нов. арифм. зад. для учит. нач. школ“, а также критические заметки на систему Грубе-Ивтушевского и Генчеля-Гольденберга. Но еще большую ценность имеет его „Мет. арифметики для учителей среди учебн. зав.“, являющаяся единственной систематической методикой курса арифметики. Интересно также его разрешение геометрического образования в концентрической системе и лабораторных упражнениях („Геометрия на задачах для учителей и для учащихся“, 3 кн.). По общей методике математики наиболее ценны: „Начальная математика“ (в „Мет. перв. обуч.“, изд. Пед. Акад.) и ряд журнальных статей. Ш. не дал полного анализа, критики и конструкции математическ. образования, в реформе опирался больше на экспериментальные и педагогические данные и реже обращался к общественным, историческим и философским основаниям. Тем не менее, общественно-педагогическая и методическая деятельность Ш. занимает видное место в истории русской школы, как борца с рутинной и традиционной системой математического образования.

И. Андронов.

**Шоша**, приток Волги, дл. 208 км, басс. 6.110 кв. км, берет нач. из болот вблизи ст. Князья Горы линии ж. д. Москва—Ржев; течет сперва в сев.

а затем в в.-с.-в. направлении. Берега. песчаные, местами выс. до 6 м. В низовьях в половодье широк. разлив (до 10 км). Шпр. 40 м, в устье—80 м; глуб. незначит.; судходна на 12 км от устья, расположенного в 57 км ниже г. Твери.

И. Т.

**Шошма**, пр. приток Вятки, дл. 90 км. Общ. напр. теч. на в. и с.-в. От Малмыжа (7 км от устья) судходна.

И. Т.

**Шошны** (также *змеиные индейцы*).

Под этим названием понимают: 1) лингвистическую семью племен индейцев в С. Америке и 2) северных представителей этой лингвистической семьи. Шошонские племена занимали обширную территорию от юго-зап. части Монтаны на севере до Техаса, Н. Мексики и Калифорнии на юге. В эту лингвистическую семью входило племена, сильно разнявшиеся по образу жизни и другим этнографическим признакам, что объясняется различием в климатических условиях и топографии занимавшихся ими областей. В северной и восточной части их территории шошонские племена (*шошоны* в узком смысле слова, *команчи*, *уте* и др.) были охотниками за крупной дичью (буйволами и др.). Они были конными племенами. Жили в конических шатрах, крытых кожаной покрывкой. Земледелием не занимались. К западу от Скалистых гор, в Айдаго, Уте, Аризоне, Неваде, Калифорнии, Орегоне, Ш. жили в бесплодных местностях, при отсутствии крупной дичи. Они питались мелкой дичью, собирали съедобные корни и семена. Их звали презрительными именами „копатели“ и „пешеходы“, так как они не имели возможности держать лошадей. Культурный уровень их был очень низкий. По им было известно искусство плетения корзин, гончарство и, местами, примитивные формы земледелия. Лингвистически принадлежат к Ш. *шони* в с.-в. Аризоне, живущие оседло, деревнями, в домах, занимающиеся земледелием, искусные гончары и ткачи. В культурном отношении они стоят высоко и примыкают к племенам пуэбло (см. II. 447). Лингвистически Ш. делят на 4 группы.—Численность Ш. определяется в 3.000 с лишком чел. В. Харузина.

**Шпага**, колющее (преимущественно) холодное оружие (см.). Имела долгое примененно в прежние времена как оружие бэвое, преимущественно в коннице. В последнее столетие применялась как почетное оружие, носимое вне строя не только высшими военными, но и гражданскими чинами и даже студентами высших учебных заведений. Состоит из узкого клинка с рукояткой и дужкой; носится в кожаных ножнах, прикрепляемых обычно непосредственно к одежде (сюртуку, мундиру). *Е. См.*

**Шпагат**, см. XXXIX, прил. *сельскохозяйственные машины*, 31/32.

**Шпакниский**, П. В., драматург (1844—1917). см. XI, 733.

**Шпакник**, *Gladiolus*, род из сем. касатиковых, клубненосные растения со стеблем выше 1 м и мечевидными листьями, цветы воронковидные, сидят однобокими кистями. Около 150 видов, распространенных в Стар. Свете, гл. обр. в Кавказской земле. У нас в средней полосе и на зап. распространен по болотистым лугам *G. paluster*, с пурпуровыми цветами. Виды *G. cardinalis*, *G. psittac nus*, *G. gandavensis* (гентские гладиолусы) в массе разновидностей широко распространены в цветочном садоводстве (см. XLV, ч. 3, 225).

**Шпаны**, см. XX, прил. *железные дороги*, 34, 39; см. также XLI, ч. 10, прил. *транспорт*, 555'.

**Шпан** (Spann), Отмар, немецк. экономист, род. в 1878 г. в Вене, в 1908 г. был секретарем центрального статистического комитета, с 1909 по 1919 г. — профессором Высшей технической школы в Брюнне, с 1919 г. — проф. политической экономии в венском университете. По направлению экономической мысли Ш.—эклектик, близкий к социально-этическому или „социально-органическому“ направлению; в то же время Ш. не далек и от субъективно-психологической школы, хотя формально он против включения психологического анализа в экономику. Ш. пытается провести строгое различие между техникой, механикой и механической психологией, с одной стороны, и политической экономией, с другой: первые науки строятся по принципу причинности, последняя же—целевая наука,

изучающая целевые связи. Политическая экономия, по Ш., должна изучать не „количества благ“, „не количественные отношения“, не материю, не мертвый мир материальных элементов, а духовную жизнь, духовную сторону хозяйственной деятельности, при чем хозяйство Ш. считает лишь средством к достижению целей, а „мир средств есть ворота к миру целей“; корень всякого хозяйственного акта, по мнению Ш., этический. Современное состояние политической экономии Ш. рисует, как состояние полного „кризиса“. Этот кризис Ш. видит в кризисе основных понятий. В „Fundament der Volkswirtschaftslehre“ (1918) Ш. делает попытку логического построения основных понятий политической экономии. Ш. видит два ряда научных понятий: естественно-психологические и технические, с одной стороны, —аго мир причинности, и социально-хозяйственные, с другой, или мир ценностей, мир целей, „мир априорных значимостей“. Общество, по Ш., это мир духовных явлений, мир духа. Хозяйство же—это часть общества, и поэтому политическая экономия должна изучать хозяйство с общественной стороны, т.-е. как мир ценностей или целей. Хозяйство—это система телеологических отношений; здесь оцениваются, взвешиваются отношения средств к цели. Ш. против „материалистического понимания истории“, которое материализует человеческое существование и механизмирует жизнь людей. Ш. и против трудовой теории ценности Маркса, так как последняя приравнивает, по его мнению, ценность труду, а под трудом понимает количественное отношение. Труд, по Ш., вовсе не количественная категория, а лишь форма услуг. Все построение политической экономии Ш. приурочивает к одному центру— к понятию услуг. Теорию услуг Ш. считает основной частью политической экономии, в центре здесь стоит, по его мнению, не ценность и не цена, а услуги; ценность и цена лишь количественное обозначение произведенных услуг. Последнее приближает Ш. к субъективной школе, но Ш. иначе подходит к построению политической экономии.

чем последняя. Он выбрасывает из системы экономических понятий понятия потребностей, усилий и удовлетворения. Вместо этих понятий он вводит понятия цели, услуг и достижения целей. Предельную полезность Ш. не считает психологической категорией и вводит ее в систему экономических понятий. В общем Ш. вносит в политическую экономию мало ценного. Некоторый интерес представляют лишь его работы по вопросу об образовании социально-научных понятий и о природе социального явления. „Социальным“ Ш. называет систему „слагаемых, составляющих одно целое и находящихся между собой в функциональной зависимости; социальное явление—это баланс определенного рода поступков, при этом изучение каждого такого поступка становится социальным или несоциальным в зависимости от того, имеется ли в виду „сущность“ поступка или его функции, его роль в целой системе. Отсюда социально-научными понятиями Ш. считает только понятия функциональных зависимостей; для социально-научного мышления, по его мнению, понятия сущности (естественные, биологические, механические, технические, психологические) лишь вспомогательные понятия. В общем Ш. в своем понятии „социального“ не идет дальше шаблонного „взаимодействия“. У него понятие „социального“ слишком формально и поэтому слишком неопределенно; кроме того, лишено какой бы то ни было историчности. „Социальная“ точка зрения Ш. в общем не далеко уходит от „социальной“ позиции психологов.

Сочинения Ш.: „Untersuchungen über den Gesellschaftsbegriff zur Einleitung in d. Soziologie“ (Zeitschr. f. d. ges. u. nat. w., 1903, 1905); „Zur Logik der sozialwiss. Begriffsbildung“, 1905; „Wirtschaft und Gesellschaft“, 1907; „Zur sozialwiss. Begriffsbildung“ (Arch. v. f. Soziol., 1909, B. 28); „Die mechan. m. them. Analogie n. der Volkswirtschaftslehre“, 1910; „Die „apittheorien der Volkswirtschaftslehre“, 1910; „Theorie d. Preisverschiebung“, 1913; „Gesellschaftslehre“, 1914; „Fundament der Volkswirtschaftslehre“, 1918; „Tote und lebendige Wissenschaft“, 1921; „D r waure Staat“, 1921; „... rnenlehre“, 1924. Кроме того, Ш. издает „Die Herdflamme Sammlung der gesellsch. Grundwerke aller Zeiten u. Völker“ (с 1922 г.) и (вместе с Г. Беловым) „Deutsche Beiträge zur Wirtschafts- und Gesellschaftslehre“.

С. С.

**Шпайн** (Spahn). Петер, нем. политич. деятель (1846—1925), юрист по образо-

ванию, в начале своей деятельности служил по судебному ведомству и дослужился до больших должностей, был одним из выдающихся деятелей партии центра, депутатом прусской палаты (1882—98 с небольшим перерывом), рейхстага (1884—1917), Национ. Собрания (1919—1920) и снова рейхстага (с 1920 г. до конца жизни), много раз избирался вице-президентом рейхстага, некоторое время был председателем парлам. фракции своей партии и ее центр. комитета (Reichsausschuss). В 1917—1918 гг. был прусским министром юстиции. В партии возглавлял умеренное крыло и был противником ярко-окрашенных конфессиональных выступлений. Его сын *Мартин Ш.*, историк (род. в 1875 г., был профессором в Бонне, Страсбурге и Кельне, в рейхстаге примыкал сначала к центру, потом к немецк.-национальн. партии), написал ряд исторических работ, проникнутых резкой католич. и национал. тенденцией.

**Шпангоут**, ребра, составляющие остов судна, см. *судостроение*, ХLI, ч. 5, 341, 343/44, 346/47, 351.

**Шпандау** (Spandau), до 1920 г. отдельный гор., с 1920 г. центр одного из 20 административных округов Берлина, распол. при слиянии Шпрее и Гавеля 111.629 жит. (1925). Значит. промышл. Ш. ведет свою историю с конца XII в.; с XVI в. становится крепостью; в 1631—1634 гг. взят шведами, в 1806—1813 гг.—французами.

**Шпанка красноголовая**, *Epicauta erythrocephala*, — жук-нарывник, относящийся к роду, близкому к роду *Lytta*, куда относится „шпанская мушка“ (см.). В роде этом много видов, большинство которых водится в Сев. Америке, другие распространены в Европе, Азии и Африке. Подобно другим нарывникам, Ш. к. имеет сложное превращение (*гиперметаморфоз*, см. XX, 349), при чем первая форма личинки поедает яйца саранчовых, вследствие чего Ш. к., как и другие виды *Epicauta*, а также представители относящегося к тому же семейству *Mylabris*, является весьма полезным насекомым в районах оседлости как саранчи перелетной, так и других саранчовых.

Г. К.

**Шпанская мушка**, русск. название крупного (до 20 мм) жука *Lytta Vesicatoria* из семейства нарывников (Meloidae). Золотисто-зеленая окраска делает его не сразу заметным среди листвы, но легко выдает его своеобразный запах, на который нельзя не обратить внимания, проходя мимо куста, заселенного Ш. м. Излюбленным их растением является сирень, но поражаются они на ясенях, клене, тополе. Ш. м. живет в южн. и средн. Европе; северным широтам это насекомое не свойственно. Замечательны превращения представителей семейства нарывников тем, что имеются добавочные стадии развития (*гиперметаморфоз*, см. XX, 349) и сложные переселения.— Ш. м., как и другие представители семейства, содержит в своем теле особое вещество *кантаридин*, имеющее медицинское значение как нарывное средство. Именно этот вид жука и используется гл. обр. с медицинскими целями, при чем идут в дело прямо сушеные жуки без какой-либо химической обработки, т. е. все тело их пропитано кантаридином. Выделенный из нарывников, кантаридин имеет вид бесцветных табличек, плавится при 218°, при более высокой температуре переходит в белый пар, осаждающийся на стенках сосуда в виде блестящих игол. В воде кантаридин почти нерастворим, лучше растворяется в спирите, легко в хлороформе и жирных маслах. Кантаридин оладевает резкими раздражающими свойствами. Он всасывается через кожу, и при применении больших количеств нарывного пластыря возможно тяжелое поражение почек. При принятии внутрь кантаридин вызывает сложную картину тяжелого отравления со смертельным исходом. При воспалительном состоянии почек под влиянием небольших доз кантаридина происходит у мужчин ненормальная эрекция, а у женщин кровотоечения. В средние века Ш. м. вследствие этого использовалась как афродизиаческое средство, но она таковым считаться не должна, и к ней надо относиться как к сильному яду. Для человека смертелен прием кантаридина 0,03 gr. Действие яда проверено опытами на многих животных, но удивительно, что

жуки-вредители запасов—точильщики (Anobium), притворяшки (Ptinus), кожееды (Dermestes) безнаказанно едят сухих Ш. м. Подробности о кантаридине см. *F. N. Pawlowsky*, „Gifftiere und ihre Giftigkeit“, 1927.

Г. Кожевников.

Приложенный к коже пластырь из Ш. м. через несколько часов вызывает воспаление кожи, при чем воспалительный экссудат скопляется в виде пузыря. Предполагают, что Ш. м. действует отвлекающим образом на близлежащий очаг воспаления; может быть, при этом воспалительное раздражение кожи по рефлексу через сосудодвигательные нервные центры вызывает изменения кровообращения в области воспалительного очага (напр., при воспалении легких), отчего воспалительный процесс протекает будто бы более благоприятно. В настоящее время Ш. м. употребляются сравнительно редко, по преимуществу при сильных болевых ощущениях в связи с воспалительным процессом (напр., при острых плевритах); в таких случаях после мушки нередко действительно боли значительно уменьшаются.

Н. Кабанос.

**Шпат**, разращение костей на внутренней поверхности скакательного сустава задней конечности лошади. Предрасположение к нему наблюдается у лошадей со слишком сближенными узкими скакательными суставами, а также у тех, которых пускают в тяжелую работу в молодом возрасте. Коннозаводчикам известно, что производители могут передавать потомству предрасположение к Ш. Узнать болезнь можно по появлению на внутренней поверхности сустава ясно заметного утолщения от разрастания костей, по малю заметной вначале, но постепенно усиливающейся хромоте, характеризующейся тем, что лошадь только в начале движения судорожно дергает большой ногой, а когда разойдетя, то подергивание становится слабее или даже совсем исчезает. Лечение редко достигает цели; стремятся лишь вызвать обострение процесса, чтобы таким образом ускорить сращение отдельных костей сустава, после чего в 50% всех случаев хромота исчезает.

Непрерывным условием для излечения является безусловный покой лошади в течение, по крайней мере, 3-х недель. Хорошие результаты получаются от прижигания костного разрастания каленым железом или от втирания острых мазей.

Г. Гурин.

**Шпат горный**, см. доломит.

**Шпатовый железняк**, см. ХХ, прил. железо и железодельательное производство, 4.

**Шпаты**, название многих минералов: плавиковый Ш., железный Ш., полевые шпаты и пр. См. под соотв. названиями.

**Шпацин**, см. типографское дело, ХLI, ч. 8, 110.

**Шпес**, Максимилиан, герм. вице-адмирал, см. ХLVI, 394, 394; ср. ХLVI, 288.

**Шпее** (Spee), Фридрих, немецк. писатель (1591—1635). Ш. вместе с немногими другими духовными поэтами (протестант П. Гергардт, католик Иог. Шеффлер) был редким примером относительной независимости от мертвящего канона т. наз. „первой силезской школы“ (см. ХIV, 269-70). Несмотря на условную поэтику, у Ш. можно найти ряд подлинных поэтических произведений (стансы „Die Gespons lesu spielt im Wald mit einer Echo“), а особенно хороши у него описания природы, исполненные в аллегорическом стиле Возрождения, где христианские мотивы переплетаются с античными (поэмы „Liebgesang der Gespons lesu im Anfang der Sommerzeit“ и „Ecloga oder Hirtengespräch“). Религиозно-поэтическое творчество Ш. и его немногих соратников, несмотря на упадок и риторизацию дух. гимна в конце XVII в., было единственным руслом, в котором сохранялась традиция индивидуализма, вновь оживленная в XVI в. Клопштоком (см.). На ряду с поэтическим творчеством Ш. занимался и практической деятельностью: он был иезуитом и видным проводником католич. реакции в прирейнских областях. Исполняя обязанности духовника осужденных за вероисповестные и колдовство, он собрал интереснейший документальный материал о процессах, изложенный им в „Cautio criminalis sive liber de processu contra sagas“ (1631). Трактат Ш. был вскоре переведен на ряд языков.

Основные поэтически произведения Ш. были изданы в собранном виде только после смерти, с 1619 г.: это сборник дух. песен „Trutz-Nachtigall“ (крит. изд. Бальке, 1870 и книга прозы и стихов „Dauende Tugendbuch“ (крит. изд. Гаттлера, 1887).

О Ш. см. Diel, „F. v. S.“ (1872, 2-ое изд. 1901); Ebner, „F. v. S. und die Hoxenprozesse seiner Zeit“ (1898); Jungbluth, „B itrage zu einer Besaerreibung der Dichtersprache F. v. S.“ (1907), а также в упомянутой статье Бальке к упомин. изд. „Trutz-Nachtigall“.

В. Г-нг.

**Шпейер** (Speyer), гл. гор. баварского Пфальца на Рейне, 25,109 жителей (1925). Небольшая, но разнообразная промышленность. Знаменитый собор в романском стиле XI в., дважды в XVII и в XVIII вв.) разрушенный французами и целиком реставрированный в 1846—53 гг. Ш., первоначально поселение кельтов и затем германцев, в 47 г. до н. э. был захвачен римлянами (Цезарем, основавшими здесь военный пост. Своим значением Ш. (Spira) обязан выгодному местоположению на скрещении различных дорог через Рейн. С 1294 г. —вольный имперский город. В Ш. неоднократно заседал имперский сейм; в средн. века (с 775 г.) Ш. был центром влиятельного епископства.

**Шпейса** (нем. Speise), сплав металлов с мышьяком и сурьмой, получающийся как побочный продукт при горнозаводских процессах. Различают Ш. свинцовую, никкелевую, медную и кобальтовую. Последние две имеют наибольшее значение. Кобальтовая Ш. получается при обжигании кобальтовых руд, которое производится недостаточно долго для окисления никкеля, который в них содержится. Поэтому никкель сплавляется в плавильных горшках с другими металлами и мышьяком. В результате получается Ш. Она белого цвета с красноватым оттенком, обладает металлическим блеском и мелкозернистым изломом. Состав Ш. из 40—56% никкеля и 26—44% мышьяка. Кроме того, в ее составе встречается медь, железо, висмут, сера. Находит применение на заводах красок. Медная Ш. получается при вылавке меди в шахтных печах. В состав ее входят сурьмянистые и мышьяковистые металлы.

С. Флоров.

**Шпейсовый кобальт**, см. кобальт шпейсовый.

**Шпенглер** (Spengler), Освальд, нем. философ, род. в 1880 г., изучал в галльском, мюнхенском и берлинском уни-



верситетах математику и философию, в 1904 г. получил в Галле степень доктора философии за диссертацию о Гераклите, с 1909 до 1911 г. преподавал математику в гимназии в Гамбурге, с 1911 г., живя в Мюнхене, занимается литературной деятельностью. В своем главном сочинении „Der Untergang des Abendlandes“ (В. I. — „Gestalt und Wirklichkeit“, 1918, 2. Aufl., 1922, перепзд. в 1929 г.; В. II. 1927, „Welthistorische Perspektiven“; в русск. пер. „Причинность и судьба. Закат Европы“, 1923) Шп. дает своеобразную конструкцию „морфологии культур“. Как подчеркивает сам Шп., философия его книги обязана своим возникновением главным образом философии Гете, которого он называет представителем „философии становления“ в противоположность Канту, представителю „философии ставшего“. и „в гораздо меньшей степени“ философии Ницше. Считая основным недостатком западно-европейских мыслителей то, что они не сознают исторически-относительного характера своих выводов, типических только для людей определенной культуры, Шп. предлагает усвоить „язык форм истории“, форм живого мира, где нет ничего пребывающего и всеобщего, прекратить разговоры о формах мышления вообще, о принципах трагического вообще, о задачах государства вообще и признать общезначимость лишь опычным перенесением своих субъективных качеств с себя на других. Противопоставляя „птолемеевской системе истории“, выражающейся в разделении истории на древнюю, среднюю и новую, „коперниковскую систему“, рассматривающую исторических деятелей, отделенных друг от друга веками, как современников, Шп. различает древнюю („аполлоновскую“), арабскую („магическую“) и западную („фаустовскую“) культуры, каждая из которых является внешним выражением определенного строя своей собственной души и образует замкнутую систему. Шп. категорически отрицает преемственность культур, их внутреннюю связь, утверждая, что даже математические понятия, с которыми оперировала греческая наука, по существу отличаются от тех понятий, с которыми оперируют математики нового времени.

По мнению Шп., каждая культура длится тысячу лет и переживает три фазиса, а именно: первичный период формирования психического типа, собственно культурный период расцвета творчества и эпоху цивилизации, период дряхлости, в который западная культура вступила уже в начале XIX в. Французов и англичан Шп. считает окончательно одряхлевшими, а закат немецкой культуры откладывает в туманную даль отдаленного будущего, так как немцы, в качестве самого сильного из „фаустовских“ народов, призваны осуществить идеал социализации, носителем которого Шп. признает прусское чиновничество. Только литературному таланту, метким подчас замечаниям, а всего более подавленному и растерянному настроению, которое переживает буржуазная интеллигенция на Западе после войны, обязана популярность Шп. При всей произвольности его построений, противоречивых действительному ходу развития науки, искусства и других сторон культуры, книга Шп., особенно 1-е издание, имела, хотя и временный, но крупный успех.

Кроме „Untergang des Abendlandes“, Шп. написал „Proussentum und Sozialismus“, 1919; „Neubau des deutschen Reiches“, 1924; „Politische Pflichten der deutschen Jugend“, 1924. Из обширной литературы о Шп. рассмотрим в книге *M. Schrotter*, „Der Streit um S. Kritik seiner Kritik“, выделенные *Briefe*: „Untergang des Abendlandes, Christianismus und Sozialismus“, 1920; *B. Croce*, „Randbemerkungen eines Philosophen im Weltkrieg“, 1922; *E. Meyer*, „Untergang des Abendlandes“, 4 Aufl., 1925; критические статьи К. Ноля, В. Шпигельберга, Э. Фрайка, Э. Менгера, Л. Курдюча и Г. Беккина в АГОС, IX—1920, 21 и статья А. Леборина, „Гибель Европы для торжества империализма“ в „Под знаменем марксизма“, № 1, 1922, перепечатана в сборнике „Философия и марксизм“, 192.

*A. Voden.*

**Шпенер**, Филипп, основатель прагматизма, см. XXXII, 286/88.

**Шпергель**, см. *торжца*.

**Шперутна** (в ткацком производстве), см. XLV, ч. 2, 721 и 727.

**Шпессарт**, горы в Германии, см. XIII, 407.

**Шпет**, Густав Густавович, философ. Род. в 1879 г., окончил киевск. университет. Приват-доцент московского университета. с 1910 г., проф. там же с 1918 по 1923 г., до 1929 г. вице-президент Гос. Акад. худож. наук в Москве. Продолжал развитие того направления философии, которое связано с именами Брегано и Гуссерля. В основном концепция Шп. сводится к следующему.

В своем внутреннем диалектическом развитии философия проходит три ступени: от мудрости через метафизику к строгой науке. Как „основная наука“, составляющая фундамент специальных наук, философия „как строгое знание“ отличается от „научной философии“, опирающейся на выводы частных наук и создающей такие частные направления, как физический, натурализм, психологизм и т. п. В отличие от Канта и посткантиантской философии, формулировавшей проблему познания в виде дилеммы (познание или отображает природу, или предписывает ей законы), Ш. намечает „третью возможность“. Этот путь в свое время нашел свое завершение в философии Гегеля, не удержавшегося, однако, от приписывания реальности найденному „тождественному“ моменту и ушедшему поэтому в метафизику. Правильное решение проблемы, по мнению Ш., указал Гуссерль (см. *феноменология*), введя понятие „идеации“ (*Wesenserschauung*). Принимая брентановское понятие интенциональности (направленности сознания) и гуссерлевское положение о предметности познания, Ш. старается избежать скрытых здесь опасностей натурализма, метафизику и трансцендентализма. Если мы, действительно, можем, с помощью рефлексии и метода редукции (см. *феноменология*), притти к философскому анализу и критике сознания, исходным пунктом взявши непосредственный опыт, то мы должны брать этот опыт в его конкретной полноте, т. е. как опыт культурно-социальный, а не в абстрактной форме восприятия „вещи“. И если верно, что „я обладаю сознанием“, то отсюда еще не следует, что сознание может принадлежать только „я“: могут существовать формы и коллективного сознания. Элементом форм культурно-социального (коллективного) сознания служит слово-понятие, первично данное не в восприятии вещи, а в усвоении знака социального общения. Живое понятие, для которого слово является материальным носителем, улавливается нами не как концепт только, но и как конкретное единство текущего смысла. Усмотрение смысла есть понимание, которое так же непосредственно, как и

чувственное восприятие. В этой формулировке—центральная проблема философии Ш. Внутренние логические формы слова Ш. определяет как правила образования понятий, но при этом не как формулы, а как алгоритмы: они не только оформливают течение смысла, но и открывают возможность особой диалектической интерпретации реальности, выраженной в слове. Эта интерпретация, раскрывая все возможности в движении смысла, приводит философию к философии культуры, как движения осуществляющихся возможностей. Реальность конкретной действительности есть ее реализация, предполагающая основание (*ratio*), в силу которого осуществляется данная, а не иная возможность. Каждый социально-культурный факт, как знак, подобно слову, подлежит диалектической интерпретации. Но в то же время, подобно слову, он оказывается выразителем объективирующих себя в нем субъектов, как личных, так и коллективных (народ, класс, эпоха и т. д.). В этой своей выразительности социальный знак может быть объектом психологического анализа и изучения (психология социальная и этническая), поскольку психологическое берется здесь как реакция субъекта, существующего в своей среде и обстановке, на эту среду и, через нее, на окружающие явления природы и истории. Внутренние поэтические формы, как отношения между логически оформленным значением и его художественными субститутами, переносят предмет восприятия в „отрешенную“ сферу, составляющую область эстетического анализа. Экспрессивные формы—выражение личного и коллективного субъекта.

Главные работы Ш.: „Явление и смысл“, 1914; „История как проблема логики“ (ч. I, 1916 магистерск. диссертация); „Сознание и его субъект“, 1916; статьи в выходящем од рел. Ш. еже годнике „Мысль и слово“, 1917—1921 (Мудрость или разум. Скептик и его душа. Философия Джоберте); „Философское мировоззрение Герцена“, 1921; „Антропологизм Ляврова“, 1922; „Эстет. черск. фрагменты“, I—III, 1923; „Театр как искусство“, 1923; „История русской философии“, 1923; „Введение в этническую психологию“, ч. I, 1926; „Внутренняя форма слова“, 1927.

Р. Г.—я.

**Шпигель** (Spiegel), Фридрих, выдающийся иранист (1820—1905), проф. с 1849 г. в Эрлангене. Он издал, перевел и комментировал всю „Авесту“ (1853—

1869) и дал грамматику ее языка („старо-бактрийского“, 1867); то же он сделал для клинописных надписей, старо-персидских царей (1862, 2-ое изд. 1881); сюда же относится высокоценная „Vergleichende Grammatik der alteranischen Sprachen“ (1882). Капитальную энциклопедию иранской филологии и истории вилоть до мусульманского периода Ш. представил в своем трехтомном своде „Iranische Altertumskunde“ (1871—1878), где сведены результаты его многолетних изысканий.

А. Крымский.

**Шпилевский**, Сергей Михайлович, юрист, историк права (1833—1907). Окончив в 1856 г. моск. универ., Ш. в качестве ученика П. Д. Беляева (см. VII, 381/82), одно время был довольно близок кружку К. Аксакова и Хомякова и в 1857 г. редактировал даже „Молву“, испытав т. обр. на себе влияние школы моск. славянофилов. Впрочем, он остался чужд крайностям последней, усвоив ее лучшую сторону—интерес к внутренней истории народной жизни. Начал преподавание в казанском универ. в 1860 г., Ш., после защиты в Москве двух своих диссертаций: „Сокз родственной защиты“ (1866) и „Семейные власти у древних славян и германцев“ (1869), занял кафедру в Казани, где и оставался до 1885 г., стяжав себе популярность как выдающийся оратор, после чего перешел на должность проф. и директора Демидовского юрид. лица, в каковой и оставался до 1904 г. Усвоив принципы „исторической школы“, Ш. с особенным вниманием остановился на изучении русского обычного права в связи с „общеславянским“ на широкой историко-сравнительной базе. При этом он везде проводил мысль, что „тожество“ правовых институтов объясняется не прямыми заимствованиями, а „тожеством условий быта этих народов, одинаковою степенью народного развития“ и „общественных интересов“. Основные свои взгляды по этому предмету Ш. изложил в блестящей для своего времени речи „Об источниках русского права в связи с развитием государства“ (1862). Историко-сравнительными интересами Ш. объяснялись и его экскурсии в областную историю. В этой сфере Ш. принадлежит труд „Древние города и др. болгарско-татар. памятники Каз. г.“ (1877). Б. С.

**Шпилеке** (Spilleke), Готлиб Август, преобразователь реальных училищ в Германии (1778—1841), высшее образование получил в Галле, находился под сильным влиянием Ф. А. Вольфа (см.). Занял в 1821 г. пост директора гимназии Вильгельма в Берлине, состоявшей из трех отделений гимназии, реального училища и повышенной школы для девочек. Особенное внимание его было обращено на трехобразованье реального училища (см. I, 55). „Gesammelte Schulschriften“ III-вышли в 1825 г.

**Шпиль**, фрикционный ворот с вертикальным барабаном; употребляется на судах для подъема якорей; приводится в движение или руками людей, или же при помощи паровой машины, а в последнее время электромотора. Ш. употребляется также для производства маневров на станциях, так как вагоны при помощи прицепляемых к этим последним канатов; этим устраняется надобность в маневровых паровозах, или „дежурках“. Такие Ш. прежде приводились в движение при помощи водостолбовых машин, а в последнее время также посредством электромоторов.

С. А.

**Шпильгаген** (Spielhagen), Фридрих, немецкий романист (1829—1911). Сын чиновника. Университетские годы Ш. прошли в Берлине, Бонне и Грейфсвальде; он сперва был на юрид. факультете, но, увлекшись литературой, перешел на философский. Поселившись в 1854 г. в Лейпциге, он готовился к университетской кафедре, преподавал в гимназии, но шумный успех романа „Problematische Naturen“ (1860) окончательно определил его призвание. Идеальный эпигон „молодой Германии“, Ш. долго и с честью нес звание лучшего художественного выразителя лево-либеральных воззрений, ярко и содержательно запечатленных в его романах, бытовых по форме, боевых по тенденции (см. XIV, 305). Три четверти века, отделяющие нас от выступления Ш., лишили эту тенденцию былой действительности, но и до сих пор его романы являются живым отражением его неизменно благородного энтузиазма и его веры в мощь освободительной идеи Романом „Die von Hohenstein“ (1863)

где столкновение двух дворянских поколений,—старого, реакционного и престоупного, с молодым, революционным и идеалистическим,—изобразено на фоне событий 1848 г., открывается цикл романов III. из этой эпохи. До-мартовское время запечатлелось в „Problematische Naturen“, где, однако, на ряду с идеино-политическим замыслом выдвигается— в образе Освальда Штейна—задача психологического изображения „загадочных“, внутренне противоречивых натур, непригодных для общественной борьбы и повторяющихся в сниженном виде образ Фауста („Faustulus“—„Фаустин“—название одного из позднейших романов III.). Революция 1848 года является средоточием действия также в продолжении „Загадочных натур“—романе „Durch Nacht zum Licht“ (1861); ближайшие к революции годы с ознаменованными их зачатками рабочего движения нашли освещение в „Один в поле не воин“ (как удачно и свободно передано русским переводником заглавие романа „In Reih' und Glied“, 1866); захватившая в те годы общее воображение блестящая фигура Ф. Лассалья явилась здесь прообразом главного героя романа. Лео. Как оно обычно бывает в революционном романе, и здесь революционный вождь терпит поражение, с одной стороны, от отсталости руководимой им массы, с другой—от собственного неверия в ее творческие силы, неверия, характерного не столько для политических воззрений Лассалья, сколько самого III. Воззрения эти менялись вслед за настроениями либеральной общестственности, и национализм, приводящий к давно желанному объединению Германии, напел благожелательный отклик в романе „Allzeit vora“ (1872), рисующем патристически воодушевленную общестственность послевоенных годов. Однако, империалистический шовинизм, захвативший с этого времени значительные слои буржуазно-прогрессивного общества, не коснулся III., он не стал национал-либералом и, наоборот, в позднейших романах (особ. в „Der neue Pharao“, 1879) явился чуть не сатирическим изображателем поколения, растерявшего былые освободительные идеалы. Однако, здесь он был менее силен, чем в отлич-

тельном изображении померанского местного дворянства, в образах которого он достигал подчас несомненного реализма.

К веренице популярнейших в свое время романов III. необходимо прибавить также: „Hammer und Amboss“ (1838), „Was die Schwalbe sang“ (1872), „Sturmflut“ (1876), „Uhlenhans“ (1884), „Quisissana“ (1885), „Sonntagskind“ (1893), „Selbstgerecht“ (1896). Пьесы III. („Der lustige Rat“, 1875; „Hans und Grete“, 1876; „Liebe für Liebe“, 1875; „In eiserner Zeit“, 1891; „Gerettet“, 1894, несмотря на свою литературность, не удержались в репертуаре. Наоборот, ценители ставят подчас выше романов III. тонкие, главным образом психологические, повести, как, „In der zwölften Stunde“ (1863), „Röschen vom Hof“ (1863), „Deutsche Pioniere“ (1870), „Das Skelett im Hause“ (1878). Кроме того, III. писал стихотворения („Gedichte“, 1891; „Neue Gedichte“, 1900), путевые очерки („Von Neapel bis Syrakus“, 1878) и много др. Очень ценны его работы по теории художественной прозы: „Beiträge zur Theorie und Technik des Romans“ (1883) и „Aus meiner Studienmappe“ (1891). Воспоминания III. вышли в 1890 г. под заглавием „Finder und Erfinder“.

Ученый и даровитый преемник Гущкова и соратник Фрейтага, III. не мог преодолеть условности старого тенденциозного идеализма. В этом причина новой пониженной оценки его, принятой в Германии начала 1890-х годов движением так называемого „последовательного натурализма“, представители которого выяснили всю разницу между реалистической глубиной французов, русских, норвежцев и риторической плоскостью немецкого романа. Не устояла с течением времени и чрезвычайная популярность III. в России, где романы его сыграли значительную роль в революционной общестственности и где он долго почитался общепризнанным классиком. Не только все романы III. своевременно появлялись у нас в нескольких переводах, но в половине 1890-х годов вышли два собрания его сочинений (изд. „Обществ. Польза“, 1896, 8 т., изд. Пантелеева, 1897, 22 т.) и до сих пор время от времени появляются издания отдельных его ро-

манов, свидетельствуя о непрекращающемся на них спросе со стороны новых читательских масс. Однако, старого своего читателя в слое прогрессивной интеллигенции Ш. потерял, очевидно, навсегда, несмотря на всю привлекательность его литературно-морального облика, фабульную и идейную увлекательность его романов, психологически-бытовую правдивость его повели и несомненное художественно-историческое значение всего его творчества в целом.

О Ш. см. *Karpeles*, 28 (1888). У нас о Ш. писали: *Нисарева* (Соч.), *Эдельсон* („Библиот. для чтения“, 1863, 11), *Ткачев* („Дело“, 1868, 1, 6), *Щебринова* („Отеч. Зап.“, 1869, 8, 11, 12, и 1870, 6—8), *Лыжко* („Дело“, 1874, 3), *Арсусев* („Вестн. Европы“, 1879, 7), *А. Горнфельд*.

**Шпильманы**, см. XIV, 247, п XXXIX, 266.

**Шпинат** (огородный), *Spinacia oleracea* L. (сем. маревых), кустовое, обычно однолетнее, но переходящее и в двухлетность растение; преимущественно двухдомное; некоторые сорта однодомны. Происхождение: Кавказ, Персия, Туркестан, Афганистан. Ста известен в Европе с IX в. при посредстве арабов в Испании. Овощным продуктом служат исключительно листья, обрабатываемые на огне. В культуре менее ценны мужские особи, быстрее зацветающие и теряющие овощные качества. Ш. требует влажноватой, хорошо удобренной почвы. Разводится в первую или во вторую очередь после удобрения. Чувствителен к высокой температуре, сухости, ветру и кислотности почвы. Разводится либо ранним весенним, либо позднелетним посевом. От посева до снятия урожая требуется при раннем посеве 45—80 дней, а при позднем от 55 до 240 (с пересзимовкой) дней. Листья содержат сравнительно много белков, сила питательности 100 гр соответствует силе  $\frac{1}{4}$ — $\frac{1}{2}$  куриного яйца. Урожайность колеблется между 8.000 и 15.000 кг на гектар. Лучшие сорта: *Gaudry*, *Victoria*, *Viroflay*—лучший для выгонки, образует кусты 60—70 см в поперечнике, *Juliana*, обонопольный, тугоствольный. В качестве Ш. выращиваются, заменяя огородный Ш., однолетние растения: а) *лебеда садовая* (см. XXVI, 541) и б) *новозеландский Ш.* (*Tetragonia expansa* Aiton, сем. *Aizo-*

сее), побережное австралийское растение, не распадающееся на сорта, образует стелющиеся мощные кусты, до 1 метра в поперечнике. Овощным продуктом лебеды являются исключительно листья, а у новозеландского Ш.—листья и побеги. А. Х.

**Шпидлер**, Иосиф Вернгардович, физико-географ и океанограф (1848—1919). Окончил Николаевскую морскую академию. С 1874 г. работал в Главной физич. обсерватории, при чем под его руководством были улучшены способы синоптических наблюдений и сильно расширена сеть метеорологических станций. В это время им был издан в „Морском сборнике“ и в „Repertorium für Meteorologie“ ряд статей по метеорологии. В 1881 г. Ш. был назначен заведующим метеорологической частью Главного гидрографического управления морского министерства. С 1888 г. Ш. в качестве проф. начал читать лекции по физической географии и океанографии в Николаевской морской академии (изданы в 1903 г. под загл.: „Лекции по физ. географии“). С 1890 г. началась работа Ш. в различных экспедициях по исследованию русских морей и озер. В 1890—91 гг. он вел исследования в Черном и Азовском морях, при чем первый дал карту глубин этих морей, выяснил заражение Черного моря сероводородом с глубины 100 саж, показал сравнительно высокую температуру этого моря. Естественным продолжением исследований Ш. в Черном море явились работы по изучению Мраморного моря в 1894 г. В 1895 г. Ш. изучал Чудское озеро, совершенно до него не изученное в гидрологическом отношении. В 1897 г. Ш. стал во главе Карабугазской экспед. С 1905 г. Ш. занялся исследованиями Ладожского озера, Невы и Маркизовой луки в связи с проектами водопровода из Ладожского озера, канализации Петербурга и борьбы с наводнениями. Кроме обработки результатов экспедиций, из крупных трудов Ш. необходимо еще отметить „Гидрологию моря“ (ч. I теорет. и ч. II практ., 1914). Г. Шенберг.

**Шпигель**, минерал из группы безводных окислов; кристаллы куб. сингонии, чаще в виде октаэдров. иногда

достигают крупных размеров (до 30 см). Тв. 8, уд. в. 3,5... 4,1. Химич. состав  $MgO \cdot Al_2O_3$ , при чем Mg частью замещается закисью, а Al окисью железа. В т. наз. *цинковой III*, Mg замещен Zn. Окраска редко бесцветна, обыкновенно красная, при замене Mg железом — черная (*плеонаст*), хромом — зеленая. Т. наз. *благородная III*, прозрачна и красиво окрашена; лучшие разновидности считаются драгоценными камнями; III, густого красного цвета наз. *рубиновой* (золотые россыпи Цейлона, Борнео, Ост-Индия), розовая — *рубин-балла*, розовая с фиолетовым оттенком — *альмапдин* оранжево-красная — *гянциптовой*. *Плеонаст*, или *цейлонит*, особенно богат кристаллич. плоскостями; цвет темно-зеленый до черного (о Цейлон, Везувий, Варвик в шт. Нью-Йорк, Ю. Урал). Реже других встречается *цинковая III* (*автомолит*), попадающаяся иногда в виде крупных октаэдрических кристаллов. III, характерна для зоны анаморфизма и является типичным минералом в зоне контакта с доломитизированными известняками, в сланцах с магнезиальными минералами и в области контакта магнезиальных изверженных пород.

**Шлиссонство**, см. *государственная измена*, XVI, 210/14; ср. XXVI, 380; о законодательстве против III, в СССР см. XII, ч. 3, 193/24 и 17/38.

**Шпигер**, Африкан Александрович, философ (1837 — 1890), род. ок. Елизаветполя, участвовал в обороне Сев. столицы, в 60 х годах переселился за границу, где жил сначала в Германии, а потом в Швейцарии. Сочинения III, написаны на немцк. и французск. языках. Философия III, представляет собою своеобразное сочетание парменидовского учения об абсолютной простоте и неизменности подлинно сущего с юмо-миллевским феноменализмом и с некоторыми элементами кантовского критицизма. Исходным пунктом философского исследования должен быть, по III., анализ непосредственно данного. Это анализ обнаруживает, что как внешние материальные вещи, так и наше внутреннее „я“ только кажутся нам субстанциями; в действительности это лишь более или менее устойчивые комплексы ощущений, с одной стороны, и внугающих пере-

живаний — с другой. Однако, самый факт этой кажимости указывает на два фундаментальные обстоятельства: 1) на то, что весь наш опыт представляет собою систематически организованный обмен, в силу которого вещи кажутся не тем, что они есть, и 2) на то, что мы обладаем особой функцией суждения, несущей в себе априорное представление об идеальной норме бытия. Функция суждения имеет двоякий характер: логический — поскольку она утверждает, что подлинное бытие может принадлежать только тому, что не содержит в себе внутреннего противоречия и, следовательно, сохраняется единым и неизменным в абсолютном самогосуществовании; и моральный — поскольку эмпирически существующему факту она противостоит, то, что должно быть согласно ее собственному априорному требованию. Априорность логической функции суждения не исключает ее объективной познавательной значимости: если эмпирический мир только кажется подлинно (субстанциальным) существующим, то значит подлинно сущее (безусловная субстанция) имеет бытие в сверхэмпирической сфере. Так как закон причинности есть лишь принцип, регулирующий последовательность событий в мире опыта, то безусловное отнюдь не может быть основанием мира; и теистическое, и пантеистическое представление о мире, как о следствии из некоторой безусловной первоосновы, равно несостоятельны. Безусловная субстанция относится к миру не как основание к следствию, а как сущая норма к фактически наличествующей аномалии. Призвание неустранимости этого коренного дуализма составляет отличительнейшую особенность философии III.

Планируемые издания III: „Denken und Wirklichkeit“, „Moralität und Religion“, „Recht und Unrecht“, „I. G. Fichte nicht sein in Briefen“, „Esquisses de philosophie critique“ (русск. пер. в изд. „Посредника“) и т. д.

И. Румер.

**Шлисс, Адольф**, основатель немецкой школьной гимнастики (1810 — 1853), см. XIV, 369/70.

**Шпиттелер** (Spitteler), Карл, крупнейший поэт немецкой Швейцарии (1845 — 1924). Прожил до 50-ти с лишком лет никем незамеченный, кроме Готфрида Келлера и Ницше, который отозвался о

нем, как о лучшем стилисте современной Европы и одним из немногих близких ему по духу немецких писателей. III. 26-ти лет уехал в Россию губернатором и, прожив там 10 лет, вернулся на родину, чтобы еще на 8 лет стать преподавателем древних языков в глухой провинции (Нейсвилль). Лишь изредка посылал он за это время небольшие очерки в швейцарские газеты. В 1880 г. он напечатал свое первое произведение „Prometheus und Epimetheus, eine Prosadichtung“, начатое им еще в студенческие годы и занимавшее у него все свободное время в России. Оно долгие годы не обращало на себя никакого внимания, что могло бы казаться теперь странным, так как на первый взгляд это произведение очень близко к „Заратустре“ Ницше (1883—85) и, может быть, не ниже последнего по своим поэтическим качествам. Однако, и в кругу поэтов-последователей Ницше (Демель, Момберт, Моргенштерн) III. не имел никакого успеха. Никто не знал ни его сборника стихов „Extramundana“ (1883), ни книги новелл „Friedli der Kolderei“ (1891), ни его „Баллад“ („Balladen“, 1895). Это коренилось в том обстоятельстве, что III. во всех своих вещах оставался чистым поэтом, следуя заветам великих эпиков древности, и никогда не принимал открытой учительской позы и не проповедывал новой морали. Только развитие европейской литературы от аморалистического декадансизма к постановке модернизмом собственно-художественных задач повлекло за собою настоящую оценку поэзии III. Его слава связана с его самым большим эпическим произведением „Olympische Frühling“ (1900 - 1905, 4 т.т.; двухтомная переработка, 1910), а также с прозаической поэмой „Imago“ (1906) и сборником „Glockenlieder“ (1906). После этого был признан и „Прометей“. Приступая к „Олимп. весне“, III. исходил из непоколебимого убеждения, что героико-идиллический эпос не является принадлежностью „зари человечества“. Он отрицал такого рода „девятственную юность“ и за гомеровской Грецией, а потому считал, что только в эпосе может быть раскрыто богатство культурных идей современной Европы. Восприимчиве античных мифов носит на

себе явный отпечаток того нессимистического толкования, которое не могло возникнуть помимо Ницше и Эрв. Рода (ср. брошюру самого III. „Meine Beziehungen zu Nietzsche“), но зачатки которого имеются уже в „Прометее“. Тем не менее, отдельные части полны бодрой жизнерадостности, почерпнутой III. непосредственно из античной поэзии и наполненной всем содержанием современного европейского мировоззрения. В этом смысле III. является модернистом в самом подлинном смысле слова и даже одним из завершителей течения, поскольку судьба не дала ему возможности стать его пропером на ряду с Ницше и отодвинула его историческое место к концу эпохи. ко времени перед новым переломом (ср. XIV, 323). В 19.0 г. III. был присужден Нобелевская литературная премия.

В. Горюхи.

**Шпитцер** (Spitzer), Лео, немецкий лингвист, профессор романской филологии в Кельне, род. в 1887 г.; примыкает к школе К. Фосслера. III. изучает, по преимуществу, явления индивидуального языкового творчества, рассматривая их как отправную точку в исторической эволюции языка. В своих исследованиях по синтаксису романских языков III. пытается установить психологические мотивы синтаксических новообразований. В работах по стилистике III. определяет особенности словоупотребления писателя, объясняя их как выражение его эстетико-психологической индивидуальности (ср. *стилистика*, ХLI, ч. 4, 594, 95). Ряд стилистических этюдов III. посвящает Рабля, Расину, Виньи, Жюль-Роману, Паги, Прусту и др.

Co — „Stil-tuden“ (1928, 2 т.). „Die Wortbildung als stilistisches Mittel, exemplifiziert an Rabelais“ (1910), „Die nische Umgangssprache“ (1922), „Aufsatz zur romanischen Syntax und Stilistik“ (1918), „Motiv und Wort“ (1918, вместе с Н. Sperber'ом). По-русски: „Сл. в. н. искусство и наука о языке“ (в сб. „Проблемы литературной формы“, изд. „Academia“, 1928). О III.: В. Жирмунский, „И. В. Шпитцер и его вклад в историю мысли в Германии“ (сб. „Поэтика“, II, 1927).

В. Жирмунский.

**Шниц**, климатич. станция в швейцарском кантоне Берн, 4.545 жит. (1920), сильно посещ. иностранцами, см. ХLIX, 189.

**Шниц** (немецкий), сторожевая порода собак. Очень чуток и подвижен. Различают больших Ш. и малорослых. Окраска Ш. бывает серая с буроватым

оттенком (Wolfspitz), белая и черная. Голова похожа на лисью, средней величины, с острой мордой; уши прямостоящие, острые, короткие; хвост пушистый, сильно закрученный спереди, несколько спускает в сторону; ноги книзу заостренные, шерсть длинная, пушистая, мягкая, образующая на шее нечто вроде воротника. На голове, ушах и лапах шерсть короткая.

**Шпицберген** (у русских поморов *Грумант*, испорченное Gronland, норвежцами переименован в 1926 г. в *Свальбард*, т. е. „Прохладный берег“), обширный полярный архипелаг, расположенный в 650 км к с.-с.-з. от Нордкапа, между 76°30' и 80°48' с. ш. Весь архипелаг занимает около 64.000 кв. км и состоит из 6 крупных островов: *Западный Ш.* (гл. остр.), *Северо-Восточная Земля*, *Земля Эдже*, *Земля принца Карла*, *о. короля Карла I* и *о. Барнетса*, и множества мелких. Расположен Ш. на крайнем сев. выступе того подводного континентального плато, которое окаймляет север Евразии и круто обрывается к большим глубинам Сев. Полярного моря (ср. XIX, прил. *Европа*, 4, и XXXIII, прил. *полярные экспедиции и страны*, 23'). Берега Ш., особенно на зап. и сев.-зап., изрезаны глубокими фиордами, из которых самые известные: 1) *Горн-зунд*, на юге Ш.; 2) *Бельзунд*, разделяющийся на две ветви: заливы *Ван-Мийена* и *Ван-Кейлена*; 3) *Эйс-фиорд*, в глубине которого, в бухте Адвент, находится лучшая и самая известная якорная стоянка во всем архипелаге; 4) фиорд *принца Карла*, отделяющий от Зап. Ш. остров того же названия; 5) *залив Креста* (*Кросбей*), к северу от фиорда принца Карла; 6) залив и бухта *Магдалена*, на крайнем северо-зап. Ш.; 7) залив и бухта *Смееренбург*, между островами Датским и Амстердамом и побережьем Ш.; в этой прекрасной бухте в начале XVII в. голландцами было основано поселение „Северная Батавия“, куда во время процветания китоловного промысла летом собиралось до 18.000 промышленников; 8) залив *Лифде* и *Вейде*; последний почти на 10) км вдается вглубь Ш. Зап. Ш. от Северо-Восточной Земли отделяет пролив *Гиллопен*, у начала которого расположена бухта

*Трейренберг*, где находилось главное место погребения промышленников во время процветания здесь китоловного промысла. Проливом *Гели-Зунд*, в котором приливные-отливные течения достигают иногда 10—15 км в час. Зап. Ш. отделяется от о. Барнетса. От Земли Эдже Зап. Ш. отделяется широким *Стур-фиордом*, крутые, мало-изрезанные берега которого лишены хороших стоянок. К югу и востоку от Земли Эдже расположено на неглубокой, мало доступной из-за льдов банге множество мелких, мало исследованных островов (архипелаг *Тысячи Островов*, о. *Надежды*, *Тюлений* и мн. др.). Сев.-восточные берега Земли Эдже омывает *Против Ольги*. К востоку от Сев.-Вост. Земли также лежит ряд мелких, трудно доступных из-за льдов островов. Дальше всего к востоку от Ш. расположен о. *Белый*, покрытый сплошь льдами, известный раньше под названием *Земли Гилеса*.

*По устройству поверхности Ш.*, особенно его западная половина, представляет горную глыбовую страну с острыми высокими вершинами, ипками (Ньютон-пик, 1.750 м), от которых Ш. и получил свое название. Но высокогорный характер имеет лишь западное побережье Ш., где тянется с севера на юг сильно разрушенный горный хребт (каледонской складчатости) с отложениями силурийской системы. В этом хребте можно проследить три понижения: первое тянется от Эйс-фиорда на север до фиорда Вейде, как бы отделяя возвышенную северо-западную часть острова от остальной; второе тянется от Эйс-фиорда на восток, давая удобное сообщение с вост. побережьем (Стур-фиордом); третье, параллельное второму, соединяет Бельзунд также с вост. побережьем. К востоку от западного хребта расположены постепенно понижающееся плато с отложениями от девонской до третичной системы с многочисленными месторождениями каменного угля. Многочисленны на Ш. и следы прежней вулканической деятельности в виде мощных залежей диабазов и базальтов, разбросанных в различных местах архипелага, особенно в его восточной части. Эта часть вообще значительно ниже



западной, и куполообразные вершины ее не достигают и 500 м высоты.

*Климат* Ш. теплее, чем можно было бы ожидать по его широте, что объясняется влиянием теплого атлантического течения (*Гольфстрима*, см.), одна из ветвей которого омывает западное побережье Ш. и держит его свободным от льда почти круглый год. Начиная с середины октября до середины февраля на Ш. господствует полярная ночь, которой в летнее полугодие соответствует такой же продолжительности полярный день. Средняя температура года в средней части зап. побережья Ш., судя по наблюдениям в течение 14 лет (1912—1926) на станции *Грин Гарбур* в Эйс-фиорде, — 7,7°; минимальная годовая — 12,6°, максимальная — 4,7°. Самая низкая температура, наблюдавшаяся на этой станции, — 49,2°, самая высокая + 15,8°. Самый холодный месяц — март, с температурой — 18,6° в среднем (самый холодный март — 27,2°, самый теплый — 9,6°). Самый теплый месяц — июль, с среднюю темпер. + 5,4° (самый теплый июль + 7,5°, самый холодный + 3,3°). Температура быстро повышается весной (в мае и июне), медленно опускается осенью. Число дней, когда температура не поднимается выше 0°, очень велико (в среднем 215 дней в году). Но и зимой бывают иногда короткие оттепели при юго-западных ветрах. Фиорды замерзают часто только в январе и феврале. Вообще, погода на Ш. очень переменчива, что объясняется сменой ветров и течений. *Количество осадков*, несмотря на близость теплого течения, не велико, в среднем около 296 мм в год. Состоят они на 9/10 из снега. Меньше всего осадков весной и — реже — летом. На западной стороне Ш. осадки гораздо обильнее, чем на восточной. Снежный покров даже в низких местах сохраняется до июня. Для лета чрезвычайно характерны весьма частые туманы, сильно тормозящие судоходство. Максимум их с июня по август. Обилие туманов летом заставляя и полеты на север удерживать в апреле и мае. Облачность также очень велика; максимум падает на лето. Относительная влажность колеблется от 76 (в мае) до 83 (в январе).

Высота *снежной линии* на Ш. сильно колеблется: в среднем она лежит на высоте около 300 м над ур. моря, но Северо-Восточная Земля почти целиком погребена под снегом и льдом; на юго-западе же Ш. местами и на высоте 600 м еще нет вечного снега. Многочисленные и весьма мощные ледниковые языки Ш. опускаются по большей части до моря и здесь „телятся“, образуя айсберги. Ширина ледниковых языков на берегу моря, напр. в Горнзунде, достигает 20 и даже 28 км, толща же льда над ур. моря — до 120 м. Однако, мощность образующихся у Ш. айсбергов далеко не достигает мощности гренландских. Мощность самого ледникового покрова Ш., оцениваемая Норденшельдом в 600—700 м, также значительно ниже гренландской.

*Состояние льдов* у берегов Ш. находится под влиянием морских течений. К Ш. с юго-запада подходит ество атлантического течения, — правда, уже в значительной степени замирающая. У Южного мыса Ш. она раздваивается, и большая часть направляется к северу по западному берегу Ш., постепенно ныряя под более пресные, хотя и холодные воды Полярного моря. Другая, более слабая, также постепенно замирающая ветвь заходит в Стур-фиорд. Эти ветви атлантического течения отгоняют льды Полярного моря далеко к северу. Даже к концу зимы или, правильнее, весны, свободное от льдов море простирается до самого Ш., а в благоприятные зимы открытое море тянется вдоль всего западного берега Ш. В августе — сентябре, как правило, льды отступают на несколько десятков миль и на север от Ш., по крайней мере в сев.-зап. части его. Только Северо-Восточная Земля и, особенно, восточное побережье архипелага Ш. часто бывают блокированы льдом. Обилие льдов у сев.-вост. побережий объясняется преобладающими здесь сев.-вост. ветрами и холодными полярными течениями, которые гонят полярные льды к юго-зап., где они и задерживаются вост. побережьем Ш. Льды у побережья Ш. носят характер т. н. *накэйса*, т. е. старого морского льда, толщиной от одного до двух метров, с отдельными более мощными „теросами“; среди этого льда

плавают отдельные ледяные горы — „айсберги“. Самый удачный месяц для плавания среди этих льдов — сентябрь, когда уже меньше туманов и льды дальше отходят от берегов, как это и показали экспедиции „Красина“ и „Малыгина“ в 1928 г. „Красину“ удалось пробраться к северу от Ш. до 82° с. ш.

Морские течения, южные и северные, приносят к побережьям Ш. различные пловучие продукты из других стран: северные течения — много пловучего леса (плавника), вынесенного сибирскими реками, южные — рыболовные принадлежности, остатки разбитых судов и т. п. от берегов Норвегии и даже тропические продукты (бамбук, орехи и т. п.) с Английских островов. Встречу теплых и холодных морских течений на неглубоких банках около Ш. объясняется обилие рыбы и зверя в этих водах.

**Флора и фауна.** Флора Ш. довольно разнообразна, несмотря на полное уничтожение всей флоры в ледниковый период и изолированность архипелага. Здесь насчитывается около 125 видов цветковых растений, много мхов и лишайников. Встречаются даже мелкие кустарники. Мокрые впадины заняты торфяниками. По горным склонам, особенно внутри острова, попадают лужайки с обильными альпийскими травами. Вегетационный период продолжается только 2-3 месяца. Животный сухопутный мир млекопитающих беден: встречаются только северный олень, полярная лисица (песец), белый медведь и лемминги. Птиц много (около 22 видов), почти все перелетные. Летом они покрывают береговые утесы большими стаями. Не мало на Ш. и насекомых, особенно комаров, которые летом внутри островов являются настоящим бичем. Но особенно богат был животный мир моря до возникновения хищнического китоловного и звероловного промыслов.

**История исследования и заселения (ср. полярные экспедиции).** Ошибочно считается, что Ш. был открыт в 1598 г. голландским мореплавателем В. Баренсом. Но, по видимому, подошел к Ш. еще в 1556 г. англичанин Вудвуд. В еще раньше, до 1500 г., здесь сыскал русские промышленники — поморы. Широко использование богатств Ш. началось только после того, как Гудзон обследовал север и северный берега Ш. до 82° с. ш. и обратил внимание европейцев на присутствие стада китов и тюленей в водах Ш. Голландцы в XVII в. основали на крайнем северо-западе Ш. город *Смееденбург*, в гавани которого собирались до 100 китовых кораблей и где открывались

на лето лавки; было даже железное население. Были и попытки зимовки в Смееденбурге, однако в большинстве случаев неудачные. Но, когда, под влиянием хищнического и трепляния китов, последние удалились дальше от берегов Ш., Смееденбург опустел, и уже в 1671 г. только развалины и кресты свидетельствовали о коротком процветании этого поселения. Одновременно с голландцами на шведские богатства Ш. обратили и англичане и ирландцы, и в 1618 г. из изолированности островов между голландцами и английскими флотилиями, закончившейся победой голландцев. Впоследствии о-вер Ш. был предоставлен для промысла голландцам, а остальная часть в юго-английцам, французам и ганзейским купцам. Добыча была в начале XVII в. так велика, что не улавливалась ее всю вывезти. В промежутках 1687—1778 гг. о-ва Голландия и Ирландия от китоловного промысла на Ш. оклад 180 млн. руб. л. при чем убито было около 57 800 китов. Несомненно на такое процветание китоловного промысла, первое подробное описание Ш. было дано только в 1671 г. Ф. Мартеном, при чем касалось оно только западных и северных побережий. Первая обстоятельная карта Ш. была издана Ван-Лебленом в начале XVIII в. К концу XVII в. китоловный промысел около Ш. почти совсем упал, и побережья опустели. Только русские поморы продолжали промышлять на Ш. и неоднократно извозили; например, 4 помора провела здесь 7 зим с 1743 по 1749 г. В начале XIX в. помор Староград же посетил 15 лет безыследно на Ш. Из китоловно-промысловников в начале XIX в. много сделал для оледован. о-ва. побережий Ш. англичанин Скорсби, который совершил сюда 17 плаваний и добрался до 81°13'. В 1833 г., использовав лет, особенно благоприятное для полярных плаваний, норвежский промышленник Карстен порывился посетить архипелаг. Кроме китоловных судов, Ш. посетили за последние 10 лет десятки научных экспедиций, засыпая и внутренне части островов и изучавшие их во всех отношениях. Из этих экспедиций мы укажем лишь важнейшие. Английские экспедиции Вулкана и Фрэнклина в 1818 г., Клаверинга и Себаля в 1828 г. изучали силу тяжести и ищут другие геофизические вопросы. В 1827 г. Ш. посетила датская геологическая экспедиция Кейлуга, в 1838 г. — французская экспедиция Фабуа — изучавшая фауну и ледники. С 1858 г. начинаются шведские экспедиции Торелла и Пурдешельма, продолжавшиеся ряд лет. В 1858 г. на Ш. была германская экспедиция Кольдевея; с 1858 г. до 1871 г. Ш. неоднократно посещали спортивные экспедиции Ламона, много давшие для изучения фауны Ш. С 1842 г. начались геологические экспедиции Де-Гесера и Натюрса. Натюртор в 1848 г. удалось объехать весь архипелаг. В 1882 г. на Ш. была одна из международных метеорологических станций, производивших наблюдения в северно-полярных странах. С 1898 г. по 1902 г. здесь работала русско-шведская экспедиция для измерения дна и маркировки от южной оконечности Ш. под 76°36' до самого северного из 7 островов, под 80°49' с. ш. Экспедиция эта, кроме работ астрономического геодезического характера, провела ряд исследований по геофизике и геологии (работы Бакунца, Чернышева и др.). С 1909 г. на плановое и учение Ш. обратили особенное внимание норвежцы. Их экспедиции под руководством капитана Вексена геолога Гуля, топографа Кольера и Стаскрудта и др. по сути подобны исследованиям во западное побережье Ш. Из неудачных экспедиций в Ш. необходимо отметить экспедицию 1912 г. Шредера-Шранца, окончившуюся гибелью всех участников и в 1914 г. 8 человек. Благодаря многочисленным научным, а и по-людским и промышленным экспедициям Ш. должен считаться самой изученной полярной местностью в столь высоких широтах. Тем не менее на Ш., особенно в его восточной части, есть ряд мест и в обширных островах, куда еще не ступала нога человека.

Дачное северное положение Ш. и сравнительная его доступность сделали его очень удобным местом пунктом для экспедиций в арктику. Еще в 1765 и 1766 гг. к берегам Ш., по аркту Ломоносова, русскими были предприняты под начальством Чижакова две экспедиции для отыскания прохода в Китай через Полярный океан. Но дальнейшие Чижакову

пробраться не удалось. Первую неудачную попытку от берегов Ш. на север обратиться к полюсу сделал Парри в 1827 г. Такую же неудачную попытку на озерах сделал в 1873 г. Н. Реншельд.

В последнее время Ш. служит исходным пунктом для полетов на полюс. В 1897 г. с северо-западной оконечности Ш. вылетел на аэростате по направлению к полюсу Андрэ и пропал без вести. Группы Андрэ и его двух спутников удалось найти лишь летом 1930 г. норвежской экспедиции Горна на остр. Белом, принадлеж. к архипелагу Ш. Как базу для полетов на аэропланах и дирижабле использовали Ш. также Вэрд, Амундсен и Нобиле. В случае осуществления постоянных аэролиний через Полярное море Ш. сыграет роль как промежуточная станция.

Благодаря величественности своей природы, отсутствию в полярном воздухе болезнетворных начал и сравнительной доступности Ш. привлекает в последнее время большое количество туристов и спортсменов, для которых летом открывается гостиница и правильное пассажирское сообщение.

Но важное экономическое значение и постоянное население Ш. приобрел благодаря своим **каменноугольным залежам**. Залежи эти относятся к четырем системам: каменноугольной, юрской, меловой и третичной. Расположены они главным образом в центральной части Ш., около Эйс-фиорда и к югу и востоку от него; изолированный бассейн находится к северу у Кингсбей. Запасы угля в 1913 г. были исчислены в 8,5 млрд. тонн. Эксплуатируются главным образом залежи третичной системы на берегах Эйс-фиорда, Бельзунда и Кингсбей. Уголь хорошего качества, пламенный, с небольшой примесью золы. Эксплуатация облегчается отсутствием воды в шахтах (температура пластов колеблется от  $-2,8^{\circ}$  до  $-5^{\circ}$ ) и доступности пластов, но тормозится недостатком и дороговизною рабочих сил. Уголь добывается рядом компаний (около 9): норвежских, шведских и русской. Добыча в 1925 г. превышала 400.000 тонн и непрерывно повышается.

Благодаря добыче угля на Ш. возникли и постоянные поселения. Главный поселок Ш. — *Лонгир-сити* (Longyear

City), или *Лонгир-бейсн*, расположен на берегу Адвент-бей и имеет около 500 жителей. Кроме того, имеются еще поселения: *Анкергамм*, *Беренс-бей*, *Каллинсо*, *Грин-Гарбур*, *Груммант-бейсн* и др. Всего населения на Ш. летом 1924 г. было 1.741 чел., зимой 1924/25 г. — 1.499 чел. В 1928 г. летом было 800 чел., зимой 700. До Мировой войны Ш. по конвенции (1912) в Христиании, оставшейся не ратифицированной, должен был находиться в совместном управлении Норвегии, России и Швеции. Перед самой Мировой войной собралась снова конференция по Ш. в расширенном составе (с участием Англии, Германии и Соединенных Штатов), но труды ее вследствие начала Мировой войны остались незаключенными. По международному соглашению в Париже (2 февр. 1920 г.) эксплуатация природных богатств на Ш. принадлежит всем, территория же власть вручена Норвегии (ср. ХЛІ, ч. 7. 627).

*Главнейшая литература по Ш.: Nansen Fr., „S. 1911“; Brown R. N., „S. An account of exploration“ (1920); Holmsen, „S. — in's Natur u. Geschi. etc.“; Бахтис, „Измерения и градусные измерения Ш.“ (Изв. геогр. общ., 1912, т. 1, вып. VIII); Васильев, „На Ш. и по Ш. во время градусного измерения“ (1915); Зайцев А., „Шницбергский уголь“ (Изв. Упр. по геогр. Муз. нек. ж. д., III, 1914); Сяночкович, „Пректы 6-ру ов. кам. уголей на Ш.“ (ВСНХ, „Пром. научн. экон.“, 1920); Рабо и Винтенибург, „Полярные страны“ (1921).*

*Г. Шенберг.*

**Шницерг** (Spitzweg), Карл, немецк. живописец (1808 — 1885), был сначала аптекарем, потом учился в университете и в 1835 г. обратился к живописи. Самоучкой он много копировал старых мастеров, преимущественно голландцев, и совершенно самостоятельно сложился в изобразителя жизни и природы своего времени, умеющего наблюдать и схватывать характерное. Его картины ведут в маленький немецкий городок, в кривые улицы, в застроенные двory, под высокие крыши, в небольшие садики. Там он изображает жизнь мелких баварских бюргеров, показывает характерные фигуры ночных сторожей, странствующих художников, поэтов, ученых, монахов. Сцены, которые он дает, полны наблюдательности, юмора, а иногда и сатиры. Но анекдот у него не убивает живописи. Небольшие картины Ш. выдержаны в гармоничных красках с эффектным, часто лунным освещением. Ш. можно считать

родоначальником мюнхенской жанровой живописи, достигшей своей высшей точки в искусстве Деффегера. С 1844 г. Ш. был энергичным сотрудником „*Fliegende Blätter*“.

Выбор его произведений дан в „*Spitzweg-Mappe*“, 1887—88. О Ш. см. *H. Wilde-Bernays*, „*K. S.*“ (6-ое изд. 1913).

*Н. Тарасов.*

**Шпицрутены**, длинные гибкие прутья (до вершка в диаметре и до сажени в длину), употреблялись в качестве специально военного телесного наказания, введенного Петром I по примеру Запада. Осужденного заставляли проходить сквозь строй солдат (батальон, полк, иногда до 12 раз), вооруженных Ш., которыми они били по спине осужденного. Ш. отменены в 1863 г. См. ХLI, ч. 7, 255.

**Шпола**, пос. гор. типа, районный центр (раньше в звенигородском уезде Киевской губ., до 1930 г.—Шевченковского окр.) УССР; ст. юго-зап. ж. д.; 16 278 жит. (1930). Главное занятие населения—кустарные промыслы.

**Шпола**, см. *типографское дело*, ХLI, ч. 8, 112.

**Шпор** (Spohr), Людвиг, знаменитый нем. скрипач и дирижер (1784—1857). С малолетства выступал публично и до 1822 г. чередовал разъезды по Европе в качестве виртуоза с дирижерской деятельностью в оперных театрах Вены, Франкфурта и др. городов; с 1822 по 1857 г. был дирижером театра в Касселе. Как композитор Ш. был очень плодотворен: 11 опер, 5 ораторий, 9 симфоний, 4 увертюры, 15 скрипичных концертов, множество произведений камерной музыки и пр.; все это, за исключением некоторых сочинений, исполняемых иногда скрипачами, основательно забыто, но в свое время по романтическому стремлению к выразительности, по использованию новых тогда средств (хроматизм в гармонии) сыграло значительную роль в развитии муз. искусства. *М. Иванов-Борейский.*

**Шпора**, предмет снаряжения всадника, назначается для нанесения ногою удара в бока лошади с целью управления и наказания. Ш. состоит из металлической дужки, охватывающей задник сапога, со стebelом на конце, в развилине которого находится колотый металлический же диск (репеек).

Ш. прикрепляется к сапогу ремнем, проходящим через прорезы в концах дужки, или шурупами к каблучку. Ш. носится во всех армиях кавалеристами, а в других войсках теми, кому в строю полагается быть верхом. Иррегулярная конница вместо Ш. имеет пагайку. Ш. применялись всадниками с глубокой древности и имели самые разнообразные устройства и размеры. В рыцарские времена Ш. имели почетное значение и надевались при посвящении в рыцари. Арабы вместо Ш. применяют стремена в виде подошвы с острым задним концом, иногда даже с заостренным крючком. *Е. См.*

**Шпора**, шиповидный, прямой или кривой костный нарост кожного происхождения, развивающийся как на задних, так и на передних конечностях. На ногах птиц Ш. достигает иногда большого развития и служит мощным орудием нападения и защиты. На крыльях она развивается на кистевом сгибе, независимо от остатков большого пальца, и служит для той же цели. У клоачных млекопитающих с задней стороны предплюсны связана также т. наз. Ш., находящаяся посредством длинного протока в соединении с особой бедренной железой, закладывающейся у обоих полов, но у самок с возрастом резорбирующейся. Значение этой железы остается невыясненным. *М. М.*

**Шпорец**, шпора (бот.), длинный полый вырост чашелистика или чаще лепестка, б. ч. содержит медовые железки и заполнен снизу медом. Эгот мед могут достать только насекомые с длинным хоботком или языком (бабочки, шмели). Таким Ш. обладают, напр., цветки льнянки, живокости (*Delphinium*) и многих орхидей (ночная фиалка и др.).

**Шперник** (*Delphinium*), см. *живокость*; ср. *цветоводство*, ХLIV, ч. 3, 224.

**Шпрангер** (Spranger), Эдуард, нем. философ. Род. в 1882 г., профессор философии и педагогики в берлинск. ун-версе. В основном труде „*Die Lebensformen*“ (1914, 6 изд. 1927) Ш. утверждает, что научная психология должна рассматривать современного человека не как явление природы, а как исторический факт, как явление развивающейся исторической социальной жизни. Тогда возникает задача описания

поведения и существа человека в его совершенно своеобразной целостной органической структуре. Нужно выяснить отношение субъекта к объективному миру, но брать последний не только в качестве т. п. природы, но в форме ряда социально-исторических образований, как то: орудий труда и производства, языка и письменности, произведений искусства и т. д. Поэтому структурная психология идет путем описания и понимания. Здесь совершенно ясны исторические корни воззрения Ш. в психологических идеях Дильтея (см.). В понимании объективного мира психология Ш. тесно переплетается с его философией культуры. В ней Ш. отразил идеи того течения немецкой философии, которое создало противопоставление природы и культуры, ввело понятие объективной ценности, противопоставляемой фактам. На почве структурной психологии Ш. дает своеобразное построение дифференциальной психологии. Устанавливая преобладающую в индивидуе смысловую установку (познающую, эстетическую и т. д.), мы тем самым определяем его индивидуальную структуру, его тип. Основные типы индивидуальности — теоретический человек, экономический, эстетический, социальный, человек власти, религиозный человек. Эти основные типы (фактически существуют комплексные типы) допускают дальнейший анализ и детальную характеристику, но они дают основные пути для дифференциальной психологии, исследующей „жизненные формы“. На почве рассмотренных выше позиций Ш. строит и психологию подрастающего человека („Psychologie des Jugendalters“, 1924, 11-е изд. 1928) и др. Ш. применяет свои культурно-философские и психологические воззрения к вопросам воспитания и школы, защищая идеал неогуманизма (выдвигая изучение культуры духовной в противовес устремлениям в область техники) как содержание образования и указывая на „переживания“, „духовную активность и творческую силу“, социальные и культурные стремления детства, как на основные исходные пункты в построении принципов воспитания и организации школы, отражая

позиции правых течений современной немецкой педагогики.

Кроме вышеупомянутых, Ш. написал: „W. v. Humboldt und die K.-f. rind's Bildungswesen“ (1910); „W. v. Humboldt und die Humanitätsidee“ (1904); 2-ое изд. 1928; „Humanismus und Jugendpsychologie“ (1922); „Der gegenwärtige Stand d. Geisteswissenschaften in und Schule“ (1922); 2-ое изд. 1925; „Kultur und Erziehung“ (1919); 4-ое изд. 1928; „Die Wissenschaftlichen Grundlagen der Schulreform und Schulpolitik“ (1928) и др. В. Э.

**Шпрее** (Spree, р. в Германии, приток Гавеля (см.); дл. 397,5 км, басс. 10.100 кв. км. Бер. нач. в Саксонии, вблизи чешской границы, у Эберсбаха, с сев. склонов зап. отрогов Судет, минует Шпремберг, ниже г. Когтбус поворачивает на з. и выходит в Шпревалд, низм. болотист. равнину, где дробится на многочисл. рукава. Повернув на в., Ш. входит в оз. Швилюх, вытекает из его сев. конца и от устья Мюльрозского канала (соед. Ш. с Одером) напр. на з. - с. - в. Вблизи г. Кёппеник приним. слева р. Даме („Вендская Ш.“) и вскоре протекает чрез Берлин; впадает у Шпандау. Кроме упомянутого выше, Ш. соед. с Одером каналом Одер-Ш. и Фридриха-Вильгельма, а с Гавелем — кан. Тельтов и Берлин-Шпандауским; разлучает в пределах Берлина крупный речной порт (ср. V, 427). П. Тихомиров.

**Шпренгелевы смеси** (взрывчатые вещества), см. XLV, ч. 2, 283-84.

**Шпренгель** (Sprengel), Карл, агроном (1787 — 1859), образование получил в инст. Таера, с 1831 г. — проф. Каролинума в Брауншвейге, с 1839 г. — генерал-ин. секретарь Померанск. экономическ. общ., основал в Регенсбурге сельско-хоз. школу. Ш. известен гл. обр. работами в области агрономической химии (см. I, 370).

**Шпрингер** (Springer), Антон, немецк. историк искусства (1825—1891), автор известной истории искусств, до сих пор переиздаваемой и пополняемой лучшими специалистами („Handbuch der Kunstgeschichte“, 1855, 12-ое изд. 1921—25 гг., в 5 томах). Был уроженцем Австрии, где начал свою карьеру в качестве либерального политического деятеля и журналиста и принимал деятельное участие в революции 1848 года. Переехав в Германию, Ш. посвящает себя научной деятельности и благодаря своему педагогиче-

скому и публицистическому дарованию быстро занимает выдающееся положение в академической жизни Германии (Страсбург, Лейпциг). III. был крупнейшим организатором научно-исследовательской работы по истории искусств, оставил после себя обширную школу и содействовал включению истории искусств в систему университетского преподавания. Как исследователь — Ш. яркий представитель позитивно-эмпирического и исторического метода. Его позиция характеризуется резким отрицанием всякого эстетически-философского толкования искусства, господствовавшего в среде романтиков и гегельянцев. Правда, в своих первых работах („Kunsthistorische Briefe“. 1852 — 57, и первое издание „Handbuch der Kunstgeschichte“, 1855) он все еще пытается строить широкие исторические обобщения по образцу гегельянской диалектики, но во всех своих последующих многочисленных трудах он все более и более ограничивает себя специальными проблемами и твердо стоит на почве строгого археологического и филологического метода. В этом отношении особенно значительны его заслуги в области средневекового искусства, к которому он впервые подошел во всеоружии критики источников и иконографического анализа („Ikonographische Studien“, 1860, „Ueber die Quellen der Kunstdarstellungen des Mittelalters“, 1879, а также ряд работ по истории средневековой миниатюры). В своих последних трудах III. создает тип научно-критических монографий, посвященных творчеству больших художников („Raphael und Michelangelo“, 1878, „A. Dürer“, 1892). Несмотря на большие достижения в области применения вспомогательных исторических дисциплин (источниковедения, иконографии...) к изучению художественного памятника, работы Ш., его школы и его поколения отмечены рядом крупных недостатков, которые и вызвали бурную реакцию формализма и новейших течений искусствоведения: эпоха III., воспитанная на удачно-натуралистическом искусстве, видела в произведении искусства исключительно его сюжетно-изобразительную или внешне-техническую сторону, оставалась веро-

примчивой как к формально-выразительным элементам отдельных произведений, так и к целым эпохам и стилям, по существу своему не натуралистическим. Историки-эмпирики типа Ш. исследовали памятник исключительно как исторический документ, не замечая своеобразия его художественной структуры и не учитывая значения чисто художественного фактора для постановки проблем самой же истории искусства. Обладая очень мало развитым художественным чутьем, III. тем не менее наметил пути научно-критического отбора и предварительного описания художественных памятников.

О III. см. *W. Watzlil*, „Deutsche Kunstgeschichte“, B. II, Leipzig, 1924.

*А. Габричевский.*

**Шпрингер**, Рудольф, см. *Реннер*.

**Шприц**, см. XI, 405.

**Шпрот**, см. *Килька*; ср. *сельди*.

**Шпрунер фон Мерц** (Spruner von Mertz), Карл, немецк. географ, историк и картограф (1803—1892). Им издан целый ряд историко-географических карт и атласов, научных и учебных. Из атласов всемирно известностью пользовался первый Настоящий истор.-географ. атлас („Historisch-Geographischer Handatlas“, 1837—52). Кроме того, им написано еще несколько исторических трудов по истории Баварии и три исторических драмы.

**Шпульные машины** (уточношпульные машины в ткацком производстве), см. XLV, ч. 2, 575/76, пр., 39/41, ср. 568. О III. м. в трикотажном производстве см. XLI, ч. 9, 279/86.

**Шрадер** (Schrader), Отто, немецк. языковед (1855—1919), профессор неокского, а последние годы бреславльского университета. Применял методы сравнительного языковедения к изучению первобытной истории индоевропейских народов. Его основная работа „Sprachvergleichung und Urgeschichte“ выдержала три издания (1884—94—1907; русск. пер. „Сравнительное языковедение и первобытная история“ сделан с первого издания). III. привлек обширный материал, добытый раньше различными специалистами относительно доисторической культуры индоевропейцев (см. *индо-европейский праязык*) путем исследования ее материальных

остатков, и пришел к ряду новых выводов: по его мнению, культура индоевропейцев совпадает с культурой неолитического периода; Ш. констатирует их переход от пастушеского быта к земледелию в его первоначальном виде и полагает, что восточные ветви индоевропейцев жили почти исключительно пастушеским бытом, тогда как западные уже переходили к земледелию. Его капитальный труд „*Realexikon der indogerm. Altertumskunde*“ (1901, переиздан после смерти Ш., переработанный и дополненный Мерингером в 2-х томах: I В.—1917-23, II В.—1923-27) дает в алфавитном порядке ряд статей, при чем обнаруживает склонность переносить в период общей жизни индоевропейцев некоторые явления, которые могут быть объяснены и как позже возникшие в сходных условиях, независимые друг от друга. Ш. относит прародину индоевропейцев в область юго-восточн. Европы, лежащую к северу и северо-западу от Черного моря. В своем научн.-популярном труде „*Die Indogermanen*“ (1911, русск. пер. „Индоевропейцы“, 1913) Ш. выражается по этому вопросу еще более сдержанно и полагает, что следует выждать результатов от исследования вопроса о тохарском языке (см.), дальнейших раскопок, находок в языке, а также окончательного разрешения вопроса о родственных отношениях индоевропейских языков с финно-угорскими языками (см.), с одной стороны, и с семитскими языками (см.), с другой стороны.

Кроме того, Ш. написал: „*Die älteste Zeitalterung des indogermanischen Volkes*“ (1878); „*Ueber den Gedanken einer Kulturgeichte der Indogermanen auf sprichwensenschaftlicher Grundlage*“ (1887); „*Linguistisch-ethnische Forschungen zur Handelsgeschichte und Warenkunde*“ (1886); „*Tier- und Pflanzengeschichte im Licht der Sprachforschung*“ (1883); „*Kulturpflanzen und Haustiere in ihrem Uebergang aus Asien nach Griechenland und Italien*“ (пер. по указ. труда Вена). Биограф и характеристика Ш. даны в его некрологе: „*Indogermanisch. J. Lehrbuch*“, В. VII. 1919.

#### Ш. Риттер.

**Шрадер** (Schrader), Эбергард, немецк. ассириолог (1836—1908), глава-основатель немецк. школы ассириологов (см. IV, 138), объединившихся вокруг серии клинописных изданий „*Keilinschriftliche Bibliothek*“ (с 1838 г.), с 1875 г.—профессор берлинск. универс., член Академии наук. Когда в 1876 г.

выдающийся востоковед Гутшмид и до-вито осмелел недочеты молодой науки ассириологии и некритические ее увлечения, Ш. авторитетно и с большой эрудицией защитил свою науку в книге „*Keilinschriften und Geschichtsforschung*“ (1878). Основная большая его работа по клинописи и принципам ее расшифровки помещена была за 8 лет перед тем в „*Zeitschrift der Deutschen Morgenland Gesellschaft*“ (1872). В том же году огромный успех даже в широкой публике имела знаменитая его книга „*Die Keilinschriften und das Alte Testament*“ (1872; 2-ое перераб. изд. 1878). Однако, в 3-ем издании, которое четверть века спустя (1903) вышло в основательной переработке горячих „панвавилонистов“ Винклера (см. XLVII, прил. указат. соврем. ученых, 46) и Циммерна, труд этот оказался уже полон самых смелых гипотез и фантастических выводов (Эд. Мейер назвал их „берлинскими откровениями“).

Кроме указанных, Ш. написал: „*Studien zur Kritik u. Erklärung d. biblischen Urgeschichte*“ (1863); „*Die Assyrisch-Babylonische Keilinschrift*“ (1872); „*U. Hellenfahrt der Ist. r.*“ (1874); „*Zur Frage nach d. Ursprung der babyl. Kultur*“ (1884).

#### А. Крымский.

**Шрамованис**, см. *татуирование*, XII, ч. 7, 95.

**Шрапнель**, снаряд, изобретенный в 1784 г. англ. генералом Г. Шрапнель (H. Shrapnel, 1761—1842) и названный его именем; см. XXXIV, 141/43; ср. XI, ч. 5, 8.

**Шратты** (*карры*), геологич., см. XXIII, 545.

**Шредер** (Schröder), Леопольд фон, нем. санскритолог (1851—1920), с 1899 г.—проф. в Вене. Уроженец Лифляндии. начал свою профессорскую деятельность в тогдашнем немецком ун. в Дерпте, но в 1894 г., не желая подчиняться насильственной руссификации преподавания, хотя и владел русским языком, уехал за границу и вскоре получил профессуру в Инсбруке, а затем в Вене, после смерти Булера (см.).

Главные произведения: „*Indians Literatur und Kultur*“ (1887); „*Mysterium und Mimus im Rigveda*“ (1893); „*Die Vollendung des arischen Mysteriums im Brauerthum*“ (1911); „*Rede- und Aufsätze, vornehmlich über Indische Literatur und Kultur*“ (1913); „*Arische Religion*“ (2 тт., 1914 и сл.); „*Lebenserinnerungen*“ (I. 21). Ш. издал, кроме того: „*Mantra ani-Samhita*“ (1881—89). Кап. в. кам“ (900).

#### Ш. Риттер.

**Шредер** (Schröder), Рихард, нем. юрист и историк права (1838—1917). Начал преподавательскую деятельность в Бонне в 1863 г., последовательно занимал кафедры в Бюрцбурге (1873), Страсбурге (1882), Геттингене (1885) и Гейдельберге (с 1888 г.). III. приобрел выдающуюся известность своим капитальным трудом по истории права („Lehrbuch der deutschen Rechtsgeschichte“, 1889; 6 изд. 1919). В более скатом изложении труд этот вышел позднее в издании библиотеки Гешена под заглавием „Deutsche Rechtsgeschichte“, 2 т. в обработке Генриха Глитца. Кроме того, из более капитальных трудов его перу принадлежат: „Die deutsche Kaisersago“ (1893), „Das Allgemeine deutsche Handelsgesetzbuch“ (8 изд., 1896), „Das eheliche Güterrecht“ (3 изд., 1900). Как историк, III. отличался умением в ясной и систематической форме характеризовать особенности отдельных правовых институтов, увязывать историю права с особенностями экономического и политического строя каждой эпохи и избегать загромождения изложения рядом деталей. Его внимание направлено гл. обр. на историческое рассмотрение форм государственной организации и публично-правовых институтов; гражданскому праву уделено сравнительно мало места. Курс III. является общепринятым пособием по истории права в большинстве немецких университетов.

II. Люблинский.

**Шредер**, Рихард Иванович, садовод (1822—1903). Датчанин родом, он специальное образование получил в учебном заведении при ботаническом саде в Копенгагене. В конце 40-х годов III. переселился в Россию и в 1850 г. назначен главным садовником при бывшем С.-Петербургском Лесном институте. Здесь он устроил дендрологический сад и поставил опыты по акклиматизации древесных и кустарниковых пород. В 1862 г. назначен главным садовником при б. Петровской лесной и земледельческой академии в Москве, где проработал более сорока лет, устроив дендрологический сад в Петровско-Разумовском. III. следует считать „патриархом“ русского садоводства; он неутомимый исследова-

тель по акклиматизации пород, в частности плодовых деревьев. Помимо многочисленных статей в специальных журналах, III. написал: „Хмель и его разведение“, „Живые изгороди и лесные опушки“, „Русский огород, питомник и сад“. Последнее сочинение является классической и настольной книгой каждого русского растениевода: выдержало 10 изданий. *А. Харузин.*

**Шредер** (Schroder), Фридрих Людвиг, нем. актер (1744—1816), сын популярной не только в Германии, но и в елизаветинской России артистки Аккерман, с детства поступил в странствующую труппу, был акробатом, жонглером, плясун м, играл в театрах импровизации; выдвинулся на положение лучшего в Германии танцора, потом перешел в драму и долго занимал первое положение в труппе своего отца Аккермана. В 1771 г. стал во главе гамбургского театра. Его роль в истории немецкого театра огромна. В сущности, современный немецкий театр создан им. III. претворил в жизнь теории „Гамбургской драматургии“ Лессинга, проверив их на практике. Он был первым настоящим режиссером. Как актер, он играл, несмотря на свое огромное дарование, не „нутром“, а аналитически изучая роли и помогая таланту упорной работой. Он первый поставил в Германии Шекспира (1776), правда, не в подлинном тексте, а с переделками, которые были уступкой вкусам тогдашней публики (Дедемона и Корделия по умирают, сгущенный трагизм искенировских пьес смягчается и т. д.). Благодаря отчасти ему Шекспир, забытый со времен английской Реставрации, постепенно снова завоевывает мировую сцену. И немецкий репертуар обновился на театре благодаря III. Во главе гамбургского театра III. стоял в 1771-78, 1786-98 и 1811/12 гг. Пробовал он свои силы и как драматург („Dramatische Werke“, 4 B-de, 1831).

См. о нем *Litzmann*, „F. L. Sch., ein Beitrag zur deutsch. Literatur und Th aterges h.“ (2 т. 1891/94, оконч.) и его же: „Der grosse Sch.“ (1904).

*А. Джэ.*

**Шредер** (Schröder), Эрнст, выдающийся немецк. математик (1841—1902). III. получил высшее математическое образование в гейдельбергском и кенигсбергск. университетах; был про-



фессором математики в высших технических школах в Дармштадте и Карлсруэ. Главным предметом его занятий была математическая логика, основами которой было положено Булем и Де-Морганом; в свою очередь Ш. своими работами создал школу математиков-логистов, из которых особенно замечательен Пеано. Кроме вопросов обоснования математических дисциплин, особенно арифметики, Ш. занимался еще функциональными уравнениями, вопросами приближенного вычисления корней алгебраических уравнений и др. исследованиями. На русский язык переведено его сочинение „Об алгорифмах и исчислениях“ („Физико-математические науки в их настоящем и прошедшем“, т. VII, 1888). Ср. XII, ч. 7, прил. *теоретические основы математики*, 420', 450', 466'. II. *Чистяков*.

**Шредингер**, Эрвин, нем. физик, см. XLVIII, прил. *соврем. деятели науки*, 18; ср. XIV, ч. 3, 163/65.

**Шредтер** (Schrödter), Адольф, немец. художник (1805—1875), учился сначала в Берлине гравированию, затем изучал живопись под руководством Шадова в Дюссельдорфе, в 1859—72 гг. был профессором политехникума в Карлсруэ. Дарование Ш. было чрезвычайно разносторонне. Он выступал как живописец, иллюстратор, гравер, рисовальщик на дереве, литог; аф., акварелист, орнаментист, как политический сатирик и писатель. Главная его черта — юмор, с которым он подходит к изображаемому. Отдав в 1831—33 гг., когда он начинал свою деятельность, дань сентиментальному направлению дюссельдорфской школы, с 1834 г. в своих картинах на сюжеты из Шекспира (Фалл Стаф), Сервантеса (Дон Кихот), барона Мюнхаузена, Рейнек-Лис, Уланды, в своих многочисленных иллюстрациях с несколько угловатым, причудливым и бойким рисунком с большим творчеством и содержанием, с неясным юмором, Ш. шел в разрез с романтикой своего времени, с ее фантастикой, благочестием, сентиментальностью и благоговением перед стариной. Жанр Ш. „Кожевники в горе“ нанес значительный удар романтическому направлению. Отойдя от романтики в подходе к сюжету и трак-

товко в своих иллюстрациях и картинах, Ш., однако, не порвал с ней окончательно в орнаментике. III. написал: „Das Zeichen als ästhetisches Bildungsmittel“ (1853) и „Schule der Aquarrollen-mallerei“ (1871). H. *Тарасов*.

**Шрейнер** (Schreiner), Оливия, английская писательница и деятельница женского движения (1855—1920), начала литературную деятельность, под псевдонимом Ralph Iron, рассказами из быта своей родины — канской колонии („Story of an African Farm“, 1883), в дальнейшем выпустила сборники аллегорических рассказов: „Dreams“ (1891) и „Dream Life and Real Life“ (1893). В зрелом возрасте Ш., ставшая женой крупного политического деятеля Кр. крайта, посвящает себя гл. обр. публицистике, участвуя как в движении за эмансипацию женщин, так и в борьбе английских колоний за автономно. Вместе с мужем она издает памфлет против империалистической политики Сесила Родса, пропагандирует в своих рассказах защиту прав цветного населения колоний и, наконец, в 1911 г. выпускает свой основной труд „Woman and Labour“ (ср. XX, 175/76).

О Ш. см.: С. С. *Cronwright Schreiner. The Life of O. Sch.* Б. I—II.

**Шрегорн**, одна из вершин Бернских Альп, см. II, 371.

**Шрекер** (Schreker), Франц, австро-германский оперный композитор (род. в 1878 г.), основатель и руководитель с 1911 г. филармонического хора в Вене, с 1920 г. директор берлинск. музыкальной школы; автор опер: „Дальний зюнг“ (1912), поставленной и в Ленинграде, „Кладонскатель“ (1920), „Ирре-лол“ (1924), которые характеризуются нем. критикой как своеобразное смешение острой эротики, мистики, тривиальности и натурализма. Из симфонических вещей Ш. наиболее известны „Камерная симфония“ и балетная сюита „День рождения принцессы“. М. И. Б.

**Шрепель**, Миливой, хорватский историк литературы (1812—1905), профессор загребского универс.; волею обстоятельств вынужден был преподавать классическую филологию, хотя его главные интересы были направлены в сторону хорватской лите-

ратуры и славистики. Широкое знание западно-европейских литератур и начитанность в области философии и психологии помогли ему сделать весьма вдумчивым и тонким литературным критиком. Таковы его работы о Байроне, Пушкине, Мицкевиче, Колларе, помещенные в изданиях хорватской Матицы; такова же работа, посвященная итальянскому возрождению XV-XVI вв. (1899); под его редакцией выходили сочинения П. Прерадовича, Ан. Немича и др. В популярном журнале „Vijenas“ III. поместил много переводов, преимущественно из русской и французской литературы (Доде, Данилевский и др.); он написал, кроме того, ряд критических очерков о выдающихся русских и сербских авторах: Тургеневе, Герцене, Гаршине и др. Его очень интересовала также эпоха т. н. хорватского латинизма; целый ряд относящихся сюда работ III. опубликовал в изданиях юго-славянской Академии наук: „Rad“ и „Grada za povijest Književnosti hrvatske“ (III. был начальником редактором последнего органа).

*В. Чернобаев.*

**Шри** (или *Лакшми*), богиня счастья и красоты в индийской мифологии, супруга Вишну (см. *Тримурти*). Слог *шри* (श्री) прибавляется как почетный титул, вроде английского сэр, перед собственными именами в знак почтения, напр. Шри-Калидаса, Шри-Рабиндранат Тагор.

**Шриверпорт** (Shreveport), гор. в сев.-зап. части сев.-америк. штата Луизиана, 67.641 жит. (1927), около 40% негров. Распол. на судоходн. реке Ред Ривер (пароходн. сообщен. с Нов. Орлеаном), важн. жел.-дор. узел, хлопчато-бумажные и машиностроительные фабрики, торговля хлопком, скотом и продуктами скотоводства.

**Шриффт**, см. XII. ч. 8, 110 и табл. I.

**Шропшир**, или *Салоп* (Shropshire, Salop), графство в зап. Англии, на границе с Уэльсом. Площадь—3.487 кв. км, 243.062 жит. (1921). С с.-з. на ю.-в. пересекается р. Северн; южн. половина гориста, северная покрыта более низкими холмами (см. VIII, 186). III. по преимуществу сельско-хоз-яйств. графство, славящееся своим овцеводством. В пределах графства несколько небольших

угольных залежей. Из производств наиболее значительны гончарное, керамическое, чугунолитейное и железодельное. Гл. гор. Шрюзбери.

**Шротовское лечение**, сухая диета, введенная в практику Иог. Шротом (Schroth, ум. в 1856 г.), состоит в ограничении введения жидкости в организм. Ограничивают введение жидкости постепенно, доводя до 1-2 стаканов раз в два дня. Применяется это лечение при отеках сердечного и почечного происхождения. К такому лечению прибегают очень редко и производят его с очень большой осторожностью, так как развивающееся при этом сгущение крови может повести к очень тяжелым и опасным расстройствам.

*И. Кабанов.*

**Шрути** (шшрути), см. XXXVII, 285.

**Шрюзбери**, или *Салоп* (Shrewsbury, Salop), гл. гор. англ. графства Шропшир, 31.006 жит. (1921), расположен на берегу судоходного Северна в пункте скрещения нескольких важных дорог в Уэльсе и вдоль его границы. III. с первых веков н. э. играл значительную торговую и военную роль. В настоящее время III. утратил свое значение и остается лишь небольшим промышленным центром, крупным ж.-д. узлом и собранием интересных архитектурных древностей, восходящих к раннему средневековью III. — родина Дарвина, которому здесь поставлен памятник.

**Шрюзбери**, граф, см. *Тальбот*.

**Штаб**, орган военного управления.

В СССР одним из центральных органов Народного комиссариата по военным и морским делам является III. РККА, ведающий вопросы оперативные и обороны страны. В военных округах имеются окружные III., в войсковых соединениях (корпус, дивизия, полк) — корпусные, дивизионные и полковые III. Согласно наставлению „Полевая служба III.“: „III. является органом командования по осуществлению управления войсками. Основное назначение III. заключается: а) в разработке плана и распоряжений по проведению боя (операции) и б) в организации всех мероприятий, обеспечивающих как возможность принятия командованием отвечающего обстановке решения, так и успешное проведение его в жизнь“.

В иностранных государствах, в качестве органа высшего военного управления, существует особый генеральный III. (см.); он существовал и в дореволюционной России (генеральный III. и морской генеральный III.). В СССР функции его выполняет упомянутый выше III. РККА, образованный в 1921 г. посредством слияния полевого III. Рев. воен. совета республики и Всеросс. гл. III.

**Штабс-капитан** (и *штабс-ротмистр*), чин в дореволюционной армии, см. *табель о рангах*, XVI, 215/16, прил., 5 и 8.

**Штангельберг**, Оттон-Магнус, граф, русский дипломат (1736—1800), родом из Лифляндии. Свою дипломатическую карьеру он начал в Испании в качестве русского посланника и продолжал в Польше, куда был переведен в 1772 г. Его имя связано с первым разделом Польши (см. XXXII, 603 сл.). Высокомерие, острый ум, насмешливость вызывали резко враждебное к себе отношение со стороны польского общества, особенно патристически настроенной его части, возглавляемой кн. Адамом Чарторижским и коронным гетманом гр. Браницким. За осуществление сближения России с Австрией, обусловленное единством их интересов в „восточном вопросе“, в 1775 г. был возведен в графское достоинство императором Иосифом II. Вызванное этим сближением некоторое охлаждение между берлинским и петербургским дворами привело к активной политике Пруссии в Польше, чему III. оказался не в силах помешать. Эта и другие неудачи явились причиной отозвания III. в 1790 г. из Польши. Но он сохранил расположение Екатерины и был некоторое время послом в Стокгольме, исполняя различные дипломатические поручения.

*Э. С.*

**Штангеншнейдер**, Андрей Иванович, архитектор (1802—1865), род. под Гатчиной. По окончании Академии художеств в 1821 г. занял место архитектора-чертежника и в 1825 г. перешел в комиссию по построению Пескиевского собора в качестве архитектора-рисовальщика. Здесь он обратил на себя внимание Монферрана и настолько выдвинулся, что в 1831 г. по-

кинул службу, чтобы заняться постройкой. После удачного исполнения заказа гр. Бенкендорфа (перестройка его замка близ Ревеля, в имени Фалле), последний рекомендовал III. Николаю I, и III. был принят на придворную службу. Выполняя соответственно указаниям различные строительные поручения с успехом, III. приобрел широкую известность. III. сооружал по приказам двора большое количество всякого рода зданий, главным образом в Петербурге и Петергофе и в их окрестностях. Он строил сельские домики, павильоны, церкви, дачные дворцы (между прочим, в Орланде, в Крыму), памятники, усыпальницы, перестраивал и отделявал внутри дворцы. Соответственно заказам он проектировал постройки в стилях самых различных—римском, ионическом, романско-готическом, возрождении, рококо и в русском, придавая им импозантность и величие, то простоту и уют. Главные наиболее удавшиеся постройки III.—Маринский дворец (позднее Государственный совет) и дворцы Николая Николаевича и Михаила Павловича, с строгими фасадами и роскошной отделкой внутри. III. нельзя отказать в строительном таланте и избрательности. Но изменчивые настроения заказчиков представляли гибкого III. постоянно переходить с легкостью от одного к другому не вживаясь и не углубляясь, и мешали художественному вынашиванию произведений.

*Н. Тарасов.*

**Шталь**, Георг Эрнст, нем. химик, см. *Сталь*.

**Шталь** (Stahl), Фридрих Юлиус, прусский консервативный деятель и ученый (1802—1861). В студенческие годы III. был либералом, горячо протестовал против Карлсбадских постановлений и на собрании вюрцбургского студенчества 19 июня 1821 г. произнес пламенную речь о свободе и единстве Германии. Этот либерализм был, однако, кратковременным увлечением юности, и вся последующая жизнь III. прошла в защите реакционных идей и апологии прусской сословно-бюрократической системы управления. Он рано стал профессором, сначала эрлангенского, потом вюрцбургского и, наконец

(с 1840 г.), берлинского университетов. В 30-х годах он приобрел широкую известность своей книгой „Philosophie des Rechts“ (Гейдельберг, 1830—37), в которой подвергал критике рационализм и доказывал божественное происхождение права и королевской власти. Но вместе с тем он признавал необходимость и законность существования сословно-представительных учреждений, которые должны, с одной стороны, помогать королевской власти в ее стремлении поддерживать нравственный порядок, а с другой — оказывать ей консервативное сопротивление в тех случаях, когда власть увлекается веяниями времени и уклоняется от указанных ей высшим законом путей деятельности. Ш. имел в виду здесь деятельность Гарденберга в Пруссии и позитивное законодательство в Австрии, которые подрывали, по его мнению, религиозные основы государства и уничтожали свыше установленные социальные отличия. Но существу взгляды Ш. близко подходили к взглядам Галлера и Жозефа де-Местра, с той разницей, что Ш. был большим государственным, чем Галлер, отрицал в противоположность ему патримониальное происхождение королевской власти и был противником предоставления частным корпорациям государственно-политических прав; от де-Местра же его отделяло отрицательное отношение к ультра-монтанству.

Ш. не ограничился одной литературной защитой принципов легитимизма. Его консервативные взгляды были оценены в придворных кругах, особенно в эпоху послемартовской реакции, и он был назначен сначала пожизненным членом прусской палаты господ (с 1849 г.), а затем членом верховного церковного совета евангелической церкви (с 1852 г.). В то же время он стал видным сотрудником, а позднее и главным руководителем основанной в 1848 г. консервативной газеты „Kreuzzeitung“. В палате господ Ш. был вождем феодальной партии и произнесл многочисленные речи против всеобщего избирательного права, в защиту королевских привилегий, цензового представительства и двухпалатной системы, хотя и был противником крайних реакционеров, тре-

бовавших отмены самой конституции; в церковном совете он выступал против еретичности, светского направления в школах и развода. Наиболее значительные его речи вышли позднее в свет (посмертным изданием) под названием „Siebzehn parlamentarische Reden und drei Vorträge“ (1862). С 1858 г., когда выяснились плоды реакционной и клерикальной политики министерства Маитейфеля, привелишие Пруссию к унижению во вне и к потере значения внутри Германии, влияние Ш. в связи с более либеральным политическим курсом, принятым новым правительством Пруссии, стало падать. Он ушел из верховного церковного совета (в знак протеста против изданного правительством временного закона об установлении гражданского брака), хотя сохранил свое господствующее положение среди феодальной группы членов палаты господ. В. Перцев.

**Штамлер** (Stammler). Рудольф, известн. немецк. юрист, род. в 1856 г. 24 лет начал читать в качестве приват-доцента в лейпциг. унив., через 2 года перешел экстраорд. проф. в Марбург, в 1884 г. — ордин. проф. в Гиссен, в 1885 г. был приглашен орд. проф. в Галле и здесь преподавал в течение 30 лет, до 1916 г., когда переехал в Берлин. Впервые обратил на себя внимание своей гиссенской вступительной лекцией („Die Behandlung des Römischen Rechtes in dem juristischen Studium nach Einführung des Deutschen Reichs-Zivilgesetzbuches“, 1885), в которой доказывал, что при преподавании на юридич. факульт. главное значение следует придавать не римскому, а современному праву, и что в римском праве нельзя усматривать ни „абсолютный масштаб“, ни „идеальное право“. Через 3 года в полемической брошюре „Ueber die Methode der geschichtlichen Rechtstheorie“ (1888) он решительно выступает против исторической школы, точке зрения которой противопоставляет „возрожденное естественное право“, возрожденное, однако, на новых началах, как „сознательный идеал“ (см. право, XXXIII, 233/34). В 1894 г. в брошюре „Die Theorie des Anarchismus“ Ш. путем критики основ анархизма обосновывает право принуждения. Относи-

тельно - конструктивны обязательственного права и института владения у Ш. (см. XXX, 447/48, и X, 462).

Своею известностью в широких кругах Ш. обязан гл. обр. книге „Wirtschaft u. Recht nach der materialistischen Geschichtsauffassung“ (1896, 5 изд. 1924, русск. пер. „Хозяйство и право с точки зрения материалистического понимания истории“). Признавая материалистическое понимание истории „с формально-логической точки зрения вполне отвечающим тому требованию, которому должен удовлетворять такой принцип, сознательное применение которого только и может создать единство в изменчивом содержании социальной жизни“; признавая, что эта философия истории впервые устанавливает понятие закономерности общественного бытия людей, как особый объект изучения, утверждает эту закономерность в качестве методологического принципа, Ш. однако, находит, что материалистическое понимание истории в действительности не достигло намеченной им себе цели, не установило высшей закономерности общественной жизни людей не только потому, что оно „не закончено“, но и потому, что „прямолинейное проведение принципов необходимо должно привести здесь к противоречиям и неясности“. Однако, как констатирует М. Вебер, формулировки самого Ш. отличаются беспримерными в труде, выступающем с такими притязаниями, расплывчатостью и неясностью. Самое понятие „закономерности“ у Ш. оказывается далеко не однозначным: нормы мышления смешиваются с законами природы. Эмпирические обобщения Ш. приравнивает к категориям. Понятие „социального материализма“, с которым предпочитает оперировать Ш., многозначно. Произвольность построений Ш. объясняется отождествлением наиболее общих положений науки с „формальным принципом“ науки и смешением „методологических принципов с трансцендентальными и, следовательно, априорными (в смысле Канта) формами“, т. е. с логическими предпосылками опыта. Поэтому, хотя Ш. выступает в качестве неокантианца (см. XXX, 130/32), его гносеологические конструкции оказываются регрессом по сравнению с

постановкой проблем у Канта. Усматривая „внутреннюю ошибку“ материалистического понимания истории именно в том, что оно проникнуто материализмом, который, по определению Ш., признает „материю и ее движение высшим началом в человеческой жизни“, Ш. совершает переход в сферу телеологии (см. далее *история*, XII, 304/05). Как отметил Н. И. Кареев, по существу концепция Ш. не нова, и аналогичное можно найти у таких писателей, как Л. Уорд, Фулье и друг. Брошюра „Die materialistische Geschichtsauffassung, Darstellung, Kritik, Lösung“ (1921) не дает по существу ничего нового. С наибольшей отчетливостью точка зрения Ш. формулирована в книге „Sozialismus und Christentum. Erörterungen zu den Grundbegriffen und den Grundsätzen der Sozialwissenschaft“ (1920).

Из других сочинений Ш. следует отметить „Die Lehre von dem richtigen Rechte“ (1902, нем и от 1926), в котором Ш. дает дальнейшие указания от посылки того, как следует понимать „правильное право“ или „естественное право с измененным содержанием“; „Lehrbuch der Rechtsphilosophie“ (1921, 5 изд. 1928); „Praktikum der Rechtsphilosophie“ (1918); „Das Recht der Schuldverhältnisse in seinem älteren und neueren Lehren“ (1897); „Die Bedeutung des deutschen bürgerlichen Gesetzbuches für den Fortschritt der Kultur“ (1900); „Die Einrede aus dem Rechte eines Dritten“ (1900); „Soziale Gedanken im bürgerlichen Gesetzbuch“ (1900); „Die Gesetzmässigkeit in Rechtsordnung und Volkswirtschaft“ (1902, русск. пер.: „Закономерность правового порядка и народного хозяйства“); 1904); „Die Lehre von der ungerichtlichen Bereicherung“ (1902); „Privilegien und Vorrechte“ (1903); „Wesen des Rechts u. der Rechtswissenschaft“ (1903, 2 изд. 1913, русск. перев.: „Сущность и задачи права и преподавания“, изд. Виб. для самообразования, 1918); „Unbestimmtheit des Rechtsobjekts“ (1907); статью в „Handwörterbuch für Staatswissenschaft“; „Theorie der Rechtswissenschaften“; „Mandeville's Bienenfabel. Die letzten Gründe einer wissenschaftlich n Politick“ (1918); „Recht und Kirche“ (1919); „Recht und Staatstheorie der Neuzeit“ (1917, 2 изд. 1925); „Der Richter“ (1921); „Rechtsphilosophische Abhandlungen und Vorträge“ (1925); „Deutsches Rechtsleben in alter und neuer Welt“ (Band 1, im alten Reich, 1928); в этой книге Ш. излагает по переписочникам 34 казуса - от процессов Гуттенберга до 1801 г.

Литература: С. И. Булаков, Сборник „От марксизма к идеализму“ (1903); Николай—ев, „Ученое пустомыслие“ (Социальная философия Р. Ш.) в журн. „Правда“, май 1904; Max Weber, „Gesammelte Aufsätze zur Wirtschaftswissenschaft“ (R. Stammler's „Urbewingung der materialistischen Geschichtsauffassung“ и „Nachtrag“).

А. Воден.

**Штампование**, механический процесс получения изделий требуемой формы из металлов и других пластических материалов посредством выдавливания в металлические изложницы, „штампы“, имеющие соответствующие изделю контуры или рельеф. Таким образом возможно изготовлять большое число изделий (штамповок), совер-

иенно одинаковых по форме и размерам. III. основано на пластическом состоянии материалов, которые под давлением текут, заполняя пустоты в штампах. Массивные толстые штамповки получают посредством *горячего*

III., когда металл, нагретый до определенной температуры (т. е. ковочного жара), приходит в вязкое тестообразное состояние и под давлением, производимым кулаками или машинами (молотами, прессами, см. XX, прил. *железнодорожное производство, 55 сл.*), заполняет металлические формы — „штампы“, откуда

получается в виде готового изделия, соответствующего как бы отпечатку форм

штампа (фиг. 1—4). В случае более сложных форм изделий, последние приходится ряд последовательных переходов в штампах, видоизменяющих свой рельеф и контуры. Тонкие и небольшие изделия получают посредством *холодного*

III., когда текучесть вязкого металла и т. п. в тонких слоях достаточно велика и допускает пластическое изменение форм до известных пределов, после чего, при глубоких и сложных формах рельефа штампов, материал переходит предел упругости, становится слишком жестким и рвется, почему приходится вос-

становливать вязкость путем отжига для дальнейших переходов штамповки.

III. распад ет-я на ряд различных операций, по которым изменяется форма штампа в а род жара. *Вырезные* прорезные, пробивные (фиг. 5—7) штампы проли дят разрезку, пробивку и вырезку определенных форм из листов ли одос. *Вытяжные* штампы (фиг. 8) производят вытяжку из листов глубоких форм и углублений равно о сизура (гилья, трубит. п.). *Замбачные* штампы производят заглубление участков металла на требуемую форму (фиг. 9 и 10). Сложные штампы производят последовательно или одновременно вырезку, пробивку, заглубку, вытяжку и пр.

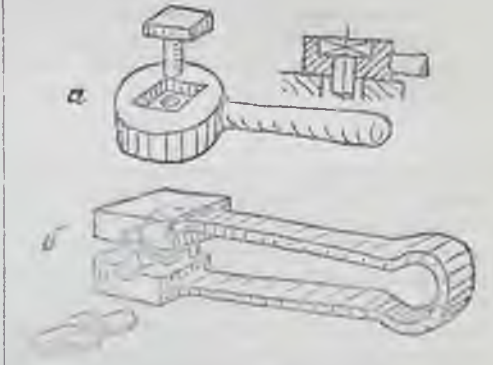

Фиг. 3 а—ручной штамп открытый (раздвинутый для головки молота); б—ручной штамп закрытый для обжима буртика или обваривания (утолщенного конца на валу).

III. применяется для массового производства различных деталей гнущихся, стальных, литейных, текучих, оловянных и др. машин, сружия, велосипедов, автомобилей, самолетов и пр. В этом

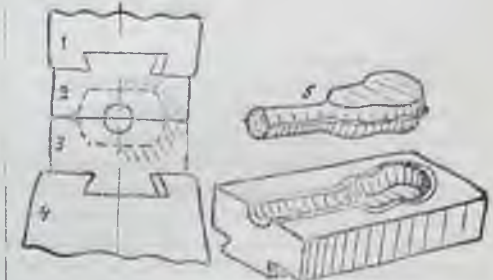

Фиг. 4. Штамп из двух половин (симметричных для головки шатуна. а. 1—боек; 2—верхняя часть штампа; 3—нижняя часть штампа; 4—ни ковалья; 5—на дне.

случае предметы производятся в большом числе из одного сорта материала, без предварительной обработки, посере посере штампа, подлежащей формы, изгот вляющих и высококачественных изделий стали, при чем и одна изделия, для получения сложной формы, и ходит последовательно не ко вьшамп о. Для производства небольшого числа сравнительно крупных деталей машин изделие подготавливается в ковкой ручным способом или в более простых штампах и тогда заготовка поступает в специальное штампы для придания ей надлежащей формы, почему штампы изготавливаются из чугуна или др. материалов, менее прочных и более дешевых.

Готовые листы штампов представляют о сь сложную операцию и требует большой квалификации

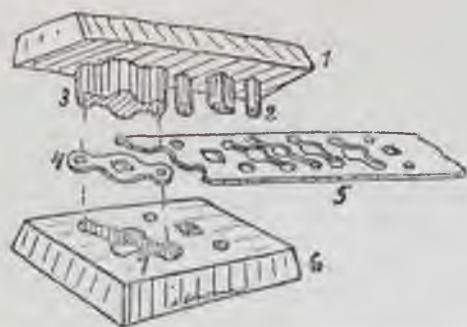

Фиг. 6. Вырубной штамп (для пробивки дыр и выемочек). 1—верхняя часть пуансона; 2—пуансонный держатель; 3—ручная пробочка; 4—изделие; 5—пуансон; 6—нижняя часть штампа; 7—матрица.

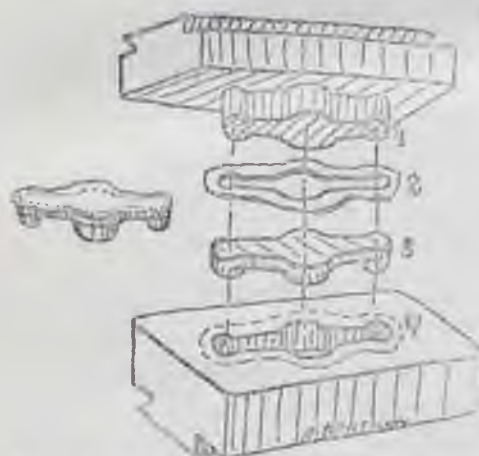

Фиг. 6. Вырубной (вытяжной) штамп. 1—пуансон; 2—пуансонный держатель (ручная пробочка); 3—изделие; 4—матрица.

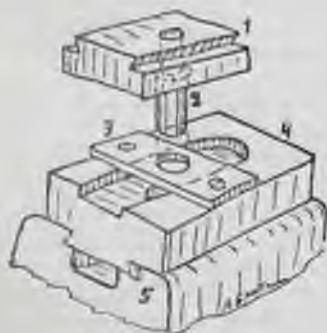

Фиг. 7. Пробивной штамп. 1—верхняя часть штампа (бок); 2—пуансон; 3—съемник; 4—матрица; 5—нижняя часть штампа (наковальня, сто).

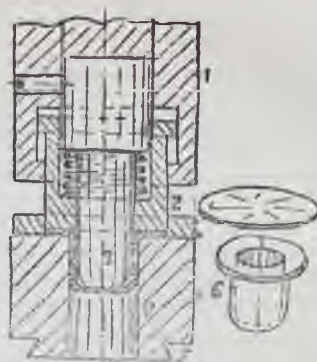

Фиг. 8. Вытяжной штамп. 1—верхняя часть штампа; 2—зажим; 3—пуансон; 4—матрица; 5—нижняя часть штампа; 6—изделие.

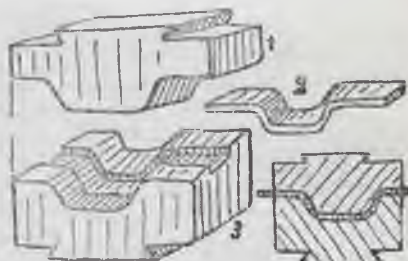

Фиг. 9. Загибочный штамп для полосу. 1—верхняя часть; 2—изделие; 3—нижняя часть.

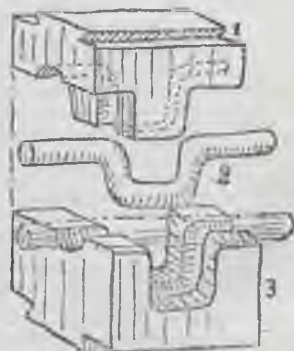

Фиг. 10. Загибочный штамп для колецчатого вала. 1—верхняя часть; 2—изделие; 3—нижняя часть.





гит, Л., «Роричайштамповка», ч. I: Методы работ в конструкции штампов, 1927; его же, «Штамповая печь Кузница», 1927; *Гарилленко, А. П.*, «Механическая технол. ме. алл. н», ч. II — Обработка металлов в давленном (ковка, штамповка); *Прегер, Э.*, «Обработка металлов», ч. II и III (ковка и саяки); *Max Kurrein*, «Die Werkzeuge und Arbeitsverfahren der Pressen», 1928; *Eugen Kaczmarek*, «Die moderne Stanzerei», 1929; *P. H. Schweissguth*, «Schmieden und Pressen», 1929; его же, «Gesenkschmiede, Arbeitsweise und Konstruktion der Gesenke», 1926; *W. Sellin*, «Die Ziehtechnik in der Blechherstellung», 1929; *F. A. Stanley*, «Punches and Dies», Lond.; *F. H. Colvin*, «Practical Die Making», Lond.; *E. Krabbe, W. Meier und W. Selin*, «Stanztechnik», ч. I, II, III, Berl., 1930; *A. Pelte*, «Die Pressen von Nichteisenmetallen», Berl., 1930. Подробная библиография по обработке металлов пластиче ким путем о 1835 по 1917 г. указана в амрич. кн. журнале Iron Age, 1917, п. ябрь, 1. *А. Бриткин*.

**Штанга**, несколько неопределенный термин в технике; примерно то же, что тяга длинный и тонкий стержень, подвижной или неподвижный. Так, говорят о III. насоса—стержне, на котором сидит поршень, о III., соединяющей паровой и водяной цилиндры насоса, и пр. III. обыкновенно имеет круглое поперечное сечение ради легкости обработки.

**Штанга**, полевая мера в Эстонии, см. XII, 652.

**Штангарт**, см. XLIV, 90, и XXI, 297.

**Штандфусс** (Standfuss), Макс Рудольф, нем. энтомолог, род. в 1834 г. С детства начал заниматься бабочками; эти любительские занятия постепенно перешли в научные, и в 1885 г. он был приглашен в Цюрих в политехнику на должность хранителя энтомологических коллекций, затем стал читать лекции в цюрихск. унив. Работы III., примыкавшие к работе Дорфмейстера и Вейсмана, касались гл. обр. скрещиваний близких видов и подвидов бабочек, а также изучения влияния внешних факторов на признаки бабочек. Преимущественно на их окраску. III. пределал множество температурных опытов над куколками бабочек, им получены тысячи уклоняющихся от нормальной окраски экземпляров, и весь этот богатый материал подвергнут научному анализу. Выводы его следующие: переменаи температуры можно вызвать как диморфизм, отчасти такой, какой мы встречаем в природе (сезонный), так и появление промежуточных форм между близкими видами. Появление новых видов в результате скрещиваний невозможно. Глав. соч. III.—«Handbuch d. paläarktischen Grossschmetterlinge» (1836, есть русск. пер.).

*И. К.*

**Штапель** (в овечьем руно), см. XXXIX, 403 и 407 00. О III. при сортировке хлопка см. XLV, ч. 2, 560/61.

**Штаргард** (Stargard), герм. гор. в 32 км к востоку от Штеттина, на берегу судов. Ины; 32.545 жит. (1925); ж.-д. узел Принадлежал к Ганзе и был значит. коммерческим центром.

**Штарк** (Stark), Иоганнес, выдающийся немецк. физик. Род. в 1874 г. в Баварии, учился в мюнхенском унив. С 1900 г. был ассистентом в геттингенск. унив., с 1909 г.—проф. Высшего техн. училища в Ахене, с 1917 г.—проф. унив. в Грейфсвальде, с 1920 г.—в Вюрцбурге. В 1921 г. оставил кафедру и перенес свою деятельность в область промышленности. Ему принадлежат два важные открытия: в 1905 г. он нашел, что каналовые лучи дают т. наз. *эффeкт Допплера* (см. XVIII, 632); а именно, если направить спектроскоп параллельно каналовым лучам, то спектральные линии газа, светящегося в этих лучах, оказываются смещенными к фиолетовому концу спектра, когда наблюдатель глядит навстречу каналовым лучам (отсюда следует, что летящие положительные ионы и являются частицами, испускающими свет). В 1913 г. III. открыл, что достаточно сильное электрическое поле расщепляет спектральные линии аналогично тому, как это происходит в магнитном поле (см. *Земаново явление*, XXI, 50); этому явлению дано название «эффeкт III.» (см. *энергия*). В 1919 г. III. получил Нобелевскую премию. Им написаны книги: «Die Elektrizität in Gasen» (1902), «Prinzipien der Atomdynamik» (в 3 х частях, 1910—1915). III. был (1904) основателем журнала «Jahrbuch der Radioaktivität und Elektronik».

*А. Б.*

**Штарнбергское озеро** (Вюрнсское), в Верхней Баварии, на выс. 584 м над у. м. Пов. 57,1 кв. км, дл. ок. 17, шир. до 5 км. Глуб.: наиб. 123, ср. 54 м. Объем воды 3,1 млн. куб. м. Из оз. выходит р. Вюрм, впадающ. в Аммер. Ср. годов. колеб. уровня 0,6 м. По озеру оживленное пароходное сообщение, по берегам много деревень, дач, замков. Достопримечательность — замок Штарнберг (XVI в.).

*И. Т.*

**Штатгальтер** (нем. Statthalter), наместник. В Австрии до 1918 г. III. были

губернаторам коронных земель, в Германии—в 1879-1918 гг.—Эльзас-Лотарингии. В Нидерландах до 1795 г. III (Stadhouder) был носителем верховной власти.

**Штаты генеральные**, см. *генеральные штаты*.

**Штаты провинциальные**, словесные собрания по отдельным провинциям во Франции, см. *Франция*, XLIV, 533 и сл.

**Штаудт** (Staudt), Карл Георг Христиан фон, выдающийся немецк. матем. (1798—1867), в 1822 г. был прив.-доц. по математике в Вюрцбурге, в 1827 г.—проф. политехнич. школы в Юриберге, а с 1833 г. и до смерти—проф. ун. в Эрлангене. III. занимался в особенности теорией чисел и синтетической геометрией; ему принадлежит известная теорема, носящая его имя и помещенная в XXI т. журнала Крелля, относящаяся к составу Бернуллиевых чисел (см. II. Чистяков, „Бернуллиевы числа“, 1895). Но еще более важными являются труды III. по геометрии, в особенности „Geometrie der Lage“ (1847) и „Исследования по геометрии положения“ (1856), в которых он, отказавшись от алгебраических формул и метрических соотношений, в частности—от ангармонического соотношения, играющего важную роль у других геометров, создал свою систему чистой геометрии положения, свободную от всяких измерений (см. XIII, 331/32, прил., 51, 56/58). II. Чистяков.

**Штегеман**, Герман, нем. пис. (ср. XIV, 316).

**Штегервальд**, Адам, герм. полит. деятель, см. XLVII, прил. *соврем. иностранные полит. деятели*, 89.

**Штедингг** (Stedingg=Gestadebewohner, береговые жители), поселенные во второй половине XI в. в дельте Везера крестьяне немецкого и голландского происхождения, прославившиеся своей героической борьбой против северо-германск. феодалов. III. жили свободными крестьянскими общинами. Попытки подчинить их обычным сеньориальным повинностям долго оставались бесплодными вследствие упорного, хорошо организованного сопротивления крестьян. Лишь в 1232 г., когда папа объявил против них кре-

стовый поход, а император наложил опалу, III. сокрушило рыцарское ополчение.

А. Дюк.

**Штейбен** (Steuben), Шарль, барон, франц. живописец (1788—1856), сын вюртембергского офицера, вместе с отцом в детстве переехал в Россию, поселился в Петербурге Академии художеств, был нажем и при помощи покровителей отправился в Париж, где работал у Давида, Лефевра и Жерара. Выставленную в Парижском Салоне картину „Петр Великий в бурю на Ладожском озере“ (1812) он сразу создал себе известность. Работал много, он писал картины на сюжеты из античной, средневековой и русской истории, которые ценились так высоко, что III. был возведен франц. правительством в бароны. В 1843 г. он получил заказ на выполнение ряда образов для Исаакьевского собора, над которым работал до 1854 г. III.—романтик. В своих многочисленных произведениях он драматично komponует, хорошо рисует, эффектно кладет краски. Н. Т.

**Штейгервальд**, горы в Германии, см. XIII, 408.

**Штейермарк**, см. *Штирия*.

**Штейн**, австр. мера веса, см. XII, 651.

**Штейн** (vom und zum Stein), Карл, барон, один из крупнейших прусских политиков (1757—1831), родом из Нассау, из старой имперско-рыцарской семьи. Учился в геттингенск. универ., служил сначала в имперских учреждениях, потом поступил на службу в Пруссию. В 1804 г. III. был назначен министром таможенных, фабричных и торговых дел, отменил внутренние таможи в стране и ввел бумажно-денежное обращение. После Иены (1806) он подверг суровой критике правительственную политику, что вызвало раздражение короля и повело к его отставке (17 янв. 1807 г.), но уже в июле того же года, когда дела Пруссии испортились окончательно (Фридрихланд, 14 июня), он был призван вновь и принял на себя трудное дело преобразования государственного механизма страны. Его реформы (см. *Германия*, XIII, 630/31), если и не окончили со старым феодальным укладом Пруссии, то во всяком случае сделали для этого очень много. Было ис-

ложено начало освобождению крестьян, была проведена реформа городского управления, было приступлено к военной реформе и к реформе общей администрации. Наполеон, который ревнивым взором следил за тем, что делается в Пруссии, увидел деятельность Ш. залогом быстрого обновления страны, почувствовал тревогу и потребовал его отставки. Король должен был уступить. В ноябре 1808 г. отставка Ш. была дана, а в декабре Наполеон объявил его подопалю, и он должен был бежать в Австрию. Но и в Австрию, после ее поражения в войне 1809 г., он не чувствовал себя в безопасности и в мае 1812 г. перебрался в Россию. Там он стал душою кружка немецких националистов, которые работали в петербургских придворных кругах, и наблюдал за перипетиями великого поединка между Францией и Россией, только и думая о том, что может принести тот или иной его исход делу Пруссии. Он всячески противодействовал миру с Наполеоном и вместе с англ. военным представителем Вильсоном добился, что армия и влиятельные аристократические круги не дали царю заключить его. Он помогал осуществлению Таурогенской конвенции, оторвавшей от наполеоновской армии корпус Норка, и был одним из тех, кто убедил Александра перенести борьбу с Наполеоном за пределы России. А вернувшись на родину в обозе русских войск (1813), начал сколачивать коалицию против Франции, принял на себя управление очищенных французами прусских земель, набор и организацию прусской армии, в чем ему опять, как и в 1807 и 1808 гг., деятельно помогал Шарлотт (см.), вскоре погибший. На Вонском конгрессе Ш. играл не очень официальную, но чрезвычайно деятельную роль. В годы реакции он был в тени. В 1819 г. он был инициатором основания Общества изучения ранней истории Германии, из работ которого выросли „Monumenta Germaniae“ (см. Мерц). В 1817 г. был назначен членом Государ. совета.

Ш. был глубоко консервативный человек, монархист и прусский националист. Он очень высоко ценил сословное начало, одну из основных особенностей прусской государственности. В начале

своей карьеры он ненавидел французскую революцию, порождением которой был его величайший враг, Наполеон. Но Ш. не был доктринером. Если он видел, что жизнь повертывается в другое русло, он без колебаний отбрасывал старую точку зрения и принимал новую. Эта искренность, это здоровое уменье приспосабливать ход правительственной машины к быстро меняющимся политическим конъюнктурам делали его самым подходящим человеком для управления Пруссией в тревожные годы поражения и освобождения. Он был менее блестящ, чем Гарденберг, но он был глубже и серьезнее, чем его знаменитый коллега. Общественный подъем, напор освобожденных частью его же реформами общественных сил произвели полный переворот в его взглядах. Он близко подошел к принципам той самой французской революции, которую раньше, в полном согласии со своими друзьями Нибуром и Савиньи, он так ненавидел. Он понял, что убывавшую, но сильную еще волну французского народного одушевления можно было остановить только могучей встречной волной нарождающегося молодого немецкого патристического подъема. Идея его реформ получала логическое завершение в виде народного восстания против французов. В его замыслах никогда не было ни единого демократического зерна. И социальные реформы, и народное восстание для него и раньше и позже имели только один смысл: укрепление прусской монархической государственности, т.-е. тот же смысл, который позднее имели для Бисмарка парламентаризм и вообще избирательное право. Ш. вообще очень походил на Бисмарка по основным замыслам своей политической линии, хотя Бисмарк был смелее, чем он, и вообще крунее.

Литература: История литературы сохраняет значение *Pertz* (6 т. 1849—1854). В основе поздней основной труд и является *Lehmann* (3 т. 1902—1905, сокр. изд. в одном томе 1921, с позднейшими переизданиями в 1928 г.). *Ford*, „Stand the Era of Reform in Prussia“ (1922). *Botzenhart*, *Die Staats und Reform den des Freiherrn v. Stein* (1817). *А. Дюк*.

**Штейн** (Stein), Лоренц, известный немецкий юрист, экономист и социолог (1815—1890); по окончании пенск. ун-в., где он изучал право и философию, прожил несколько лет в Париже для изучения

социалистического движения по первоисточникам. В 1846 г. был назначен профессором кильского унив., но в 1850 г. был уволен за участие в движении, стремившемся к отделению Шлезвиг и Гольштейна от Дании. С 1855 до 1888 г. был профессором государственных наук в венском унив. В 1842 г. выступил со свежей, ярко написанной книгой „Der Sozialismus und Kommunismus des heutigen Frankreichs“ (2 изд. 1848), представляющей собой одну из первых попыток отнестись к социалистическим и коммунистическим идеям не как к беспочвенным утопиям, а привести их в связь с развитием пролетариата (ср. *Франция—историография*). В 1848 г. он выпускает „Die sozialistischen und kommunistischen Bewegungen seit der dritten französischen Revolution“, переработанное в 1850 г. в 3 томах под заглавием „Geschichte der sozialen Bewegung in Frankreich von 1789 bis auf unsere Tage“ (изд. 1855, новейшее изд. 1922). Уже в предисловии к I-му изд. „Соц. и комм. современной Франции“ Ш. выразил убеждение в том, что во Франции прошло время чисто политических движений и что, как в конце XVIII в. одно сословие восстало против государства, так теперь один класс намеревается произвести переворот в обществе, и поэтому ближайшая революция может быть лишь социальной не только во Франции, но и в других странах, прежде всего в Германии. Такая постановка вопроса побудила Ш. впоследствии точнее и полнее выяснить понятие класса, социального движения, социальной революции и ее отличия от политической. Ш. считает основой, на которой возникают и развиваются классы,—размеры владения и самый факт владения и невладения (с.м. ХLI, ч. 1. 167/70 и 202/03). Следует, однако, отметить, что в своей ранней работе, во введении к „Социальной истории Франции с 1789 г.“ Ш. рассматривает краткий период господства чистой демократии во Франции (от 10 августа 1792 г. до 9 термидора II года) как „демократически-коммунистическую эпоху“ и дает вместо истории действительно происходившей в это время классовой борьбы схематическую конструкцию, отождествляя

главный оплот Горы 1793—1795 гг., мелкую буржуазию, с „неимущими“. На учение Ш. о государстве и обществе, кроме французских социалистов, повлияли, с одной стороны, Гегель, с другой—Гнейст (с.м.) и катедер-социалисты. Определяя государство как коллективный индивидуум, возвысившийся до самосознания, Ш. выводит из понятия государства его задачу: государство должно способствовать материальному и духовному развитию образующих его индивидуумов, возвышать низший, социально и политически подчиненный класс против воли и естественных стремлений господствующих слоев. Ш. полагал, что осуществлять это назначение государства призвана „социальная монархия“, которую он считал стоящею над обществом и борьбою классов. В народном представительстве Ш. усматривал орган, посредством которого общество, т.-е. господствующий класс общества, господствует над государством. Учение Ш. об управлении, в котором осуществляются задачи государства, выполняемые исполнительной властью, деятельностью которой регулируется административным правом, изложено в сочинении „Verwaltungslehre“ (1865/84, в 8 томах, сокращено в „Handbuch der Verwaltungslehre“, 1870, 3 изд. 1888). Ш. проследил развитие различия между законом и административным распоряжением, между которыми сначала не устанавливалось строго разграничения. Большое значение имели взгляды Ш. на политическую и судебную ответственность министров и на важность свободных общественных организаций и корпораций для осуществления культурных задач государства.

Кроме названных трудов, Ш. выпустил ряд курсов в форме систематической серии: „System der Staatswissenschaft“, охватывшая, однако, незначительной (Bd. I: Statistik. 1862; Bd. II: Gesellschaftslehre, 1866). „Lehrbuch der Volkswirtschaft“ (1858, 3 изд. вышло под заглавием „Lehrbuch der Nationalökonomie“, 1887), „Lehrbuch der Finanzwissenschaft“ (1—0,5 изд. 1865—1896), а также множество исследований и статей по вопросам права, политической экономии, финансово-истории государственного устройства и т. д., из которых важнейшие: „Geschichte der französischen Strafrechts“ (1846), „Die neue Gestaltung der Geld und Kreditverhältnisse in Oesterreich“ (1866), „Zur Eisenbahnrechtsbildung“ (1872), „Die Frau auf dem Gebiet der Nationalökonomie“ (1875, 6 изд. 1886), „Der Wucher u. sein Recht“ (1880), „Die drei Fragen des Grundbesitzes“ (1881).

О Ш. см. статья: *И. Мюллера* в „Preussische Jahrbücher“ (1890) и в „Zur Literaturgeschichte der Staats- und Sozialwissenschaften“ (1888), *Менгера* в „Jahrb. f. Nat. u. Staatswissenschaft“ (1891), *Минского*

„Unsere Zeit“ (18 0), *Маркса* в „Oesterreichische Zeitschrift für Verwaltung“ (1830); книги: *Тарасова*, „Основные положения Л. Ш. в связи с его учением об управлении“ (1874); *А. Блокка*, „Государственная власть в европейском обществе. Взгляд на политическую теорию Л. Ш.“ (1880); *И. Карсева*, „История Франции революции“, том III (1824). *А. Воден*.

**Штейн** (Stein), Шарлотта, нем. писательница (1742—1827), подруга Гете, была (с 1764 г.) женою одного веймарского придворного, в 1775 г. сблизилась с Гете и оказывала огромное влияние на его творчество (она послужила оригиналом для „Ифигении“, ей адресованы были переработанные вноселедствии письма из Италии). Разрыв с Гете (1788) послужил поводом для ее трагедии „Dido“.

**Штейнмангер**, см. *Шомбатей*.

**Штейнах** (Stemach), Евгений, австрийский физиолог, особенно прославившийся своими работами по „омоложению“. Род. в 1862 г. в семье врача, изучал медицину в Женеве и Вене, в 1886 г. получил степень доктора медицины и затем был ассистентом известного физиолога Э. Геринга в немецком универс. в Праге, где в 1895 г. стал экстраорд. проф. В 1907 г. он получил в Праге же ординатуру по кафедре общей и сравнительной физиологии и основал лабораторию, первую по этой дисциплине в немецких университетах. В 1918 г. Ш. был причислен к венскому университ. и с тех пор состоит заведующим физиологической лабораторией биологического исследовательского инстит. венск. Академии наук (прежде так назыв. Вивария в Пратере).

Научная деятельность Ш., начавшаяся в 1884 г. работой по изучению кровообращения в почках, распадается на два периода: до 1910 г. и после него. В течение 1-го периода Ш. и его сотрудниками опубликован (главн. образом в Архиве Пфлюгера) ряд работ (ок. 31) по различным отделам общей и сравнительной физиологии, по физиологии органов чувств, моторной функции задних корешков спинного мозга, зрачковой реакции на свет у различных животных, об изменении окраски низших позвоночных под влиянием прямого действия света на пигментные клетки, о пигментированных гладких мышцах сфинктера зрачка у амфибий и рыб и о прямом моторном действии на них света, о локомоторной функции

света у головоногих и т. д. Среди этих работ особенно следует отметить работу Ш. и Кана об „Истинной сократительности и двигательной иннервации кровеносных капилляров“ (1903). В этой работе дано доказательство сократимости капилляров под влиянием раздражения нервов и наличия в стенках капилляров особых ветвящихся клеток, имеющих характер мышечных (клетки Руже, Ш. и Кана). К этому же периоду относятся „Сравнительно-физиологические исследования мужских половых органов“ (Арх. Пфл., 1894), в коих изучалось: 1) половое влечение и половой акт у лягушек, 2) физиологическое значение добавочных половых желез у млекопитающих и 3) половое влечение у крыс, кастрированных до и после половой зрелости, и судьба добавочных половых желез после кастрации. Через 15 лет, в 1910 г., Ш. вновь возвращается к вопросам физиологии пола в работе „Половое влечение и истинные вторичные половые признаки как следствие внутрисекреторной функции половых желез“ и на этих вопросах концентрирует свое внимание. За истекшее время им и его сотрудниками опубликовано ок. 20 работ и достигнуты чрезвычайно интересные результаты. В указанной первой работе этого цикла Ш. впервые установил условия успешной трансплантации (см.) семенных желез (яичников и семенников) и длительные результаты такой трансплантации в виде развития соответственных вторичных половых признаков как соматических, так и генитических. Вместе с тем, научая пересаженные железы, он нашел, что в них, наряду с ясно выраженной атрофией специфических воспроизводительных элементов (яиц и живчиков), наблюдается значительное развитие промежуточной ткани, которой он (как ранее Ансель и Буэн) и приписал внутрисекреторную функцию, назвав эту ткань „пубертатной железой“ (см. *сперма*, XII, ч. 4, 127 сл.). Путем предварительной кастрации и затем пересадки желез другого пола Ш. удалось на крысах и морских свинках „маскулинизировать“ самок, т. е. вызвать у них развитие вторичных мужских половых признаков и „феминизировать“

самцов (развитие женских признаков; см. *феминизация*, XIII, 141/43). Этот результат III объясняет усиленной функцией разрастающихся при пересадке соответственных пубертатных желез. В 1920 г. появилась монография III „Омоложение путем экспериментального оживления стареющей пубертатной железы“, привлекая к себе чрезвычайный интерес как ученых кругов, так, в особенности, широкой публики. Простая операция—иссечение части выгодного протока яичка—вызывает по III разрастание и усиленную функцию пубертатной железы, этого важного регулятора и стимулятора процессов обмена веществ в организме, благодаря чему вновь оживляются различные функции организма до половой включительно, начавшие уже угасать или даже угасшие. Однако, наступившее „омоложение“ длительно не сохраняется (см. *старость*), и в таких случаях III и его последователи рекомендуют повторение той же операции на другой стороне, а затем иссечение части вещества яичка через разрез его белковой оболочки. Несмотря на сотни операций „омоложения“ по III, произведенных в различных частях света, объективной сводки их результатов до сих пор не имеется. Следует отметить, что учение III о пубертатной железе отвергается многими авторитетными учеными (Romeis, Tiedje), чем, разумеется, подрывается основа всей его методики.

Литература: *И. К. Колмогоров*, „Опыт III в Голландии по омоложению организма“ („Успехи естественной биологии“, Т. II, вып. 1-5, 1922 о литературе III до 1920 г. вкл.). *Steinhaus, Heintze u. Wiesner*, „Auslösung des Sexualzyklus. Entwicklung der Geschlechtsmerkmale. Die aktivierende Wirkung auf den senilen weiblichen Organismus durch Ovar- u. Placent extrakt“ (Pflüger's Arch., Bd. 210, 1925); *St. u. Kunz*, „Antagonistische Wirkungen der Keimdrüsenhormone“ (Biologia generalis, vol. II, № 7/8, Wien, 1926); *St.*, „Biological methods against the process of old age“ (Medical Journal and Record, Jan.-Febr., 1927, New-Y.); *St., Dohrn, Schoeller u. Hohlweg*, „Über die biologischen Wirkungen des weiblichen Sexualhormone“ (Akad. Anz., № 28, 1927, Wien); *St.*, „Reaktivierung des senilen Ovars und des weiblichen Gesamtorganismus auf horm. indem Wege“ (Vierteljahrsschrift Naturforschende Gesellschaft in Basel, 1927); *R. Romeis* (Arch. f. Entw. Klügg.-med. Naturk., 47, 1921).

*М. Штейнхаузен.*

**Штейнгаузен** (Steinhausen), Георг, нем. историк, род. в 1856 г., всю жизнь работал по библиотечному делу, состоит во главе кассельской городской библиотеки, имеет титул профессора, по лекций нигде не читает. III, занимает

совершенно особенное и очень видное место в ареопаге представителей немецкой исторической науки. Он создал историческую дисциплину, которая в последнее время все решительнее прокладывает путь в академических программах и завоевывает сторонников среди крупных представителей науки. Это — история культуры, основные принципы которой, независимо от III, намечал в Италии Бенедетто Кроче в книге „Intorno alla storia della cultura“ и к которой в Германии примкнули Готтеи, Бергеим и др. Основные линии истории культуры III изложил в статьях: „Freitag, Burckhardt und Rühl und ihre Auffassung d. Kulturgesch.“ (Neue Jahrb., 1898), „Die Kulturgesch. und die deutsche Universitäten“ (Gegenw., 1891). История культуры — это история материального быта в сочетании с историей отдельных классов общества и аналитически переплетающаяся с историей идеологии и историей искусства. Она резко отличается от старой истории культуры в ряде кльбовской, которая была бессистемным и безметодным набором всякого рода сведений. В основе новой дисциплины III лежит строгий критический отбор фактов, приведенных в связь в свете определенного метода. Анализ идет от природных условий к возникающей и постепенно усложняющейся на их основе жизни, а проявления жизни рассматриваются, начиная от простейших форм и вплоть до самых сложных. Среди материалов III наряду с обычным материалом историков, порою даже преимущественно перед ним, фигурируют факты, заимствованные из литературы и из искусства. Главн. соч.: „Gesch. d. deutsch. Kultur“ (1905, 2 изд. в 2-х том., 3 изд. 1929; основн. работа), „Kulturgesch. d. Deutschen im Mittelalter“ (1910, 3 изд. 1921), „Kulturgesch. d. Deutschen in d. Neuzeit“ (1912, 2 изд. 1918) ряд монографий. III редактировал и редактирует издания: „Zeitschr. f. Kulturgeschichte“ (1-93—1902); „Archiv f. Kulturgesch.“ (с 1903); „Denkmaler d. deutsch. Kulturgesch.“; „Monographien f. die Kulturgeschichte“ (1899—1903)—серию, открывшую его книгой „D. Kaufmann in

d. deutsch. Vergangenheit“, за которой последовали такие же монографии других ученых о крестьянине, ремесленнике, судьбе и проч. III. пустил в научный оборот огромное количество новых фактов, которые наука оставляла без внимания до него, и огромное количество подлинного иллюстрационного материала.

*А. Дзс.*

**Штейнгейль** (Steinheil), Карл Август, немецк физик (1811—1870). Учился в геттингенском и кенигсбергском университетах; с 1832 г. по 1846 г.—проф. физики и математики в Мюнхене; в 1846—1851 гг. служил последовательно в Королевстве Обеих Сицилий, в Австрии, в Швейцарии, выполняя по поручению соответствующих правительств важные организационно-технич. работы (напр., устройство системы мер и весов, организацию телеграфного сообщения) Предложил заменить второй провод в телеграфной установке землею (1837); изобрел систему электрических часов (1839); построил целый ряд физических, астрономических и геодезических приборов (спектроскоп с 4 мя призмами, гелиометр, дальномер и др.). В 1855 г. устроил в Мюнхене точную оптическую мастерскую; с 1865 г. заведывание этой мастерской перешло к двум его сыновьям, Гуго-Адольфу (1832—1893) и Эдуарду (1839—1878). Первый из них вычислил и изготовил целый ряд оптических стекол для различных целей (в особенности—фотографических объективов); его иногда смешивают с его отцом.

*А. В.*

**Штейнгель** (*Штейнгейль*), Владимир Иванович, барон, декабрист (1783—1862). Отец III, из старинного немецкого дворянского рода, выехал в 1771 г. в Россию, служил офицером в первой турецкой войне и кончил жизнь управляющим имений своего двоюродного брата барона А. И. Николая. Из крайне тяжелых условий детства III. вышла услуга А. С. Михайлова, который вывез его в Петербург и определил в Морской корпус. По трехлетнем (1792—1795) обучении в корпусе, III. гардемарин, в 1799 г.—мичман, в 1799 1800 гг.—в плавании у берегов Англии и Голландии в эскадре к.-ад. Чичагова, в 1802 г.—командиро-

ван в Охотск, где командует транспортом; в 1807 г.—лейтенант. В 1810 г. выйдя в отставку, уехал в Петербург. В 1812—1814 гг.—штаб-офицер в петербургском ополчении, участвует в осаде Данцига; в 1814—15 гг. издал в 2 х томах „Записки касательно составления и самого похода петерб. ополчения против врагов отечества“ в казенно-патриотическом духе, поднес их Александру I и был награжден орденом. В 1814 г. назначен адъютантом и правителем канцелярии московского главнокомандующего Тормасова, много поработал по восстановлению разоренной Москвы и раздаче пособий, но борьба с произволом полицейских властей привела к его увольнению и, после тщетных попыток оправдаться, к отставке (1819). III. занялся частной службой: управлял винокуренным заводом в Тульской губ.; был частным секретарем у астраханского губернатора; пытался открыть в Москве мануфактуру; поступил управляющим делами к подрядчику по снабжению армии Варшавы. Так вся жизнь III. сложилась вне помещичьего быта и сблизила его с состоянием, нуждами и интересами мореходства, торговли и промышленности; это сделало его сторонником законности в управлении, гражданской свободы и буржуазного правового государства. III. был убежден, что в России невозможна буржуазная революция по отсутствию „настоящего гражданства“ в городах, и ожидал обновления страны от правительственных реформ. Отсюда его обращение к Новосильцеву, Мордвинову, Аракчееву, Александру I с записками о смягчении уголовного права и крепостного состояния, где предлагал весьма умеренные преобразования. В записке „О причине упадка торговли“ III. критиковал экономическую политику правительства, а в „Некоторых мыслях и замечаниях относительно законных постановлений о гражданственности и купечестве в России“ набросал план организации „городского общества“ для создания в России „настоящего гражданства“. Только запрет Александра помешал Новосильцеву привлечь III. к работе над проектом конституции для России („Приспособления английской конституции к России“). Разо-

чарованше в расчетах на работу правительства привело Ш. к мысли о его смене. Знакомство с Рылевым и Пуциным ввело его с 1823 г. в круг Северного общества. Участник его совещаний, Ш. не был активным деятелем движения; он предлагал возвести на престол имп. Елизавету Алексеевну и организовать правительство, которое проведет преобразование России. После 14 декабря уехал в Москву, где был арестован и приговорен каторге на 20 лет. В 1835 г. вышел на поселение. По амнистии Ш. в 1856 г. выехал в Тверь, затем в Петербург, где жил у сына Вячеслава, инспектора лицея. Умер во время Восточной войны с надеждой, что „последствия потрясения будут неизмеримо полезны для всех, исключительно—для России“. *А. Пресняков.*

**Штейнен** (Steinen), Карл, нем. путешественник, психиатр по специальности. Род. в 1855 г. В 1879—81 гг. совершил кругосветное путешествие, во время которого изучал психич. болезни в разных странах и собирал сведения по этнологии. В 1882—83 гг. принимал участие в герм. экспедиции в Южн. Георгию. В 1884 г. он первый из европейцев проехал по притоку Амазонки Шингу от истоков до устья, изучая быт первобытных народов по этой реке. В 1887—88 г. он вместе с д-ром Эренрейхом и Фогелем еще раз подвиг эти народы (частью еще деревянного века) подробно изучению. Кроме того, совершил ряд путешествий в Соед. Штаты и на остр. Тихого океана. С 1900 г.—проф. берлинского университета, с 1904 до 1928 г.—там же директор музея народоведения. В 1891 г. был редакт. журнала „Ausland“.

Главн. труды: „Durch Zentralbrasilien“ (1883); „Untersuchungen über die Naturvölker Zentralbrasilien“ (1874); „Die Völker Sprache“ (1892); „Die Marquisaner und ihre Kunst“ (1926—28, 3 Bde).

### Г. Ш.

**Штейнер** (Steiner), Рудольф (1861—1925), основатель и вождь современного течения религиозно-мистической философии, т. н. *антропософии*, или „духовноведения“, „науки о духовном человеке“, учения о „проникновении в духовную сущность человека и установлении жизненных форм, ведущих к его постепенному очищению и просветлению“. Антропософия отделилась от теософии (см.), когда Ш., разойдясь

окончательно в 1917 г. с иезуитскими теософами, основал свое „антропософское общество“ и приступил к постройке по своему оригинальному плану, своим чертежам и рисункам в Дорнахе, близ Базеля в Швейцарии, особого „храма“ под названием „Гетеанум“ (Goetheanum), своеобразной „свободной высшей школы для науки о духе“. В этом здании, долженствовавшем наглядно воплощать идею слияния духа и материи и своими архитектурными, геометрическими и символическими формами и образами пробуждать духовноведение, Ш. читал лекции, ставил свои мистерии („Брат посвящения“, „Испытание и пробуждение души“, „Страж порога“) и драмы Эдуарда Шюрэ (см.); там же была основана и существующая ныне школа *эзритмии*—искусства пластически выражать ритмическими движениями слова и движения души. „Гетеанум“ был закончен и торжественно открыт в 1921 г., в 1923 г. сгорел, а теперь на месте прежнего деревянного построена новый железобетонный—Ш. род. в маленьком австрийском городке недалеко от венгерской границы, в семье железнодорожного служащего. С детства он проявлял редкую одаренность и большой интерес к математике и естествознанию; поступив в реальное училище, увлекся философией и проштудировал Канта, Фихте, Шеллинга и Гегеля. По настоянию отца поступил после гимназии сначала в высшую техническую школу, но вскоре перешел на философский факультет венского, а потом ростокского университета, где и получил докторскую степень. Еще студентом начал сотрудничать в разных журналах и заниматься преподаванием и обнаружил исключительный педагогический талант. Поселившись в Веймаре, работал в Гете-Шиллеровском архиве и участвовал в „Веймарском издании“ сочинений Гете, редактируя и снабдив своими комментариями его естественно научные исследования, чем обратил на себя внимание, как молодой, подающий надежды философ. В 1894 г. издал свое первое философское сочинение „Философия свободы“ („Philosophie der Freiheit“); 1 часть посвящена критике теории по-



знания, а П ч. подробно развивает мысль о возможности „интуитивного творческого познания“, но ограниченного рамками кантовской системы, путем „действительно-познавательного переживания, являющегося синтезом чувственного восприятия и отвлеченного мышления“. В Веймаре же он издал свою книгу о мирозерцании Гете и монографию о Ницше. С 1897 г. Ш. переселяется в Берлин, сотрудничает в разных журналах („Literarisches Magazin“, „Die Gesellschaft“), продолжает изучать естественные науки, читает лекции в рабочем университете (Arbeiterbildungsschule) и в 1900 г. издает книгу „Welt- und Lebensanschauung im XIX Jahrh.“, переизданную позже в 1914 г. под заглавием „Загадки философии“. В 1901 г. вышла его „Мистика и христианство, как мистический факт, и мистерии древности“. В окт. 1902 г. германская секция теософического общества привлекла Ш. к деятельному участию, и Ш. проявил здесь необычайную энергию: развезжал по всей Германии, он прочел около 1.000 докладов, начал в 1903 г. издавать „социально-теософ.“ журнал „Люцифер“, впоследствии переименованный в „Lucifer-Gnosis“ (выходил до 1908 г.), выпустил свои основные сочин.: „Теософию“, „Как достигнуть постижения высших миров“, „Очерки тайной науки“, и начал приобретать себе приверженцев и последователей. Он придавал новый оттенок теософ. учению, наложив на него практический отпечаток, желая приблизить его к запросам западно-европейской психологии. Он пробует подвергнуть теософию научному обсуждению и в 1911 г. на международном философском конгрессе в Болонье читает доклад „Психических основах и теоретико-познавательном значении философии“. В отличие от „восточной мудрости“ (Индия, Египет) англо-американских теософов, Ш. более склоняется к христианству и европейским мистикам. В 1912 г. произошел разрыв Ш. с теософами. Конфликт между германским и английским империализмом, приведший вскоре к мировой войне, отразился и на разрыве „германских“ антропософов с „англо-саксонскими“ теосо-

фами. В начале войны Ш. выступил в Берлине с докладом „Об истинной сущности германской культуры“, но без успеха. Так как не был пропитан духом господствовавшего тогда узкого национализма. В 1919 г. он предложил, как „морально-политическую меру“, опубликовать тайные дипломатические акты, свидетельствующие, что Германия далеко не так виновата в возникновении войны. В том же году опубликовал „Воззвание к германскому народу и культурному миру“ и, выступая на собраниях берлинских рабочих, ратовал за необходимость пойти не путем *обобществления* средств и орудий производства, а путем *полной эмансипации* всей хозяйственной стороны общественной жизни от государственного вмешательства посредством насаждения *экономических ассоциаций*, возникающих по свободной инициативе на основании *дробления социального организма* на 3 автономные области: 1) политически-правовую, подведомственную государству и основанную на *равенстве*; 2) экономическую, осуществляемую вольными экономическими ассоциациями (кооперативы), основанную на *братстве*; 3) духовную, где царит полная *свобода*, возглавляемая ареною мудрецов в духе „Республики“ Платона (изложено в книге Ш. „Die Kernpunkte der sozialen Frage“). Эти бессильные перемены давно изжитых мечтательных построений, под впечатлением военного краха и надвигающейся социальной революции, нашли, однако, некоторый отклик среди идеалистически настроенной интеллигенции и части рабочих не-социалистов. Был основан союз Bund der Dreigliederung des sozialen Organismus“; в Штуттгарте при паннорской фабрике Вальдорф была открыта школа для детей (около 600), где преподавали учителя-антропософы. Издавалось 3 антропософских органа: „Dreigliederung des sozialen Organismus“, „Die Dre.“, „Das Goetheanum“; создались среди приверженцев Ш., насчитывавших тогда много тысяч, своеобразные акционерные общества с большими капиталами для финансирования вольных экономических ассоциаций: „Der Kommende Tag“ (1920, в

Штутгарте), „Futurum“ (в Базеле); образовались отделения „антропософские общества“, в разных странах, в Европе, Америке, в том числе в Москве, где изданы в переводе многие сочинения Ш. (в изд. „Духовное знание“). Со смертью Ш. и утратой его личного обаяния антропософы остались без вождя (во главе стал комитет из 3 лиц: Карл Унгер, Мария фон Сиверс, вдова Ш., и Микаэль Бауэр), социальная активность сократилась, а усилились эзотерическая сторона и „цикл посвящений“, доступных лишь для „избранных“.

#### II. Pummer.

**Штейнер** (Steiner), Якоб, один из крупнейших геометров нового времени (1796—1863). Ш. род. и получил первоначальное образование в г. Уценсторфе Бернского кантона, затем учился в учебном заведении Песталоцци в Ивердоне, где заинтересовался математикой и педагогикой. Для завершения образования поступил в гейдельбергский унив., по окончании которого давал в Берлине частные уроки, а затем сделался преподавателем гимназии и ремесленного училища. Обладая выдающимся пространственным представлением, занимался изучением геометрических образов методами чистой геометрии без применения способа координат, в духе древних геометров, и принял участие в основном в 1826 г. математическом журнале Крелля, поместив в нем ряд мемуаров по синтетической геометрии. Эти работы послужили основанием для признания его доктором honoris causa кенигсбергским университетом и для избрания его членом берлинской Академии наук и проф. берлин. унив. В 1832 г. издал соч. „Systematische Entwicklung der Abhängigkeit geometrischer Gestalten“, а в 1833 г. — „Die geometrischen Konstruktionen, ausgeführt mittels der geraden Linie und eines festen Kreises“ (есть русс. пер. под ред. проф. Д. Синцова, Харьков, 1910). Эти сочинения вместе с его „Vorlesungen über synthetische Geometrie“, 2 т., изданными в 1867 г., после его смерти, положили основание дальнейшему развитию синтетической геометрии (см. XIII 331/32, прил., 51, 64). *И. Чистяков.*

**Штейнталь** (Steinthal), Гейманн (Ханн), известный германский языко-

вед-психолог и философ-филолог (1823—1899). По окончании берлинск. ун-та изучал в Париже (1852-55) китайский яз. и литературу. С 1863 г. начал читать в берлинск. ун-те курсы по филологии и философии, а с 1872 г. также в берлинск. „Hochschule für die Wissenschaft des Judentums“, принимая участие самое живое участие в делах еврейской общины, особенно по просвещению и педагогике. Как языковед, Ш. является последователем и продолжателем Вильгельма Гумбольдта (см.); его психологическая школа дала плодотворные результаты как для общего языкознания, так и для прогресса в изучении отдельных языков. Среди русских языковедов под сильным влиянием Ш. находился А. А. Потебня. Вместе со своим другом Лацарусом Ш. издавал (1860—1890) журнал „Zeitschrift für Völkerpsychologie und Sprachwissenschaft“, где помещал много своих статей; вопросы языкознания тесно связывались им с изучением народной психологии.

Среди многочисленных трудов Ш. главные: „Der Ursprung der Sprache im Zusammenhang mit den letzten Fragen alles Wissens“ 1851, 1 изд. 1859; „Klassifikation der Sprachen dargestellt als die Entwicklung der Sprachidee“ (1850), вышедший в 2-е издание в 1861 г. с характеристикой der hauptsächlichsten Typen der Sprachbildung“ (1860), вышедший в 2-е издание в переработанном виде с Фр. Мистелем в 189 г.; „Die Entwicklung der Schrift“ (1852); „Grammatik, Logik, Psychologie, ihre Prinzipien und ihr Verhältnis zueinander“ (1855), в том же переводе, как „Einleitung in die Psychologie und Sprachwissenschaft“, в т. же „Abriss d. Sprachwissenschaft“ (В. I. 1); „Die Sprache im Allgemeinen“ (как фил. соч. Ш. является здесь последователем Гербарта). Большая работа в истории языка — введение его „Geschichte der Sprachwissenschaft bei den Griechen und Römern“ (2 том., 1861, 2 и д. 1890-91). По изучению отдельных языков: „Die Mand-Neger-Sprachen, psychologisch und phonetisch betrachtet“ (1867). Но ятик: „Allgemeine Ethik“ (1885), по библейской экзегезе: „Zur Bibel und Religionsphilosophie“ (Vorträge und Abhandlung, n. 18 0—95), с бранью его лекций, читанных в пользу еврейск. общины. Мелкие статьи (с 1868 г.) Ш. издавал в отд. с 1860 г.: „Sammlung kleiner Schriften“, среди них следующие: „Die Sprachwissenschaft W. v. Humboldts und die Hegelsche Philosophie“ (1818), „Philologie, Geschichte und Psychologie in ihrem gegenseitigen Verhältnis“ (1864), „Gedächtnisrede auf W. v. Humboldt“ (1867). Ш. также периздал под своей редакцией работы В. Гумбольдта по языкознанию (1884). *В. Р.*

#### II. Pummer.

**Штейр** (Steyr), гор. Австрии, расп. у впадения р. Ш. в Дунай; жел.-дор. узел; 22.111 жит. (1923; готическ. храм XV в. и замок (постр. в 980 г., в 127 г. реставрирован). Центр железной и стальной промышл. Верхней Австрии, автомобильные и моторные заводы, производство бумаги и резинов. изделий. — Ш. возник из мест. Styra-

burg, где находятся следы укрепления времен Рима, стал резиденцией маркиграфов Штирии, которая получила свое название от Ш. В 1170 г. назван уже городом (civitas).

**Штекер** (Stücker), Адольф, нем. политик (1835—1909), священник, в 1874—1890 гг. был придворным проповедником в Берлине, в эпоху бисмаркова законодательства против социалистов был одним из идейных рулевых этой кампании и ее толкачом при дворе. Чтобы оторвать рабочих от социал-демократии, основал христианско-социальную рабочую партию, проинтанную резко антисемитским духом (см. XIV, 197, и XIV, ч. II, 786/83). Успехи его пропаганды были невелики, хотя, финансируемая промышленниками, его партия предлагала и давала рабочим, примыкавшим к ней, ряд материальных благ. В 1879—98 гг. был членом прусской палаты, в 1881—1908 гг. — рейхстага. После неудачи с христианск. соц. партией вступил в немецко-консервативную, из которой ушел в 1896 г., основал „Церковно-социальный союз“ (Kirchlich-sozialer Bund), существующий поныне. Человек закулисных влияний, Ш. никогда, несмотря на выдающиеся дарования и ораторский талант, не пользовался широкой популярностью и умудрялся своей бестактностью вызывать вражду не только слева, но и справа.

О Ш. см. W. Frank, „Hofprediger A. S. und die christlich-soz. Bewegung“ (1926).

А. Дюс.

**Штекиер**, Вальтер, германск. полит. деятель, см. XLVII, прил. *соврем. жизнь. полит. деятели*, 89.

**Штелин**, Карл, нем. историк, см. XLVIII, прил. *соврем. деятели науки*, 61/62.

**Штелин** (Stahlin), Яков Яковлевич, проф. элоквенции и поэзии при Академии наук, ее непреременный секретарь (1709—1785). Родом из Меммингена в Германии, окончил лейпцигский университет и приобрел целую кучу самых разнообразных познаний, очень ему пригодившихся в скором времени. Знал много иностранных языков, имел сведения в литературе, искусстве, писал стихи, умел изготавливать фейерверки и делать гравюры. Всеэти таланты содействовали приглашению Ш. в петербург-

скую Академию, где он сделался одним из тех полу-придворных, полу-ученых фактотумов, которых в первые времена Академии было немало. Его назначили адъюнктом и сначала пристроили к „Санктпетербургским Ведомостям“ для писания статей и сочинения стихов по поводу всяких событий придворной жизни. Позднее его функции расширились. Ему стали поручать составление планов иллюминаций, писание интермедий, пьесок и пр. Он был сделан проф. элоквенции, а позднее назначен наставником к наследнику Елизаветы Петровны, будущему Петру III. Занятия с великим князем, продолжавшиеся до его женитьбы, были чистейшей потерей времени, так как игра в солдатики, танцы и дурачества отвлекали питомца от лекций Ш. Екатерина II вспоминает, что „проф. еор Ш., обязанный преподавать вел. князю математику и историю, более играл с ним и служил ему вместо шута“. После свадьбы Петра III, заведывал его библиотекой, а позднее был свидетелем последних дней его царствования и сопровождал царя, старавшегося спастись от заговорщиков, в Кронштадт. В 1765 г. Ш. был назначен конференс-секретарем Академии, а в следующем году избран членом Вольно-Экономического Общества. Настоящих научных работ у Ш. не было. Он был инициатором издания Академией всяких календарей. Печатал в нем. журналах статьи о философах. Некоторый интерес по собранным материалам представляют его „Анекдоты о Петре В.“, „Анекдоты и известия о Ломоносове“, „О театральнх представлениях в России от начала до 1768 г.“, „О танцах и балетах“. Добросовестными мемуарами является „Записка о Петре III“ и „Записка о последних днях царствования Петра III“.

См. K. Stahlin, „Jacob v. S.“ (1920); его же, „Aus den Papieren J. v. S.“ (1926).

Е. С.

**Штемпельные сборы**, немецкий термин для обозначения *гербовых* сборов, timbre. Они быстро распространились с XVII в. в германских государствах, как и в других странах Европы, благодаря простоте взимания сравнительно с уплатой пошлины налич-

ными деньгами. Но они требуют контроля во избежание злоупотреблений, и детальных мелочных инструкций, предполагают письменный характер облагаемых актов, простоту тарифов (чтобы обыватель легко разбирался в них), незначительный размер пошлины. Крупные учреждения и предприятия должны держать значительные запасы марок или штемпелеванной гербовой бумаги. В виду всех этих недостатков в последнее время в Германии и Австрии возрастает число сторонников уплаты пошлин наличными деньгами. Ср. *гербовый сбор и пошлины*. В. Т.

**Штенглин** (Stenglin), Иоганн, немецк. гравер черной манерой (1715—1770), родом из Аугсбурга, где был учеником Воденара и откуда в 1741 г. был вызван Я. Штелиным в Петербург для работ при Академии наук. При последней оставался лишь до 1744 г. и впоследствии переселился в Москву, где перебивался писанием портретных миниатюр и исполнял большое количество досок ремесленного типа для выпускаемых гравировальной фабрикой Михаила Артемьева портретных и религиозно-исторических листов. В 1765 г. Ш. по настоянию Штелина вновь был приглашен в Академию наук, и его учениками здесь были граверы В. Соколов и Е. Федоров. Петербургский эвр Ш. обнимает свыше полсотни листов, подробно описанных в „Словаре русских граверов“ Д. А. Ровинского (1895; среди них имеется сюита русских царей, награвированных частью по старинным оригиналам, портреты Елизаветы Петровны, Петра III, Екатерины II, Павла Петровича, Миниха, П. М. Шувалова, математика Л. Эйлера, Штелина и его супруги, посланников Лестока и Шумахера и др. II. *Эт.*

**Штендаль** (Stendal), старинный герм. гор., на жел.-дор. магистрали Берлин—Ганновер. Важный узловый пункт; 29.701 жит. (1925).

**Штерграде** (Sterkrade), до 1929 г. самостоят. город в Пурском бассейне, в 1929 г. слился, вместе с Обергаузеном и Остерфельдом, в одну городскую общину Обергаузен. 50.757 жит. (1925).

**Штерн** (Stern), Альфред, нем. историк, род. в 1846 г. Сын профессора математики, он изучал историю и право в

гейдельбергск., геттингенск. и берлинск. университетах, слушая в последнем курсы Гейсера, Ранке, Моммзена, Дройзена, но особенно усердно занимался в семинарии Вайца, где на всю жизнь подружился с такими товарищами, как франц. историк Моно, чешский—Голль и польский—Павинский. Окончив курс в 1869 г., он короткое время был архивистом в Карлсруэ, а потом преподавал историю в геттингенском и бернском университетах, а с 1887 г. занимает место профессора истории в цюрихском федеральном политехникуме. Ш. посвятил себя исключительно новой истории, начав с XVI в. и окончив XIX-м. Первый его труд (докторская диссертация) касался крестьянской войны в Германии в 1525 г. („Die Zwölf Artikel der Bauern“, 1838), после чего к эпохе реформации он возвращался только раз в небольшом этюде о социалистах этой эпохи (1883, в известной коллекции Вирхова и Гольцендорфа). Перешедши к XVII в., он занялся историей английской революции, написав небольшой этюд о Мильтоне и Кромвеле (в той же коллекции, 1875), двухтомный труд о Мильтоне и его времени (1877—1879), „Историю английской революции“ (в коллекции Ойкена, 1881, рус. пер. 1900). По истории XVIII в. Ш. написал двухтомную „Жизнь Мирабо“ (1889, франц. пер.). Самым важным трудом Ш. являются десять томов его „Истории Европы от трактатов 1815 г. до Франкфуртского мира 1871 г.“, выходявшие в свет от 1894 до 1924 г. (2-ое изд. 1913—24), при чем автор пользовался неизданными документами ряда западно-европ. архивов. В связи с этим трудом стоят изданные Ш. статьи и документы по истории прусских реформ 1807—1815 годов (1885) и такое же издание касательно Швейцарии (1926). См. также собрание речей, лекций и статей Ш. („Reden etc.“, 1914). II. *Кареев*.

**Штерн** (Stern), Вильям, немецк. психолог, род. в 1871 г., с 1916 г. руководитель психологической лаборатории в Гамбурге. Работа Ш. по психологии раннего детства („Psychologie der frühen Kindheit“, 1914, 4-е изд. 1928; русск. пер. 1915) представляет собой один из лучших трудов в этой области, выполненный в значительной мере на основе

систематических наблюдений над поведением детей („Monographien über die seelische Entwicklung des Kindes“, 2 т. 1908, 4-е изд. 1928, русск. пер. „Воспоминание, показание и ложь в раннем детстве“, 1911). Книга по проблеме одаренности („Die psychologische Methode der Intelligenzprüfung“, 1912 4-ое изд. „Intelligenz der Kinder und Jugendlichen“, русск. пер. 1915, и с 3 го изд. с дополн. III. для русск. изд 1926) рассматривает и принципиальные вопросы и вопросы обоснования методики испытаний одаренности. Дополнением к этому труду может служить изданное III. совместно с Вигманом (Wiegmann) собрание методов для определения умственной одаренности („Methodensammlung zur Intelligenzprüfung von Kindern und Jugendlichen“, 1920; 3-е изд. 1926, значит. дополн.). Особое место занимает III. как создатель т. н. дифференциальной психологии, вырастающей на почве широкого систематического научного исследования индивидуальных психических различий „снизу“ в отличие от донаучных попыток (физиогномика, френология, старая спекулятивная характерология) психологии „сверху“ („Ueber Psychologie der individuellen Differenzen“, 1904; „Differenzielle Psychologie“, 3 изд. 1921). III. принадлежит и большое количество специальных экспериментальных исследований, из которых следует отметить важные для юриспруденции, психиатрии и педагогики исследования по т. н. психологии показаний („Beiträge zur Psychologie der Aussagen“, 1903 06) и работы по проблеме одаренности гамбургской лаборатории (Hamburger Arbeiten zur Begabungsforschung с 1919 г.). III. является главным редактором журнала „Zeitschrift für angewandte Psychologie und psychologische Sammelersuchung“. Подпочвой исследований III. являются его философские взгляды. Они выражены в трехтомном труде „Person und Sache“ (1923 24), представляющем собою, по обозначению автора, систему „критического персонализма“.

В. Э.

**Штерн** (Stern), Морис-Рейнгольд, нем. писатель, род. в 1880 г. в Ревеле. в дворянской семье, провел свою молодость (1880—85) рабочим на предприятиях в

Америке и выступил на литературную арену с поэтическими произведениями, проникнутыми духом пролетарского бунтарства и представляющими вместе с тем высокую художественную ценность своим поэтическим напряжением и смелыми гиперболическими образами (два сборника стихов: „Proletarier Lieder“, 1885, 2-ое изд. под загл. „Stimmen im Sturm“, 1888; „Excelsior“, 1889). Поселившись затем в Швейцарии и наконец, в Верхней Австрии, III. поддался в своем поэтическом творчестве постепенному влиянию, мещанской провинциальной среды, и „чистая лирика“ его позднейших сборников не представляет серьезного интереса („Blumen und Blitze“, 1902; „Donner und Lerche“, 1907; „Wildfeuer“, 1911 и др.). Из прозаических произведений III. интересны его очерки американской жизни „Von Jenseits des Meeres“ (1890) и роман „Walter Wend ich“ (1895). В эту же эпоху III. выступал и как радикальный публицист, в частности по вопросу о борьбе с алкоголизмом. В последние годы III. выпустил несколько книг философского содержания, в которых пытается обосновать собственную метафизическую систему: „Weltanschauung“ (1921), „Das Weltvakuum“ (1923) и „Theorie des Unbewussten“ (1928).

Б. Г.—нг.

**Штернберг**, Абрам Яковлевич, выдающийся физиолог (1873—1927). Род. в Житомире; по окончании киевск. университета (1896) около 2-х лет работал врачом-экстерном в терапевтической клинике и лаборатории у проф. Ф. Г. Яновского. Все дальнейшее практическое и научное развитие III. протекает совершенно самостоятельно, вне прямого влияния какой либо академической школы, в условиях отвоевывания себе при тогдашнем еврейском бесправии возможности для разработки научных вопросов. Пробыв 3 года завед. сельск. больницей в Оренбургской губ., III. переезжает в Петербург, где, после долгих поисков, устраивается внештатным врачом Обуховской больницы. III. находит себе оценку у главн. врача, проф. Нечаева, который поручает ему заведывание туберкулезными палатами. В этой должности, вне штата, III. остается до 1920 г. и создает из отделения, слывшего „морильный“,

образцовую туберкулезную клинику, в которой бьет ключом научная мысль. В 1920 г. он получает место зав. больницы для туберкулезных им. Воскова, которая в 1922 г., по инициативе Ш., преобразовывается в Ленинградск. научный туб. институт, возглавляемый им до смерти. Тут Ш. получил, наконец, возможность развернуть свободно свои дарования. С 1906 г. Ш. был руководящим членом редакторской коллегии журнала „Новое в медицине“, существовавшего до нач. революции. Он состоял несменяемым тов. председателя орг. общо-союзных туберк. съездов и совещаний туб. институтов. Много врачей обучалось у Ш. уже в Обуховской больнице и еще в большем числе в Туб. институте и на кафедре туберкулеза в Ленинградском институте для усовершенствования врачей, проф. которого он состоял с 1924 г.; наслушавшись его блестящих лекций-импровизаций, побывав на его обходах, приметившись к постановке его клинической и лабораторной работы, они понесли на периферию приобретенные у Ш. знания, навыки и энтузиазм в работе по борьбе с туберкулезом. Научные работы Ш. (опубликовано свыше 60), создавшие ему имя оригинального мыслителя и выдающегося исследователя физиолога, можно разделить на три группы: 1) клинические работы первого периода: „О методике лечения туберкулином“ (1908), „Сущность туберкулиновой реакции и компенсация туберкулеза“ (1908), „О специфической терапии и диагностике туберкулеза“ (1910). Далее, в работе „К вопросу о рациональной химиотерапии“ (1912) Ш. выдвигал новый путь воздействия на бактерии Коха в организме при посредстве соединения химического бактерицидного вещества с туберкулезным агрессивном, которое должно распасться в болезненном очаге на свои составные части. Эта мысль с тех пор не покидает Ш., он постоянно ищет такое бактерицидное вещество, и уже по смерти его, в сборнике в честь проф. В. П. Хольцова, появляется статья, сообщающая об его опытах в этом направлении с нодом. Но наибольшей известностью из работ Ш. в области лечения туберкулеза пользуются

относящиеся к коляпстерапии (см. ХLI, ч. 9, 452). Ш. был одним из пионеров разработки этого метода лечения в России; результаты своих десятилетних трудов в этом направлении он собрал воедино в монографии „Искусственный пневмогортис при туберкулезе легких“ (докторск. диссерт., 1921 г., 2-е посмертн. изд. 1928), принадлежащей к числу лучших мировых руководств по этому вопросу. Из других клинических работ Ш. наиболее ценными являются: „Классификация хронического легочного туберкулеза“ (1922), принятая, как обязательная, у нас в Союзе (подробнее об этой классификации см. ХLI, ч. 9, 46/49), „Классификация туберк. трахеобронхиальных желез“ (1923), „К распознаванию туберк. мезентеральных желез и туберк. кишечника“ (1927). 2) Работы по иммунитету. Наиболее крупные из них: „К вопросу об иммунитете при хронических заразах“ (1912), „Об иммунитете живым и мертвым вирусом“ (1913), „Об активной иммунизации при сыпном тифе“ (1920), „Туберк. полости рта и тканевый иммунитет“ (1910). В них автор проявляет особый интерес к тканевому иммунитету. 3) Работы по вопросам конституции вообще и конституции туберк. больного в частности. По учению Ш., вся сумма индивидуально-химических особенностей организма, определяющих его конституцию, обусловлена корреляцией желез внутренней секреции. Взаимоотношение функций этих желез предопределяет все свойства—видовые и индивидуальные—животного и в их числе степень восприимчивости к той или другой инфекционной болезни. Эту мысль Ш. развивает в ряде работ, основанных на наблюдениях над животными и человеком: „Об индивидуальности морской свинки и кролика“ (1924), „Об отношении к ядам организма с измененной конституцией“ (1927), „Конституция и клиника“ (1927), „О локализации туберк.“ (1928) и др. Из этих работ вытекала необходимость определять при жизни функциональное состояние желез внутренней секреции у данного субъекта. Исходя из мысли, что выносливость к фармакологическим ядам, характерная для каждого вида

животных, должна стоять в связи с эндокринной формулой, III. успел разработать метод определения функциональной способности щитовидной железы путем „сыровоточно-атроинного титра“ и установить влияющие времени года на функцию щитовидной железы.

*П. Файншmidt.*

**Штернберг**, Лев Яковлевич, революционер-народоволец, этнограф (1861—1927), р. в Житомире, учился в петербургск. универс., участвовал в организации центрально-университетск. кружка. После волнений 1882 г. был выслан из Петербурга, поступил в новороссийск. универс., где организовал кружок для издания революционной литературы, сам написал и издал брошюру „Политический террор в России“, в 1885 г. вошел в группу Б. Д. Оржиха, объединил южную и северную народовольческие группы, участвовал в народовольческом съезде в Екатеринбургском (избран в центр организации), вместе с В. Г. Богоразом редактировал № 11-12 „Народн Воли“, где напечатана его передовая статья и корреспонденция из Одессы (ср. XL прил. *автобиографии револ. деятелей*, 441). Арестован в Одессе в 1886 г. и, после более чем двухгодичного заключения, выслан в административном порядке на 10 лет на Сахалин в порт Александровский, а за пропаганду и протесты переведен на север, в отдаленный береговой кордон, где занялся изучением гилаков и др. туземных племен и сделался выдающимся этнографом, соединявшим с изучением быта также лингвистические и археологические интересы. Язык гилаков им был впервые исследован вполне научным образом, а собранные им этнографические и археологические коллекции обогатили местные музеи (см. *гиляки*). Его научные работы, имевшие значение часто настоящих открытий для изучения первобытной культуры, обратили на него внимание Академии наук, которая не только стала их печатать, но выхлопотала досрочное возвращение его в Петербург (1897) и сделала одним из своих сотрудников. После революции 1917 г. III. стал читать лекции в университете. Главная работа III. проходила в ака-

демическом Музее антропологии и этнографии, где он в конце своей жизни заведывал отделом эволюции и типологии культуры, который благодаря его энергии получил совершенно новый вид. Другим важным делом его было участие в основании, незадолго до революции, Географического института и этнографического в нем факультета, в котором он занял должность декана; после же превращения института в университетский факультет он остался заведующим этнографическим его отделением. Литературная деятельность III. началась в 1883 г., когда в „Этнограф. обозрении“ появилась его статья „Сахалинские гилаки“ (продолж. в след. году) В 1900 г. Академия Наук в своих „Известиях“ (т. XII, № 4) поместила и выпустила отдельно собранные им „Образцы материалов по изучению гилацкого языка и фольклора“, начав в след. году печатание и полных „Материалов“ (1908). Кроме того, III. начал целую серию статей в журнале „Этнография“, одним из редакторов которого был он сам, в „Archiv für Religionswissenschaft“ и в других периодических и неперiodических изданиях, русских и американских. О работах III. писал за границей, между прочим, Фр. Энгельс в „Neue Zeit“.

Библиография: *И. И. Попов*, „Л. Я. III.“ („Каторга и ссылка“, № 1, 1928); „Народовольцы после 1-го марта“ (изд. полнт. каторжан, М. 1928); *В. Левицкий*, „Партия Народной Воли“ (Гос. изд., 1918); *Дмитр. Кузьмин*, „Народовольческая журналистика“ (изд. пол. кат., М. 1930); *В. Оросих*, „Воспоминания“ (3 й Народовольческий сборник, изд. пол. кат., 1931).

*Н. К. и И. П.*

**Штернберг**, Павел Карлович, см. XLI, ч. 3, прил. *деятели СССР и Октябрьской революции*, 23/54.

**Штернгейм**, Карл, нем. пис., см. XLVIII, прил. *совр. деятели науки и искусства*, 149.

**Штерне Карус** (Sterne Carus), анатомо-исседоним талантливый немецкого популяризатора Эрнста Краузе (1839—1903). III. учился в берл. универс., затем был аптекарем, стал писать на естеств.-научн. темы и, когда появилась книга Дарвина „О происхождении ви-

дов", сделался горячим пропагандистом нового учения. В 1877 г. он принял на себя руководство ежемес. журн. „Космос“, в котором участвовали Ч. Дарвин, Э. Геккель и ряд других первоклассных ученых, и который был средоточием всех дарвинистических течений. Ш. сделал первую попытку провести идею эволюции в ботанике в книге „Ботаник систематика в ее отношении к морфологии“ (1866); эта книга дала ему звание доктора ростокок. унив. Главный труд Ш.—„Werden und Vergehen. Entwicklungsgeschichte des Naturganzen“, выдержавшая при жизни автора 5 изданий. Популярное изложение идеи эволюции, обилие оригинальных идей и новизна направления обеспечили книге огромный успех и мировую известность (рус. пер. с 6-го, поэм. изд.). В „Космосе“ Ш. написал этюд о деде Ч. Дарвина, Эразме Дарвине, переведенный на англ. язык и допущенный самим Ч. Дарвином. Кроме того, Ш. принадлежит ряд попул. трудов: „Die Krone der Schöpfung“ (1884), „Die allgemeine Weltanschauung in ihrer histor. Entwicklung“ (1889) и др.

**Штеттин** (Stettin), крупный герм. город и порт (третий после Гамбурга), на р. Одере, в 50 км от впадения последнего в Балтийское м.; администр. центр пров. Померания. Крупный ж.-д. узел; 254.466 жит. (1925). Ш. является ближайшим доступным для морских судов портом Берлина; системой рек и каналов он связан с большинством внутренних портов Германии. Значительным ростом транзитной торговли Ш. обязан открытию в нем в 1898 г. вольной гавани (занимающей лишь часть его портовых территорий). Значит. промышленность (гл. обр. машино- и судостроит.). Достоверная история Ш. восходит к началу XII в.; уже тогда он считался самым старым и главным городом Померании. В течение нескольких веков Ш. служил резиденцией померанских герцогов; с 1360 г. входил в Ганзейский союз; в 1648—1678 гг. был под властью Швеции; с 1720 г. перешел во владение Пруссии. До 1874 г. был значительной крепостью.

**Штида** (Stieda), Вильгельм, немецк. экономист, профессор политической

экономии, член саксонской Академии наук, родился в Риге в 1852 г., учился в Дерпте, Берлине, Париже и Страсбурге; в 1875-76 г. служил в прусском статистическом бюро в Берлине; с 1876 г.—приват-доцент в Страсбурге, с 1878 г.—профессор в дерптском университете, в 1884 г.—в Ростоке, с 1898 г.— в Лейпциге. Ш. известен своими исследованиями в области экономической истории и считается одним из знатоков по истории ремесла и мелкой промышленности. По направлению своих работ Ш.—сторонник исторической школы.

Из многочисленных произведений Ш. главные: „D. Sexualverhältnis der Geborenen“ (1875); „Zur Entstehung des deutschen Zunftwesens“ (1877); „Die gewerbliche Thätigkeit in der Stadt Dorpat“ (1879); „Die deutsche Hausindustrie“ (1889); „Das Gewerbegericht“ (1890); „Kaisers h. venetianische Handelsbeziehungen“ (1894); „Das Hausgewerbe in Deutschland“ (1899); „Die Nationalökonomie als Universitätswissenschaft“ (1906); ряд очерков по истории керамической промышленности. Из произведений последних лет: „Krieg und Sozialpolitik“ (1916), „Krieg und Finanzen“ (1916), „Krieg und Industrie“ (1916), „Alt Dorpat“ (1920).

**Штилер** (Stieler), Адольф, известный немецк. географ-картограф (1775—1836). Его главный труд—большой настольный геогр. атлас, напечатанный между 1817 и 1823 гг.; это—первый настольный геогр. атлас, до сих пор еще считающийся одним из лучших. Отличительная его особенность—прекрасное изображение рельефа. В 1925 г., по случаю столетнего юбилея, атлас вышел десятым изданием на пяти языках: немецк., англ., франц., итал. и испанском.

**Штиллеринг**, Иоганн Фридрих, см. *Юнг-Штиллеринг*.

**Штиль**, см. *ветер*, XII, 165, ср. *погода*; о полосе итилей (полоса экваториального затишья) см. *пассаты*.

**Штигль**, Карл, см. XLVII, прил. *указатель соврем. иностр. полит. деятелей*, 89.

**Штинт** (Стинт), оз. в Латвии, вблизи г. Риги, в 2 км от пр. бер. Зап. Двины, с ког. соедин. судоходн. притоком Мюльграбен. Пов. 20 кв. км, дл. 8, шир. 3 км. Через р. Мельдеруппе, оз. Егель и р. Егель Ш. соединен каналом с р. Аа, образуя путь для сплава лесных материалов. *Н. Т.*

**Штиплъе** (Иштиб, Штин), гор. в Югославии, в 60 км к северу от греческой границы; районн. центр; 11.191 жит. (1921). Служил важным опорным пунктом во время мировой войны,



когда он был соединен веткой с железнодорожной магистралью Белград—Салоник.

**Штирия** (Steiermark), австрийск. провинция (Bundesland), образованная из бывшей одноименной коронной земли, от которой, по Сен-Жерменскому договору (1919), более 1/4 было отдано Югославии. Занимает 16.81 кв. км с 1.006.564 жит. (1927); насел. в преобладающем большинстве — немцы - католики. Почти вся провинция загромождена горными цепями Восточных Альпов, отдельные вершины которых поднимаются выше 2 км; лишь небольшая часть в ю. в. углу ее является продолжением Венгерской низменности. Глав. реки—Энс, Мур-Мюрц и Рааб. Климат весьма различен в зависимости от высоты местности: на высокогорном севере — суровый и влажный, на юго-востоке — теплый. Несмотря на горный характер местности, лишь 8% общей площади провинции пропадает для эксплуатации. Из общей площади полезной земли 54% покрыто хвойным лесом, 25% находится под лугами и пастбищами и 21% — под пашней и садами. Сельским хозяйством и лесным делом занимается в Ш. 58% всего самодеят. населения, и лишь 24% занято в промышленности и ремесле. Помимо обычных зерновых хлебов и корнеплодов, Ш. пр. изводит значительное количество винограда. Широко развито в Ш. крупное и мелкое скотоводство, птицеводство и пчеловодство. В промышленности Ш. главную роль играет добыча и обработка железа. Штирийские залежи железа (Эйзенерц и окрестности) эксплуатировались уже в глубокой древности. В настоящее время они являются главным железодобывающим районом Австрии. Помимо железа, в Ш. добываются бурый уголь, марганец, свинец, цинк, сера, графит и красящие вещества. В обраб. промыш. Ш. следует отметить производство железных и стальных изделий (общезвестные „австрийские косы“ в довоенной России), машиностроение, переработку продуктов лесного хозяйства, пищевых и хим. продуктов. Когда развитое производство шерстяных изделий („лоден“) в последнее время падает. В нуждах штирийской промышленности широко используется вся

энергия горных рек. Администр., культурный и торг. центр Ш. и резиденция местного ландтага — Грац (в 1923 г. было 152 706 жит.). В римские времена Ш. входила в состав Паннонии и Норика; при Карле V. была частью герцогства Каринтии; в X в. была отделена от него в качестве особой „марки“; в XI в. получила свое название и с конца XII в. перешла во владение Габсбургов.

**Штирнер** (Stirner), Макс, псевдоним немецкого философа Иоганна Каспара Шмидта (Schmidt), теоретик индивидуалистического анархизма. Родился в 1806 г. в Байрейте, изучал в 1826 — 1828 и в 1832 — 1834 гг. богословие, филологию и философию в берлинском (слушал Гегеля), эрлангенском и кенигсбергском университетах, был учителем в Берлине, сотрудничал в „Рейнской газете“, писал журнальные статьи, жил очень бедно, умер в Берлине в 1856 г. Принадлежал к кружку „свободных“, выступления которых вызвали резкую критику Маркса и Энгельса. В письме к Марку от 19 ноября 1844 г. Энгельс сводит „принцип“ Ш. к эгоизму Бен-тама, считая Ш. более последовательным, потому что он стоит на плечах немецкого идеализма, и в то же время менее последовательным, потому что его эгоизм доведен до такой крайности, что он, „в своей односторонности, не может удержаться ни одного мгновения и должен сейчас же превратиться в коммунизм“. Подробно о взглядах Ш. см. *анархизм*, II, 571/2.

Главное сочинение Ш. „Der Einzige und sein Eigentum“ (1845, в-скольких русск. пер.). *Л. Н. Мажей* издал „Kleinere Schriften S.—s und seine Entgegnungen auf die Kritik seines Werkes „Der Einzige und sein Eigentum“ aus den Jahren 1842—1847“ (1898) и „Die D'uschen im Osten Deutschlands und sieben andere Aufsätze aus dem Jahre 1848“ (1898). Кроме того, Ш. написал: „Ueber Schulgesetz“ (1834); „Das unwahre Prinzip unserer Erziehung oder der II in ismus und Realismus“ (1841); „Ueber B. Bauers Posaune des jüngsten Gerichts“ (1842); „Die Geschichte der Reaktion“ (2 Bde, 1832), в которой, по словам Энгельса, доказывался, что „революция погибла, так как была сыной, а контро-вольница победила, так как вела себя эгоистически“. — Из обширной литературы о Ш.: *Л. Г. Мажей*, „М. Ш., его жизнь и учение“ (1907); *С. Мейер*, „S. als Publizist“ (статья в газ. Frankfurter Zeitung, 1912, № 275); *M. Messer*, „M. S.“ (1917); *H. Schultheiss*, „Grundlagen zum Verständnis des Werkes „Der Einzige und sein Eigentum“ (1922); *H. Svecistrup*, „S. als Soziologe“ (1928); *B. Саводник*, „Пяти лет 30-ых год в М. Ш. в его эволюции эгоизма“ (1902). Обс. о тельная крп. главоного сочинения Ш. да в в „Историко-идеологии“ *Л. Маркса и Ф. Энгельса*. См. *Д. Глазов*, „На в теории немецкой идеологии“ в „Обчергах по ист. рини ревианца“ и „Савт Макс“ в книге IV Архива К. Маркса и Ф. Энгельса.

См. также К. Маркс и Ф. Энгельс, „Критика учения Ш.“ (1913); К. Маркс и Ф. Энгельс, „Л.-Янчинский собор“ (1-е изд. в русск. пер., 1924). А. Вуден.

**Штитный**, Фома (Томаш из Штит-него), крупнейший средневеков. чешский писатель (ок. 1331 — 1401). Тщательно подготовленный дома, он поступил в п.ажский унив. вскоре после его основания. Ш. был склонен к созерцательной жизни, а под влиянием потери близких людей и усердного чтения таких авторов, как Августин, Бонавентура, Давид Аугсбургский (из которых он потом переводил на чешский язык), он еще более углубился в себя; последние 30 лет своей жизни он отдал преимущественно литературе. Ш. считается первым чешским писателем философом; в общих своих построениях он основывается на учении Фомы Аквинского. Никогда он не пытается отойти от влияния церковных авторитетов. Его лучшим произведением были „Reči besední“, возникшие в 1370-ых годах, переработанные в 1390 г. Здесь в диалогической форме нашло свое полное отражение геоцентрическое мировоззрение средневековья. Ш. пришлось при этом вести трудную борьбу с языком, не привыкшим еще тогда к выражению отвлеченных понятий. Другим его значительным трудом, на который он потратил много лет жизни, были т. н. „Книги христианского наставления“ (1100) — 15 небольших трактатов, представляющих собою отчасти переделку иностранных образцов, отчасти же результат самостоятельных размышлений. И здесь он остается в сфере средневековых мыслей и литературных образцов, но оживает свое изложение удачно подобранными примерами, сравнениями, взятыми из обыденной жизни или из природы. Большая начитанность в латинских авторах не только не заглушила его индивидуальных черт, а, напротив, помогла им еще резче определиться. Ш. не стремился к радикальному переустройству социальных отношений; основываясь на христианских идеалах, он призывал лишь к смягчению существовавших в средневековом обществе противоречий (ср. XLVШ, 3. 1530). Несмотря на такую умеренность взглядов, у него были противники, очевидно, среди „магистров“, которые считали неуместным са-

мое пользование чешским языком для трактовки столь „важных“ предметов. Лишь в XV в. произведения Ш. еще переписывались (хотя и ни разу не были напечатаны); позднее они были почти совершенно забыты, так как их умеренный характер не отвечал стремлениям победивших противников католицизма. Только в XIX в. проснулся настоящий интерес к произведениям Ш. Результаты исследований о нем собраны во введении к „Шести книгам“, которое написал К. Эрбен (1852). Исчерпывающая его характеристика дана в первом томе „Истории чешской литературы“ Яр. Влчка (1898). В. Ч.

**Штифель** (Stifel, Styfel), Михаил, знам. германск. алгебраист XVI в. (1486—1567), воспитывался в монастыре и был первоначально августинским монахом, но затем сделался последователем и личным другом Лютера. К занятиям математикой пришел, изучая мистические числа в священных книгах Ветхого и Нового завета. Поэтому, одновременно с научными работами, Ш. занимался каббалистическими вычислениями (стремясь, напр., доказать, что папа Лев X есть апокалипсический зверь, число которого 666, а также делал неудачные предсказания о кончине мира в 1533 г. и т. п.). Из научных его трудов наиболее замечательны его „Arithmetica integra“, 1544, предисловие к которой написано Меланхтоном. В ней Ш. излагает учение о рациональных числах, об иррациональных числах и алгебру, при чем вводит ряд усовершенствований в изложение алгебры того времени, как то: буквенные обозначения для чисел и знаки для действий, показатели для степеней и пр.; сравнение арифметической и геометрической прогрессий, сделанное Ш., содержит в зародыше идею логарифмов; он же дает биномиальные коэффициенты до 18-й степени. Ш. издал алгебру Рудольфа в 1545 г., где внес ряд новых усовершенствований в изложение алгебры и поместил решение уравнений 3-й степени по способу Кардана (см. *теоретические основания математики*, ХLI, ч. 7, 423', 434').

И. Чистяков.

**Штои**, см. *горные породы*, XV, 634, и *минералогия*, XXVIII, 695.

**Штон-роза**, см. *алтея*.

**Штокфиш**, см. *треска*, XLI, ч. 9, 180.

**Штольня** (в горн. деле), см. XV, 505.

**Штольп** (Stolp), гор. в прусской Померании, на ж.-дор. линии Штеттин—Данциг; 41.602 жит. (1925). Ряд древностей XIII-XVI вв. Несколько промышленных предприятий.

**Штольц** (Stolz), Отто, немецк. математик (1812—1905), проф. и ректор инсбрукского унив.; был одним из наиболее выдающихся учеников Вейерштрасса. Первоначально занимался теорией функций, впоследствии обратился к изучению основ математики, особенно арифметики, алгебры и анализа. Выясняя логические основания математических дисциплин, Ш. широко пользовался при этом историей математики; так, он выяснил важное значение постулата Архимеда, который он поставил в связь с теорией „сечений“ Дедекинда, указал на огромное значение для анализа „Парадоксов бесконечного“ Больцано и пр. Из сочинений Ш. особенно важны: „Vorlesungen über allgemeine Arithmetik“ (1885-86) и (Штольц и Гмейнер) „Theoretische Arithmetik“ (1902). На русский язык переведена его речь „Величины и числа“ (1881), в блестящей форме излагающая эволюцию понятия о числе („Математическое образование“, 1914). В области геометрии Ш. занимался преимущественно геометрией положения, являясь учеником Штаудта, а также основаниями геометрии, в частности геометрии Лобачевского. Ср. XLI, ч. 7, прил. *теоретические основания математики*, 420', 435', 437'/44', 466'. И. Чистяков.

**Штольцит**, см. *вольфрамовая свинцовая руда*.

**Штольцман** (Stolzmann), Рудольф, немецк. экономист, род. в 1852 г., служил сначала по судебному ведомству, в настоящее время занимает крупный пост в ведомстве государственного страхования. Вопросами политической экономики интересовался в качестве частного ученого и за ряд выдающихся работ в области экономической теории получил звание доктора honoris causa; по своему направлению — эклектик, близок к историко-этической школе и катедер-социализму. В своих работах,

обративших на себя внимание экономистов, Ш. проводит социальную точку зрения в политической экономии и выступает против внесения в экономическую теорию элементов натурализма и психологизма. Сущность теоретико-экономических взглядов Ш. сводится к следующему: в политической экономии необходимо строго различать категории социальные и естественные (технико-психологические); первые составляют „форму“ общественного хозяйства и исходят от общества и его организации, вторые составляют содержание или „материю“ хозяйства и имеют дело с природой, техникой и индивидуальной психологией; первые — историчны, последние — неизменны, вечны; предметом изучения политической экономии являются лишь социальные категории, выражающие собою сознательно-планомерно регулируемые отношения, — отношения, которые являются в результате сознательно ставящихся целей; само народное хозяйство представляет собою этическое образование; вообще в социальной жизни этический элемент является главным и основным элементом; отсюда метод политической экономии должен быть чисто телеологический; каузальное исследование может быть применено только к области явлений естественного порядка; наибольшего внимания в экономическом исследовании заслуживают явления распределения, так как в них наиболее полно проявляются социальные отношения, при чем здесь приходится иметь дело с двумя проблемами: заработной платой и прибылью; земельная же рента — образование естественного порядка. Учение Ш. о распределении (подробнее см. *социальное распределение*, XLI, ч. 1, 95/96) представляет конгломерат самых различных, иногда слабо склеенных между собою идей; здесь мы встречаем и идею прожиточного минимума, и идею социальных функций, выполняемых в обществе различными классами и требующих себе материального обеспечения, социального „питания“, наподобие функций органов тела в животном организме; и идею соотношения социальных сил, вернее — дюринговскую идею силы и права; и кларковскую

идею последнего рабочего и „предельного капиталиста“; и кларковскую же идею дифференциального дохода, которую Ш. применяет не только к прибыли, но и к заработной плате. Свою „социальную“ точку зрения Ш. развивает отчасти под влиянием Родбертуса и Маркса, отчасти под влиянием неокантианцев, но выступает Ш. одинаково как против натурализма субъективной школы, так равно и против Маркса, особенно против марксовой теории ценности, находя в последней и элементы натурализма и недостаточно четкое проведение „социальной“ точки зрения. Между „социальной“ точкой зрения Ш. и социальной точкой зрения Маркса нет по существу ничего общего. Насколько сильна критика Ш., направленная против психологической школы, настолько слаба и бьет мимо цели критика Ш. против Маркса. В разделе общественного дохода Ш. не видит классового антагонизма; для Ш. это не раздел, а сознательно регулируемое „наделенное“ на этической основе. Отсюда Ш. идет и против социализма, находя в социальных реформах вполне надежное средство для поддержания в капиталистическом обществе социального равновесия.

Важнейшие из сочинений Ш.: „Die soziale Kategorie in der Volkswirtschaftslehre“ (1846); „Der Zweck in der Volkswirtschaft“ (1849); „Grundzüge einer Philosophie der Volkswirtschaft“ (1820); „Die Krisis in der heutigen Nationalökonomie“ (1825); „Die Kritik des Subjectivismus an der Hand der sozialorganischen Methode“ в Konrad's Jahrbücher. В. 48; „Die Kritik des Objectivismus und seine Vershmelzung mit dem Subjectivismus zur sozialorganischen Einheit“ (ib. В. 49); „Die soziale Theorie der Verteilung und des Wertes“ (ib. В. 54); „Das Reinökonomische im System der Volkswirtschaft“ (ib. В. 64), и др. С. Солнцев.

**Шторм**, см. ветер, XII, 165; ср. по годам.

**Штори** (Storm) Теодор, немецкий писатель (1817—1888). Родился в Гольштейне, учился в кильском университете одновременно с бр. Моммзенами. В 1843 г. выпустил вместе с ними сборник стихов „Liederbuch dreier Freunde“. Несмотря на то, что стихи Ш. были замечены, он молчал в течение ближайших 10 лет и жил незаметным судьей-чиновником, продолжая свою судейскую карьеру до 1880 г. Лишь в 1852 г. он издает „Gedichte. Erste Gesamtausgabe“, которые произвели сразу огромное впечатление глубиной своего лирического чувства при исключитель-

ной сжатости и простоте выразительных средств. Исключительным успехом сопровождалось и появление его первой новеллы „Immensee“ (1852). Характерной особенностью этих произведений Ш. была их элегичность, особое настроенное, проникновенное всю вещь (создание т. наз. „Stimmungsbild“). В дальнейшем Ш., как новеллист, постепенно приходит к тому психологическому реализму, который отмечена всей европейская литература второй половины XIX в. Как один из создателей этого стиля в Германии, Ш. занимает крупное место в истории немецкой литературы наряду с В. Рабе, Г. Келлером, К. Ф. Мейером и Т. Фонаном (ср. XIV, 307). Наиболее известны его произведения: „Pole Ioppenspaler“ (1875), „Aquis submersus“ (1877), „Renate“ (1878), „Ein Bekenntnis“ (1887) и „Der Schimmelreiter“ (1888).

Сочинения Ш. были изданы им самим в 10-ти томах (1884—1877), лучшее же крит. изд. А. фон Кёстнера (8 тт., 1919—220). В разное время была издана также переписка Ш. с родными и писателями: Мерике (1891), Г. Келлером (1904), П. Гейселем (1917—18). См. также к нему „Aus Th. Storms Leben: garten hrsg. von L. Bato“ (1921).

О Ш.: Gertrud Storm (дочь писателя), „T. S. Ein Bild seines Lebens“ (2 тт., 1912); P. S. Hützel, „T. S. sein Leben und seine Dichtung“ (4-е изд. E. Lange, 1925); см. также в б. выше упомянутой литературе посвященные поэтике произведения Ш., и к которым нужно отнести: W. Reitz, „Die Landschaft in T. S. s. Novellen“ (1915); H. Bracher, „Rahm-nerzahlung. bei G. K. II г., C. F. M у г и T. S.“ (1924); а русский язык произведения Ш. почти не переводился.

В. Гортуна.

**Шторх**, Генрих (Андрей Карлович), экономист (1766—1835), род. в Риге, университет. образование получил в Гейде-штерберге и Йене. в 1789 г. поступил учителем в кадетский корпус в Петербурге, в 1790 г. был назначен аташе при мин. иностр. дел. По предложению академика Георги, предпринявшего детальное описание России, Ш. взял на себя составление статистического обзора, цифровые данные которого издал в виде введения к основному труду под заглавием: „Statistische Uebersicht der Staatshalterschaften des Russischen Reichs nach ihren merkwürdigsten Kulturverhältnissen in Tabellen“ (Riga, 1795). Книга обратила внимание ученых кругов, и в 1796 г. Ш. был избран членом-корреспондентом Академии наук. В 1797 г. начал выходить и основной труд: „Historisch Statistisches Gemälde des Russischen Reichs am Ende des

achtzehnten Jahrhunderts“. Отнеся „судные детали“ в вводную часть, Ш. включил здесь в свое описание довольно много общих рассуждений, стараясь объяснить особенности русского народа, хозяйства. Он выступал уже и тогда эмиттанцем и не раз цитировал „Богатство народов“. В описании русского земледелия особенно замечательна характеристика оброчной и барщинной систем. К крепостному праву Ш. относился тогда еще довольно сдержанно, не видя возможности скорого его уничтожения. Он подробно описывает кустарные промыслы, высказываясь за их дальнейшее развитие. По отношению к промышленности Ш. придерживался тогда умеренно-протекционистских взглядов. Закончив эту работу уже в новое царствование, Ш. решил продолжать ее в виде журнала, посвященного хронике выдающихся событий новой культурной эпохи: „Rissland unter Alexander dem Ersten“. Ш. выпускал это издание с 1804 до 1808 г. и после того обратился от изучения конкретных явлений русской экономич. жизни к работе над основными проблемами теоретической экономики, пользуясь данными хозяйственной действительности как вспомогательным материалом. Еще 5-го марта 1806 г. Ш. представил в Академию и уч. (он был избран действительным членом в 1804 г.) мемуар об „основоположном принципе науки о правительстве“, где, выдвигая учение Смита, высказался за необходимость критической переработки некоторых его теоретических положений. В следующем мемуаре (28 мая 1806 г. и 4 марта 1807 г.) Ш. изложил учение Смита об „естественных успехах цивилизации“ и о „содействии, какое правительство может оказать цивилизации“. Здесь он еще не критиковал учения Смита, но зато в ряде последующих мемуаров, посвященных проблеме ценности, Ш. выступил против учения Смита, выдвигая теорию субъективной ценности: „Богатства“, утверждает он, не обязаны своей ценностью ни материи, ни труду, но единственно полезности, какую они имеют или кажутся имеющими для нас“. В 1815 г., будучи приглашен преподавать полит. эконо-

мию вол. кн. Николаю и Михаилу Павловичам, Ш. изд. на французском языке обширный курс полит. экономии („Cours d'économie politique ou Exposition des principes qui déterminent la prospérité des nations“, 6 т. 1815). Ш. построил экономическую систему на принципе объединения материальных и нематериальных благ, соответственно чему и разделил ее на две главные части: „теорию национального богатства“, охватывающую обычное содержание теоретической экономии в то время, и „теорию цивилизации“, как специальное учение о нематериальных благах и нематериальном труде. Включая нематериальные блага в круг предметов, изучаемых полит. экономией, Ш. был близок к Сэ (см.), но расходился с ним в самом понимании нематериальных благ. Сэ отождествлял нематериальный труд с его результатом, называя то и другое одинаково „услугами“. Ш. же настаивал на необходимости ограничения самого нематериального труда от его результата. Ш. заходил при этом слишком далеко. Он включал в круг предметов исследования полит. экономии здоровье, безопасность, религию и т. п., считая их ценностными результатами нематериального труда. Ш. относил нематериальные блага к капиталу, признавая за ними такую же, как и у материальных благ, способность к дрящему существованию и—что он считал более существенным—к производительному потреблению. Он делал нематериальны блага на первичные и вторичные. К первичным он относил самые способности людей и все, что непосредственно служит их развитию или усовершенствованию: для животных способностей—здоровье, технических—ловкость, эстетических—вкус, моральных—правы, религиозных—культ. Вторичные блага не имеют прямого отношения к нашим способностям, но они образуют необходимое предварительное условие для их сохранения и развития—безопасность, без которой нет ни богатства, ни цивилизации, и досуг, без которого нельзя пользоваться ни тем, ни другим.

В этом же трактате Ш. выступил с блестящей защитой свободного труда и критикой крепостного права. Крепост-

ное состояние в России он характеризовал как „рабство“ (esclavage) и считал его главной причиной экономической отсталости России. Он отмечал вредное влияние его на рост населения, на просвещение народа, на нравы как самих крепостных, так и владельцев их, на спокойствие семейств и общественную безопасность. „Где та страна, где разговоров об убийствах рабами их господ, о пожарах, внушенных их мстительностью или злобой? Где найти такую из этих стран, в которой правительством могло бы быть вполне уверено в поведении этого класса народа и не оказывалось бы часто в необходимости употреблять силу оружия, чтобы привести его к покорности?“ („Сourç“, V, стр. 297/98). Ш. защищал в „Курсе“ идеи экономической свободы вообще с большей решительностью, чем в ранних сочинениях. В частности он высказывался здесь и за свободу внешней торговли против протекционизма. В вопросе о национальном доходе Ш. следовал Смиту (с оговорками, вытекающими из иного понимания значения нематериальных благ) и резко полемизировал с Сэ (Сэ вызвал раздражение Ш., издав без его согласия „Курс“ в Париже в 1823 г. и снабдив его примечаниями, не всегда лестными для авторского самолюбия). Ш. выступил против Сэ в мемуаре, представленном в Академию наук в 1819 г. („Le revenu national considere sous un nouveau point de vue“), главные положения которого он развил затем в отдельной небольшой монографии, изданной в Париже в 1821 г. под названием „Considerations sur la nature du revenu national“. Ш. принимал вместе со Смитом, что необходимо различать валовой и чистый национальный доход, и противопоставлял это положение утверждению Сэ, что доход нации равен ее валовому продукту. В теории распределения Ш. следовал в общем Смиту, при чем заимствовал и у Сэ выделение в особую рубрику предпринимательского дохода. Более оригинальны в этом отделе его взгляды на теорию ренты, где он приближается к учению Рикардо. В частности очень интересны его замечания о городской земельной ренте.

Наиболее подробно характеристику научного значения Ш. дает Roscher, „Gesichte der Nation ökonomik in Deutschland“ (1871), *Jul. Kautz*, „Theorie und Geschichte der Nation ökonomik“ (В II, 1890). Критический разбор учения Ш. и нематериальных благ см. у Маркса: „Theorien über den Mehrwert“, I, 389/387.

В. Железнов.

**Шторх** (Storch), Николай, один из „цвиккауских пророков“ (см.); год рождения и ранняя жизнь неизвестны. Около 1520 г. был ткачем-суконщиком в Цвиккау, где, вероятно, под влиянием знакомства с „богемскими братьями“ (см. VI, 100/01, и XLVIII, 531/32) почувствовал в себе „наитие“ и стал проповедывать. Его проповеди заключали в себе нападки на богатых и призывы слушаться лишь голоса внутреннего откровения. В Цвиккау его поддержал Томас Мюнцер, объявивший, что Ш. понимает Евангелие лучше, чем все священники, и что в нем обитает святой дух. Среди ремесленного населения Цвиккау Ш. приобрел большое влияние и стал во главе особой общины своих приверженцев (Storchische; ср. XIII, 57-). С мая 1521 г., когда цвиккауским пастором был избран верный друг Лютера Ник. Гаусман, влияние Ш. стало падать, и в декабре того же года он был вынужден вместе со своими единомышленниками Штубенером и Марком Томэ перебраться в Виттенберг, где все они стали известными под именем „цвиккауских пророков“ и где Ш. развил мысли о необходимости установить царство божие на земле, для чего требовал переустройства всех общественных порядков. Когда в марте 1522 г. в Виттенберг вернулся Лютер (см. II, 53), Ш. удалился в Тюрингию и там скоро сделался одним из вдохновителей крестьянского восстания. Теперь взгляды Ш. приобрели более определенный характер. В основе его проповедей лежала мысль, что все должно быть общим и что все власти духовные и светские должны быть уничтожены и истреблены мечом. Дети не должны подвергаться крещению вовсе (Ш. неправильно причисляли к анабаптистам, ибо он не настаивал на перекрещении взрослых, считая это таинство неважным). Внешнее откровение, которое попы проповедают в церквах, есть смехотворное кривляние; каждый человек носит слово божие в себе („внутреннее откровение“) и его воля следовать ему или нет. Так образ. пропове-

веди III. носили анархо-коммунистический характер с значительной примесью мистицизма, основанного на вере во всегдашнее непосредственное общение человека с богом. Он пользовался большим влиянием среди беднейших слоев крестьянства и ремесленников Тюрингии. Дальнейшие сведения о жизни III. скудны. Известно, что в 1524 г. он в одном маленьком городке Тюрингии (Hoffe) поступил на работу к суконщику Клингеру, при чем в это время он, очевидно, поддерживал связи с ремесленными подмастерьями и учениками. В 1525 г., в разгар крестьянской войны он тайно бежал в Мюнхен и умер в том же году, никем не признанный, как безвестный странник, в одном из мюнхенских госпиталей.

*В. Перцев.*

**Штосс** (Stoss), Карл, виднейший швейцарский криминалист, составитель проекта швейц. угол. кодекса. Род. в 1849 г. Юридическое образование получил в Лейпциге и Гейдельберге. По окончании университета несколько лет занимался адвокатурой, затем поступил на судебную службу в Швейцарии. В 1882 г. приглашен был бернским кантональным правительством на кафедру уголовного права и процесса и общего государственного управления, впрочем, оставил через три года, приняв назначение на должность старшего судьи; с 1887 г. совмещал ее с внештатной профессурой в Берне. Мировая известность III. связана с его работами по составлению проекта швейц. угол. кодекса. III., прежде всего, собрал и систематизировал уголовное законодательство 25 швейц. кантонов („Die schweizerische Strafgesetzbücher zur Vergleichung zusammengestellt“, 1890); далее, им составлен первый курс швейцарского уголовного права — „Die Grundzüge des schweizerischen Strafrechts“ (1892). На основе этих материалов им была составлена в 1893 г. общая и в 1894 г. особенная часть федерального проекта угол. кодекса („Vorentwurf eines Schweiz. SGB, Allg. Theil“, 1893; „Schweiz SGB“, 1894; „Motive zum Vorentwurf“, 1894). Работа эта, хотя и не получившая доселе законодательного утверждения, оказала громадное влияние на кодификацию

угол. законодательства других стран Европы. Из нее обильно черпали авторы проектов Германии, Австрии, Дании, Чехословакии и др. стран. Здесь впервые сделана попытка ввести в законодательство меры социальной защиты на ряду с наказанием (применительно к лицам уменьшенно-вменяемым, привычным преступникам, преступникам-туеядцам и алкоголикам). Вопрос об ответственности несовершеннолетних был построен по-новому: отброшен критерий разумения старофранцузского права, и возраст невменяемости повышен до 14 лет. Целям специального предупреждения отведено большое место. Обращено внимание на значение мотива деятельности и личности преступника. В 1888 г. III. основал швейц. журнал угол. права („Zeitschrift für schweizer. Strafrecht“), деятельным редактором и сотрудником которого он являлся в течение почти 40 лет. В 1896 г. III. принял приглашение на кафедру угол. права в венский университет и за время своего пребывания здесь (до 1923 г.) принимал участие в законодат. работах по выработке проектов австрийского угол. уложения.

Из отдельных работ III., не связанных с швейц. проектом, следует отметить: „Zur Natur der Vermögensstrafen“, 1878; „Der Kampf gegen Verbrechen“, 1894; „Chirurgische Operationen und ärztliche Behandlung“, 1898; „Lehrbuch des österreichischen Strafrechts“, 1913; „Strafrechtliche für Studierende“, 1916. Ожидается со времени III. выпущены по различным швейцарским и немецким изданиям.

*П. Люблинский.*

**Штосс** (Stoss), Фейт, нем. художник (1438—1533; год рождения точно неизвестен). Месторождение и центр его деятельности — Нюрнберг, но он работал и в Кракове с 1477 по 1486 и с 1489 по 1497 гг., где имел большую мастерскую и сильно разбогател. По возвращении в Нюрнберг он занялся изготовлением резных алтарей. В 1504 г. он был обвинен в подделке документов и наказан наложением клейма на обе щеки. В 1505—06 г. он сидел в тюрьме, но в 1506 г. был восстановлен в своих правах и продолжал до смерти свою художественную деятельность. III. был не только самым значительным среди таких нюрнбергских скульпторов, как Адам Крафт и Петр Фишер, но он был также одним из самых разносторонних немецких художников (ср. XIV, 333). Он мастер-

ски владел резцом и кистью. был ваятелем, литейщиком и гравером на меди. Из его произведений наиболее сильные — скульптурные, резанные по дереву. Из краковского периода самая ранняя и самая важная скульптура — алтарь Марии в церкви Богоматери в Кракове (1484). Фигуры почти в натуральную величину вырезаны из дерева и раскрашены. Из нюрнбергского периода наиболее оригинально задумано „Благовещенне“ (1517—18) в церкви св. Лаврентия. Внутри свободно висящего венка из роз величественные фигуры Богоматери и ангела среди семи круглых медальонов с рельефами радости Марии. Из последнего периода особенно выделяется „Христос на кресте“ — по выразительности и превосходной передаче художого голого тела. Ш. основательно знает и тонко передает человеческое тело, длинные костлявые руки с ясно выступающими суставами. Лицам он дает национальный характер. Характерны для него густые вьющиеся бороды и волосы мужчин. Он умело драмирует фигуры в пышных одеждах с обильными, иногда нективированными складками. Его последние произведения величавы и более глубоки, чем ранние. Он переработал по своему нидерландский реализм, но еще не отошел совершенно от поздней готики.

О Ш. см.: *Bergan*, „Der Bildhntzer V. S. und seine Werke“, 1877; *Dauw*, „V. S. und seine S hule in Deutschland, P len und Ungarn“, 1903; *Dauw*, „V. S.“, 1916; *M. L. Ssnitzer*, „V. S.“, 1912. *H. Тарасов*.

**Штоф**, мера жидких тел, практиковавшаяся в СССР до введения метрической системы см. XII. 647, 648, 658, 659.

**Штрак** (Strack), Герман, нем. протестантский богослов и талмудист (1843—1922), сначала был учителем гимназии, с 1876 г. до конца жизни — профессор в Берлине. Первоклассный семитолог и прекрасный знатк Библии, он с 1880 х годов посвятил себя, главным образом, изучению талмудической литературы, которая привлекла к себе его внимание как чрезвычайно важная область для понимания новозаветной литературы и идеологии раннего христианства. Ш. первый применил к изучению талмуд. литературы общепринятые в науке методы, проделал колоссальную работу по собиранию и

классификации рукописей Талмуда и составил первое историко-критическое введение в изучение Талмуда („Einleitung in d Talmud“, 1887, 5 изд. 1921); в 1886 г. он основал в Берлине специальный институт для изучения иудейства, создавший школу молодых ученых в этой области. Изучение Талмуда заставило Ш. выступить также с энергичною отповедью антисемитам, сылавшимся в своей агитации на Талмуд; против кровавого навета направлена брошюра Ш. „Das Blut im Glauben und Aberglauben d. Menschheit“ (1891, 8 изд. 1900); против якобы имеющейся в Талмуде специальной антихристианской тенденции направлен сборник отрывков „Jesus, die Häretiker und die Christen nach d. altest. jüd. Angaben“ (1910). Последней вышедшей в свет его работой, над которой Ш. вместе со своим учеником Виллербеком трудился свыше 20 лет, является монументальный „Kommentar zum N. Testament aus Talmud und Midrasch“ (4 тома, 1922—28, последние 3 тома посмертные), который должен составить эпоху в области изучения раннего христианства. См. XLI, ч. 6, 745. *H. H.*

**Штральзунд** (Stralsund), небольшой торг.-пром. город в Померании (Пруссия) на берегу Балтийского м., против о-ва Рюгена; 39.469 жит. (1925). В Ш. сходятся три ж.-д. линии, ведущие к Сассниц-Треллеборгскому парому; поезда из Ш. на о-в Рюген передаются также паромом.—Основанный в XIII в., Ш. в следующем столетии занял в Ганзе второе место (после Любека). Расположенный на небольшом островке, Ш. был в прежнее время естественной крепостью; крепостные сооружения Ш. срыты в 1873 г.

**Штраубинг** (Straubing), старинный баварский гор на Дунае, в 40 км от Регенсбурга (вниз по течению); 23.593 жит. (1925).

**Штраусс** (Strauss), Давид Фридрих, знаменитый немецк. богослов, философ и публицист (1808—1874). Богословское образование получил в Тюбингене под руководством Баура (см. V, 107, 08), основателя т. наз. тюбингенской школы; затем, приехав в 1831 г. в Берлин, Ш. увлекся философией Гегеля, которая оказала решающее влияние на его



миросозерцание. После нескольких неудовлетворивших его попыток пробить себе дорогу к академической деятельности III. отказался от последней и отдался свободной научной работе и писательской деятельности. Он пробовал свои силы в самых разнообразных отраслях знания, в философии, в истории, в истории мысли, в биографии (особенно известна биография Вольтера, 1870, которого он считал своим „собратом по оружию“), даже в чистой публицистике; но основные проблемы, которыми он занимался и разработка которых создала ему мировое имя, связаны с изучением христианства. Это — проблема возникновения христианства и проблема современного III. со стояния христианства. Первой проблеме посвящена наиболее известная работа III. „Жизнь Иисуса“ (перв. назв. „Leben Jesu kritisch bearbeitet“, 1835-1836; перер. и дополн. издание, переведенное на все языки, „Das Leben Jesu für das deutsche Volk“, 1864). III. стремится просеять критически евангельский материал, чтобы отделить достоверное от недостоверного, или *мифического*, как он называет большую часть материала евангельской традиции. Эта последняя, по его мнению, проникнута насковзь мифом, создавшимся вокруг личности Иисуса; III. выделяет мифические элементы и пытается объяснить их происхождение отчасти влиянием греческой мифологии, но преимущественно влиянием библейских образов, мифов и рассказов; после такого отсеивания остается меньшая, достоверная, с точки зрения III., часть традиции, на основании которой он строит свою биографию и характеристику Иисуса. Насколько критическая часть работы богата мыслью и меткими дивинациями, настолько биографическая часть бледна и схематична; однако, и она имела свое значение, поскольку III. провозгласил, что Иисус не был ни богом, ни богочеловеком, но лишь крупной исторической личностью, этапом на пути развития „идеального человека“, имевшим своих предшественников и своих преемников, которые развивали различные стороны человеческого идеала, слабо выраженные или совсем не

выраженные в идеологии Иисуса. Для эпохи III. его книга имела значение разорвавшейся бомбы; она окончательно и навсегда закрыла для него путь к академической кафедре (о приглашении III. в цюрихский университет см. XLIX, 224) и вообще поставила его вне рядов цеховой протестантской теологии того времени. Еще более III. раздразжил эту богословскую среду своей беспощадной критикой христианской догматики. В своей работе „Die christliche Glaubenslehre in ihrer Entwicklung und im Kampf mit der modernen Wissenschaft dargestellt“ (1840-41) III. подвергает догматике уничтожающей критике и предрекает ей окончательную гибель; это был, по отзывам современников, полный разрыв III. с церковью и верой. Другая, более поздняя и более известная работа на ту же тему — „Der alte und der neue Glaube“ (1872), где III. утверждает, что европейское общество перестало быть христианским и утратило религию, обнаруживает даже уклон в сторону материалистической философии под влиянием Дарвина. Т. обр. III. является одним из самых ярких представителей молодой свободомыслящей немецкой буржуазии середины XIX в., еще не бывшей ставить ребром и „проклятые“ вопросы. В лице III. выступает не только первый пионер в области критического изучения евангельской тенденции и жизни Иисуса (все последующее изучение идет под знаком „Жизни Иисуса“, см. XLV, ч. 3, 34/35), но также один из крепнейших борцов за свободу человеческой мысли от пут религии. Как гражданин и публицист, III. откликнулся на все выдающиеся политические события, занимая либеральную позицию; в 1848 г. был членом франкфуртского парламента.

Многочисленные сочинения III. издааны в 1876—1878 гг. в 12 томах Целлером (полное собрание); затем в 1883—895 и 1903 гг. вышло несколько более обширный посем III., представляющих также огромный исторический и евангелистический материал и новую в ряде исторических статей. Лучшие биографии: Zeller, „D. F. S. in seinem Leben und seinen Schriften“ (1871), и Ziegler, „D. F. S.“ (1881).  
H. Никольский.

Штраусс (Strauss), Иоганн, австр. композитор танцев, основоположник так называемого „легкого жанра музыки“ (1804—1841). III. вырос в атмосфере венеской народной пивной, что предопределило

лило его музыкальный вкус. Дарование его (в особенности мелодическое) было чрезвычайно сильно и ближе всего напоминало Шуберта, который вращался в той же среде. Правильного образования Ш. не получил, но самоучкой выучился играть на скрипке, был потом бальным дирижером, впоследствии основал свой собственный бальный оркестр, с которым совершал концертные туры, в том числе в Париж, Лондон и другие центры Европы. Сочинения его — „вальсы“, в которых он создал салонный стиль, преимущественно связанный с вальсами Шуберта, затем „попурри“ — род музыки, им же изобретенный (аравжировки на мотивы из опер), много маршей. Музыка его отличается живостью, легкостью мелодии и неяснокаемой изобретательностью. Вальсы его по своим художественным достоинствам могут быть сопоставлены с лучшими сочинениями классиков в этом духе (Шуберт, Ланнер).

О Ш. см. *F. Lange*, „Jos. Lanner und J. S.“, 1904.  
Л. С.

**Штраусс** (Strauss), Иоганн, австр. музыкант (1825 — 1899), сын предыдущ., последователь отца в деле создания легкого жанра и превзошедший его столько же в таланте, сколько и в популярности, далеко распространившейся за пределы его родины. Его деятельность была разностороннее и несравненно продуктивнее, чем работа его отца. Подобно последнему, он стоял во главе своего собственного салонного оркестра, с которым совершал путешествия в Лондон, Париж, Берлин и даже в Америку. Его популярность почти несравнима ни с одним из композиторов его времени, но она охватывала преимущественно не музыкальные, а обывательские круги. Между прочим, он часто посещал Петербург и дирижировал салонными концертами в Павловске и Петергофе, снискав в России огромную популярность. Из его бесчисленных вальсов некоторые (как, напр., „Дунайские волны“) стали подлинными народными песнями, которые до сих пор поются в Вене. Его вальсы отличаются пикантной ритмикой, необычайным, чисто „венским“ изяществом мелодии и прекрасной специфической

инструментовкой („салонной“ — он создал этот стиль оркестровки). Кроме этих вальсов, которые вошли в репертуар всех садовых оркестров и создали массу подражаний, Ш. писал много опереток, в которых оказался серьезным соперником Леока и Оффенбаха — тогдашних главарей этого жанра. Из его опереток многие удержались на сцене до нашего времени („Летучая мышь“, „Цыганский барон“, „Веселая война“ и проч.).

О Ш. см. *L. Eisenberg* (1891), *R. v. Procházka* (1900), *F. Lange, E. Decsey* (1922); *Adolf Strauss*, „J.S. schreibt Briefe“ (1923).  
Л. С.

**Штраусс** (Strauss), Рихард, один из самых значительных композиторов современности, род. в 1864 г. в Мюнхене, где его отец Франц Ш. был придворным музыкантом. Живет в Вене. Уже 16 лет выступил с первым сочинением (струнный квартет) и обратил на себя внимание. Первые его сочинения были написаны в классической манере, напоминающей Брамса и даже Мендельсона. Но скоро он обращается в ревностного поклонника нового течения „программной музыки“ и связанного с ней неоромантической школой „вагнеризма“ и „листианства“. От Вагнера, однако, он отличается, с одной стороны, меньшим романтизмом, меньшим напряжением музыкальной фантазии, с другой — большей жесткостью и резкостью в музыкальном стиле, в который он впервые вводит смелые диссонансирующие сочетания, ранее небывалые в музыке и первое время подавшие повод для обвинения Ш. в какофонизме. В подходе к идее „программной“ музыки Ш. представляется более „объективным“, чем, напр., Лист, более прозаичным; он не останавливается перед натуралистической изобразительностью и не задумывается давать в музыке иллюстрации даже обыденных вещей (напр., ссоры между мужем и женой в „Домашней симфонии“). Несмотря на диссонансирующую смелость гармоний, в общем надо признать, что музыкальная ткань у Ш. проще и „классичнее“, напр., вагнеровской или листовской и почти не обладает столь характерным для неоромантиков элементом „утончения“. Напротив, резкость и ланидарная декоративная грубость представляется характерным

для этого автора качеством. Этому творчеству нельзя отказать в большом темпераменте и силе, в огромной ответственности. Этому еще способствует блистательная и пышно-декоративная оркестровая палитра, в чем Ш. уже является достойным преемником Вагнера. Ш. двинул оркестровку по пути массивности, декоративности и монументальности, в противоположность французским авторам, развивавшим в последнее время линию утончения в этой области. Программные симфонические поэмы Ш. большей частью не твуют по стилям программности Берлиоза, с их почти протокольной точностью описывая „музыкально“ события, очерченные в программе. В личности Ш. гениально воплотился дух предвоенной Германии. Германни империалистической, — в этой музыке отражается стремление к власти, к мощи, к пышности и внешней импозантности, которая далеко не всегда уравновешивается действительно внутренним величием. В связи с последним качеством надо отметить у Ш. бедность мелодии и часто налет пошлости в этой мелодике, как и вообще во многих музыкальных поворотах его мысли. Лучшими его программными симфоническими поэмами, которые уже ни го лег держатся в репертуаре симфонических концертов всего мира, являются: „Дон Жуан“ (1889), „Из Италии“ (18-9), „Макбет“ (1890), „Смерть и просветление“ (1891), „Дон Кихот“ (1898), „Тильль Эйленшпигель“ (1890), „Так говорил Заратустра“ (18-6), „Жизнь героя“ (1899), „Домашняя симфония“ (1915), „Альпийская симфония“ (1915). Кроме того, им написаны оперы, в которых он является последователем манеры вагнеровского оперного письма (система лейгм тивов для характеристики действующих лиц, сплошная музыкальная ткань). Из этих опер мы отметим: „Гунтрам“ (1894), „Саломею“ (1904) — наиболее прославленное его произведение, обошедшее все сцены мира, „Ариадну на Наксосе“ (1912), „Кавалера Роз“ (1911), „Женщину без тени“ (1919). В своей музыке Ш. оказывается склонным, помимо иллюстративности, достиг ющей виртуозности (изображение бури в „Альпийской

симфонии“, сражение с мельницами в „Дон Кихоте“, „критиков“ в Жизни героя“), к изображению комического („Домашняя симфония“, „Тильль“, „Кавалер Роз“) и к высказыванию философских настроений („Смерть и просветление“, „Заратустра“). Его комизм — тяжелый, часто этим напоминает вагнеровский в „Мейстерзингерах“; тем не менее, нельзя не отметить проявляющееся в нем стремление к настроениям игривым и легким („Кавалер Роз“). Кроме своей композиторской деятельности, Ш. зарекомендовал себя как один из самых выдающихся современных дирижеров.

В 1928 г. Ш. издал „Briefwechsel mit Hugo v. Hofmannsthal“, соч. являвши ticket для опер Ш. О Ш. см. М. Steinitzer (2-ое изд. 1911); R. Specht (1929); H. W. v. Waltershausen (1921). **Л. Сабанев.**

**Штраф**, см. I. 451; о соврем. законодательстве в СССР см. XLI, ч. 3, 149, 171, 173, 174.

**Штрафные части (дисциплинарные части)**, см. XVIII, 419; о Ш. ч. в Красной армии см. XLI, ч. 3, 193.

**Штрахениц** (Strachwitz), Мориц, граф, немецк поэт, противник борьбы за политическую свободу (1822-1847). В противовес рев люционному сборнику Георга Гервега „Gedichte eines Lebendigen“ (1841), издал „Lieder eines Erwachenden“ (1842). Стихи Ш. наполнены большим политич. пафосом и являются для предреволюционной эпохи единственным примером реакционной поэзии, обладающей высоким художественным мастерством. Небольшое литер. наследие Ш. было издано под заглавием „Neue Gedichte“ (1849). Среди этих стихов исключительно интересны его баллады (ср. XIV, 300). Полное изд. стихотв. Ш. переиздавалось несколько раз (7 е издание, 1925).

О Ш. см. Tietz, „Die Dichtung des Grafen M. v. S.“ (1912). **Б. П' нг.**

**Штреземан**, Густав, германск. полит. деятель (1878-1929), см. XLVII, прил. указатель совр. м. иностр. полит. деятелей, 8.; о последующей деятельности см. эпоха пактов.

**Штрейкбрехеры** (буквально „стачколомы), рабочие, во время забастовки продолжающие работать вопреки постановлению профессионального союза или массы рабочих данного предприятия или становящиеся на работу, пре-

крашенную бастующими, и тем срывающие стачку. Если стачка представляет собою одно из самых сильных средств борьбы, какими рабочая масса располагает в повседневной борьбе, то штрейкбрехерство является наиболее действительным средством срыва стачки в руках у капиталистов. Этим объясняется огромное внимание к организации Ш. со стороны капиталистических объединений. Специальные агентства для поставки Ш. на предприятия, где протекает стачка, существуют в целом ряде стран, в особенности в САСШ. См. *рабочий класс*.

**Штрейтберг** (Streitberg), Вильгельм-Август, выдающийся германский лингвист (1864—1925), индо-германист, вышедший из лейпцигской школы К. Бругмана (см.) и А. Лескина (см.), работавший, главным образом, в области германистики, особенно готского языка. Его плодотворная профессорская деятельность была распределена равномерно между университетами Фрейбурга в Швейцарии с 1889 г., затем в Германии—Мюнстера с 1899 г., Мюнхена с 1910 г., и закончилась в Лейпциге (1920—25). Основной его труд, „Прагерманская грамматика“ („Urgermanische Grammatik“), вышел еще в 1896 г.; за ним последовали „Gotisches Elementarbuch“ (1896, 6-ое изд. 1920), а затем критическое издание готской библии Вульфилы и всех вообще готских текстов, закончившееся в 1910 г. изданием готско-греческого словаря. Эти монументальные труды были переизданы в 1919 г. Новое издание своей „Прагерманской грамматики“ на основании заново пересмотренного материала Ш. подготовил, но не успел издать. Вместе с Бругманом он редактировал с 1891 г. орган младограмматиков „Indogermanische Forschungen“, а с 1916 г. издавал вместе с Тумбом, а потом с Вальде „Indogermanisches Jahrbuch“. Список многочисленных трудов Ш. приложен к юбилейному сборнику, изданному по случаю его 60-летия (1924): „Stand und Aufgaben der Sprachwissenschaft“. И. Р.

**Штран** (в горн. деле), см. XV, 505.

**Штреленау**, нем. поэт, см. *Ленау*.

**Штрикер**, средневековый немецкий поэт, см. *шванк*; ср. XIV, 254.

**Штромберг**, Александр Павлович, барон, революционер (1854—1884), сын курляндск. помещика, учился в Петербурге в Морском училище, которое окончил в 1875 г. Будучи в училище, участвовал в 1872 г. в кружке т. н. „китоловов“. Кружок имел революционное направление, но когда был раскрыт начальством, участники заявили, что увлекшись книгой Щапова о северных промыслах, образовали кружок для изучения их. Училищные власти охотно приняли это объяснение, и дело кончилось благополучно. В 1880 г., когда Исп. комитет Народной Воли задумал основание военной организации в армии и флоте, Ш. один из первых среди офицеров принял программу партии и вошел в центр военной организации, как только он был составлен. Ш. был другом и ближайшим товарищем Суханова (см.) и пользовался в офицерской среде большим уважением как благородный характер и в высшей степени честный и чистый человек. После 1-го марта, хотя военная организация не была раскрыта, Ш.—в то время лейтенант Балтийск. флота—был арестован и выслан в Верхотенск Иркутской губ., после обыска, сделанного в маленькой опытной мастерской для шлифования стекла, хозяином которой он состоял. В 1883 г., когда народоволец и член военной организации С. Дегаев сделался предателем, Ш. был возвращен из Сибири и привлечен к „процессу 14“. Из 6-ти офицеров, судившихся по этому делу, Ш. один не подал прошения о помиловании и был казнен в цитадели Шлиссельбургской крепости, одновременно со своим сопроцессником артиллеристом Рогачевым, 10 октября 1884 г.

Литература: А. Станони-Василанджич, „Страдания воспокаяний“ („Видос“, 1908, 6), его же, „История народовольческого движения среди военных в начале 80-х годов“ („Видос“, 1906, 8); Э. Себряков, „Восстание во флоте“ („Видос“, 1907, 4); В. Фигнер, П. лн. собр. соч. (изд. политкоржан, 18-8), т. I. „Запечатленный труд“: гл. 10-я — „Военная организация. Суханов“ и гл. 19-я — „Суд и казнь“.

*Вера Фигнер.*

**Штрупп**, Карл, немецк. юрист, см. XLVIII, прил. *совр. деятели науки*, 101.

**Штубайские Альпы**, см. *Альпы*. II, 373.

**Штун** (Stuck), Франц, немецк. живописец (1863—1928), род. в баварской деревне в семье крестьянина, учился в

мюнхенской Академии художеств и начал с художественно-декоративных работ. Некоторую известность Ш. приобрел первоначально рисунками с своеобразным фантастическим содержанием и упрощенными очертаниями, которые он помещал в юмористических журналах и книгах. Широкое признание Ш.нискал с 1889—90 г., когда он выступил с масляными картинами: „Страшная“, „Ворьба фавнов“ и „Люцифер“, положившими начало его многочисленным библейским, мифическим и аллегорическим картинам. Ш., подобно Беклингу, писал фавнов в лесной чаще, кентавров, несущихся галопом через поле, ночные призраки, скачущие на скелетах животных. Он писал „Грех“ в виде женщины с истомленным страстным взором, обвитой холодной змеей; „Войну“ в виде духа, твердого и беспощадного, который ступает по трунам; окоченевшее тело Христа со стоящей подле в отчаянии матерью, и скачущую дочь короля, с любопытством глядящую на заколдованного принца в виде лягушки с короной на голове. В этом разнообразии творчества Ш. центральную часть являются античные мотивы, окрашенные страстною жаждою жизни и пламенной чувственностью. Эротическое чувство у него переходит иногда в кровожадность. Кентавры в борьбе за самку бьются копытами. Менады разрывают Орфея. Женщина-сфинкс с ненасытною жадностью готова задушить и выпить все силы своим поцелуем. И вся эта чувственность и жестокость Ш. соединяется с застывшей холодностью в „Медузах“, которых несколько раз писал Ш. Для выражения этих своих настроений Ш. брал наиболее созвучные формы из античных мифов. Такому характеру творчества Ш. соответствует и стиль его картин. Ш. дает крупные стилизованные твердые очертания. Композиция у него проста, несложна и ясна. Красочные задачи он разрешает виртуозно. Ш. очень плодовит и разносторонен. Кроме картин, он писал портреты, рисовал, гравировал и лепил („Атлет“).

О. Ш. см. *Bierbaum*, „F. S.“ (1893 и 1899); *Wittner*, „F. S.“ (1899); *Werner*, „F. S.“ (1902); *Vollmer*, „F. S.“ (1902).

Н. Тарасов.

**Штукатурка**, слой строительного раствора (смеси вяжущего вещества с песком и водой), который наносится на поверхность строительного ограждения для придания ей ровности и гладкости, в гигиенических и эстетических целях. При замене песка пористыми зернами (шлака, трепела и т. п.) достигаются также цели тепловой изоляции (теплые растворы). Нормальной толщиной штукатурного слоя считается 1,5 см.

Состав штукатурного слоя зависит от материала штукатуримых поверхностей и желаемой прочности слоя в отношении механических воздействий, влияния кафельной влаги (паружкой или внутренней—всплыв, прачешных и т. п.) или сырого воздуха. Деревянные поверхности (степи, перегородки, потолки) штукатуриваются обычно раствором, в котором вяжущим веществом являются але астр и известь одновременно, при чем ал-бастр усиливает сцепление Ш. с деревом и укоротит твердение ее (это особенно важно при штукатурке потолков). Для более надежного удержания Ш. прим изется в этих случаях предварительная обивка деревянных поверхностей дранью (накрест). Под последнюю часто прикладывают еще поллок рогожу, за границей—камышные маты и т. п. Назначение этих прокладок делать внутреннюю связь и под-стиль штукатурному слою, сделав его притом независимым в известной мере от деформаций (усушки, разбухания) деревянной конструкции и, что уменьшает опасность появления трещин в Ш. (обрывные, каменные и бетонные поверхности штукатуриваются раствором, в котором вяжущим веществом является одна только известь или цемент, или смесь того и другого. Цемент увеличивает твердость Ш. и сопротивляемость ее влиянию сырости. Так как обычная неровность указанных строительных поверхностей (ввиду шпаклевки, естественных пор и ячеек) содействует хорошему сцеплению их с раствором, а деформации в них крайне незначительны, то Ш. наносится на них непосредственно без драночных сцеплений (прое драния) и без каких-либо прокладок: лишь в случаях очень гладких подготовляемых к штукатурке поверхностях, как напр. в жирно-плотного бетона или железобетона, особенно на потолках, применяется предварительная обивочка их железными сетками (укрепляемыми по т. я. пробкам или иными способами).

Точные составы штукатурной массы, а равно и подготовки под Ш. даются урочными нормами на строительные работы. В них же указывается и расход рбл. силы на штукатурку разных поверхностей, а равно и мастеровой инструмент. При этом нормами различаются три варианта Ш., во приемах работ и по качеству продукции: первый, средний и высший (I-й, II-й и III-й).

Основными видами Ш. являются: а) штукатурка жирным цементным раствором по густой железной сетке, натянутой в качестве единственной основы для получения тонкого ограждения; нанесенный с обеих сторон и затвердевший раствор делает такое ограждение жестким и довольно прочным; оно носит название стенки Рабца по имени изобретателя; б) штукатурка, нанесенная на поверхность не ручным способом, как обычно сплая, а механизированным, пневматическим. Она носит название торкрета (торкретирование). Преимуществом ее является, помимо экономии в рбл. силе, большая однородность и плотность, а потому и прочность состава Ш.

В. Мачинский.

**Штукенберг**, Александр Антонович, геолог (1844—1905), учился в Институте путей сообщ. в Петерб. и Харьков. ун-в. с 1873 г.—доц. а с 1875 г.—проф.

ка и учив. Ш. является одним из крупнейших исследователей России в геологическом отношении и создал целую школу русских геологов. Начав с изучения Финляндии (окр. Питкяранды), он в 1870 г. перешел к Крыму, затем к губерниям петерб., новгород., искон. и витебской и закончил исследованием Урала и Поволжья. Нап.: „Геологический очерк Крыма“ (1873, маг. дисс.), „Геологич. путешествие в Печорский край и Тиманскую тундру“ (1875, докт. дисс.), „Девонский бассейн Евр. России“ (1878), „Общая геолог. карта России. Л. 138“ и „Геол. опис. 127 л. общей карты Е. России“ (1898) и др.

**Штуцнен**, нем. поэт. см. *Стуцкен*.

**Штульвейсенбург** (Stuhlweissenburg; венг. *Секеш-Фейервар*, Szekesfehervar), адм. центр венг. комитата Вейсенбург; 39.109 жиг. (1920). В середине века Ш. был венгерской столицей; здесь короновались и хоронились венгерские короли и собирались ежегодные соймы земских чинов.

**Штуцям** (Stumm), Карл Фердинанд, барон, немецк. промышленник и политик (1836-1901), один из основателей и лидер партии „свободных консерваторов“, или „имперской партии“ (см. XIV, 195/97). Ш. был одним из „королей“ германской тяжелой промышленности конца XIX в. и возглавлял целый ряд металлургических заводов прусской Германии. Он являлся представителем нового для Германии типа фабричных феодалов, которые стремились соединить некоторую благотворительную деятельность по отношению к рабочим со строгим подчинением их фабричной администрации и созданием для них кабальных условий работы. Его целью было вынудить рабочим мысль, что улучшение их участи связано с развитием крупной индустрии и осуществимо только в рамках существующего строя. От ортодоксальных консерваторов он отличался тем, что готов был сделать некоторые уступки в пользу рабочего класса (напр., на своих заводах он устраивал дешевые жилища, столовые, бани, школы и больницы для рабочих, вводил пенсии за долговременную службу) и еще в 60-х годах высказывался за обязательное страхование рабочих. Но он слы-

шать не хотел ни о каком улучшении правового положения рабочих. Поэтому Ш. был проникнут горячей ненавистью не только к социал-демократии, но даже к катедер-социалистам—Шмоллеру, Вагнеру и др. В политической жизни Ш. принимал очень деятельное участие и много раз избирался членом и прусского ландтага и рейхстага (сначала северо-германского, потом общегерманского), членом которого он состоял с небольшим перерывом (между 1831 и 1839 гг.) от его учреждения до своей смерти. Вместе с тем он был пожизненным членом (с 1832 г.) палаты господ. Его влияние на политику было так велико, что, по словам Рихтера, Ш. уже сегодня знал то, о чем прусские министры будут говорить завтра. Особенное влияние он имел на императора Вильгельма II в годы его молодости; этому влиянию, между прочим, приписывается отказ императора от филантропических порывов первых лет его царствования. Как настоящий представитель интересов тяжелой промышленности, Ш. был ярким поборником покровительственных пошлин, сторонником усиления военно-морских вооружений Германии и ее колониального расширения. Вместе с Крупном Ш. стоял во главе реакционного „Центрального союза немецких предпринимателей“ и вел, отчасти лично, отчасти через посредство этого союза, борьбу против всякого рода социально-политических мер, восставая даже против учреждения статистического бюро о труде и рабочих камер и требуя опеки государства над профессиональными союзами. Резкая борьба Ш. с умеренным социально-политическим законодательством привела его к разрыву с прогрессивной частью промышленников.

Реч. Ш. были изданы в 1909 г. в 4 томах („Reden“). См. *Biebig*, „Die Entstehung und Entwicklung der Reichs- und Freikonserv. Partei“, 1920. **В. Перцев.**

**Штуцлф** (Stumpf), Карл, немецкий психолог (род. в 1848 г.), профессор с 1873 г. в Вюрцбурге, с 1879 г.— в Праге, с 1884 г.— в Галле, с 1889 г.— в Берлине, универс. В психологии Ш. защищает функциональную психологию (в немецком значении этого термина) против феноменалистической. Под влиянием Брентано Ш. требует признания на-

ряду с „явлениями“ еще и „функций“. К первым он относит чувственные ощущения (а также пространственную и временную протяженность) и образы памяти, под функциями же (или актами, переживаниями) он разумеет восприятие явлений, их отношений, соединение в комплекс, образование понятий, понимание и суждение, эмоциональные движения, желание и хотение. Явления представляют собой содержание, материал функций; в этом смысле функции перелетены с явлениями и соотносительны с ними, но одно на другое не сводимо. В обыденной речи термины—ощущения, восприятия, представления употребляются одинаково для области и актов и содержания. Для различения этих областей под влиянием идей функциональной психологии стали входить и новые термины: восприятие и воспринимание, представление и представительство и т. д. Помимо влияния на описательные задачи психологии, указанное различие должно поставить особую проблему для учения о мозговой локализации психической жизни: традиционное учение, по мнению Ш., имело дело с явлениями, оставляя открытым вопрос о локализации функций.—Широко известен Ш. в области изучения психологии звука. Двухтомный труд его „Tonpsychologie“ (т. I—1883, т. II—1890) создал эпоху в смысле перенесения центра тяжести в изучении звука с физической и физиологической акустики (не отрицая несколько значения этих последних) на психологическую акустику, откуда был только шаг еще до начавшей возникать в последние годы музыкальной психологии. Целый ряд работ в области акустики и музыкальной психологии опубликовывается в периодически выпускаемых сборниках: „Beitrage zur Akustik und Musikwissenschaft“. С 1901 г. Ш. начинает работать в области музыкальной этнографии, выпуская в 1911 г. вместе с Горнбостелем принципиальную статью: „Ueber die Bedeutung ethnologischer Untersuchungen für die Psychologie und Aesthetik der Tonkunst“ („Beitrage“, Н. 6), и специальную работу о психологических основах происхождения музыки: „Anfänge der Musik“.

1911. Вместе с Горнбостелем он руководит и специальным изданием в этой области: „Sammelbände für vergleichende Musikwissenschaft“. В последние годы III. выпустил ряд работ по исследованию звуков человеческой речи; среди них большой труд: „Die Sprachlaute“ 1926.

На русском языке с принципиально-психологическими взглядами Ш. можно познакомиться в статье „Явления и психологические функции“ (в сборн. „Новые идеи в философии“, № 4, 1913). Обзор акустических работ Ш. дан в ст. тве о нем („К 80-летию юбилея“) одной из учениц его школы, Е. А. Малцовой: „К. Ш. и его значение в области музыкальной психологии“ („Музык. Образование“, 1929, № 4-5). В сокращенном виде издали перевод работы Ш.: „Происхождение музыки“, 1927. Психологические воззрения Ш. изложены им в ряде статей: „Psychologie und Erkenntnistheorie“ (1891), „Einteilung der Wissenschaften“ (1906), „Erscheinungen und psychische Funktionen“ (1911), „Ueber Gemütsbewegungen“, „Empfindung und Vorstellung“ и др. В Э.

**Штундфа паровая машина, см. XXXI, 281.**

**Штундизм**, название, прилагавшееся к различным течениям в религиозной жизни народа, появившимся в России во второй половине XIX в. Слово Ш. произведено от немецкого Stunde, час, в специальном обозначении особого времени, отводившегося колонистами юго-западной России для чтения библии, религиозно-нравственных бесед и пения гимнов в порядке частных собраний. Аналогичные собрания с начала 1860-х годов стали устраиваться и в украинских селениях Херсонской губ., соседних и связанных разными отношениями с немецкими колониями. Участники этих собраний получили от соседей прозвание „штундовых“, „штундежей“. На этой основе в устах администрации и миссионеров господствующей церкви возник термин Ш., который потом получил неопределенно широкое употребление. Немецкий, по происхождению, термин этот ставит вопрос о роли немцев в создании обозначенного им движения. Споры старых писателей на эту тему, светских, отставивших самобытность возникновения нового религиозного движения на собственной украинской почве, и церковных (миссионеров), подчеркивавших „наносный“ характер явления и большую роль в его создании немецких проповедников,—можно считать решенными с новыми публикациями материалов. Ближайших к немец-

ких колониях, переживавшим период обострения религиозного чувства и новых исканий, украинских селениях дело не обошлось без воздействия немецкого примера и без участия немецких проповедников. Но и здесь, не говоря уже о местностях более отдаленных, роль немцев в сложении чистого, настоящего Ш. оказалась довольно скромной. Они дали направление поискам начавшей работать независимо от них мысли и показали образец удовлетворения религиозного чувства помимо или рядом с официальной церковью. Но основное содержание слагавшегося движения определялось общими для России и частными для данных мест условиями времени, которые вызвали и само это религиозное возбуждение. Не случайно ведь, что для окружающего украинского и частью русского населения прошлого, очевидно, совершенно без влияния более сильные, иногда даже бурные движения в религиозной сфере среди немцев-колонистов юго-западной Руси в 1840-х и 1850-х годах, а встретило отклик у украинцев более скромное и частью шедшее в дополнение (а не против) официальной церковности колоний пиаэтистическое настроение конца 1850-х и начала 1860-х годов. В украинских селениях Ш. впервые отмечается в 1865 г., и начало его относится к 1862 г., самое раннее к 1861 г., т. е. к годам сейчас же после „освобождения“ крепостных. Не случайность эта дата, не случайность и то, что первые шсты вышли из среды именно недавних крепостных. Освобождение, особенно в первые годы увлечения свободой, вызывало у бывших рабов развитие личной жизни, расширяло запросы, побуждало самих работать над решением ряда новых вопросов. В частности, во многих местах, в том числе и в будущих ш-ских селениях, в 1860-х годах, „после воли“, наблюдался повышенный интерес к религии, ибо — по традиции — прежде всего в вере искали ответов на вопросы удовлетворения новым потребностям. Но казенный формализм официальной церкви не удовлетворял новым запросам и глушил их; неразвитость духовенства, а часто и невежество его не обеспечивали ответов на большие вопросы о „правде божьей“: недостой-

ное поведение пастырей и монашествующих, с которыми знакомилесь богомольцы, рисовали их фигуры „отрагательными“ (выражение одного из ш-стов) в глазах ревнистых искателей у них образцов поведения и роили их авторитет. Еще существеннее была непомерная для бедноты дороговизна православной церковности. „Поп довел уже меня до крайней нищеты“, оправдывал свой отход от церкви Г. Заяц — один из искреннейших искателей настоящей правды и святости. Очень характерно, что все первые украинские проповедники Ш. — Рагушиний, Рабшапка, Балабан, Коваль, позже Заяц, принадлежали к деревенской бедноте. Педаром также районом первоначального распространения Ш. оказался Невороссийский край с широким применением „нищенского“ надела, с большим количеством совершенно безземельных земледельцев — „десятищпков“. Пример и проповедь немцев, с которыми связаны некоторые из украинских руководителей Ш., как их рабочие или соседи, указывали взамен не удовлетворяющей церкви или рядом с нею путь самостоятельных поисков истины в св. писании и частного удовлетворения потребностей религиозного чувства в собраниях по домам. Появившиеся в начале 1860-х годов переводы евангелия на русский и украинский языки облегчали использование „слова божия“ помимо духовенства. А несоответствие земной действительности идеальным требованиям Христа усиливало критику церкви и особенно ее практики и побуждало к подражанию временам апостольским, с тогдашним равенством прав и имуществ в среде верующих, с выдвижением лишь „избранных сосудов божиих“, с братским отношением друг к другу. Первые и очень ранние столкновения с светскими властями, начиная с сельских и кончая высшими, выступавшими в защиту духовенства и вообще традиции, поставили вопрос и о государстве. Конечно, и власти не могли выдержать критики, идущей от евангелия, преломлявшегося в возбужденных головах бедноты. И вопросы политические рядом с церковными и экономическими получили известное место



в новом учении, хотя и в формах часто осторожных, иногда простодушно-неопределенных („выборный царь“), и без того единодушного признания, какое встречали новости в области веры и быта. Проблема экономическая, затуманенная вопросами веры, также не получила определенной постановки и отражалась лишь в критике богатых и в деятельной взаимопомощи „братьев“ по вере. Более резко выделялся рядом с религиозной обособленностью, создавшейся не сразу, особый бытовой уклад с изгнанием пьянства и табака, ругани и драки, с равенством членов семьи, с большей культурностью и большей чистотой моральной и физической жизни. Таким выступает Ш. в первые годы существования, сильный в своем отрицании и критике, но более робкий и менее определенный во многих частях своей положительной программы. Положив в основу веры и жизни библίου, особенно новый завет, шт-сты отвергли всю внешнюю сторону религии, включая и таинства и почитание икон, мощей и пр., и стремились к идеалу служения богу „в духе и истине“, т.е. проповедывали рационалистическое духовное христианство. Уйдя от церковной иерархии, они, руководясь принципом равенства людей, не создавали у себя новой и оставили толкование писания на долю каждого члена общества, с преобладающим значением (но не безусловным руководством) наиболее одаренных, „озаренных богом“. Таким образом Ш. не был в подлинном смысле сектой с определенным, для всех обязательным символом веры, с принудительной организацией. Он являлся свободным общением религиозных ревнителей с большим простором личного творчества. Такой индивидуализм помешал Ш. заостреть в рамках установленной догмы, но и сделал его слабым для сопротивления идущим со стороны воздействиям. Первым крупным влиянием со стороны, увлекшим многих, психологически неудовлетворившихся чисто духовным христианством, был баптизм с его упрощенной и дешевой обрядностью, с выборной иерархией, но также основывающийся на библии, также вопиющий и энтузиастический, особенно

в 1870-х годах. В среде украинской, шт-ской и православной, он стал распространяться с 1870-х гг.; первым, принявшим новое „крещение“ от немецкого проповедника, был Цимбал, вскоре Ряб-шапка (оба в 1869 г.), затем Ратушный (в 1871 г.) и др. И баптизм делал все больше и больше успехи в среде Ш. (см. *баптисты*, IV, 606/12). Против новой обрядности, которой вообще уже „прошло время“, и в защиту старых позиций выступают Балабан и Коваль; в 1875 г., расставшись с православием, проповедником такого же чистого Ш. становится Т. Заяц. В 1880 г. на юге появляются „пашковские“ брошюры (см. *пашковцы*, XXXI, 397/98). Изданные легально, „с дозволением цензуры“, они не могли открыто излагать полностью ученье русских учеников Редстока, но в согласии с настроениями южан выдвигали св. писание (а не предание) как источник вероучения, подчеркивали духовный характер христианства, равнодушно опускали обрядность или прямо осуждая увлечение ею, выдвигали равноценность личности независимо от положения человека. Но главное значение этих маленьких книжек, дешевых или даже даром распространявшихся, было в том, что они предлагали простой, понятный, свободный от тенденций официальной церкви материал для назидательного чтения и помогали интеллигентской аргументацией на основе нового завета формулировать и защищать позиции Ш., как духовного христианства, против обрядников, в том числе и баптистов с их „водным крещением“. И еще шире пошла в ход сборнички религиозных стихотворений, изданных „пашковцами“, получившие роль гимников у разных групп рационалистического сектантства, в том числе и Ш., так нуждавшихся в своих песнопениях для религиозных собраний. Сильнее в идейном отношении было воздействие толстовства. Примерно в середине 1890-х г. руководители толстовцев, поддерживая некоторых из Ш. материально, старались питать их и духовно. Писания толстовцев и особенно религиозно-философские сочинения Толстого встречали живой отклик в среде религиозных искателей. И здесь родными, по с боль-

шой силой поставленными, были и критика православия и духовенства, отрицание всей „ветхой“ обрядности и устремление к чисто духовному восприятию христианства, без догмы, с полной свободой личного подхода. Но рядом с этим вносились идеи непротравления, отрицательного отношения к социализму и политической борьбе (см. *сектантство*, XXXVII, 637/38). Влияния со стороны частью вводили из Ш. его членов в другие религиозные образования, частью подрывали и без того слабое единство группы. Разные оттенки вносились в учение и практику жизни распространением Ш. в разных национальных, религиозных и социальных группах. Путешествия проповедников и еще более наплыв отовсюду жаждущих воды живой к популярным вождям нового движения, ссылки правительством „упорных сектантов“ в глухие углы России, наконец разнообразные житейские связи разносили семена „новой веры“ по Руси. Уже в 1880-м году был обнаружен Ш. среди крестьянской общины трубчевского у. Орловской губ., связанной отхожими промыслами с приднепровской Украиной. Позже и другие великорусские местности оказались „зараженными“ Ш. Ссылными появился он в Закавказьи и Сибири. Старые, затихшие в творчестве, секты молокан, так наз. хлыстов и др. испытывали воздействие бурно шедшего нового движения. И уже не одна беднота входила в поисках истины в Ш. Развивавшееся в 1900-х годах политическое движение оказало в подготовленной критикой русской действительности сектантской среде свое мощное воздействие. И все пестрее становилось явление, прикрытое именем Ш. А любители этого термина, администрация и особенно православные миссионеры, употребляли его еще шире. Такое тяготение их к этому слову объясняется исторической обстановкой. Не позже 1875 г. религиозное движение на юго-западе квалифицировано духовенством как большое бедствие для православия, и при малой действительности убеждения определенно выражено желание использовать для борьбы со Ш. светскую власть. Чтобы сильнее заинтересовать ее, духовен-

ством и добровольцами-ревнителями подчеркивалась противозаконная пропаганда немцев-совратителей среди православных и социально-политические („коммунистические и противоправительственные“ или „антиобщественные“) элементы нового учения, в котором под немецким именем Ш. объединяли и чистый Ш., и баптизм. Малый эффект применения обычных законов, не предусматривавших нового явления, заставил добиваться признания Ш. „особо вредной“ сектой. Так был поставлен вопрос синодом еще в 1878 г., но только в 1891 г. его настояния привели к изданию постановления комитета министров 4 июля. В связи с этим усилилась тяга миссионеров всякое опасное для церкви направление связывать с Ш. Новые оттенки рационализма в разных сектах дали повод к тому, что миссионерская литература запрестрела терминами: Ш., штундо-баптизм, штундо-молоканство, штундо-хлыстовство; к Ш. причисляли выросшую на почве баптизма малеванщину (см. *сектантство*, XXXVII, 611/13) и пришедший из-за границы адвентизм (см. XXXVII, 613/14); пытались связывать с Ш. и толстовство (см. XXXVII, 637/38). В более тесном смысле Ш. подразделялся на две „фракции“: старо-Ш., или штундо-баптизм, явление, как мы видели, более новое, чем так наз. младо-Ш., или духовная штунда—старая добаггистская формация Ш. Первый еще называют „косяковским толком“, второй—„чаплинским“, по селениям таращанск. у. Киев. губ., бывшим одно время духовными центрами баптизма и собственно Ш. Установление режима большей веротерпимости с указа 17 апр. 1904 г. и относительная свобода 1905-6 г. позволили сектантам с очевидностью обнаружить, что зачисление в „особо вредную секту“ Ш. производилось миссионерами, администрацией и судом без убедительных доказательств, произвольно. Широкое движение в сторону организации выводило из рядов Ш. многих в близкие, но более оформленные группы. И настоящий Ш., „духовная штунда“ миссионеров, оказался небольшой религиозной группой с небольшими общинами и оригинальными

религиозными искателями-одиночками. Позже Ш., видимо, совсем растворился в других оформлениях духовного христианства.

**Литература.** Ни одного настоящего исследования о Ш. нет. Из старой литературы более интересны следующие на непосредственных наблюдениях статьи: *Емельянова*, „Рационализм на юге России“ („Отечест. Записки“, 1878, №№ 3 и 5) и *А. С. Дружинин*, „Штурма среди великороссов“ („Русские Ведом.“, 1884; переиздана во II вып. „Религиозных оценок“); из более новых — *В. Д. Бонч-Бруевича*, „Секта тогда и сегодня: влудая воздухо“ (У т. сборн. „Великая реформа“; перепеч. в сборнике статей Бонч-Бруевича „Из мира сектантов“, 1922). Из моря им написанных писаний наиболее значительны: *А. Мищенко*, „О причинах появления рационал. учения Ш.“, 1884; *его же*, „Вероченне мязорусских штурдизмов, разоблачающее на основании св. писания“, 1886; *А. Розендестовский*, „Южно-русский Ш.“, 1889; *Я. Алексеев (Доробинский)*, „Религиозно-рационалистическое движение на юге России во второй половине XIX ст.“, 1909. Большего количества документов, главных образцов исходивших от административной и духовности, опубликовано тем же *Я. Алексеевым* в его *Материалах для истории религиозно-рационал. движения на юге России во второй пол. XIX ст.*, 1908. Весьма интересны рассказы и письма самих штуров издал *В. Д. Бонч-Бруевич* в „Материалах к истории и изучению русского сектанства и раскола“ (со II вып. — „...сектантства и старообрядчества“); вып. I, 1908 (Софрон Чижов) и вып. III, 1910 („Рукописи и письма Т. А. Зайна“). В высокой степени содержательны *Записки Тимфея Зайна*, в русском переводе *А. Черниковой и Н. Лусева*, напечатаны (с некоторыми сокращениями) в „Голосе Минувшего“ за 1913 г., книги, 8, 10, 11 и 12. Библиография, особенно миссионерской литературы: *Ситоров*, „Литература истории и объяснения русского раскола“ (вып. I-III, 1887-1900); проф. *Т. Бушкевич*, „Обзор русских сект и их толков“ (1900, 2-ое изд. 1916); *С. Маргаритов*, „История русских мистических и рационалистических сект“ (1900, 4-ое изд. 1914); *А. Воденский*, „Вербьса с сектантством“, 1914.

*И. Любомиров.*

**Штур** (Stur). Людвиг, словацкий общественный деятель и писатель (1815—1856); еще будучи учеником брагиславского (пресбургского) лицея, он проникся восторженным интересом к литературе, усердно комментировал товарищам стихи Коллара, Мицкевича, Пушкина. После дополнительных занятий в Галле он вернулся в Братиславу, где с большим успехом стал преподавать чехо-словацкий язык и литературу; деятельность эта была, однако, в 1841 г. прервана подозрительными мадьярскими властями. Ш. продолжал, несмотря на это, печатно (по-немецки) отстаивать права словацкой народности. Мысль поднять родное словацкое наречие до ступени литературного языка не сразу пришла ему в голову. С 1845 г. он стал издавать на этом языке пользовавшуюся большим успехом „Словацкую национальную газету“ с литературным

приложением „Татранский Орел“. Теоретически Ш. обосновал необходимость словацкого сепаратизма в рассуждении „Словацкое наречие или потребность писать на нем“ (1846), хотя рекомендуемое им наречие все же не легло потом в основу словацкого литературного языка (см. XXXIX, 509). В духе теоретических взглядов Гегеля написана им работа „О народной поэзии славянских племен“, изданная в Праге в 1853 г. (по-чешски). По-русски В. И. Ламанский издал его сочинение „Славянство и мир будущего“ (в „Чтениях Моск. Общ.“, 1867 и Спб. 1909.) См. XLVIII, 538/41.

*В. Чернобров.*

**Штурвал**, см. XLI, ч. 5, 330.

**Штурм** (Sturm). Жак Шарль Франсуа, математик (1803—1855), уроженец г. Женевы, натурализовавшийся во Франции, где состоял проф. механики в Сорбонне после Пуассона. Ш. прославился в особенности теоремами из области высшей алгебры, несущую его имя, которая позволяет точно определить число действительных корней алгебраического уравнения между данными пределами (см. II, 96). Когда эту теорему Ш. был приведен некоторыми своими исследованиями в области механики; она была сообщена им в 1829 г. парижской Академии наук без доказательства которого он опубликовал в 1835 г. Другие работы Ш. относятся к области высшей геометрии (обобщение теоремы Дезарга), теории алгебраических кривых и погонной линии, теории функций и различных вопросов механики; курсы составлены прекрасные курсы по высшей математике и механике; курс анализа Ш. переведен и на русский яз. *П. У.*

**Штурман**, в коммерческом флоте — помощник командира судна; в военном флоте — специалист по кораблеводению, должность, упраздненная в 1886 г. См. XLI, ч. 5, 405/07.

**Штурмия**, Sturmia (Liparis Rich. Loeselii), вид орхидей с коротким корневищем, трехгранным стеблем до 20 см, 2—3 продолговатыми листьями при основании и кистью из 3—8 желтозеленых цветов. Растет по торфяным болотам в сред. части СССР, в Зап. Европе и Сев. Америке.

**Sturm- und Drangperiode**, см. XIV, 279-87.

**Штурса**, Ян, чешский скульптор, см. XLVIII, 559.

**Штутгарт** (Stuttgart), столица Вюртемберга; расположен на р. Неккаре в окружной с севера котловине и окружен лесистыми холмами; 337.199 жит. (1925). III. — крупный промышленный, торговый и культурный центр; книгоиздательское дело III. обслуживает всю южную Германию; развитая металлообрабатывающая промышленность, значительное место занимают: швейная, пищевая, строительная, химическая промышленность; производство роялей, кожаных изделий, игрушек, деревянная резьба и т. д. Более 70 банков. Высшая технич. школа, ветерин. институт, академия изящных искусств, консерватория, ряд крупных общин и спец.-библиотек, несколько оубраний произведений искусства и т. д.—История III. восходит к XIII в., однако его значительный рост начинается лишь в XIX в. Пригород III. *Канштат* (Kannstatt) ведет свою историю от римского поселения и в сред. века имел большее значение, чем сам III. В 1819 г. в III. заседали остатки немецкого Национального собрания; в 1920 г., во время „Капповского путча“, в III. было переведено германское правительство (см. XLVII, прил. указ. *соврем. полит. деятелей*, 35).

**Штуцер**, см. *ручное огнестрельное оружие*.

**Штын**, см. *холодное оружие*.

**Штюффас**, герм. мера жидких тел, см. XII, 657.

**Штюлер** (Stüler), Фридрих Август, немецк. архитектор (1800—1865), получил образование в Берлине и был там преподавателем строительной академии, в 1832 г. сделан был директором комиссии по построению дворца. По его проекту был возведен над королевским дворцом в Берлине купол в стиле высокого ренессанса. Им был построен ряд церквей базиликальных, романских, готических и в стиле Возрождения: ратуша, старый музей в Стокгольме и национальная галерея в Берлине, законченная в 876 г. Р. Штраком. III. — главный преемник Шинкеля (см.).

Н. Т.

**Штюри**, Карл, см. XLVII, прил. *указатель соврем. иностр. полит. деятелей*, 90. Ср. XLVIII, 391.

**Штюриер**, Борис Владимирович (биографию см. XXIII, 702). Будучи членом Государственного совета, примыкал там к той правой группе, которую Витте называл „черной сотней Гос. совета“. Преемняя деятельность III., в качестве близкого сотрудника Ильева, создала ему определенную бюрократическую и политическую репутацию, и когда в начале 1916 г. распутинскому кружку оказалось необходимым подыскать преемника одряхлевшему Горемыкину, то кандидатом Распутина и митрополита Питирима явился именно III. Одолеваемый „старческим склерозом“, III. занял 20 января пост премьер-министра, а затем также министр. внутр. дел (3 марта—7 июля) и министр. дел (с 7 июля и до отставки). После первой неудачной попытки сговориться с прогрессивным блоком, вся дальнейшая деятельность III. была направлена, в согласии с Александрой Федоровной, на борьбу с Государственной Думой (III., по возможности, не созывал ее и брал у царя подписанные бланки на роспуск ее), на борьбу с земско-городскими организациями, на борьбу с рабочим движением (планы милитаризации заводов). Неудивительно, что, по призыванию самого Николая, III. стал „красным флагом“ для „всей страны“. Однако, свалили III. не производственная разруха и не громкие обвинения в сношениях с немцами (в чем изощрялся не только кадеты, но и французы, и особенно Бьюкенен), а то, что его отношения с Распутиным охладели. Отставку III. получил 10 ноября 1916 г. После Февральской революции был арестован. Умер в 1917 г.

**Шу**, египетское божество, см. *религия—Египет*.

**Шуазель**, Мари-Габриэль, граф. франц. ученый и дипломат (1752—1817), известный под именем *Шуазель-Гуффье* (Choiseul-Gouffier), получил образование в Париже в коллеже Даркур; под влиянием аббата Бартеlemi, друга отца, решил заняться изучением древнего мира. 24-х лет от

году он направился в Грецию и М. Азию, где посетил наиболее значительные древние развалины и усердно изучал местную этнографию. Вернувшись в Париж, Ш. выпустил написанную блестящим языком книгу „Voyage pittoresque en Grèce“ (1782—1820, 3 т.). Книга доставила ему известность: он был избран членом Академии надписей (1782) и Французской Академии (1784). Назначенный в 1784 г. посланником в Турцию, он продолжал там свои исследования, изучая Трою и малоазийское побережье вообще, собирая надписи и делая зарисовки. В 1791 г. Ш. был переведен послом в Лондон, но из-за вражды к революции в 1792 г. эмигрировал в Россию, где был назначен вице-президентом академии художеств и директором императорской библиотеки. В 1802 г. вернулся во Францию и продолжал свои ученые занятия, перерабатывая „Voyage“. После реставрации Бурбонов был назначен паром и членом частного королевского совета. После его смерти правительство приобрело собранную им коллекцию античных памятников (ныне в Лувре).

В. Перцев.

**Шуазель** (Choiseul), Этьен-Франсуа, граф Стенвилль, позднее герцог д'Амбуаз, франц. государств. деятель (1719—1785). В молодые годы Ш. сделал быструю военную карьеру, потом перешел на дипломатическую службу. Благодаря ловкости, остроумию и уменью нравиться он и здесь быстро выдвинулся и при поддержке маркизы Помпадур стал последовательно посланником сначала при прусском дворе (1753—1756), а затем при австрийском (1756—1758). Назначенный в 1758 г. министром иностр. дел, он начал с этого времени играть руководящую роль в политической жизни Франции и стал фактически первым министром. Он вел борьбу с Англией за колониальное первенство и побудил Францию выступить против нее в Семилетней войне. Колониальное значение Франции поражением в этой войне было почти совершенно разбито (см. XXXVIII, 240). Более удачна была политика Ш. на материке Европы (см. XLIV, 632/34). Во внутренней политике он принадлежал к сравни-

тельно прогрессивным кругам: поддерживал парламентскую оппозицию против королевской власти и симпатизировал просв. тительной философии, добился изгнания из Франции иезуитов (1764). Поддержка парламентской оппозиции привела в конце концов к падению Ш. После вступления на престол Людовика XVI Ш. благодаря покровительству Марии Антуанетты, срак которой с королем был устроен раньше им, был снова приглашен ко двору, но, встреченный холодно королем, вновь удалился в свои поместья. После его смерти были опубликованы его мемуары (1790).

О Ш. см.: К. v. Schlozer „C. und seine Zeit“ (2-е изд. 1857); Maugras, „Le duo et la duchesse de C.“ (1902); Bourget, „Le duo de la C. et l'alliance espagnole“ (1903).

В. Перцев.

**Шуаны** (choisans), крестьяне, участвовавшие в восстаниях против революционного правительства в эпоху Вел. франц. рев. Шуанское восстание часто смешивалось с вандейским и получило даже название „малой Вандеи“. В отличие от вандейского, оно охватывало территорию, лежащую на север от Луары. Социальная почва для восстания была подготовлена теми же причинами, что и в Вандее (см. вандейские войны и Франция, XLV, т. 1, 107.08). Восстание началось в августе 1792 г., при чем поводом к нему, как и в Вандее, был набор солдат в революционные войска. Первые отряды восставших выступили под начальством Жана Коттро (Cottegeau), имевшего прозвище Шуана. По одной версии он унаследовал это прозвище от одного из своих предков, почему-то прозванного в насмешку Chat-huant, т. е. сова; отсюда и произошло испорченное Choisan, перешедшее как на самого Жана Коттро, так и на его приверженцев. По другой версии, и Коттро и его сторонники назывались Ш. потому, что имели обыкновение показываться только по ночам, как совы. К отрядам Коттро скоро присоединились другие отряды, и восстание разлилось по провинциям Мен, Анжу (сев. часть), Бретани, Нормандии и части Турени, в некоторые моменты сливаясь с вандейским. К крестьянам скоро присоединились дворяне, неприязнившие сепаратисты, эмигранты, де-

зертницы, контрабандисты и всякого рода авантюристы. Их деятельно поддерживали также и англичане, снабжая оружием и деньгами. Наиболее энергичным из вождей Ш. был граф Жозеф Пюнзе, считавшийся представителем принцев дома Бурбонов. Ш. то соединялись в большие отряды, то (особенно после поражений) вели мелкую партизанскую войну, нападая на небольшие республиканские отряды, убивая отдельных „патриотов“ и постоянно тревожа революционные власти. Лишь в 1796 г., когда Гош подчинил республике главные очаги как вандейского, так и шуанского восстаний, движение Ш. замерло, хотя и не прекратилось совершенно. В половине 1799 г., под влиянием попытки графа Артуа высадиться в Бретани, оно снова вспыхнуло, и Ш. удалось захватить Нант Мен и др. места, но уже в начале 1800 г. их главные вожди принуждены были сдать. После этого шуанское движение как массовое восстание прекратилось, хотя отдельные его вспышки, имевшие в виду вернуть Бурбонов на престол, имели место и позднее (в 1813, 1815—в эпоху ста дней и в 1830—1832 г.г.)

L. Dubreuil, „Histoire des insurrections de l'Ouest“ t. I, 1929.

В. Перцев.

**Шуаны**, род кракс, см. XXV, 348.

**Шубарт**, Вильгельм, нем. историк, см. XLVIII, прил. *соврем. деятели науки*, 62.

**Шубарт** (Schubart), Христиан-Фридрих-Даниил, немецк. поэт (1739—1791), оказавший сильное влияние на поэтов „бури и натиска“ (см. XIV, 279/83) и молодого Шиллера. Большой популярностью среди молодого поколения этой эпохи пользовались сборники Ш.: „Zaubereien“ (1766) и „Todeszüge“ (1767). Ш. сыграл также известную роль как издатель журнала „Deutsche Chronik“ (осн. в 1774 г., с 1787 г. переименован в „Vaterlandschronik“), за свободумысли которого он подвергался постоянным преследованиям. Когда же в 1777 г. в журнале появился памфлет на герцога Евгения Вюртембергского, Ш. был присужден к 10-ти годам тюремного заключения, которые он и отбыл, передав редактирование журнала своему сотруднику Н. М. Миллеру (Mil-

ler). Работы Ш. по литературной критике и эстетике остались неизданными, но, будучи опубликованы его сыном Людвигом, оказали влияние на эстетику романтизма. Основным теоретическим трудом Ш. является „Ideen zur Aesthetik der Tonkunst“ (1806), остальные собраны в „Vermischte Schriften“ (1812).

Издания произведений Ш.: „Sämtliche Gedichte“, 2 B-de, 1783-86; „Gesammelte Schriften“, 8 B-de, 1830-46. О Ш. см.: *Hauff G.* „C. F. S. in seinem Leben und seinen Werken“, 1885; *Nestriepke, S.* als Dichter“, 1916; *Jaeger, C. S.*“, 1913; *Schäfer, S.* als politischer Journalist“, 1914.

В. П.—HG

**Шубарт-фон-Клеefeld** (Schubart von Kleefeld), Иоганн Христиан, немецк. сельский хозяин (1734—1787), один из реформаторов сельского хозяйства, род. в Цейце, работал сначала ткачем, затем в семилетнюю войну был секретарем у ген. Вернера, около 1760 г. сопровождал английские вспомогательные войска в качестве военного и походного комиссара, а в 1762-67 гг. объезжал в интересах мasonry почти все европейские страны. В 1769 г. он купил имение Вюрхвиц близ Цейца, а в 1774 г. еще два имения. Ш. заменил традиционное трехполье многопольной системой, ввел севооборот красный клевер, над которым произвел много исследований, кормовую свеклу, люцерну, применял гипс в качестве удобрения и пр. На литературное поприще он выступил с рядом трудов и многочисленными письмами и брошюрами, в которых энергично ратовал против недостатков трехполья и за введение кормовых трав в севооборот (см. XXXVIII, 146, и XLII, ч. 9, 36/37). За свои работы он был удостоен премии Академии наук и в 1784 г. получил дворянское достоинство. Идеи Ш. особенно большой успех имели в Германии и Австрии.

Гл. тр.: „Nutzung, Trift und Brache; die grössten Gebr. chen und die Pest der Landwirtschaft“ (1783); „Ökonomisch-kameralistische Schriften“ (1785—86, 6 ч. т.); „Ökonomischer Briefwechsel“ 1789, 4 выд.).

**Шуберт**, Федор Федорович, изв. геодезист (1789—1865), род. в Петербурге, в 1809-18 гг. принимал участие в различных войнах, с 1818 г. — начальник триангуляции Петерб. губ., с 1822 г. — начальник основанного тогда корпуса военных топографов; потом также начальник гидрографического депо, с 1844 г. — член военного

совета. Известен своим участием в геодезических работах (дуга меридиана от Финляндии до устья Дуная) и в хронометрических экспедициях для определения долгот. Он основал издание записок военно-топограф. деп. и гидрографич. деп. Издал обширное „Exposé des travaux astronomiques et géodésiques, exécutés en Russie dans un but géographique jusqu'à l'année 1855“ (1858), содержащее координаты 14.531 определенного пункта. С. Ил.

**Шуберт** (Schubert). Франц. австр. композитор (1797—1828, считающийся одним из основоположников музыкального искусства XIX века, направления, получившего наименование романтизма. Ш., подобно Моцарту, был одним из необычайно рано раскрывшихся музыкальных дарований—уже в детском возрасте он выступал как скрипач и композитор. Потом это необычайное напряжение творчества выразилось в его исключительной плодовитости, благодаря которой он оставил огромное музыкальное наследство, несмотря на свою чрезвычайно краткую жизнь. Сходство Ш. с Моцартом, помимо его гениальной одаренности и скоротечности его жизни, выразилось и в его музыкальном характере, в жизнерадостности, которая упорно пробивалась, несмотря на хронически сопровождавшую его нужду—Ш. до конца своей жизни не смог добиться сколько-нибудь обеспеченного материального положения. Положительно непонятно, когда и как успевал Ш. творить свою музыку, постоянно отвлекаясь жизненными заботами. Как психологический тип творца музыки, Ш. является чрезвычайно резко выраженным романтиком, со всей свойственной раннему романтизму жизненной горячностью, идеалистичностью и непрактичностью. Он умирал в нищете, в то время как вся Вена восторгалась его сочинениями и его музыка звучала уже во всем свете. Ш. является преимущественно композитором вокальных: именно он создал в XIX веке стиль германской песни („романса“), которая развилась потом в творчестве Шумана, Мендельсона, Брамса и Вольфа и которая, несомненно, сильнейшим образом повлияла на русское музы-

кальное творчество (Глинка, Даргомыжский). Как романтик, художник, рожденный впервые вышедшей на арену социальной жизни интеллигенцией.— Ш. в музыке своей апеллирует уже не к феодальной группе слушателей, как классики, а к новой городской массе. В его творчестве можно проследить зарождение элементов также „легкого музыкального жанра“, который потом образовал самостоятельно течение танцевальной музыки и оперетки (Ланнер, Штраусс). Романсы Ш., в которых он первый сумел оживить старинную форму песни, вложить в нее огромное драматическое и лирическое содержание, признаются обычно вершиной его творчества, а одновременно и одной из вершин вокального творчества вообще. В этих романсах, как и во всем творчестве Ш., особенно поразительно неистощимое богатство мелодии, которая составляет центр его творчества. В качестве мелодиста Ш. является непревзойденной фигурой среди музыкальных творцов. Общее число его романсов превосходит 500, среди них некоторые до сих пор не сходят с концертных программ, как „Лесной царь“, „Двйник“, „Песня Гретхен“, „Форели“ и др. Но Ш., создав себе славу романсами, одновременно много времени и творчества отдавал и иным родам музыкального искусства. Им написаны многочисленные камерные произведения, среди которых наиболее популярны его квартеты и знаменитый „Фореллен-квинтет“ (на тему романса „Форели“). Его симфонии С-дур и „неоконченная“ Н-моль принадлежат к наиболее выдающемуся, что появлялось в симфонической музыке в первые годы после Бетховена. При жизни Ш. его симфонии не были ни разу исполнены, и даже его большая С-дурная симфония была открыта в его рукописях только после его кончины. В фортепианной музыке он создал новый салонный стиль XIX века, перенес в фортепианную музыку песенные формы. Фортепианные произведения Ш. („Музыкальные моменты“, „Экспромты“) представляют, помимо новых, чисто технических ресурсов, которые он усмотрел в фортепиано, также прототип всех позднейших сочинений Шопена,

Мендельсона и Шумана, написанных в той же форме „песни“ для инструмента. Из этих форм родились формы „ноктюрна“, „песни без слов“ и другие употребительные в XIX веке романтические инструментальные формы. Менее значения имеет творчество Ш. в области оперы, хотя опытов этого рода было у него много, но большая часть их почти не исполнялась и ныне даже затеряна. Из этой области музыки для сцены большего значения имеет его музыка к „Розамунде“ (1823). Общее число произведений Ш. огромно. Среди них масса еще пропала и не дошла до нас, вследствие хаотического образа жизни Ш.—типичного человека „богема“. Среди этого огромного количества — восемь симфоний, восемь струнных квартетов, два трио, квинтет с контрабасом („Форалтен-квинтет“) и квинтет с 2-мя виолончелями, оркестр, масса произведений для фортепиано, 12 опер, около 500 романсов для голоса, из которых особенно замечательны циклы песен: „Die schöne Mullerin“, „Die Winterreise“, и отдельные песни на слова Гейне, Гёте, Уланда, Рюккерта. По сравнению со своими предшественниками в музыке Ш. оказывается более смелым в области гармонии, часто предвосхищая гармонические открытия Шумана и Шопена; менее прогрессивна его техника в области контрапункта.—Ш. предпочитает ясный „гомофонический“ (одноголосно-мелодический) стиль и наибольшую прозрачность сопровождения. Юмор и жизнерадостность, свойственные творчеству Ш., идут по одной линии от творчества иных великих „венских композиторов“, отразивших в своих сочинениях общую жизнерадостную и бодрую атмосферу венской интеллигенции на рубеже XVIII и XIX веков—Гайдна, Моцарта, Ланнера, Штраусса. Много влияния оказала на музыку Ш. немецкая (точнее пригородная „венская“) песня и музыка венгерская, или, как ее тогда называли в Вене,—„цыганская“. Вместе с Вебером Ш. полагает основание германскому музыкальному национализму, потом развитому и раскрытому в творчестве Вагнера и Шумана и всегда связанному с пробуждением к социальной жизни интеллигенции.

Биографии Ш. написаны: *Kaisler v. Hellborn* (1865); *A. Niggli* (1880); *R. Heuberger* (3 изд. 1921). *W. Klatt* (1917); *W. Dahms* (1912); *Friedlander*, „Beiträge zu einer Biographie P. S.“ (1887); *O. E. Deutsch*, „F. S. Die Dokumente seines Lebens und Schaffens“ (2 Bde. 1913 14); монография о Ш. *R. Benz*, „P. S. der Vollender der deutschen Musik“ (1929).

*J. Sabaneev.*

**Шуберта залыв**, на вост. бер. Нов. Земли, южнее Маточкина Шара и сов. зал. Литке. Ограничен мысами Шуберта и Галла; открыт для вост. ветров. Глуб. не менее 3,5 м. Назван в честь русского гидрографа Шуберта *И. Т.*

**Шубин**, Алексей Иванович, фаворит Елизаветы Петровны (1707 — 1766). Сын мелкопоместного дворянина, Ш. служил в Семеновском полку. Рослый, сильный и красивый, он был замечен цесаревной Елизаветой (с.ч. XX, 38), „любвеобильное сердце“ которой было свободно после ссылки очередной ее привязанности. Однако, Ш., несмотря на свой маленький чин — он был рядовой солдат — оказался замешанным в один из заговоров, составленных в пользу цесаревны. Подозрительная Анна Иоанновна подвергла Ш. заключению, а потом и ссылке на Камчатку. Насильно обвенчанный с камчаткой, Ш. жил в Сибири под чужим именем. Ставши императрицей, Елизавета с большими трудностями нашла своего экс-фаворита. Привезенный в Петербург, он увидел на своем месте Разумовского. Произведенный в генерал-майоры, наделенный деньгами и землями, Ш. умер в безвестности в одном из пожалованных имений.

**Шубинский**, Сергей Николаевич, историк (1834 — 1913). Военный по своей служебной карьере (впоследствии вышел в отставку в чине генерал-майора), Ш. в начале 60-х гг. был увлечен, подобно М. И. Семевскому и др., вновь открывшимися для изучения страницами русской истории XVIII в., ее „разными трагическими, комическими и анекдотическими эпизодами“. По признанию самого Ш., „обработка подобных тем не представляла особых трудностей“, и так. обр. появилась ряд очерков Ш. по истории XVIII в. („Истор. очерки и рассказы“, 1869, и др. изд.). Однако, Ш. составил себе имя не этим, а своею редакционною деятельностью. В 1875 — 1879 гг. он редактировал „Древ-



ию и Новую Россию", а после неудачи с нею вошел в соглашение с А. С. Суворяным и стал редактором основанного в 1880 г. "Исторического Вестника", расщепленного на вкус широкого потребителя исторического рассказа с реакционно-националистической тенденцией. Список трудов III. см. "Исторический Вестник", 1913, № 6. С. В.

**Шубное дело**, см. XXIV, 413-44, прил. 7, и пушной товар.

**Шубравцы** (Szubrawcy), собств. бедняки, бездельники, — шуточное название членов общества, образовавшегося в начале прошлого столетия в Вильне. Хотя общество и было легальным, однако члены его старались по неизвестным причинам скрыть следы своей деятельности, почему восстановиться ее во всех подробностях на основе сохранившихся материалов не представляется возможным. Внешняя организация во многом напоминала масонские ложи, которых в то время в литовских губерниях было много. Целый ряд установленных церемоний. — напр. способ принятия новых членов, правила поведения во время заседаний, напоминает соответствующие масонские правила. Согласно подробно разработанному на предварительных собраниях и напечатанному позднее в журнале "Tygodnik Wileński" кодексу общества, в состав его входили: 1) действительные члены ("Urbani") — числом 40 — исключительно из состава жителей г. Вильно; 2) почетные члены ("Rustykani" первой категории) — число их не было ограничено; и 3) члены-корреспонденты ("Rustykani" второй категории) — число их было также неограничено. В состав первых двух категорий входил целый ряд выдающихся тогдашних университетских деятелей и представителей либеральной польской интеллигенции: Ан. Снядецкий, Контрым, Л. Боровский, М. Балинский, Фр. Заблоский, Иос. Оссольский и др. Общество ставило своей целью, пользуясь преимущественно оружием смеха, бороться с дурным воспитанием, слепым подражанием всему иностранному, умственной отсталостью, наклоном к сутяжничеству, крепостным правом. Органом, проводившим довольно последовательно эту программу, стал

с 1817 г. еженедельник "Уличные известия" ("Wiadomości Brukowe"); предполагают, что и самое общество первоначально называлось не шубравским, а "уличным" ("Brukowe"). Издание отличалось легким, специально "шубравским" стилем. Большинство применявшихся здесь литературных приемов (напр. путешествие шляхтича на лопате по различным слоям общества, получение письма за неразборчивой подписью, "случайно" открытые счета кутящего студента и т. п.) не было оригинально; отчасти уже польские авторы и журналы XVIII в. пристраивали готовые образцы для подражания, преимущественно же — западно-европейские сатирики и моралисты: Свифт, Гольдсмит, Стерн. Из английского "Spectator'a" целые статьи были здесь дословно переведены. Самым выдающимся сотрудником "Wiadomości Brukowych" по праву считается Андр. Снядецкий, иногда один заполнявший целые номера. Тонкая ирония в его статьях соединялась с большой точностью и обстоятельностью. Если в вопросах общественных III. были передовыми людьми своего времени, то в чисто-литературных вопросах они оставались консерваторами, решительно не желавшими признать нарождавшееся романтическое движение. Это послужило одной из причин, почему широкие круги вскоре отвернулись от них. С другой стороны, их нападения на общественные недостатки все более отходили от "улыбательной" сатиры XVIII в. и все яснее касались определенных лиц. Это привело к закрытию журнала, последовавшему в июне 1822 г. Тесная связь III. с масонами делает также вероятным предположение, что закрытие общества стояло в связи с состоявшейся перед тем ликвидацией масонских лож в 1821 г. В. Чернобаев.

**Шувалов**, Александр Иванович, граф, ген.-фельдмаршал (1710 — 1771). Камер-юнкером двора цесаревны Елизаветы Петровны, III. вместе с братом (см. Шувалов, II. II.) принимал участие в возведении ее на престол, был осыпан наградами и сделан начальником Тайной канцелярии. Достойный преемник А. И. Ушакова. III., по словам

Екатерины II, „наводил ужас и страх на всю империю“. Принадлежа к „шуваловской партии“, борющейся с влиянием канцлера Бестужева, III. одновременно с братом в 1746 г. возведен был в графское достоинство, а в 1754 г. оделан гофмейстером двора вел. кн. Петра Федоровича, к великому неудовольствию жены последнего, будущей имп. Екатерины II. Последняя видела в этом назначении желание Шуваловых путем сближения со слабавольным наследником упрочить после смерти Елизаветы власть за своей фамилией. Вступив на престол (1762), Екатерина II устранила III. от занимаемых должностей. Безличный и бесцветный, но жестокий, не обладавший ни умом, ни образованием, III. был лишь орудием в руках своего талантливого брата и держался родством с ним и фаворитом И. П. Шуваловым.

**Шувалов**, Андрей Петрович, см. XXIII, 678.

**Шувалов**, Иван Иванович, фаворит Елизаветы Петровны, основатель московск. университета (1727—1797). Принадлежа к среднему дворянству, III. через старших своих двоюродных братьев, Александра и Петра (см.), попал ко двору, где и обратил на себя внимание Елизаветы Петровны. Фавор III. продолжался до смерти Елизаветы (см. XX, 44). Графского титула III. не принял. Среди других фаворитов и всего придворного общества III. выгодно отличался своей просвещенностью (результат самообразования), знанием иностранных языков, любовью к наукам и „лююдестью“ (гуманностью). Как фаворит, он, по обычаю, принимал близкое участие в государственных делах, в частности в вопросах внешней политики (где всегда рядом с официальной дипломатией существовала и тайная), являясь сторонником сближения России с Францией (ср. XXXVIII, 235). Более заметный след остался от деятельности III. в области просвещения России. III. был близок с Ломоносовым, всегда оказывал ему моральную и материальную поддержку, в частности в деле основания Московск. университета (1755), куратором которого был III. (см. XXIX, 374' сл.). В 1757 г. по его же инициати-

ве была открыта Академия художеств (см. I, 550, 51), и он был ее первым президентом. Живя культурными интересами своего времени, III. собирал вокруг себя таких людей, как Державин, Дмитриев, кн. Дашков, Фонвизин, Богданович, Храповицкий и др.; он вел переписку с Гельвецем, Дидро, Даламбером и Вольтером. Последнему он поручил составление истории Петра Великого, для чего Вольтеру было передано много ценных документов, медалей, гравюр. Оставаясь в тени при Петре III, III. после переворота 1762 г. был отправлен Екатериной в почетную ссылку за границу, где провел более 10-ти лет. Путешествуя по Европе, оставаясь в долгу в Париже, Лондоне и Риме, III. занимался искусствами и литературой, осматривал музеи, библиотеки, картинные галереи. Успешное выполнение возложенных на него Екатериной дипломатических поручений позволило III. в 1773 г. вернуться в Россию. Он сумел восстановить свое положение при дворе. Обычный партнер за карточным столом Екатерины, он был ее спутником во время путешествия в Тауриду (1787).

**Шувалов**, Павел Андреевич, см. XXIII, 762.

**Шувалов**, Павел Петрович, граф, деятель „Священной дружины“ (1847—1902). Окончив два университета, петербургский и гейдельбергский, III. в 1868 г. поступил на военную службу, в 1872—1881 гг. был адъютантом в кн. Владимира Александровича, в 1882—1889 гг. — флигель-адъютантом. Его политическая деятельность приходится на 1880—1882 гг., когда в придворно-дворянских кругах, к которым принадлежал III., строились разнообразные проекты борьбы с возрастающим революционным движением. Первая попытка политического выступления III. (еще до 1 марта 1881 г.) связана с лорис-меликовскими проектами создания суррогатов народного представительства с целью привлечения в союзники либералов. Когда, в ответ на это, тотчас же вновь всплыли отброшенные в начале 60-х гг. проекты дворянской конституции, то сюда примкнул и проект III., составленный его отцом (в 1850—60 гг. петерб. губ. предв. двор.). Впоследствии III.

составил еще два проекта: в мае 1881 г.—в соответствии с манифестом 29 апреля, допуская лишь частично выбор кандидатов в члены Госуд. совета, и в 1882 г.—в соответствии с игна-тьевскими проектами созыва Земского собора, тоже с проектами совещательного представительства. На ряду с этим Ш. сыграл важнейшую роль в истории придворной контрреволюционной организации, т. наз. „Священной дружины“, созданной после 1 марта 1881 г., как в агентурной, так и в провокационной ее работе. Когда „Св. др.“ от имени фиктивной „Земской лиги“ стала издавать, при участии незна-вшего подоплека дела Драгоманова, в Женеве „Вольное слово“, рассчитывая привлечь революционеров к нему, Ш. лично вошел в сношения с И. Петрункевичем, передавал деньги В. Гольцеву для „В. сл.“, виделся позднее с Драгомановым; но когда обнаружилось, что между Драгомановым и революционерами лежит пропасть, еще увели-ченная изданием „В. сл.“ и „Св. дружина“ стала с тою же целью проникнове-ния в среду революционеров издавать в Женеве же ультра-террористическую „Правду“, то Ш. не только руководил „Правдою“, но и собственноручно пи-сал туда корреспонденции из Петер-бурга, изобличающие бесполезного для розыска Драгоманова в сношениях с правительством, которое решило под-держивать конституционалистов против террористов; Ш. здесь же от имени революционеров требовал усиления террора. В свете этих провокационных упрямлений „искреннего конституцио-налиста“ Ш., каким его выставляла либеральная легенда, становится понятным и его переговоры с „Народ. ой Волей“, при посредстве авантюриста д-ра Нивинского и журналиста Никола-дзе (см. XL. прилож., 472). По словам его „старинного приятеля“ К. Головина, Ш. был человек „недюжинных способ-ностей“, но „все собирался перехитрить всех“; таков Ш. был и в политике, в своей игре с Драгомановым и с „Народной Волей“. Записки Ш. см. „Крас-ный Архив“, 1928, т. 31, и „Вестник Европы“, 1913, № 8; о Ш. см. В. Богучар-ский, „Из истории политической борьбы в 70-80 гг. XIX в.“, М. 1912; его же,

статья в „Современнике“, 1913, № 3; П. Пилиманова, „В. Евр.“, 1914, № 1—2; Д. Заславский, „Взволнованные лобо-трысы“, М. 1931. С. Валк.

**Шувалов**, Петр Андреевич, см. XXIII, 678.

**Шувалов**, Петр Иванович, граф, крупный деятель царствования Ели-заветы Петровны (1711—1762) Сыну не-богатых родителей, Ш. на двенадцатом году был определен камер-пажем двора Екатерины I-ой; позднее участвовал в возведении на престол Елизаветы Петровны, получил за это ряд наград; женился на любимице императрицы, М. Е. Шепелевой, быстро пошел в гору, сделан сенатором и графом (1746). Позднее Петр Ш произвел Ш. в ген-фельдмаршалы.—Не обладая система-тическим образованием, Ш. был дея-телем широкого размаха и большой инициативы. Он был автором многих проектов, подказанных интересами казны, дворянства и молодой буржуа-зии (повышение косвенных налогов за счет прямых, увеличение акцизов, развитие частных монополий и откупов, упразднение внутренних пошлин, начало генерального межевания, со-здание Государственного заемного банка для дворянства; см. XXV, прил. кредитные учреждения, 11). Помимо финансов, промышленности, торговли и военного дела, Ш. оказывал влияние и на внешнюю политику. Как глава „шуваловской партии“ при дворе Ели-заветы, Ш. поддерживал французскую ориентацию и боролся с канцлером А. И. Бестужевым, стремившимся к сближению с Австрией (см. XXXVIII, 235). Однако, в деятельности Ш. играли очень крупную роль и его собствен-ные интересы. Вопросы материальной выгоды нередко определяли даже его внешне политическую линию. Беспринципный, но умный и энергичный, Ш. стремился корыстно использовать рас-положение к нему императрицы, род-ство с фаворитом (см. Шувалов. Ив. Ив.) и свое служебное положение. Ш. уча-ствовал в винных и табачных откупах, имел монополию на рыбные промысла в Белом и Каспийском морях. Кроме того, он выхлопотал себе „лучшие из казны заводы железные, называемые Гороблагодатские“. Несмотря на огром-

ные доходы. Ш. умер, оставив огромные долги. *Е. С.*

**Шуга**, хребет в Тибете, см. ХLI, ч. 8. 13.

**Шугнан**, бекство в б. Бухаре, см. VII, 257.

**Шугус**, гора на Кавказе, см. XXVI, 126

**Шудра**, каста в Индии, см. XXIII, 599; ср. ХХI, 663, и VI, 509.

**Шуйский**, Андрей Михайлович, князь, боярин (как и нижеследующие, Ш. — потомок старинных суздальских удельн. князей). Правительницей Еленой (матерью Грозного; см. ХХ, 26) был заключен в тюрьму, подозреваемый в намерении „отъехать“ из московской Руси. После смерти правительницы Ш. с помощью сильных родственников, заправлявших во время малолетства Грозного государственными делами (партия Шуйских), получил боярство и был назначен воеводой в Псков, где прославился своим произволом: теснил крестьян, разорял купцов и ремесленников, захватывал земли и имущество землевладельцев. Уверенный в безнаказанности, Ш. не оставлял своевольтва и вернувшись в Москву, где и сделался одной из первых жертв Грозного, почувствовавшего себя сильным настолько, чтобы выйти из-под боярской опеки: тринадцатилетний Иван приказал отдать Ш. на растерзание псарям (1513). *Е. С.*

**Шуйский**, Василий Васильевич (прозванный *Нельми*), князь, боярин, воевода и приближенный вел. князя Василия III. Участвовал в многочисленных походах против Литвы и татар. Наместничая в Новгороде, Ш. заключил перемирие с Швецией (1513) и торговое соглашение с ганзейскими городами (1514). После смерти Василия Ш. был отодвинут на второй план фаворитом правительницы Елены, кн. Телепневым-Оболенским (см.). Ш. приписывается отравление правительницы. После ее смерти (1538) ему было нетрудно справиться с ее фаворитом. С устранением своих главных недругов Ш. при малолетнем Иоанне IV сделался полновластным распорядителем судбами страны, опираясь на целое гнездо своей родни (партия Шуйских) и отставив Бельских (см. VII, 375/76). Ум. в 1539 г. *Е. С.*

**Шуйский**, Василий Иванович, царь московский, см. *Васильев*, VIII, 20/21, и *Смутное время*, XXXIX, 652 сл.

**Шуйский**, Дмитрий Иванович, князь, брат царя Василия Шуйского. Начав службу при Грозном и получив звание боярина в 1591 г., Ш. в царствование Бориса Годунова, в декабре 1604 г., потерпел поражение при попытке освободить осажденный войсками Лжедмитрия Новгород-Северск. При Самозванце вместе с братом едва не подвергся казни, но был помилован. В царствование Василия Ш. был назначен главным воеводой войск, сражавшихся против „Тушинского вора“ и поляков. Но постоянные поражения полная бездарность и неуживчивый характер сделали его непопулярным среди войск и населения. Ш. считали виновником смерти Сяпына-Шуйского (см.). Сменив последнего в командовании, Ш. потерпел под Клушиным жестокое поражение (24.VI—1610) от поляков (ср. *Смутное время*, XXXIX, 650), чем было катастрофически ускорено падение царя Василия. Вместе с последним Ш. был отправлен гетманом Жолкевским в Польшу, где, заключенный в Гостыньском замке, умер в 1612 г. *Е. С.*

**Шуйский**, Иван Петрович, князь боярин, воевода. Соратник Грозного по Полоцкому походу, Ш. воеводствовал в Кашире, Серпухове, участвовал в заседаниях Земского собора в 1556 г., дрался с татарами и ливонцами. Назначенный псковским воеводой, Ш. получил звание боярина. В 1581 г. Ш. прославился упорной защитой Пскова от превосходящих численностью войск Стефана Батория, обнаружив не только личную храбрость, но и большое военное дарование. При Федоре Иоанновиче Ш. возглавлял оппозицию родовитого боярства против Годунова и был инициатором петиции, поддержанной митрополитом Дионисием и боярами, о разводе царя Федора с его бездетной женой Ириной, сестрой Годунова. По доносу слуги Ш. был арестован, обвинен в измене и сослан на Белоозеро, где он и умер в 1587 г. Темные слухи по Москве считали Ш. задушенным по распоряжению Годунова. *Е. С.*

**Шуйский-Снопин**, Михаил Васильевич, см. *Снопин-Шуйский*.

**Шуйский уезд**, находился в сев. части бывш. Владимирской губ. на границе с Ярослав. и Костромск. губ., с 1918 г.—во вновь образов. Иваново-Вознесенской губ.; при вхождении в последнюю зап. участки бывш. Ш. у. причислены к у. у. тейковскому и середскому, а затем (в 1921 г.) также к ив.-возн. у. (все эти уезды образ. в новой Ив.-Возн. губ.). Сильно урезанный на э., Ш. у. получил значительные прибавления на ю. и в. из нескольких волостей б. ковровск. у. и сев. районов быв. вязниковск. и гороховец. у. у. Владимир. губ. (см.). В таком виде Ш. у. занял площадь в 4.451 кв. км с 2 городами: Шуя и Южа, с насел. (в 1926 г.) 193.640 чел., ср. плотность 44 ч. на 1 кв. км. В 1929 г. был упразднен и вошел в состав Ш. округа Ивановской промышленной области, образованного в 1929 г. в составе 8 районов: шуйск., ивановск., писцовск., ландеховск., тейковск., южск., родниковск. и середк., и просуществовавшего до упразднения окружного деления в 1930 г. В Ш. о. вошли *полностью* б. уезды: шуйск., иван.-вознесенск. и родниковский район б. Иваново-Вознесенской губ.; *почти полностью*—тейковский и середский уу. той же губ., и *частями*—юрбевецкий и юрбев.-польский уу. Иваново-Вознесенск. губ.; ковровский, владимирск. и вязниковский уу. б. Владимирской губ., а также нерехтский и армянский районы Костромской губ. Окружной центр—г. Шуя. Общая площадь округа—13.236 кв. км, население—501.669 чел. (1926), в том числе: городского—113.290 ч., в рабоч. поселк.—15.237 ч., сельского—373.142 ч.

В прежних пределах Ш. у. заним. 2.919 кв. км и чрезвычайно возвышенной местности на водоразделе между Волгой и Клязьмой, сложенной преимущественно валунами глинами (в але древн. кончечного морена. вала). На ряду с валунами встречаются бевалунные глины, также пески и супеси; выходы коренных пород (юрской и в.-перм.) очень редки. Почвы—подзолистые суглики и супеси. В с.-з. районе находятся небольшие болота и озера. Ртк небольшие, глав. обр. левые притоки Клязьмы, как Реца и Уводь с Ухтой. Леса покрывают половину площади Ш. у., преимущественно таежного типа (ель, осина, береза, осина). Перед войной в Ш. у. числилось насел. 238 т. ч. (городск. 126 т. ч.), средн. плотность 75 ч. на 1 кв. км. Население—русское. Гл. роль в хозяйстве получила в Ш. у. фабрично-заводская текстильная (хл.-бум.) промышленность с такими крупными центрами, как г. Иваново-Вознесенск и Шуя, также сс. Кохма и Тейково. Под пашней было около 30% площади с посевом ржи, овса, ячменя, картофеля, льна, яров. пшеницы, гороха и

травосеян.; кустарная промысл. (овчин., обувн., др. восбдел.). Уездн. центр—г. Шуя.

В. Д.

**Шулаверы Большие**, город, см. Шаумян.

**Шулек** (Sulek), Богуслав, хорватский писатель (1816—1895), по происхождению словак. Попав в Загреб, он, благодаря своим способностям и трудолюбию, быстро овладел хорватским языком, так что с 1843 г. Гай (см.) поручил ему редактирование своего органа „Даница“ (см. *иллиризм*, XXI, 531); обладая крупным публицистическим талантом, Ш. участвовал еще в ряде других органов „Novine - dalmatinsko - hrvatsko - slavonske“, „Pozor“, всюду отстаивая идею свободы и независимости Хорватии. В этих же целях он популяризировал и дополнил известный труд Кукулевица „Juga regni Dalmatiae, Croatiae et Slavoniae“. Но самые большие услуги Ш. оказал хорватской литературе в качестве неутомимого составителя словарей. Он долго подготовлялся к этой работе, изучая труды Стулли, Ямбрешича и в особенности Вука. „Хорватско-немецкий словарь“ Ш. (Agram, 1860—73) заменил все, что до того было сделано в этой области. Целые поколения молодых писателей на нем воспитались. Ш. прибегал часто к новообразованиям, в чем его упрекали, но большинство из них оказалось удачным и удержалось в языке. Большое значение также имеют его словари: „Научной терминологии“ (Zagreb, 1874-75) и „Ботанический“ („Jugoslavenski imenik bilja“, 1879).

В. Ч.

**Шульгин**, Василий Виталевич, реакционный публицист, член II, III и IV Госуд. думы (см. XVII, прилож., 52). После Октябрьск. революции принимал активное участие в белом лагере, потом эмигрировал. Написал: „Дни“, „1920“, „Три столицы“ (изд. за границей); первые две перизд. в СССР, изд. „Прибой“, со вступит. статьями и примечаниями С. Пионтковского).

**Шульгин**, Виталий Яковлевич, историк (1822—1878). Окончил киевск. университет, в 1850 г. представил магистерскую диссертацию „О состоянии женщин в России до Петра Великого“ и приглашен в универ. адъюнктом при кафедре всеобщей истории, где в течение тринадцати лет (1849—1862) читал лекции и

вел семинарий. Вышел из универ. в 1863 г. и в дальнейшем отклонял все предложения занять кафедру в киевск. и в московск. университетах и посвятил себя журналистике. С 1864 г. Ш. стал редактором „Киевлянина“, газеты, субсидировавшей правительством и являвшейся органом националистического направления. Из научных трудов Ш. наиб. крупные: „Историческое обозрение учебных заведений в юго-западн. России с конца XVIII века до открытия универ. в Киеве“ (1860), „История университета св. Владимира за первые 25 лет его существования“ (1860). Особенной известностью пользовались долгое время составленные Ш. учебники по всеобщ. истории, выдержавшие по многу изд. Как ученый, Ш., несмотря на многие научные достоинства, не более, как эклектик и популяризатор.

**Шультьгес**, Отто, нем. историк, см. XLVIII, прил. *соврем. деятели науки*, 62.

**Шультьгес**, Эдмунд, см. XLVII, прил. *указатель соврем. илюстр. полит. деятелей*, 90.

**Шульте** (Schulte), Алонз, нем. историк, род. в 1857 г. Начал свою ученую деятельность, работая над актами и документами города Страсбурга, затем служил в баденском архиве. В 1893 г. был приглашен профессором истории во Фрейбург, в 1896 г.— в Бреславль, в 1903 г.— в Бонн. В 1901—1903 гг. был директором прусского исторического института в Риме. Стоит членом баварской Академии наук. Ш. принадлежат работы: „Gesch. d. Habsburger in den ersten drei Jahrhund.“ (1887); „Ueber Reichenauer Stadtgründungen in X und XI Jahrhundert.“ (в „Zeitschr. für d. Geschichte d. Oberrheins“, 1890; развитие зомовской теории о происхождении городского права из рыночного); „Markgraf Ludwig Wilhelm von Baden und der Reichskrieg gegen Frankreich 1693—1697“ (2 т., 1892; здесь Ш. проводит мысль, что идея реорганизации Германии исходила от малых государств и что они стояли за объединенное ведение войны против Людовика XIV); „Die Fugger in Rom, 1495—1523“ (2 т., 1904; собран огромный материал по участию Фуггеров в операциях, связанных с продажей индугенций); „Kaiser Maximilian I als

Kandidat für d. päpstl. Stuhl 1511“ (1906); „Gesch. d. mittelalterlichen Handels und Verkehrs zwischen Westdeutschl. und Italien“ (2 т., 1900; главная работа Ш., основана на огромном, впервые собранном материале, положила основу целому отделу истории европейской торговли); „Der Adel und d. deutsche Kirche im Mittelalter“ (1910; 2-е изд. 1922; основная работа по вопросу); „Frankreich und d. linke Rheinufer“ (1918; 2-ое изд. 1922; книга имеет в значительной степени политический характер: доказываются исторические, географические и хозяйственные права Германии на Эльзас). *В. Перцев.*

**Шультен** (Schulten), Адольф, нем. историк, род. в 1870 г., с 1907 г. профессор в Эрлангене. Предмет его занятий—социальная история и археология римского мира. Много сделал для выяснения сложных и трудных вопросов римского землевладения и земледелия, в частности много работал по колонату. Главные труды: „Die römischen Grundherrschaften“ (1896), „Lex Manciana“ (1897), „Die römische Flureinteilung“ (1898), „Das römische Afrika“ (1899), „Numantia“ (1905), „Ausgrabungen in Numantia“ (I, 1914; III, 1927; III. руководил этими раскопками), „Sertorius“ (1926, по новым данным).

**Шультьце** (Schultze), Макс, немецк. анатом (1825—1874), в 1850 г. прив.-доц. в Грейфсвальде, занимался сначала турбелляриями, написал по ним монографию, в 1854 г. опубликовал крупное исследование „Ueber den Organismus der Polythalamien“, где описал движения у саркодовых. В том же году Ш. сделался проф. в Галле и начал свои замечательные исследования нервных окончаний в органах чувств. В 1859 г. он перешел в Бонн. Огромное значение для более точного установления понятия о клетке имел его труд: „Ueber Muskelkörperchen und das, was man eine Zelle zu nennen habe“ (1861), где Ш. впервые указал, что оболочка не является необходимым элементом клетки (см. V, 646). Ш. принадлежит также ряд ценных исследований по строению сетчатой оболочки глаза (ср. XLV, ч. 3, 162), межклеточному веществу, движению протоплазмы и бесцветным кровяным тельцам. Из других его работ отметим:

„Zur Kenntniss der electrischen Organe der Fische“ (1858). „Die Hyalonemen“ (1860). „Das Protoplasma der Rhizopoden und der Pflanzenzellen“ (1863). „Observationes de structura cellularum fibrarumque nervorum“ (1868). С 1865 г. издавал пользующийся широкой известностью „Archiv für mikroskopische Anatomie“ (продол. Вальдейром и др.).

**Шульце** (Schulze), *Энезидем, с-Ш.*, Готлоб Эрнст, немецкий философ, (1781—1833), учился в Виттенберге, с 1788 г. был профессором философии в Гельмштедте, а с 1810 г.—в Геттингене. Ш. обнаружил оригинальность мысли только в своем главном сочинении, вышедшем в 1792 г. анонимно и без указания места издания: „Aenesidemus oder über die Fundamente der von dem Herrn Professor Reinhold in Jena gelieferten Elementarphilosophie. Nebst einer Verteidigung des Skepticismus gegen die Anmassungen der Vernunftkritik“. Это сочинение, благодаря которому Ш. занял выдающееся место в ряду критиков Канта, написано в форме переписки между Германом, ставшим кантианцем под влиянием сочинений Рейнгольда, и представителем скептицизма Энезидемом. Основная мысль Ш. заключается в том, что кантовский критицизм заранее предполагает значимость закона причинности и, следовательно, по существу бессилен против возражений, формулируемых с точки зрения Юма, которого Кант вовсе не преодолел. Ш. обвиняет Канта и Рейнгольда в догматическом мышлении, в онтологическом умозаключении, выражающемся в отождествлении понятий „неизбежно мыслиться“ и „быть“, и в ряде противоречий в самом понятии вещи в себе, в учении о категориях и т. д., обращая против Канта его собственную трансцендентальную диалектику, исключаящую возможность выведения познания из свойств чистого разума. Основная ошибка Ш. заключается в догматическом понимании кантовской вещи в себе, в игнорировании ее значения, как по существу предельного понятия (Grenzbegriff). Впоследствии сам Ш. полемизировал против скептицизма и приблизился к точке зрения Якоби. Главное сочинение Ш. оказало

влияние на Фихте, которого оно заставило разочароваться в истолковании Канта, предложенном Рейнгольдом, и на ученика Ш.—Шопенгауэра. О Ш. писали: *К. Фишер*, „История новой философии“, т. VI, гл. V; *Н. Wiegershausen*, „Aenesidemus, der Gegner Kants und seine Bedeutung im Neukantianismus“, 1910; *E. Kühnemann*, 32 Band „Allgemeine Deutsche Biographie“. *А. Воден.*

**Шульце** (Schulze), Иоганн, немецкий педагог (1786—1869). Мекленбургец, классический филолог, ученик Ф. А. Вольфа, целиком выросший в атмосфере нео-гуманизма Ш. стал с 1808 г. преподавателем греческого языка в Веймаре и отдался этому делу с заразительным энтузиазмом. В 1812 г. Ш. делается директором гимназии в Ганнау и выдвигается на должность Oberschul- und Studienrat'a. Война остановила эту его деятельность, и только с 1818 г., после перехода в Берлин, он в качестве правой руки прусск. мин. нар. проsv. Альтенштейна делается фактическим организатором и руководителем школьного дела в Пруссии, являясь до смерти министра в 1840 г. решающим вдохновителем всего школьного законодательства, до 1858 г. сохраняя свой пост. Фактическое влияние Ш. с 1840 г. параллелировалось другими людьми и силами. 20-ые и 30-ые годы были временем его основной работы в области административно-законодательного строительства, в результате чего получилась ярко выраженная система немецкой классической гимназии, сохранившей свои отличительные черты до конца XIX в. С переходом в Берлин Ш. быстро отрезвился от юношеского увлечения философией и педагогикой Шлейермахера. Будучи видным чиновником, он начинает усердно посещать вечерние лекции Гегеля и целиком воспринимает его концепцию всеильного государства и государственной педагогики. Идеологически Ш. делается педагогом-государственником. В этом заключается и сильная и слабая сторона его руководства. Вместо пестрого разнообразия получается единообразная государственная средняя школа, с выдержанной регламентацией, с строгим государственным контролем, с точно выработанным учеб-

ным планом, с системой классовых и предметных преподавателей, с экзаменационной системой, с „аттестатом зрелости“, с „пробным годом“ для начинающих преподавателей и т. д. Длинный ряд отдельных законодательных актов в этом направлении подытоживается т. наз. „синей книгой“ 1837 г. Ш.—бюрократ, но бюрократ широкого размаха, глубоко уважающий научные ценности, упорный и неутомимый работник, исключительно требовательный к самому себе и к своим подчиненным, к школьной работе учащихся предъявляющий очень большие, порою непосильные требования. Построенная его стараниями прусская средняя школа—классическая гимназия, с двумя древними языками, но с преобладанием латинского, была вместе с тем средней школой, раскрывшей свои двери, в отличие от школы чистого неогуманизма, и элементам новой культуры—родному языку, математике и отчасти естественным наукам. При таком „школьном утракизме“ должно было достигаться „всестороннее образование“. Получившаяся отсюда многопредметность, перегруженность учащихся, чрезмерная регламентация, оторванность от жизни давали обильный материал для законной критики дальнейшим поборникам новой школы (ср. L, 54/55). Тем не менее, Ш. и период его активной школьно-законодательной работы остаются положительными страницами в истории немецкой школы, тем более, что ему приходилось проводить свою работу в условиях тяжелой политической реакции, в эпоху Меттерниха, „Карлсбадских постановлений“, систематической „травли демагогов“. Министерство Алтенштейна, главн. обр. стараниями и умением Ш., при таких даже условиях умело охраняло университеты и выдвинуло их к 40-ым годам в передовое и образцовое положение (ср. XII, 325 сл.).

Ш. опубликовал „Schulreden“ (1819—30), выдал „Phänomenologie des Geistes“ Гер-ля (1841) и „Geschichte der Kunst des Altertums“ Вилкельмана (1809—15, вместе с Н. Meyer) О Ш. см.: *Varrantrapp*, J. S. und das prussische Unterrichtswesen in seiner Zeit, 1889; *Fr. Paulsen*, „Geschichte des gel.-bten Unterrichts“ (Bd. II, 3-е изд. 1921); *ego* же, „Richtlinn-н der jüngst-n Bewegung im höher-n Schulwesen Deutschlands. Gesammelte „Aufsätze“, 1909; *K. A. Schmid*, „G schichte der Erziehung vom Anfang an bis auf unsere Zeit“, V Bd., I Abt. (монография B-nder'a), 1901; *Th. Ziegler*, „Geschichte der Pädagogik“, 3 Aufl., 1909 (есть русск. пер.).

Г. Вебер.

**Шульце - Геверниц** (Schulze-Gavernitz). Гергард, немецк. экономист, профессор политической экономии в фрейбургском университете (с 1893 г.). род. в 1864 г., образование получил в гейдельбергском университете, по отцу и деду принадлежит к профессорскому кругу, по матери—внук крупного текстильного фабриканта. С 1836 г. по 1891 г. Ш.-Г. путешествует по Англии, знакомясь с ее экономическим положением; в 1891-92 гг. живет в Москве, работает при московск. универс., изучает московско-владимирский район с его хлопчатобумажными фабриками, путешествует по губерниям, пораженным голодом (1891), изучая земельные отношения старой России. С 1912 по 1920 г. Ш.-Г.—член рейхстага. По своему направлению Ш.-Г. сторонник исторической школы, „катедер - социалист“, ревностный приверженец идеи „социального мпра“, „социальный гармонист“ в духе Кэри-Бастна. В своих научных трудах Ш.-Г. обнаружил хорошее знание английской жизни и английских социально-экономических отношений. Первый большой труд Ш.-Г. вышедший в 1890 г. в двух томах, был посвящен изучению социального вопроса по отношению, сложившимся в Англии в XIX в. („Zum sozialen Frieden. Eine Darstellung der sozialpolitischen Erziehung des englischen Volkes im neunzehnten Jahrhundert“). В основе этого труда, хорошо известного на Западе, лежит попытка доказать, что с развитием капитализма расстояние между богатыми и бедными сокращается, что распределение богатств обнаруживает тенденцию к выравниванию доходов населения и что капитализм ведет в общем к „социальному миру“, Ш.-Г. в данном случае ссылается на работы Гиффена и Гошена, которые по новейшим исследованиям оказались построенными как раз на основе ошибочных приемов (см. *социальное распределение*, XLI, ч. 1, 117), так что выводы Ш.-Г. не отвечают действительности.

Из других сочинений Ш.-Г. известны: „Der Gross betrieb, ein wirtschaftlicher und sozialer Fortschritt“, 1892 (рус. пер. „Крупное производство, его значение для экономического и социального прогресса. Этул из области хлопчатобумажной промышленности“, 1897; здесь о большии значении дела дается анализ развития хлопчатобумажной промышленности в Англии); „Carlyles Welt- und Gesellschafts-Anschauung“ (1893, 2-е изд. 1897); „Volkswirtschaftliche Studien aus Russland“ 1899; рус. пер. „Очерки общественно-



...ийства и экономической политики России", 1901); „Britischer Imperialismus und engl. Freihandel“ (1900); „Marx oder Kant?“ (1908; 2-ое изд. 1909); „England und Deutschland“ (1908; 5-ое изд. 1922); „Wirtschaftswissenschaften“ (1915); „Freie Muerel“ (1915); „Die deutsche Kreditbank“ (1919); „Der Friede und die Zukunft der Weltwirtschaft“ (1919); „Der Wendepunkt des Weltkrieges“ (1920); „Amerikanischer Imperialismus“ (в юбилейном сборнике Брандтау, 1925).

C. С.

**Шульце-Делич** (Schulze-Delitzsch), Франц-Герман, немецк. экономист и общественный деятель (1808—1883), получил юридическое образование в Лейпциге и Галле, был судьей в своем родном Деличе, в 1848 г. был избран в прусское Национальное собрание, где примыкал к левому центру и председательствовал в комиссии по исследованию причин бедности среди рабочего класса и ремесленников; в 1849 г., во время политической реакции, был привлечен к суду по обвинению в агитации против уплаты налогов, на суде произнес блестящую речь и был оправдан, с 1861 г.—депутат прусского ландтага, с 1867 г.—депутат рейхстага. Ш.-Д. является организатором и вдохновителем кооперативного движения в Германии и основателем кредитных кооперативов среди городских ремесленников и вообще мелкой буржуазии. Тип ш.-д.-евской системы кооперативных организаций, особенно кредитных (см. XXV, 130-31 и 396; ср. XIV, 92/94), быстро привился во всех европейских странах. Своей кипучей деятельностью Ш.-Д. вызвал к жизни огромную сеть кооперативов разного рода в различных городах Германии, основал в 1854 г. первый кооперативный журнал, объединил германское кооперативное движение во „Всеобщий союз германских товариществ“. По своим политическим взглядам Ш.-Д. примыкал к партии свободомыслящих, отстаивал лозунги либеральной школы в экономической политике, принципиально отвергал помощь государства и вмешательство последнего в дело кооперативного строительства и благодаря этому вызвал против себя резкую критику Лассалля. Поводом к последней послужила книга Ш.-Д. „Kapitel zu einem deutschen Arbeiterkatechismus“ (1863), в которой Ш.-Д. в популярной форме, имея в виду рабочие массы, развивает ряд основных положений политической экономии: труд, капитал, доход с капитала, цен-

ность и т. д.). Во всех этих вопросах Ш.-Д. не идет дальше Бастиа (см.) и его школы, Лассаллю поэтому нетрудно было в своем „Экономическом Юлиане“ раскрыть всю слабость теоретических взглядов и построений Ш.-Д. Ответ Ш.-Д. на критику Лассалля последовал уже тогда, когда Лассалля не было в живых. Ш.-Д. еще при жизни мог видеть грандиозные успехи своей общественно-кооперативной деятельности и пользоваться огромной популярностью не только в своей стране, но и за границей. За высоко плодотворную деятельность Ш.-Д. юридический факультет гейдельбергск. универс. избрал его своим почетным доктором.

Сочинения Ш.-Д.: „Die arbeitenden Klassen und das Associationswesen in Deutschland als Programm zu einem Kongress“ (1858, брошюра); „Die Abschaffung des geschäftlichen Risikos durch Herrn Lassalle. Ein neues Kapitel zum deutschen Arbeiterkatechismus“ (1860); „Briefe an die italienischen Patrioten“ (1871); „Die Kriese der Gewerbelank und die Agitation gegen die Solidarbeit“ (1876); „Gutachten über die Begründung der Wechselklage im Urkundenprozeß“ (1870); „Chronik der Stadt Delitzsch bis zum Anfange des XVIII Jahrh.“ (1852); „Die sociale Frage“ (1869); „Die Entwicklung des Genossenschaftswesens“ (1870) и др. Полное собрание сочинений и речей Ш.-Д. вышло в свет к 100-летию юбилею со дня его рождения под общим назв. „Schriften und Reden“, 4 тома, 1909—1911.

C. С.

**Шумагинские острова**, архипелаг небольших, сложенных гранитами о-вов и отмелей у южн. берега полуостр. Аляска (Сев. Амер.).

**Шуман** (Schumann), Роберт, замечательный немецк. композитор (1810—1856). Ш. является одной из самых типических фигур германской романтики в музыке. Его творчество создалось в качестве непосредственного аналога литературной фантастики, которая воплотилась незадолго до того в творчестве Гофмана. Как типичный „романтик“, Ш. явился музыкальным отразителем настроений интеллигенции, которая тогда вылилась в Германии в крепкое и интеллектуально-мощное сословие. Националистические тенденции, которые вообще всегда в той или иной степени заметны в рождающейся интеллигенции, у Ш. проявлены. быть может, не так резко и во всяком случае неумышленно,—он далек от „принципального“ народничества и этим отличается от Шуберта или Вебера, а также от Шопена, которые охотно и уверенно пользовались типично-народными оборотами мелодики и

ритмики. III. — первоклассный мелодист, создавший гениальные образцы песенного творчества, в котором он продолжает линию песен Шуберта, только с большей изысканностью и меньшей простотой и наивностью. Песенность осталась характерной для III. даже в его крупных композициях, и этот композитор никогда не смог по настоящему овладеть крупными музыкальными формами (симфонией, сонатой). Это указывает на типичный для III. „миниа­тюризм“ дарования, на его склонность отделять детали и упускать общую линию сочинения. В области ритмики III. необычайно оригинален и самобытен, — он идет по стопам Бетховена в этой области, нередко превосходя последнего изобретательностью и сложностью, но нередко впадая и в однообразие. Как гармонист, III. вместе с Шопеном является крупнейшим новатором, предвосхитившим и предварившим многие откровения позднего музыкального романтизма Вагнера и Листа. Его гармонический мир изыскан и прен, он любит острые и сложные сочетания, оригинальность подхода к гармонии; вместе с изысканным синкопированным ритмом это дает общую картину его творчества, изысканную и утонченную, подобно шопеновскому творчеству обладающую массой заложенной в нее фантастики. III. большую часть своего творчества отдал камерному типу музыки (фортепиано, квартет, трио, соната, романс), его выступления в сфере симфонии (4 симфонии), оперы („Геновефа“), сценической музыки („Рай и Пери“, „Манфред“) менее характерны и часто на­та­лкиваются на характерную для III. неспособность к оркестровому мышлению. Только немногие оркестровые сочинения III. звучат удовлетворительно в оркестре. Эта странная неспособность к оркестровому колориту сочеталась у III. с гениальной способностью к гармоническому колориту в области фортепиано, где он, подобно Шопену, создает свой характерный стиль. Выделявшийся выгодно среди музыкантов своего времени как высокообразованный, исключительной культуры человек, III. предв­аряет собой облик „неоромантика“ — музыканта с

огромной философской и литературной эрудицией, типа Листа и Вагнера, сознательного новатора, творящего не только интуитивно, но и сознательно. Этой большой интеллектуальностью III. объясняется и его увлечение музыкальной критикой, — он является пионером в области музыкальной серьезной критики и открывает собою плеяду великих музыкальных писателей. III. издавал одно время (с 1834 г.) журнал „Neue Zeitschrift für Musik“, в котором защищал крайние по тому времени направления воинствующей романтики против академизма и консервативной рутинности. При этом им был обнаружен незаурядный литературный и памфлетный дар. Характерным свойством музыкального дарования III. является страстность и пылкость чувства, находящие нередко глубокие трагические краски для своего воплощения, и сильный лирический темперамент. Его лучшие сочинения написаны в начале его творческой карьеры, в них — максимум изобретательности и вдохновения. К этому времени относятся обошедшие все концертные эстрады мира и до сих пор составляющие основной репертуар всякого пианиста „Крейслериана“ (1838, навеянная рассказами Гофмана), „Карнавал“ (1834—35), две фортепианные сонаты, мелкие вещи для ф.-п.: „Симфонические этюды“, „Новеллеты“, „Фантазия-штюке“ и проч. (1834—38), в которых его гений полностью вылился. Особняком стоит его „Манфред“ (1849), произведение исключительной силы вдохновения, и замечательный фортепианный концерт, который относится к числу лучшего в этом духе, созданного после Бетховена. С течением времени музыкальный дар III. стал слабеть, что стоит в очевидной связи с его постепенно усиливавшейся психической болезнью (на наследственной почве), которая свела его в конце концов в могилу (III. умер в психиатрической больнице в Энденихе). Его романсы составляют несомненную эпоху в развитии германской песни, как и его фортепианные сочинения — эпоху в истории фортепианной музыки. Среди этих романсов наиболее замечательны циклы: „Любовь женщины и жизнь“

„Романсы и баллады“, „Liederkreis“, „Любовь поэта“ и проч. (1840, всего им написано более 150 песен). Творчество Ш. оказало огромное влияние на последующие поколения композиторов, начиная с Вагнера, на „Тристана“ которого творчество Ш. несомненно повлияло. Среди преемников его творчества надо назвать и русских авторов, как Чайковского, большая часть романсной лирики которого написана под влиянием Ш., а также Кюи, Бородина, Балакирева. Русская „могучая кучка“ вся находилась под сильнейшим влиянием Ш., и это влияние сказывается еще у Мядова и Скрябина. Среди композиторов настоящего времени можно уловить влияние Ш. у Прокофьева и раннего Шенберга, а также в сильной степени у Метнера.

Критические и эстетические сочинения Ш. были изданы женой Ш., Кларой: „Gesammelte Schriften über Musik und Musiker“ (4 т. т., 1854; 5-е изд. 1914); она же издала „R. S.-s Jugendbriefe“ (2-ое изд. 1888); „Briefe. Neue Folge“ (2-ое изд. Jansen, 1904). О Ш. см. *J. v. Wasilewski* (4 изд. 1906), *Abert* (1903), *E. Wolff* (1906) и *F. G. Jansen*, „Die Davidsbündler“ (1889).

*Л. Саданев*

**Шуман**, Фридрих, нем. психолог, см. XLVIII, прил. *совр. деятели науки*, 71.

**Шумара** (Choumara), Франсуа-Мари-Теодор, франц. военный инженер, род. в 1787 г. См. *фортификация*, XLIV, 295.

**Шумигорский**, Евгений Севастьянович, историк (1858-1920), специализировавшийся на эпохе Павла I. Будучи служащим учреждений имп. Марии Федоровны, написал о ней книгу: „Имп. Мария Федоровна“ (1892), за которую последовали: „Е. П. Нелидова“ (1898) и „Имп. Павел I“ (1907). Примыкая к официальной историографии, Ш. привлекал внимание к своим работам благодаря пользованию свежим архивным материалом. Ш. испытал свои силы и в исторической беллетристике, часть этих произведений собрана в сборнике Ш.: „Тени минувшего“ (1915).

**Шумпетер** (Schumpeter), Иосиф, немецк. экономист, род. в 1883 г., профессор университета в Бонне, в 1919 г. был австрийск. министром финансов в 1-ом коалиционном кабинете Реннера; один из крупнейших экономистов-теоретиков Запада, вышедший из школы Визера и Бем-Баверка,

удержавший многое от корней этой школы, но далеко отошедший от нее в сторону англо-американцев и математиков. Ш. близок к Вальрасу, с одной стороны, и к Кларку, с другой. Впрочем, Ш. трудно отнести к какому-нибудь определенному направлению. С одной стороны, Ш. высказывается против психологического обоснования экономических явлений и не считает методологически возможным включать в экономическую теорию вопрос о мотивах хозяйственного поведения. С другой стороны, ценность в представлении Ш. по природе индивидуальна, появление ее он связывает только с частным хозяйством. Говорить о ценности, как о категории социального порядка, Ш. не считает возможным. По его мнению, можно говорить лишь о социальной системе индивидуальных ценностей; поскольку все индивидуальные ценности находятся во взаимной связи и взаимодействии. Ш. высказывается также и против зелигмановского понятия социальной предельной полезности; о ней, по мнению Ш., можно говорить лишь имея в виду организованное (социалистическое) общество. Предметом политической экономии Ш. считает „экономические количества“; под последними Ш. разумеет определенные количества хозяйственных благ, которыми владеет каждый хозяйствующий субъект и которые находятся всегда во взаимной зависимости. Анализ таких экономических количеств как в статике, так и в динамике и составляет по Ш. задачу политической экономии. Сведение экономич. явлений к количественным изменениям и количественным отношениям приближает Ш. к математической школе. Кроме того, с математиками его сближает „функциональный“ метод. Ш. не считает правильным применение в политической экономии ни каузального анализа, ни телеологии; единственно правильным он считает здесь функциональный анализ, изучение лишь функциональных связей. Лишь последние, по мнению Ш., доступны научному изучению. С Вальрасом и Кларком Ш. сближает особенно введение в политическую экономию учения о статике и динамике, хотя понимание статике и динамики у

III. не покрывается ни учением Кларка, ни учением Вальраса. Для III. статика и динамика — две совершенно различные области изучения, различные как по методу изучения, так и по материалу. Статическое изучение народно-хозяйственной жизни у III. — это изучение ее в ее равновесии, когда в данной народно-хозяйственной системе нет развития, а все происходит по раз заведенному плану, по уже определенным и установившимся линиям. Статика у III. не означает „покоя“, она не „пассивна“, она и не совсем „стационарна“, так как у III. статическое состояние народного хозяйства допускает и рост населения и рост богатства. От динамики статика отличается лишь тем, что при статическом состоянии общественного хозяйства нет возникновения ничего существенно нового, нет никакого изменения «сущности вещей», нет новых линий, ведущих к развитию и движению вперед, к коренным переменам. Динамика у III. это такое состояние, когда изменяется самый ход хозяйственной жизни, когда возникают „новые комбинации“, двигающие общественное хозяйство по пути развития. Под новыми комбинациями или новыми возможностями III. разумеет главным образом введение новых производственных методов. При статическом состоянии общественного хозяйства III. находит лишь категории заработной платы и земельной ренты. Даже явление процента III., в противоположность Кларку, относит только к динамическому моменту, когда общество выходит из состояния равновесия. Динамическими категориями, которые возникают, по мнению III., лишь при наличии новых комбинаций, III. считает процент, предпринимательскую прибыль, кризисы, кредит, банковый капитал. Банкир у III. не только торговый посредник, но и производитель товара „капитал“, который дает возможность проведения в жизнь новых комбинаций. На кризисы III. смотрит, как на нарушение статического равновесия. Они наступают тогда, когда возникают новые комбинации; а так как развитие, по III., может иметь место лишь при наступлении нарушения равновесия, то в данном случае

III. близок к идее оправдания капитализма и капиталистической системы. Впрочем, III. не считает капитализм конечным пунктом социального развития. III., во всяком случае, индивидуалист. *Ср.* XLI, ч. 1. 91.

Главнейшие сочинения III.: „Das Wesen und der Hauptinhalt der theoretischen Nationalökonomie“ (1908); „Theorie der wirtschaftlichen Entwicklung“ (1912; 2-ое изд. 1926); „Vergangenheit und Zukunft der Sozialwissenschaft“ (1916, 8 брifen der Sozialwissensch. akadem. Vereins in Czernowitz, Heft 7); „Wie studirt man die Sozialwissenschaft?“ (ib., II, 2, 1915); „Ueber das Wesen der Wirtschaftskrisen“ (Zeit-schrift f. Volksw. u. t. d. 1910); „Eine dynamische Theorie des Kapitalzinses“ (ib., 1913); „On the concept of the social value“ („Quarterly Journal of Economic“, vol. XXIII); „Das Grundprinzip der Verteilungstheorie“ (Archiv f. Sozialw. 1914-1917, B. 42); „Zur Soziologie der Imperialismen“ (Archiv für Sozialwiss., B. 46, 1 и 2). Кроме того, III. принимает участие в редактировании журнала „Archiv für Sozialwissenschaft und Sozialpolitik“, а также в издании „Grundriss der Sozialökonomik“.

C. C.

**Шумский (Чесноков)**, Сергей Васильевич, знаменитый московский актер (1821—1878). Род. в Москве в семье бедного мещанина и поступил в московское театральное училище. Еще в школе он выделялся превосходным исполнением роли Шумского в комедии „Первый дебют актрисы Троепольской“, и тогдашний директор театров Ф. Ф. Кокочкин распорядился, чтобы за талантливым юношей вместо неблагозвучной фамилии Чеснокова осталась фамилия III, которой и суждено было заслужить славу. Когда М. С. Щепкин вступил в должность преподавателя драматической декламации при театр. школе, юноша стал одним из его любимых учеников. Сохранилось письмо Щепкина к III., которое и сейчас могло бы служить руководством для актера. При вступлении на сцену, несмотря на покровительство Щепкина, III. не сразу выдвинулся; между прочим, препятствием для его карьеры служил легкий недостаток в произношении—он слегка шепелявил и не мог отделаться от этого: в те времена это казалось непреодолимым препятствием для драматических ролей, и III. пришлось специализироваться на ролях комических и характерных. В 1845 г. составилась труппа для одесского театра из выдающихся артистов того времени: в нее вошли Шуберт (ученица Щепкина), брат трагика Мочалова и др. Тогда же устроился и III. В Одессе

он имел блестящий успех и вернулся в Малый театр, уже составив себе имя, только в 1851 году. С этого времени, после того как он сыграл „Женитьбу“ и „Ревизора“, началась его известность. Ш. был необыкновенно тонкий, умный актер, наблюдательный и разнообразный. Особым успехом он пользовался в пьесах Островского, как неподражаемый Аркашка в „Грозе“, Оброшепов в „Шутниках“ и пр. В середине 50-х годов он гастролировал в Петербурге и тут считался соперником Мартьянова. В Москве популярность его была огромна.

Т. Щ.-К.

**Шумяцкий**, Борис Захарович, см. ХЛ, ч. 3, прил. *деятели СССР и Октябр. революции*, 254/58.

**Шунгит**, минерал, почти чистый углерод, составляет переход от графита к антрациту, обладает металлическим блеском, тверже антрацита, с трудом загорается. Является, по видимому, результатом метаморфоза каменного угля. Находится в Карельской ССР, на берегу Онежского оз. близ дер. Шунги.

**Шуппе** (Schuppe), Вильгельм, немецк. философ (1836—1913), главн. представитель имманентной философии (см. ХХI, 547/48), был орд. профессором грейфсвальдск. универс. Для Ш. характерны отождествление логики с теорией познания и гносеологический подход к трактованию этики и философии права.

Сочинения Ш.: „Logische Betrachtungen“, 1867; „Das menschliche Denken“, 1870; „Die Aristotelischen Kategorien“, 1871; „Erkenntnistheoretische Logik“, 1878; „Grundzüge der Ethik und Rechtsphilosophie“, 1881; „Das metaphysische Motiv und die Geschichte der Philosophie im Umriss“, 1882; „Der Begriff des subjektiven Rechts“, 1887; „Das Gewohnheitsrecht“, 1890; „Das Recht des Besitzes zugleich Kritik des Entwurfs eines bürgerlichen Gesetzbuchs für das deutsche Reich“, 1890; „Grundriss der Erkenntnistheorie und Logik“, 1894, 2 изд. 1910; „Der Zusammenhang von Leib und Seele das Grundproblem der Psychologie“, 1902; „Das Problem der Verantwortlichkeit“, 1913. Кроме того, ряд статей и рецензий в „Zeitschrift für immanente Philosophie“, „Archiv für systematische Philosophie“, „Zeitschrift für Psychologie“ и „Die Bestätigung des naiven Realismus. Offener Brief an R. Averanius“. Кроме литературы об имманентной философии, указанной в ХХI, 547, 48, см. *R. Hermann*, „Sch-a Lehre vom Denken“, 1894; *L. Klybowski*, „Das Bewusstsein und das Sein bei W. Sch.“, 1912; *A. Papel*, „Beitrag zur philosophischen Rechtslehre. Zugleich eine kritische Würdigung der rechtsphilosophischen Bedeutung W. Sch.-s“, 1914.

А. Воден.

**Шур—Кара—Джилга**, см. VIII, 55.

**Шурфы**, см. XV, 505.

**Шурц** (Schurz), Генрих, немец. этнолог (1863—1903), организатор музея на-

родоведения и товароведения в Бремене. Он работал, с одной стороны, в области общей этнологии, с другой— в области африканской этнографии. Из его работ наибольшее значение имеют: „Grundriss einer Entstehungsgeschichte des Geldes“ (1893); „Urgeschichte der Kultur“ (1900; перевод на русск. язык); „Das afrikanische Gewerbe“ (1900); „Altersklassen und Männerbünde“ (1902). По своим общим этнологическим взглядам Ш., хотя он был учеником Ратцеля, стоит гораздо ближе к эволюционной школе. Его построения, впрочем, не отличаются большой яркостью и полнотой, и главная ценность его трудов состоит в хорошем и систематическом подборе обширного фактического материала. Его работа о деньгах с теоретической стороны неудовлетворительна, но она и до сих пор остается единственной специальной монографией на тему о деньгах у малокультурных народов. В своей книге о возрастных классах и мужских союзах он первый подверг специальному обследованию чрезвычайно важные стороны жизни малокультурных народов, и эта его монография тоже до сих пор полностью сохраняет свое научное значение.

Другие работы Ш.: „Katechismus der Völkerkunde“ (1893, 1-е русск. пер.), „Das Augenmoment und verwandte Probleme“ (1895, в „Трудах саксонск. Акад. наук). „Die Philosophie der Tracht“ (1893).

А. Максимов.

**Шурц** (Schurz), Карл, америк. полит. деятель (1829—1906), немец родом. принимал участие в баденском восстании, бежал в Швейцарию, в 1850 г. нелегально пробрался в Берлин, освободил из индандауского заключения Кинкеля (см.), эмигрировал в Америку, участвовал в гражданской войне, под конец которой командовал дивизией, потом редактировал газеты, в 1868 г. избран сенатором и безуспешно пытался основать третью партию (Reform-party). В 1877—81 гг. был министром внутренних дел. Напечатал несколько книг. После смерти его появились написанные по-немецки „Lebenserinnerungen“ (1906).

**Шуты**, лица (часто карлики или уроды), некогда исполнявшие роль приносящих увеселителей, гл. обр. при дворах государей и в домах знатных

людей. Ш. существовали еще в глубокой древности (Ш.-карляки при царях, шут Александра Македонского, Ш. античных римлян и пр.). Окончательно шутство сложилось в Европе лишь в средние века после крестовых походов, когда с течением времени во всех странах Ш. разделились на придворных и народных; параллельно этому выработался и тип шута французского (остроумно-язвительный собеседник) и шута немецкого (грубовато-резкий обличитель). И в том и в другом Ш. (обычно люди умные и находчивые) являлись как бы неофициально признанной живой сатирой на личные и социальные недостатки и пороки окружающей их среды, в связи с чем Ш. играли подчас немаловажную роль в стародавней общественности. Об исторических Ш. в старой России имеются сведения еще от первой половины XVI в. (Гаврила, шут старецкого князя Андрея), из которых видно, что Ш., являясь тогда необходимым условием домашней жизни не только царей, но и всех сколько-нибудь зажиточных людей, в то же время имели, судя по противоборству церкви, широкое распространение и в народном быту. Русское шутство, развивавшееся в общем на одинаковой с Западом социальной бытовой основе (феодално-крепостной строй) и одинаковое с ним даже по внешности (особые кафтаны, дурацкие колпаки, погремушки), имело еще свой местный оттенок в виде юродства, т. е. особо понимаемой святости, и как таковое, при некультурности народных масс, оказалось необычайно устойчивым. На Западе уже в начале XVIII в. придворные Ш. были ликвидированы, в России же, напротив, при Петре I и Анне Иоанновне придворное шутство достигло своего апогея: всешутейший и всепьянейший собор (ср. XXXII, 122/23), свадьбы и похороны карликов, шутовские маскарадные процессии, Ледяной дом (с.м. XXVI, 608) и пр., с целым сонмом не только простых, но и родовитых титулованных Ш. Но в это время шутство уже не являлось, как прежде, носителем своего рода „свободы слова,“ ибо при Петре оно служило одним из орудий пропаганды правительственной реформы, а при

Анне, соответственно ее личным качествам, знаменовало рецидив необычайной грубости придворного быта. Хотя правительница Анна Леопольдовна навсегда уничтожила в 1740 г. официальное звание придворного шута, однако Ш. и в дальнейшем продолжали появляться при дворе, правда уже несколько под иной личиной (даже Екатерина II имела еще шутиху Матрену Данилову); в домах же частных лиц, в дворянских усадьбах и вообще в народной жизни Ш. в XIX в. просуществовали чуть ли не до освобождения крестьян (знаменитый московский „умный дурак“ Иван Савельевич умер только в 40-х годах). Личность Ш. и их деяния нашли весьма широкий отголосок в наших лубочных картинках, типизировавших Ш. под именами Гоноса и Фарноса (исторические Лажоста и Педрилло), Фомы и Еремы, Вавилы и Данилы и пр. О русских Ш. см. в работах Ровинского, Забелина, Шубинского. В. См.

**Шу-Цзин**, см. XXIV, 227.

**Шуша**, город в Нагорном Карабахе Азербайджанской ССР, на р. Шушинке, в 80 км от Джульфа-Бакинской ж. д.; центр волост. района („дайра“). 5.107 жит. (1926), исключительно турецкой народности. Шелков. и ковров. производство.

**Шушерин**, Яков Емельянович, русск. актер (1753—1813), один из русских „самородков“. Род. в семье бедного приказного в Москве и рано лишился матери. Отец предназначал его к должности приказного и потому кое-чему обучил. Ш. поступил на службу в какое-то правительственное учреждение. Но тут он сошелся с плохой компанией, стал пить и неизвестно до чего дошел бы Ш., если бы случайно не попал в театр и не увлекся им страстно. Он перезнакомился с маленькими актерами, проник за кулисы, суфлировал, переписывал роли, выходил „в лакеях“ и, наконец, бросил службу и окончательно пристроился при театре. В театре была молодая артистка на первые роли— Мария Синявская. В нее влюбился юный Ш. и решил выбиться на первое место в труппе. Он круто изменил жизнь. „Работал как лошадь“, по его собственным словам, и через два-три года занял хорошее положение в труппе,

играл сначала вторые, а потом и первые роли. Поворотным пунктом его жизни было приглашение в Петербург в 1782 г. и окончательный переход его туда в 1786 г. III не отличался ни красотой, ни звучным голосом, и надо полагать, что если бы на сцене продолжал наигрывать ложно-классический репертуар, то ему вряд ли удалось бы так выдвинуться; но в то время вкусы публики начали меняться, в театре воцарилась т. наз. „мещанская драма“, или „слезная комедия“, требовавшая от артиста не столько величественной фигуры, зычного голоса и статучарных жестов, сколько чувствительности и сентиментализма. III сумел дать такую игру, которая поражала своей искренностью и реалистичностью. Конечно, она постольку являлась правдивой и естественной, поскольку правдив был и новый репертуар по сравнению со старым. III сыграл в истории русской сцены такую же роль, как в истории русской поэзии Карамзин с „Бедной Лизой“. Он был лучшим представителем сентиментализма на русской сцене. Свою славу III взял буквально „с бою“, упорным трудом и техникой. По отзывам современников, он на сцене „повелевал над собою“. Его лучшими ролями считались Ярво в „Дидоне“ и „Эдип“, в котором он нравился даже больше, чем Яковлев. Но все же появление молодого Яковлева отравило последние годы III в Петербурге, и он решил переселиться в Москву на пенсию. В 1810 г. он решительно покинул сцену. Он еще иногда выступал на сцене в бенефисы товарищей: так, 60 лет он сыграл роль, в которой отличался в юности—арапа в пьесе Коцебу, и вызвал бурные восторги. 1812 г. лишил III. всего добра. Он принял это бодро и собирался как-нибудь устраиваться наново, но ходившая тогда по Москве тифозная горячка унесла его в шесть дней.

О III сохранились интересные воспоминания у С. Аксакова, большим другом которого он был.

*Т. Щепкина-Куперник.*

**Шушеты**, см. IV, 329.

**Шушинский уезд**, бывш. Елисаветпольской губ. (см.), в вост. Закавказья. В 1920 г. при образовании Азербайджан. ССР, упразднен; зап.

частью вошел в состав авт. обл. Нагорн. Карабаха, вост. ч.—в бывш. агдамский уезд.

Занимал 5.033 кв. км. располож. на с.-в. склоне Карабахского хребта и примыкающем участке Кургинской низменности. Карабах. гребень проходит по вост. окраине одноимен. вулканич. нагорья и представляет собой разбитый сбросами и вулканич. выходами, складч. хребт., со средн. выс. около 2 т. м и главн. верш. г. Кызкала (2.799 м) и В. Кире (2.681 м). Орш. III ч. речками, стекающими с гор на равнину, как Хачин-чай, Каргар-чай и др. Согласно общ. понижению местности от ю.-а. к с.-р., изменяются почва и растительность: наверху хребта—горные луга, служящие летними пастбищами; в верхней половине горных склонов—дубово-грабовые леса на серых лесных и черноземных почвах; на нижних склонах—кустарники, фрегатта (нагорн. ксерофиты) и полынная полугустина на каштановых и светло-каштановых почвах; примыкающая к Куре низменность—под сероземами, солонками и глинисто-солонцев. полупустынь. Жителей перед войной (1913) насчитывалось 179,8 т. ч. (22,2 т. городск.); средняя плотность 35 ч. на 1 кв. км.; по переписи 1897 г. было 18,2‰ армян и 41,5‰ азербайдж. татар. Население сосредоточено г. явным образом на средн. и нижних склонах гор, занимается землед. (при искусственном орошении) и скотоводством; значительная часть заселена очень редко. Возделывается пшеница, просо, рис, хлопок; значит. сады, бахчи и виноградники; в горах разводят ячмень. В скотоводстве преобладает овцеводство; заметную роль в хозяйстве населения играет виноделие, шелков. и муш. обраб. шерсти.

*Б. Д.*

**Шуя**, гор., районн. центр Ивановской промышленной области. Расп. на лев. берегу р. Тезы, станция Сев. ж. д. 33.766 жит. (1926). Значит. центр текстильн. промысл. (Большая Шуйская, Большая Красная и Тезинская мануфактуры). Обязанная своим названием вотчинным князьям Шуйским или своему положению по „леую“ (левую) сторону Тезы, Шуя упоминается впервые в 1539 г. Иван Грозный ввел III в состав „опричных“ городов. В 1708 г. III—город Московской губ., в 1778 г.—уездн. гор. Владимирского наместничества, с 1796 г.—Владимирск. губ. и с 1918 г.—Иваново-Вознесенской губ., в 1929—1930 г. была окружн. центром Ивановской промышленной обл.

**Шуя**, назв. неск. рек: 1) приток Онежск. оз.; дл. 192 км, басс. 10.150 кв. км. Вытек. в ю. напр. из оз. Суоярви (Финляндия), через 12 км от истока вступает в пределы Карелии; пройдя 14 км, в дальнейшем, на протяж. 12 км, образует границу с Финляндией, снова входит на территорию последней (на 24 км), последующие 3 км опять течет по границе и затем окончательно входит в пределы СССР, имея общ. направл. на в. Проходит озеро *Сондер* (15 км дл.), и *Вагат* (*Сяг-озеро*, 6 км), отклоняется

к з.-с.-з. и впадает в Логм-озеро—вершину Петрозаводской губы. Шир. 100—200 м, глуб. 2—8 м, скор. теч. 0,2—1 м в сек. Расх. воды (у дер. Ниж. Бесовец) куб. м в сек.: 192 (22. V. 1928, отм. гориз. воды 18,3 м), 27,6 (29. X. 1927, отм. 17 м). Амплитуда колеб. уровня 2,8 м (набл. 1925—29 г.г.). Сплавная от истока, судходна на 6 км от устья. 2) Лез. при ток Немды (басс. Волги), дл. 128 км. Бер. нач. в 30 км к в.-ю.-в. от г. Галича (Кюстромского); течет сперва в указанном направлении, а затем описывает дугу к ю. Сплавная на 73 км от устья.

*И. Тихомиров.*

**Шхара**, гора на Кавказе, см. XXVII, 93, и XLI, ч. 7, 629.

**Шхеры**, тип берегов, весьма характерный для южн. Финляндии (см. XLIII, 665), встречается местами в южной Швеции (см. XXIX, 126) и др. Этот тип отличается крайней изрезанностью озеровой линии: наличием бесчисленного количества бухт и островков. III. свойственны областям, которые некогда были покрыты ледниковым покровом; поднявшееся затем морезаподило неровности рельефа, созданные работой ледника. Особенно характерны III. между Або (Обо) и Аландскими (Оландскими) островами; бесчисленные островки и мысы сложены здесь из гранита. *Л. Берг.*

**Шьестранд**, Карл Энеас, финск. скульптор, см. XLIII, 742.

**Шьестрем**, Франц Анатолиус, финский архитектор, см. XLIII, 740.

**Шьрути**, см. XXXVII, 285.

**Шэннэн** (*Шаннон*, Shannon), гл. р. Ирландии, дл. 386 км. басс. 11.769 кв. км. Берет начало в графстве Кэвн, у подножия гор Кьюилкэ. Имея течение на юг. проходит ряд озер („лох“): Эллен, Бодерг, Форбс, Ри, Дерг. Несколько выше гор Лимерик, докуда доходят океанские суда, поворачивает на зап. и вскоре впадает в Атлантический ок., образуя залив дл. 97 км. Для легких судов судходна до Лох-Эллен. Каналами Королевским и Вольшим связана с г. Дублином. См. VIII, 200.

*И. Тихомиров.*

**Шэнеры** (shakers—„трясуны“; иначе—„объединенное общество верующих во второе пришествие Христа“ или „тысячелетняя церковь“), религиозно-коммунистическая секта, ведущая свое

начало от небольшой группы манчестерских квакеров, принявших в середине XVIII в. учение французских камизаров (см.). В 1774 г. секта перенесла свою деятельность в Америку под предводительством некоей Анны Ливизионерки, дочери кузнеца, потерявшей чегырох детей, рожденных ею от пьяницы-мужа, и неоднократно подвергавшейся арестам за нарушение традиционных английских религиозных обычаев. В Америке, где III. осели на землю (сперва в Water vliet, New-York), они ввели у себя коммунистическое устройство, но их коммуны не отказывались от торговых отношений с внешним миром, поставляя на нью-йоркский рынок продукты своего земледелия и садоводства, кожу, полотно и шерстяные изделия. Секта продолжала расти, и в период своего наибольшего распространения в XIX в. насчитывала, повидимому, ок. 10.000 членов. В 1874 г. число членов секты упало до 2.415 чел. (имевших в своем владении ок. 100.000 акров земли), в 1890 г.—до 1.728 чел. (в 7 различных штатах); в первые годы XX в. их было, повидимому, не более тысячи.

Религиозное учение III. не является законченной системой догматов и базируется на „божественном откровении“, воплощенном, между прочим, в лице Анны Ли, почитаемой ими в качестве Христа, принявшего облик женщины для своего второго пришествия. Спасение человечества III. видят в прекращении „адамовой жизни“, т.-е. в безбрачии и в любви к труду. Для совместной праведной жизни III. объединяются в трудовые коммуны. Полноправный член такой коммуны навсегда отказывается в ее пользу от своей собственности. Допускается, однако, и временное предоставление своего имущества с правом требовать его обратно. Коммуна делится на совместно живущие под одной кровлей, но в разных этажах, „семьи“ братьев и сестер (по несколько десятков человек в каждой), руководимые дьяконами или дьякониссами. Вся секта возглавляется старейшиной-женщиной с помощником-мужчиной. Признавая над собою власть старейшины, III. отвергают монархию и духовенство, игнорируют вообще государственную власть и осуждают войну.—В середине XIX в.



III. появилась и Англии; однако, здесь секта имела мало успеха, и единственная ее колония довольно быстро здесь развалилась.

Литература: *John Mac Lean*, „A Bibliography of Shaker Literature“, 1905; *C.E. Robinson*, „A Concise History of the United Society of Believers, called Shakers“, 1893.

**Шэнь-си**, см. XXIV, прил. соц.-экон. обзор *Китая*, 12.

**Шюбергсон** (Schybergson), Маркус Готфрид, финский историк (1851—1925), с 1883 г. был профессором в Гельсингфорсе. В 1887—1907 гг. редактировал „*Finsk Tidskrift*“, орган свенонанов, лояльно относившихся к России. Был председателем Шведского литературного общества в Финляндии и стоял во главе издаваемого им журнала „*Förhandlingar och uppsatser*“. Его главные работы: „*Finlands Historia*“ (1887—89, 2 т., 2 изд. 1902—03), „*Bidrag till Finlands inre historia 1721—31*“ (1875), „*Sveriges och Hollands diplomatiska förbindelser 1621—30*“ (1881).

**Шюнез** (Chuquet). Артур, французск. историк (1853—1925), специализировался в вопросах военной и дипломатической истории, но некоторым своим трудам умел придать более общий интерес, который поддерживался и его блестящим языком. Воспитанник Высшей нормальной школы, он начал свою преподавательскую деятельность в средней школе, но довольно рано сделался профессором в *College de France* и в Высшей школе; одновременно он состоял членом Академии моральных и политических наук. Его научные заслуги были оценены и в Германии, где он был членом берлинской и мюнхенской военных академий. С 1886 г. выходили один за другим одиннадцать томов его труда „*Les guerres de la Révolution*“, в связи с которыми находятся его три тома „*La jeunesse de Napoléon*“ (1897—98). Одновременно с последними III издал в 1895 г. общий очерк истории войны 1870—71 гг., считающийся одним из лучших по этому предмету. К эпохе революции относится еще его книга „*Quatre généraux de la Révolution*“ и особая биография Дюгомье (1904). III особенно интересовался эпохой падения первой империи („*Alsace en 1814*“, „*Le départ de l'île d'Elbe*“, 1921 и др.). В начале мировой войны III выступил

в роли публициста с рядом антигерманских произведений. Долгое время III был редактором „*Revue d'histoire et de litterature*“.

Н. К.

**Шюрманн**, Анна Мария (1607—1678), см. *Лабади*.

**Шюрэ** (Schuré), Эдуард, франц. писатель, литературн. и музыкальн. критик и историк религий (1841—1929). Родом из Эльзаса, III в молодости воспринял германские культурные традиции, идущие от эпохи романтизма и не умиравшие в годы господства реалистической эстетики и буржуазно-демократического либерализма. 26-ти лет III переселяется в Париж, и его литературная деятельность с самого начала входит в русло французской литературы, причем в эпоху начинавшегося перехода от упадка к „упадочничеству“ деятельность III чуждалась крайностей „декадентства“; этим тенденциям III поддавался позже. Наибольший интерес представляют музыкальные сочинения III. ряд журнальных статей о Вагнере пропагандировавших его эстетические идеи (конец 60-х и нач. 70-х г.г.), „*Histoire du Lied, ou la chanson populaire en Allemagne*“ (1868 и сл., 3 изд. нем. пер. 1883), „*Le drame musical*“ (2 т. 1875 и сл., нем. пер. 3-ье изд. 1888) и др. Первая из этих книг познакомила Францию с мало известными в ней произведениями немецкой поэзии и немецкой музыки. III занимался также эльзасским и бретонским фольклором — „*Les grandes légendes de France*“ (1892 и сл.). Вопросам истории религии и культуры Востока, гл. обр. мистическим культам посвящены „*Les grands initiés*“ (1889 и сл., нем. пер. 1907, русск. пер. под загл. „История мистики“) и „*Sanctuaires d'Orient*“ (1898 и сл.). В этих книгах III выступает, как чистый мистик, приемлющий все религии, но выделяющий в каждой из них „мистические вершины“, доступные только „великим посвященным“, и вульгаризацию учения в целях пропаганды его среди широких масс. Отсюда — противопоставление самого учения его диффузии в легендах, обрядах и т. п. и интерес III к этим последним. Историю человеческой культуры III ведет по отдельным точкам „великих посвященных“ (Кришна, Орфей, Пифагор и др.), не оспаривая

ливаясь, в случае пужды, перед насло-ванием исторических фактов. Сущности религий, их зависимости от социальных факторов он, разумеется, не вскрывает, а, наоборот, всячески затемняет. Сами религиозно-культурные тексты он подвргает «эзотерическому» толкованию, в котором зачастую господствует полный филологический произвол — Из собственно-литературного творчества Ш. относительный интерес представляют его драмы для чтения (Lesedramen), приближающиеся по своему характеру к драмам д'Аннуцио и Метерлинка (собраны в „Le théâtre de l'ame“, 3 т., 1900—1905). Они должны были по мысли Ш. положить начало совершенно новому театральному репертуару, существование которого будет независимо от общедоступного увеселительного театра и от театра с гражданским репертуаром (эти теории близки к взглядам, высказанным позже Н. Евреиновым). Гораздо слабее романы, написанные Ш. („L'ange et la sphinge“, 1897; „Le double“, 1899; „La prêtresse d'Isis“, 1907, и др.). Литературно-критические очерки Ш. собраны в „Précurseurs et revoltés“ (1904) и „Femmes inspiratrices et poètes annonciateurs“ (1908). За последние 20 лет своей жизни Ш. не писал почти ничего. *Б. Г.—нг.*

**Шютт**, Большой и Малый, о-ва на Дунае, см. XIX, 154.

**Шютц** (Schütz; латинизированная фамилия Sagittarius), Генрих, наиболее крупный нем. композитор XVII в. (1585—1672). Будучи с 1607 по 1612 г. учеником великого венецианского композитора Д. Габриэли, Ш. усвоил себе величественный и пышный стиль венецианской музыки и мастерство владения большими исполнительскими массами, а живя в Италии в эпоху зарождения во Флоренции и широкого распространения нового гомостопного стиля и нередко потом возвращаясь в эту страну, Ш. впитал и перенес в Германию новые художественные взгляды и вкусы. Творчество Ш., за исключением немногих мадригалов и недодешедшей до нас его нем. оперы (Дафна, 1627), всецело посвящено культовой музыке, и его оратории и пассионы являются первыми на том пути их развития, который завершен П. С. Бахом.

Сочинения Ш. изданы в XVI томах в 1885—1894 гг. под ред. Ф. Шнитца; литература о Ш. довольно обширна. См. Ph. Spitta (1886); E. H. Müller (1926); A. Pirro (1913).

*М. Иванов-Боревский.*

**Шянти**, см. Шапта.

**Шякунтала** (Śakuntala), героиня одноименной знаменитой индийской драмы Калидасы (см. XXXVII, 293, 96). Древнейшая версия этого сказания имеется в Махабхарате (1 часть песни 68—75). Красивый перевод в стихах этого эпизода дал А. von Schack, „Die Stimmen des Ganges“ (Stuttgart, 1877, стр. 32—55). Содержание драмы Калидасы таково: царь Душьянта во время охоты попадает в обитель святого отшельника Канвы и видит прелестную юную Ш., его приемную дочь, рожденную от царственного аناхорета Вишвамитры и небесной нимфы Менаки. Пленный красотой, царь влюбляется в нее, а она в свою очередь в него. На другое утро отшельники, ученики Канвы в данное время отсутствующего из обители, просят царя защитить их от демонов, оскверняющих жертвоприношения. Таким образом царь может продлить свое пребывание вблизи Ш. Спятавшись под деревом, царь слышит, как она, изнемогая от любви, признается подругам в своей страсти и пишет ему любовное послание. Вскоре после взаимного признания они вступают в тайный брак, и царь отбывает в свою резиденцию Хастинапура (ныне Дели), оставив Ш. на память свой перстень и пообещав прислать за нею посольство. Мечтая об уехавшем возлюбленном, Ш. в рассеянности не совершает обряда гостеприимства для неожиданно появившегося гневного аскета Дурвасы, который проклинает ее: „За то, что она забыла свой долг, о ней забудет тот, о ком она думает“. Снисходя к мольбам ее подруг, Дурваса смягчает свой приговор: „оставленный ей перстень оживит память царя“. Вернувшись в обитель, Канва, прозревший все своим даром ясновидения, снаряжает Ш. к царю, но дожидаясь посольства. Весь 4-ый акт — прощанье Ш. с обителью — считается в Индия по нежности красок и патетичности настроения кульминационным из всех 7 актов драмы. Особенно 4 строфы — трогательное обращение Канвы к приемной дочери: „Уйдет Ш.

сегодня, и тоска мне охватила сердце. Мой голос прерывается от слез и затуманен взор печалью. Любовь во мне, отшельнике лесном, печаль такую вызывает. О, как должны страдать отцы, когда с родными дочерьми расстались!" (1 строфа). Царь не узнает прибывшую к нему Ш., а когда бедная женщина хочет показать перстень, оказывается, что он потерян. Ее мать, Менака, чудесным образом похищает несчастную дочь в свою небесную обитель. Вскоре рыбак приносит перстень, найденный в пойманной им рыбе: Ш. обронила его, купаясь по дороге в священном пруде. При виде перстня Душьянта все припоминает, приходит в отчаяние и только и мечтает вновь найти Ш. На помощь приходит бог Индра, покровитель героев, вызывающий царя на помощь против демонов. После победы над ними Душьянта в волшебной колеснице залетает в небесную обитель и там находит, наконец, Ш. и родившегося от нее и подростого тем временем сына Бхарату.

Текст драмы, давно признанной в Индии „жемчужиной“ санскритской литературы, дошел в 4 редакциях: деванагари (см.), бенгальской, кашмирской и южно-индийской. Повидимому, все восходят к одному общему источнику. Деванагари является, вероятно, сценической обработкой самого автора, а бенгальская — более пространная. В Европе Ш. была признана шедевром мировой литературы при первом же знакомстве с нею, после восторженного отзыва Гете, ознакомившегося с нею по немецкому переводу Форстера (1791), сделанному с английского перевода Джонса (1789).

Работ драмы и литература о ней: S. Levi, „Le théâtre indien“, 1890; V. Henry, „Les littératures de l'Inde“, 1904; H. Oldenberg, „Die Literatur des alten Indiens“, 1903; M. Winternitz, „Geschichte der Indisch n Literatur“, В. III. Самый полный обзор литературы о Калидасе и Ш. см. Sten Konow, „Das indische Drama“, 1920 („Grundriss der indo-arischen Philologie“), где дан почти исчерпывающий список изданий и перводо (около 60) на разные европейские языки. На русск. яз. см.: А. Путьята, „Сакунтала, индийская драма, перевод о санскрита“, 1879; Бальмонт, „Драмы Калидасы“, 1916; см. также П. Румтер, „Облако-востник“ (Megha-duta), древнеиндийская элегия Калидасы, 1914; первые переводы (Джэяова и Форстера), а также французский Chézy, „La Ressemblance de Sacountala“, 1830, были сделаны по бенгальской редакции. С ред. деванагари впервые ознакомил своим изданием и нем. переводом О. Böhlingk, „Kalidasa's Ring-Sakuntala“, 1842. За

ним последовало англ. изд. Monnier Williams, „Sakuntala recognized by the ring“. Красиво и стильно сделан франц. перевод (соблющая чередовали прозы и стихов подлинника) A. Bergaigne et P. Lehugeur, „Sacountala“, 1834, тексту деванагари следуют нем. переводы Rückert'a (1867, поэм. изданный, малоузнаваемый), Ernst Meyer'a (1843, проза и стихи, 1852, весь стихотв. ряд). Хорошими сложными стихами сделан нем. перевод L. Fritze (1871) по бенг. ред. в отношении разговорной прозой нем. пер. H. S. Keller'a (1890). Улучно приспособил драму для европейской сцены L. v. Schroder, „Sakuntala. Romanisches Marchendrama in 5 Akten und einen Vorspiel. frei für die deutsche Bühne bearbeitet“, 1903.

П. Румтер.

**Шанкара** (Шанкара, Śaṅkara), или Шьянкарачарья (śaṅkara — по санскр. учитель, наставник), знаменитый индийск. философ-ведантист. Изложение учения Ш. см. *веданта*. Жизнь Ш. окружена гиперболически прославляющими легендами, но во всяком случае ее можно приурочить к VIII-IX вв. (род. в 783 г.) наш. эры. Ш. странствовал по Индии, яростно полемизируя с „еретиками“ — приверженцами буддизма и философии Санкхья. Проф. Deussen, философ и санскритолог, лучший знаток веданты в Европе, сравнивает Ш. с Лютером („Allgemeine Geschichte der Philosophie“, III B.). Главные труды Ш.: 1) комментарий „Śaṅkara-mīmāṃsābhāṣya“ к Брахма-сутрам Бадараяны (VII и VIII вв.) этого фундамента веданты; 2) комментарий к знаменитому философскому эпизоду Махабхараты (см. XXVIII, 345) „Бхагавад-Гита“ (Gītābhāṣya), в котором Ш. дает в сущности изложение своего учения, особенно его экзотерической части и связанных с нею вопросов морали. Сознание собственного духовного величия вылилось в приписываемой ему строфе: „Я сам не преклоняюсь перед богами: кто сам божественен, тот не поклоняется богам, освобожденный от обязанности жертвы. Вы поклоняйтесь мне: в едином растворился я“. Ему принадлежат и гимны Великой Матери (см. *Шакти*), переведенные на нем. яз. H. v. Glasenapp, „Der neue Orient“, № 5, 1919.

О Ш., кроме литературы при ст. *веданта*, см.: Dasgupta, „A History of Indian Philosophy“, 1922; M. Walleiser, „Die altere Vedānta“, 1910; G. Howells, „The soul of India“, 1913; англ. пер. III.: O. Thibault, „The Vedānta-sūtra's with the commentaries of S.“ (v. 34, 39, „Sacred Books of the East“).

П. Румтер.

**Шьяраний**, арабск. писатель, см. *Шьяраний*.

# Щ.

**Щ**, 25-ая буква современного, 26-ая старого русск. алфавита, 29-ая в старо-славянск. азбуке. Старо-славянское написание Щ (произносилось *шт*) представляет лигатуру из ш и приставленного снизу *т*. Буква щ в русском письме обозначает согласный небно-зубной фрикативный мягкий и долгий звук *ш̄* (значительно реже *ш̄ч*), напр *щука* (произн. *шука*, реже *шчука*). Произношение „ш̄“ считается более правильным, литературным. Звук *ш̄* может обозначаться также буквами „сч“, „шч“, напр. *счастье*, *извозчик* (произн. *ш̄астье* *извош̄ик*). Русск. *щ* происходит из об.-слав. „*штj*“ и „*скj*“, напр. *прошу* (простять), *ищу* (искать).

М. Пет.

**Щавелевая кислота** ( $\text{H}_2\text{C}_2\text{O}_4$ , строения  $\begin{matrix} \text{COOH} \\ | \\ \text{COOH} \end{matrix}$ ), простейший член ряда предельных двухосновных кислот. Сильная кислота. Весьма распространена в виде солей в растениях (щавеле, кислице); особенно много ее в лишайниках; ее соли содержатся в моче (см.). Получается при окислении множества органических соединений и синтетически: из  $\text{CO}_2$ , окислением ацетилена, обмыливанием циана и пр. Технически получается или сплавлением со щелочами клетчатки (опилок, бумаги), или нагреванием муравьинонатриевой соли  $2\text{HCOONa} = \text{H}_2 + (\text{COONa})_2$ . Бывает безводной (т. пл.  $189^\circ$ ) и водной состава  $\text{H}_2\text{C}_2\text{O}_4 \cdot 2\text{H}_2\text{O}$ , плав. при  $101^\circ\text{C}$ . При нагревании (выше  $185^\circ$ ) распадается на  $\text{H}_2\text{O}$ ,  $\text{CO}$  и  $\text{CO}_2$ . Легко окисляется до  $\text{CO}_2$  и  $\text{H}_2\text{O}$ , вследствие чего применяется как восстановитель. Из солей часто применяется при анализе нерастворимая в воде и уксусной кислоте соль кальция. Щ. к. ядовита. Применяется в технике. Как первый член гомологического ряда, отлична от прочих членов: так, Щ. к. не дает ангидрида.

Н. Демьянов.

**Щавелевокислая известь**,  $\text{C}_2\text{O}_4$ ,  $\text{Ca} + 2\text{H}_2\text{O}$  (или  $6\text{H}_2\text{O}$ ), соль щавелевой кислоты, нерастворимая в уксусной

кислоте, но растворимая в соляной, азотной и серной кислотах, в виде кристаллов имеет такое огромное распространение в клетках растений, что только немногие из них ее не содержат. Щ. и. встречается или одиночными кристаллами в виде квадратных (при  $6\text{H}_2\text{O}$ ) и моноклинических (при  $2\text{H}_2\text{O}$ ) октаэдров или призм, или помногу вместе в виде игл (рафиды) и, наконец, в виде сростков кристаллов (друзы) и крайне редко в виде сферокристаллов. В виде рафид Щ. и. бывает гл. обр. у однодольных, в виде друз преимущественно у двудольных. Широкое распространение кристаллов Щ. и. в растениях указывает на важную роль их в процессах обмена веществ, а так как они встречаются чаще всего в клетках листьев, которые на зиму сбрасываются, то весьма вероятно предположение, что Щ. и. является отбросом, результатом нейтрализации ядовитой щавелевой кислоты известью Ср. XXXVI, ч. 1, 66.

**Щавель**, *Rumex*, род из сем. гречиш., многолетн., редко однолетн. травы или кустарники с очередными, нередко сердцевидными или стреловидными листьями и трехгранными плодами. Около 100 видов, широко распространенных в умеренных странах сев. полушария. У нас насчитывается около 25 видов, из которых особенно распространены: *R. acetosella*, *R. obtusifolius* и нек. др. В культуре выращиваются гл. обр. 4 вида: *R. patientia* L. („английский“), *R. arifolius* All (*R. montanus* Poiz.), *R. scutatus* L. („французский“) и преимущественно *R. acetosa* L. Условия культуры: почва влажная, перегнойная. Размножение посевом, предпочтительно осенним, и делением кустов. Каждые 2—3 года происходит обновление плантации. В год посева Щ. образует дней через 60 после всходов кустики в 10—12 листьев, пригодных для использования. К осени первого года кусты имеют не менее 50 листьев. После перезимовки рост начинается спервым пробуждением пир-

роды. Овощным продуктом служат наружные листья, последовательно, по мере роста, обрываемые. Щ. легко поддается выгонке. Для этой цели кусты осенью или весной тесно сажаются в холодный или теплый парник и дают ранне-весеннюю зелень. Содержание влажное при избытке света и воздуха; температура 25—30° С. Лучшие сорта: широколистный; Бельвиль, светло-зеленый; шпинатolistный, очень урожайный; лионский (тонкого вкуса); парижский. У нас в качестве суррогата Щ. пользуются листьями дико растущей гречихи, называемой горлецом или раковыми шейками (*Polygonum bistorta* L.), многолетним, повсеместно распространенным растением. В хозяйственном обороте встречается и дикий Щ. (*R. acetosa* L. и *R. acetosella* L.).

А. Х.

**Щапов, Афанасий Прокофьевич**, историк-народник (1830—1876), род. в с. Анге верхоленского уезда, сын сельского дьячка и бурятки. По окончании в 1852 г. Иркутской семинарии поступил в казанскую духовную академию, с 1859 г.—бакалавр по русской истории. Еще студентом Щ. участвовал в описании рукописей Соловецкого монастыря (бывших тогда в Казани) и напечатал ряд статей по истории церковного быта и раскола; в 1858 г. защитил диссертацию: „Русский раскол старообрядчества“, не свободную от традиционно-миссионерского подхода к теме, но научно-ценную по социологическому пониманию раскола, как „общинной оппозиции податного земства против всего государственного строя—церковного и гражданского“, порожденной отражением в церковных отношениях классовой борьбы посада и крестьянства против засилья общественных верхов; влияние Щ. сказалось в народнической идеализации раскола как фактора народно-демократических революционных движений. Исторический реализм—сильная сторона лекций и статей Щ. по церковной и гражданской истории. Под влиянием Ешевского он выдвигает значение колонизации в истории страны и областей, местной жизни, отразившейся на путях колонизации, торго и промысла. В 1861 г. Щ. выступил с лекциями в казанском уни-

верситете, но горячая революционно-демократическая речь на поминках по убитым при усмирении крестьянского волнения в с. Бездне на тему: „Земля вызовет народ к восстанию и свободе“ прервала его профессиру. В 1860—62 гг. Щ. в Петербурге развивает в ряде статей свою „земско-общинную“, „федеративную“ теорию русской истории. Основную его политическую программы была демократия самоуправляющихся общин,—се он пытался внушать даже Александру II в представленной ему записке. Весной 1864 г. Щ. был выслан в Сибирь и до конца прожил в Иркутске в большой нужде, прорабатывая в ряде работ из этнографии и истории новую историческую концепцию, сложившуюся под влиянием Бокля и Писарева: теорию „строго-реальную и экономическую“ на „единственно прочных основах — физико-антропологических“. Теперь его темы: „историко-географическое распределение населения“, „историко-этнографическая“ его организация, „естественно-психологические“ и „социально-педагогические“ условия развития русского народа. Главный фактор исторического процесса—освоение и техническое подчинение природы „социально-экономическими“ силами населения. В освобождении от рабства природы Щ. видит путь к свободной жизни масс, и призвание „мыслящих классов“ — интеллигенции — служение народным интересам. В Сибири Щ. много работал по изучению местной истории и этнографии. В борьбе с нуждой и крайне тяжелыми условиями для культурной работы он и погиб 46 лет, жертвой алкоголизма и чахотки.

Литература: Сочинения А. П. Щ., I—III, 1908—1908; *И. Аристов*, „А. П. Щ.“, 1883; *М. Н. Покровский*, „Борьба классов и русская историческая литература“, 1923; *кто же*, „А. П. Щ.“ (лет. рик-марксист), г. III, 1927; *И. Сербов*, „Щ.“ (Русск. Бюгр. Словацк.), 1912; *А. Сидоров*, „А. П. Щ.“ (Русская историческая литература в классовом освещении), т. I, 1927).

А. Пресняков.

**Щара, река, см. Шара.**

**Щебальский, Петр Карлович**, историк и публицист (1810—1886), начал свою карьеру на военной службе и продолжил ее в должности московского полицмейстера (1854—1858). Подобно С. И. Шубинскому и М. И. Семевскому, под влиянием эпохи 60-х г. г. взялся за перо историка, а также и публициста.

Как и упомянутые авторы, Щ. не обладал научной подготовкой и не ставил себе никаких научных задач; подобно им, он охотнее всего брался за события совсем еще недавно запрещенных для печати XVIII и XIX в. в. Его наиболее известная работа — „Чтения из русской истории“ (6 вып., 1861—1868), по его собственным словам, держится „в ровном расстоянии от чисто-ученого исследования и от романа“. Однако, постоянный сотрудник „Русского Вестника“, а затем и редактор официального „Варшавского Дневника“ в только что усмирённом Царстве Польском, Щ. более, чем кто-либо другой из вчерашних военных или чиновников, являлся во всех своих работах рупором официальной политики и официальной идеологии, будучи, конечно, особенно несдержанным, когда дело касалось „заговорщиков“ или „мятежников“. Щ. написал также вышедшие негласно и анонимно „Исторические сведения о цензуре в России“ (Спб., 1862), ценные по использованному в них архивному материалу. Список работ Щ. см. у Д. Д. Языкова: „Обзор жизни и трудов покойных русских писателей“, вып. VI. С. В.

**Щеберница**, народн. название двух видов крачек: *Sterna fluviatilis* и *S. nigra* (см. *крачки*).

**Щебрицы**, см. *трисоузковые*, XI, ч. 9, 401.

**Щеглов, Из.**, псевдоним писателя И. Л. Леонтьева, см. XI, 734.

**Щегловитов**, Иван Григорьевич, реакционный государственный деятель последнего царствования (1861—1918), окончил училище правоведения, служил по министерству юстиции, был обер-прокурором уголовн. кассацион. департамент. сената. С 1903 г. читал в училище правоведения лекции по теории и практике угол. судопроизводства. Став (24 апр. 1906 г.) министром юстиции в горемыкинском кабинете, образованном накануне созыва I Госуд. Думы, пробыл на этом посту вплоть до вынужденной отставки в июле 1915 г., в дни военного разгрома и растерянности власти. Время пребывания в должности министра Щ., ранее „приходившего в восторг“ от манифеста 17 октября, ознаменовалось реакционными попытками сваво-

ления старого режима от революции начиная от введения военно-полевых судов и до постановки ряда политич. процессов, построенных то на провокации (как, напр., дела о покушениях на Щ. и Николая Николаевича или дело с.д. фракции II Госуд. Думы), то на подлогах (как дело дашнакцуют). Аналогичную контр-революционную функцию должно было выполнить и известное дело Вейлиса (см. *ритуальные процессы*), которое пришлось ко времени в момент подъема антисемитизма. Находясь в ближайших сношениях с Союзом русского народа (Щ. прекратил дело главаря союза — Дубровина), Щ., уйдя в отставку, стал во главе правой фракции Госуд. совета, членом которого он был с 1 янв. 1907 г.; на монархич. съезде в ноябре 1915 г. Щ. председательствовал. Главный советник министра Протопопова, Щ. был назначен председателем Госуд. совета 1 янв. 1917 г., когда было предпринято очищение Совета от мало-мальски оппозиционных распутинскому режиму чиновников. В первые дни Февральской революции Щ. был арестован, а в 1918 г. расстрелян.

**Щегловск**, гор., районн. центр Сибирского края (до 1930 г. в Кузнецк. округе), 21.996 жит. (1926). Расположен на судох. р. Томь, в 2 км от Томск. жел. дох. В 1922—1924 г.г. Щ. был уездн. гор. Томской губ.

**Щегол**, *щегленок*, *Carduelis elegans*, вид вьюрков, до 13 см длины, одна из наиболее пестро и ярко окрашенных наших певчих птиц. Лоб и шея ярко-красного цвета, темя и затылок черные, верхняя сторона и бока рыжеватобурые, крылья черные с широкой желтой полосой, щеки, низ и надхвостье белые с буроватым оттенком, хвост черный с белыми пятнами. В Сибири живет более крупная разновидность, выделяемая в особый вид, *S. major*. Птицеловы различают *Щ. березника* и *Щ. дубровника*; первый крупнее и окрашен менее ярко. Щ. водится во всей Европе (до 65° с. ш. в Норвегии и 58° на Урале), в Передней Азии, Зап. Сибири и Сев. Африке, предпочитает открытые места, запущенные сады, парки и особенно поля, покрытые бурьяном. Питается семенами, гл. обр. березовыми и ольхови-

ми, но любимую пищу составляют семена чертополоха, репейника и др. сложноцветных. Гнездится 1—2 раза в лето, помещая искусно устроенные гнезда довольно высоко над землей; выкармливает детей насекомыми. Кроме периода гнездования, Щ. обыкновенно встречается стайками, особенно крупными осенью. Легко приручается и дрессируется; его охотно держат в клетках за приятное пение в течение почти целого года и живой нрав (ср. *печиветтицы*, XXXIV, 301/03). Корм—каваречное семя, сухая булка, тертая морковь, иногда муравьиные яйца. Легко скрещивается с канарейкой и дает нередко красивые помеси. В Сибири его заменяет *седоголовый Щ.*, *C. caniceps* имеющий верх пепельно-серый.

М. И.

**Щеголев, Павел Елисеевич**, историк русск. революц. движения, литературовед-пушкинист (1877-1931). Род. в крестьянск. семье, учился в петербургск. ун-те на факультете восточн. яз., окончил истор.-филолог. фак. В 1899 г. за участие в студ. движении был сослан в Вологодск. губ., в том же году начал печататься. В 1906-907 г. г. редактировал вместе с В. Я. Богучарским и В. Л. Бурцевым историко-революц. журнал „Былое“, в связи с этим в 1907 г., после тюремного заключения, был выслан в Юрьев, а в 1909 г. осужден к крепости, где пробыл свыше 2-х лет. После Февральской революции был членом презыч. следств. комиссии, редактировал 7-томное „Надение царского режима“ (стеногр. отчеты), в 1919 г. организовал в Ленинграде Музей революции, состоял председателем Драм. союза. — Определяющее влияние на Щ. оказала общественно-политическая атмосфера 1905 г., когда обострился интерес к революц. прошлому и вместе с тем впервые стали доступны исследованию богатейшие архивные материалы. Щ. пишет ряд биографических очерков, в частности о декабристах, редактирует мемуары декабристов, „Русскую правду“ Пестеля (1906), сочинения Радищева (1905-07), а после 1917 г. 3-томный сборник материалов „Петрашевцы“ (1926-28), „Алексеевский рабелни“ (1929), „Юденич под Петроградом“ (1927), „Последний рейс Николаи

II“ (1928), „Отречение Николая II. Воспоминания очевидцев“ (1927). Историч. работы Щ. отличаются тщательной разработкой новых архивных материалов, но вместе с тем идут иногда слишком далеко в потворстве вкусам меццанской публики (напр., пьесы в сотрудничестве с Ал. Толстым в роде „Заговора императрицы“). Исследователь-архивист сказался и в историко-литературных работах Щ., сыгравшего плодотворную роль в нашем до-марксистском литературоведении, особенно в изучении Пушкина. Выдвинутый Щ. принцип обязательного обращения к текстам сделался основной предпосылкой новейшего пушкиноведения. Сам Щ. дал выдающиеся образцы в этом отношении (транскрипция посвящения к „Полтаве“, издание впервые подлинного „Медного Всадника“ и др.). По почину и при ближайшем участии Щ. Госиздат принял издание полного собрания сочин. Пушкина по рукописям. Реакция, наступившая после 1905 г., оказала влияние на тематику литературной работы Щ.: от тем историко-революционных, как „Грибоедов идекабристы“, „Пушкин в политическом процессе 1826—1828 г.г.“ и др., Щ. переходит к модной в то время эротической теме „романов“ Пушкина (ст. „Угаенная любовь“ и др.), обнаруживая и здесь тщательность анализа фактич. материалов и смелость построений. Наиболее полно пушкинские статьи Щ. собраны в посмертной книге: „Из жизни и творчества Пушкина“ (3 пзд., 1931 г.). Основная пушкинская работа Щ. — „Дуаль и смерть Пушкина“ (1916), излагающая столь же любовную драму Пушкина, сколько и отношения поэта к „свету, двору, царю“. Октябрьская революция вносит изменение в тематику пушкинских работ Щ. В предисловии к книге „Пушкин и мужики“ (1928) он сам заговорил о необходимости „поворота“ к „помещичьим отношениям Пушкина“, к его „материальному быту“, к „анализу социальной обстановки“. В 3-м изд. „Дуали и смерти Пушкина“ (1928) такому анализу отводится ряд новых и ценных страниц. Это, конечно, не делало Щ. марксистом, но приближало к марксистскому литературоведению.

Д. Влагой.

**Щедрин, Н.**, см. *Салтыков, М. Е.*, XXXVII, 109/20.

**Щедрин**, Николай Павлович, шлис-сельбуржец (1834—1919), род. в г. Петропавловске Акмолинской обл. в интеллигентной дворянской семье, учился в военной гимназии в г. Омске, откуда был исключен за непочтительное отношение к начальству. Дальнейшее образование продолжал в Петербурге в учительской семинарии, но не кончил ее. После образования тайного револ. о-ва „Земля и Воля“ (в 1876 г.) входил в универит. кружок землевольца Г. Преображенского (псевдоним „Юрист“); в качестве землевольца Щ. отправился в Саратов и в 1878 г. занимал должность секретаря аткарской земской управы, которую оставил после покушения Соловьева 2 апреля 1879 г. Когда о-во „Земля и Воля“ разделилось на „Народную Волю“ и „Черный Передел“, Щ. примкнул к последнему, но после предательства чернопередельца, рабочего Жаркова, вследствие программных разногласий, покинул Петербург и уехал вместе с Е. Н. Ковальской в Киев (в нач. 80-го г.) и на основе составленной вместе с ней народнической программы, введившей фабричный и аграрный террор, организовал „Южно-русский рабочий Союз“ (см. XL, прил. *автобиографии революционных деятелей*, 195). Начав с малого, Щ. развил кипучую деятельность среди рабочих киевского арсенала и жел.-дор. мастерских и достиг по тому времени громадного успеха, объединив до 600 чел. рабочих. Тайная типография, заведенная основоположниками Союза, печатала прокламации и листки, поддерживавшие энтузиазм среди членов Союза, добившихся, путем давления на начальство, удовлетворения некоторых своих требований. Предательство Пиотровского отдало как организаторов, так и выдающихся членов Союза в руки правительства (22 окт. 1880 г.), и военно-окружной суд в мае 1881 г. приговорил Щ. к смертной казни, замененной каторгой без срока. По дороге в Сибирь, в Иркутске, Щ. дал пощечину Соловьеву (адъютанту губернатора) за грубое обращение с женщинами, его сопроцессницами, за что был сначала закован „в лису“, которая по ходатайству губер-

натора Педашенко была заменена тачкой. Прикованный к ней, он отбывал наказание на Каре, а после побега с этих рудников 8 каторжан возвращен в Петербург и заключен в Алексеевский рavelин (сент. 1882), откуда 2 авг. 1884 г. переведен в Шлиссельбургскую крепость. В рavelине Щ заболел психически и уж не выздоровел до кончины. Страдая манией величия, прерываемой приступами бешенства, в течение 12 лет в Шлиссельбурге он вызывал бурные сцены при схватках с жандармами, которые насильственно уводили его из здания, в котором содержались остальные узники, в старую тюрьму в цитадели. Только в 1896 г. он был увезен в Казань и помещен в психиатрическую больницу, где и кончил свою многострадальную жизнь 10 янв. 1919 г.

Литература: Н. П. Щ в М. Р. Павлов („Волон“, 1906, кн. 12); Дж. Кенан, „Сибирь и Каторга“ (М. 1906); П. Поливанов, „Алексеевский рavelин“ (1908, Русская Историч. Библиотечка, № 5); „Шлюзе“, изд. В. Бурцева (Росгов в Д., 1908); Л. Дейч, „18 лет в Сибири“; Лившиц, „Революционеры в Казанской психиатрической лечебнице“ („Пролетарская Революция“, 1923 г., 10/22); Е. Козлов, „Государева тюрьма Шлиссельбург“ (Пб. 1924, изд. „Атеней“); Е. Ковальская, „Южно-русский рабочий Союз 1880-81 г.“ (дешевая библ. журн. „Каторга и Ссылка“, М., 1928)

*Вера Фигнер.*

**Щедрин**, Сильвестр Федосеевич, знаменитый художник (1791—1830). (Сын известного скульптора Федоса III (см.) и племянник пейзажиста, директора Академии, Семена Щ., он вырос в обстановке, рано зародившей в нем влечение к искусству. Поступив в 1800 г. в Академию, он учился сначала у дяди, а затем у пейзажиста М. М. Иванова. В 1811 г. Щ. получил первую золотую медаль и заграничную поездку за картину, написанную им на программу: „Представить приморский город или селение вдали, а на переднем плане стадо рогатого скота“. Вместо того, чтобы, по принятому тогда обычаю, засесть в конкурентскую мастерскую и сочинять из головы требуемый программой сюжет, Щ. отправляется на Петровский остров и пишет с натуры вид, открывающийся из-за деревьев на деревянный мост через речку Ждановку, на Пеньковый буян и часть Дворцовой набережной. По мосту пастих гонит стадо, бредет группа крестьян, а на берегу рыболов удит рыбу. Здесь ничего не выдуманно, деревья не



сочинены по гравюрам состарых мастеров, а списаны с натуры, люди и стадо также писаны с живых. Эта первая картина III, свыше 100 лет находившаяся в Академии художеств и ныне переданная в Русский музей, определила все дальнейшее направление художника, никогда ничего не писавшего без натуры, обожавшего и знавшего природу. Наполеоновские войны помешали ему воспользоваться правом заграничной поездки, которая состоялась только в 1818 г. За это время он, несомненно, много работал, но пока выяснены всего лишь две вещи этого периода—второй „Вид с Петровского моста на Тучков мост и Васильевский остров“, 1815 (Русский музей), и „Автопортрет“, 1817 (Трет. галл.). В 1819 г. мы видим III. уже в Риме, где им написан „Колизей“ Цветковской галереи (ныне Трет. галл.). В июне 1819 г. он едет в Неаполь писать два вида, заказанных ему в. к. Михаилом Павловичем, и остается там до февраля 1821 г., после чего возвращается в Рим, где работает в самом Риме и его окрестностях. Из датированных вещей данного времени надо отметить: „Водопад в Тиволи“ (1821, Трет. галл.), „Вид на Тибр и крепость св. Ангела“, „Вид с Палатинского холма“ (обе 1822, в Русск. муз.), „Вид в Тиволи“ (1823, также в Русск. музее). Все эти произведения стоят уже неизмеримо выше петербургских, но художник продолжает упорно работать над собой, и его индивидуальность растет из года в год. Картины 1824 и 1825 г.г. уже показывают полную зрелость мастера, при чем каждая следующая лучше предыдущей. Так, сравнивая „Старый Рим“ Третьяковской галереи, написанный в 1824 г., с „Новым Римом“, 1825 г., находящимся там же, мы ясно видим огромный шаг вперед в смысле мастерства, умения владеть холстом, укладывать сюжет в определенные рамки и прежде всего в самой живописи, все более освобождающейся от тяжелых темных тонов, сковывавших ее раньше. Высшего расцвета творчество III. достигает в Неаполе и Сорренто, куда он направился в 1825 г., чтобы никогда более оттуда не возвращаться. На равных неаполитанских этюдах еще ясно

чувствуется, что художник нащупывал те новые приемы, которыми он надеялся передать совершенно особенную, до того им невиданную атмосферу, характерную для Неаполитанского залива: расплавленное серебро солнца, купающегося в воде, влажном воздухе, голубой дымке далее и в голубеющих тенях скалистых утесов. Из года в год его кисть становится смелее и увереннее, и к дню ранней смерти он встает во всю величину своего гигантского роста. Пять лет непрерывного лихорадочного труда, от зари до зари, выработали из III. мастера, не знавшего равных во всем европейском искусстве, владевшего волшебной техникой и пленявшего своими картинами как художников, так и коллекционеров. Много картин его находится в частных собраниях Англии. Ранняя вещь Третьяковской галереи „Терраса в Сорренто“, датированная 1825 г., еще жестка по форме и суха по цвету, но такие картины, как „Малая гавань в Сорренто“, „Большая гавань“ (1826, Трет. галл.) или „Дождь“ (1826, из собр. А. Н. Ляпунова, ныне в Трет. галл.), показывают, какие огромные успехи сделал мастер. Своего апогея искусство III. достигает в 1828 и 1829 г.г., когда он создает шедевр—„Веранду, обвитую виноградом“ (Трет. галл., вариант б. Румянцевского музея, там же). В своей живописи, всегда гармоничной, выдержанной в серебристой гамме, III. не нашел последователей среди русских художников, оставшись совершенно одиноким. Но судьба дала ему счастье осветить своим прекрасным искусством раннюю пору творчества одного из величайших художников человечества, Камилла Коро. Когда юноша Коро приехал в 1825 г. в Рим, III. уже был мастером, и его имя, конечно, упоминалось в кафе, где собиралась римская международная художественная колония. Изучение первых римских этюдов Коро в Лувреком собрании Моро показывает, что он мог видеть картины III. и увлечься той новой манерой окутывать предметы воздухом, которая столь пленяла в пейзажах русского художника. Сравнение первых вещей Коро, датированных декабрем 1825 г.—„Монтаж Кас-

сиво\* и „Козлией“—с последующими— „Мост Нарни“ (1827), „Панорама Кампаньи“ (1828) — но оставляют сомнения в наличии влияния одержимого уже чахоткой Щ., покидавшего в то время Рим для Неаполя. Щ. умер в Сорренто, оплакиваемый всей Италией, полюбившей даровитого русского не только за прекрасные картины, но и за чудесный, приветливый характер. *Игорь Грабарь.*

**Щедрин, Феодосий (Федос)** Федорович (1751—1825), скульптор, отец предыдущ., брат живописца Семена Щ. Сын солдата Преображенского полка, Щ., в 12-летнем возрасте принятый в СПб Академию художеств, сначала под руководством преподававшего там французского скульптора Жилле, а потом в Париже под руководством Габриеля Аллегрени, сложился в утонченного скульптурного мастера, настолько близкого парижскому вкусу, что Парижская академия наградила его за исполненную им статую Марсея второю золотою медалью. По приезде в Россию Щ., на ряду с преподавательской деятельностью в Академии художеств, выполнял в этом же духе, приятном двору и тогдашней аристократии, „Спящего Эндимиона“ (1784), „Венеру, выходящую из воды“ (1795), фавнов и вакханок, декоративные статуи для Петергофа и воителей для адмиралтейства (1812), арматурные украшения для полтавского монумента (1806), барельефы на религиозные темы, украшения для биржи (1807), медали и портретные бюсты (в том числе Екатерины II), постепенно переходя, в связи с изменением господствовавшего вкуса, к классической манере. Щ. был талантливый и очень умелый художником. Он стоял посредине между порывистым и виртуозным Козловским и простым и крепким Шубиным. Он был спокоен, уравновешен, изящен и вполне удовлетворял спросу верхов общества того времени.

В одном из донесений Академии Щ. писал о себе: „Много лет уединенно трудился я достигнуть совершенства в знании моем и никогда не искал ни чести, ни награды, кроме удовольствия, происходящего от благоразумного суждения знатоков и любителей изящных искусств“.

*Н. Тарасов.*

**Щедровский, Игнатий**, живописец. сын чиновника, год рождения неизвестен, умер в 1870 г. Выявила дарование Щ. и выдвинула его из числа современников, пореходивших к простонародному жанру, на очень видное место серия из 36 литографированных рисунков под заглавием „Сцены из русского народного быта“ в 6 тетрадях и альбом из 29 литографий „Вот наши“ (1845, переизд. в 1816, 47 и 52 г.г.). В них с чрезвычайной внимательностью и точностью, хорошо схватывая характерное, без всякого внесения личной окраски, Щ. срисовывал ремесленников, мелких торговцев в мастерской, на улице, во дворе, в подвале, в кузнице, в бондарной, столярной, прачечной. Эти рисунки, простые и сильные, чеканно-четкие и несколько жесткие, зафиксировавшие с детальной подлинностью сцены, типы и обстановку труда и жизни низов городского населения 30—40-х годов, являются ценными и в историческом отношении.

*Н. Тарасов.*

**Щенотание**, особый способ раздражения чувствительных нервов кожи или слизистых оболочек, вызывающий своеобразное ощущение и целый ряд рефлексов (двигательных, вазомоторных и др.). При продолжительном Щ. и у особенно чувствительных субъектов рефлексы могут достигнуть чрезвычайного развития и вызвать обморочное состояние, а иногда угрожать даже жизни. Ощущение Щ. вызывается как очень легкими тактильными раздражениями, так и относительно грубыми, но всегда не постоянными, а меняющимися в своей силе, напр. прерывистым прикосновением к коже, проведением взад и вперед по раздражаемому участку бородкой пера и т. п. Различные места кожи и слизистых оболочек обладают различною чувствительностью к Щ., особенно щекотливы, напр., подошвы, подмышечные впадины, ладонные поверхности рук, но еще более, пожалуй, некоторые места слизистых оболочек, напр. твердого неба и языка. Ощущению Щ. очень родственно ощущение зуда, так что иногда, особенно при слабых раздражениях, трудно бывает решить, какое ощущение имеет место. Это наблюдается, напр., при раздраже-

ниях оболочки зева, вызываемых катаром или высыханием. Вопрос о том, возникает ли ощущение Щ. в результате раздражения специфических чувствующих аппаратов или же оно является следствием комплексного раздражения различных чувствующих нервов кожи (тактильных, давления, боли, температуры), остается пока что открытым. *М. Шатерников.*

**Щели жаберные**, щелевидные отверстия, соединяющие полость глотки с наружной средой (не всегда прямо) у всех Chordata: у оболочников, баланоглоссов и всех позвоночных (ср. XX, 275). Будучи связаны с органами водного дыхания, т. наз. жабрами, Щ. ж. сохраняются у позвоночных в своем первоначальном виде, во взрослом состоянии только у рыб и тех из хвостатых амфибий, которые в течение всей жизни живут в воде. У саламандровых (кроме р. *Cryptobranchus*, куда относится японская саламандра) из хвостатых амфибий, у всех бесхвостых и у гимнофиов Щ. ж. во взрослом состоянии не сохраняются (1-я и 5-я обыкновенно не прорезываются, три остальные зарастают). У всех амниот, т. е. рептилий, птиц и млекопитающих, Щ. ж. существуют только в зародышевом состоянии, но и тогда являются недоразвитыми, так как не прорезываются и не имеют функционального значения. В разных группах позвоночных число Щ. ж. изменяется, постепенно сокращаясь в высших группах. Не говоря о ланцетнике у которого число Щ. ж. значительно и они устроены сходно с Щ. ж. оболочников, у круглоротых их от 14 до 7 пар, у поперечнопоясчатых рыб число в разных родах изменяется от 7 до 5 пар, у гангоидов и костистых 5 пар, у амфибий от одной до трех, у рептилий и птиц 5 пар и у млекопитающих 4. Первая зародышевая Щ. ж., лежащая между челюстной и подъязычной дугой, у многих рыб зарастает на значительном расстоянии с вентральной стороны, а ее остающаяся часть представлена так наз. брызгальцем. У выше стоящих позвоночных из нее развивается часть среднего уха (барабанная полость) и Евстахиева труба. Некоторые Щ. ж. дают у разных позвоночных начало грудной или лоб-

ной железе. Щ. ж. являются очень важным органом для выяснения филогенетических отношений разных позвоночных, так как с ними тесно связано развитие жаберных артерий. У высших позвоночных Щ. ж. относятся к т. наз. зачаточным органам. *М. Мензбир.*

**Щелкальс**, Андрей Яковлевич, знаменитый дьяк и дипломат второй половины XVI в., достигший, несмотря на свое „худородство“, величайшего влияния на государственные дела страны. Занимая в течение 50 лет различные места и должности и управляя иногда несколькими приказами сразу, Щ. почти всегда являлся участником, а очень часто фактическим инициатором и руководителем всех наиболее важных событий своей знаменательной эпохи. Начав служебную карьеру заурядным подьячим, Щ., в официальных актах (напр., „тысячной книге“) упоминаемый уже с 1550 г., становится в 1569 г. во главе Разряда, в 1571 г.—Посольского приказа (с.м. XXXIII, 453/62), а в 1576 г. получает, хронологически первый, высшую степень дьячества—звание ближнего, или думного дьяка. В качестве руководителя иностранной политики Щ. относился определенно враждебно к англичанам, постоянно борясь против предоставления им чрезвычайных торговых и иных привилегий и искусно противодействуя планам Грозного относительно союза с Англией и женитьбы на Марии Гастингс; столь же искусным выказал он себя и при переговорах (1581) с Посевинном (с.м.) о ликвидации Ливонской войны и при улаживании разных осложнений в общественной жизни страны (напр., во время народных волнений в Москве в Ливонскую войну и вскоре после смерти Грозного). В апогее своего могущества (конец царствования Грозного и почти все царствование Федора) Щ. проявлял, по свидетельству современников, как иностранных, так и своих, крайнее самовольство, позволяя себе изменять царские указы, искажать, с точки зрения местнической, росписи родословных людей и произвольно составлять списки административных назначений. Положения первого дельца и дипломата своего

времени Щ. достиг главным образом благодаря прирожденным способностям, обширным познаниям (владел немецким языком, был знаком с английским), невероятному трудолюбию, красноречию, огромной опытности и чрезвычайной гибкости ума. Однако, на ряду с этим немаловажную роль в успехах Щ. сыграло, конечно, и то, что Грозный в своей борьбе с „княжатами“ и родовитым боярством вынужден был искать опоры в „худородных“, но грамотных и деловых служилых людях. При Федоре Щ., в 1594 г. отстраненный от дел и власти в связи (мнение Платонова) с противодействием Годунову в его замыслах занять с течением времени московский престол, принял монашество под именем Феодосия и умер около 1597 г.

*В. Сн.*

**Щелкалов**, Василий Яковлевич, думный дьяк, достигший, подобно своему брату Андрею, большого влияния на ход государственных дел. Служба этого Щ. проходила тоже по разным приказам, но сосредоточилась гл. обр. на делах дипломатических, в которых он с течением времени стал играть выдающуюся роль, уступая, впрочем, дарованиями и значением Андрею Щ., помощником которого по управлению Посольским приказом он сделался с 1571 г.; опала брата на нем не отразилась, он даже сменил его в должности, получив в 1594 г. звание думного посольского дьяка и ведя с этих пор уже единолично все дела по международным сношениям Московского государства. Подобно Андрею, Василий Щ. тоже отличался „самовольством“ по службе и большой неприязнью к англичанам, которую ему пришлось сильно умерить в связи с возвышением Годунова. По воцарении последнего Щ. подвергся в 1601 г. царской опале до времени Лжедмитрия I, пожаловавшего его, в качестве своего мнимого спасителя от убийц Годунова, званием окольного, но не вернувшего его к государственным делам. Умер Щ. в 1610—11 г. *В. Сн.*

**Щелкан**, русифицированное имя татарского царевича *Чол-хана*, или *Шевкала*, двоюродного брата золотоордынского хана Узбека (с.и.). III. в ка-

честве ханского посла в Твери вызвал своими, обычными для татар, насилиями страшное восстание местного населения в августе 1327 г., в результате чего были истреблены не только сами золотоордынцы, но и приехавшие с ними мирные восточные купцы. Непосредственным следствием этого кровавого события, отразившегося, между прочим, и в народной песне о Щелкани Дудентьевиче (XIV в.), был жестокий разгром Тверского княжества, произведенный по поручению Узбека войсками московского князя Ивана Калиты совместно с 50.000 татар и передача ханского ярлыка на великокняжение Москве, становящейся с 1328 г. стольным городом (с.и. XLI, ч. 7, 83/85).

*В. Сн.*

**Щелково**, гор. (до 1925 г. поселок). до 1929 г. в б. богородск. у. Московск. губ., с образованием Московск. области (1929) районн. центр (московск. округа до его упразднения). 12.313 жит. (1926), из них 67% рабочих. Текстильные фабрики. Станция Сев. жел. дор. (в 36 км от Москвы).

**Щелкуны**, Elateridae, весьма обыкновенное сем. жуков. Щ. имеют узкое удлинненное тело, короткие ножки, тонкие, умеренно длинные, обыкновенно плоскообразно зазубренные усики. Окраска европейских видов по большей части не яркая, но есть несколько обыкновенных видов ярко-красного цвета. Название получили от способности подпрыгивать, лежа на спине, с ясным щелкающим звуком. Это подпрыгивание помогает упавшему на спину жуку перевернуться в нормальное положение, что ему трудно сделать иначе вследствие короткости ног. Сложный механизм подпрыгивания обусловлен наличием особого шиповидного отростка на брюшной стороне переднегруды, который при особом движении переднегруды дает толчек. Сем. Щ. включает в себе более 7.000 видов и распространено по всему земному шару. Некоторые виды являются вредителями сельского хозяйства, как, напр., *глубинный Щ.* (*Agriotes lineatus* или *A. segetis*), личинка которого вредит различным посевам с. х. растений, объедая подземные части молодых растений. Личинки Щ. плгнрые

тонкие, с короткими ножками, известны у сел. хозяев под именем „костяников“, или „проволочных червей“ (см.) В тропич. Америке живет род *Rugophagus*, несколько видов которого замечательны своим свечением. По обеим сторонам переднегруды имеется по круглому гладкому пятну—органы свечения; третий орган находится у основания брюшка снизу и виден при полете. Туземцы называют светляков *Rugophagus postilucus* „*жукухо*“, и под этим названием они упоминаются у различных путешественников как одно из замечательных явлений природы. Первые описания относятся к XVI веку. Свет от „*жукухо*“ настолько силен, что при нем можно читать, а туземцы пользуются жуками как фонариками. Г. К.

**Щелочи.** В настоящее время под Щ. подразумевают преимущественно едкие щелочи, или гидраты (см.) оснований так назыв. щелочных металлов формулы  $R(OH)$ , где  $R = Li, Na, K, Rb$  и  $Cs$ . Арабским термином *щелочь* (*alkali*) первоначально обозначали золу растений, из которой добывали соду (из морских растений) и поташ (из наземных). Уже во времена Плиния (в I веке н. э.) был известен способ получения „едких“ Щ. при действии известкового молока на „слабые“ Щ. (соду и поташ). Оба последних тела обозначали одним и тем же названием: постоянной (огнепостоянной) Щ. в отличие от летучей Щ. (углекислый аммоний), и только Дюгамель дю-Монсо в 1736 г. указал, что в поваренной соли ( $NaCl$ ) и золе морских растений, содержащей гл. обр. соду ( $Na_2CO_3$ ), находится то же самое основание, какое он нашел в „естественных“ отложениях соды („минеральной Щ.“); в золе же, получаемой от сгорания наземных растений, находится другая Щ.—*поташ* (см.). Впоследствии М. Клапрот предложил обозначить минеральную Щ. словом *potron*, откуда и произошло название натрий, или содий, а от поташа—калий, или потассий (такое название находим в I изд. „Основ химии“ Д. Менделеева, вышедшем в 1869 г.). М. В. Ломоносов (1742) называл Щ. алкалической солью, К. Флоринский (1774)—щелочной солью, или алкалью (А. Гладкий, 1774). В 1807 г.

Шерер предложил выражения—„щелочности“ (= Щ.) и современное „едкое кали“ и „едкий натр“. Слово „Щ.“ введено М. В. Севергиным в 1810 г. В настоящее время к едким Щ. относят также раствор аммиака в воде (нашатырный спирт).

Щ. характеризуются способностью нейтрализовать кислоты (см.), при чем образуются соли (о теплоте нейтрализации см. ХЛ, ч. 7, 571/72). При действии индикаторов растворы Щ. окрашиваются в определенные цвета, напр. от лакмуса—в синий, от фенолфталеина—в красный и т. д. На животные и растительные вещества едкие Щ. действуют разъедающим образом. Этими же свойствами в меньшей степени обладают водные растворы гидратов так называемых щелочноземельных металлов: кальция  $Ca(OH)_2$ , стронция  $Sr(OH)_2$ , бария  $Ba(OH)_2$ , а также гидрат закиси таллия  $Th(OH)$ . Но нужно указать, что такую же щелочную реакцию обнаруживают растворы углекислых солей ( $Na_2CO_3$  и  $K_2CO_3$ ), фосфорнокислых и др. Это происходит оттого, что эти соли в воде подвергаются гидролитической диссоциации, вследствие которой в их растворах находятся свободные Щ. (напр.  $Na_2CO_3 + H_2O \rightleftharpoons NaOH + NaHCO_3$ ). *Ив. Кб.*

**Щелочно-земельные металлы,** металлы, принадлежające ко II группе периодической системы: магний (Mg), кальций (Ca), стронций (Sr) и барий (Ba). Они получили свое название от того, что гидраты их оксидов (напр. гидрат окиси кальция, гашеная известь  $Ca(OH)_2$ ) имеют щелочные свойства, окиси же по своей малой растворимости и т. п. подходят к телам (окиси алюминия, железа и др. мет.), в прежнее время носившим общее название *земель*. Все они электроположительны, двухвалентны, с кислородом легко реагируют, поэтому в свободном состоянии в земной коре не встречаются, а входят в различные минералы (мрамор, гипс, известняк, апатит, тяжелый шпат и т. п.) и горные породы. Окиси их (RO) легко соединяются с водой, образуя гидраты оснований:  $RO + H_2O = R(OH)_2$  (см. отдельные статьи: *магний, кальций* и пр.). *Ив. Кб.*

**Щелочные металлы,** металлы,

принадлежащие к I группе периодической системы: литий (Li), натрий (Na), калий (K), рубидий (Rb) и цезий (Cs). Все они электроположительны, обладают малым удельным весом, большим атомным объемом, низкой температурой плавления. Цвет их—серебристо-белый. Они одновалентны (или одноатомны), т. е. один атом металла замещает один атом водорода. Очень легко проявляют свою химическую энергию: с кислородом соединяются при обыкновенной температуре, образуя окиси состава  $R_2O$ , где R—металлы. Окиси жадно соединяются с водой, образуя едкие щелочи:  $R_2O + H_2O = 2R(OH)$ . С водой реагируют на холоду, вытесняя водород и образуя едкие щелочи:  $2R + 2H_2O = 2R(OH) + H_2$  (см. отдельные статьи: *литий, калий и пр.*). *Ив. Кб.*

**Щелочные минеральные воды,** см. XXVI, прил. *курорты*, 4, и XXIX, 3.

**Щеня,** Данила Васильевич, князь, один из наиболее видных московских воевод конца XV—начала XVI в., в 1475 г. упоминается в числе бояр, принимавших участие в мирном походе Ивана III на Новгород-Великий ради „исправления государева суда и правды“. В 1489 г. Щ., вместе с Гр. Морозовым, стоял во главе карательной экспедиции против непокорных вятчан, в результате чего последовала сдача г. Хлынова и полная ликвидация политической независимости Вятской земли. С тех пор Щ., в период времени 1493—1514 г.г., с успехом участвовал во всех военных действиях Москвы против Литвы, потерпев лишь однажды (1501) под Изборком поражение от ливонских рыцарей, союзников литовцев; в 1495—96 г.г. Щ. был в шведском походе, когда руководил трехмесячной осадой Выборга и жестоко опустошил всю прилегающую к нему часть Финляндии; в 1512 г. Щ. охранял южную границу государства от нападения крымских татар. При Василии III, которому он через Патрикеевых приходился внучатым братом, Щ. сделался в 1508 г. первым воеводою; в 1510 г. он сопровождал вел. князя в Псков, навсегда потерявший тогда свою самостоятельность; в 1514 г. Щ. предводительствовал войсками, отбесовавшими от Литвы „исконную государеву вот-

чину“ Смоленск, и вскоре после этого умер в 1513 г. *В. Сп.*

**Щенятев,** Петр Михайлович, князь, внук кн. Даниила Щени, московский воевода времени Грозного, соратник Курбского. Свыше 20 лет Щ. нес „государеву службу“, главным образом военную, защищая страну от нападений татар, поляко-литовцев, ливонцев и шведов и принимая самое близкое участие в таких важных событиях своего времени, как, напр., взятие Казани. Пользуясь до времени расположением Грозного, Щ. при учреждении опричнины был оставлен в числе бояр, составлявших земщину. Постоянные опасения навлекли на себя царскую опалу, неизбежно связанную жестокими гонениями, заставили Щ. покинуть мир и принять монашество, что, впрочем, по свидетельству современников (ливонцы Таубе и Крузе, кн. Курбский), не спасло его от гибели, т. к. в 1568 г. он был после пыток засечен до смерти в удлиненном Пероцком монастыре. *В. Сп.*

**Щепин - Ростовский,** Дмитрий Александрович, князь, декабрист (1798—1859). Щ. учился в Морском кадетском корпусе. Не принадлежал к Северному обществу, но был привлечен М. Бестужевым к подготовке восстания. 14-го декабря вместе с братьями Бестужевыми (Михаилом и Александром) Щ. ходил по ротам лейб-гвардии московского полка, в котором служил в чине штаб-капитана, и уговаривал солдат не присягать Николаю. Увлекал солдат на Сенатскую площадь, Щ. тяжело ранил генералов Фридрихса, Шеншина, полковника Хвоцинского и еще нескольких человек, старавшихся помешать ему вывести солдат. По делу декабристов Щ. отнесен к I-му разряду и приговорен к смертной казни. В дальнейшем приговор Щ. был смягчен. Приговоренный к каторжным работам на 20 лет, Щ. в 1839 г. был поселен в селе Тасеевском Канского округа Енисейской губ.; в 1842 г. переведен в г. Курган Тобольской губ. В 1856 г. Щ. возвратился в Россию и поселился в родной Ярославской губ., где и умер.

**Щепкин,** Вячеслав Николаевич, сла- вист, историк русского искусства, па- леограф, профессор моск. ун-та

(1863 – 1920). Славистические труды И. посвящены изучению преимущественно староболгарских и среднеболгар. памятников письменности („Рассуждение о языке Саввиной книги“, 1899, издание Сав. книги, 1903, „Болонская псалтырь“, 1906, „Листки Удольского“, 1902 и др.) и анализу современных болгарских говоров (весьма ценные статьи по поводу работ Лаврова и Облака, 1895, 1896, „Учебник болгар. языка“, 1909). Ученик Ф. Ф. Фортунатова, но с более реальным учетом конкретных фактов, И. дал чрезвычайно ценные по методу и по результатам исследования. Лучшим из них является его докторская диссертация „Болонская псалтырь“. Это—образцовый труд по исследованию памятников славянской письменности. Глубокий и всесторонний анализ палеографический, изучение социальной и культурной среды, где возник памятник.—все это делает более определенными в отношении времени и среды результаты исследования лингвистического. Из отдельных палеографических работ И. отметим: „Памятники золотого шитья начала XV в.“, 1894; „Новгородские надписи—Graffiti“, 1902; „Die cyrillische Ligaturschrift“, 1902; „Вязь“, 1904; „Учебник рус. палеографии“, 1920. И.—проникновенный историк русского искусства („Новгородская школа иконописи“, 1902; „Московск. иконопись“ в изд. „Москва в прошлом и настоящем“, 4-5. „Источники иллюстрации рус. былин“ в книге „Рус. былины“ в изд. Сабашниковых, 1916, „Миниатюра в рус. искусстве“, 1927, в журн. „Slavia“). И.—художественный переводчик стихотворений словинского поэта Прешерна (Presernov album, 1900). И. весьма много сделал на организации отдела рукописей и старопечатных книг в Историч. музее, в котором работал с 1887 г. (См. краткий некролог в „Отчете Гос. Ист. Музея за 1916—1925 г.г.“, стр. 135—137). А. Сел.

**Щепнин, Евгений Николаевич**, см. XII, ч. 3, прил. *Деятели СССР и Октябрьской Революции*, 258/64.

**Щепнин, Михаил Семенович**, знаменитый русский актер. Род. 6 ноября 1788 г. в селе Красном обоянского

уезда Курской губ. Прадед И. был священником, но непоседливыми путями дед И. был „закрепошен графу Волькенштейну в их вечно владение“. И. родился крепостным. Отец его, Семен Григорьевич, был человек недюжинного ума и редкой честности и пользовался полным доверием графа, управляя всеми его имениями. Но когда С. Г. задумал вернуть себе п. главное, детям своим свободу, граф возмутился и лишил его своих милостей. До этого времени маленький И. имел доступ в барский дом и там ребенком лет пяти он увидел на домашнем спектакле оперу „Новое семейство“. Это решило его судьбу: он стал бредить театром. В училище, в уездном городке Судже, куда его отдали, когда ему минуло лет семь, И. по своей инициативе затеял сыграть с товарищами комедию Сумарокова „Вздорщница“, случайно попавшую мальчишкам в руки. Руководствуясь воспоминаниями о виденном в барском доме и при некоторой помощи учителя, И. поставил комедию и отличился в ней в роли слуги Розмарина. Представление так понравилось публике, среди которой был „сам“ городничий, что его заставили повторить—в доме того же городничего. Успех был огромный, уездные дамы осыпали исполнителей похвалами и поцелуями, а от городничего они получили щедрый гонорар: рубль медными деньгами и громадный пряник. Намеревались поставить еще что-нибудь, но это не состоялось: по городу уже пошли сплетни—начали упрекать учителя, что он „делает из детей скоморохов“. Из Суджи И. перевели учиться в Белгород, а затем в Курск, где он и окончил школу блестяще и с отличием. Оставили его при графском доме помощником землемера и одновременно чем-то вроде писмоводителя, секретаря, старшего офицанта, рисовальщика, словом—на все руки. Зиму граф проводил в Курске, и тут И. все свои досуги посвящал театру, который содержали тогда в Курске бр. Барсовы. В театре его видели так часто, и исполнял он там такие разнообразные поручения, что его прозвали „контрабасной подставкой“. В 1805 г. ему удалось случайно за-

менить записшего актера и сыграть в настоящем театре в бенефис актрисы Лыковой роль Андрия-почтаря в драме „Зоя“. Это окончательно определило его дальнейшую судьбу. В награду за его усердие помещик разрешил „Мише“ заниматься чем хочет, лишь бы аккуратно платил оброк. И с тех пор для Щ. началась кочевая жизнь. Он играл на провинциальных сценах, где, впрочем, занял скоро первое положение благодаря своему огромному таланту. В 1818 г., когда имя его уже гремело по провинции, труппу, в которой он служил, пригласил в Полтаву генерал-губернатор Репнин. Репнин оценил талант Щ., взял его под свое покровительство и начал хлопотать о выкупе его на волю. Существует его переписка по этому поводу с гр. Волькенштейн, тогдашней владелицей артиста: „Человек ваш Михайло Щепкин, находящийся на условиях в полтавском театре, отправляется ныне к вашему сиятельству веледствие приказания вашего“, пишет Репнин и ходатайствует о разрешении Щ. вернуться в театр для продолжения спектаклей. Графиня милостиво отвечает, что очень рада, что „малые таланты ее человека“ доставляют удовольствие публике, и готова услужить его сиятельству, уволить Щ. с тем, что при первой надобности он будет ей опять выслан—как вещь. Князь не ограничился этой просьбой и обратился к графине с новой: „в виду того, что человек ее Щепкин не только отличается прекрасными свойствами и поведением, но еще и талантом—дать ему возможность усовершенствоваться и образоваться, к чему совершенно преграждается возможность, если он будет не свободен“. Графиня согласилась,—весьма, впрочем, недовольная тем, что Щ., очевидно, „не желает быть ей хорошим слугою“,—освободить его с семьей за 8000 рублей. Пришлось торговаться, доказывать, что т. к. в семье есть престарелый отец и малолетний сын, то можно бы отпустить их рублей за 4.000 - 5.000, но графиня уступить не желала, и тогда в полтавском театре был устроен 26-го июля 1818 г. спектакль „в награду актеру Щ. для основания его участи“.

Спектакль и подписка среди граждан дали 7 тысяч с лишним, но денег удалось собрать всего тысяч пять, и недостающую сумму внес Репнин. Казалось бы, что после этого Щ. будет вольным человеком. Но деле же он только переменял одного хозяина на другого. Каприз вельможи скоро остыл, он перестал интересоваться судьбой Щ., а управитель его не отпускал на свободу ни отца, ни мать Щ., пока не были внесены уплаченные Репниным три тысячи. В конце концов путем всяких лишений это было сделано. Отец до этого дня не дожид, дожидла только мать. Щ., гениальный актер, стал свободным человеком. Вскоре после этого слава его настолько возросла, что заговорили о нем в Москве, вызвали его для дебюта, и в 1821 г. Щ. был принят в Малый театр. Когда окончился первый срок заключенного с ним контракта и он, по правилам, должен был запросить, будет ли возобновлен с ним контракт и на какой срок, тогдашний директор Малого театра, известный писатель Загоскин, написал на его заявление: „Хоть на сто лет—только бы прожил“. Щ. не покинул Малого театра до самой своей смерти.

До Щ. русские актеры жили отчужденной от общества жизнью. На них смотрели, как на „увеселителей“, и только. Щ. сказал: „И лицедей—люди“, и доказал это. Значение Щ. для русской сцены огромно. Этот воспитанный на медные деньги сын крепостного, благодаря счастливому соединению выдающегося таланта, страстной жажды знания и горячей любви к искусству, своим трудом, неутомимой работой над собой достиг таких высот сценического искусства, о которых до него русский театр и не мечтал. Из маленького дворового мальчика он стал одним из лучших передовых людей того времени. Его дом в Москве стал средоточием всего живого и культурного, что было тогда влицо. Дружбой с ним гордились такие люди, как Гоголь, Шевченко и даже Пушкин. В числе его друзей достаточно назвать такие имена, как Велицкий, Грановский, Аксаков, Кетчер и много других. Гоголь высоко ценил Щ., он пользо-



вался его рассказами и указаниями (стоит вспомнить знаменитый эпизод „полюби нас черненькими“ в „Мертвых душах“ и пр.) и предсказывал, что будет такое время, „когда будет ездить в театр для того, чтобы не проронить ни одного слова, сказанного Щ., и будут взвешивать это слово. Герцен построил свою „Сороку-воровку“ на рассказе, слышанном от Щ. До Щ. главной задачей актера было стремление к „красивости“, ложно-классической декламации, ходульным жестам, красивым позам и т. д. Щ. внес на сцену стремление к правде, естественности и простоте, очистил искусство от напыщенности и фальши, первый сказал: „Чего не бывает в жизни — тому нет места и на сцене: жизнь и сцена должны идти рука об руку“. Щепкинская школа стала нарицательным именем для игры простой, жизненной, глубоко прочувствованной, но притом и глубоко продуманной и обоснованной. В сущности, для тогдашнего театра Щ. явился таким же могучим обновителем, как в литературе его великий современник Пушкин. И не даром как литература того времени именуется „пушкинским периодом“, так и Малый театр с тех пор стал называться „домом Щ.“. Творчество Щ. запечатлено в восторженных отзывах строгого Белинского, считавшего его игру „творческой и гениальной“, и многих других критиков того времени. В увлекательно написанных записках Щ. (первые строки которых написаны были рукой Пушкина, уговорившего Щ. начать эти записки) и в оставшихся его письмах (изд. в 1864 г.) легко найти выражение его взглядов на искусство, которые и теперь могут быть катехизисом для всякого любящего свое дело актера. Щ. по преимуществу был талантом комическим, полным юмора и заразной веселости, но и в драматических ролях он обладал даром вызывать слезы зрителей: существовала пьеса „Матрос“, в которой он, по свидетельству современников, положительно потрясал сердца. Самобытность и своеобразность исполнения придавали характерным ролям его особую яркость. Он был неподражаем в мольтеровских ролях. Многие, выдавшие

знаменитого Тальму в пьесе Делавиня „Урок старикам“, отдавали пальму первенства Щ. в этой роли. Коронными же его ролями были городничий в „Ревизоре“, Фамусов и „Нахлебник“ Тургенева. По свидетельству очевидцев, его игра в „Ревизоре“ производила такое впечатление, что не артист исполняет роль, написанную Гоголем, а что творец „Ревизора“ написал своего городничего с исполнителя. „Жить для Щ.—значило играть на театре, а играть—значило жить“, говорит о нем Аксаков. Сцена была для него храмом. Как пример и учитель, он имел самое благотворное влияние на труппу Малого театра. Человек, перенесший в жизни много страданий, лишений и унижений, Щ. был необыкновенно добр и отзывчив к чужому горю. Дом его был полон всякими призреваемыми. На свои две тысячи в год он кормил и содержал человек двадцать, до последнего дня своей жизни разъезжая по гастролям и работая, чтобы добыть лишнюю копейку для помощи другим. И те идеалы, которые он проповедывал на сцене, он осуществлял в жизни. Зато Москва любила его горячо и чествовала в пятидесятилетний юбилей так, как ни одного артиста до него, отмечая его служение обществу, а когда он умер (11 авг. 1863 г.), то на памятнике его — в ограде Грановских на Пятницком кладбище — написала: „Артисту-человеку“. Какой шаг вперед от „человека графини Волькенштейн, Михайлы Щепкина“.

*Т. Щепкина-Куперник*

**Щепкина - Куперник**, Татьяна Львовна, артистка и писательница, см. XI, 734.

**Щербатов**, Алексей Григорьевич, генерал, см. XXIII, 663.

**Щербатов**, Григорий Алексеевич, кн., попечитель петербургского учебного округа в 50-х годах (1819—1881). Окончил юридич. факультет петерб. ун-та. В 1848 г. назначен пом. попеч. моск. учебного округа, а через 2 года перешел на ту же должность в Петербург. В 1856 г. назначен попечителем петербургского учебного округа. Двухлетнее управление Щ. округом явилось „передышкой“ для петербургского ун-та, задохшегося в тисках ни-

коляевского режима. Казарменная атмосфера ун-та при Щ. сменилась большей свободой. По его настоянию была предпринята коренная переработка университет. устава 1835 г., приведшая к утвержденному в 1863 г. новому уставу (см. XXXII, 117'). Как попечитель, Щ. был председателем петерб. цензурного комитета. И в этой должности Щ. сумел облегчить, хотя и ненадолго, положение русской литературы. Деятельность Щ. вызвала сильное противодействие со стороны реакционной клики, которой удалось в конце-концов заставить Щ. уйти в отставку в 1858 г. В дальнейшем Щ. был петерб. губ. предводителем дворянства (1861—1864), членом петерб. городской думы, участвовал в работе земских учреждений и пр. Крупный землевладелец, Щ. еще в 40-х годах заменил своих имениях барщину оброком, упразднил телесные наказания, и пр. *Е. С.*

**Щербатов, Михаил Михайлович**, князь, историк и публицист (1733—1790). Представитель крупно-землевладельческой аристократии. Щ., после недолгой военной службы, один из первых использовал указ 1762 г. „о вольности дворянства“ для выхода в отставку и свое широкое образование для литературной, публицистической и общественной деятельности. В 1759-1760 гг. выступает с рядом переводных и оригинальных статей по морали и политике, работает над „Историей российской“, семь томов которой вышли в 1770—1791 г.г., и издает ряд исторических материалов. В 1767-1768 г. г. Щ. — видный деятель Комиссии для составления проекта нового уложения, решительный защитник дворянских привилегий и господства дворянства в государстве. Екатерина II привлекла влиятельного депутата на службу: Щ. в 1768 г. — член Комиссии о коммерции, в 1771 г. — герольдмейстер, в 1773 г. получает звание камергера и 40 тыс. на уплату долгов по имениям, в 1778 г. — президент камер-коллегии, в 1779 г. — сенатор, участник сенаторских ревизий в губерниях (1785); по службе Щ. — активный деятель по разработке ряда вопросов экономической политики. Большинство публицистических сочи-

нений Щ., в которых он развивал свои самостоятельные воззрения и подвергал критике политику правительства, осталось в рукописях. Важнейшие: „Проекты и голоса, подаваемые от депутата ярославского дворянства кн. М. Щ. в комиссию о сочинении проекта нового уложения“, „Статистика в рассуждении России“, „Рассмотрение о пороках и самовластии Петра Великого“, „Путешествие в землю Офирскую“, „О повреждении нравов в России“ и др. Идеал Щ. — сильная монархия, руководимая земельной аристократией, резко отделившейся от рядового дворянства, при признании за ним монополии на обладание населенными землями и фабриками, обрабатывающими с.-хоз. сырье; противник „самовласти“, Щ. искал согласования силы центральной власти с законностью, обеспечивающей интересы господствующего класса и возможность развития промышленности и торговли при сохранении крепостного права (ср. XXV, 482/83); его „Офирскал“ утопия — противоречивый опыт приспособления неустраняемых тенденций экономического и культурного прогресса к реакционным классовым интересам дворянской знати. Как историк, Щ. встретил покровительство Екатерины II, открывшей ему доступ к ценным собраниям актового материала, и первый сделал попытку его использовать для изложения „Истории российской“, основанной, однако, гл. образом, на летописях. Морализующее и наивно-психологическое истолкование исторического прошлого (в духе XVIII в.) лишило историю Щ. значения тем более, что и тяжелое сухое изложение не способствовало ее успеху; она остановилась на начале XVII в., как и труд Карамзина, в зависимости от прекращения основного пособия — летописных сводов. В русской историографии история Щ. имела некоторое значение по отдельным вопросам, удачно поставленным, и по полемике его с Волтинным (см.), поставившим ряд методологических вопросов для того времени по новому.

Литература: „Сочинения кн. М. М. Щ.“, т. I и II (статьи историко-политические и философские, II, 1896—1898); „История Российская“ (II, 1901—1904); *Мякотин*, „История русского общества“ (2-ое изд., II, 1908); *Кизевиттер*, „Исторические очерки“ (M., 1912); *Миллюков*, „Главные течения русской исто-

рической мысли" (М., 1894); В. Фурсенко, «Щ., М. М. (в «Русск. биогр. словарь»); Чечулин, «Хронология и список сочинений кн. М. М. Щ.» (Журн. мн. пар. просв., 1900).

### А. Пресняков.

**Щербатской**, Федор Иполитович, виднейший ориенталист (санскритолог и тибетолог). Род. в 1866 г. По окончании (1889) историко-филолог. факультета петербургск. универ., где усиленно занимался санскритом у проф. И. И. Минаева, оставлен при университете для приготовления к профессуре. Командирован за границу. Там Щ. работал до 1893 г. в Вене у проф. Бюлера (см.), прошедшего 17 лет в Индии и применявшего в семинаре со своими слушателями методы индийской науки и специализации в отдельных ее областях. Щ. избрал сначала индийскую поэтику, позволяющую углубиться в особенности индийского ума, и в результате этих занятий получилось издание текста (с немецким переводом и комментариями) двух сохранившихся песен санскритской поэмы „*Maibayendra-carita*“ поэта XVII-го столетия Хари-Кави (см. XXXVII, 298 и 300), как яркой иллюстрации применения на практике теории поэтики. Эта работа была напечатана лишь в 1900 г., когда Щ. после 7-летнего перерыва, отвлекшего его от профессуры к общественной деятельности по земству и сельскому хозяйству, снова вернулся к науке, как к своей специальности, чему способствовали его путешествие в Монголию и возобновление работ за границей в Вонне у проф. Якоби, родственного по направлению и методам проф. Бюлеру. Вернувшись в Россию и в петербургск. универ., Щ., после опубликования небольших, но ценных работ — „Теория поэзии в Индии“ и „Логика в древней Индии“ (1902), начинается издание своего обширного, капитального труда: „Теория познания и логика по учению позднейших буддистов“ (ч. I, „Учебник логики Дармакирти“, СПб, 1903. и ч. II, „Учение о восприимчивости и умозаключении“, СПб, 1909) — его докторской диссертации. Здесь Щ. проявил огромную эрудицию, как знаток санскритского и тибетского языков, мастерство переводчика, размах и силу научной мысли, установив новые взгляды на историю и

взаимоотношения индийских философских систем на основании изучения тибетских переводов, сделанных с недошедших до нас санскритских подлинников. Он поставил целью „разработать необозримое богатство философской мысли, скрытое в древне буддийской литературе, чтобы ввести его в обиход современного образования и сделать имена Дигнаги и Дармакирти настолько же нам близкими и дорогими, насколько нам близки и дороги имена Платона и Аристотеля или Канта и Шопенгауэра“. Теперь имеются немецкие и французские издания этого труда. После путешествия в Индию в 1911 г. Щ. продолжает усиленно работать по изданию санскритских и тибетских текстов с переводами и комментариями в издаваемых Академией наук СССР „*Bibliotheca Buddhica*“ и „Памятниках индийской философии“, привлекая к этому делу видных европейских и восточных ученых. На английском языке Щ. написал: „*The Soul theory of the Buddhists*“ (Записки Академии наук, 1919); „*Central conception of Buddhism*“ (London, 1923); „*The Conception of Buddhist Nirvana*“ (Leningrad, 1927). Щ. состоял с 1910 г. членом-корреспондентом Академии наук, а в ординарные академики по литературе и истории азиатских народов избран в 1918 г.

### И. Румтер.

**Щербачев**, Дмитрий Григорьевич, русск. военный деятель, см. XLVI, 439, стр. 87 и 92.

**Щербина**, Николай Федорович, поэт, см. XI, 734. С начала 40-х гг. Щ. писал сатирические стихотворения, создавшие в рукописи к концу его жизни два сборника — „Альбом ипохондрика“ (1841—1861) и „Сатирическую летопись“ (1861—1869). Часть этих эпиграмм и сатир в искаженном цензурой виде появилась посмертно одноименным собр. сочин. Щ. (1873). В полном виде „Альбом ипохондрика“ переиздан в 1929 г. под ред. Иванова-Разумника. Главное значение Щ. — в его антологических стихах. В русской поэзии Щ. остался как поэт, — правда, второй величины, но как поэт подлинной творческой силы. Эти стихотворения, появившиеся в дни всеобщего увлечения риторически надуманной поэзией Венедик-

това, произвели огромное впечатление именно своей подлинной поэтической искренностью, своей эстетической значимостью. Свои эстетические идеалы И.Ц. видел завершенными в поэзии древнего эллинского мира, и поэтическое воскрешение радостных пластических образов и светлых настроений этого мира явилось содержанием творчества И.Ц. и обратило на себя внимание критики. Глубокая проникновенность И.Ц. в излюбленный им мир эллинизма выражена в ярком лирическом признании: „Окружена широкими морями, в тени олив покоится она, развалина, покрытая гробами, в ничтожестве великая страна. Я с корабля сошел при блеске ночи, при ропоте таинственных валов... Горела грудь, в слезах кипели очи: я чувствовал присутствие богов“ („Эллада“). Общественный подъем, знаменующий „эпоху великих реформ“, показал И.Ц. и в новом виде, как поэта-гражданина, автора негодующих „Ямбов и аллегорий“ (стих. „К поэту“, „Женщина“, „Песня века“), вызвавших сочувственный отзыв „Современника“. Однако, это „сочувствие“ идеям 60-х гг. длилось недолго и сменилось умеренным либерализмом, а позже — пессимистическим и ипохондрически-реакционным настроением неверия. „Бытовое“ значение сатир и эпиграмм И.Ц. в истории русской литературы в том, что в них проходит богатая портретная и карикатурная галерея литературных и общественных деятелей 50-х и 60-х гг., хотя к этим сатирам И.Ц. надо относиться осторожно: они не только злы, но часто и несправедливы. Определенного политического лица И.Ц. не имел: так, он примыкал одно время к редакции „Москвитянина“, однако славнофилы не считали его своим, и он же пустил по их адресу ряд ядовитых сатирических стрел. Он обличает правительственную систему, бюрократизм, Николая I („мудреца“ среди холопов, „даввшего мысль“, „фельдфебеля под венцом, балетмейстера военного парада“), представителей религии („царелюбивых попов“); высмеивает „консерваторов Девичьего поля“ (кружок Погодина) и „монтаньяров Вшивой горки“ (либералов, собиравшихся в

салоне Е. Сальяс). Он обличает либерализм откупщика Кокорева, становится на сторону Чернышевского против Погодина, выступает против Булгарина и Греча, против „патриотов“, против салона Растончиной, И. Панаева и против „западника“ Боткина, чтобы потом выступить и против „нигилистов“, против новых земских учреждений и против того же Чернышевского и Лаврова, против левой „Искры“. Этот разлад поэта с самим собой, путанность общественных симпатий его с уклоном в реакционность (в последний период его жизни) характеризуется с социально-политической стороны тот образ „чистого“ поэта, который от „скифских выюг снеговых“ бежал в созданный им эстетический мир, мир идеализированной абстрактной „свободы“, лишенной конкретных черт социального общества. Д. Т.

**Щербина**, Федор Андреевич, статистик и обществ. деятель, род. в станице Новодеревянковской Кубанской области в 1849 г., по происхождению кубанский казак; уч. сначала в духовную семинарию, откуда вышел из 4-го класса, в 1869 г. вместе с несколькими товарищами образовал земледельческую артель интеллигентов, просуществовавшую 2 года; в 1872 г. поступил студентом в Петров. академию, в 1874 г. перешел в Новоросс. унив., но за „неблагонадежность“ был выслан в Волог. губ., в 1879—82 гг. обследовал Кубан. обл., в 1884—1903 гг. заведывал статистич. отделением воронеж. губ. земства; в 1903 г. за деятельность в качестве председателя комиссии воронеж. комитета и за представление доклада о нуждах крестьян Воронеж. губ. был выслан из Воронежа; одновременно с работой в воронеж. земстве руководил статистич. обследованием района Владикавказской жел. дороги и с 1896 по 1902 г. заведывал экспедицией по исследованию степных областей при министерстве госуд. имущества; в 1904 г. был избран членом-корреспондентом Академии наук; в 1907 г. И.Ц. был избран членом 2 Государ. Думы от Кубан. области и примкнул к партии народ. социалистов. Типичный представитель народничества ранней формации, И.Ц. всю жизнь отдал пылливому изучению

экономического положения крестьянства и перспектив его дальнейшего развития — крестьян. хозяйства, общинного землевладения, общественных записок на Украине („Рус. Вед.“, 1886), деревенского кулачества (там же, 1890), артелей и т.п., но всего более приковывали его внимание крестьянские бюджеты, как отражение всей хозяйственной жизни деревни. Он первый широко и планомерно поставил собираные типических и массовых бюджетов по обширному району — 6 уездов Воронеж. губернии, а также киргизов Степного края, и разработал программу бюджетных исследований, являющуюся исходным образцом для всех последующих работ в этой области. Основываясь на материале, охватывающем 176.821 хозяйство Воронеж. губ., и тщательно анализируя соотношение натуральной и денежной части дохода, источники денежных поступлений и балансы хозяйств, Щ. приходит к очень важному для понимания аграрного вопроса заключению, что в группе дворов, занимающих батраков, более интенсивное накопление капитала происходит по хозяйствам, „стоящим вне или находящимся в слабой связи с земельным обеспечением“ („Крестьянские бюджеты“, изд. Вольн. Экон. Об-ва, Ворон., 1900, стр. 334); ростовщичество, торговля, промыслы являются более прибыльными, чем земледелие, отсюда тенденция этих хозяйств к отходу от земледелия наблюдается и в противоположной крайней группе хозяйств — в хозяйствах, поставляющих батраков; они окончательно пролетаризируются и переходят все более в выземледельческие отрасли наемного труда. В силу такого сокращения крайних групп устойчиво сохраняется полное преобладание в деревне „нейтральных“ хозяйств, не поставляющих и не занимающих батраков. Но Щ. идет много дальше такого вывода и утверждает, что „выделение у мелких хозяев крайних типов хозяйств, при наличности земельной собственности, не представляет чего-либо резкого, экстраординарного. Общая цифра этих хозяйств выражает собою обычное явление, которое, наверно, повторялось у тех же

крестьян и 20, и 50, и 100 или более лет назад, и в прежнее время, быть может, несравненно резче, чем теперь“ (там же, стр. 237); при этом, однако, Щ. никаких исторических данных и сопоставлений в подтверждение этого смелого положения не приводит. Подобным же образом, правильно подметив большую близость между собою среднего крестьянского расхода в различных районах России (статья во 2-м томе сборника „Влияние урожаев и хлебных цен на некоторые стороны русского народного хозяйства“, 1897), Щ. на этой основе строит целую социологическую схему „трех исторических законов потребностей“ (закон однообразных потребностей, характеризующий стадию первобытного коммунизма; закон средних потребностей — эпохи мелкого производства и преобладания коллективного землевладения, и закон обособленных потребностей, отличающий капиталистический строй общества; „Крестьян. бюджеты“, стр. 226). Но при всей рискованности некоторых обобщений Щ., его труды, и в особенности главная его работа „Крестьянские бюджеты“, по обилию собранного в них материала и разработке его являются исключительно важными для изучения экономического положения крестьянства в конце XIX в. (ср. *земская статистика*).

Из других произведений Щ. следует особенно отметить: „Очерки южно-русских артелей и общинно-артельных фирм“ (1881), „Исторический очерк кубанского казачьего войска“ (1888), „Земельная община кубанских казаков“ (1889), „Воронежское земство, исторический обзор“ (1891), „Общий очерк экономических и торгово-промышленных условий района Владикавказских ж. д.“ (1892-1894), „Киргизские бюджеты“ (1906), „Естественно-исторические условия и смена народностей на Кубани“ (1906), „Киргизская народность в местах крестьянских переселений“ (1905), „История полтавского земства“ (1914), „Табакководство на Кубани и его нужды“ (1916), „Категории русского гражданина“ (год революции). Кроме того, Щ. поместил много статей, часто цитируемых исследователями, в различных журналах (Отчет. Зап., Дело, Сев. Вестн., Юрия. Вестн., Неделка. Русск. Мысль, Русск. Бог., Нар. Хозяйство и друг.).

**Щетина**, особенно развитый волос свиньи, имеет, в зависимости от своего качества, разнообразное применение; идет на изготовление: щеток, веревок, салонной драпты, матрацов, кистей и т. д. Лучшей Щ. считается выдернутая из живой или только что убитой простой русской свиньи. По месту своего роста Щ. подразделяется на *хреб-*

товую, или окатку, твердую и упругую, наиболее длинную, собираемую с хребта свиньи; на боковую—мягкую, собираемую с боков, и ушную—собираемую с верхних частей ног и брюха. Зимняя Щ., собираемая обычно в конце зимы, более твердая и упругая, считается лучше летней. Летняя—более мягкая, как называемая линючка, собирается в конце лета во время линьки. Кабаны дают Щ. лучшего качества, чем свиньи. По цвету Щ. подразделяется на 5 сортов: 1) белая—натуральная и беленая, наиболее дорогой сорт; 2) желтая и полужелтая—легко отбеливается и продается как белая; 3) серая; 4) черная; 5) цветная. По способу снятия самая хорошая Щ.—дерганая, выдернутая вместе с луковицей; затем идет Щ. стриженная, получаемая при стрижке живой свиньи, и парная, получаемая при отпарке свиньи для более легкого выдергивания Щ. В торговле Щ. встречается 3-х видов 1) сырец—нечесанная и несортированная, 2) грязная—нмытая, покрытая грязью и жиром, 3) мытая—хорошо промытая в воде, расчесанная и высушенная. Очень важное свойство Щ.—твердость и упругость. По твердости Щ. бывает: твердая, средняя и мягкая; по упругости: упругая и ломкая.

Совершенно необработанная Щ., так называемая Щ.-сырец, по процентному содержанию в партии высушенных сортов разделяется на следующие категории:

Категории	Хребтов.Щ.		Ушати	Дошковая
	около	около		
Высш. отборн. сырец	75%	7—16%	12%	120 р.
I кат. отборн. . . . .	0—40%	25%	17%	70 р.
II „ выше средней	20—25%	20%	15—17%	45—50 р.
III „ средней . . . . .	10%	10%	20%	35 р.
IV „ вязкой. . . . .	6 1/2%	7 1/2%	25%	20 р.
V „ сырец брак. . . . .	—	—	—	—

Щ.-сырец подвергается обработке и сортировке; по длине, цвету, упругости, крепости и т. д. В СССР эта работа производится ручным способом. В Америке в настоящее время применяется механическая обработка с помощью специальных чесальных машин (Робинсона). В СССР существуют следующие способы обработки и сортировки Щ.

1. Польская обработка. Этот способ дает натуральную Щ. без искусственной сушки. По цвету Щ. сортируется на: белую, серую, желтую и черную. Хребтовая Щ. сортируется на следующие сорт: окатка—наиболее длинная от 5 дм. (12,7 см). Вытягивается (т. е. отделяется) из пучка более длинная Щ. ) через каждые 1/4 дм. (3 1/4 см. 5 1/4 дм.,

6 3/4 дм. и т. д.) и связывается в отдельные пучки; лек—несколько меньшей длины, от 4 1/4 дм. (12 см) и выше через каждые 1/4 дм. (8 см); бухарест I—длинной от 4 1/4 дм. (10,8 см); бухарест II—от 4 дм. (10,2 см). Боковая Щ. после обработки и ест следующие сорта: низель—длинной 5 дм. (12,8 см) и выше через каждые 1/4 дм.; цвета белый и желтый; шлегер—длинной в 4 3/4 дм. (12 см); цвет серый; шустер I—длинной в 1 1/2 дм. (11,4 см); шустер II—длинной в 1 дм. (10,2 см); цвик—вычесанные волосы из пуха до 4 дм. (10,2 см); рифлинг—пучки щетиных отбросов.

2. Тынчионская обработка (сухая обработка). Этот способ обрабатывается мягкая (боковая) Щ., которую сначала сортирует по цвету, затем расчесывают гребнем и связывают в пучки по 1/2—3/4 фунта, которые сушат в печи в проделке 10—12 часов, после чего опять расчесывают и делят на следующие сорта: 1) Мягкие сорта. Ауцуэ—длинной от 4 1/4 дм. (12 см) и выше через 1/4 дм.; 2) миттель—длинной от 4 1/4 дм. (10,8 см) до 4 1/2 дм. (11,4 см); 3) шпитц, шпитц-миттель—длинной от 4 дм. (10,2 см) до 4 1/2 дм. (11,4 см); 4) абфалль—длинной от 3 1/2 дм. (9 см). Сортировка хребтовой Щ. по этому способу сходна с польской сортировкой, только имеет другие названия сортов: экстра—соответствует окатке, ионтеф—соответствует леку, твердая—бухаресту.

3. Мешеричская обработка (вареная обработка). Этот способ перерабатывается низкосортный скреп. Его варят в кипящей воде, благодаря чему он уплотняется, выпрямляется и остается чище. Белую сорта подвергают белению химическим способом. После обработки получают следующие сорта: нулевой—длинной в 3 дм. (7,7 см); № 1—длинной от 3 до 3 1/2 дм. (7,7—9 см); № 2—длинной от 3 1/2 до 3 3/4 дм. (9—9,8 см); № 3—длинной от 3 3/4 до 4 дм. 9,8—10,2 см.

4. Бродская обработка. Этот способ очень популярен в польской, но уступает ему по тщательности сортировки. Хребтовая Щ. сортируется на сорта: окатка—длин. от 5 дм. (12,7 см) и выше; лек—чисто белая, длинной от 5 дм. (12,7 см) и выше; лек—серая, желтая, длин. от 5 дм. (12,7 см) и выше; керен—чисто белая, длинной от 5 дм. (12,7 см); цук—серая, желтая, длинной от 4 1/4 дм. (12,2 см) до 5 дм. (12,7 см); твердая—серая, желтая, длин. в 4, 4 1/4, 4 1/2 дм. (10; 11, 6; 12 см). Боковая Щ. сортируется на длинно-мягкую, длинной от 5 дм. (12,7 см) и выше; коротко-мягкую, длинной в 4 дм. (10,2 см).

5. Русская обработка. Из твердой Щ. получают следующие сорта: отборная окатка—длин. от 6 1/2 дм. (17 см) и выше; обыкновенная окатка—длин. от 5 1/2 до 6 1/2 дм. (14—16 см); прима высокая—длин. от 5 до 5 1/2 дм. (12,5—13,5 см); прима короткая—длинной 4—4 1/2 дм. (10—11,5 см). Из мягкой Щ. получают следующие сорта: сушеная—длинной 4 1/2—4 3/4 дм. (11,5—12 см); 2-й сорт высокая—длинной 4 1/4 дм. (11 см); 2-й сорт обыкновенная—длинной 4 дм. (10,2 см); 1-й сорт низкая—длинной 3—3 1/2 дм. (7,7—8,4 см).

Рассортированную тем или иным способом, Щ. поступает в продажу или непосредственно под названием «грязной», или же подвергается обработке мыльной, и тогда называется «мытой». Моют Щ. в теплой мыльной воде, в оле чего прополаскивают и просушивают в специальных сушильнях. Вымытую и просушенную Щ. необходимо еще раз очистить на гребне, чтобы окончательно удалить остатки пуха и грязи. Гребень состоит из зубов дерева, в которую вставлены 12—18 стальных зубцов. Зубцы несколько сдвинуты с боков, у основания шире и к концу заострены. Длинной зубцы в 12 1/2 см и всажены на расстоянии 2 см один от другого. Гребень должен быть привычен к столу или скамейке. Для очистки берут пучек Щ. и протаскивают его несколько раз через гребень, при чем весь пух, грязь и мелкая щетинка отселяются. После промывки и очистки многие щетинки остаются кривыми и изогнутыми. Чтобы их выпрямить, собирают Щ. в два пучка, складывают их так, чтобы корень одного приходился к вершине другого, перевязывают ниткой, опускают в кипящую воду на несколько минут,

вынимают в сушат. Рассортированная и переработанная Щ. связывается в пучки от 200 до 1.200 гр, в зависимости от сорта, перевязывается толстой ниткой или тонким шпагатом. Увязанные пучки упаковываются по сортам в бочки, вместимостью для скотки 60—80 кг, для других твердых сортов 80—100 кг, для мягких до 300 кг. Хранить Щ. нужно в холодных сухих помещениях с хорошей вентиляцией. Если Щ. начинает гнить, то ее необходимо хорошо просушить. Особенно внимательно нужно смотреть при хранении за гнилью Щ., так как от действия тепла, влаги и микроорганизмов жиры разлагаются и действуют разрушающе на роговое вещество. Также нужно следить, чтобы в Щ. не завелась моль. Щ. очень гигроскопична, имеет свойство поглощать влагу; нормальная влажность должна быть от 12 до 18%. Часто при продаже, для увеличения веса, ее смачивают водой или выдерживают в сырых помещениях. Также для утяжеления Щ. фальсифицируется подмешиванием в пучки ржаного волоса и даже полсапковой пеньки. Щ. в пучках должна быть прямой, чистой и позобранной по цвету. Упругость определяется сгибанием пучка в дугу; она должна быть легко сгибается и после овушения легко и быстро выпрямляется. Если же Щ. при сгибании ломается, то она или пересушена, или мыта крепким раствором щелочи. Гниль и прелая Щ. при сгибании не выпрямляется. Крепость Щ. определяется простым разрывом ее руками: если разрывается с трудом, то борт хороший и крепкий; если и рвется легко, то она прелая или горелая.

Литература: Белькинд и С. Фейфец, „Русская Щ.“ (1924); проф. М. Ф. Иванов, „Связывание“ (1921); И. А. Марголис, „продукты животноводства“ (1925); Н. Класен, „Товароведение животного-технического сырья и продуктов“ (1926); Кирсанов, „Животное сырье“. В. Червешников.

**Щетина растительная**, см. *пшасавы*, XXXII, 280.

**Щетинковые ежи**, см. XLI, ч. 7, 35.

**Щетинковые черви**, см. *кольчатые*.

**Щетинкосоносные черви** (Choetiferi), см. *звездчатые черви*, XXI, 21 22.

**Щетинкочелюстные**, Chaetognatha, весьма своеобразная группа морских животных, типичным представителем которых является род *Sagitta* („стрела“). Длина обычных видов этого рода от 2—6,5 м.м., тело удлиненное, узкое, цилиндрическое, прозрачное, как обычно у обитателей открытого моря. Полость тела разделена перегородками на три отдела. На конце тела плоский хвостовой плавник, по бокам с каждой стороны по два плоских плавника. На голове два глаза, а около ротового отверстия крупные щетинки, действующие как челюсти. Кишечник прямой, без дифференцировки на отделы. В первой системе имеются головные узлы, окологлоточные и большой брюшной нервный узел, что представляет своеобразное строение, не похожее на строение нервной системы у разных классов червей. Не имеется ни кровеносной, ни дыхательной, ни

выделительной системы органов. Половая система гермафродитная, причем весьма просто устроенные половые железы лежат попарно: женские в средней части тела, а мужские—в хвостовой. Вся организация Щ. настолько своеобразна и настолько непохожа на организацию других животных, что все попытки включить их в какой-либо класс животных остаются безуспешными, а создавая для них особый класс, мы затрудняем, к какому типу животного царства этот класс отнести. Устанавливая тип „червеобразных“ (Vermoidea), относят Щ. туда, но они совсем не похожи на другие группы этого типа (*Делажа*): гефирей, мшанок, коловраток, плеченогих. Некоторые авторы учебников помещают Щ. как „прибавление“ к тому или иному типу, что указывает на полную безнадежность дать Щ. определенное место в системе. В виду того, что ископаемые остатки Щ. найдены в кембрийских сланцах Брит. Колумбии, мы можем с полным правом утверждать, что Щ. представляют боковую ветку грандиозного генеалогического дерева, рано отделившуюся от общего ствола и постепенно специализовавшуюся в определенном направлении, утратив черты сходства с отдаленными предками. Эмбриология Щ. тоже своеобразна. Эти животные в изобилии входят в состав морского планктона (с.м.) в разных океанах и морях. Прозрачные, изящные по форме, быстро носящиеся в толще воды, они являются одними из оригинальнейших морских существ.

Г. Кожевников.

**Щетинник**, см. *головчатое просо*.

**Щетинозубы**, Chaetodon, род рыб из сем. чешуенерых. Спинной плавник состоит из лучей более или менее одинаковой длины. Морда изобильная. Челюсти густо усажены щетинистыми зубами. *Ch. striangulus* и *Ch. lupula* с оригинальной полосатой окраской водятся в Индийском океане.

**Щетинохвостые**, см. *насекомые*, XXIX, 665.

**Щеточное производство**, одно из сравнительно простых производств, продукция которого, однако, имеет большой спрос. В настоящее время из-

вестно свыше 3.000 разных сортов щеток.

Щетка состоит из двух частей: деревянной и щетины, волоса или травы. Деревянная часть носит название колодки и представляет собою щетки. Изготавливается колодка из плотных сортов деревьев древесины которых сравнительно труднее поддаются расщеплению; чаще всего делают колодки из березы, ольхи, клена, вяза, бука и др. Дерево должно быть совершенно сухое, прямолинейное без сучков. В дело идут бревна 18—22 см в диаметре и доски 7—8 см толщиной. Бревна прежде всего распиливают на чурбаки, длиной приготавливаемой колодки, затем отсывают толором горбыли и распиливают на пластинки нужной толщины. Гораздо труднее выпиливать колодки изогнутые, где нужно большое умение и аккуратность. Кроме прямых и изогнутых щеток делается также других различных форм. Следующий процесс—это сверление дырок на колодке. Прежде чем сверлить, намечают места для дырок, для чего изготавливают из картона шаблол, на котором на определенных расстояниях делают дырочки, обычно в шахматном порядке, затем прикладывают шаблон к колодке и патрируют его сажей. Наиболее простой способ сверления—это ручной, обыкновенным колесоворотом с разной толщиной перьями. Сверлить нужно не совершенно насквозь,

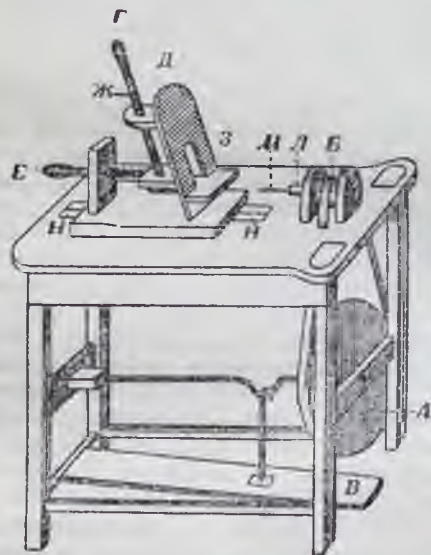

а до тех пор, пока не покажется кончик перки с другой стороны, так как отверстие должно быть не цилиндрическое, а конусообразное. Вручную сверлить очень трудно, так как, кроме среднего ряда, дырочки должны быть наискось, чем ближе к краю, тем больше наклон, а рукой дать равномерный наклон невозможно. Поэтому для сверления дырочек пользуются сверлильным станком. Станок (см. рис.) состоит из обыкновенного прочного стола среднего размера, под которым находится маховое колесо А с подножкой для вращения В. Это колесо соединено приводным ремнем со шкивом Б, на котором укреплено сверло М. Перед сверлом на столе прорезана щель, по которой двигаются так называемый «градусник» И. И. Градусник состоит из доски, двигающейся по прорезу, к которой прикреплены на петлях вертикальная дощечка З, отклоняющаяся под любым градусом при помощи винта Е. В этой дощечке прорезано отверстие, в которое вогнана маленькая «латунничка-ступенька», поднимающаяся и опускающаяся другим винтом Ж. Колодку для сверления кладут на ступеньку, приводят весь градусник к сверлу, а винтами дают нужную высоту и

наклон. Этот станок имеет большие удобства, здесь не приходится нажимать на сверло, а перегибают только градусник, колодку подерживать не надо, она лежит на ступеньке. Чтобы просверлить дырочку в следующем ряду, слезает одним винтом опустить ступеньку на требуемое расстояние и другим придать необходимый наклон.

Когда все дырочки просверлены, наверху колодки, вдоль всех рядов дырок, выбирают желобок. По этому желобку должна пройти проволока или нитка, закрепляющая щетину в колодке. От сверлильщика колодка переходит к кустарнику, т. е. рабочему, который насаживает в дырочки кустики (пучки) щетины. Сначала насаживают средние ряды, а затем крайние. Для этого берут проволоку (или нитку) и продевают в дырочку с верхней стороны колодки. Левый рукой берут со стола пучек щетины, обматывают его торчащим концом проволоки ровно по середине и втискивают пучек в дырочку. Для следующего кустика проволоку продевают в отверстие петлей, расправляют петлю и вставляют в нее пучек щетины, затем, натягивая проволоку, втаскивают щетину в отверстие. Таким же образом насаживают и остальные кустики. У некоторых сортов щеток, особенно медичинских, пучки щетины прикрепляют посредством небольших металлических скобочек. Этот способ называется глухим, или по-особому Вадюбор.

Посаженные пучки щетины всегда будут неровные, и чтобы придать надлежащий вид, их необходимо подравнять и подстричь. Для этого пользуются специальными щеточными ножницами. Высота щетины различна для разных щеток и подрезается при подстрижке линейкой. После подстрижки щетку прочесывают металлическим гребнем, отчего все волоски, согнувшиеся или лежащие наклонно, вытягиваются и торчат из щетки. Их нужно осторожно подстричь ручными ножницами. Точно так же насаживают щетки из волооса, пиасова (см. XXXII, 280) и т. д., в некоторых случаях заменяя только проволоку ниткой. Окончательной отделкой является наклеивание накладки сверху щетки. Для дешевых щеток делают накладки из фанеры, на более дорогие употребляют и более дорогие сорта дерева, напр.: орех, клен, красное дерево, карельскую березу и т. д.

Литература: К. П. Дебу, «Щеточное ремесло» (1925); К. Родионов, «Изделия из щетины и волоса» (1929). В. П.

**Щеточные мешки, см. защечные мешки.**

**Щигровский уезд, б. уезд Курской губ., в 1928 г., с переходом на районное деление, упразднен, а территория вошла в Центр.-Черноз. область. Площ. б. уезда—3.303,2 кв. км; население (исключительно русское)—276.209 жит. (1926), 83 ч. на кв. км.**

Поверхность возвышенная, пересеченная оврагами и долинами небольших речек, принадлежавших бассейнам Дона и Днепра. Хорошая черноземная почва; 83% площади под пашнями; лесов меньше 4%. Главное занятие населения—земледелие. Кустарные промыслы мало развиты (производство дуг и кушаков). Промышленно-быль незначительна и ограничивалась почти исключительно медичинскими и маслобойками. Из общей площади учтенной землей земствои земли (308.000 га) было: крестьянской надельной—56,2%, крестьянской частновлад.—5,6%, дворянской—33,8%; купеческой и мещанской—3,9%. Гл. гор.—Щигры.

**Щигры, гор., центр щигровск. района, Ц. Ч. О., до 1928 г.—уездн. гор. Курск. губ., на р. Щигре. Ст. Моск.-Киево-Вор. ж. д.; 7.688 жит. (1931). Основан в XVIII в.**



**Щиповка**, см. *выюновье*.

**Щит**, предохранительное вооружение (см. *холодное оружие*). В древности применялся всеми воинами, пешими и конными, имея самое разнообразное устройство. Ныне применяется при стабилизированном положении борющихся сторон в виде небольших щитков, устанавливаемых на брестере для защиты стрелков, а также в виде „щитов“, прикрепляемых наглухо почти ко всем современным орудиям и пулеметам, для защиты бойцов от ружейных пулеметных и шрапнельных пуль и небольших осколков снарядов.

*Е. См.*

**Щит Давида** (евр. Magen Dawid), название национально-религиозной эмблемы иудаизма. Он представляет из себя фигуру, образованную двумя равносоставленными треугольниками, которые наложены один на другой таким образом, что получается звездообразный шестиугольник (гексаграмма). Время и история происхождения этой эмблемы неизвестны; древнейшее ее изображение относится к III в. (на одном надгробном памятнике в Таренте), но ее постоянное употребление заведетельствовано только с XII в., преимущественно в качестве магического знака на амулетах. Затем Щ. Д. стал применяться в орнаменте синагог, а в XIV в. он уже фигурирует на знамени еврейской общины Праги, дарованном ей Карлом IV—первый случай применения Щ. Д. в качестве национальной эмблемы. В новейшее время Щ. Д. стал эмблемой сионистской организации.

*Н. Н.*

**Щитни**, название двух видов пресноводных ракообразных жаброногих—*Triops* (*Arus*) *cancriformis* и *Lepidurus productus*. Оба эти вида широко распространены по СССР и по всей Европе, но не попадаются массами, и их распространение носит характер случайности. Величина самых крупных экземпляров самого крупного вида *L. productus* вместе с хвостовыми щетинками достигает 10 см, а обычная величина взрослых экз. 6—7,5 см. Несколько сплюснутое в спинно-брюшном направлении тело, имеющее около 40 пар ног, покрыто сверху слабо выпуклым мягким щитком, придающим

животному своеобразный вид. Щ. — обитатели неглубоких пресных вод, в том числе временных весенних луж, но попадают и в мелководных речных затоках и в копаных прудках. Яйца Щ. выносятся высыхание и в сухом виде могут попадать из одного водоема в другой. Самцы Щ. составляют большую редкость, и партеногенезис—обычная форма их размножения.

*Г. К.*

**Щитовидная железа**, см. *эндокринология*, *тиреоидин*, и X, 485/86.

**Щитовидные ежи**, см. XXI, 424.

**Щитовидный хрящ**, см. II, 648.

**Щито грудные раки**, Thoracostraca, отдел высших ракообразных (Malacostraca), к которым относят формы с сильно развитым панцирем; имеет голову, образованную из слияния 2-5 члеников груди. Щ. делятся на 4 отряда: Cumacea, Stomatopoda (протоногие), Mysidacea s. Schizopoda (расщепленногие) и Decapoda (десятиногие). См. *ракообразные*, XXXV, 566/69.

**Щитожаберные моллюски**, см. VII, 28.

**Щиток**, моноподиальное соцветие, в котором главная ось и второстепенные оси развиты так, что цветки оказываются расположенными в одной плоскости. Комбинацию Щ. и корзинки представляет сложное соцветие тысячелистника (кашки), *Achillea millefolium*.

**Щитомордник**, название 3 наших видов змей *ермучников* (см.), относящихся к роду *Ancistrodon* (*Trigonocephalus*). Щ. *обыкновенный*, *A. halys*, по киргизски *буца-джылян*, дл. около 0,5 м, характеризуется приподнятой на конце мордой; чешуи на теле расположены в 23 продольных ряда. Окраска сверху желтоватая или сероватая с темными, иногда желтыми с черной каймой пятнами или поперечными полосами; по бокам 1-2 ряда более мелких пятен; на морде находится четырехугольное пятно, а на затылке подковообразное темное пятно. Встречается от низовья Волги, по Туркестану и до верховьев Енисея, в киргизских степях весьма распространен; питается мышами, мелкими птицами, ящерицами. Укушение нередко бывает смертельно, но и в случае ги-

здоровления действие укуса длится очень долгое время (месяцами). *Щ. средний*, *A. intermedius*, с приплюснутой головой, с короткой мордой; чешуи также 23 ряда; окраска сверху сероватобурого цвета, на голове 2 темных косых полосы; на спине желтоватые пятна, расположенные б. ч. тремя продольными рядами. Попадают совершенно черные экземпляры. Водится по всей южн. Сибири от Балхаша до Великого океана. *Щ. восточный*, *A. Blomhoffii*, длин. до 72 см; чешуи расположены в 21 ряд, окраска сильно варьирует. Встречается в вост. Сибири, Уссурийском крае, Китае, Японии.

*М. И.*

**Щоголев**, Я. И., украинский поэт, с.м. XLII, 247.

**Щугор**, прав. приток Печоры, дл. до 300 км. Берет начало в Уральских горах, огибает вершину Урала Тель-посиз, впадает в Печору против с. Усть-Щ. Берега Щ. покрыты густой тайгой, часто скалистые, очень живописные. Шир. 40—60 м, в устье 300 м. Много перекатов. Замерзает в половине октября, вскрывается в половине мая. По Щ. пролегает через Урал в басс. Оби т. наз. „Сибиряковская дорога“.

*И. Т.*

**Щука**, рыба из сем. щуковых, заключающего один род *Esox* с 5 видами; род этот распространен в Европе, зап. и сев. Азии и в Сев. Америке. Сем. щуковых относится к отряду *Esoiforgnes*, для которого характерно наличие двух атмоидов. Щ. отличается удлиненным телом, большою плоскою головою с громадным ртом и далеко отодвинутым назад спинным плавником. В Старом Свете встречаются два вида: 1) *обыкновенная Щ.* (*Esox lucius*), которая распространена у нас всюду от бассейна Балтийского моря до Анадыря, есть в бассейнах Черного, Каспийского и Аральского морей; на запад идет до Ирландии и Франции; но, кроме того, она же водится в Сев. Америке от Аляски до Нью-Йорка и Огайо; отсутствует на Пиренейском п-ве, в южной Италии и Далмации. Щ. достигает длины в 1½ м и веса свыше 20 кг. Мечет икру ранней весной, сейчас же после вскрытия рек; нерест продолжается довольно долго, вплоть до мая.

2) *Амурская Щ.* (*Esox reicherti*) заменяет в бассейне Амура и на Сахалине обыкновенную Щ., очень похожа на нее, но имеет несколько более мелкую чешую и более пеструю окраску.

*Л. Берг.*

**Щукин**, Степан Семенович, живописец (1754—1828), в 1776 г. принят был в Академию художеств из Воспитательного дома, учился у Д. Г. Левицкого до 1782 г., затем был послан во Францию и там работал у А. Рослена. По возвращении в Россию в 1786 г. он через два года занял место Левицкого в портретном классе Академии и был привлечен к выполнению портретов знатных персон для правительственных учреждений. Этим официальным портретам Щ. придавал высокохудожественный характер. Им были написаны: граф Завадовский, граф Новосильцев, генерал Корсаков, архитекторы Фельтен и Захаров, имп. Мария Федоровна. Неоднократно он писал Александра I и Павла I. Особенно удачно им передано антипатичное лицо Павла I с ассиметриею лица и оловянным взором. Его портреты Павла I современниками считались самыми схожими. Полны жизни и живописны его портреты священника, дамы и самого себя. Умея схватить главное, Щ. писал свободно и с большим мастерством. Он давал в целом красивое красочное пятно, развертывая тонкую гамму переходных оттенков, выдерживая все не в серовато-зеленых тонах, какие были обычно в его время, а в тонах желтоватых, горячих, напоминающих старых фламандцев. Как колорист, он резко выделяется среди своих современников. В течение сорокалетней преподавательской деятельности Щ. воспитал в своей серьезной школе многих учеников, между прочим Тропинина и Варнека, развивших под его руководством свои колористические дарования. К педагогической работе Щ. относился с большим вниманием до последних дней. Пользовавшийся его руководством Солнцев в своих воспоминаниях тепло отзывался о заботливости Щ. и о тех ценных советах и указаниях, какие давал молодым художникам сам не могший писать одряхлевший Щ.

*Н. Тарасов.*

**Щукинская галерея**, картинная галерея, собранная Сергеем Ивановичем Щукиным. С. И. Щукин принадлежал к московской купеческой семье, в которой пять братьев были коллекционерами. Во второй половине 1890-х годов Щукин стал собирать картины западной живописи. Первыми его приобретениями были произведения золотой середины, стоящей в стороне от импрессионизма. В 1897 г. Щукин подошел к импрессионизму покупкой К. Моне, и после этого художественное развитие самого Щукина и вместе с тем пополнение его собрания шло параллельно с развитием французского искусства конца XIX и начала XX вв. В это время государство, как у нас, так и во Франции в лице консерваторов-чиновников от искусства отставало от жизни, „не признавало“ новейших течений и их представителей „отвергало“. Этим „отверженных“ стал собирать С. И. Щукин. Он выбирал талантливое, яркое, сильное, новое, что выдвигала его современность. Последовательный подбор, конечно не без отзвука личных его настроений, стал чутким отображением развития новой французской живописи. В галлерее были объединены: батиньольская школа в лице К. Моне, Писсарро, Ренуара, Дега, Сезана, показывающих, как завоевывались в борьбе отдельные позиции импрессионистами; неимпрессионисты-пуантилисты в лице Сейра, Синьяка и Кросса; близкий к неимпрессионизму по своей манере голландец Ван-Гог; антипод Сезана Гоген; противники—неотрадиционалист М. Дени и радостный, услаждающий искусством Маттис; наконец, кубисты—Эрбен, Дерен, Брак и Пикассо. Щ. г. по полноте, разнообразию и высокому качеству сосредоточенных в ней созданий новейших тогда течений французской живописи была крупнейшим в России и одним из крупных в Европе собранием, созданным средствами и вкусом частного коллекционера. Первоначально она была закрытым хранилищем. Позднее она была открыта Щукиным для публики в его московском доме (в Б. Знаменском пер.) и предназначена в дар городской Третьяковской галлерее как дополнение к ее

западному отделению, где была в то время представлена французская живопись начала и середины XIX в. В своем полном и разностороннем подборе Щ. г. наглядно вскрывала историю формы, колорита, композиции и техники французской живописи конца XIX и начала XX вв. Это обуславливало большую действительную роль Щ. г. В начале произведения Щ. г. возмущали художников и публику. Одна из картин Моне была исчерчена карандашом протестующего посетителя. Но, действуя последовательно, Щ. г. перевоспитала публику, расширив ее художественный кругозор, и приобщила ее к мировому движению искусства. Щ. г. оказала большое образовательное влияние на поколение русских живописцев, заострив их зрение, призывая их учиться тонкому техническому мастерству и увлекая на искание новых оформлений и более глубоких восприятий окружающей их действительности. С 1918 г. Щ. г. стала государственной собственностью и превратилась в Первый гос. музей новой западной живописи с новой инвентаризацией, описанием и экспонизацией, а в 1923 г. это собрание слилось с родственным собранием А. И. Морозова—Вторым музеем нового западного искусства, и стало составною частью единого Гос. музея нового западного искусства—щукинским отделением.

Литература: Муратов, П., „Щ. г.“ (Русская мысль, 1908, № 8); „Каталог картин собрания С. И. Щукина“ (1913); Перцев, Л., „Щукинское собрание французской живописи“ (1921); Тугендхольд, Я., „Первый музей новой западной живописи“ (1923); „Каталог Государственного музея нов. зап. живописи“ (1928).

Н. Тарасов.

**Щукинский музей**, собран Петром Ивановичем Щукиным (1853—1912). Сначала Щукин собирал немецкие и французские книги, литографии и гравюры. Столкнувшись на нижегородской ярмарке с продавцами восточной старины, он стал приобретать произведения персидского, индийского, китайского и японского искусства. Интересовала его и новая французская живопись. С 1890 г. он сосредоточил свое коллекционирование на русской старине, на предметах художественной промышленности, русской и иностранной. Все свое собрание в количестве 15.000

предметов и здание, для него построенное, в 1905 г. Щ. передал Историческому музею, но продолжал до смерти пополнять его, содержать музей и издавать документы и описания. После его смерти Щ. м. был вывезен в Исторический музей и включен в его состав. Собрание Щ. м. заключало библиотеку, картинную и портретную галерею, восточный отдел (собрание тканей и вышивок) и коллекцию предметов церковного обихода, перстней, пуговиц, печатей, украшений с ценными камнями, низаным и шитым жемчугом, часов, туалетных вещей, табакерок, резной кости, миннатор, фарфора, фаянса и оружия преимущественно XVII, XVIII и первой половины XIX в. Эти коллекции характеризуют гл. обр. быт и вкусы среднего и мелкого боярства и дворянства, купечества и мещанства, а также крестьянства и являются добавлением к коллекциям Эрмитажа и Оружейной палаты, составленным из предметов искусства и быта, бывших в пользовании общественных верхов. См.: „Краткое описание Щ. м. в Москве“ (1895) и „Отчет Росс. исторического музея за 1912 г.“ (1913).

*Н. Тарасов.*

**Щуно**, Владимир Алексеевич, архитектор, род. в 1878 г., получил образование в Академии художеств, работал по архитектуре у Л. Н. Бенуа, по живописи у И. Е. Репина и по скульптуре у В. А. Беклемишева. В 1901 г. он участвовал как художник в полярной экспедиции на Шпицберген и по возвращении был командирован Академией художеств сначала для изучения русской архитектуры, а затем в 1904 г. за границу с специальным заданием изучения эпохи Ренессанса в северной Италии. С 1908 г. Щ. начал строительную деятельность возведением двух больших доходных домов в Петербурге в стиле Ренессанс. В 1911 г. он построил русский павильон на междунар. выставке искусств в Риме и на междунар. торгово-промышленной выставке в Турине. В 1912 г. он получил звание академика архитектуры и сделан был действительным членом Академии художеств. С 1918 г. Щ. работал в качестве архитектора в здании Смольного: там он возвел каменный въезд и монументальную решетку, сделал театр и

в течение ряда лет выполнял юбилейные украшения. В 1923 г. в Москве им была произведена общая планировка иностранного отдела Всесоюзной сельскохозяйств. выставки и там же построен им был главный павильон и вход. По проекту Щ. возведены: в Ленинграде—дом культуры для союза металлистов, в Москве—то же для союза текстильщиков, в Иванове-Вознесенске—дворец труда и в 1930 г. начата постройка в Москве Ленинской библиотеки. В 1926 г. Щ. построил памятник В. И. Ленину на площади Финляндского вокзала в Ленинграде и, позднее—педестал для памятника перед Смольным. Кроме того, им сооружены три электро-понижающие станции для Волховстроя и в 1921—22 гг. поселок для рабочих и служащих на станции М. Вишера Октябрьской ж. д. Все работы послереволюционного периода Щ. проводил в сотрудничестве и соавторстве с архитектором В. Г. Гельфрейхом. Названные постройки удачны по общей планировке, по простоте и целесообразности в разрешении задач здания и показывают в оформлении движение от форм ампира и итальянского Ренессанса, которыми увлекался Щ. в начале своей деятельности, к простым формам конструктивного типа. Одновременно с архитектурной работой с 1907 г. Щ. развил значительную педагогическую деятельность. Сначала он преподавал в классе композиции в школе Общества поощрения художеств, с 1912 г. состоял директором Высших архитектурных курсов и с 1917 г. по 1927 г.—ректором Архитектурного института и профессором архитектуры в Академии художеств. В то же время с 1917 г. Щ. работал во всех ленинградских гос. театрах как художник-композитор, выполняя ряд крупных театральных постановок. За памятник 26 в Баку (совместно с худ. Якуловым) и театральные постановки Щ. получил золотую медаль и почетный отзыв на Международной выставке искусств в Париже.

*Н. Тарасов.*

**Щупальца**, разнообразные придатки у многих животных, играют роль органов осязания и захватывания добычи у кишечнополостных (см. XXI, 243) и у мшанок (см. XXI, 463); у

многощетинковых червей (см. XXIV, 561) они служат жабрами. Щ., или *щутки*, на 2-й паре челюстей у прямокрылых и нек. др. насекомых служат для поддержания пищи; такое же значение имеют Щ. и у ракообразных в ногочелюстях. *Щупальценожки* у науков (см. XXXI, 380) являются вспомогательным органом при спаривании.

**Щур**, *Pinicola nuculeator*, вид выюрок, составляющий переход от снегирей к клестам. Длина 22 см; клюв сильный, на конце несколько изогнутый крючком. Взрослый самец имеет перья сверху серые с сильным карминно-розовым налетом по краям, горло розовато-белое, хвост и крылья бурые с двумя поперечными полосами. Самка оранжево-желтого цвета. Щ. широко распространен в таежной полосе Европы, Азии и Сев. Америки, т.-е. является кругополярной птицей, зимой залетает в сред. Европу, юж. Сибирь и в Соед. Штаты. Питается ягодами, различными семенами, гл. обр. хвойных деревьев. Хорошо летает и ловко прыгает по дереву, но на земле неуклюж. Песня самца, довольно приятная, состоит из красивых флейтовых звуков. Щ. легко приручается, но самец быстро теряет красную окраску, делаясь похожим на самку. Осенью Щ. жиреет и является вкусной дичью.

**Щурки**, см. пчелояды, XXXIV, 263.

**Щусев**, Алексей Викторович, архитектор, род. в 1873 г., получил образование на архитектурном отделении Академии художеств в 1891—97 г.г. и был послан за границу. По возвращении в Петербург за ряд построек монументального и жилого характера в 1910 г. получил звание академика архитектуры и был избран пожизненным членом совета Академии художеств. В ряде своих произведений—Марфо-Мариинской обители (1908-10), соборе в Почаево (1912-13), Казанском вокзале в Москве (1914)—Щ. на основе вдумчивого изучения старорусского зодчества, начиная от новгородско-псковского строительства XIV и XV в.в. и кончая московским барокко XVII в., почувствовав своеобразие и красоту их творчества, сделал опыты творческого, а не путем выкопировки, подхода к созданию новых форм и сочетаний. Ему уда-

лось схватить и передать тишечность старых форм и показать своеобразие их пропорций. В ряде более поздних своих работ (гостиница в Мацесте, театр-клуб Дорпрофсожа Моск.-Каз. ж. д., дом Коопстрахсоюза, дом Наркомзема (1931) мавзолей Ленина на Красной площади (1924—в дереве, 1930—в граните) дом правительства в Самарканде) Щ. сочетает современные конструктивные и экономич. принципы с проработкой различных выработанных форм для разрешения насущных потребностей современной жизни, иногда комбинируя этнографические данные с простыми рациональными достижениями новейшего строительства. В соответствии с этим Щ. в своих высказываниях выступает за коллективность, но против „стадности“ архитектурной мысли, против „моды“, против старины, как старины. Он ценит архитектурное наследие всех народов СССР как богатейший материал. „целый kaleйдоскоп“ типов (разнообразных как по плану, так и по внешнему виду, обусловленных местными условиями), и считает это наследие неисчерпаемым источником творческой переработки для нужд нашей современности. Щ.—архитектор широкой планировки и проектировки. В 1919 г., стоя во главе архитектурной мастерской Моссовета, Щ. развил широкую разработку проектов по новой Москве, давая застройку на рациональных и гигиенических основах. Щ. состоит профессором высшего Художественно-технического института с 1921 г., с 1922 г. — председателем Московского архитектурного общества.

См. *Щусев*, „О принципах архитектурного строительства“ (Строительная промышленность, 1924, № 12); *его же*. „Экономика, техника и архитектура“ (Труды I Всеросс. съезда по гражд. и инженерному строительству, 1926).

*Н. Тарасов.*

**Щучин** (Szczuczyn), польский (с 1921 г.) гор., центр округа (повета) в белостокск. воеводстве; 4502 жит. (1921); спиртовой завод, торговля деревом. Щ.—бывший уездный гор. Ломжинской губ.; территория бывш. уезда 1.440 кв. км, с насел. 68 тыс. жит.

**Щучна**, *Deschampsia caespitosa*, то же, что *Aira caespitosa*, см. *луговик*.

**Щучья**, приток Оби, дл. 300 км, басс. 8.000 кв. км. Берет начало на сев. Урале, вблизи истоков р. Кары, в низовьях разбивается на несколько рукавов. Шир. 50—200 м, в среднем течении имеет значит. падение.

## Ъ.

**Ъ**, 26-ая буква современного русского алфавита, 27-ая—старого („твердый знак“), 30-ая—в старославянской азбуке („ер“). Старославянское (кирилловское) начертание буквы **Ъ** произошло из глаголического, которое является видоизменением глаголич. буквы **О**. В ст.-сл. яз. буква **Ъ** обозначала очень краткий (иррациональный) звук, производившийся с ослабленным голосом (редуцированный), качество которого не может быть точно определено. Этот ст.-сл. звук происходит из обще-слав. **Ъ**, восходящего б. ч. к индоевропейскому **и** (ср., напр., ст.-сл. дъшти, лит. dukte, др.-инд. dūhita, гр. φούγγη). В обл.-сл. **Ъ** (как и **Ь**) было двух видов: сильное (в первом слоге под ударением или перед слогом, содержащим слабые **Ъ** или **Ь**) и слабое (в остальных поло-

жениях). Об.-сл. **Ъ** дало различные результаты в отдельных славянских языках: из сильного **Ъ** в русском яз. получилось **о** (сон, ср. ст.-сл. сънъ), в польск. и чешск. **e** (sen), в сербском **a** (сан), в болгарском **Ъ** (сън); слабое **Ъ** всюду исчезло. В русском письме буква **Ъ** не обозначает никакого звука. По старому правописанию она писалась: 1) в конце слов после твердых согласных, напр. домъ, 2) в середине слов после согласных перед буквами **ь, е, ю, я** в значении **яэ, јо, ју, ја**, напр.: объѣхать, объерзать, съютить, объять. По новому правописанию буква **Ъ** осталась только во втором употреблении, а иными и здесь заменяется апострофом (об'ехать), что не согласуется с положениями декрета 1917 г. о введении новой орфографии. **М. Пет.**

## Ы.

**Ы**, 27-ая буква современного русского алфавита, 28-ая—старого, 31-ая—в старославянской азбуке („еры“). Старославянское начертание **Ы** (или **ЪИ**) состоит из букв **Ъ** и **И** (или **И**). В русском письме буква **Ы** обозначает нелабialized гласный звук среднего

ряда среднего подъема; он встречается как под ударением, так и без ударения (ср. сын, сынѡк, пасынок). Звук этот произошел из обще-сл. **Ы**, которое восходит гл. обр. к индо-европ. **и** (ср., напр., рус. сын, лит. sunus и др.-инд. sunus). **М. Пет.**

# Ь.

**Ь**, 28-ая, буква современного русск. алфавита, 29-ая — старого („мягкий знак“), 32-ая — в старо славянск. азбуке („ерь“). Ст.-сл. (кирилловское) начертание Ъ произошло из глаголического, которое представляет видоизменение глаголической буквы е. В ст.-сл. буква Ъ обозначала очень краткий редуцированный звук, более переднего образования, чем звук, обозначавшийся буквой Ъ (см.). В ст.-сл. этот звук произошел из общесл. Ъ, восходящего б. ч. к инд.-европ.

и, ср., напр., ст.-сл. ієсмь, греч. εἶσι, др.-инд. asmī. Об.-сл. Ъ сильный (см. Ъ) почти во всех славянских языках дал е (ср. русск. день при ст.-сл. дьни); Ъ слабый исчез, оставив, как след, мягкость предшествующей согласной, отчего и стал употребляться в русской письменности как знак мягкости (напр., лень); буквы е, ю, я после Ъ (как и после ъ) обозначают яэ, јо, ју, ја (напр., о житье, житье, бью, пьяный).

М Пет.

# Ъ.

**Ъ**, 30-ая буква русск. старого алфавита, 33-ья — в ст.-сл. азбуке („ять“). По старой орфографии ѣ, как и буква е (см.), обозначала: 1) ја, напр. ѣсть (произн. яэсть), ср. есть с таким же произношением; 2) э с предшествующей мягкостью согласной, напр. лънь (л'энь), ср. пень (п'энь); 3) параллельно их употребление и в безударных слогах. В виду такого совпадения звукового значения этих букв (ѣ и е), в новой орфографии буква ѣ устранена. В ст.-сл. ѣ обозначало звук, отличный от звука, обозначавшегося буквой е, а именно — особого рода дифтонг, различно, повидимому, произносившийся в диалектах древнеболгарского языка. На такое произношение указывает и само начертание ѣ, состоящее и из ѣ

и ѣ (глаголическое а). Соответствующая глаголическая буква а обозначает не только ѣ, но и я; это можно толковать или как неточность в обозначении двух различных звуков, или как указание на то, что оба звука (ѣ и я) совпали в говорах, отражаемых глаголическими памятниками. в дифтонге іа. В об.-сл. соответствующий звук произносился как дифтонг іе. Он был двоякого происхождения: 1) из индо-европ. ē, напр. ст.-сл. сѣмѣ, ср. лат. semen; 2) из и.-е. дифтонгов оі и аі, совпавших в балтийско-славянскую эпоху в одном дифтонге, ср., напр. ст.-сл. вѣдѣ, гр. οἶδα, ст.-сл. лѣвѣ, гр. λαῖος (из λαῖος), лат. laevus. М. Пет.

# Э.

**Э**, 29-ая буква русск. алфавита по новой орфографии, 31-ая — по старой. Этой буквы не было в кириллице (см.), она — глаголического происхождения

(см. глаголица); в западно-русской письменности Э появляется с конца XV в. под влиянием южных славян, а с установлением гражданского триф-

та употребляется и в русском письме. Оно употребляется гл. обр. в начале слова (в середине слова редко—в сложенных с приставками, напр. проэкзаменовать, съэкономить) и обозначает, под ударением, нелабиализованный звук переднего ряда среднего подъема, в отличие от буквы *e*, которая в начале слова обозначает два звука—*j* и *э*. Чаще всего *Э* встречается в иностранных словах, напр. экватор, экипаж, экран и мн. др. реже в исконных русских словах, напр. этот, эх. *М. Пет.*

**Эа**, см. *ассиро-вавилонская религия*, IV. 140/41.

**Эа**, гор., см. *Триполи*, ХLI, ч. 9, 271.

**Эак**, в греч. мифологии—сын Зевса и Эгины, властитель о-ва Эгины, отличался благочестием и после своей смерти сделался судьей в подземном царстве вместе с Миносом (см.) и Радмантом (см.). В его честь эгиняне построили святилище (Эакей). От Э. вели свое происхождение многие греческие герои („эакиды“): сын Э., Пелей, был отцом Ахилла, Теламон—отцом Аякса.

**Эббет** (Abbot), Джордж, архиепископ Кентерберийский (1562—1633), сын суконщика, учился в Оксфорде. В 1609 г. стал епископом Лигфильдским и Ковентрийским, в 1611 г.—архиепископом Кентерберийским. Способствовал заключению брака курфюрста Пфальцкого Фридриха V с дочерью Иакова, Елизаветой, и противился браку принца Уэльского Карла с испанской инфантой (ср. VIII, 606). Был одним из главных сторонников пуританства.

**Эббингауз** (Ebbinghaus), Герман, немецк. ученый, один из пионеров экспериментальной психологии (1850—1909). Первоначальные интересы Э. относились к истории и филологии, затем он перешел к изучению философии, естествознания и математики. На этой широкой основе началась в середине 1870-х г.г. работа Э. в области психологии. Кульминационным моментом ее явилось „героическое“ (по выражению Джемса) экспериментальное исследование „О памяти“ („Über das Gedächtnis“, 1885), имеющее значение не только для психологии памяти (см. XXXIII, 653 сл.), но и для психологии

вообще: Э., впервые применив экспериментальный метод к исследованию высших функций, создал новые перспективы в экспериментальной психологии. Из других исследований Э. историческое значение имеет статья „Об объяснительной и описательной психологии“ (1896), содержащая, в форме антикритики Дильтея, принципиальное обоснование психологии как естественно-научной дисциплины, а также статья „О новом методе испытания духовных способностей“ (1897), в которой Э. предложил один из первых и лучших методов определения одаренности. Э. был не только исследователем, но и пропагандистом и организатором большого масштаба. Доцент в Берлине (с 1880 г.), профессор в Бреславле (с 1894 г.) и Галле (с 1902 г.), Э. отличался особой „экспрессивной мыслью“, привлекавшей на его лекции многочисленную аудиторию. Из этих лекций возникли его „Основы психологии“ (т. I, 1897—1901; т. II, ч. I—1908) и „Очерк психологии“ (1908), принадлежащие к числу лучших руководств в мировой литературе. Э. создал три лаборатории—в Берлине, Бреславле и Галле, откуда вышли Штерн, Липман, Ени и др. И, наконец, Э. основал (1890) журнал „Zeitschrift für Psychologie“, служивший фактически центральным органом мировой психологии. В 50 томах этого журнала, вышедших под его редакцией, благодаря исключительной толерантности Э., писали представители самых различных направлений. Многообразная деятельность Э. направлялась идеей единой психологии, как самостоятельной науки, которую он строил на основе оригинального синтеза воззрений Спинозы и Фехнера, Дарвина и Аристотеля. Э.—параллелист: „душа и нервная система—одна и та же реальность в двух проявлениях“. Поэтому душа мыслится, подобно организму, 1) как „живое единство“, „своеобразно расчлененная и целостная совокупность“ переживаний, и 2) как „стремляющаяся к самосохранению система“. Отсюда основные черты его психологии: 1) естественно-научный характер психологии; 2) ее биологическая ориентация; 3) отказ от атомистически-механических конструкций;



4) признание психологии объяснительной, а не только описательной наукой; 5) сочетание самонаблюдения с объективным наблюдением и экспериментом. (См. книги Э.: „Grundzüge der Psychologie“ (1897—1908, 4-ое изд. 1919) и „Abriss der Psychologie“ (1908, 7-ое изд. 1920) обе есть в русск. пер. *Б. Северный*.

**Эбелен**, *устели поле*, *Ceratocarpus arepapius*, однолетнее серовойлочное растение из сем. маревых, до 40 см высоты, с сильным дихотомическим ветвлением. Листья колочные, цветы однодомные. Распростр. в южных степях (см. XLII, ч. 1, 430).

**Эбель** (Ebel), Герман-Вильгельм, известный немецкий лингвист (1820—1875), специалист по кельтским языкам (см.); род. в Берлине, с детства обнаруживал необычайные способности к языкам и к музыке, серьезно работал в обеих областях и колебался между двумя специальностями. Изучал филологию и лингвистику в университетах Галле и Берлина, где слушал Ф. Боппа (см.); впоследствии сам был профессором берлинского университета. Ему принадлежат: переработка нового издания кельтской грамматики Цейсса (Zeuss, „Grammatica celtica“, 1871), работы о кельтском глаголе („De verbi britannici futuro ac coniunctivo“, 1866), о Цейссе, как кельтологе („De Zeussii curia positus in grammatica celtica“, 1869), ряд статей в „Kuhn's Zeitschrift für vergl. Sprachforschung“ и отдел древне-ирландских текстов в „Indogermanische Chrestomathie“ Шлейхера (см.), 1869.

И. Р.

**Эбеновое**, или *черное дерево*, название разного рода тропических деревьев с темноокрашенной твердой и тяжелой (тонет в воде) ядровой древесиной плотного строения, превосходно принимающей полировку. Более светлая заболонь Э. д. обыкновенно резко отграничена от ядра. Э. д. идет на художественные столярные и токарные изделия, клавиши, духовые инструменты и т. д. Чаще всего это виды *Diospyros* (см. *эбеновые*), распространенные преимущественно в индийско-малайской области.

Наиболее ценится ост-индское (*бамбейское*, *цейлонское* и пр.) Э. д., получаемое из *D. melanoxylon*, *D. ebenum*,

*D. peregrina*. *D. montana* и др. *Занзибарское* Э. д. дает *D. mespiliformis*, растущее во всей тропической Африке, *мадагаскарское*—*D. haplostylis* и *D. microrhombus*, *манильское*—*D. ebenaster* и *D. philippensis*. У *D. montana* (Ост-Индия, о-в Бурбон) ядро с белыми прожилками, заболонь отличается твердостью и идет вместе с ядром на различные поделки. *Коромандельское*, или *чернильное дерево* получается от *D. hirsuta*, растущего на о. Цейлоне и в Ост-Индии, состоит из концентрических бурых и черных слоев. Под именем черного дерева идет также древесина *Bauhinia acuminata* из Индии и Китая (*горное* Э. д.), *Brya ebenus* с Ямайки и Кубы (*вест-индское* Э. д., также *кокосовое дерево*), *Dalbergia melanoxylon* из тропической Африки (*сенегальское* Э. д.). Так наз. *белое* Э. д., состоящее из светлой заболони и островков черного ядра, дают *Diospyros melanida*, *D. chrysophyllos* с Маскаренских о-ов и *D. malacarpa* с Филиппин. *Красное* Э. д. дает *D. rubra* с о. Маврикия, *зеленое*—*D. chloroxylon* из Передн. Индии. Другое *зеленое* Э. д. доставляет *Tecoma leucoxylon*, растущее на Антильских о-вах и в Ю. Америке; оно также очень твердо и тяжело; заболонь светлая, ядро желтовато-зеленое до оливково-бурого (также *бурое*, *желтое* Э. д.). *М. Н.*

**Эбеновые**, Ebenaceae, сем. двусеменнодольных растений из пор. *Diospyrinae*, тропические, реже субтропические деревья и кустарники с крупными кожистыми листьями; цветы правильные спайнолепестные, б. ч. однополые (иногда растения двудомные), пазушные, одиночные или собранные в небольшие кисти. Чашечка и венчик 3—7 (чаще 4—5) лопастные, тычинок б. ч. много, в женском цветке развиты стаминодии; завязь верхняя, многогнездная, плод—ягода. 320 видов. Важнейший род—*Diospyros* с 200 видами, распространенными гл. обр. в Ост-Индии и на Малайском архипелаге; многие доставляют т. наз. *эбеновое* (см.), или *черное дерево*. У нас в Туркестане встречается *D. lotus*, до 5 м высоты, дающий темнобурые ароматные плоды, которые под названием *дикого финика*, или *гурмы*, идут в пищу, а также на приготовление сиропов и вина. Сер-

зеленая твердая древесина (*зеленое Э.* (дерево) идет на поделки. О D. *какі см. каки.* М. Н.

**Збер** (Hebert), Жак Рене, см. *Гебер*. и *Франция*, XLV, ч. 1, 77, 80, 120, 133/34, 145/51.

**Збергени** (Abergavenny), старинный англ. гор. на р. Эск в графстве Монмут; 9.010 жит. (1921). Центр горнодобычического и сельско-хозяйств. округа.

**Збердер** (Aberdare), англ. гор. в графстве Глеморган; 55.007 жит. (1921); значит. угольная промышл., кирпичные и пивовар. заводы.

**Збердерский хребет** (Lord Aberdare range), горный хребет в Бриг. Вост. Африке (см. VI, 560/61), на юго-зап. от горного массива Кении; высшая точка более 4 км над ур. м.

**Збердин** (Aberdeen), гор. в Шотландии, 158.800 жит. (1930), при устье р. Дн, важн. морск. порт; старинный университет; рыбопромышл., стронт. (местный серый гранит), пищев., текст. и хим. производств; машино- и судостроение; собор XIV—XVI вв.

**Збердин** (Aberdeen), графство в сев.-вост. Шотландии, 5.107 кв км с 288.700 жит. (1929). Холмистая, покрытая отрогами Грэмпиенских гор, поверхность по большей части скудна—песчана или покрыта торфяниками; однако, в центральной части имеется значительная плодородная площадь под сел.-хоз. культурами (овес, кормовая свекла, ячмень); широко развито мясное скотоводство. Сельским хозяйством заним.  $\frac{2}{3}$  населения, при чем преобладает сравнительно мелкое землевладение. Другим крупным экономическим ресурсом графства является рыболовство (сельдь, лососевые). Главные города: Збердин (см.), Питерхэд (13 тыс. ж.) и Фрэзербург (10 тыс. ж.). В парламенте графство посылает одного депутата вместе с соседним Кинкардином.

**Збердин** (Aberdeen), Джордж Гордон, граф, англ. политич. деятель (1784—1860), учился в Кембридже. В 1801 г. по смерти деда унаследовал шотландское барство и, благодаря связям с Питтом, быстро сделал политическую карьеру. Уже в 1812 г. он был чрезвычайным послом в Австрию

и подписал затем Теплицкий договор. В 1814 г. стал пэром Великобритании с титулом виконта Гордона. В 1828 г. Э. вступил в кабинет Уэллингтона. С 30-х годов начинается его близкое сотрудничество с Пилем, в кабинете которого в 1841 г. он получил портфель иностранных дел. Его программа была в основном программой мира и с каждым годом приходила все в большее противоречие с империалистическими настроениями английской буржуазии, оправившейся после наполеоновских войн. Первая задача, которую Э. поставил себе—восстановлению дружбы с Францией—встретила еще довольно единодушную поддержку, настолько, что после смерти Пиля (1850) он был признан лидером пилитов, а в 1852 г. стал во главе коалиционного министерства пилитов и вигов. Но его нерешительный образ действий во время прелиминарных переговоров, приведших к Крымской войне (см. XXVI, 82, и IX, 230), покончил с его карьерой. В янв. 1855 г. Э. вышел в отставку и умер пять лет спустя. Англичане не считают его в числе своих национальных героев, ибо „твердость его не была равна его доброте“. Политика мира в эпоху, когда английская буржуазия была полна наступательного задора, считалась политикой слабости.—См. о нем *Stannore*, „The Earl of Aberdeen“, 1893.

А. Дюс.

**Зберзинен** (Abersychan), гор. в англ. графстве Монмут; 27.087 жит. (1921); горная промышл. (уголь, железо), выплавка чугуна.

**Зберкарн** (Abercarn), гор. в Англии, 20.422 жит. (1921), см. *Аберкарн*.

**Зберс** (Ebers), Георг, известн. немецк. египтолог и историч. романист (1837—1898). Первоначально юрист, Э. после окончания ун-та начал заниматься египетскими древностями и опубликовал свои первые работы: „Disquisitiones de dynastia XXVI“ (1865). „Aegypten und die Bücher Mosis“ (1868). Э. читал курсы египтологии в Иене, совершил ряд поездок по Египту и Пубни, собирая материалы для лейпцигского ун-та, где он в 1870 г. получил кафедру, кот. занимал до 1889 г. Между прочим, он открыл рукопись медицинского содержания, относящуюся к XVI в.

до н. э. и получившую название «папируса Э.» (издана самим Э. в 1875 г. с иероглифич. словарем Л. Штерна; нем. пер. Иоахима, 1890). В ряде книг Э. давал популярное изложение результатов научной работы египтологии и библейской археологии: „Durch Gosen zum Sinai“ (1872, 2-ое изд. 1891), „Aegypten in Wort und Bild“ (2-ое изд. 1880), „Palastina in Bild und Wort“ (1886-87, совм. с Р. Гуте) и др. В последние годы Э. занимался также историей искусства, между прочим т. наз. „фаюмскими портретами“ („Antike Porträts“, 1893). Посмертные труды Э. собраны в его „Aegyptische Studien“ (1900). Больши́нство историч. романов Э. было очень популярно и в России. Первый роман его — „Eine aegyptische Königstochter“ — вышел в 1864 г. и в 1873 г. был издан в русск. переводе. Последующие романы появлялись по-русски обычно в год выхода: „Уарда“ (1877), „Homo Sum“ (1878), „Император“ (1880), „Невеста Нила“ (1887) и др. В 1896 г. вышел по-русски и собрание его сочинений. Мало известны у нас его романы из немецкой истории: „Die Frau Bürgermeisterin“, „Ein Wort“ и др., а также и некоторые романы из античной древности: „Kleopatra“ (1813), „Arachne“ (1897). Ценность романов Э. заключалась в популяризации достижений исторической и археологической науки, соединенной с большой увлекательностью сюжета, но художественного значения они не имели. Э. издал также свою автобиографию — „Geschichte meines Lebens“ (1893; р. пер. в „Мире божьем“, 1895-96). — О Э. см.: *Steinhäuser*, „Memphis in Leipzig“ (1880); *Gosche*, „G. E., der Forscher u. der Dichter“ (2-ое изд. 1887). *В. Горнунг.*

**Эберсвальде** (Eberswalde), гор. в прусск. пров. Бранденбург, 29.510 жит. (1925); лесная академия; незначит. но разнообразн. промысл. В 1913 г. вблизи Э. найден склад золотых вещей VI в. до н. э.

**Эберт**, Фридрих, первый президент Германской республики, см. XLVII, прил. *соврем. полит. деятели*, 90; ср. XLVII, 223, 229 сл., и XI, 358 сл., 503.

**Эбертильри** (Abertillery), англ. город в графстве Монмут; 38.805 жит. (1921); угольная и железн. промысл.

**Эби-нор**, крупнейшее из озер южной Джунгарии, остаток озера-моря, в третичную эпоху покрывавшего всю юго-зап. часть этой страны, которая и поныне еще не утратила следов прежнего стояния вод в виде обширных солонч. болот, поросших тростником, и барханов сыпучего песка — бывших береговых дюн (см. ХLI, ч. 10, 140 сл.). Современные размеры озера: при наибольшей ширине 27 км, 70 км по меридиану; глубина его неизвестна. Берега плоски. Северный имеет твердый грунт, состоящий из гравия и отсортированной гальки, южный, отчасти западный и восточный — топкие и местами переходят в опасную засасывающую соленую грязь. Пески вдаются здесь в озеро и обуславливают образование луж и озерков, служащих местом добычи самоосадочной соли, считающейся лучшей в этой части Азии. Вода озера, особенно у южного берега, на вкус резко горько-соленая, цвет — темно-синий. Озеро принимает реки: Бороталу, Цзин-хэ и Куйтун, воды которой, как и в большинстве ее притоков, с трудом прокладывают себе путь среди песков и болот, питая последние. Абсолютная высота его уровня — 250 м, средняя 6 определений. Его современное название Э.-н. появилось на европейских картах после 1875 г. (Ларионов); ни китайцам, ни туземцам-калмыкам оно неизвестно, хотя до Ларионова его приводил уже Dilke. Согласно „Дайцин-п-тун-чжи“, это название (*Эбин-гашиу*) носят болота в низовьях рек Локлон и Хотуби. „Синь-цзянь-чжи-ле“ присваивает Э.-н. название *Хара-тала-эсигэ* (*эшик-нор*), и то же название (*Киратал*) находят мы и на лучшей по тому времени карте Северцова, изд. Русск. географ. общ. в 1872 г. Современное китайское его название *Янь-жай-цзы* (Соленое оз.), таранчинское — *Туз-хуль*, калмыцкое — *Гашиу*, удержавшееся за ним с джунгарских времен (карта шведского офицера Рената).

*Г. Грумм-Грессинмайло.*

**Эбнер - Эшекбах** (Ebner - Eschenbach), Мария (урожд. графиня *Дубская*), немецк. писательница (1830—1916), наиболее известная своими рассказами из жизни моравского крестьянства

(ср. XIV, 308). Э. приобрела исключительную популярность среди народнической интеллигенции Германии, Австрии, скандинавских стран и России. Рассказы ее отличаются объективностью и глубиной наблюдения; во всех них в скрытой, не нарушающей художественности изложения форме, содержится проповедь активного гуманизма, интернационализма и веротерпимости. С обострением классовой борьбы произведения Э., проповедующие классовый мир, потеряли свое значение. Но в свое время они, несомненно, имели серьезное значение в эволюции общественного мировоззрения интеллигенции. Э. издала свыше 30-ти сборников рассказов и отдельных крупных повестей. Наиболее известны: „Erzählungen“ (1875), „Bozena“ (1876), „Neue Erzählungen“ (1881), „Dorf- und Schlossgeschichten“ (1883), „Neue Dorf- und Schlossgeschichten“ (1886), „Das Gemeindegeld“ (1887), „Glaubenlos?“ (1890), „Margarete“ (1891), „Das Schädliche. Die Totenwacht“ (1894), „Rittmeister Brand, Betram Vogelweid“ (1896), „Aus Spätherbsttagen“ (2 тома, 1901), „Agave“ (1903). Особняком стоят: роман из жизни австрийской аристократии „Zwei Komtessen“ (1885) и сборники „Aphorismen“ (1880), „Parabeln, Marchen und Gedichte“ (1892). Собр. соч. Э. издавалось при ее жизни (8 т., 1893—1901) и посмертно (6 т., 1920). Изд. произведения собраны в „Letzte Worte“ (1923). Русск. пер. Э. печатались во многих журналах. Об Э. см.: Necker, „M. v. E. nach ihren Werken geschildert“ (1900); Bettelheim, „M. v. E., Wirken und Vermächtnis“ (1920). Б. Г.—нз.

**Збонит**, см. *гуттаперча, каучук, резиновая промышленность*.

**Збриствит** (Aberystwith), гор. в англ. графстве Кардиган (южн. Уэльс); 11.211 жит. (1921); морской порт, известные морские купанья; университетский колледж.

**Збро** (исп. Ebro, лат. Iberus), река Пиренейского пол-ва, дл. 760 км, басс. 81.500 кв. км. Берет начало с Кантабрийских гор, в 45 км от берег. Атлант. океана, в пров. Сантандер; имея общее направление на ю.-в., пересекает плоскогорье Старой Кастилии и вступает в пустынную, солончатую степь, тянущуюся до Каталонских гор.

Приняв ниже Логроньо слева Ага и Арагон с Аргой, Э. становится значит. рекой, но большая часть вод ее разбивается здесь на орошения. У Туделы от Э. отделяется идущий справа вдоль реки Арагонский (Императорский) канал, служащий и для целей судоходства, в обход порожистых участков, и для орошения. Немного ниже справа впадает значит. приток Халон, у Сарагоссы слева—Гальего. У Каспе справа впадает р. Гвадалопе и у Мекеницы слева—самый крупный приток р. Сегре. Отсюда Э. поворачивает на юг, прорезает, образуя пороги, Каталонские горы, мнует затем Тортозу, где течет широким спокойным потоком, и вскоре образует дельту, выдвинутую в море на 24 км. Устье Э. преграждено песчаным баром, для обхода которого устроен „Новый“ канал в 14 км дл. Э. вливает в Средиземное море малое колич. воды из-за усиленного использования ее для целей орошения. Соврем. ср. расход 100 куб. м/сек, в межень 50 куб. м сек., в паводок до 5.000 куб. м/сек.

И. Тихомиров.

**Збронн**, последний перед Каролингами выдающийся палатный мэр франкского королевства. Впервые избран на должность палатного мэра Австразии, Нейстрии и Бургундии в 856 г. при короле Хлотаре III. У Э. был определен план, который заключался в том, чтобы вернуть королевской власти права, сильно пострадавшие вследствие наступления светской и духовной аристократии. Это было причиной его свержения после смерти Хлотаря (870). Три года спустя он был освобожден, восстановил свою власть, справился с соперниками, среди которых уже выдвигался Пипин Геристальский, но в 681 г. был убит из личной мести.

**Збулиоскопи**, метод определения молекулярного веса нелетучих веществ в растворах по повышению точки кипения растворителя. По закону Рауля (см. XXXV, 874) упругость пара растворителя  $p$  в результате растворения в нем другого вещества понижается до  $p'$ , при чем

$$\frac{p-p'}{p} = \frac{n_2}{n_1+n_2},$$

где  $n_1$  — число молей растворителя.

$n_2$  — растворенного вещества. В случае разбавленного раствора можно пренебречь  $n_2$  по сравнению с  $n_1$ ; обозначив  $p - p' = \Delta p$  получим

$$\frac{\Delta p}{p} = \frac{n_2}{n_1}.$$

По ур. Клаузиуса-Клапейрона (см. XXXV, 673):

$$\frac{d \ln p}{dT} = \frac{\lambda}{RT^2} \quad \text{или} \quad \frac{dp}{p} = \frac{\lambda dT}{RT^2},$$

или приближенно

$$\frac{\Delta p}{p} = \frac{\lambda \Delta T}{RT^2} = \frac{n_2}{n_1}.$$

Если  $\lambda$  — теплога испарения, то  $\Delta T$  — повышение точки кипения раствора; пусть навеска и молекулярный вес растворителя —  $G$  и  $M$ , растворенного вещества —  $g$  и  $m$ , след.,  $n_2 = g/m$ ,  $n_1 = G/M$ , след.

$$\frac{\lambda \Delta T}{RT^2} = \frac{gM}{mG},$$

откуда по повышению температуры кипения раствора можно определить молекулярный вес растворенного вещества:

$$m = \frac{RT^2}{\lambda} \frac{gM}{G}.$$

Э. практически реже применяется, нежели криоскопия (см.). Приборы для Э. конструированы Бекманном, Коттреллем, Бигеловым, Mathews'ом и др. Главная трудность в том, что пары раствора обладают температурой меньшей, чем жидкость, а жидкость легко может быть перефрета. Наилучший выход дал Коттрелль, поместив термометр в парах и вставив особую трубку в прибор, через которую ртутный шарик термометра омывается кипящим раствором. *А. Раковский.*

**Эбуроны** (eburones), галльское племя, жившее в Бельгии, в окрестностях римской крепости Адуатка (ныне Тонгр). Здесь на зимних квартирах стояли полтора римских легиона, которые были вырезаны Э. За это все племя было уничтожено карательной экспедицией, организованной Цезарем (53 г. до н. э.)

**Эвануация** (латинск.), освобождение, удаление, напр. войск из страны. Об Э. больных и раненых см. *хирургия*, XLV, ч. 2, 422 сл.; об Э. беженцев и военнопленных см. *репатриация*.

**Эвальд** (Ewald), Георг Гейнрих, один из выдающихся библеистов первой половины XIX в. (1803—1875), сначала был профессором в Геттингене, откуда в 1837 г. должен был уйти в числе семи профессоров, подписавших протест против аннулирования ганноверским королем конституции 1833 г.; получил кафедру в Тюбингене, в 1848 г., после революции вернулся опять в Геттинген, в 1867 г. вынужден был уйти в отставку вследствие отказа принести присягу прусскому королю после превращения Ганновера из королевства в прусскую провинцию. Научная работа Э. сосредоточивалась в трех областях: семитской лингвистики (труды по еврейск. и арабск. язык.), ветхозаветной библеистики и новозаветной библеистики. Во всех трех областях он имеет большие заслуги (в области евангельской критики он окончательно доказал зависимость еванг. Матфея и Луки от ев. Марка), но больше всего он сделал для развития ветхозав. библеистики как в области изучения др.-евр. языка, так и в области толкования произведений библейской литературы и в области истории Израиля. Последняя („Gesch. des Volkes Israel“, 1843—48, III изд. 1864—68, в 7 томах), написанная прекрасным языком вплоть до эпохи Вельгаузена (см.) оставалась основной работой, на которой учились все крупнейшие библеисты второй половины XIX в. См. биографию и характеристику Э. в V т. „Realenzykl. für protest. Theol. und Kirche“.

*Н. Н.*

**Эвальд** (Ewald). Герман-Фридрих, датский писатель (1821—1908), автор бытовых и исторических романов. Произведения Э. отличаются тщательностью изучения материала, на котором он строил свои сюжеты. Поэтому его романы из истории скандинавских стран представляют значительный культурно-исторический интерес. Важнейшие романы Э.: „Waldemar Krones Ungdomshistorie“ (1859); „Familien Nordby“ (1862); „Johannes Falk“ (1865); „Hvad Ellen vilde“ (1869); „Sven-kerne paa Kronborg“ (1867); „Den skotske Kvinde paa Tjele“ (1871); „Knud Gyldenstjerne“ (1875); „Niels Brahe“ (1877); „Anna Hardenberg“ (1880).

**Эвальд** (Ewald), Иоганнес, датский поэт (1743—1781), подражатель и переводчик Клопштока, пропагандист немецкого влияния в датской литературе. В первой своей драме „Adam og Eva“ (1769) Э. еще следует образцам французской классической драмы (гл. обр. Корнелю), но влияние Клопштока уже чувствуется. Целиком уже в духе националистических традиций выдержана прозаическая трагедия „Rolf Krage“ (1770). Славу первого поэта Дании принесла Э. трагедия „Balder's Dod“ (1773), написанная пятистопным ямбом, что явилось совершенно новым в датской драматургии. Этой славе содействовали и лирические стихотворения Э., начиная с получившей первенство на национальном конкурсе элегии на смерть короля Фридриха V (1766) и до романтического воспевания места своей уединенной жизни последних лет „Kungsteds Lyksaligheder“. Вместе с тем в датском буржуазном обществе XVIII в. настолько отсутствовало серьезное отношение к поэзии, что произведения Э. совершенно не давали ему средств к существованию. Он зарабатывал только стихотворениями на случай. Последним крупным произведением Э. является драматическая картина из быта рыбаков „Fiskerne“ (1779). Одно из стихотворений Э., „Kong Christian stod ved højen Mast“, стало национальным гимном датчан. *Ср.* XVII, 601.

*В. Г.—нг.*

**Эванс** (правильнее *Ивэнс*, Evans), Артур, знаменитый англ. археолог. впервые вскрывший крито-„миносскую“ культуру, гл. обр. на самом Крите. Род. в 1851 г. Являясь прямым продолжателем великого дела Шлимана (*см.*), Э. тем не менее вышел из иных и собственных корней и подошел к своим раскопкам с иной стороны. Он не автодидакт, подобно Шлиману, а человек солидного общего и специального образования (Харроу, Оксфорд, Геттинген). Тесное общение со средой профессоров, особенно историков (Э. женат был на дочери известного Фримана, труд которого по истории Сицилии он переиздал и дополнил), возможность систематического пополнения филологических знаний, прекрасная и непрерывная музейная осведомлен-

ность (Э. с 1884 по 1908 г. был хранителем, последнее время лишь почетным, известного Ashmolean Museum в Оксфорде), наконец обширные знания в области этнографии и фольклора (с чего Э. и начал свою карьеру, работая с 1873 г. в русской Лапландии, затем в Далмации, Боснии, Иллирии).—все это делало его исключительно подходящим для археол. кампании самого крупного масштаба. И все же с Шлиманом роднят его многие особенности: большая эмоциональность, чрезмерно пылкая формулировка гипотез, слишком быстрый темп открытий и отдельных наблюдений, не дававший возможности и места более крупным и надежным обобщениям—возможный остаток кипучей и яркой поверхностности журналиста, некогда систематически снабжавшего свой орган (Manchester Guardian) свежей и интересной информацией. В отличие от Шлимана, гениально отгадавшего места своих знаменитых раскопок, Э. опустил свой заступ в месте, безусловно уже отмеченном. Еще в 1878 г. местный крестьянин наткнулся на остатки древнейших построек в Кноссе (*см.*), „граде великом“, по определению Гомера, столице легендарного критского царя Миноса (*см.*), властвовавшего, как гласит традиция, и на суше, и на море (позднейшие критские раскопки действительно вскрыли „талассократию“, т. е. морскую державу, начиная с III-го тысячелетия). В 1884 г. Паскаракис, Хальбер (Halbherr), Орси и др. копали в разных местах там же; в 1887 г. Шлиман посетил Крит и наметил даже место будущих своих раскопок, то самое место, которое потом, в 1899 г., и купил Э., уже дважды поработавший на Крите (1894, 1897), исследуя замечательные, им же открытые памятники „дофиникийского“ письма („Cretan Pictographs and Prae-Phoenician Script“, 1896). Работы в Кноссе начались в 1900 г. и уже первые два месяца дали изумительный результат: остатки огромного дворца со службами и пристройками. С тех пор Э. ведет раскопки почти без всякого перерыва, то целыми годами проживая на Крите, то, к старости, приезжая на раскопочный период. За-

мечательные результаты и массовость извлекаемого из-под земли материала (см. *Дейская культура*) заставляли Э. периодически выступать с публикациями, всегда являющимися, несмотря на сложность темы и несколько запутанный стиль речи и аргументаций, крупным научным событием. Так появились подготовительные работы в роде сочинения о микенском культе „столпов“ („Mycenaean Tree and Pillar Cult“, 1901, ряд публикаций по отдельным фазам раскопок („Reports on the Excavations of the Palace of Knossos“; периодически) или особым типам находок („Tombs of Knossos“), наконец отдельные монографии („Palace of Knossos“, 1901-1902; „Essai de classification des époques de la civilisation minoenne“, 1906) и огромный руководящий „свод“—„The Palace of Minos I“ (I т.—1921, II т.—1928). Только что выпущенная последняя работа опять касается Микен, специально—ульеобразных усыпальниц этой эпохи („Shaft Graves and Tombs of Mycenae and their Interrelation“, 1929). Охватить научный итог трудов Э. чрезвычайно трудно, т. к. помимо собственных его работ необходимо учесть все огромное его влияние, прямое и косвенное, всю сумму его тематических и фактических советов, поощрений, указаний и предостережений. Нисколько не умаляя ценности и огромных заслуг других исследователей на той же почве Крита (французов, итальянцев, греков, американцев), более того—признавая многие из этих работ существеннейшими дополнениями, а иногда и прямыми коррективами делу Э., все же нужно признать, что археологический Крит—дело именно Э., что именно Э. был и остался центральной фигурой в воскрешении великой и загадочной культуры. Его грандиозная археологическая схема (3 „миносских“ периода, см. XVI, 547 сл.), несмотря на ряд колебаний и поправок самого Э., несмотря на частичные уточнения Рейзингера и крупный пересмотр ее нем. ученым Фимменом, является образцом подобных построений; достаточно указать, что огромный временной охват (не менее 5 тысячелетий) знаменуется немалой глубиной культурного слоя в

11,76 метров! Его метод *сравнительно*-исследования культа, архитектуры, орнамента, письмен, обмена и производства, бытовых древностей и пр., при непременно широком привлечении *всех* окружающих Крит культурных центров,—Египта, Сирии, Вавилона, хеттов,—всегда плодотворен и вполне соответствует новейшим воззрениям на общине народов „древности“, не менее оживленное, нежели народов последующих эпох. Точность и детальность всех его обследований не менее образцовы. Все это необычайно приближает древний Крит и его культуру, делает их особенно понятными, придает выпуклость и должную выразительность любому факту. С легкой руки Э. весьма сложные результаты критских открытий вопли в общий научный обиход куда проще и надежнее, нежели не менее важные аналогии,—скажем, открытия Флиндерс-Питри (см. XLVIII, прил. указ. деятелей науки, 60) или Винклера (см. там же. 46). Недаром, поэтому, Э. осыпали учеными отличиями, начиная с золотой медали Корол. института британских архитекторов и кончая избранием почти во все академии мира. 75-летие Э. ознаменовалось выпуском ценного юбилейного сборника („Essays in Aegean Archaeology“, 1929). Д. Е.

**Званс**, Джордж Генри, см. *рабочий класс в С.-А. С. Ш.*, XXXV, 194/95.

**Званс** (Evans), Томас, англ. полит. деятель и писатель-социалист конца XVIII-го и начала XIX-го вв., вышел из рабочих, был шорником. В 1790-ых годах Э. принимал живейшее участие в деятельности Лондонского корреспондирующего общества (L. C. Society), основанного в 1792 г. Томасом Гарди, состоя секретарем этого общества; в момент закрытия общества (1798) был арестован и три года просидел в тюрьме. По своим социально-политическим взглядам Э. был аграрным социалистом, примыкая к учению Т. Спенса (см.). Непосредственно после смерти Спенса Э. становится во главе спенсianцев, сделавшись их литературным вождем. В 1817 г. был снова арестован за распространение сочинений Спенса, а перед этим, в 1816 г., выпустил в свет памфлет под заглавием „Christian Poli-

су", где он восстает против крупного землевладения и против частной собственности на землю вообще (см. XL, 459). В этом памфлете Э. полон ненависти к лэнд-лордам и противопоставляет их богатству факты бедности и малоземелья, требуя земельной реформы на основе положения: "земля принадлежит народу". Кроме упомянутого памфлета, у Э. имеется еще небольшое, относящееся к 1818 г., описание коммунистической колонии "Гармонии", основанной в Пенсильвании приверженцами Раппа (см.); здесь Э. выражает свои симпатии идеям коммунизма и вкратце излагает спенсову систему.

**Эвапориметр (испаритель)**, прибор, служащий для определения количества испарившейся воды в естественных условиях. Последнее определяется толщиной слоя воды, выраженного в м.м., независимо от площади испаряющей поверхности. Э. обычно строятся на двух принципах—весовом и объемном. Наиболее распространенный тип Э. на метеорологической сети СССР—весовой Э. Вильда. Он состоит из сортировальных весов, на одном плече которых находится стрелка с грузом, движущаяся по шкале, а на другом на рычаге устанавливается чашка определенных размеров, в которую наливают вода. По убыли веса определяется количество испарившейся воды. Этот Э. устанавливается в специальной будке, что дает возможность сравнения наблюдений в различных местностях. Помещенный, однако, в таких искусственных условиях, Э. Вильда дает не истинное испарение, а только возможную испаряемость в данной местности. Главное преимущество этого прибора перед другими—это то, что он может работать летом и зимой. Из аналогичных Э. можно указать на объемный Э. Пиша, состоящий из градуированной стеклянной трубки с зауженным верхним концом, нижний же конец трубки закрыт при помощи резины кружком из непрклеенного картона. По понижению воды в трубке, благодаря испарению с кружка, определяется испаряемость.

Для определения испарения в естественных условиях имеются: плавучий

Э. Вильда, усовершенствованный Лермантовым-Любославским, для учета испарения с водной поверхности, и Э. Рыкачева—для почвы. Первый Э. состоит из двух сообщающихся между собой трубкой сосудов, из которых верхний служит резервуаром для испарения воды. При измерении эта вода спускается в нижний сосуд и здесь доводится до определенной метки, затем при помощи насоса снова поднимается в верхний сосуд. Количество приливаемой в нижний сосуд воды взамен испарившейся измеряется мерным стаканом. Этот Э. обычно помещается среди водоема, но иногда его устанавливают также и в почве. Почвенные Э. Рыкачева состоят из металлических ящиков определенных размеров, наполненных почвой. Они погружаются в почву до ее уровня. По убыли веса ящика с почвой определяется количество испарившейся воды. Этот Э. удобен тем, что дает простой способ измерения испарения для разных почв. Для полного учета испарения по этим обим Э. необходима установка рядом дождемера. Оригинален по идее Э. Ливингстона, состоящий из глиняного пористого полого шара, поставленного открыто и соединенного с U-образной трубкой; вся эта система наполнена водой. Учет испарения идет по одному колену U-образной трубки с делениями. Кроме того, имеются Э. в виде стоящих открыто сосудов с водой, убыль испарившейся воды в которых измеряется при помощи градуированной шкалы. Такого типа Э. установлены в Потсдамской обсерватории и применялись проф. В. В. Шулейкиным. Последний использовал сосудом дюаровского типа. Плавучий Э. Лермантова-Любославского переконструирован В. Д. Третьяковым в виде одного открытого сосуда с поплавками. Учет испарения производится при помощи ливера. Имеются самопишущие Э.-атмографы, устроенные на весовом принципе; из таковых можно указать на атмографы Вильда-Рорданца, Ришара.

Литература: "Инструкция метеорологическим станциям Г. Ф. О.", ч. II, 1922. Проф. В. Н. Оболенский, "Метеорология", 1927. Проф. Лачинов, "Основы метеорологии", 1902. Livingstone, "Monthly Weather Review", 1908 и 1909. H. Borne, "Ann. der Hydrographie und maritimen Meteorologie", 1930. Д. Н.



**Эварницкий** (*Иворницкий*), Дмитрий Иванович, историк. Род. в 1856 г. По окончании в 1881 г. харьковск. универс. его дальнейшая университетская карьера была признана факультетом невозможной вследствие избранной им темы занятий—истории запорожских казаков. Точно так же и опыт преподавания в петербургских средних школах в 1891 г. закончился для Э. удалением его за „тенденциозное проявление антипатии“ к Москве и „пристрастие к истории Малороссии“. Прослужив несколько лет в канцелярии туркестанского генерал-губернатора, Э. в 1896 г. защитил диссертацию в московск. универс. и стал здесь же приват-доцентом. В 1902 г. Э. был приглашен заведывать в Екатеринославе историко-археологическим музеем, директором которого он состоит и поныне. Основные труды Э. относятся к истории Запорожья: это—„История запорожских казаков“ (3 т. т., 1892—1897) и „Материалы для истории запорожских казаков“ (2 т. т., 1903). Историко-графическая позиция Э., являющаяся пережитком исторической романтики вальтер-скогтовской школы, повела к тому, что для Э. был является, по существу, основной темой работы, а материалом для него служат не только документы, но и фольклор, играющий роль источника, не менее важного и не менее достоверного, чем документ. Эта же позиция привела, однако, к разнообразному направлению разысканий Э., и археологических, и топографических, и в области народного творчества („Малороссийские народные песни“, 1906), и даже лингвистических („Словник украинской мови“, 1, 1922). Список трудов Э. и литературу о нем см. в „Збірник Дніпропетровського краєвого історико-археологічного музею“, т. I (1929). С. В.

**Эвбери**, Джон, см. *Лубок*.

**Эвбея** (новогреч. *Эввия*, итальянск. *Негропонте*), крупнейший из островов греческ. Архипелага, вытянут вдоль восточных берегов Аттики и Беотии (наибольшая ширина не превышает 50 км при общей длине в 158 км). Площ. 3.775 кв км. Вместе с северными Спорадами Э. образует греческий номос Э., 4.261 кв км с 154.449 жит. (1928).

Гл. гор. острова и номоса — *Халкида* (см.). От материка Э. отделяется с сев. Трикерийским проливом, с зап. — проливом Эврипом (в древн. Эвбейское море). Последний имеет наименьшую ширину—всего 60 м, при незначительной глубине, и еще в 411 г. до н. э. здесь был построен мост, соединяющий остров (у гор. Халкида) с материком. Горы, почти сплошь покрывающие Э., являются продолжением гор южной Фессалии. Они могут быть разбиты на 3 группы. Север Э. занимают лесистые и обильные водою горы *Гальтсадес* (в древн. *Телефрион*, 985 м), сложенные из меловых и третичных пород. По середине Э. возвышаются группа *Дельфи* (в древн. *Дирфис*, 1.745 м), сложенная из глинистых сланцев, и *Мауровуни* (1.122 м) с богатыми залежами бурого угля. Юг занимает лишенная растительности возвышенность *Ох* (ныне *Хагиос П.нас*, 1.475 м), сложенная из слюдяного сланца с известными еще в древности разработками цветного мрамора. В зап. части острова лежит плодородная равнина *Лелантон*, в древности поставлявшая большое количество зерна Афинам и теперь еще покрытая богатыми нивами, оливковыми и фиговыми плантациями и виноградниками. Население Э., состоящее преимущественно из греков, на юге смешанных с албанцами, занимается гл. обр. земледелием и скотоводством. В древнейшие времена (по Гомеру) Э. заселяли абанты, к сев. от них жили гестиец, на юге—дриопы, смешанные с новянами. С 446 г. до н. э. вся Э. с городами Халкидой, Эретрией и Карпестос подчинялась Афинам. Позже, в 350 г., важнейшие города отпали от афийского союза и присоединились к Македонии. В 198 г. до н. э. Э. была покорена римлянами, в 1204 г. н. э. участниками 4-го крестового похода была отобрана у Византии, с 1351 г. принадлежала Венеции, с 1470 г.—Турции, с 1821 г.—Греции.

**Эвгемер**, древне-греч. мыслитель киренской школы, родом (повидимому) из Сицилии, живший в Македонии при дворе Кассандра (ок. 300 г. до н. э.). Э. известен главным образом своим сочинением „Священная хартия“ (*Ἱερά ἀρχαίρα*), в котором он, на основании

найденных будто бы им на о-ве Панхее (у берегов Аравии) надписей, утверждал историческую реальность богов: все боги и мифич. герои были простые смертные, выдававшиеся своей силой и одаренностью и лишь после своей смерти ставшие предметом религиозного почитания (ср. XXIХ, 143). Концепция Э. (*эвгсмеризм*) была встречена враждебно, его обвиняли в безбожии, но с падением религиозных верований она получила признание у некоторых философов; „отцы церкви“ пользовались ею в борьбе с язычеством. В упомянутом сочинении Э. рисует также картину утопического государства-общины (см. XL, 394). Это сочинение было переведено на латинский язык поэтом Энцием.

**Эвгенол**, см. *эйгенол*.

**Эвглена** (*Euglena*), см. *жгутиковые* и *цветение воды*.

**Эвгубийские доски**, см. *Губбио*.

**Эвдемонизм**, см. *гедонизм* и *этика*.

**Эвдиалит**, минерал из группы берилла, кристаллиз. в формах гексогональн. сингонии; кристаллы имеют обыкновенно ромбоэдрич. вид и иногда достигают крупных размеров. Обыкновенно Э. встречается сплошными зернистыми массами. Спайность по основному пинакловиду ясная. Тв. 5...5,5, удел. вес 2,84...2,95. Цвет персиково-красный или красновато-бурый. Блеск стеклянный. Просвечивает или непрозрачен. По хим. составу является хлоросодержащим циркониевым силикатом Na, Ca, Fe и Ce. Микроскопич. анализ показывает в кристаллах присутствие микролитов арфедсонита (близок к эгерину), полевого шпата и содалита. Прибл. состав:  $\text{Na}_{12}(\text{Ca}, \text{Fe})_6(\text{Si}, \text{Zr})_{20}\text{O}_{52}\text{Cl}$ . Встречается в эвдиалитовых сиэнитах Гренландии, в Бривиге, в Норвегии (*эйколит*) и большими залежами в Хибинских горах. При обогащении дает до 25% окиси циркония (см. *цирконий*) с примесью Ce, Sr, La, Nd и Pr. М. Н.

**Эвдиометр**, прибор, применяемый в газовом анализе; простейший Э. представляет градуированную трубку, запертую с одного конца и открытую с другого; более сложные Э. служат для измерения объемов газа до и после реакции, проводимой в том же Э. О

применении Э. в фотосинтезе см. XLIV, 398.

А. Раковский.

**Эвдокс**, знамен. греческ. математик (ок. 408—355 г. до н. э.), известный также своими трудами в области астрономии, физики и законодательства. Род. в г. Книде, обучался в Таренте у Архита и в Египте у жрецов, после чего основал собственную математическую школу в г. Кизике. Оттуда он вместе с учениками ездил в Афины к Платону. В области астрономии Э. перенес из Египта в Грецию учение о летоисчислении, дал объяснение видимого движения планет с помощью системы концентрических сфер, занимался рассмотрением и описанием созвездий, отношением диаметров Земли и Солнца и пр. Остатки обсерватории Э. в Книде видел еще в начале н. э. Страбон, приписывающий Э. важные заслуги и в географии. Но особенно важны труды Э. по геометрии; так, в планиметрии он указал ряд свойств золотого сечения и теорию пропорций, вошедшую впоследствии в V книгу „Начал“ Эвклида, занимался решением задачи об удвоении куба с помощью кривых линий и пр. В стереометрии им впервые даны были выражения объемов пирамиды, цилиндра и конуса, а также теорема об отношении объемов двух шаров, как кубов их диаметров. Эти теоремы и ряд других были им доказаны с помощью метода исчерпания, выдвинутого им в науку и развитого им в весьма совершенный метод научного исследования (см. XXII, 327/28, прил., 1).

И. Чистяков.

**Звенция** (астр.), главное неравенство в движении Луны вокруг Земли, происходящее, как и все главные неравенства в этом движении, от того, что Солнце своим притяжением сообщает Земле и Луне неодинаковое ускорения вследствие неодинакового расстояния от Солнца до Земли и до Луны (напр. в полнолуние Луна дальше от Солнца, чем Земля, а в новолуние ближе) и неодинакового направления линий от Солнца к Земле и к Луне. От этой неодинаковости ускорений и происходит главным образом сложность движения Луны вокруг Земли. Вследствие Э. Луна то забегает вперед на своем видимом пути на небе на 76 мин.

дуги, то отстает на столько же.—Э. была открыта еще Гиппархом (II век до н. э.). Формула Э.  $76' \sin 2(l - L) - m$ , где  $l$ —средняя долгота Луны,  $L$ —средн. долгота Солнца,  $m$ —средн. расст. Луны от перигея. Другие главные неравенства: *вариация Луны* (см.) и *годовое уравнение*:  $11' \sin M$ , где  $M$  среднее расстояние Солнца от его перигея (или Земли от ее перигелия). С. Бл.

**Звelling** (Aveling), Эдуард, англ. полит. деятель и писатель (1852—1898); был женат на младшей дочери К. Маркса, Элеоноре (см.), под влиянием которой с 1884 г. он стал социал-демократом и вступил в соц.-дем. федерацию. В 1885 г. Э., однако, вышел из федерации вместе с Элеонорой Маркс был одним из основателей „Социалистической Лиги“, но в 1889 г., опьяттаки вместе с женой, снова вернулся в федерацию. После самоубийства жены Э. окончательно потерял доверие партии и был из нее исключен. Вскоре после этого он умер. В литературе Э. выступал, главным образом, как популяризатор идей Дарвина и Маркса.

Э. написал: „Charles Darwin et Karl Marx“ (в „Le Devenir Social“, III, 1897); „Ch. Darwin und K. Marx. Eine Parallele“ (в „Neue Z.“, 1898: 97); „The student's Marx. An introduction to the study of K. Marx Capital“ (1892); „The working class movement in America“ (1891)— вместе с Элеонорой Маркс; „Борьба микробов“ („Научн. Обзорие“, 1894).

**Звelling** (Aveling), Элеонора, англ. полит. деятельница и социалистическая писательница (1856—1898), младшая дочь Карла Маркса, была замужем за Эдуардом Э. (см.), а при жизни Маркса была его секретарем и неизменной помощницей в работах. В жизни английской социал-демократической партии Э. принимала самое живое участие, равно как и в профессиональном рабочем движении, состоя секретарем различных английских трэд-юнионов. Энергичная по природе, живая и деятельная, Э. была хорошим агитатором и принимала самое активное участие в политическом рабочем движении Англии, особенно в организации „новых трэд-юнионов“, напр. Союза газовых рабочих, в стачке докеров в 1889 г. На интернациональных конгрессах она выступала и как оратор, и как переводчица. Семейная жизнь Э. сложилась крайне неудачно вследствие того,

что ее избранник проявлял то, что сама она позднее квалифицировала как „moral insanity“; она испытывала в ней много огорчений и покончила самоубийством 42 лет от роду, еще полная сил.

Перу Э. принадлежат: „The working class movement in England“ (1895); „The working class movement in America“ (1891)— вместе с Эд. Э.; перевод на англ. язык „История Парижской Коммуны“ Лиссагаре (1886); ряд статей и корреспонденций из жизни Англии в „Neue Zeit“ („Shelley und Sozialism“, 1892 и др.); ряд корреспонденций из политической жизни Англии в „Русск. Богатстве“ (1895); ряд театральных заметок и беллетристических набросков в газетах. Предсмертные письма к Ф. Демуту изданы Э. Бернштейном. Подробные сведения о жизни Э. см. у Ел. Булгаковой („Научное обозрение“ за 1899 г., № 2) и W. Liebknecht, „E. Marx“ в Sozialistische Monatshefte, 1898, № 2.

**Звенки**, см. *тунгусы*.

**Звенсвилль** (Evansville), сев.-америк. гор. в юго-зап. углу штата Индианы; 96.600 жит. (1927); узловой пункт нескольких жел. дор. и речной порт; центр угольного района; автомобильная, машиностроит. и др. промышл.

**Звенстон** (Evanston), живописный сев.-америк. город на оз. Мичиган. в 20 км к северу от Чикаго; ок. 63.000 жит. (1928); методистско-епископальный университет (т. н. „северо-западный“) с 12.000 студентов.

**Зентауальный умысел**, см. ХLI, 308, и ХLI, ч. 3, 143.

**Звергет**, имя египетских царей, см. *Птолемеи* и *Египет*, ХIХ, 577.

**Звердинген**, Алларт, см. *Ван Эвердинген*, VII, 591.

**Зверест** (Эверст), высочайшая из гор земного шара, достигающая 8.840 м (29.015 фт.) абсол. высоты и поднимающаяся в главной Гималайской цепи под 27°59' с. ш. и 86°55' вост. д. от Гринвича. Долгое время Э. смешивали с Гауризанкармом—пиком, возвышающимся в той же цепи к западу от него и значительно (почти на 1.700 м) ему уступающим в высоте. Заслуга открытия этой ошибки принадлежит экспедиции кап. Роулинга и геодезиста кап. Райдера, которая в 1905 г. была выделена из состава тибетской миссии полковника Юнгхезбенда в целях исследования области истоков рек Цзан-по (Брахмапутры) и Сетледжа (см. *Тибет*, ХLI, ч. 8, 44). Эта экспедиция, восстановив первенство в высоте Э., в то же время выяснила его сравнительную доступность со стороны Тибетского

плоскогорья, что и заронило среди англичан мысль осуществить научный подвиг большого значения—восхождение на эту высочайшую точку земного шара. Разрешение на пропуск экспедиции к подножию Э. было получено от тибетского правительства, однако, лишь в 1920 г., и немедленно, еще в том же 1920 г., в Лондоне образовался под председательством Юнгхезбенда особый комитет по Э. из членов Лонд. геогр. общества и Горного клуба, который и взял на себя как разработку плана грандиозного предприятия, так и его осуществление. Всего этим комитетом организовано было три экспедиции: в 1921, 1922 и 1924 г.г., требовавших значительных материальных средств (третья экспедиция обошлась в 10.000 фунт. ст.), главное же—людией исключительных по своей энергии, здоровью, находчивости, силе и опыту. Их научный подвиг огромен, и их имена, в особенности имена Нортон (Norton), Сомервелля (Somervell), Ж. Брюса (J. C. Bruce), Оделля (Odell) и погибших при третьем восхождении Маллори (Mallory) и Эндрю Эрвина (Irvine) останутся навеки памятными в науке, служа символом величайшего мужества, на какое только способен человек ради науки. Первые две экспедиции могут рассматриваться как подготовительные к третьей, которая поднялась до огромной, определенной позднее теодолитом, высоты в 8.578 м (Нортон), не достигнув всего лишь 300 м до вершины, и которая завершилась гибелью двух ее членов, вероятно во время неожиданного налетевшего шквала: известного альпиниста, деятельного участника всех трех экспедиций, Маллори, и его товарища, студента Э. Эрвина, которые, как думает геолог Оделль, последний из видевших их, должны были достигнуть цели экспедиции—вершины Э.—Научные результаты этих трех восхождений, очень велики, но едва ли не самый интересный, хотя и вызывающий некоторые сомнения, это—установление пологого залегания осадочных, вероятно юрских, пород в верхних частях массива Э. На высоте выше 8.000 м в июне температура в тени держится ниже 0° даже в тех случаях, когда выставлен-

ный на солнце термометр нагревается до 41° Ц. Последние растения (мхи и из цветковых—*Leontopodium alpinum*) были встречены на абс. высоте 6.100 м, последнее насекомое (паукообразное) на высоте 6.700 м, и на этой же высоте попались экспедиции следы волка, лисицы и зайца. Экспедиция доказала, что человеческий организм без помощи запасного кислорода может выносить высоту, большую 8.500 м, хотя при этом и испытывает некоторые страдания и чрезвычайную усталость. Литература, имеющая своим предметом восхождение на Э., растет быстро, и в настоящее время, кроме большого числа статей в „Geographical Journal“ и в др. поврем. изд., этому восхождению уже посвящено несколько книг, принадлежащих перу участников экспедиции; три из этих книг: „Mount Everest; the Reconnaissance“ (1921); „The Assault on Mount Everest“ (1922) и „The Fight for Everest“ (1924) были сведены Fr. Jounghusband'ом в одну: „The Epic of Mount Everest“, успешную выдержку уже четыре издания (рус. пер.) Лучшая карта области Гималаев между 85 и 90 град. в. д. приложена к „The Geographical Journal“, vol. LIX, № 2, 1922.

Г. Грумм-Гржимайло.

**Эверс**, Ганс Гейнц, нем. писатель. см. XLVIII, прил. *соврем. деят. науки, литер. и иск.*, 149-50. Ср. Германия, XIV, 324.

**Эверс**, Иоганн-Филипп-Густав, известный юрист-историк, основатель науки истории русского права (1781—1830). Род. в Германии, в семье зажиточного крестьянина, в 1803 г. переселился навсегда в Россию, в Дерпт, устроившись сначала домашн. учителем, а с 1810 г.—проф. местного унив., в котором и работал до самой своей смерти, занимая в нем последние 12 лет пост ректора. Начав с преподавания географии, статистики и рус. истории, Э. затем специализировался по кафедре гос. и народн. права. Помимо огромной работы по реформе унив., создавшей в его истории целую эпоху, Э. принял также весьма активное участие в проведении „Положения“ о крестьянах Лифл. и Эстл. губ. (1803—1806). Но более всего известен Э. своими учеными трудами. Ученик Геерена и

А. Шлецера, усвоив „критический“ метод последнего, Э. явился, однако, проповедником нового научного направления исторической школы Савиньи. Во всем блеске Э. развернул свою ученую эрудицию в своем классическом труде „Das älteste Recht d. Russen in seiner geschichtl. Entwicklung dargestellt“ (1826, пер. 1833 г. „Древнейшее русск. право“). Здесь автор выступает поборником теории „естественного“, органического развития права и быта народа, соответственно закономерной эволюции общественных форм, в основном сходной у всех народов. Правовые институты он тесно связывает с внутренней жизнью народа, „духом времени“, подчеркивая их „постепенный“, „медлительный“ ход развития, последовательную смену „периодов“ с типическими „переживаниями“ архаического права в позднейшее время. Он решительно предостерегает при этом от перенесения современных взглядов и понятий в прошлое при нетолковании древнего права. В основу историко-правовых построений Э. положена *теория родового быта*, перерождающегося путем „естеств. хода развития“ в *государство*. — схема, позднее воспринятая С. Соловьевым, Кавелиным и др. Последовательно развивая свою систему, Э. дает блестящий анализ договоров с греками и особенно „Русск. Правды“, полагая прочное основание ее изучению. Подготовкой к этому основному его труду для Э. послужил ряд его более ранних работ: „Vom Ursprung d. russ. Staats“, „Ueber die Quellen d. Jaroslaw. Prawda“ (1808). „Geschichte d. Russen“ (1816) и отчасти „Kritische Vorarbeiten zur Geschichte d. Russen“ (1814), прекрасная в методическом отношении работа, где Э. выступил с критикой „норманской теории“ происхождения рус. государства (Шлецера и др.), выставив свою гипотезу о „черноморском“ происхождении „Русси“, не нашедшую, однако, признания в науке. По своим воззрениям Э. — типичный представитель „исторической школы“. Он был проникнут консервативными тенденциями поклонника самодержавия, защищал интересы остзейского дворянства вместе с гр. Ливеном, поначителем дерптского уч. округа, и

был сторонником христианско-монархической политики в духе Св. союза. Но тенденции эти не заслонили в Э. первоклассного ученого, и он прочно занял почетное место в русской науке, положив основание историко-правовой дисциплине. См. „Биограф. словарь проф. Юрьевского У-та“, II (ст. Дьяконова).  
Б. Сыромятников.

**Эвэрт, А. Е.**, русск. генерал, см. XLVI, прил. *военные деятели эпохи мировой войны*, 440', также 40 и 90.

**Эвиан-ле-Бэн** (Evian-les-Bains), небольшой франц. курорт на южн. берегу Женевского оз.; 3.401 жит. (1921); щелочные источники.

**Эвизция** (evictio), см. *купля-продажа*, XXVI, 195.

**Эвониты**, см. *евониты*.

**Эвкалипт** (*евкалипт*). Eucalyptus, род из сем. миртовых. Э. — характернейшие представители австралийской флоры, могучие деревья, достигающие наибольшей высоты (свыше 150 м). Листья простые, кожистые, часто синеваато-зеленые, пахучие. Молодые листья супротивные, расположены крест на крест, сидячие; листья на старых ветвях очередные, черешковые. Пластинки молодых листьев расположены в горизонтальной, старых — в вертикальной плоскости; поэтому эвкалиптовые леса Австралии в полдень почти не дают тени. Благодаря такому расположению пластинка взрослого листа показывает совершенно одинаковое анатомическое строение на обеих сторонах. Цветы в щитках или головчатых соцветиях, чашечка опадающая, имеет вид чехла, приподнимающегося над лепестками; тычинок много, завязь нижняя, многогнездная, плод коробочка. Свыше 160 видов, распространенных почти исключительно в австралийской области, где Э., особенно на юго-востоке, образуют большие леса. E. amigdalina (*авангари* австралийцев), высочайшее дерево в свете, достигает 155 м высоты и 30 м в обхвате ствола, который на высоте 70—90 м еще лишен разветвлений; богат, как и след. вид, пряным эфирным маслом. *Синий*, или *круглый* Э., E. globulus, почти такой же высоты, как и предыдущий, обладает исключительно быстрым ростом.

достигая в 10 лет свыше 20 м, и выносит умеренный климат. Он разводится в большом количестве в болотистых местностях, как, напр., в Италии, юж. Франции, О.-Индии, Ю. и С. Америке, где осушает болота и этим содействует борьбе с малярийным комаром. У нас небольшие насаждения его имеются на Кавказском побережье, напр. около Батума. Листья весьма богаты эфирным маслом и собираются в огромном количестве (*folia Euc. globuli*); за ароматный запах его нередко разводят в качестве комнатного растения. Размножается семенами и черенками. Земля для него составляется из 4 ч. торфяной, 2 ч. дерновой и 1 ч. песку, держится всегда влажной с обилием воды в поддоннике. Древесина многих видов Э. отличается большой твердостью, прочностью и эластичностью, идет в качестве строительного материала и в судостроении; в Австралии она составляет важнейший поделочный материал. Таковы древесина: *E. diversicolor* (120 м высоты), *E. comphoscephala*, *E. leucosydon* (*дерево с железной корой*) и особенно *E. marginata* (*джарра, ложное магагоновое дерево*), которая вывозится в большом количестве в Европу и идет на мощение улиц. *E. gigantea* доставляет ценное *ново-голландское магагоновое дерево*, *E. resinifera* из Н. Зеландии—*красное*, *E. piperita*—*синее камедистое дерево*. Листья *E. viminalis* выделяют сахаристое вещество, наз. *австралийской манной* (ср. *растительные соки*, XXXVI, ч. 1, 90); подобная же манна образуется и на др. видах через уколы насекомых. У некоторых видов кора весьма богата превосходным дубильным материалом, особенно *E. occidentalis* из Зап. Австралии (до 35—50% дубильных веществ). Древесина почти всех видов содержит красный сок, который в высушенном состоянии дает смолу, богатую дубильными веществами (*австрал. кино*). У *E. salophylla* (*красное камедистое дерево*) дубильными веществами богаты семяместилища. Из листьев *E. citriodora* получают эфирное масло с запахом, подобным лимону. М. Н.

**Эвкалиптовое масло**, получается перегонкой из свежих листьев эвкалиптового дерева (гл. обр. *Eucalyptus glo-*

*bulus*); обладает значительным обеззараживающим действием; употребляется при лечении ран (им пропитывают перевязочный материал); в виде мазей назначают при ревматизме, невралгиях; в виде растираний (напр., в смеси с французским скипидаром и прованским маслом) — при легочном туберкулезе, бронхитах, хронических воспалениях легких; для дезинфекции помещений — в виде пульверизации 1—5% спиртовым раствором. Внутрь употребляется при малярии в виде спиртовой вытяжки из листьев (тинктура), наравне с спиртовой вытяжкой из подсолнечника и с сложной хинной тинктурой. Однако, все эти тинктуры при лечении малярии имеют лишь второстепенное значение. Разведение эвкалиптового дерева в малярийных местностях имеет очень большое значение в целях их оздоровления: это растение быстро высушивает почву и озонирует воздух (см. *эвкалипт*). Н. Кабанов.

**Эвклаз**, редкий минерал из группы силикатов, находимый в кристаллах моноклинной сингонии, весьма богатых формами. Спайн. по (010) весьма совершенная, тв. 7,5, уд. в. 3,1; очень хрупок. Редко бесцветен, обыкновенно окрашен в голубой, желтый, светлозеленый и др. цвета. Хим. состав:  $\text{HBeAlSiO}_5$ . Месторождения: провинц. Минаш-Жераиш (Бразилия) в друзовых пустотах хлор. сланца, Ю. Урал (р. Санарка), Мбьталь в Каринтийско-Тирольских Альпах и пр. Отшлифованный (гл. обр. зеленый или голубой Э.) ценится как драгоценный камень. М. Н.

**Эвклид** (*Евклид*), великий греч. математик, см. ХLI, ч. 7, 327/37', также III, 449/50, и ХIII, 323/27.

**Эвклид**, греч. философ, см. *Евклид*.

**Эвмениды**, см. *эриннии*.

**Эвольвента** и *эволота*, см. ХIII, прил. *основные идеи геометрии*, 40/41.

**Эволюции принцип**, см. *эволюционное учение*.

**Эволюция**, см. *эволюционное учение*.

**Эволюция земной коры**, см. *геологические системы и рельеф*.

**Эволюционное учение** (биол.). Этим именем называется учение, объясняющее развитие органического мира

путем постепенных изменений организмов (*трансформизм*) без какого бы то ни было вмешательства творческой силы, которая, как думали ранее, от времени до времени вводит новые формы (см. *биология*, V, 678-95). Обыкновенно под этим именем разумеют дарвинизм (см. XVII, 636 сл.), но это не совсем верно: дарвинизм является безусловно господствующим Э. у., но некоторые ученые пробуют объяснить эволюционное развитие органического мира другими факторами, нежели те, которые признаются дарвинистами. Обсудить значение этих факторов сравнительно с учением Дарвина легче всего историческим путем, так как кроме учения Ламарка (см.), появившегося задолго до учения Дарвина, все остальные учения эволюционного направления выставлялись в противовес учению Дарвина.

Основными факторами в учении Дарвина являются: 1) изменчивость (см.), 2) наследственность (см.) и 3) естественный подбор (см. *отбор*). С изменчивостью связаны т. наз. „случайные изменения“, из которых благоприятные для жизни организма сохраняются, передаются наследственно, подбираются и таким образом усиливаются, вырабатываясь в видовые признаки. Отсюда вывод, что видовые признаки представляют собою полезные особенности. Дарвин сравнивает происходящий в природе процесс подбора с подбором, практикуемым человеком при выведении пород домашних животных и культурных растений, и в отличие от такого „искусственного“ подбора называет его „естественным“. На этой почве Э. у. в лице дарвинизма и делаются два главные возражения: 1) каким образом можно класть „случайные изменения“ в основу нормально происходящего в природе процесса и 2) возможно ли допустить, что мелкие особенности могут послужить основанием для развития крупных видовых признаков. Что касается первого возражения, то надо признать, что термин „случайные изменения“ был не совсем удачен. Когда мы говорим о случайности, мы обыкновенно разумеем под этим нечто такое, что не находится ни в какой причинной связи с другими явлениями.

Напротив, случайные изменения в употребляемом Дарвином смысле представляют собою совсем другое. Всем систематикам известно, что в природе нет двух особей, совершенно сходных между собою. Следовательно, изменчивость лежит в самой природе организмов, и когда мы говорим о случайных изменениях, всем зоологам и ботаникам известно, что под этим понимается. Таким образом, случайные изменения представляют собою не нечто редкое, исключительное, а напротив постоянны, все, что и требуется для теории подбора. Второе возражение, сводящееся к тому, что мелкие особенности по своему ничтожеству ни играют никакой роли в жизни организма и потому не могут служить материалом для подбора, устраняется еще легче простой ссылкой на то, что для нас решительно не представляется возможным провести границу между такими малыми особенностями, которые имеют значение для жизни организма, и такими, которые ее не имеют. Дарвин отнюдь не говорит о ничтожных особенностях, а просто говорит об особенностях малых. Может быть среди них есть такие, которые сами по себе не имеют значения, но можно ли сказать, что даже и последние не имеют значения в комбинации с другими? Давно ли выяснилось огромное физиологическое значение т. наз. желез внутренней секреции? Их нормальное развитие, недоразвитие и гипертрофия без всякого преувеличения определяют собою нормальное или патологическое состояние организма а между тем еще сравнительно недавно на них смотрели просто как на рудиментарные органы, не имеющие никакого физиологического значения. С другой стороны, многими систематиками выяснено, что кажущиеся на наш взгляд ничтожными внешние особенности животных и растений, напр. скульптура змеиных чешуй, развитие волосков на разных частях растений, имеют большое значение для жизни, предостерегая от поверхностного определения полезности или бесполезности признака. Нет сомнения, что множество признаков мы считаем бесполезными только потому, что не знаем приносимой ими пользы.

Само собой разумеется, что наиболее затруднения при определении полезности или бесполезности признаков встречаются по отношению к ископаемым организмам. Палеонтологические данные по существу не могут быть полными, и хотя, пожалуй, мы получили от палеонтологии больше, чем могли надеяться, во всем, что касается мелких особенностей организмов, наши сведения ничтожны. Отсюда вытекает, что многие палеонтологи, не оценивая, с каким материалом имеют дело, отрицают учение Дарвина, для которого необходимо всестороннее внимательное изучение организма и среды. Конечно, блестящие реставрации ископаемых млекопитающих, сделанные Кювье (см.) на основании признания закона соотношения частей (напр., зубы и конечности), и не менее блестящие работы В. Ковалевского (см.), выяснившие ход эволюции копытных, должны были бы уяснить палеонтологам, что могут они дать Э. у. в виде дарвинизма, однако большинство их берет имеющийся в их руках материал как он есть, не подвергая критике, и подыскивают к нему подходящие объяснения, которые могут быть легко опровергнуты при ближайшем изучении. Так, Коп возвратился к учению Ламарка, который объяснял изменимость употреблением и неупотреблением органов, при условии наследственной передачи приобретенных особенностей, и прямым воздействием внешних условий. Ламарк начинал с изменения привычек животного, в связи с чем стояло употребление или неупотребление органа в длинном ряде поколений, и уже заканчивал этот процесс изменением органа. Не справившись таким путем с развитием органов, основанным на принципе специализации или разделения труда, Ламарк ввел в качестве дополнения к своему основному положению еще гипотезу прогрессивного развития. Ламарк придавал такое большое значение употреблению и неупотреблению органов, что допускал даже возможность возникновения новых органов по воле животного, чем наметился путь к т. наз. неоламаркизму, который придает такое большое значение внутренним

(психическим) импульсам в деле возникновения новых особенностей организации, т. е. новых органов. Для всякого непредубежденного покажется совершенно непонятным, каким образом у животного может появиться сознательная потребность в органе, употребление которого, а также польза или вред ему совершенно неизвестны.

Очень многие противники Э. у. отстаивали положение, что пока мы не знаем, чем обуславливается изменчивость и пока мы не можем объяснить появление тех или других уклонений, мы не имеем права говорить о самой изменчивости. В этом случае происходит удивительное смещение факта и его объяснения. Отрицать самый факт изменчивости значит идти против очевидности, но объяснить изменчивость очень трудно. Теория подбора пользуется несомненным фактом изменчивости как точкой отправления, независимо от того, чем изменчивость вызывается. Но так как для подбора тем благодарнее почва, чем шире изменчивость, естественно, что для искусственного подбора имело бы значение, если бы мы могли по произволу усиливать изменчивость. И действительно, новые изменения, появляющиеся в результате скрещивания, дают материал и для новых пород. Вообще же заводчик и природа пользуются только тем материалом, который находится перед ними. Для того же, чтобы понять, как старые и новые особенности передаются из поколения в поколение, необходимо ознакомиться с явлениями наследственности и теориями, предложенными для их объяснения.

Под наследственностью вообще разумеется способность передачи признаков от родителей к детям, но виды наследственности чрезвычайно сложны и разнообразны (см. *наследственность*). Для Э. у. наиболее важен вопрос о передаче из поколения в поколение приобретенных особенностей, что признавали и Ламарк, и Дарвин, но что отрицается многими из позднейших ученых. Этот вопрос связан теснейшим образом с теориями наследственности, из которых важнейшие следующие.



А. Теория *пангенезиса* Дарвина. Трудно представить, чтобы кто-нибудь собрал большой запас фактического материала по изучению наследственности, нежели это сделал Дарвин. Его трактат „Животные и растения под влиянием одомашнивания“ представляет собою замечательный памятник истинно-научного исследования, в котором не знаем, чему более удивляться, — эрудиции ли автора, настойчивости ли его в проверке разнообразных данных опытным путем или исключительному объективизму при обсуждении подавляющего количества фактических данных, чрезвычайно разнообразных и иногда почти что противоречивых. Как естественное заключение этой колоссальной работы является попытка создания теории, которая должна дать объяснение по возможности всем известным явлениям наследственности, и такой именно попыткой и является теория или, как ее назвал сам Дарвин, гипотеза пангенезиса. Сущность ее следующая: Дарвин не противопоставлял друг другу двух категорий клеток, выделяя из составляющих организм клеток половые в качестве исключительных носителей наследственных свойств. Признавая наследственную передачу благоприятных особенностей, Дарвин тем самым, естественно, признавал связь между половыми и всеми остальными видами клеток. Для него связь эта выражалась в том, что все клетки организма, каждая отдельно или группами, отделяют от себя мельчайшие частицы, которые можно назвать почечками. При благоприятных условиях питания эти почечки размножаются делением и могут в свою очередь развиваться в единицы, подобные тем, из которых произошли. Такие почечки собираются из всех частей организма в половые клетки и при дальнейшем развитии, т. е. в новом поколении, дают новые существа. Дарвин считает необходимым далее допустить, что эти почечки отделяются от разных частей организма на каждой последовательной стадии развития и соответственно развиваются также в определенной последовательности, вместе с зарождающимися клетками. Дарвин предпо-

лагает далее в этих почечках способность передаваться из поколения в поколение в покоящемся состоянии, но развитие их ставит в зависимость от соединения с другими зарождающимися клетками или единицами. Развивая свою мысль далее, Дарвин говорит, что все органические существа содержат множество покоящихся почечек, происходящих от предыдущих поколений, от дедов, прадедов и даже от более отдаленных предков, но только не от всех. Организм, размножаясь, не воспроизводит подобного себе в целом, а каждая отдельная единица воспроизводит себе подобную. Способность клетки воспроизвести целый организм объясняется тем, что она содержит почечки, происходящие от всех частей. Дарвин думает далее, что мужские и женские половые элементы, взятые сами по себе, не содержат достаточно числа почек для независимого развития, кроме случаев партеногенезиса. Наконец, атактистические явления, т. е. возврат к прародительской форме, Дарвин объясняет передачей предком его потомкам покоящихся почек, которые от времени до времени, в зависимости от тех или других условий, развиваются далее.

В. Теория *идиоплазмы* Негели (с. и.). Негели принимает существование в плазме всех клеток организма особой идиоплазмы, которая, в виде тонких нитей, собранных в пучки, пронизывает массу питательной плазмы и, проходя из клетки в клетку, образует в теле непрерывную сеть. В идиоплазме находится в зачатке каждая уловимая особенность организма. Хотя в каждой особи идиоплазма распределена несколько иначе, однако это различие в особях одного и того же вида очень мало. Сама идиоплазма состоит из мельчайших частиц, мицелл, расположенных в известном порядке, соответственно с сложностью организации. Наследственность по этой теории объясняется тем, что каждая зародышевая клетка или почка, отделяясь от организма на любом месте, уносит с собою часть идиоплазмы, содержащую уже зачаток всего организма. Так как сеть идиоплазмы пронизывает весь организм, каждо-

воздействие или каждое раздражение, где бы оно ни было и откуда бы ни шло, извне или из организма, распространяется по всей сети и во все ее части. Поэтому в каждой отделившейся части идиоплазма должна находиться в том состоянии, в каком находилась в момент отделения в родительском организме.

С. Теория зародышевой плазмы Вейсмманна. Любопытно, что теория Вейсмманна (см.) выросла на почве усердной защиты теории подбора. Она признает естественный подбор единственным фактором эволюции и совершенно отрицает наследственную передачу благоприобретенных особенностей. Вейсмман, подобно Негели, делит плазму на зародышевую (идиоплазма) и телесную (соматоплазма). Только одна идиоплазма зародышевых клеток, или зародышевая плазма, содержит зачатки всего организма. Зародыш каждой зародышевой клетки складывается из „идов“, каждый из которых в свою очередь содержит весь зачаток готового организма. Иды зародышевой плазмы сходны в общем, но различны в частности. Так как зародышевая плазма находится в хромосомах ядра (см. XX, 225, и XLV, ч. 3, 51 сл.), то у тех животных и растений, у которых хромосомы многочисленны, Вейсмман склонен считать их за иды. Там же, где их мало и они велики, при чем они часто состоят из мелких частиц, „микросом, хромиол или хромомеров“, каждая из последних, по Вейсмману, является идом. хромосома же представляет собою комплекс идов, или „идант“. Каждый ид в свою очередь состоит из большого числа различных живых частиц, стоящих каждая в определенном отношении к клеткам или категориям клеток, и потому Вейсмман называет их „детерминантами“ („гены“ по новейшей номенклатуре). Следовательно, детерминант представляет собою в зародышевой плазме самостоятельную изменчивую часть, независимо от того, сколько клеток он представляет, другими словами—число детерминантов в идах различных организмов должно быть весьма различно. Их мало в зародышевой плазме простых, несложных животных и растений, много—в весьма специализиро-

ванных организмах. При развитии организма детерминанты расходятся из зародышевой плазмы и распределяются по разным клеткам или группам клеток, определяя собою их свойства. Таким образом, тогда как половая клетка является носителем свойств всего организма, т. е. может воспроизвести новый организм, т. наз. соматические клетки лишены этой способности, потому что обладают лишь отдельными определенными свойствами. Это различие между двумя категориями клеток и в частности обладание половыми клетками всеми свойствами организма возможно только при условии их очень раннего образования, когда детерминанты еще не распределялись по отдельным клеткам или по группам клеток тела. Равным образом необходимо, чтобы эти половые клетки происходили непосредственно друг от друга, а отсюда вытекает и одно из основных положений теории Вейсмманна—представление о непрерывности зародышевой плазмы. Половые клетки развиваются одна из другой, из поколения в поколение, как бы образуя один непрерывный шнур. Так как при делении половой клетки иды распределяются в дочерних клетках различным образом, а при оплодотворении каждая из двух зародышевых клеток приносит с собою свой собственный комплекс идов, в результате получается каждый раз новая комбинация идов. Таким образом, половое размножение сводится к постоянно новому смешению наследственного вещества двух особей, или „амфимиксии“, в связи с чем, благодаря различным комбинациям детерминантов, является изменчивость особей новых поколений. Вместе с тем Вейсмман совершенно отрицает значение влияния внешних условий на организм в смысле производства изменчивости; если же, говорит он, и допустить его некоторую изменчивость под влиянием внешних условий, нельзя допустить наследственной передачи таких изменений.

Некоторые опыты, произведенные в целях проверки положений Вейсмманна, частично подтвердили их, но основное различие между зародышевой и соматической плазмой ни в коем случае не

может быть признано доказанным, равно как не может быть сочтена несомненно доказанной невозможность наследственной передачи благоприобретенных особенностей. Большинство склонно истолковать опыты, свидетельствующие в пользу наследственной передачи благоприобретенных особенностей, т. наз. „параллельной индукцией“, т. е. влиянием внешних условий параллельно на зародышевые и соматические клетки. В некоторых случаях такое влияние действительно возможно, но нельзя отрицать, что большинство опытов, произведенных в указанном направлении, допускает многостороннее толкование, и вопрос ни в каком случае не может считаться решенным в пользу Вейсмана.

Сравнивая теперь теорию зародышевой плазмы с теорией пангенезиса, нельзя не видеть между ними сходства. От пангенезиса безусловно отпала только та его часть, в которой говорится о разнесении почечек кровью, что вовсе не составляет существенной части теории. Сущность ее заключается в признании существования таких элементов, с которыми связаны наследственные свойства. Дарвин называет их почечками, Вейсманн — детерминантами, позднейшие ученые — следы Иогансену — генами. В этом отношении сходство между теорией пангенезиса и теорией зародышевой плазмы полное, но дальше между ними начинается существенное расхождение. Дарвин считал, что его почечки могут отделяться от стелтельных клеток в течение всего их существования, т. е. уносить с собою все их свойства, в том числе и благоприобретенные, а так как эти почечки в конце концов скопляются в половых клетках, последние являются также носителями и благоприобретенных особенностей организма. Вейсманн, напротив, отрицает какое-бы то ни было воздействие соматических клеток на половые элементы, вместе с чем устраняется влияние на последние внешних условий; таким образом, изменчивость, по его мнению, вызывается исключительно изменчивостью зародышевой плазмы, которая чрезвычайно повышается под влиянием амфимиксии. Теория индук-

тивного воздействия внешних условий на соматические и половые клетки является в сущности компромиссом для объяснения тех случаев, в которых объяснение Вейсмана в его чистом виде неприменимо.

Д. Теория биогенезиса О. Гертвига (с.и.). В отличие от тех теорий, в основу которых положена морфологическая точка зрения, теория Гертвига может быть названа физиологической. Гертвиг отрицает сложное внутреннее строение зародышевой плазмы. Он видит в ней сравнительно простое и во всех клетках организма одинаковое вещество, почему все клетки могут считаться носителями зародышевой плазмы. Разница в строении и отправлениях клеток, тканей и органов животного возникает вследствие того, что первоначально сходные потомки половой клетки по мере развития и роста попадают в различные условия в пространстве и времени. Они занимают определенное место в скоплении шаров дробления, чем определяется их отношение друг к другу, ко всему зачатку и к внешнему миру, другими словами — они определяются в пространстве. Одни из них ложатся на животном полюсе яйца, другие — на растительном, одни образуют наружный зародышевый листок, другие — внутренний. Но кроме того, клетки определяются во времени, так как последовательно попадают под влияние условий, различных для разных групп, т. е. проходят разный путь развития. Наконец, в них сохраняются следы разных ранее пережитых ими состояний, и потому они определяются не только настоящими, но и прежними условиями. Таким образом, в течение этого процесса специального развития из скопления равнозначных клеток постепенно дифференцируются разные зачатки, что выражается в том, что, во 1) каждой стадии соответствует известный порядок расположения клеток, во 2) на каждой стадии они принимают все более и более определенную функцию, которой соответствует все более и более резко выраженное строение. Наследственная передача особенностей происходит благодаря тому, что от скопления клеток, образующих взрослый

организм, некоторые из них отделяются в качестве зародышевых, чем устанавливается связь между родителями и потомками.

Следовательно, по теории биогенезиса, разнообразие в строении клеток, тканей и органов не намечается уже в зародышевой плазме, а возникает постепенно, в течение развития из первоначально однородного наследственного вещества.

Е. Теория *внутриклеточного пангенезиса* де-Фриза сходна по имени с дарвиновским пангенезисом, а по существу с теорией зародышевой плазмы Вейсмана. Находящиеся в ядрах клеток „пангены“ де-Фриза (см. Фриз) почти равнозначны с детерминантами Вейсмана. В идиоплазме ядра пангены размножаются делением, и часть их, изменяясь, остается в ядре, чтобы приготовить ранее бездетельное зародышевое вещество к делению, другие же выходят из ядра, перемещаются в соответствующие места клеточного тела и размножаются там до такой степени, что, наконец, вся протоплазма состоит только из пангенов. Таким образом, пангены определяют собою характерные особенности клетки. Каждый панген в свою очередь является носителем наследственных особенностей. Т. обр., каждый организм состоит в конце-концов из массы пангенов, которые в сумме и определяют характер вида. Одни и те же пангены, а вместе с тем и одни и те же наследственные особенности повторяются у многих различных видов, но в других сочетаниях, с другими особенностями. Пангены, как думает де-Фриз, не расположены в определенном порядке, но совершенно независимы друг от друга и могут свободно смешиваться. Смешение зачатков происходит путем конъюгации хромосом двух родителей при подготовке к делению яйца. В каждой хромосоме пангены расположены одинаково, так что пангены отца и матери ложатся друг против друга. В определенный момент одноименные пангены обмениваются между собою местами, но не все, а часть их. Сколько и какие—зависит от случая, и таким образом при конъюгировании хромосом появляются всевозможные комбинации

пангенов, и, когда последние, благодаря делению, опять расходятся, естественно, что вновь образовавшиеся зародышевые клетки содержат родительские или, точнее, прародительские пангены в новой смеси.

Отличительная черта теории де-Фриза заключается в признании полной независимости пангенов и их свободного перемещения, что хорошо вяжется с некоторыми явлениями при образовании помесей.

Е. Теория *генератюлей* Гачека считает, что все элементарные жизненные явления связаны с изменением особых, только организмам присущих молекул, как их называет Гачек „биомолекул“. Они разделяются на „генератюли“, или молекулы роста, и „эргатюли“, или рабочие молекулы. Генератюли ограничены хромосомами и равноценны во всех ядрах, так что все тело обладает лишь одним видом их. Только они способны размножаться. Эргатюли не делятся, но отделяют от себя группы атомов и могут заменять их. Часть генератюль постоянно выходит из клеточных ядер и превращается в плазме путем присоединения новых групп атомов в разного вида эргатюли, обладающие различными биологическими функциями. В течение онтогенеза их разнообразие повышается. Изменчивость организмов на первом месте обуславливается внешними влияниями, которые прежде всего действуют на эргатюли, отделяющие от себя мельчайшие „эрготенные молекулы“. Последние переносятся в ядра и там воздействуют на генератюли, не только побуждая их к росту, но вызывая в них и качественные изменения. Изменения, испытываемые таким образом генератюлями зародышевых клеток, вызывают соответственные изменения в особенностях ближайших поколений. Изменения эти, с одной стороны,—определенные функциональные изменения, которые вследствие длительного повторения одного и того же раздражения в ряде поколений ведут к так наз. прямым, или функциональным приспособлениям, с другой—неопределенные изменения, которые только путем подбора ведут к так наз. непрямым, или селективным при-

способностям. Совпадение изменений у родителей и детей стоит не в отношении причины к следствию, а в параллельном влиянии одних и тех же причин. На этом основании Гачек отбрасывает выражение „наследственная передача благоприобретенных особенностей“ и заменяет его выражением „наследственная передача сходственных особенностей“. По Гачеку, генератулы организма не тождественны и обнаруживают индивидуальные различия, объясняемые их происхождением от различных родителейских и прародительских индивидуумов. Благодаря амфимиксии индивидуально различные генератулы вступают в новые комбинации. Наиболее слабое место в теории Гачека составляет то, что его генератулы, обладая способностью размножаться делением, являются в то же время в сущности химическими молекулами.

Все перечисленные теории наследственности имеют непосредственное отношение к Э. у., но вполне их значение может быть оценено после выяснения двух теорий, из которых одна была прямо предложена взамен теории естественного подбора Дарвина, это—теория *мутаций* де-Фриза, а другою пробовали и продолжают пробовать произвести такую замену, это—теория Менделя. Мутационная теория была впервые высказана нашим ученым, проф. Коржинским, который первый выставил мутации в качестве фактора, объясняющего эволюцию, и назвал мутационное происхождение форм *гетерогенезом*. Однако, в науке удержался термин „мутационная теория“, так как де-Фризу ни в каком случае нельзя отказать в чрезвычайной тщательности обработки его взглядов.

В противность Дарвину, который опирается в объяснении происхождения видов на индивидуальную мелкую изменчивость, являющуюся необходимым материалом для подбора, де-Фриз считает, что виды происходят из крупных уклонений, которые возникают неожиданно и передаются наследственно, тогда как мелкие уклонения, по его мнению, наследственно не передаются. Отсюда установившееся в глазах многих различие между флюктуациями,

которые мелки и наследственно не передаются, и мутациями, которые крупны и передаются наследственно. По мнению последователей де-Фриза, Дарвин имел дело с флюктуациями, которые, как не передаваемые наследственно, уже поэтому не могут служить материалом для подбора. Но еще Плате указал, что Дарвин говорит хотя о мелких, но таких уклонениях, которые передаются наследственно,—следовательно, подходят под понятие мутаций; что же касается размера этих уклонений, то такие определения, как мелкое или крупное уклонение, слишком общи и ни в каком случае не могут стоять в обязательном противоречии друг с другом. Далее, де-Фриз указывает, что виды не всегда способны к произведению мутаций: они находятся то в состоянии покоя, т. е. стойки в своих признаках и мутаций не образуют, то напротив приходят в такое состояние, когда утрачивают стойкость признаков и в течение некоторого мутационного периода дают неожиданные и разносторонние изменения, передаваемые наследственно. Де-Фриз производил свои опыты на растительном материале и в частности на одном хорошо известном в Европе американском растении, *Oenothera lamarckiana*, которое принималось за естественный вид и при опытах дает мутационно большое количество новых форм. Де-Фриз сравнивал свои мутации с жордановскими элементарными видами, из которых состоят линейевские сборные виды, и распределил их по категориям, установив мутации прогрессивные, ретрогрессивные и атавистические. Не отрицая совершенно естественного подбора, де-Фриз оставил за ним значение лишь „сохраняющего“ фактора и в этом резко разошелся с Дарвином, который признает за естественным подбором значение создающего фактора. По де-Фризу, естественный подбор только сохраняет уже возникшие полезные мутации и ведет к уничтожению мутаций вредных, не будучи в состоянии накопить и усилить полезные особенности.

Теория де-Фриза подкупила очень многих в свою пользу простотой и так сказать, наглядностью. Тогда как

процесс видообразования. по Дарвину, есть процесс длительный, улавливаемый только в его историческом развитии и до известной степени наглядно иллюстрируемый только примерами из области искусственного подбора, видообразование путем мутаций происходит на глазах исследователя. Однако, при ближайшем знакомстве с этой теорией слабые и весьма уязвимые места в ней наблюдались с самого начала. Прежде всего выяснилось, что не все мутации наследуются в одинаковой степени; тогда как одни наследуются в размере 100%, наследственность других достигает 70%, 35% и даже менее. Казалось бы, что это ведет к флюктуациям, но ни де-Фриз, ни его последователи не увидели этого. Далее выяснилось, что некоторые мутации не стойки сами по себе, обнаруживают ясно выраженную наклонность возвращаться к коренной форме и удерживаются только при помощи подбора. Это уже сближает мутации с разновидностями и еще более ослабляет их значение. Так наз. атавистические мутации, вероятно, в действительности гораздо многочисленнее, чем думают, так как, представляя собою возвраты к различным прародительским поколениям, не всегда могут быть уловлены. Рассуждая теоретически, едва ли допустимо, что атавистические мутации могут вести к видообразованию: в таком случае их роль в процессе эволюции была бы только задерживающей. Наконец, что касается т. наз. бессилия искусственного подбора в развитии до безграничности какого-нибудь одного признака, напр. повышения % содержания сахара в свекловиче, то это можно объяснить глубокою связью, существующей между всеми частями организма, благодаря которой одно его свойство не может развиваться в ущерб другим. Объективные исследователи не проходили мимо этих препятствий на пути мутационной теории и не видели возможности заменить ею учение о подборе. Только ярые антидарвинисты считали последнюю похороненной открытиями де-Фриза. Так сказать, ученые средних взглядов находили возможным признать образование видов двумя путя-

ми—подбором и мутационно, что представляет собою ускоренный процесс видообразования. Так дело обстояло несколько десятков лет и, казалось, ничто не угрожало мутационной теории, когда вдруг выяснилось, особенно исследованиями Реннера, что *Oenothera lamarckiana*, послужившая опорой для теории, является не естественным видом, а представляет собою помесь, так как большая часть явлений ее изменчивости разъясняется приложением к ней закона Менделя. Правда, коренные виды, произведшие *Oenothera lamarckiana*, неизвестны; вероятно даже, что они вымерли, но закон Менделя в приложении к вопросу о сцеплении признаков в помесях настолько определен, что дает полное основание базироваться на нем в данном случае. Казалось бы, что теория, лишившись своего главного основания, уже не может удерживаться далее. Но с теорией мутаций этого пока не случилось, и она продолжает жить вопреки фактам, до того простота объяснения какого-либо процесса или явления в глазах большинства имеет предпочтение перед более сложным объяснением. Как мы увидим далее, сильный, на наш взгляд, сокрушающий удар нанесен этой теории экспериментальной школой биологов.

Чрезвычайные надежды возлагались на учение Менделя, когда оно было извлечено из забытого журнала, как на такое, которое может заменить собою учение Дарвина, так как оно будто бы отвечает на те вопросы, на которые и не пытался ответить Дарвин, а именно на вопрос о возникновении личных особенностей. В учении Менделя (см. XXVIII, 443, и XXIX, 638) надо различать две стороны: собственно закон Менделя и развитие этого закона. Закон Менделя может быть признан доказанным и заключается в следующем: при скрещивании разновидностей одного вида они обнаруживают расщепление признаков, при котором в следующих поколениях всегда обнаруживаются особи двух категорий, одни—передающие в чистом виде признаки каждого из родителей, и другие—по виду похожие на одного из родителей, но в действительности соединяющие в себе признаки обоих. Тот

признак, который закрывает собою из-вне признак, присущий другому родителю, называется доминирующим, а признак подавленный, но, как показало продолжение опытов, продолжающий существовать в скрытом состоянии,— рецессивным. Далее закон Менделя устанавливает определенное численное соотношение между особями трех категорий, а именно: количество особей с доминирующими, смешанными и рецессивными признаками всегда находятся друг к другу в отношении 1 (д) : 2 (см) : 1 (р). Вместе с тем доказано, что особи с доминирующими признаками при скрещивании друг с другом дают особи только с доминирующими признаками и особи с рецессивными признаками при скрещивании друг с другом дают только особи с рецессивными признаками,—наблюдение исключительного значения для теории Дарвина, так как им доказано, что раз появившаяся особенность при скрещивании особи, обладающей ею, с такой, которая ей не обладает, не рассеивается, не растворяется в помесях, а сохраняется, и таким образом подбор всегда имеет для себя необходимый материал, так как если та или другая особенность полезна в борьбе за жизнь, особи, обладающие ею, будут выживать преимущественно перед другими, число их (сравнительно и абсолютно) будет возрастать, и они, наконец, вытеснят все другие особи, у которых полезный признак существует в соединении с другими, бесполезными, а может быть даже и вредными. Таким образом, учение, на которое возлагались такие большие надежды в смысле опровержения дарвинизма, может быть оказано ему большую поддержку, нежели целый ряд работ дарвинистов (см. XXIX, 639). Однако, что касается объяснения происхождения личных изменений, то закон Менделя по существу не может отвечать на вопрос о их появлении, так как трактует только о сохранении и распределении уже появившихся особенностей. Мендель брал только пары признаков, ибо одну из его заслуг составляет то, что каждая пара признаков (доминирующий и рецессивный) проходит свой путь развития независимо от других. Но само собою

разумеется, что беря особи с несколькими парами признаков, мы, даже при независимости признаков, получим их различные комбинации и тем в большем числе, чем больше пар признаков будет взято. Если остановиться только на семи парах признаков, то и при скрещивании особей, которым они принадлежат, в результате получится  $2^7=128$  различных, но постоянных комбинаций, что подтверждается опытами. Очевидно, что чем больше берется признаков, тем больше осложняется формула Менделя. Если же принять во внимание, что Мендель оперировал с признаками резко выраженными, а кроме того существует бесчисленное количество признаков не резко выраженных и даже едва уловимых, то само собой понятно, до какой степени должна усложниться формула Менделя. Отсюда, с одной стороны, легко представить, как трудно подвести к формуле Менделя те изменения, которые наблюдаются в природе, а с другой неудивительно, что даже у самых ярых приверженцев Менделя возникает сомнение, всегда ли формула Менделя удовлетворительно разрешает затруднения, встречаемые при изучении помесей в природе. Во всяком случае несомненно, что самая сложность формулы, когда приходится иметь дело со многими парами признаков, исключает возможность ее проверки.

Следует отметить, что закон Менделя целиком прилагается к передаче и распределению признаков при скрещивании особей, откуда ошибочно можно заключить, что он объясняет появление новых особенностей. Но опять-таки о появлении новых особенностей и в этом случае нельзя говорить: могут быть только новые комбинации уже имеющихся особенностей, которые, конечно, могут служить материалом для подбора, но говорить о появлении совершенно новых особенностей в результате скрещивания нет ни малейшего основания, хотя в виде исключения отдельные подобные случаи как бы и существуют. Точно так же выведение новых пород и разновидностей, как думают, путем скрещивания достигается вовсе не скрещиванием, а тщательным подбором особей, обладающих

признаком, обратившим на себя внимание.

Закон Менделя имеет несомненное значение для разъяснения некоторых ранее не совсем понятных сторон порядка и размеров наследования детьми особенностей родителей, как это было выражено в выводах, полученных путем статистического метода Гальтона (см.). Выясняя размеры наследственности на средних числах, полученных из обширного материала, Гальтон пришел к заключению, что при наследовании определенных особенностей происходит загадочный возврат к некоторой средней величине, взятой для изучения группы особей. Гальтон объяснил этот возврат тем, что наследственно передаются не только особенности родителей детям, но и особенности более отдаленных поколений предков—дедов, прадедов и т. д. Иллюстрируя это на примерах, Гальтон указал, что выдающиеся родигели не могут надеяться передать все свои качества детям, а, с другой стороны—мало одаренные могут произвести несколько лучшее потомство, нежели они сами. Подбор может усилить положительные качества одних и ослабить отрицательные других, но лишь до известной степени. Так как в оценке влияния подбора Гальтон разошелся с конкретными фактами, полученными из прямых наблюдений и опытов, явилось сомнение в том, применимы ли средние числа в биологических науках. Проверкой теории Гальтона особенно занялся датский ботаник Погансен (см. *чистая линия*), который и доказал, что Гальтон имел дело с большим количеством особей, сходных лишь поверхностно, по существу же различных (такое собрание по существу разнородных особей можно назвать „населением“, „популяцией“). Подбор безусловно действителен в пределах населения; но когда при его содействии в последнем выделены те или другие чистые линии, влияние подбора останавливается. Изображая графически влияние подбора на различные группы населения (популяции), Погансен объяснил и случаи т. наз. возврата к средней величине последнего и таким образом, по его собственным словам, дал как полное подтверждение, так и со-

вершенное уничтожение закона Гальтона, определяющего отношение родителей к детям. Любопытно, что многие сельские хозяева на практике достигли результатов, служащих лишь выражением соображений Погансена по поводу т. наз. закона Гальтона.

Для целого ряда биологов являлось непонятным, каким образом из бесчисленных мелких отклонений путем подбора могли выработаться столь разнообразные и столь совершенные приспособления к жизни в определенных условиях, что во многих случаях совершенно невольно напрашивается мысль о их преднамеренном сотворении именно для этих условий. Отсюда мнение Аза-Грея о направлении вариаций по определенным благотворным линиям, отсюда же „ортогенез“ Эймера и его изменение в виде „ногогенеза“ Берга, признающих ограниченную изменчивость вследствие ее определенного направления. Каждый дарвинист должен возразить на это вопросом, чем в таком случае может быть объяснено существование т. наз. боковых линий, число которых очень велико и которые обнимают собою весьма различные категории особей, так сказать, недоразвившихся в известном направлении. Признавая предопределение развития, а следовательно какую-то силу, которая действует в определенном направлении, совершенно непонятно, почему эта сила останавливается на полдороге и не доводит совершенства приспособления до конца. Мориц Вагнер выступил против теории естественного подбора со своей теорией географической изоляции. Вагнер считал, что новый вид не может развиться из уже существующего в стране, где живет последний. Необходимо, чтобы группа особей большего или меньшего объема была изолирована и отделена от коренной формы каким-либо препятствием, чтобы она дала новую форму. Если такого физич. препятствия к распространению нет, свободное скрещивание друг с другом особей коренной формы поддерживает в них однообразие признаков и не дает места выделению новой формы. В подтверждение справедливости своего взгляда Вагнер указывает на обилие местных форм на островах, горных ши-



ках, в горных долинах и т. д., — коротко говоря, во всех географически изолированных участках. В некоторых случаях, беря хорошо изолированные даже небольшие площади и мало подвижных животных, каковы моллюски, невольно поражаешься обилием местных форм. Но ничто не доказывает, что бы они развились только под влиянием географического уединения. Этот фактор может только сохранить уже установившееся отличие, но бесцелен не только в том, чтобы вызвать его, но даже в том, чтобы усилить. Уоллес указывает, что огромное разнообразие и обилие местных форм, напр., на одном из Сандвичевых о-в объясняется тем, что здесь биологические условия в связи с географическими чрезвычайно благоприятствуют деятельности подбора, помещая находящиеся в них животных в особые условия жизни. Плате прибавляет к этому, что у коренной формы могли быть в зачатке различные факторы формы, строения и окраски раковины, которые при новых условиях жизни или, что то же, при новых условиях подбора проявились в разных комбинациях.

Новые условия для подбора могут проявиться и без географической изоляции, когда группа особей коренного вида занимает в области его распространения новую станцию, т. е. становится в новые биологические условия. Особи подобной группы вследствие совместной жизни становятся ближе друг к другу, легче узнают друг друга, легче сходятся для размножения и таким образом дают начало расе, членам которой свойственно особое расовое чувство, удерживающее их от скрещивания с коренной формой. В этом отношении замечательны стада домашнего скота, уже издали узнаваемые по однообразной окраске составляющих их животных, которые Дарвин наблюдал в Ю. Америке. Если для группы особей, поселяющихся в новых условиях, находится какая-либо особенность, полезная в жизни, эта особенность, по закону Менделя, не исчезнет, а подбор воспользуется ею как пригодным материалом и в течение времени усилит ее.

Исходя из того же признания необходимости для образования новых видов изоляции. Романес предложил свою теорию физиологического подбора. По его мнению образование новой разновидности из коренной формы возможно только при развитии бесплодия при их скрещивании между собой. Следовательно он допускает, что образование новых признаков следует за развитием бесплодия при скрещивании начинающейся разновидности с коренной формой, что он и называет физиологическим подбором. Но известно множество примеров не только того, что разновидности одного вида плодотивы при скрещивании между собой и с коренным видом, но и того, что разные виды одного рода, а иногда даже виды разных родов плодотивы при скрещивании. Уоллес остроумно доказывает, что если даже 10<sup>0</sup>• особей всего населения, — что много, — будут обладать способностью плодотивы спариваться друг с другом и оставаться бесплодными при спаривании с другими особями населения, то они исчезнут уже в третьем поколении. Если же фактор бесплодия распространится на еще большую часть населения, то это уже поведет к последствиям, недопустимым с точки зрения сохранения вида.

Некоторые особенности строения организмов являются одинаково затруднительными для объяснения, какую бы теорию мы ни брали. Таковы рудиментарные, или зачаточные органы, представляющие собою весьма различные степени недоразвития. Однако, Менерту удалось показать, что недоразвитие органа происходит длительно, в бесчисленном ряде поколений, и таким образом дать объяснение их недоразвитию отчасти при помощи подбора. Во всяком случае объяснение существования рудиментарного органа в качестве прямого следствия его неупотребления, на чем охотно останавливаются палеонтологи, в высшей степени неудовлетворительно, так как неприложимо в большинстве случаев. Уже из сказанного следует, что большая часть возражений, сделанных против теории естественного подбора, не может считаться неотразимой. Самые выдающиеся антидарвинисты уже не

идут во что бы то ни стало против этой теории, а ищут примерения с ней. В свою очередь дарвинисты желают продвинуть учение Дарвина далее и изыскивают для этого новые данные. Таким образом, и те и другие остановились на одном и том же пути для разработки и углубления Э. у., и этим путем является экспериментальное направление в биологии. Надо отметить, что этот путь указан самим Дарвином. Вряде своих ботанических работ, каковы „Насекомоядные растения“, „О способности растений к движению“, „Приспособление орхидных к оплодотворению насекомыми“ и др., Дарвин обращался к опыту не случайно, а целыми годами производил опыты, поставленные строго научно и назначенные для решения разных вопросов, удовлетворительных ответов на которые только наблюдения не давали. К сожалению, найти объекты, пригодные для биологических опытов, не так легко. У ботаников для этого долгое время излюбленным объектом была *Oenothera lamarckiana*, о судьбе которой сказано выше, у зоологов ее заменяет плодовая муха (*Drosophila*) и в редких случаях немногие другие насекомые.

Часть опытов была направлена для проверки положения о прямом влиянии среды на организм и о наследовании благоприобретенных особенностей. Опыты Штандфуса и особенно Фишера над бабочками не только подтвердили появление изменчивости под прямым влиянием изменения условий существования, но и наследственную передачу благоприобретенных особенностей. Эти опыты были продолжены Тоуэром на колорадском жуке, и Тоуэру удалось доказать наследственную передачу благоприобретенных особенностей у колорадского жука на протяжении двенадцати поколений и вместе с тем повысить число наследственных форм с 2% до 62%—результат совершенно неожиданный.

Особенное внимание обратили на себя опыты Камерера, но затем они вызвали по отношению к себе ожесточенную критику и навлекли даже на их автора обвинение в недобросовестности. Совершенно отстраняясь от всей этой кампании, поднятой против

Камерера (см. XLVIII. прил. указ. совр. деятелей науки, 27), мы полагаем, что нельзя отбрасывать все его опыты, как не заслуживающие внимания. Даже то, что некоторые из этих опытов при повторении не удавались, еще не говорит за то, что они не удавались и ранее. Биологический опыт требует навыка и удается не всякому, иначе экспериментальная биология не была бы такой технически трудной наукой, какой представляется на самом деле. И во всяком случае, если даже не принимать во внимание опыты Камерера, у нас, несомненно, имеются другие, никак не заподозреваемые опыты, которые говорят и за прямое воздействие среды на организм, и за наследственную передачу благоприобретенных особенностей. Если таких опытов немного, то это совершенно понятно: помимо чисто технических, лабораторных трудностей, при них надо считаться еще с таким фактором, как время. В том же направлении, в каком производил свои опыты Камерер, производил опыты Сутнер над мышами, Пжибрам над крысами, Кенингам над личинками камбал и т. д., и все они пришли к заключению, что внешние условия, каковы температура, свет и др., влияют на организм, вызывая в нем эти изменения, и что эти изменения передаются наследственно. Аналогичные опыты были поставлены над растениями и привели к столь же положительным результатам, но и относительно животных и относительно растений те же опыты показывают, что одного влияния внешних условий на организм недостаточно для того, чтобы вызвать в нем крупные изменения, которые могли бы считаться равноценными с видовыми.

Отмечу еще, что при всех опытах, произведенных в указанном направлении, ставилось одно чрезвычайное условие, а именно: вновь появившиеся особенности должны были передаваться наследственно при измененных условиях, т. е. не при тех, при которых они появились. Учитывая краткость времени, в течение которого организмы подверглись влиянию внешних условий, трудно было ожидать, чтобы вновь приобретенные особенности за-

креннились настолько, чтобы удерживаться в чуждых условиях, но даже и этому требованию многие организмы, служившие для эксперимента, тем не менее удовлетворили.

Выше было указано, что тяжелый и даже сокрушающий удар был нанесен мутационной теории экспериментальной биологией. Этот удар выразился в доказательстве существования переходов между мутациями и флюктуациями, чем была сглажена разница между материалом для естественного подбора и материалом для мутационного происхождения видов. В этом отношении особенно поучительны опыты А. Ланга над садовой улиткой. Раковина этого моллюска отличается совершенно исключительной изменчивостью. Уже по одной окраске, со всевозможными переходами от сплошь желтоватой раковины до раковины с пятью широкими темными полосками, можно получить до 90 вариационных форм. При комбинации же окраски с формой раковины получается поистине безграничная изменчивость. Ланг расположил раковины по окраске в виде цикла, начинающегося совершенно светлой и оканчивающегося совершенно темной, вследствие слияния полос. Производя наблюдения и опыты над размножением садовой улитки, Ланг убедился, что многие флюктуационные изменения являются бесспорно наследственными. С другой стороны, такие крайние вариационные изменения, как напр., раковина с спиральным закручиванием налево или в виде башенки, которые должны считаться мутационными, не передаются наследственно. Наконец, есть третья группа вариаций, которые являются то наследственными, то не наследственными.

Другим поучительным примером в указанном направлении является плодовая муха (*Drosophila*), у которой окраска глаз варьирует от красной до белой. Сначала для нее были известны только семь изменений окраски, которые все считались мутационными. Но затем в пределах всего одной из этих вариаций нашли еще семь, а уже эти скалы дали такой полный ряд переходов, что различать мутации и флюктуации стало невозможным, а между

тем с течением времени количество вариаций все накапливалось, и никто не поручится, что нам известны теперь уже все вариации. Подобные наблюдения привели даже наиболее ярых защитников теории де-Фриза и учения Менделя к заключению, что между флюктуациями и мутациями принципиальной разницы не существует. Но к этому же выводу можно прийти и другим путем. Говоря о факторах мутаций, мы доходим до изменения под их влиянием хромосом, которые признаются теперь носителями наследственных особенностей; объясняя появление флюктуаций, дарвинисты объясняют их изменением зародышевой плазмы. В последнее время все больше и больше крепнет убеждение, что в первом случае происходит химическое изменение хромосом, во втором — зародышевой плазмы. Принципиальной разницы между этими объяснениями нет, и трудно думать, что одно и то же объяснение приложимо к двум разнородным явлениям. Нельзя не обратить внимания на то, что экспериментальная биология говорит вовсе не в пользу теории Вейсмана. Таким образом, эта теория, разработанная, казалось бы, с такой строгостью, переживает последствия, ожидающие каждую теорию, оторванную от фактов. Упомянутая параллельная индукция есть не что иное, как обход того основного положения, — полное различие в конституции соматических и зародышевых клеток, — которое теория Вейсмана пробует отставать.

Я позволю себе вкратце упомянуть здесь о тех возражениях на мутационную теорию, которые были сделаны мною. Я указывал, что, если мы возьмем сложные органы, напр. глаза членистоногих, головной мозг позвоночных и т. д., нельзя же допустить, что они появились мутационно не в виде простого зачатка, а в виде более или менее сложного органа; если же это так, все их последующее развитие должно было происходить прыжками и притом в одном направлении, которое определено вело к современному строению органа. Если же это так, мутационная теория должна вести нас к признанию ортогенеза. Или, если взять

пример из области покровительственно-го сходства, бабочка *Callima* представляет удивительно гармоническое соответствие окраски и общего вида с привычками животного. Находясь в известном положении, она вследствие своего поразительного сходства с завянувшим листом, моментально исчезает из глаз преследующего врага. Так как одна окраска не спасла бы бабочку от преследования, очевидно, что изменение окраски и привычек должно было идти рука об руку, но кто же может допустить, что морфологические и биологические изменения могли развиваться в одном и том же направлении мутационно. Еще сложнее случай взаимного приспособления животных и растений, что наблюдается, например, при опылении орхидей насекомыми. Никакое изменение хоботка насекомого, никакое изменение цветка сами по себе не могут дать преимущества ни тому, ни другому. Их изменения должны быть строжайшим образом согласованы между собою, идти в одном направлении, и тут пришлось бы, пожалуй, говорить не об едином направлении развития, а о предопределении. Все это доказывает, что мутационная теория при ее кажущейся простоте чрезвычайно сложна, и целый ряд трудностей, стоящих на ее пути, не только не устранен, но едва ли и может быть устранен. Но вместе с тем мне все более и более кажется вероятным, что поставленная в известные границы мутационная теория не окажется в неизбежной вражде с дарвиновым учением.

Из сказанного с полной очевидностью вытекает, на стороне чьей эволюционной теории выражается перевес. После некоторых колебаний эволюционисты разных направлений уже не пытаются во что бы то ни стало опровергнуть дарвинизм, а, напротив, ищут с ним примирения. Ни теории зародышевой плазмы, ни мутационной, ни учению Менделя, ни тем менее другим не удалось заманить собою учения Дарвина. Было бы нечально, если бы все эти теории не прибавили ничего нового к тому, что мы знали: ведь, в защиту их было произведено множество исследований. И действительно, они разъясняли некоторое количество фактов, оставшихся тем-

ными, разъяснили в некоторой степени механизм наследственной передачи признаков, но невозможно доказать, чтобы они были в каком-нибудь противоречии с основной мыслью теории Дарвина. Нам трудно представить себе, как воспользовался бы сам Дарвин новыми данными, собранными его противниками, но следует отметить, что и мутационно-Фриза и закон Менделя не остались неизвестными Дарвину в качестве фактов, собранных в его время. Как мы знаем теперь из того наброска теории подбора, который был им составлен за 15 лет до опубликования первого издания „Происхождения видов“, но опубликован только после смерти Дарвина, он первоначально придавал этим факторам гораздо большее значение в объяснении процесса эволюции, нежели позднее, когда остановился на подборе мелких полезных уклонений. Это позволяет сказать, что Дарвин сознательно отказался от обеих теорий, но крайней мере в том виде, в какой они выливались первоначально. Это же позволяет до некоторой степени определить и то отношение, в которое Дарвин мог стать к ним позднее.

Важнейшая литература. *Эволюция. идея до Дарвина: J. Lamarck, „Philosophie Zoologique“,* Par., 1873 (нем. пер. A. Lang, 1876, рус. пер. пер. ч. части С. В. Сапожникова, М., 1911); *Is. Geoffroy Saint-Hilaire, „Histoire naturelle générale des règnes organiques“,* 3 т., Par., 1851—62; *H. F. Osborn, „From the Greeks to Darwin“,* Lond., N.-Y., 1895.

*Дарвинизм: Ч. Дарвин, „Полное собрание сочинений“,* под ред. М. А. Мензбара, 1925—29, т. I—IV (8 книг); т. I, кн. 1: „Автобиография Ч. Дарвина. Путешествие вокруг света на корабле Вигль“, 1925; т. I, кн. 2: „О происхождении видов путем естественного отбора“, 1926; т. II, кн. 1: „Происхождение человека и половой подбор“, 1927; т. II, кн. 2: „О выражении ощущений у человека и животных“, 1927; т. III, кн. 1 и 2: „Изменения животных и растений под влиянием одомашнивания“, ч. 1 и 2, 1928; т. IV, кн. 1: „Приспособления орхидных к оплодотворению насекомыми“, „О движении и повадках лезвистых растений“, 1924; т. IV, кн. 2: „Насекомоядные растения“, „Образование растительного слоя деятельностью дождевых червей“, 1929; А. Р. Уоллес, „Естественный подбор“, пер. под ред. Н. П. Вагнера, СПб, 1878; *его же*, „Дарвинизм, изложение теории естественного подбора“, пер. М. Мензбара, 2 изд., М., 1911; *Fritz Muller, „Für Darwin“,* Лpz., 1864; *Т. Гексли, „О причинах явлений в органической природе“,* 6 лекц., СПб, 1869; *Huxley, Th., „In America gehaltene wissenschaftliche Vorträge“,* нем. пер. Braunsch., 1879; *E. v. Hartmann, „Wahrheit und Irrtum im Darwinismus“,* 1876; *Karl Semper, „Die natürlichen Existenz-Bedingungen der Thiere“,* Leipzig, 1880; *Сэр Джон Лэббок, „Муравьи, пчелы и осы“,* пер. Д. В. Аверкиева, СПб, 1881; *А. Энциан, „Социальная жизнь животных“,* СПб, 1882; *Грент Аллен, „Чарльз Дарвин“,* пер. под ред. А. Н. Энгельгардта, СПб, 1887; *G. Romanes, „Mental Evolution in Animals“,* Lond., 1883; *C. v. Nägeli, „Mechanisch-physiologische Theorie der Abstammungslehre“,* Munch., 1884; *Th. Eimer, „Entstehung der Arten“,* Jena, 1888; *Э. Ферьер, „Дар-*

вицизм". пер. М. Шишмарова, СПб, 1881; G. Romanes, "Darwin and nach Darwin", 3 т., Leipz., нем. пер. 1892—1897 (рус. пер. Н. К. Кольцова); A. Fleischmann, "Die darwinische Theorie", Leipz. 1903 (сюда относится критика L. Plate, Biol. Centralblatt, 23, 1905); H. Haeckel, "Generelle Morphologie", 2 Bd., нов. изд. Berl., 1906; *его же*, "Natürliche Schöpfungsgeschichte", 11 изд., 2 Bd., 1909; E. Poulton, "Nat. Selection the Cause of mimetic Resemblances", Jour. Linn. Soc., London (Zool.), 26, 1898; J. P. Lofsy, "Vorlesungen über Deszendenztheorien", Jena, 1906, II, 1909; A. Paouly, "Darwinismus und Lamarckismus", Münch., 1905; O. Prochnow, "Erklärungswert des Darwinismus und Neolamarckismus", Berl., 1907; V. Kellog, "Darwinism of Today", N.-Y., 1907; L. Plate, "Der gegenwärtige Stand der Abstammungslehre", Leipz., 1909; Abel. Brauer u. an., "Abstammungslehre", Jena, 1911; L. Cuenot, "La genèse des espèces animales", Par., 1911; K. C. Schneider, "Einführung in die Deszendenztheorie", 2 изд., Jena, 1911; A. Weismann, "Die Selectionstheorie", Jena, 1909; L. Plate, "Selectionsprinzip und Probleme der Artbildung", 4 изд., Leipz., 1913; O. Hertwig, "Elemente der Entwicklungslehre", 6 Aufg., Jena, 1920.

**Изменчивость и наследственность:** М. и Paul Nitsch, "Die Kongerien- und Paludineenschichten West-Indiens", Abh. geol. Reichsanstalt, Wien, 7, 1875; M. v. Chauvin, "Verwandtschaftsfähigkeit des mex. Axolotl", Z. ittschr. f. wissensch. Zool., 41, 1885; W. Bateson, "Materials for the Study of variation", Lond., 1894; H. De-Vries, "Mutationstheorie", 2 Bd., Leipz., 1901—1903; R. Lauterborn, "Der Formenkreis von Anuraea cochlearis", Verh.-nat. med. Ver. Heidelberg, 1901—1904; D. Rosa, "Die progressive Reduktion der Variabilität", Jena, 1903, нем. пер. Borshard (созн. же L. Plate, "Gibt es ein Gesetz der progressiven Reduktion der Variabilität?" Arch. f. Rassenbiol., 1, 1901); P. Kammrer, "Verwandtschaftsverhältnisse von Salamandra atra und maculosa" (Arch. f. Entw.-Mech., 17, 1904); H. De-Vries, "Arten und Varietäten", Berl., 1906; W. Tower, "An Investigation of Evolution in Chironomid beetles of the genus Leptinotarsa", Carnegie Inst. Publ., 48, 1906; C. Wesenberg-Lund, "Plankton Investigations of the Danish Lakes", Copenhagen, 1908; Platt-Ball, "Les effets de l'usage et de la désuétude sont-ils héréditaires", анот. пер. H. de Varigny, Par., 1891; E. Fischer, "Experimentelle Untersuchungen über die Vererbung erworbenner Eigenschaften" (Allg. Zeitschr. f. Entomologie, 6, 1901).

**Географическое распространение животных:** L. Schmarda, "Die geographische Verbreitung der Thiere", Wien, 1853; A. Миддендорф, "Север и восток Сибири в естественном историческом отношении", СПб, 1862; A. R. Wallace, "Malayische Archipel", Braunsch., 1869; *его же*, "Die geographische Verbreitung der Thiere", нем. пер. A. B. Mayer, Bd. I и II, Dresd., 1876; *его же*, "Island life", Lond., 1880; Ang. Heilprin, "The Geographical and Geological Distribution of Animals", N.-Y., 1887; K. Jordan, "Der Gegensatz zwischen geographischer und nichtgeographischer Variation", Zeitschr. f. wissenschaft. Zool., 83, 1905; J. Gullick, "Evolution, racial and habitual", Carnegie Publ., 1905; L. Plate, "Die Variabilität und Artbildung nach dem Prinzip der geographischen Ketten bei den Cerion-Landschnecken der Bahamas", Arch. für Rassenbiol., 4, 1901.

**Полламаркизм, ортогенез и др. теории эволюции:** Kölliker, A., "Über die Darwinische Schöpfungstheorie", Zeit. f. wissensch. Zool., 11, 1864; Wiggand, A., "Der Darwinismus und die Naturforschung Newtons und Cuviers", 1874—77; Romanes, G., "Physiological Selection an additional Suggestion on the Origin of Species", Linn. Journ. Zool., 19, 1886; M. Wagner, "Entstehung der Arten durch räumliche Sonderung", Basel, 1880; Cope, "The primary factors of organic evolution", Chicago, 1890; Th. Eimer, "Orthogenesis der Schmetterlinge", Leipz., 1897; C. Detto, "Theorie der direkten Anpassung", Jena, 1904; G. Wolff, "Mechanismus und Vitalismus", 2 изд., Leipz., 1906; O. Prochnow, "Erklärungswert des Darwinismus und Neolamarckismus", Berl., 1907; R. Francé, "Pflanzenpsychologie", Stutt., 1909; H. Driesch, "Philosophie des Organischen", 2 Bd., Leipz., 1909; R. Schöen, "Die Mnemes", 3 изд., Leipz.,

1911; R. Hertwig, "Die Abstammungslehre", Kultur der Gegenwart, III, IV, 4, Leipz., 1914.

**Палеонтология, сравнительная анатомия и пр.:** A. Dohrn, "Der Ursprung der Wirbeltiere und Prinzip des Funktionswechsels", Leipz., 1875; Korschelt-Heider, "Lehrbuch der Vergleichenden Entwicklungs-geschichte der wirbellosen Tiere", Jena, 1890—1908; K. Günther, "Darwinismus und Probleme des Lebens", Freib. v. B., 1904; W. Schimkewitsch, "Vergleichende Anatomie der Wirbeltiere", Stuttg., 1910 (нем.-ч. изд. лучше рус.); K. Diener, "Paläontologie und Abstammungslehre", Leipz., 1910; Abel. O., "Paläobiologie", Stuttg., 1912; O. Bütschli, "Vorlesungen über vergleichende Anatomie", Leipz., 1910—1931.

**Происхождение человека:** Ч. Дарвин, "Поля. соб. соч." (см. выше), т. II, кн. 1 и 2; Сэр Джон Лейбкок, "Доисторическая или вероятная эпоха человечества", пер. под ред. Д. И. Анухина, М., 1876; E. Haeckel, "Anthropogenie", 5 изд., 1903; A. Wiedersheim, "Der Bau des Menschen als Zeugniss für seine Vergangenheit", посл. изд. 1903; K. Günther, "Vom Urtier zum Menschen", Stuttg., 1909; W. Leche, "Der Mensch, sein Ursprung und seine Entwicklung", Jena, 1911; F. Obermaier, "Доисторический человек", пер. И. Ю. Шмидта, 1913; S. Arthur Keith, "The Antiquity of Man", Lond., 2 т., 2-е изд., 1925; Marcellin Boake, "Les Hommes Fossiles", Par., 1923; G. Elliot Smith, "The Evolution of Man", Leipz., 2-ое изд., 1927.

М. Мензбир.

**Эволюционные теории в социологии, см. социология.**

**Эволюция внешнего быта (жи-**

**лище, одежда, пища).** Потребности людей в пище, одежде и жилище в разные времена и в разных странах удовлетворялись очень разнообразно в зависимости от климата страны, от доставляемых ею человеку материалов в виде произведений природы, от степени технического развития ее населения и экономического положения различных слоев его. Чем ближе страна к полюсам, тем в большем количестве и более жирной пище, в более сложной и более согревающей одежде и в более прочных и теплых жилищах нуждается человек; тогда как в странах, более близких к экватору, необходимый для существования минимум пищи, одежды и жилища значительно меньше. При одном и том же климате, при одних и тех же произведениях природы удовлетворение этих потребностей зависит и от большего или меньшего умения населения использовать и перерабатывать эти произведения природы, что, в свою очередь, обуславливается состоянием производительных сил населения и степенью развития техники. Однако, классовое разделение приводит к тому, что различные слои населения и питаются, и одеваются, и живут далеко неодинаково. В своем материальном благосостоянии народные массы сильно отстают от имущих пра-

выщих классов, и поэтому только среди последних главным образом и происходит Э. в области рассматриваемых здесь явлений, но все же с течением времени новые формы, сначала доступные только общественным верхам, постепенно, хотя бы далеко не в полной мере, усваиваются низами общества. Но при этом во внешнем быте наблюдались значительная косность, большая приверженность к традициям, переходящим от отцов к сынам, от дедов к внукам, и таким образом возникают своего рода национальные привычки и вкусы, формы и стили. Педаром обозначение одежды, платья, словом „костюм“ стоит в связи с понятием обычного, привычного (costume—couture), но, кроме национального костюма, можно говорить еще о национальных кушаньях, о национальных типах построек и т. п. На известных ступенях исторического развития особенности народа в его кушаньях, одеяниях, строениях имеют такой же строго национальный характер, как язык, религия и другие стороны культуры. На этой общенациональной основе возникают и развиваются и позднейшие, более искусные и более совершенные формы внешнего быта более зажиточных классов общества, среди которых впервые замечаются и отступления от старых форм. Наибольшим консерватизмом в еде, в костюме, в жилище отличается сельская масса, крестьянство. Местом возникновения новшеств обыкновенно является город, где и едят, и одеваются, и живут иначе, нежели в деревнях, и где мода часто вытекает обычай.

Международное общение при помощи торговли (центрами которой являются города), путешествий и военных походов, содействует обмену отдельных наций не только произведениями природы и промышленности или знаниями, но и особенностями внешнего быта. То, что раньше имело лишь местное значение, лишь строго национальный характер, нередко преобретало повсеместное распространение. Кофе (см.) был известен сначала только в Абиссинии и вообще в восточной Африке, откуда завезен в Аравию только в конце XV в., распространившись отсюда сначала в турецких владениях, а по-

том по Европе (с XV в.) и в Америке. Такими же первоначально местными продуктами были китайский чай и американский картофель. Здесь получили значение не только привоз этих иностранных произведений природы, но и их акклиматизация в странах, прежде их не знавших. В качестве материала для изготовления платья так же из чисто местного универсальным сделался хлопчатник (см.), родиной которого была Индия, откуда выделанные из него ткани проникли сначала в Иран еще в эпоху персидского владычества, если не ранее, и в подвластные персам финикийские города, сделавшись предметом их торговли. Греки и римляне были знакомы с хлопчатобумажными тканями, но у них это был привозной предмет роскоши. А теперь хлопчатник разводится везде, где только позволяют климатические и почвенные условия. Параллельно с распространением таких произведений природы и изделий из них находили применение в новых странах и бывшие сначала только местными, „национальными“, особенности той или другой кухни, такие или иные фасоны платья, характерные черты человеческого жилища. Приемы изготовления яств и одежд, устройства жилищ нивелируют внешний быт, по крайней мере, городского населения. С дальнейшим развитием культуры на смену этому пассивному замечтыванию и малосознательному подражанию постепенно приходит упорная работа мысли над улучшением и удешевлением предметов и способов удовлетворения физических потребностей человека. В этих исканиях создаются техника и агрономия, с одной стороны, гигиена питания, жилища, одежды—с другой, складываются в научные дисциплины практические знания, и получает новый импульс к развитию теоретическое знание (см. наука). В результате этого развития непрерывный ряд открытий и изобретений за последние 150 лет (см. XLV, ч. 3, прил. к ст. 63/64) и применение силы пара и электричества (см. XII, ч. 9, 369/70) привели к баснословному увеличению производительности труда в переработке естественных произведений природы (см. фабричная промышлен-

ность) и на транспорте (см.), в меньшей мере в области сельского хозяйства, которое только в настоящее время вступает в свою эру промышленной революции; рядом с этим шла замена естественных произведений природы более дешевыми искусственными (см. *суррогаты, краски, шелк искусственный*). Масовое производство (см. XXXIII, 525/27), составляющее основу современной индустрии, заставляло искать массового потребителя, преодолеть консерватизм и силу традиций в обиходе народной жизни. Оно ведет ко все большей урбанизации деревни в Европе и Америке и к европеизации внешнего быта народов Востока, а в послевоенные годы можно говорить о новой стадии в Э. в. б.—об американизации Европы.

Прошлое внешнего быта всего человечества известно далеко недостаточно. О так называемом доисторическом времени, разном, конечно, в разных странах, приходится судить по быту современных дикарей или по имеющимся историческим известиям о быте отдельных народов у таких писателей, как Геродот, Тацит и др., по так называемым пережиткам в быту деревенского населения цивилизованных стран и по археологическим памятникам разного рода (см. *первобытная культура*). Но все это большей частью случайный, отрывочный материал, и в нем столько пробелов, что в большинстве случаев восстановление полной Э. в. б. в древние эпохи, да и в более новое время в иных, менее известных странах, является задачей совершенно невозможной. Приходится довольствоваться общими схемами, отдельными вехами эволюции и наиболее характерными частными фактами.

*Жилище.* Есть основание полагать, что зоологические предки людей жили или, по крайней мере, проводили ночь на деревьях, как это делают такие человекообразные обезьяны, как гориллы, шимпанзе, оранг-утанги. Между прочим, привычку маленьких детей сжимать руки в кулачки некоторые объясняют оставшимися с тех пор следом спанья на древесных ветвях, при чем приходилось все время крепко держаться обеими руками за ветки. В связь с этим ставят существовавший

во многих местах обычай класть покойников на ветви деревьев, привязывая их к этим ветвям, что заменяло собою погребение. Конечно, это предположение может относиться только к жизни людей в тропическом поясе, где, как и теперь еще, деревья во многих местах служат для жителей убежищами. Некоторые этнографы связывают, хотя и без достаточного основания, с проживанием на деревьях так называемые свайные постройки (см. XXXVII, 435/39). Жизнь на деревьях характеризует лесистые местности, а в гористых люди селятся в естественных пещерах в известковых породах. В таких пещерах находят остатки костей мамонтов, оленей и вымершие виды медведей и рыси, даже называемые пещерными, как и находимые в пещерах костяки человека. В несколько другом смысле пещерными людьми называются те, которые устраивали свои жилища в пещерах, где находят следы их пребывания в виде каменных орудий еще очень грубой выделки или в виде кухонных остатков, т. е. очагов с углем и золой, расколотых или обожженных костей животных и пр. (см. *кухонные кучи*). Еще древним грекам были известны под общим названием троплодитов обитатели пещер. Если сомнительно, чтобы стоймя поставленные бревна свайных построек были подражением лесу, то уже вполне приемлемо происхождение искусственно выдолбленных пещер в мягких песчаниках, глине и т. п. для устройства в таких созданных человеческим трудом углублениях постоянного жилья. В близком родстве с искусственными пещерами находятся так наз. землянки, т. е. ямы, выкопанные в земле и прикрытые подобием кровли (см. *архитектура*, IV, 35 сл.), и глинобитные мазанки. В таких мазанках, сделанных из необожженных кирпичей с прослойками из тростника или пальмовых листьев, жили уже древние египтяне, да и вообще этот тип жилья встречается часто. Квадратная египетская глинобитная мазанка с плоской крышей, уложенная подобием башни или навесом над крышей—террасой, послужила прототипом для таких построек, как дворцы. Обожженный кирпич, как строительный материал, уже

более позднего вообще происхожденья. Равным образом, прежде чем стали употреблять глыбы тесаного камня для возведения дворцов и храмов, пользовались кусками камня великой формы, складывая их в стены при помощи глины, связывавшей их между собою и заполнявшей промежутки между ними; известь, цемент, бетон пришли гораздо позже (см. *строительное искусство*, ХLI, ч. 5, 58 сл.). В постройках из глины и камня подмечается такая эволюция: необожженный кирпич заменяется обожженным; неправильной формы осколки камня — правильно обтесанными и хорошо приложенными одна к другой глыбами (см. *циклопические памятники*); вместо хрупкой глиняной связи крепкою служит более прочная известка. Далее, постройки увеличиваются в своих размерах, и единая комната уступает место нескольким. Наконец, над плоской крышей делается навес или надстройка, часто деревянная, и появляются двускатные крыши, а много позднее — своды или куполы. Одним словом, глинобитная мазанка усложняется, расширяется, растет. Двери из дерева и окна, самое большее с решетками, являются необходимыми принадлежностями таких домов (санскр. *damas*, греч. *domos*, лат. *domus*, слав. *дом*). Вставка в окна рам со слюдой, а потом и стеклами — явление более позднего порядка. Если глинобитная мазанка может считаться прототипом жилищ из минеральных материалов, то прототипом жилищ, при сооружении которых пользуются материалами растительного и животного происхождения, является шалаш, сооруженный из жердей, ветвей, древесной коры, тростника, соломы, шкур, войлока и т. п., или палатка, хотя у нас за последним термином утвердилось название только летних, крытых полотном убежищ от зноя и от дождя (военные палатки, цыганские, увеселительные). Сюда относятся переносные жилища кочевых племен, например арабов, на языке которых палатка называется „*koubbet*“, из чего произошло наша „кибитка“ (не в смысле, конечно, гнутого верха повозки или самой повозки). К этой категории жилищ принадлежит юрта монгольских кочевников, на языке которых слово „юрта“

обозначает „стойбище“. От простого палаша конической формы (см. *чум*) юрта отличается уже более сложной и более расчлененной формой: цилиндрический остов юрты состоит из легких деревянных решеток, обшитых войлоком, коническая крыша из ряда жердей, тоже покрытых войлоком; для входа служит деревянная дверь, покрываемая снаружи войлоком же, кусок которого служит и прикрытием дымового отверстия наверху. Любопытное совпадение: в юрте нет печи с трубой, а только очаг посередине юрты с отверстием над ним для выхода дыма, и совершенно так же было в ранних глинобитных или сложенных из камня с глиной домах. Первоначальный очаг — это тот же костер, только не на открытом воздухе, а в пещере, в землянке, в глиняной или каменной хижине или под крышей юрты. Еще недавно в России существовали избы, топившиеся „по-черному“, т. е. имевшие печи без трубы. В эволюционном отношении любопытен финский кок (на о-ве Даго и у Феллина), в котором под конусом имеется круглая стенка, сложенная из булыжника. За последнее время юрты стали усложняться деревянными срубам, что их прикрепляло к месту, делало трудно переносимыми. Основная черта жилищ шалаш-палаточного типа та именно, что они легко перевозятся с места на место, что очень сподручно для бродячих и кочевых племен.

Другую категорию жилищ, строящихся из растительных материалов, представляют собою срубные постройки, в основе которых лежит бревенчатый сруб. Великоорусская изба является простейшим образцом построек этой категории, очень вообще распространенной на севере Европы среди населений германского, скандинавского и финского происхождения, в местностях обильных лесом (см. *строительство сельское*, ХLI, ч. 5, 125 сл.). Самое имя такой постройки, средневековое „*Stuba*“ лежит в основе немецкого „*Stube*“, франц. „*etuve*“ (= *estuve*) и рус. „изба“ (из „истьба“, как это слово стоит в летописи; вар. *истьба*). Срубный тип тоже способен к развитию (ср. известный дворец Алексея Михайловича, деревянные черкви).



Из всех жилищ лучше всего известна история жилищ европейских, именно древне-греческого, римского и романогерманских стран более позднего средневековья и нового времени, что дает нам возможность лучше, хотя и не без пробелов, проследить эволюционную смену строительных форм жилья, не касаясь архитектурных стилей дворцового и храмового зодчества (о них см. *архитектура* и под названиями различных стилей). Еще в доисторические времена, о которых мы знаем из поэм Гомера и из археологических раскопок (эгейская культура), на территории, занятой греческими племенами, рядом с крестьянскими хижинами существовали настоящие дворцы. И в дальнейшем дифференциация между городами, где сосредоточивалась знать, и сельскими местностями, где жили простые земледельцы, отразилась и на дифференциации жилищ. Античная цивилизация была городской. Жизнь сосредоточивалась в городах, долгое время оставшихся маленькими республиками, в которых и выработался своеобразный тип греческого дома для семьи зажиточного гражданина, обладавшего притом еще и рабами. То же самое наблюдается и в древней Италии и вообще в Римской империи. Древнейшую форму обыкновенного жилища здесь представляла собою круглая глинобитная хижина, в которой археологи усматривают преемницу более древнего шалаша. Думают, что именно эта форма жилища и воспроизведена была в знаменитом небольшом храме Весты, сохранившемся и до сих пор в Риме. Дальнейшим развитием круглой формы была овальная, допускавшая уже расчленение внутреннего помещения на несколько отдельных комнат или каморок, как это наблюдается на раскопанных фундаментах на о-ве Крите. Эти архаические формы уступили место прямоугольным постройкам, наблюдаемым на территории распространения критской и микенской культуры с их настоятельными дворцами, построенными по образцу восточных, имевшими пристройки и надстройки и пользовавшиеся уже колоннами для поддержки

перекрытий. Колонна (см.) вообще, как известно, одна из характернейших подробностей античного зодчества, но первоначально это не что иное, как деревянный столб, подпирающий крышу, как это мы видим даже в монгольских юртах. Такие столбы наблюдаются, один или несколько, в четырехугольных греческих постройках архаической эпохи, так называемых *мегаронах*, в которых боковые стены выдвигались за пределы передней, причем между их концами и ставились колонны для поддержки с этой стороны крыши — прототип позднейших портиков. Известно, что эта архаическая культура катастрофически погибла, и археологи пока не удалось связать эволюционно ее строительные формы с теми, которые господствовали в классическую эпоху. Характерную особенность греческого дома представляет собою существование заключенного в стены двора с подобием коридора по одной из них, выходящего через дверь на дорогу, с боковыми каморками по противоположной стене и с главной постройкой в глубине, или „домом“ (*oikos*) в более тесном значении слова, имевшем форму мегарона. Такое жилище резко делилось на мужскую и женскую (*гинекей*) половины — явление, часто встречающееся в жилищах зажиточных классов (ср. гаремы, наши терема). Такие постройки тесно примыкали одна к другой в городах, узкие улицы которых должны были сами иметь вид проходов между двумя стенами, с выходящими на эту дорогу дверями из отдельных двориков. С течением времени дворик окружается колоннами и получается так называемый *перистиль* (см.), с жилыми помещениями за колоннадой и с главным помещением в части, примыкающей к задней стене, при чем над ним могла возвышаться и надстройка. Как боковыми, так и задними комнатами своими греческие дома примыкали к боковым и задним комнатам соседних домов. При таком способе застройки пространство между улицами на последние не могло выходить никаких фасадов, и внутренние помещения получали свет не через окна со стороны, а глав-

ным образом, через двери во двор. Только в наиболее позднюю эпоху, когда стала утилизироваться и передняя стена, с этой стороны начали выходить на улицу вторые этажи, состоявшие, между прочим, из балконов и лоджий. Итальянские жилые постройки имели тот же характер внутренних двориков, окруженных отдельными комнатами, но здесь они стали играть роль центрального зала, только без потолка или с неполным потолком, снабженным большим отверстием, через которое проходил в дом свет, а также проникал и дождь (откуда его название „комплувий“) и выходил дым от очага. Эта центральная часть итальянского дома называлась атрием (см. IV, 270), в середине атрия находился небольшой бассейн для дождевой воды („имилувий“). Наиболее развитая форма такого жилья, еще более расчлененного на части со специальными назначениями (напр., с вестибулом т.е. передней, с разными „табличками“ и т. п.) и даже имевшего за задней стеной маленький садик, хорошо известно по помпейским раскопкам (см. *Помпея*). Проникновение в Рим греческой культуры повлекло за собою сочетание обоих типов античного дома или, говоря точнее, перистилья и атрия, что усложнялось еще надстройками второго и даже третьего этажей с окнами и с балконами. С расширением домовых построек возможным сделалось выделение в них особых помещений для кухни, для бани (ванной комнаты) и даже сортира с проточной водой. Вместо голых стен, выходивших на улицу, стали устраиваться с факадной стороны промышленно-торговые помещения, совершенно отделенные от внутренних частей маленькие мастерские и лавки. В более ранние эпохи дом строился для потребности одной семьи с ее рабами, но кроме таких особнячков в больших городах эллинистического Востока и в самом Риме начали строиться большие походные дома, бывшие как бы отдельными островами (их так и называли „insulae“) с улицами со всех сторон, где сдавались в наем небольшие квартиры в разных этажах, соединявшихся между собою лестницами. В этих „инсулах“

верхние этажи бывали очень легкой деревянной постройки и с такими низкими помещениями, что скорее подходили на нарты, куда можно было только залезать для лежания. Здесь уже не было никаких перистильей и атриев, это было уже предвосхищение позднейших городских домов с наемными квартирами. Уже в классической древности и чинали даже устраивать в них центральное отопление. И вне городов, кроме крестьянских хижин, встречались благоустроенные дома, напоминавшие позднейшие усадьбы и дачи. Римляне, называвшие виллами всякие внегородские жилища, выделяли из их среды в эпоху, когда крестьянское мелкое хозяйство погибло в Италии, разные типы вилл (см. *вилла*) сельских. Жилища владельцев устраивались по образцу гл. обр. городских домов и даже дворцов с жилищами казарменного вида для земледельческих рабов. Императорские виллы были настоящими дворцами, но и виллы латифундиальных магнатов отличались большой роскошью.

С крушением античной цивилизации после прихода варваров в Римскую империю и ее падения прежние жилищные формы постепенно заменились новыми. Жизнь отхлынула от городов, которые стали пустеть и разрушаться. Г рода даже попали в политическую зависимость от местных епископов и графов, сделавшихся их феодальными сеньерами, подобно тому как сельские местности превратились в феодальные поместья. Феодальному обществу с его постоянными междоусобиями соответствовал и новый тип жилищ. Прежняя помещичья усадьба превращается в маленькое укрепление, сначала часто деревянное, потом каменное, в так наз. замок (castello, chateau, Schloss), где живет владелец поместья и его семья с целым штатом слуг и военных людей (см. *замки*). Место для замка выбирается повыше, чтобы он был менее доступен для наступающих, на вершине пригорка, на скале или же на острове к реки или озера и т. п. У подножия замка лежат иногда жалкие лачуги сервов шателена. Города тоже обносятся стенами, и даже внутри городов воздвигают укрепления и отдельные дома

превращаются в блокгаузы. Теснота заставляет дома расти вверх и притом так, что второй этаж занимает большую площадь, чем первый, а третий еще большую, и пространство между противоположными домами наверху уже, чем внизу. В своего рода крепости превращаются общежития монахов, монастыри, характерную особенность которых представляют собою внутренние замкнутые дворы с окружающею каждый галлереей (claustrum, cloître, Kloster), отделяющею этот двор от монастырских келл (cellae). Такое расположение отчасти напоминает античные перистилы, и их же напоминает внутренние дворы итальянских городских особняков с двух- и трех-этажными галлерейми. С падением феодализма и с прекращением частных войн такие укрепленные жилища сделались излишними, и наступила эпоха современных домов, рядом с которыми продолжают существовать, особенно в деревнях, архангелских форм крестьянские жилища, только постепенно улучшающиеся путем заимствования того или другого у домов городского типа (печь с трубою, стеклянные рамы и т. п.).

Подобная же эволюция, которая может быть прослежена по отношению к внешнему виду и внутреннему расположению жилищ, наблюдается и в оборудовании и обстановке (см. *мебель*).

*Одежда.* Что заставляет человека носить одежду? Первое соображение, которое приходит в голову при этом вопросе, заключается в том, что тело человека не предохранено от зноя или от холода, от дождя или от сырости, как у животных, верхний покров которых состоит из шерсти, пуха или перьев. Однако, это, казалось бы, естественное соображение не устранило возникновения среди ученых спора о происхождении человеческой одежды. Кроме приведенного ответа, существуют еще два других, по одному из которых основным мотивом появления одежды было желание украсить свое тело, а по другому — первым побуждением прикрытия наготы было чувство половой стыдливости. Первое мнение основывается на том неперекладом факте, что украшения древней одежды, что человек в жарком поясе, где легко обходится без

одеяния, украшает себя окраской своего тела или его татуировкой, или навешиванием на себя всякой всячины раньше, чем начинает одеваться. Уже в пещерах, где жил человек каменного века, находят вместе с другими вещами его обихода и кусочек красной охры, служившей красящим тело веществом. О том, что красились разные племена, современные древним грекам, мы читаем, например, у Геродота, а о татуировке у современных нам дикарей свидетельствуют многочисленные путешественники, миссионеры и т. д. (см. *татуировка*.) Если, однако, окраска или татуировка тела в глазах тех, которые этому подвергаются, служат его украшению, то еще вопрос, в нем ли лежала первичная их цель, а не в какой-либо более серьезной причине, которую некоторые этнографы и ищут в первобытных религиозных верованиях. Но если бы такое объяснение было верно, нужно было бы в первобытной одежде искать религиозных мотивов, хотя бы в виде наделения на себя какого либо амулета. С другой стороны, связь одежды с украшением все же существует в том смысле, что одежде могут предъявляться эстетические требования и что часто одевание или часть его делается только нарядом или символом достоинства человека, носящего на себе тот или другой его признак. Во всяком случае, если не в происхождении одежды, то в ее эволюции не следует забывать и ее эстетического значения и символического значения некоторых ее атрибутов как знаков власти (диадема, корона), близости к божеству (религиозные облачения) и т. п. Другая теория первым началом одежды признает прикрытые чресла поясом стыдливости и делает это на том основании, что ранее всего появляются именно такие повязки или завески. Факты, однако, показывают, что во имя стыдливости в разных странах прикрываются довольно различные части тела (где лицо, где ноги и т. п.), а что касается прикрытия половых органов, то и его можно объяснить, как думают некоторые этнографы, целью их защиты. Наконец, если и допустить, что то или другое в одежде могло получить начало на эстетической, религиозной

и моральной основе, то, конечно, в громадном большинстве случаев защита тела от неблагоприятных для него внешних условий играла первенствующую роль. такую же, как и защита его тем или иным кровом. Нельзя забывать, что только при существовании одежды люди могли переселяться из стран, где можно без нее обходиться, в страны более холодные. Первая, значит, причина появления одежды, закрывающей все тело даже с головой, с кистями рук, со ступнями ног (головные уборы, рукавицы, обувь), есть причина чисто климатическая. Чем далее от экватора по направлению к обоим полюсам, тем более человек вынужден кутаться.

У доисторического человека материал для изготовления себе одежды должен был находиться под руками в местной флоре и фауне. Прежде нежели научились люди делать ткани хлопчатобумажные и шерстяные, льняные и шелковые, которые притом стали привозиться из мест их выделки в места их употребления, делались плетенки (рогжки, цыновки) из древесной коры (ср. лыки) или эластичных волокон некоторых растений (пальм, бананов и пр.), а еще раньше прикрывали свое тело непосредственно широкими листьями тех же растений. Сначала люди находили такой материал в естественном состоянии, потом стали такие волокнистые растения культивировать. Что сказано о растительном мире, относится и к животному, которым пользовались раньше всего охотники и звероловы, потом скотоводы. Прежде всего для одежды служили шкуры крупных животных и очень рано начавшая из них выделяться кожа, для выделки которой употреблялись особые скребки, находимые в пещерах каменного века, если таково, действительно, назначение этих скребков. Вместе со шкурами наземных зверей для одеяний стали употребляться и тюленьи и моржевые (даже моржевые кишки у алеутов), змеиные и ящеричные, птичьи и рыбьи. Кожи разрезались на ремни, служившие для привязывания чего-либо, равно как и жилы или тонкие кишки, заменявшиеся веревками, сплетенными из растительных материалов. Что ка-

сается шерсти, то она утилизировалась раньше всего в виде войлока, которым, как мы видели, рано начали пользоваться для покрытия палаток. Делать из шерсти пряжу и ткани научились позднее. Если ко всему этому прибавить древесину для выделки подошв для обуви или башмаков (сабо) и шлемов, то получится довольно полная картина материалов для человеческой одежды в наиболее ранние времена. В конце концов, главным материалом для одевания культурного человечества сделались ткани, искусство приготовления которых было подготовлено, с одной стороны, умением плести, с другой — умением пряхть. Текстильная промышленность достигла уже большого совершенства в государствах древнего Востока, где началось и окрашивание тканей, эстетический момент в истории одежды и коврового производства, столь древнего на Востоке. В истории одежды важное значение имеет также умение скреплять между собою края одеяний посредством завязок, булавок, пряжек и т. п., но особенно существенным было значение умения шивать между собою отдельные части одеяния при помощи иголок, каковыми служили шипы растений, рыбы кости и пр., при чем сшивались первоначально цельные полотнища ткани в виде, например, мешка с сохранением отверстий для продевания головы и рук. Следовательно, в эволюции одежды большую роль играют культивируемые волокнистые растения, умение подготавливать материал для прядения, потом самое вытягивание из этого материала нитей и, наконец, искусство тканья (ср. *текстильная промышленность*). В процессе изготовления одежды из готовой ткани то, что называется прокройкой для придания одежде желательной формы, было более поздним моментом.

Впрочем, одевание человечества в ткани отнюдь не устранило одеяний из шкур животных, более всего удержавшихся в северных странах. Вообще форма одежды зависела всегда от климатических условий. Этнографы делают то общее наблюдение, что в тропических странах довольствовались

лись одеждой, держащейся на поясе (передник, юбка), в менее жарком климате необходима накидка, покрывающая плечи, грудь и спину, в более холодном человек должен закутываться весь в более плотным прилеганием одежды к телу. Египтяне и греки эгейской эпохи носили передники, держащиеся на поясе. Такой фартук, закрывая и зад, легко превращался в юбку (ср. украинскую плахту), и такая юбка делалась в некоторых странах одеждой не только женщины, но и мужчин. Будучи довольно широкой и перехваченной посередине, юбка могла дать начало штанам, если только последние не возникли из двух узких мешков, надетых на ноги. Во всяком случае штаны—одежда более поздняя, возникшая в более холодном климате. Некоторые восточные культурные народы, главным образом египтяне, равно как греки и римляне не носили штанов. Греки, посетившие скифов, видели их всегда одетыми в штаны, в которых они неизменно и изображаются на дошедших до нас памятниках искусства. Римляне познакомились с такою принадлежностью костюма у галлов и даже назвали часть Галлии, носившую „бракки“. *Gallia brassata* в отличие от носящей римскую тогу (*G. togata*). В менее жарком климате было нужно обертывание туловища, и славянский глагол „одеаги“ значит именно наложение (корень *де*) вокруг (предлог *о*, *об*, обозначающий именно окружение). Здесь мы имеем две формы, а именно: или накидывание на плечи и заворачивание туловища плащом, игравшим такую роль в греческом и римском костюме, или надевание на туловище сшитой из двух кусков шкуры или из двух и больше полотнищ ткани с прорезами для головы и рук—самой ранней формы рубахи, к которой впоследствии были пришиты рукава и воротник. Видоизменением такой одежды, надеваемой не иначе, как через голову, явился кафтан, когда мешок (греч. *саккос*) был разрезан спереди, чтобы потом закалываться или еще позднее застегиваться. Вот, значит, основные формы всего разнообразия человеческих одеяний. Ниже

пояса, на котором держится соответственная одежда,—передник, юбка, штаны, а выше—держась на плечах мантия, рубаха-безрукавка или с рукавами, надеваемая через голову, и кафтан. Все остальное—лишь видоизменения или осложнения этих форм, то укорачивание, то удлинение, то суживание, то расширение, то присоединение чего-нибудь ранее не бывшего (пришивание к накидке наголовника, капюшона), какое-нибудь комбинирование уже прежде имевшегося (в роде малицы северных оленеводов, представляющей собою цельный костюм для облекания туловища с руками и вместе с тем ног, кафтан и штаны, как и у нас одевают зимой маленьких детей в визанье костюмчики). Видоизменения этих основных форм зависят от пола лиц, его носящих (женский костюм обыкновенно длиннее), от их занятий, от времени года, а главным образом—от традиционно установившихся фасонов и от изменчивости модных фасонов. Как с течением времени выработались национальные типы, стили, фасоны жилья, совершенно так же возникли и вошли во всеобщее употребление в данной народности внешние формы одеяния, тот или другой материал, тот или другой покров, те или другие украшения. У Геродота (XII, 61—80) есть интересное место, где он перечисляет четыре с половиной десятка племен, бывших в войске Ксеркса, отмечая, кто как был одет и вооружен, какие у кого были головные уборы и какая обувь. Это тоже были отличительные признаки принадлежности к той или другой народности, но уже и Геродот упоминает о заимствованиях в костюме и в вооружении одними племенами у других. В эпоху эллинизма и Римской империи бывший тогда в ходу религиозный синкретизм дополнялся синкретизмом костюмным: греческое смешивалось с восточным, а это потом с римским, что и породило своеобразные византийские одеяния, много позднее проникшие в киевскую Русь.

Говоря о возникновении и развитии основных форм одежды, нельзя пропустить без внимания и наголовья, и

обувь, и перчатки. В упомянутом месте Геродота мы читаем не только о военных шлемах (из медной проволоки, деревянных), но и о шляпах из плохо сбитого или плотного войлока, о колпаках и т. д. Головные уборы возникли или для скрепления волос, чтобы они не лезли на глаза (лобные кольца или повязки, сетки, тюрбаны), или для защиты головы от солнца, от дождя и т. д. и делались в виде шапочек, колпаков и шляп с полями, а материалом для них служили кожа, войлок, солома, формы же они имели довольно различные. Некоторые народы (греки и римляне в том числе) надевали свои головные уборы только в исключительных случаях, в роде путешествий, походов и пр. Обувь также относится к очень ранним предметам культуры. Простейшею ее формою была прикрепленная к ступне подошва из дерева, из древесной коры, из плетенки, из кожи и другого материала. Прикреплялись сандалии ремнями, веревками спереди и сзади или же над подошвой делался перешлет, в который всовывалась нога, удерживавшаяся иногда особым задником. Когда подошва делалась более широкой с краями, которые можно было загибать над ступней и связывать их между собою, получались первоначальные башмаки. Это—прототип греческих и римских сандалий, туфель восточных народов, наших лаптей и т. п., от чего нужно отличать выдолбленное в целом куске дерева подобие башмака (франц. сабо) и поршни средне-карпатских кочевников, в основе которых лежат куски кожи, достаточно большие для обертывания ими ступней. Сапоги с голенищами классические народы впервые увидели только на варварах, особенно же редкую форму представляет собою комбинация штанов с сапогами. Гораздо меньшее распространение получили рукавицы в широком смысле этого слова, обнимающем и перчатки (т. е. перстатки, надеваемые на персты). Они имеют очень древнее происхождение. Есть известие о выделке их в Передней Азии и привозе в Египет. У Гомера изображается работа в саду отца Одиссея, при чем рабы имели на руках перчатки, предохранявшие их от

всяких колючек. О перчатках на руках сельскохозяйственных рабочих в Англии XIV в. тоже есть известие. Римляне, не употреблявшие еще виллок поздней эпохи, надевали чехольчики на пальцы (*digitalia*) во время еды. Древние германцы пользовались тоже перчатками в пути, на охоте, на войне. Как принадлежность дамского костюма, перчатки входят в употребление в XIII в. Известно, какое символическое значение имело бросание перчатки при вызове на дуэль. Существование головных уборов, обуви и рукавиц находит свое естественное объяснение в тех практических целях, которым они служат, и это тоже нужно иметь в виду при ответе на вопрос о происхождении одежды.

Сделавши беглый очерк эволюции жилища в Европе, повторим то же самое по отношению к одежде в наиболее характерные эпохи, чтобы видеть, как и тут все менялось в разные эпохи. Костюм греков и римлян классической эпохи, заслуживающий внимания в виду значения его в истории искусства, любопытен еще тем, что, оставаясь долгое время неизменным, он вместе с тем был близок к самым ранним формам человеческой одежды. Греки и римляне, как мы видели, не носили штанов; одета у них была только верхняя часть тела и притом лишь, главным образом, в рубашку, на которую накидывался особенными способами четырехугольный плащ, который можно сравнить с восточной шалью или с шотландским пледом. Несмотря на эту простоту основных элементов античной одежды, она все-таки разнообразилась в подробностях. Греческая рубаша, в сущности одна ковая у мужчин и у женщин, носила название *хитона* (см.), делалась первоначально из шерстяной, позднее из льняной ткани и была очень различной длины: только до колен или не много ниже (мужская одежда будничная и рабочего люда), до икр и до пят (в мужском costume признак почтенного возраста, знатности, жреческого достоинства и т. п.). В Риме хитону соответствовала *туника* (см.), отличающаяся от греческой только наличием очень коротеньких (выше локты)

рукавов, не пришитых, а выкраивавшихся вместе с остальной тканью, и только в очень поздние времена появились туники с длинными рукавами, до кисти руки. Длина туники тоже была разная, и нередко одновременно носились две туники и тогда верхняя называлась в женском костюме столою (см. *стола*), а из названий для нижней туники отметим слово „*camisia*“, из которого произошло французское „*chemise*“ (рубашка). В этом ношении двух туник нельзя не видеть начало употребления белья. Греческий плащ (см. *гиматийон*), шерстяной или льняной, представлял собою четырехугольный, продолговатый кусок ткани, сначала просто накидывавшийся на синю, впоследствии искусно драпировавший все туловище с перебрасыванием его концов через плечи с предоставлением большей свободы правой руке, а женщины умели еще и накрывать им голову. Были у греков и другие разновидности плаща, отличавшиеся от гиматия, между прочим, покроем (см. *хламида*). При ношении такой одежды нужны были застежки (которые употреблялись даже для разрезных рукавов римской туники). Римский плащ назывался тогою (см. *тога*), что значит „покрыв.“, „покрышка“ (от глг. *tegi*, что значит покрывать, откуда и *testum* — крыша). Это была, так сказать чисто национальная одежда римлян, знак принадлежности к римскому гражданству, быть может даже единственная одежда в древнейшие времена до заимствования у этрусков туники. С течением времени тога приобрела полукруглую форму и стала делаться очень широкой (до тройной длины тела от плеча до ступней), и искусство красиво ее носить требовалось большое. Общий костюм, получивший большее распространение в эпоху эллинизма и Римской империи, не пережил падения последней и крушения античной цивилизации. В Византии произошло изменение одеяний под влиянием восточного обычая носить одежду более длинную и широкую, кафтанного или халатного типа, с рукавами, притом из тяжелых шелковых тканей и даже из золотой узорчатой парчи (конечно, в высших классах), что делало платье

менее гибким. На Западе приход германцев, носивших, подобно другим варварам, штаны, ввел этот обычай в более или менее общее употребление, а вместо прежней тоги появился короткий плащ, лежавший на левом плече и застегивавшийся на правом. В покрое и туники, и плаща происходили перемены, напр. в удлинении сначала короткой туники, в обычае подпоясывать такую длинную тунику, что вызвало образование на груди складок, в удлинении и штанов до пяти и таком их обуживании, что они сидели на ногах в обтяжку, в придании плащу другой формы с возникновением застегивания его спереди и т. п., с прибавкою к этому разных украшений в виде гадунов, бахромы. Башмаки стали заменяться даже у женщин сапогами, но в общем женский костюм стал значительно отличаться от мужского, чем то было в античности. Он в общем стал длиннее, шире, более закутывающим стан и в то же время более его расчленяющим, благодаря перехвату талии у пояса. Пояс, мало употреблявшийся раньше, стал в средние века играть большую роль, сделавшись притом шире и приняв характер украшения. С эпохи крестовых походов в историю западного костюма замечается склонность вносить в одежду побольше украшений, даже нередко очень вычурных (ношение штанов, обе штанины которых были разного цвета, ношение бубенчиков на поясе и т. п.) Одновременно с этим началось царство моды (см. XXIX, 200), в угоду которой стали происходить более или менее частые перемены в покрое платья, в манере его носить, в прибавлении к нему разных ненужных дополнений, так что нередко даже мужской костюм, остававшийся все-таки более простым, приобретал странный вид. Рано, напр., появились в женских платьях рукавчики не до самого пола, шлейфы и т. п. Существенными переменами в костюме конца средневековья и начала нового времени были: начало обычая носить белье, как исподнюю одежду, с характером туники и штанов в новой роли сорочки и кальсонов, а также носить чулки, введенные в обиход платья кафтанного типа с застегивающимся сне-

реди разрезом (камзол), замена плаща верхним платьем, надеваемым в рукава (начало пальто.) Особенно большую пестроту в смене костюмов представляет собою эпоха от конца крестовых походов до французской революции, когда законодателями мод сделались дворы итальянских владетельных князей и абсолютных монархов в остальных частях Европы. По временам во всей Западной Европе господствовали то французские моды (еще в XII—XIV в.в., во второй раз с середины XVII в., в течение всего XVIII в. и в новейшее время), бургундские и фландрские в конкуренции с итальянскими в XV—XVI в.в., испанские с середины XVI до середины XVII в. Новейшая эпоха стремится к упрощению и к большей гигиеничности костюма, который в своей форме, приобретенной к концу XIX в., получил широкое распространение как во всей Европе, вытесняя даже национальные костюмы, которые долго держатся обыкновенно в крестьянском быту, так и во вневропейских странах. Общеввропейский костюм вытеснил и в России те формы одежд, которые у нас исторически сложились на старой народной основе под влияниями византийским, татарским и отчасти польским в XI—XVII в.в.

**Пища.** Если по строению своих зубов человек, как и его ближайшие зоологические родичи, приспособлен к растительной пище, то это не помешало ему еще в очень раннюю пору начать прибегать к питанию и мясом зверей, птиц, рыб и т. д. и даже мясом людей же (антропофаги, каннибалы, людоеды). Хорошо вооруженный молотками, копьями, стрелами еще в каменном веке, человек издавна охотился за всякого рода животными, чтобы их поедать, а потом стал и приручать, одомашнивать некоторые породы, доставлявшие вместе с молоком и мясом для его пищи. Племена, совсем не употребляющие мясной пищи, представляют собою исключение, как, с другой стороны, нет ни одного народа, который не знал бы какой-нибудь растительной пищи (ср. *питание*, XXXII, 238 сл.). О том, что уже первобытный человек употреблял в пищу мясо, свидетельствует нахождение в самых древних остатках былой

жизни человека, еще в пещерах, костей таких животных, как олени, дикие лошади, кабаны и т. п., расколотых для извлечения из них мозга. Эти же кости находят иногда обожженными, что приводит нас и к другому заключению о питании первобытного человека уже пищею, приготовленной на огне. Нет ни одного человеческого племени, у которого не существовало бы пользования огнем, если и нет знания какого-либо способа добывания. В самых примитивных человеческих жилищах, пещерах, раскладывались костры, за которыми последовали открытые очаги, а потом печи самых ранних жилищ, строившихся руками человека. Пища, приготовленная при помощи огня, могла быть или жареной (и печеной), или вареной. Вероятно, поджаривание непосредственно над огнем на вертеле было первым способом, потому что варение пищи предполагает существование уже необходимых для этого сосудов и выделяющего их гончарного искусства, хотя, нужно оговориться, люди и до появления глиняной посуды уже умели значительно нагревать воду в деревянных кадках, бросая в них раскаленные камни. Что касается до печения хлеба, то оно могло начаться только со времени появления хотя бы самых элементарных жерновов для растирания зерен в муку и сооружения печей, в которых хлеб выпекается лучше, нежели положенный просто в горячую золу. Конечно, печенье хлеба предполагает еще и хотя бы самые элементарные посевы зерновых злаков.

Итак, первобытный человек пользовался и растительной, и животной пищей и притом не только в сыром виде, но уже и в приготовленном при содействии огня. Так называемые кухонные остатки (см. *кухонные кучи*) дают тоже материал для суждения о питании первобытных людей. Кроме приготовления пищи на огне для немедленного употребления, ее особенными способами стали заготавливать впрок путем вяления, сушения, соленья, в каком виде вместе с зерновым хлебом съедобные продукты стали не только заготавливаться для употребления через большие или меньшие промежутки времени, но и для



перевозки в другие места. Общим правилом, конечно, всегда было то, что для питания своего люди пользовались теми предметами, которые находили у себя под рукой, но уже очень рано между отдельными местностями и странами стал происходить экономический обмен (ср. ХLI, ч. 8, 433 сл.). Чем далее развивалась торговля, тем все более отдельные пищевые продукты (как и материал для одежды и даже в более редких случаях для построек) стали потребляться вне тех мест, в которых были произведены, что стало вносить в человеческое питание большее разнообразие. Первобытные люди, конечно, не могли быть разборчивыми и не отличались брезгливостью, не гнушались падалью, насекомыми, человеческим мясом, но существует громадное количество примеров того, что вполне съедобные и даже вкусные вещи, находясь в данной стране, не делались в ней предметами для питания, как, напр., свинина у египтян, у евреев, у мусульманских народов или всякое мясо среди браманистов и буддистов Индии (см. *мясо*). Искать причину таких явлений приходится в области религиозных верований, в так называемом „табу“ (см.), местами исходивших в данном случае частью из верных, частью из ложных гигиенических соображений. Но пищевой режим у всех народов особенно часто делается предметом общественного регулирования и по мотивам, не имеющим ничего общего ни с кулинарными, ни с гигиеническими соображениями, не говоря уже о нравственных и общественных. Были предметы, которые с религиозной точки зрения могли считаться неприкосновенными, огражденными в силу того, что к ним можно было бы применить латинское слово „sacer“, значащее и „священный“ и „проклятый“, и греки, напр., недоумевали, почему евреи не едят свинины, потому ли, что свиньи для них являются священными животными, или же признаются ими за нечистых. Ни в вопросы жилья, ни в вопросы одежды не было такого мелочного вмешательства, как в вопросы пищи, общение в которой с иноземцами тоже считалось оскверняющим. К той же категории отношений нужно причислить посты

в смысле воздержания от мясной пищи. Эмансипация людей от таких суеверий и предрассудков не может быть оставлена без внимания в эволюции человеческого питания. Связь последнего с религиозными верованиями заключается еще в жертвоприношениях богам, в поминальных трапезах по покойникам, в устройстве праздничных пиров со специальными кушаньями в известные дни. Питание делалось не простым удовлетворением естественной потребности, но и своего рода актом религиозной жизни, от чего в быгу остаются многие пережитки.

Совершенно так же, как в эволюции жилища и одежды, всякие улучшения совершались прежде всего в имущих классах общества и потом уже входили в массовое употребление, как это было с сахаром, чаем и кофе. Нередко то, что сначала было предметом роскоши, делалось потом предметом обиходного пользования более или менее всех. Это касается в особенности привозных продуктов, какими в средние века были привозимые из Индии пряности. Открытие новых стран и улучшение способов транспорта не мало содействовали введению в пищевое довольствие и новых видов пищи, в числе которых бывали и продукты очень широкого потребления, как вывезенный из Америки картофель (см.). Если классовое разделение общества отразилось и на различии в питании отдельных его частей, то на первых порах это выражалось больше на количестве принимаемой пищи, между прочим и в смысле количества подаваемых блюд, как это было на Западе в средние века и в старину у нас, когда на стол ставилось несколько совершенно однородных блюд. Забота о разнообразии кушаний, о тонкости приготовления их, о чисто вкусовых приправах характеризует уже времена большей изысканности в устройстве жилищ и costume, когда кулинарное искусство становится предметом специального обучения, достигает большого совершенства, и гастрономия становится предметом изучения и даже порождает особую литературу. Точно так же как в жилище и в одежде, и в приготовлении пищи существуют свои национальные осо-

бенности и вместе с тем усвоение этих особенностей другими народами, равно как и распространение какой-нибудь „кухни“ далеко за пределами места ее возникновения.—Сказанное о пище может быть распространено и на те напитки, употребление которых вызывает не простою жажду, а стремление к нервному возбуждению.

По Э. в. б. ср. также статьи об отдельных народах: *гиляки, голды, киргизы, Монголия (XXVIII, 281/83), остяки, сарты, сойоты, тунгусы, чеченцы, чукчи* и др.

Литература. Большой материал по вопросам истории внешнего быта имеется в общих трудах по первобытной культуре, археологии, этнографии, истории искусства и т. п. (литература дана при соответствующих статьях). Ближайшее отношение к предмету статьи имеют следующие сочинения: *Fr. Behn*, „Beitr. zur Urgeschichte des Hauses“ („Prachist. Zeitschr.“, 1920); *Г. Кунов-Левина-Дорн*, „Техника доистор. эпохи“ (пер. *Е. Казарова*, 1923, вып. II); *Вейле*, „Механическая технология первобытных народов“ (1923). Работы по сваяным постройкам см. при ст. *сваяные постройки*. *Hermann-Blümner*, „Lehrbuch der griechischen Antiquitäten“ (1882); *Ф. Стрик*, „Дом древних этрусков“ (Зап. класс отд. Рус. Археол. общ., 1913, т. VII); *Marquardt*, „Privatleben der Römer“ (1886); *Blümner*, „Die römischen Privataltertümer“ (1911); *Man*, „Pompel im Leben und Kunst“; *М. Постовцев*, „Эллинистически-римский архитектурный пейзаж“ (1908); *К. Rhamm*, „Urzeitliche Bauernhöfe im germanisch-slav. Waldgebiet“ („Zeitschr. des Vereins für Volkskunde“, 1918); *W. Schulz-Minden*, „Das germ. Haus in der vorgeschichtlichen Zeit“ (Heft XI); *А. Heikel*, „Die Gebäude der Tacheremissen, Mordwinen, Esten und Finnen“ (1888); *Н. Харузин*, „Очерк развития жилища у финнов“ (1895); *его же*, „Очерк развития жилища у тюрков“ (1896); *И. Забелин*, „Черты самобытности в древнерусском зодчестве“ (Древн. и Нов. Россия, 1873). По вопросу о форме селений: *А. Meitzen*, „Siedelung

und Agrarwesen der Germanen, Kelten, Römer, Finnen und Slaven“ (1895); *Fritz*, „Deutsche Stadtanlagen“ (1894); *В. Семенов-Тянь-Шанский*, „Город и деревня в Евр. России“ (в Тр. Геогр. Общ., 1910, X); *Б. Адлер*, „Возникновение одежды“ (1903); *его же*, „От няготы до обильных одежд“ (1923); *Houston and Hornblower*, „Ancient Egyptian, Assyrian and Persian Costumes“ (1921); *Weiss*, „Handbuch der Kostiumkunde“ (1856—1872; русск. пер. „Внешний быт народов“, 1873—1874); *Paquet*, „Mödes et costumes historiques“ (1832—1864); *Jacquemin*, „Iconographie generale et methodique du costume“ (1868—1868); *Racinet*, „Le costume historique“ (1876—1886); *Planche*, „The Cyclopaedia of costume“ (1876—1879); „Die Trachten von Völkern“ (1880—1882); *H. Schurz*, „Die Philosophie der Tracht“ (1893); *Fr. Hottenroth*, „Trachten, Haus-, Feld und Kriegsgerathe der Völker alter und neuer Zeit“ (1877 сл.); *H. Aragon*, „Le costume dans les temps anciens et le moyen age“ (1921); ст. „Fussbekleidung“ в „Denkmal der antiken Kunst“ *Баумейстера*. Есть специальные работы по истории костюма по отдельным эпохам и странам: для греков и римлян см. работы, названные для жилищ; по ср. в. в. *H. Wagner* (1880), *Hefner-Alteneck* (1840), *Watson*, *C. Gierke*, „Die Tracht der Germanen in vorg. und fruhgeschichtl. Zeit“ (1922). Для России см. *Leprince*, „Costumes russes et divers habillements des peuples du Nord“ (автор—франц. художник XVIII в.); *В. Прохоров*, „Материалы по истории русских одежд и обстановки жизни народа“ (1881 и продолжение, предпринятое сыном автора в 1884 г.); *И. Забелин*, „Домашний быт русских царей“ (1862) и царей (1869); *Н. Стеноса*, „Малорусская народная одежда“ („Киев. Стар.“, 1893).

Гораздо менее разработана история питания, так что здесь приходится отметить очень немногое: *Dubois et Bernard*, „La cuisine de tous les pays“; статья в „Universalexikon der Kochkunst“ (9 изд. 1912); ст. „Sibaria“ в „Dict. des antiquites“ *Darenberg et Saglio*.

Между тем, вообще по кулинарному искусству в прошлом было гораздо больше работ, чем по вопросам одежды. Поваренные книги уже составлялись греками и римлянами (De re Coquinaria *Апиция* в III в. нашей эры), а в новое время, как автору, даже особенно прославились *Карэм* и *Брилья-Саварен* („Physiologie du gout“, 1825). К этому же отделу можно отнести работы о происхождении культурных растений и домашних животных (*Гена*, *Е. Богданова*, *Келлера* и др.).

*Н. Кареев*





Энциклопедический  
Словарь

7<sup>е</sup> издание  
переработан.  
под ред. (до 33 тома) проф.

В. А. Железнова,  
М. М. Ковалевского,  
С. А. Муромцева и  
К. А. Тимирязева.

Изд. Русского  
Библиографического  
Института Франкфурта

и. Пастернак



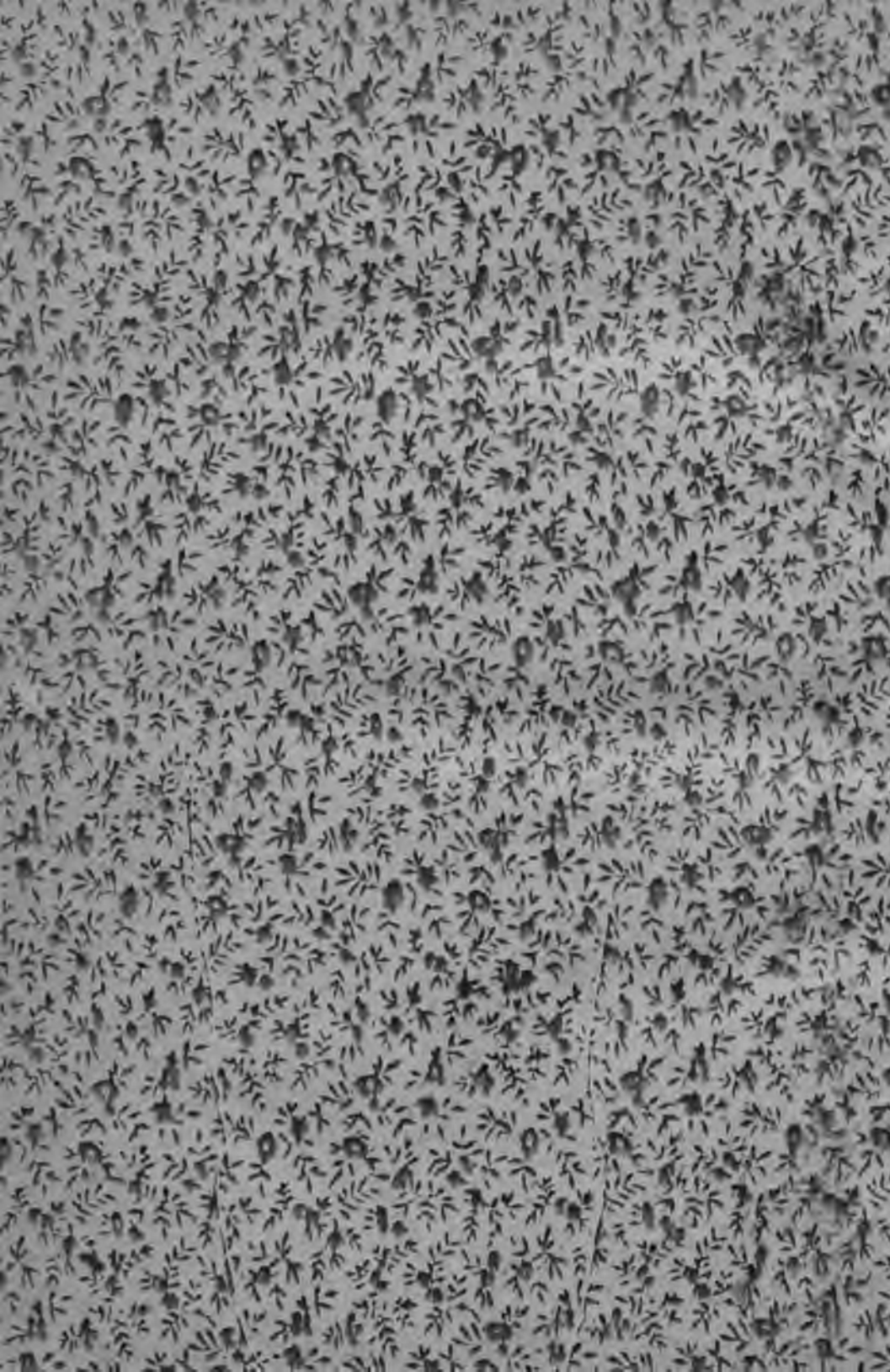

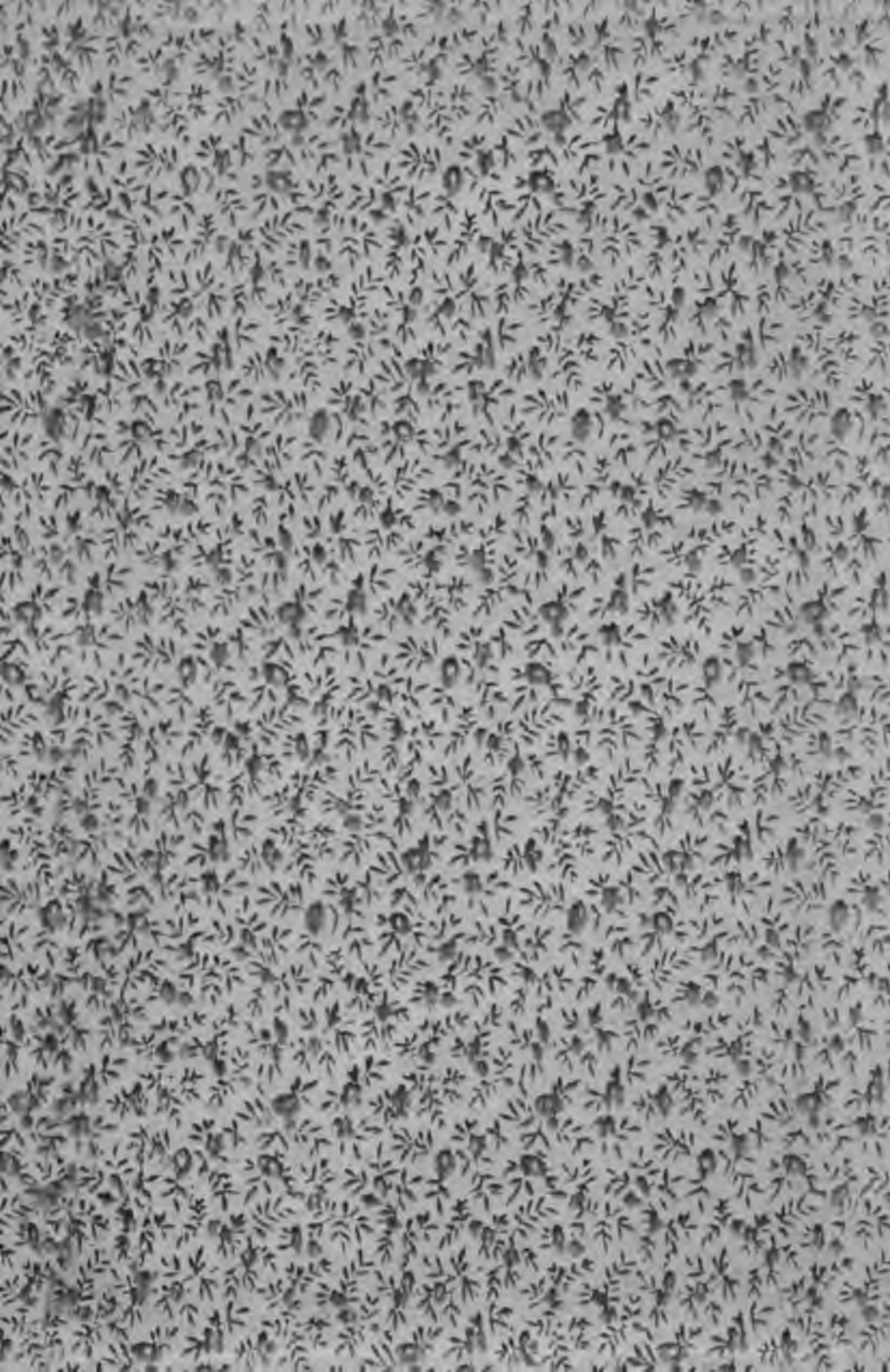



2011097268