

# ЭНЦИКЛОПЕДИЧЕСКІЙ СЛОВАРЬ

Русскаго Библиографическаго Института

Бр. А. и И. Гранать и К<sup>о</sup>.

СЕДЬМОЕ, СОВЕРШЕННО ПЕРЕРАБОТАННОЕ ИЗДАНИЕ,

ПОДЪ РЕДАКЦІЕЙ

проф. Ю. С. Гамбарова, проф. В. Я. Желѣзнова, проф. М. М. Ковалевскаго, проф. С. А. Муромцева (†) и проф. К. А. Тимирязева.

---

Томъ XLII.

Тяготѣніе—Фалеріи.

*Lexicographis secundus post Herculem labor*  
(Скализгеръ).

## Важнѣйшія статьи XLII тома.

Столб.

Тяготѣніе и тяжесть — А. І. Бачинскаго . . . . .	1
Уайльдъ — В. М. Фриче . . . . .	9
Уатъ — А. І. Бачинскаго . . . . .	16
Углекислота — А. А. Байкова . . . . .	34
Углеродъ — А. А. Байкова . . . . .	39
Уголовное право — М. П. Чубинскаго . . . . .	43
Угорская Русь — В. И. Пичеты . . . . .	52
Угри — Л. С. Берга . . . . .	54
Ударъ — А. І. Бачинскаго . . . . .	62
Удѣльная система — Н. А. Рожкова . . . . .	69
Уильстеръ — Н. Г. Тарасова . . . . .	89
Украина . . . . .	96
Украинскій языкъ — А. Е. Крымскаго . . . . .	96
Исторія — М. С. Грушевскаго . . . . .	119
Украинская литература — С. А. Ефремова . . . . .	210
Украина Московскаго государства — Н. А. Рожкова . . . . .	264
Уложение царя Алексѣя Михайловича — Н. А. Рожкова . . . . .	280
Умовъ — А. І. Бачинскаго . . . . .	294
Умь — И. Г. Оршанскаго . . . . .	298
Универсальный методъ — Е. С. Федорова . . . . .	312
Университетъ — В. А. Вагнера . . . . .	317
Унія — С. А. Корфа . . . . .	365
Унія церковная — В. И. Пичеты . . . . .	373
Уоллэсъ — М. М. Нечаева . . . . .	388
Упанишады — П. Г. Риттера . . . . .	406
Управление — М. А. Рейснера . . . . .	409
Упругость — П. А. Велихова . . . . .	439'
Уральскій хребетъ — Л. С. Берга . . . . .	444
Условное осужденіе — М. Н. Гернета . . . . .	468
Усоногіе — Г. А. Кожевникова . . . . .	472
Успенскій — И. Н. Игнатова . . . . .	475
Утилитаризмъ — В. Н. Ивановскаго . . . . .	488
Утомленіе почвъ — И. В. Якушкина . . . . .	506
Ухо — М. М. Рессера . . . . .	512
Учредительное собраніе — М. А. Рейснера . . . . .	546'
Учрежденія по охранѣ дѣтства — М. Н. Гернета . . . . .	546
Ушинскій — И. М. Соловьева . . . . .	563
Ушныя болѣзни — М. М. Рессера . . . . .	572
Уѣздъ — Н. А. Рожкова . . . . .	582
Фабричная промышленность — М. И. Туганъ-Барановскаго . . . . .	598



2007044801

Ф13396-35

# ТЯГОТЪНІЕ и ТЯЖЕСТЬ.

**Тяготѣніе и тяжесть.** Тяготѣніемъ назыв. то взаимное притяженіе, которое обнаруживается между всѣми тѣлами природы и подчиняется закону, открытому Ньютономъ: два тѣла или двѣ какія бы то ни было матеріальныя частицы съ массами  $m$  и  $m'$ , находящіяся другъ отъ друга на разстояніи  $r$ , весьма большомъ сравнительно съ ихъ размѣрами, дѣйствуютъ другъ на друга притягательною силою  $f$ , направленною по линіи, ихъ соединяющей; величина этой силы выражается формулою:

$$f = G \frac{mm'}{r^2}, \quad (1)$$

при чемъ  $G$  есть коэффиціентъ пропорціональности, зависящій только отъ тѣхъ единицъ, въ которыхъ измѣряются массы  $m$  и  $m'$ , разстояніе  $r$  и сила  $f$ . Этотъ коэффиціентъ численно равенъ той силѣ, съ которою тяготѣютъ другъ къ другу двѣ массы, равныя единицѣ и находящіяся на единицѣ разстоянія другъ отъ друга; онъ называется *гравитационною постоянною*. Если измѣрять  $m$  и  $m'$  въ граммахъ,  $r$  въ сантиметрахъ,  $f$  въ динахъ, то числовое значеніе  $G$  будетъ  $6,667 \times 10^{-8}$ . — Если тяготѣющія другъ къ другу тѣла имѣютъ шарообразную форму и состоятъ изъ концентрическихъ однородныхъ слоевъ, то взаимодѣйствіе ихъ (на всякихъ разстояніяхъ) совершается такъ, какъ если бы масса каждаго тѣла была сосредоточена въ его центрѣ. — Въ установленіи закона всемірнаго тяготѣнія сыграло весьма большую роль данное Ньютономъ доказательство того факта, что *тяжесть*,

или сила вѣса земныхъ тѣлъ, съ одной стороны, и сила, удерживающая луну на ея орбитѣ, съ другой стороны, суть частные виды одной и той же силы тяготѣнія. Это доказательство состоитъ въ слѣд.: тѣло, находящееся на земной поверхности (т. е. на разстояніи земнаго радіуса отъ центра земли), стремится падать съ ускореніемъ  $9,8 \frac{m}{sec^2}$ ; луна же, отстоящая отъ земли приблиз. на 60 земныхъ радіусовъ, имѣетъ, въ своемъ круговомъ движеніи около земли, „центростремительное“ ускореніе, равное  $0,0027 \frac{m}{sec^2}$ . Отношеніе  $0,0027:9,8$  равняется отношенію  $1^2:60^2$ ; так. обр. ускоренія камня и луны, а слѣд., и пропорціональныя этимъ ускореніямъ силы притяженія къ землѣ, оказываются въ обратномъ отношеніи съ квадратами ихъ разстояній отъ центра земли, какъ и слѣдуетъ по формулѣ (1). — *Опредѣленіе ускоренія силы тяжести*. Мѣрою напряженія силы тяжести на земномъ шарѣ служитъ то ускореніе  $g$ , съ которымъ тѣла стремятся падать на землю (въ пустотѣ). Точнѣйшимъ приборомъ для измѣренія этого ускоренія служатъ маятники; наблюдаютъ періодъ колебанія маятника и отсюда вычисляютъ  $g$ . Изъ наблюдений, подтверждаемыхъ теоріей, найдено, что сила тяжести на землѣ измѣняется съ высотой и съ широтою. Если обозначимъ  $g_{\varphi,0}$  ускореніе тяжести подъ широтою  $\varphi$  на уровнѣ моря,  $g_{\varphi,h}$  — ускореніе тяжести подъ тою же широтою на высотѣ  $h$  метровъ надъ уровнемъ моря, то

$$g_{\varphi,h} = g_{\varphi,0} (1 - 0,000\,0003\,h).$$

Отсюда видно, что килограммовый грузъ

\*) Въ астрономіи за единицы длины, массы и времени принимаются: среднее разстояніе отъ Солнца до Земли, масса Солнца и средня сутки; при этихъ единицахъ  $G = 295,91 \times 10^{-6}$ ; эта величина въ астр. обозначается  $k^2$ .

при поднятіи на 1 метръ становится легче на 0,3 миллиграмма. По мѣрѣ приближенія отъ полюсовъ къ экватору ускореніе силы тяжести уменьшается вслѣдствіе двухъ причинъ: 1) вслѣдствіе вращенія земли (получаемое при этомъ тѣлами центробежное ускореніе вычитается изъ ускоренія, соответствующаго силѣ тяготѣнія; остатокъ соответствуетъ наблюдаемому ускоренію); 2) вслѣдствіе того, что земля имѣетъ форму не шара, но — точнее — эллипсоида, сплюснутаго у полюсовъ. Результатъ обоихъ вліяній передается формулою:

$$g_{\varphi,0} = g_{0,0} \left( 1 + \frac{1}{190} \sin^2 \varphi \right), \quad (2)$$

при чемъ ускореніе тяжести на экваторѣ

$$g_{0,0} = 9,780 \frac{m}{sec^2}.$$

Для полюса формула (2) даетъ  $g_{90,0} = 9,832$ .

Такъ обр. мы видимъ, что вѣсъ тѣла на полюсѣ приблизительно на  $\frac{1}{2}\%$  больше, чѣмъ вѣсъ того же тѣла на экваторѣ. Въ слѣдующей таблицѣ указаны значенія  $g$  для нѣкоторыхъ пунктовъ въ предѣлахъ Россіи:

Петроградъ . . . . .	9,819 $\frac{m}{sec^2}$
Москва . . . . .	9,816 "
Одесса . . . . .	9,807 "
Ташкентъ . . . . .	9,801 "

Сравненіе наблюдаемыхъ значеній  $g$  съ „нормальными“ значеніями, вычисляемыми на основаніи извѣстныхъ теоретическихъ предположеній относительно формы земли, показывать, что въ различныхъ пунктахъ земли имѣются болѣе или менѣ замѣтныя отклоненія отъ нормальнаго распредѣленія величины (*аномалии*). Такъ, надъ континентальными горными массивами наблюдаемое  $g$  оказывается обыкновенно слишкомъ малымъ, между тѣмъ въ береговомъ поясѣ и на неглубокомъ морѣ, близъ береговъ, а также на островахъ среди глубокаго моря  $g$  бываетъ больше нормальной величины. Бываютъ также чистомѣстныя аномалии, обусловливаемые, повидимому, большими залежами породъ, болѣе тяжелыхъ или болѣе легкихъ, чѣмъ остальная земная кора, или же наличностью подземныхъ пустотъ. Аномалиямъ подлежитъ не только величина, но и направленіе силы тяжести: такъ, отвѣсная линія испытываетъ укло-

неніе въ сторону большихъ горъ (рис. 1) и вообще большихъ массъ. Это уклоне-



Рис. 1.

ніе можно констатировать и измѣрить, опредѣляя координаты одной и той же звѣзды изъ двухъ пунктовъ, находящихся по разнымъ сторонамъ горы. У подножья Кавказскаго хребта, во Владикавказѣ, такое уклоненіе достигаетъ  $35''$ , 8; вблизи Хеопсовой пирамиды также замѣтно уклоненіе подобнаго рода. Особенности геологическаго строенія мѣстности (присутствіе болѣе плотныхъ породъ, подземныя пустоты) оказываютъ свое вліяніе на направленіе отвѣсной линіи. Изъ аномалій, относящихся сюда, замѣчательна московская: отвѣсь въ самой Москвѣ отклоненъ на  $10''$ , 6 къ сѣверу. — *Опредѣленіе гравитационной постоянной  $G$*  имѣетъ весьма важное значеніе, м. пр., въ слѣд. отношеніяхъ: 1) зная  $G$ ,  $g$  и размѣры земли, можемъ вычислить массу земли и среднюю плотность ея; 2) зная массу земли, можно опредѣлить массу другихъ планетъ и массу солнца. — Для опредѣленія  $G$  существуетъ рядъ способовъ; изъ нихъ упоминаемъ нѣкоторые, наиболѣе извѣстные. 1) Способъ отклоненія отвѣсной линіи дѣйствіемъ горъ. Въ этомъ способѣ нужно по размѣрамъ горы и по плотности составляющихъ ее горныхъ породъ опредѣлять, въ какомъ отношеніи находится притяженіе, оказываемое ею на уровень, которымъ опредѣляется отвѣсная линія, къ притяженію, которое производитъ земля на тотъ же уровень. Но такое опредѣленіе возможно лишь съ малою степенью точности. 2) Способъ крутильных вѣсовъ. На концахъ коромысла крутильных вѣсовъ помѣщаются маленькіе шары  $A$  и  $B$  (рис. 2); два массивныхъ шара  $C$  и  $D$ , которые могутъ быть переведены въ

положеніе  $C'D$ , помѣщаются рядомъ; по отклоненію коромысла опредѣляется си-

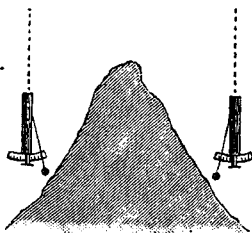

Рис. 2.

ла притяженія между шариками  $A$  и  $B$  и массивными шарами. Этотъ опытъ былъ впервые произведенъ Кавендишемъ, 3) Способъ обыкновенныхъ вѣсовъ. На чашки вѣсовъ кладутъ равные грузы  $m$  и  $m$ ; затѣмъ подъ одну изъ чашекъ подкатываютъ массивный шаръ  $M$ . Наблюдаемое отклоненіе вѣсовъ служить мѣрою взаимодѣйствія массы  $m$  и  $M$ . — *Результаты измѣреній.* Изъ опредѣленной величины  $G$ , произведенныхъ различными методами, получается среднее значеніе  $G=6,667 \cdot 10^{-8}$  абсолютныхъ единицъ  $CGS$ . Отсюда легко опредѣлить среднюю плотность земли. Пусть  $m$  будетъ масса какого-нибудь тѣла, находящагося на поверхности земли; мы имѣемъ два выраженія для силы притяженія  $f$  этого тѣла къ землѣ; съ одной стороны  $G \frac{Mm}{R^2}$ , гдѣ  $M$ —масса земли,  $R$ —ея радиусъ (земля принимается здѣсь за шаръ), съ другой стороны  $mg$ , гдѣ  $g$ —ускореніе силы тяжести. Замѣчая, что  $M=\frac{4}{3}\pi R^3 \Delta$ , гдѣ  $\Delta$ —средняя плотность земли, и приравнивая другъ другу оба выраженія для  $f$ , получаемъ  $\Delta = \frac{3g}{4\pi GR}$ . Отсюда для  $\Delta$  получаемъ наиболѣе вѣроятное значеніе 5,52. Такъ обр. средняя плотность земли оказывается приблизительно вдвое больше, чѣмъ плотность горныхъ породъ, составляющихъ извѣстные намъ поверхностные слои земли. Это указываетъ на присутствіе внутри земли очень плотнаго—по всей вѣроятности, желѣзнаго или желѣзно-никелеваго—ядра. Для массы земли получается число  $6.10^{21}$  тоннъ.—

*Степень точности закона Ньютона.* Многіе физическіе законы подвергались провѣркѣ въ столь обширномъ масштабѣ, какъ законъ тяготѣнія—отъ взаимодѣйствія крупнѣйшихъ небесныхъ тѣлъ (см. *небесная механика*) до притяженія металлическихъ шариковъ діаметромъ не болѣе  $2\frac{1}{4}$  дюйма (опыты Бойса по спобу крутильныхъ вѣсовъ). Вся совокупность этихъ наблюденій и опытовъ приводитъ къ выводу о чрезвычайной точности, съ какою законъ Ньютона соблюдается въ природѣ. Въ частности, объ этомъ свидѣлствуетъ возможность предсказывать на основаніи этого закона новые научные факты: сюда относится знаменитое предвычисленіе орбиты и массы Нептуна (см.). Тѣмъ не менѣе существуютъ случаи, гдѣ вычисления, произведенныя на основаніи закона Ньютона, нѣсколько расходятся съ наблюденіями. Наиболѣе крупный случай такого расхожденія обнаруживается въ движеніи перигелія планеты Меркурій (еще: въ движеніи узла орбиты Венеры, въ движеніи перигелія Марса и др.). Различными учеными былъ предпринятъ рядъ теоретическихъ попытокъ измѣнить форму закона Ньютона такимъ образомъ, чтобы это расхожденіе было устранено. Наиболѣе удачная изъ этихъ попытокъ принадлежитъ Герберу, который исходилъ изъ предположенія, что притягательное дѣйствіе одной массы на другую требуетъ извѣстнаго времени для своей передачи черезъ пространство, раздѣляющее эти массы; откуда слѣдуетъ, что притяженіе движущихся тѣлъ должно происходить по видоизмѣненному закону, сравнительно съ притяженіемъ тѣлъ покоящихся: въ выраженіе закона тяготѣнія двухъ массъ должна входить ихъ относительная скорость. Герберъ пришелъ къ замѣчательному результату, что расхожденіе въ случаѣ движенія перигелія Меркурія устраняется вполне, если предположить, что скорость распространенія силы тяготѣнія равняется скорости свѣта ( $300.000 \frac{km}{sec}$ ). См. также *планеты и луна.*—

*Попытки объясненія силы тяготѣнія.* Тяготѣніе остается до сихъ поръ одною изъ наиболѣе таинственныхъ силъ природы, несмотря на то, что многими

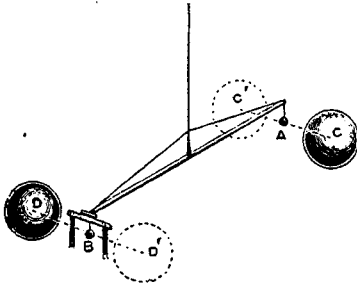
учеными дѣлались попытки свести явленіе тяготѣнія къ тѣмъ или другимъ болѣе понятнымъ основаніямъ. Неясенъ отвѣтъ даже на наиболѣе основной вопросъ: представляетъ ли тяготѣніе собою *actio in distans*, т. е. распространяется ли дѣйствіе его безъ всякаго посредствующаго агента, или же передача силы тяготѣнія совершается черезъ посредство нѣкоторой среды, въ родѣ эфиръ? Съ одной стороны, методы мышленія современныхъ физиковъ упорно противятся допущенію всякаго *actio in distans*; но съ другой, въ случаѣ тяготѣнія до сихъ поръ не является установленнымъ ни одинъ изъ трехъ критеріевъ, которые служатъ фактическими доказательствами роли среды въ передачѣ силы: 1) не доказано, что тяготѣніе требуетъ времени для своего распространенія; 2) не доказано, что дѣйствіе силы тяготѣнія зависитъ отъ характера среды, раздѣляющей другъ отъ друга взаимно тяготящія тѣла; 3) не доказано, что эта промежуточная среда сама испытываетъ какія-либо измѣненія, находясь въ полѣ силъ тяготѣнія. — Изъ попытокъ объяснить тяготѣніе механическими причинами назовемъ: а) теорію Ломоносова-Лесажа, по которой взаимное притяженіе тѣлъ есть результатъ толчковъ, испытываемыхъ этими тѣлами отъ носящихся въ пространствѣ частицъ особой матеріи; б) гидродинамическія теоріи, разрабатываемыя въ направленіи, впервые указанномъ Бьеркнесомъ; в) но наиболѣе согласуются съ духомъ современной физики воззрѣнія, объясняющія тяготѣніе дѣйствіемъ электромагнитныхъ силъ. Одна изъ болѣе раннихъ попытокъ этого рода принадлежитъ Цельнеру; онъ

предположилъ, что каждый матеріальный атомъ содержитъ въ себѣ положительный и отрицательный электрическіе заряды, при чемъ притяженіе противоположныхъ зарядовъ нѣсколько сильнѣе, чѣмъ отталкиваніе зарядовъ однородныхъ; отсюда между каждыми двумя матеріальными атомами возникаетъ равнодѣйствующая сила, имѣющая характеръ притяженія. Быть можетъ, нѣтъ надобности даже допускать перевѣсъ притяженія надъ отталкиваніемъ въ той формѣ, какъ это дѣлаетъ Цельнеръ; можетъ быть, достаточно (по примѣру Штарка) принять въ расчетъ взаимодѣйствіе неупорядоченныхъ электромагнитныхъ полей, свойственныхъ двумъ матеріальнымъ тѣламъ, чтобы объяснить тяготѣніе этихъ тѣлъ. Интересно отмѣтить, что допущеніе электромагнитной природы тяготѣнія ведетъ къ слѣдствію, что сила тяготѣнія распространяется въ пространствѣ съ тою же скоростью, съ какою распространяются электромагнитныя возмущенія (а значить—е свѣтъ). Однако все это—не болѣе какъ догадки; сколько-нибудь прочнаго и общепринятаго объясненія тяготѣнія до сихъ поръ не существуетъ. См. *притяженіе*. А. Бачинскій.

**Тягучесть**, см. XXVIII, 533 и *деформация*.

**Тяжелый шпатъ**, см. *баритъ*.

**Тяжесть**, см. *тяготѣніе*.

**Тянь-цзинь**, городъ въ Китаѣ, см. XXIV, 223/24, *прил.*, 6.

**Тянь-шань**, см. *Китай* (XXIV, 189) и *Туркестанъ*.

**Тясинь**, прав. прит. Днѣпра, въ чигиринск. у. Киевской губ., въ нижн. теч. на границѣ съ Херсонск. губ. Дл. 162 в.

## У.

**У**, гласный звукъ русской рѣчи, произносимый съ вытягиваніемъ и округленіемъ губъ (лабиализаціей) при подъемѣ задней части языка и приближеніи ея къ заднему нёбу, такъ что У въ русской рѣчи оказывается лабиализованнымъ гласнымъ задняго ряда, верхняго подъема. При выдвигеніи артикуляція У впе-

редь получается звукъ *и* (франц. *и*), представляющій лабиализованное произношеніе звука *и* (= *i*). Такое произношеніе слышится въ русскихъ словахъ: *окачиваются, надѣюсь, стараюсь* (О. Брокъ, „Очеркъ физиологій слав. рѣчи“, 126), тогда какъ въ словѣ *дѣлаю*, по мнѣнію этого изслѣдователя, округленіе *ю* можетъ

теряться настолько, что остаткомъ звука выходитъ нѣчто въ родѣ ослабленнаго *i*. Написаніе звука *U* въ современной русской азбукѣ восходитъ къ полов. XIII в. Въ русскихъ рукописяхъ XI—XIII вв., какъ и въ южнославянскихъ, *U* передается по образцу греческаго письма сочетаніемъ *ou*; лишь при недостаткѣ мѣста въ концѣ строки употребляется одно *U*, кот. съ полов. XIII в. появляется и въ серединѣ строки, хотя еще рѣдко, а съ XIV в. все чаще, пока не становится обычнымъ явленіемъ. А. П.

**Уаза** (Oise), прав. судоходн. притокъ Сены, беретъ начало въ Арденнахъ (въ Бельгіи), протекаетъ во Франціи въ департ. Уазы и Сены-и-Уазы; дл. 300 км.

**Уазы департаментъ**, въ сѣверной Франціи, представляетъ равнину, на сѣв. холмистую, плодородную; 5.985 кв. км. Климатъ умѣренный, орошается Уазой съ ея притоками. 411.028 ж., заним. гл. обраблѣбопашествомъ (пшеница, овесъ, рожь, ячмень) и скотоводствомъ (лошади, овцы); значит. развиты торговля и обрабатывающ. промысл. (произв. фаянс., печебумажн., текстильн., желѣзодѣлат.). Гл. гор. Бове.

**Уай**, рѣка, см. VIII, 198.

**Уайатъ** (Wyat), Томасъ, предводитель возстанія въ Англии 1554 г. (род. въ 1520 г., казненъ въ 1554 г.), см. VIII, 513.

**Уайеттъ** (Wyatt), Джонъ, англ. механикъ XVIII в., см. фабричная промышленность.

**Уайзменъ** (Wiseman), Николай, англ. кардиналъ и писатель (1802—1865), образование получилъ въ англ. колледжѣ въ Римѣ, съ 1835 г. жилъ въ Англии, гдѣ всѣ его усилія (основаніе період. органавъ, брошюры, лекціи и т. д.) были направлены на возстановленіе католич. іерархіи въ Англии, съ 1850 г. былъ уѣст-министерскимъ архіепископомъ. Кромѣ често теолог. произв., У. писалъ романы, изъ которыхъ извѣстнѣе „Фабіола“ (1854), изъ жизни первыхъ христіанъ, перев. на всѣ европ. яз.

**Уайкомъ** (Shipping, или High Wycombe), городъ въ англ. графствѣ Бекингемъ; 24.557 жит.

**Уайльдъ** (Wilde), Оскаръ, англ. поэтъ, ирландецъ по происхожденію, род. въ 1856 г., внукъ писателя Ч. Матюрина, автора „страшнаго“ романа „Странникъ Мельмонтъ“, сынъ писательницы, извѣст-

ной подъ псевдонимомъ Speranza (дѣвухой игравшей роль въ націоналистическомъ движеніи Ирландіи). По окончаніи гимназіи въ Дублинѣ, У. учился въ университетѣ въ Оксфордѣ (1874—78), гдѣ слушалъ Рѣскина и писалъ стихи, удостоенные преміи. Посѣтивъ Грецію, гдѣ проникся любовью къ эллинизму, У. въ 1881 г. издалъ сборникъ стихотвореній („Poems“), а въ слѣдующемъ году отправился въ Америку, гдѣ читалъ лекціи; здѣсь была поставлена его пьеса „Вѣра“ („Vera, or the Nihilists“), гдѣ русскіе „нигилисты“ изображены въ изрядно фантастическихъ тонахъ. Вернувшись изъ Америки (1883), У. поселился въ Парижѣ, познакомился съ В. Гюго, Э. Гонкуромъ, Моресомъ, Бурже, Верленомъ, Саррой Бернаръ, увлекся сначала Бодлеромъ, потомъ Бальзакомъ, подражалъ имъ въ костюмѣ и въ образѣ жизни и написалъ на франц. яз. драму „Саломея“, гдѣ (подъ вліяніемъ Флопера и Гейне) изобразилъ Саломею въ образѣ губительницы, убивающей любимаго ею Иоканаана (пьеса была переведена на англ. яз. его другомъ Дугласомъ, иллюстрирована Бердслеемъ и положена на музыку Р. Штраусомъ). Въ Парижѣ же У. написалъ трагедію „Герцогиня Падуанская“ („The Duchess of Padua“), поставленную въ Нью-Йоркѣ (1891), потомъ затерявшуюся и вновь найденную въ 1894 г. Вернувшись въ Англию, У. женился (въ 1884 г.) на Констанціи Ллойдъ, привнесшей ему хорошее приданое и поправившей его неблестящія матеріальныя дѣла. Ведя роскошный образъ жизни, У. взялъ мѣсто редактора „Женскаго Мира“ („Woman's World“) и ради заработка принялся писать для сцены. Такъ возникли его комедіи: „Вѣрѣ леди Уиндермеръ“ („Lady Windermere's Fan“), „Идеальный мужъ“ („An ideal Husband“), „Обыкновенная женщина“ („A Woman of No Importance“) и „Какъ важно быть серьезнымъ“ („The Importance of Being Earnest“), пьесы, по образцу Ожье, Дюма и Сарду, лишеныя дѣйствія и характеристикъ, но съ бойкимъ диалогомъ, иногда, впрочемъ (какъ послѣдняя), близкія къ фарсу съ переодѣваніями. Въ нѣсколько дней, на пари, написалъ онъ романъ „Портретъ Доріана Грея“ („The Picture of Dorian Gray“, 1891). Въ 1891 г. У. познакомился съ сыномъ маркиза

Куинсбэрри, лордомъ А. Дугласомъ. Когда маркизъ потребовалъ отъ него порвать съ его сыномъ, на котораго онъ оказываетъ плохое вліяніе, У. отказался, а когда маркизъ послалъ ему открытое письмо съ оскорбленіями, привлекъ его къ отвѣтственности. Такъ какъ слѣдствіе обнаружило улики, рисовавшія интимную жизнь У. въ особомъ свѣтѣ, онъ превратился изъ обвинителя въ обвиняемаго и, сначала оправданный, былъ потомъ приговоренъ къ двумъ годамъ исправительной тюрьмы (1895 г.). Отправленный сначала въ одну изъ лондонскихъ тюремъ, У. былъ затѣмъ переведенъ въ редингскую (на югѣ Англій), гдѣ, подвергаясь каторжному режиму, онъ былъ уже не У., а „С. 33“. Выпущенный на свободу, бойкотируемый англ. публикой и театрами, потерявъ всѣ свои доходы, брошенный почти всѣми друзьями, онъ поселился въ Нормандіи, недалеко отъ Дьеппа, въ деревнѣ Берневаль, подъ псевдонимомъ „Себастьяна Мельмота“ (въ честь дѣда), работалъ надъ драмой („Фараонъ“), нѣкоторое время прожилъ у Дугласа въ его виллѣ въ Италіи, поселился въ Парижѣ, въ Латинскомъ кварталѣ, все болѣе опускался, ум. въ 1900 г., вѣроятно, принявъ ядъ. Въ Англійи имя его не произносилось, жена его перемѣнила фамилію. — Примыкая къ прерафаэлитамъ, съ которыми дружилъ и въ духъ которыхъ написалъ не только свои первые „Стихи“, но и стихотвор. „Ravenna“ и поэму „Сфинксъ“ („The Sphinx“), У. былъ прежде всего—эстетъ. Его девизомъ были слова: „Rien n'est vrai que le beau“ (истинна только красота). Сторонникъ „искусства для искусства“, онъ довелъ эту теорію до крайности, до утверждения, что искусство выше жизни, и что не жизнь создаетъ искусство, а, напротивъ, искусство творитъ жизнь. Свою эстетическую доктрину У. изложилъ какъ въ предисловіи къ стихамъ Ренелла Рода, такъ въ особенности въ діалогахъ и статьяхъ, собранныхъ въ книгѣ „Intentions“. Ставя форму выше содержания, любитель красивыхъ словъ, блестящей стилистикъ, У. понималъ эстетизмъ вмѣстѣ съ тѣмъ очень внѣшне, обладался въ необычайные костюмы (за что его высмѣивалъ „Punch“), любилъ (какъ Доріанъ Грей) рѣдкія ткани, дра-

гобѣнные камни, пышные обѣды въ дорогой сервировкѣ. Его эстетизмъ—эстетизмъ не только прерафаэлиты, но и дэнди. Въ отличіе отъ своего учителя Рёскина, У. былъ эстетъ-аморалистъ. Въ своихъ афоризмахъ, въ „Доріанъ Грей“ онъ открылъ настоящій походъ противъ морали, противъ „испортившаго жизнь пуританства“. Но свой эстетическій аморализмъ онъ не сумѣлъ сохранить до конца въ чистотѣ. Являясь какъ въ своихъ комедіяхъ, такъ порою и въ сказкахъ („The Happy Prince and Other Tales“) несомнѣннѣйшимъ моралистомъ, осуждая свѣтскій эстетизмъ устами американки Эстеръ Уорсли въ „Обыкновенной женщинѣ“, У. въ „Портретѣ Доріана Грея“, гдѣ герой, отрехшись отъ морали во имя красоты, падаетъ все ниже и кончаетъ съ собою, изобразилъ въ сущности торжество морали надъ аморальнымъ эстетизмомъ. Эстетъ-аморалистъ, У. былъ далѣе „гедонистомъ“. Какъ въ своихъ афоризмахъ, такъ и устами лорда Генри Уотсона (въ „Доріанъ Грей“) онъ провозглашалъ „наслажденіе“ цѣлью жизни. Отъ Христа онъ звалъ къ Діонису. Но и свой „гедонизмъ“ онъ не сумѣлъ до конца сохранить. Находясь въ редингской тюрьмѣ, воспоминанія о которой навѣяли ему „Балладу“ (перев. К. Бальмонтъ), читая Библію и Данте, онъ „обратился“. Отъ Діониса онъ вернулся къ Христу и противопоставилъ „наслажденію“, какъ высшій смыслъ жизни, „страданіе и состраданіе“. Исторію своего „обращенія“ онъ рассказывалъ въ „исповѣди“ „De profundis“. Эстетъ, аморалистъ и гедонистъ, У. былъ далѣе крайнимъ индивидуалистомъ. Въ уста китайскаго философа Чуанъ-Тцу онъ вложилъ апологію старини, когда „люди, хотя и жили по сосѣдству, но старились и умирали, ни разу не побывавъ другъ у друга въ гостяхъ“. „Истина, которую знаютъ двое, уже не есть истина“ — гласитъ одинъ изъ его афоризмовъ. Но и свой индивидуализмъ У. не сумѣлъ сохранить до конца. Какъ въ статьѣ „Душа человѣка при социализмѣ“, такъ устами Чуанъ-Тцу онъ подвергъ рѣзкой критикѣ современное индивидуалистическое общество съ его принципомъ „всеобщаго соперничества“, противопоставляя ему въ первомъ случаѣ коммунизмъ, во второмъ—патриархаль-



ную старину, когда люди жили „мирно и тихо“. Въ этомъ отрицательномъ отношеніи къ капиталистическому обществу сказались не только аристократическая натура У., не только его духовная связь съ непронизываемыми группами аристократіи, но и его психическая слабость и неприспособленность къ „борьбѣ за существованіе“: отсюда мечты о строѣ жизни, который освободитъ „личность“ отъ всего угнетающаго и стѣсняющаго. На почвѣ этой же слабости и неприспособленности выросъ, въ сущности, и его эстетизмъ, отрицаніе жизни во имя искусства, единственнаго „убѣжища“ отъ жизни. Обладая психикой чрезвычайно впечатлительной и неуравновѣшанной, „импрессионистической“ (ея характеристика сдѣлана лордомъ Г. Уоттономъ въ „Доріанъ Грей“), У. былъ по складу натуры и таланта — импрессионистъ. Онъ лучше рассказываетъ (по свидѣтельству всѣхъ его знавшихъ), чѣмъ писалъ, а среди его произведеній лучше длинныхъ („Портретъ Д. Грея“; „Преступленіе А. Севилья“) его коротенькія „Сказки“. Импрессионистомъ былъ онъ и по своимъ взглядамъ на задачи критики, рисуя идеальнаго критика-творца, создающаго на основаніи впечатлѣній, полученнаго отъ произведенія, другое художественное произведеніе, хотя бы и не имѣющее отношенія къ прочитанному („Критика, какъ искусство“), ополчаясь противъ ученыхъ, коплющихся въ источникахъ („Портретъ мистера W. H.“). Для выраженія своихъ впечатлѣній отъ жизни и наблюденій надъ ней У. нашель форму импрессионистическую, форму афоризма, на которую и былъ мастеръ. Выворачивая наизнанку ходячую мораль, объявивъ войну мировоззрѣнію обывателя, „филистера“, У. то и дѣло превращалъ свои афоризмы въ парадоксы. Въ этой области онъ былъ какъ въ родной стихіи. Страсть къ парадоксу была его господствующей страстью, и ею онъ надѣлялъ не одного изъ своихъ героев (Иллингворса въ „Обыкновенной женщинѣ“, Дарлингтона въ „Вѣерѣ леди Уиндермеръ“ и въ особенности лорда Генри Уоттона въ „Доріанъ Грей“). Эта черта придаетъ произведеніямъ У. ихъ своеобразіе. Если эстетическій аморализмъ и христіанское покаяніе У. не чужды поэты, то его парадоксальность,

то, что онъ самъ называлъ *antinomy*, это — онъ самъ и весь онъ. — Собр. соч. У. изд. въ 14 т. — См. *A. Gide*, „O. W. A Study“; *Ingleby*, „O. W.“; *Sherard*, „The Life of O. W.“; *ego же*, „The Story of an Unhappy Friendship“; *Hamilton*, „The Aesthetic Movement in England“. По-русски собр. соч. изд. Саблинымъ, отдѣльныя произведенія — „Пользой“. В. Фриче.

**Уайомингъ** (Wyoming), западно-центр. штатъ С.-Ам. С. Шт., гранич. съ Небраской, Колорадо, Утой, Дакотой и Монтаной, площ. 252.768 кв. км. съ 145.966 ж. У. расположенъ на плоскогорьѣ, перерѣзываемомъ многими горными цѣпами и орошаемомъ рѣками Теллуостонъ и Снекъ. Склоны горъ (до 3.000 м. выс.) покрыты хвойнымъ лѣсомъ. Климатъ сухой и рѣзко континентальный. Минеральн. богатствъ очень много (каменн. уголь, мѣдь, золото, серебро, глина). Главн. занят. жит. скотоводство и отчасти земледѣліе, обработыв. промышл. мало развита и служить преимущ. для мѣстнаго потребленія. Гл. гор. Чейенъ (11.320 ж.). У. самост. штатъ съ 1890 г. Достопримѣчательностью У. является Теллуостонскій націон. паркъ (см.).

**Уайтбойсъ** (White-Boys, „бѣлые парни“), члены террористич. общества въ Ирландіи, возникшаго ок. 1820 г., дѣйствовавшаго ок. 30 лѣтъ и ставившаго своей цѣлью мстить жестокимъ землевладѣльцамъ и чиновникамъ за угнетеніе ирландскихъ фермеровъ.

**Уайтгевенъ** (Whitehaven), англійскій портов. городъ въ графствѣ Кемберландъ, на Ирландск. морѣ, 19.048 жит.

**Уайтингъ** (Whiteing), Ричардъ, англ. писат., см. III, 55.

**Уайтфильдъ** (Whitefield), Джорджъ, одинъ изъ основателей методистской церкви (1714—1770), получивъ университетское образов. въ Оксфордѣ, здѣсь примкнулъ къ кружку бр. Уэсли и вмѣстѣ съ ними отдался идеѣ обновленія церкви, принявъ священство и, когда за отступленія отъ догматовъ англиканства его лишили прихода, сталъ вести всеародную проповѣдь подъ открытымъ небомъ, преимущественно въ горнозаводскихъ районахъ, собирая своимъ пламеннымъ вдохновеніемъ десятки тысячъ слушателей. Неумоимый проповѣдникъ, онъ часто наѣзжалъ также въ Америку, гдѣ пользовался такимъ же

необычайнымъ обаяніемъ. См. XXVII, 561/63.

**Вайтчепель** (Whitechapel), восточная часть Лондона, однимъ концомъ непосредственно примыкающая къ „сердцу“ дѣловаго Лондона—City, другимъ — къ докамъ. Одинъ изъ самыхъ бѣдныхъ и антисанитарныхъ кварталовъ Лондона, историческій центръ преступныхъ элементовъ его, У. въ послѣднія десятилѣтія сталъ быстро заселяться еврейскими выходцами изъ Россіи и все болѣе принимаетъ обликъ трудового рабочаго квартала. Въ У. находится Тоупбео-Халл („университетское“ поселеніе для моральной помощи бѣднѣйшему населенію), Народный Дворецъ (People's Palace), превосходная городская библиотека-читальня съ особымъ отдѣломъ по древне-еврейской литературѣ.

**Вайтъ** (White), Эндру Диксонъ, американск. историкъ и дипломатъ, род. въ 1832 г. Въ 1857—1867 гг. былъ профессор. исторіи и англ. литер. въ университет. въ Мичиганѣ. Въ 1863 г. избранъ депутат. въ сенатъ штата Нью-Йоркъ, а въ 1866 г. предсѣдателемъ Корнелиевскаго института въ Итакѣ. Въ 1879—81 и въ 1897—1903 гг. сост. американ. посломъ въ Берлинѣ, въ 1892—94 въ Петербургѣ; былъ предсѣд. америк. делегации на международин. мирной конференціи въ Гаагѣ въ 1899 г. Былъ основателемъ (1884) и предсѣд. Америк. историч. ассоціаціи. Главн. соч.: „The Greater States of Continental Europe“ (1874), „A History of the Warfare of Science with Theology in Christendom“ (1896), „Autobiography“ (1905).

**Вайтъ** (Isle of Wight), островъ въ Ламаншѣ, 381 кв. км., 88.198 ж., принадлежитъ къ англійскому графству Гемпширъ. Посрединѣ острова и на югѣ проходятъ холмы; богатая растительность; живописн. мѣста. Климатъ очень мягкій, ровный, влажный, что дѣлаетъ о. У. излюбленнымъ курортомъ англичанъ (см. *курорты*). Сѣв. часть болѣе защищена (лѣто жарче, зима менѣе суровая), южн. — болѣе вѣтреная. Морск. берега оч. удобны для купанья. Сезонъ морск. купаній: май—сентябрь. Т° воды въ сезонъ 20°—23°; содерж. хлор. натра—27%. Главн. гор.—Ньюпортъ.

**Вайтъ Маунтинсъ** (White Mountains, *Бѣлыя горы*), часть Аппалачскихъ горъ

въ Нью Гэмпширѣ въ Соед. Шт. Америки см. II, 273.

**Вайтъ Риверъ** (White River), „бѣлая рѣка“, назв. мног. рѣкъ въ Сѣв. Америкѣ; самая большая — притокъ Арканзаса, 800 км. дл. (въ больш. части судоходна).

**Вакари**, *Brachyurus calvus*, видъ широконосыхъ обезьянъ Новаго Свѣта, до 50 см. длины, рѣдко встрѣчающаяся обезьяна, обитающая по болотистымъ берегамъ рѣкъ сѣв. областей Ю. Америки. У. имѣетъ, какъ и др. представители рода, короткій, какъ бы обрубленный хвостъ. Голова удлиненная, ноздри расположены по сторонамъ носа, рѣзцы наклонены впередъ. У *краснолицаго* У. лицо ярко-красное, шерсть грязно-желтая или красная, на спинѣ грязно-бѣлая, внизу золотистая. Питается плодами, плохо переноситъ неволю. М. Н.

**Вальяга** (Huallaga), рѣка, прав. прит. Амазонки въ Перу, вытек. изъ Андозъ; дл. до 1.000 км.

**Варгла** (Ouarghla), см. *Варгла*.

**Варсенисъ** (*Уаншерисъ*), см. II, 228.

**Вартонъ** (Warton), Томасъ, англ. поэтъ-лауреатъ и историкъ литературы (1728—1790). Былъ профессор. литерат. въ Оксфордѣ, въ молодости писалъ превосходно-юмористич. и посредственные серьезн. стихи. Главн. его трудомъ является „History of English Poetry“ (1774/81), довед. до конца XVI ст.; въ 1871 г. вышло новое изданіе этой исторіи англ. литерат., въ своей фактической части кореннымъ образомъ переработ. при участіи Furnivall'a, Skeat'a и др. авторитетныхъ изслѣдователей, и въ этомъ видѣ она до сихъ поръ представляетъ важное пособие для изученія предмета.

**Вась**, см. *Вась*.

**Ваттъ** (Watt), Джемсъ, знаменитый британскій физикъ, инженеръ и изобрѣтатель, творецъ современной паровой машины (1736—1819). Род. въ маленькомъ шотландскомъ городѣ Гриноѣ. Отецъ его, соединившій въ себѣ свойства челоуѣка практическаго и образованнаго, занимался изготовленіемъ математическихкихъ и мореходныхъ инструментовъ, а также судостроеніемъ. Маленькій У. отличался слабымъ здоровьемъ; уже тогда ояъ страдалъ годовными болями, которыя мучили его почти всю жизнь. Поэтому его никогда не при-неволивали къ школьному ученью; въ

школъ, по преданію, У. считался даже туповатымъ мальчикомъ. На самомъ дѣлѣ онъ уже ребенкомъ имѣлъ серьезный интересъ къ изслѣдованію явленной природы, а въ возрастѣ около 12 лѣтъ сталъ прилежно читать все, что могъ достать по естественнымъ наукамъ. Послѣ начальной школы У. нѣкоторое время учился въ гимназіи, гдѣ, м. пр., охотно занимался латынью. 13-ти лѣтъ его перевели въ математическій классъ, и съ этой поры стали рѣзко проявляться его механическія способности. Осуществленію этихъ склонностей необыкновенно помогала возможность пользоваться отцовскою мастерскою и инструментами. У. строилъ химическіе и физическіе приборы, дѣлалъ опыты, занимался даже анатоміей (впослѣдствіи онъ говорилъ, что охотно сдѣлался бы медикомъ) и читалъ, читалъ безъ конца. Бывая у дяди, профессора глэсгоскаго унив., молодой У. свелъ знакомство со многими учеными. Когда У. было 18 лѣтъ, затруднительное матеріальное положеніе его отца принудило У. выйти на практическое поприще. Онъ отправился учиться механическому мастерству— сначала въ Глэсго, потомъ въ Лондонъ. Въ ту эпоху замкнутыхъ цеховъ такое ученье было нелегкимъ дѣломъ; У. долженъ былъ дорого платить за свое обученіе и съ утра до вечера работать на своего хозяина; содержать себя ему приходилось самымъ экономнымъ образомъ. Вскорѣ изъ У. вышелъ превосходный мастеръ, и онъ рѣшилъ основать собственное дѣло на родинѣ. Сначала онъ (въ 1757 г.) устроился въ Глэсго въ качествѣ университетскаго механика. Несмотря на отсутствіе у У. какихъ бы то ни было дипломовъ или ученыхъ степеней, онъ, по свидѣтельству проф. Робисона, оказывался по своимъ познаніямъ выше патентованныхъ специалистовъ; его помѣщеніе въ университетѣ сдѣлалось сборнымъ мѣстомъ, куда шли за разъясненіемъ всевозможныхъ вопросовъ и недоумѣній— не только изъ области естественныхъ наукъ, но также изъ сферы языковеденія и литературы. — Ок. 1763 г. У. женился, разстался съ университетомъ и открылъ собственную мастерскую, выполняя здѣсь разнообразнѣйшія порученія своихъ заказчиковъ, отъ изгото-

вленія математическихъ инструментовъ до построенія органовъ и скрипокъ. Но вотъ въ 1764 г. произошло обстоятельство, которое имѣло поворотное значеніе не только для У., но—можно сказать—для всей исторіи человѣчества. Въ физическомъ кабинетѣ глэсгоскаго унив. была небольшая модель паровой машины Ньюкомена, употреблявшейся для откачиванія воды изъ шахтъ; эта модель работала плохо, и У. поручили исправить ее. Сначала У. отнесся къ этому дѣлу, какъ ко всякой мелкой починкѣ; но, заинтересовавшись встрѣченными затрудненіями и взявшись за дѣло съ своей обычной настойчивостью, онъ произвелъ цѣлое научное изслѣдованіе, въ результатѣ котораго оказалось, что недостатки модели завязать не отъ нея самой, а отъ того весьма несовершеннаго принципа, на которомъ была основана тогдашняя весьма неэкономно работавшая машина Ньюкомена (см. XXXI, 271/72). Тогда У. принялся за опыты, цѣлью которыхъ было уяснить, каково должно быть устройство паровой машины, работающей возможно экономно. Эти опыты продолжались болѣе года, стоили большого труда и денегъ; наконецъ, У. нашель, выражаясь его собственными словами, что „для того, чтобы сдѣлать совершенную паровую машину, необходимо, чтобы цилиндръ былъ всегда такъ же горячъ, какъ и входящій въ него паръ; но съ другой стороны—конденсація пара должна происходить при температурѣ довольно низкой“. Для осуществленія этого втораго требованія У. придумалъ ставить особый сосудъ, сообщающійся съ цилиндромъ—холодильникъ. Этой идеѣ холодильника онъ приписываетъ рѣшающее значеніе въ ходѣ его мыслей; всѣ другія улучшенія быстро послѣдовали за ней, какъ необходимые выводы, и онъ быстро принялся за практическое выполненіе своего изобрѣтенія, сначала въ видѣ модели. Модель работала вполне успѣшно, и въ 1768 г. У. подалъ прошеніе о привилегіи на „способы уменьшенія потребленія пара, и вслѣдствіе того—топлива въ паровыхъ машинахъ“. Въ началѣ 1769 г. онъ получилъ привилегію на 14 лѣтъ; но должно было пройти еще цѣлыхъ 13 лѣтъ пробы, опытовъ, затратъ, упорнаго труда, а глав-

ное — борьбы со всевозможными техническими, денежными и коммерческими затруднениями, пока, наконец, машины У. действительно вошли в употребление. Надо сказать, что У. был человеком крайне деликатный, доверчивый и совѣтъм не имѣлъ свойств промышленнаго дѣльца; отсутствие у него матеріальных средств дѣлало для него неизбежным вступить въ компанію съ капиталистомъ для эксплуатаціи своего изобрѣтенія; понятно, что отъ нравственныхъ качествъ его компаньона должно было для У. зависѣть очень многое. Къ счастью, ему повезло въ этомъ отношеніи; докторъ Ребакъ (Roebuck), который былъ компаньономъ У. съ 1765 по 1773 г., и Болтонъ (Boulton), съ которыми У. вступилъ въ компанію послѣ того, были людьми добросовѣтными и благожелательными. Впрочемъ, дѣла и того и другого часто бывали не въ блестящемъ положеніи; Ребакъ въ концѣ концовъ разорился (вслѣдствіе общаго коммерческаго кризиса), и У., изъ сочувствія не разрывавшій своихъ связей съ нимъ, долженъ былъ въ теченіе 5 лѣтъ изыскивать себѣ средства къ жизни инженерными работами (по прорытію каналовъ, постройкѣ мостовъ, доковъ и т. п.), которыми онъ хотя и приобрѣлъ почетную извѣстность, но которая приносила ему много огорченій, вслѣдствіе идеалистическихъ особенностей натуры У., неприспособленнаго къ дѣловымъ сношеніямъ съ подрядчиками, приказчиками, рабочими и т. д. Къ этому періоду жизни У. относятся нѣкоторыя его техническія изобрѣтенія: гребной винтъ для судовъ, дѣлительная машина, микрометръ и отражательный квадрантъ для землемѣрныхъ цѣлей. — Последнимъ и самымъ горестнымъ событіемъ въ жизни У. за этотъ періодъ была смерть горячо любимой жены (въ 1773 г.), всегда ободравшей его въ его трудахъ. У. былъ такъ потрясенъ горемъ, что цѣлый годъ находился въ какомъ-то оцѣпенѣніи и не могъ ничѣмъ серьезно заниматься. Но какъ разъ съ того времени начался поворотъ къ лучшему въ судьбѣ его машины. Компаньономъ У. сдѣлался Болтонъ, человекъ съ превосходными организаторскими способностями; слишкомъ короткий срокъ привилегіи, послѣ упорныхъ

хлопотъ, удалось продолжить еще на 25 лѣтъ; появился и сильный спросъ на новую машину, благодаря тому обстоятельству, что къ этому времени на многихъ британскихъ рудныхъ разработкахъ (особенно мѣдныхъ, въ Корнуолѣ) истощились поверхностные слои, и надо было углубляться въ землю; но при этомъ приходилось откачивать большое количество воды, заливавшей рудники; старая машина Ньюкомена не могла выполнять этой задачи, и многимъ владельцамъ рудныхъ разработокъ пришлось или бросать дѣло или прибѣгнуть къ содѣйствию уаттова изобрѣтенія. Миновало еще нѣсколько лѣтъ безпрерывныхъ заботъ, борьбы съ непониманіемъ, съ недобросовѣстностью, съ попытками хищничества — и, наконецъ, къ 1783 г. дѣла У. окончательно пошли на ладъ. А по окончаніи срока привилегіи (въ 1800 г.) заводъ У. и Болтона сталъ приносить еще большіе барыши, чѣмъ прежде. Въ періодъ наибольшей хлопотливой промышленной дѣятельности по распространенію своей машины У. не переставалъ дополнять и совершенствовать ее. Такъ, онъ изобрѣлъ: 1) пять различныхъ способовъ превращенія прямолинейнаго движенія въ круговое; 2) способъ использованія работы расширенія пара; 3) способъ „двойного дѣйствія“, или двойной впускъ пара по обѣ стороны поршня; 4) машину компаундъ; 5) паровой молотъ, въ число подробностей устройства котораго входитъ т. наз. „параллелограмъ Уатта“; 6) центробѣжный регуляторъ и регулирующий клапанъ; 7) различные манометры; 8) индикаторъ; 9) счетчикъ ходовъ поршня и мн. др. Кромѣ того, имъ сдѣланъ былъ рядъ изобрѣтеній, не имѣвшихъ отношенія къ паровой машинѣ: копировальный прессъ, арифметическая счетная машина, машина для кепирования скульптурныхъ произведеній. — У. является не только гениальнымъ изобрѣтателемъ, но и выдающимся ученымъ; его изслѣдованіе свойствъ пара, послужившее основой для построенія паровой машины, могло быть оценено по достоинству только въ XIX вѣкѣ. Онъ имѣлъ правильныя идеи о свойствахъ „перегрѣтаго“ пара; онъ также открылъ, независимо отъ Кавендиша (см.), что вода состоитъ изъ кислорода и водорода

да. Многие изъ изобрѣтенныхъ имъ механизмовъ (напр., „параллелограмъ У.“, которымъ достигается превращеніе круговаго движенія въ прямолинейное) представляютъ собою рѣшенія важныхъ и трудныхъ физико-математическихъ задачъ.—Послѣдніе годы своей жизни У. проводилъ на покоѣ, окруженный всеобщимъ уваженіемъ; рядъ первѣйшихъ ученыхъ обществъ Англій и континента считали его своимъ членомъ. *Ср.* XXXI, 272/74.—См. *Muirhead*, „Origin and Progress of the Mechanical Inventions of J. W.“ (3 т., 1854); *его же*, „Life of W.“ (1858); изд. *Muirhead*’омъ „Correspondence of the late J. W. on his Discovery of the Theory of the Composition of Water“ (1846); *Каменскій*, „Дж. У.“ („Биографич. библ.“ Павленкова). *А. Бачинскій.*

**Ваттъ**, или *ваттъ*, см. *единицы измѣренія*, XIX, 603/4, *прил.*, 7.

**Уба**, рѣка въ Томск. губ. и въ небольш. части въ Семипалат. обл., прав. прит. Иртыша; дл. 260 в., несудоходна.

**Убангъ**, см. *Денизъ*, XVIII, 229/30.

**Убанги** (*Мобанги*), рѣка, прав. притокъ Конго, вытек. изъ оз. Мвутанъ и теч. къ з. и ю.; въ верхн. теч. носить назв. *Макуа*, затѣмъ *Уэлле*; открыта Швейнфуртомъ въ 1870 г. Дл. до 2.350 км.

**Убеда**, окр. гор. испанск. пров. Хаэнъ, на р. Гвадалквивиръ; 19.913 ж. Соборъ XVI в. и маврит. крѣпость.

**Ubi bene, ibi patria**, лат. пословица: „отечество тамъ, гдѣ хорошо“.

**Убинское озеро**, въ кайнск. у. Томск. губ., въ Барабѣ (см.); площ. 578 кв. в., богато рыбой.

**Уби**, германск. племя, жившее при Цезарѣ на прав. бер. Рейна и подчинившееся Римск. имперіи; при Августѣ У. переселились на лѣв. бер. Рейна; гл. гор. ихъ была Colonia Agrippina (теперешн. Кельнъ).

**Убийство** есть умышленное противозаконное лишеніе жизни человѣка. Въ современномъ угол. правѣ У. является тягчайшимъ посягательствомъ противъ личности, при чемъ даже согласіе самого убиваемаго не устраняетъ преступности этого дѣянія. Исторически однако У. далеко не является древнѣйшимъ преступленіемъ. Долгое время возмездіе за У. было предоставлено частнымъ лицамъ, и только тѣ видѣ У., которые были сопряжены съ особой опасностью для общества (какъ У. главы рода, У. чаро-

дѣйное), влекли за собою публичныя кары. Допущеніе выкуповъ за У., существовавшее въ законахъ варваровъ до X—XI вѣка, свидѣтельствуетъ о томъ, что государственная власть долгое время представляла потерпѣвшему роду преслѣдовать убійцу и расправляться съ нимъ. Нынѣ уже повсюду У. даетъ основаніе для государственнаго возмездія. Юридическій составъ этого дѣянія разработанъ весьма тщательно, т. е. это преступленіе постоянно служило школьнымъ примѣромъ для ученій общей части. *Субъектомъ* У. можетъ быть всякое вмѣняемое лицо. Въ прежнее время У. вмѣнялось даже неодушевленнымъ предметамъ и животнымъ. Средніе вѣка полны разсказами о судебномъ преслѣдованіи животныхъ (свиней, воловъ, змѣй), лишавшихъ кого-либо жизни. Нынѣ субъектомъ можетъ быть только вмѣняемый человѣкъ. Душевно-больные убійцы подвергаются только мѣрамъ принуд. леченія или безопасности (ст. 39 Уг. Ул., ст. 97 Ул. о нак.). Въ случаѣ лишенія жизни себя самимъ субъектомъ имѣется самоубійство, которое раньше каралось какъ особый деликтъ. Участіе же въ самоубійствѣ другого лица въ видѣ подстрекательства или пособничества приравнивается къ умышленному убійству (ст. 1475 Ул. о нак.), и только новое Уг. Улож. устанавливаетъ для этого смягченную наказуемость (ст. 462). *Объектомъ* У. является жизнь другого человѣка. При этомъ не различается, въ какой степени былъ жизнеспособенъ человѣкъ, былъ ли то умирающій старецъ и больной или, напротивъ того, молодой, полный жизненныхъ силъ. Въ прежнее время имѣлись категоріи лицъ, У. которыхъ или не наказывалось вовсе или каралось особо легко. Таковы были, напр. гелоты въ Спартѣ, рабы въ республиканск. Римѣ, лишенные мира въ древней Германіи, приговоренные къ смерти въ средневѣк. Европѣ, женщины, признаваемыя вѣдьмами, и т. д. Нынѣ государство признаетъ за всѣми право на жизнь. Лишеніе жизни по приговору возможно только особыми лицами въ законномъ порядкѣ. Въ нашемъ правѣ долгое время ненаказуемымъ было У. уродо родителями. Петръ I установилъ наказуемость этого въ цѣляхъ полицейскихъ, а со Свода утверждается взглядъ на та-

кое У., какъ на привилегированное. Для У. необходимо начало жизни. У. плода, находящагося въ утробѣ матери, составляетъ особый видъ—вытравленіе плода (см.). Моментомъ начала жизни признается отдѣленіе плода отъ тѣла матери. Убийство новорожденнаго, или дѣтубійство (см.), признается привилегированнымъ видомъ У., если субъектомъ его была мать. Здѣсь предполагается, что роженица въ первые дни находится въ состояніи ослабленной вмѣняемости (соматическое состояніе). Наше законодательство, не довольствуясь этимъ признакомъ, присоединяетъ еще условіе въбренности рожденія ребенка, при которомъ обстоятельствами, смягчающими отвѣтственность, являются стыдъ и страхъ за ребенка (ст. 1451 ч. 3 и 1460 ч. 1). У. остается противозаконнымъ и тогда, когда оно учинено и съ согласія убитаго. Ул. о нак. не придаетъ этому обстоятельству никакого значенія, приравнивая такое У. къ обыкновенному У. Уг. Улож. (ст. 460) дѣлаетъ его видомъ привилегированнаго У., если оно учинено по настоянію убитаго и изъ состраданія къ нему. Иногда вслѣдствіе особыхъ обстоятельствъ У. можетъ переходить изъ преступленій противъ личности въ другіе виды преступленій. Такъ, у насъ У. главы государства и членовъ Имп. Дома разматривается какъ политическое преступленіе (см. *бунтъ*); У. посредствомъ поджога, взрыва и потопленія разматривается многими законодательствами какъ преступленіе общепопасное; преданіе неприятелю части войска—какъ государственная измѣна и т. п. *Дѣйствіе* У. состоятъ въ причиненіи смерти, при чемъ современное право, въ отличіе отъ стараго, не содержитъ указаній на способы, которыми оно должно быть причинено. Оно возможно не только механическими, химическими и физиологическими средствами, но и психическими (сильный испугъ, гипнозъ). Преступная воля выражается въ видѣ умысла или неосторожности. Наше законодат. различаетъ три вида умысла. У.: 1) У. съ заранее обдуманнмъ намѣреніемъ, 2) У. съ внезапнымъ умысломъ (съ закона 1871 г.) и 3) У. въ состояніи запальчивости и раздраженія (ст. 1454, 1455 ч. 1 и 2). Уг. Улож. знаетъ только умышленное У. Аффектированное У. является его

привилегированнымъ видомъ. Различіе умышленнаго и предумышленнаго У. есть остатокъ прошлаго, когда У. каралось смертною казнью: въ дѣлѣхъ сокращенія примѣненія послѣдней изъ состава У. было выдѣлено особо злостное или обдуманное У., которое и влекло смертную казнь. Такой характеръ сохранило предумышл. У. и доннѣ въ германскомъ и англійскомъ правѣ (Mord, murder). У. вполне допускаетъ и т. н. эвентуальный умыселъ, но новые проекты (швейц., австр. 1909 г.) создаютъ вмѣсто того особый деликтъ умышленнаго поставленія въ опасность жизни другихъ лицъ. Наше право приравниваетъ эвент. умыселъ къ прямому. Неосторожное лишеніе жизни въ Улож. о наказ. дробится на нѣсколько видовъ, въ зависимости отъ того, какимъ дѣйствіемъ неосторожно причинена смерть. Различается неосторожность, граничащая со случаемъ (ст. 110 Ул. о нак.); неосторожность общежитейская, когда дѣйствіе не было воспрещено (ст. 1468); неосторожность, вызванная нарушеніемъ правилъ, ограждающихъ личную безопасность и обществ. порядокъ (ст. 1466); неосторожное лишеніе жизни въ дракѣ (ст. 1465); лишеніе жизни, какъ послѣдствіе насилія, ударовъ, обиды дѣйствіемъ (ст. 1464); наконецъ, лишеніе жизни, какъ послѣдствіе болѣе серьезныхъ тѣлесн. поврежд. (увѣчья, ранъ, побоевъ, истязаній: ст. 1484, 1488, 1490). Уг. Улож. знаетъ только общее понятіе неосторожнаго лишенія жизни (ст. 464), караемаго тюрьмой. Наказаніе возвышается, если причиненіе смерти было послѣдствіемъ несоблюденія виновнымъ правилъ, установленныхъ для его рода дѣятельности въ огражденіе личной безопасности.—Нѣкоторые виды У. признаются особо тяжкими (квалифицированными). Такъ, по объекту тяжкимъ признается: 1) У. законныхъ родителей, 2) У. родственниковъ восходящихъ (кромѣ родителей), нисходящихъ, брата и сестры, дяди и тетки, законнаго супруга (ст. 1451), 3) У. начальника, господина и его членовъ семьи, хозяина или мастера, воспитателя или лица, которому виновный обязанъ своимъ содержаніемъ, 4) У. священнослужителя при отправленіи богослуженія, 5) У. беременной. По способу дѣятельности У. квалифицируется: 1) при общепопасности (посредствомъ поджога,

взрыва, желѣнодорожнаго крушенія); Уг. Улож. говорить объ У., учиненномъ способомъ, опаснымъ для жизни многихъ лицъ; 2) по жестокости—чрезъ истязанія и мученія; 3) измѣнническое У. (изъ за-сады); 4) У. посредствомъ отравленія. По *црпли дѣятельности* выдѣляется У. корыстное (для ограбленія убитаго, для получения наслѣдства, для завладѣнія собственностью убитаго или другого лица) и У. для облегченія иного преступленія. Тяжелѣе карается также рецидивъ У. (ст. 1450) и соучастіе (ст. 1454 ч. 2). Напротивъ того, въ нѣкоторыхъ случаяхъ У. карается легче (становится привилегированнымъ). Сюда, кромѣ указанныхъ выше случаевъ (У. уroda, У. по согласію, дѣтоубійство, У. аффектированное), относится У. при превышеніи обороны (ст. 1476). Нормальнымъ наказаніемъ У. является срочная каторга, въ случаяхъ квалифицированныхъ наказаніе достигаетъ высшихъ предѣловъ ея и даже безсрочной каторги; напротивъ того, привилегир. У. карается исправит. наказаніями, которыя падаютъ до тюрьмы безъ лишенія правъ.

*П. Люблинскій.*

**Ублюдокъ**, или *гибридъ*, см. *полтиси*.

**Убой скота**, см. *способы убоа скота*.

**Уборть**, прав. прит. Припяти, протек. въ Волынск. и Минск. губ.; дл. 266 в.

**Убусъ**, въ древней Руси особое полотенце, употреблѣвшееся въ видѣ головного убора. На церк. языкѣ У.—платокъ съ изображеніемъ Спасителя, напоминающимъ тотъ „Нерукотворенный образъ Спаса“, который, по преданію, отпечатлѣлъ на платкѣ самъ Христосъ для живописца Авгаря, царя эдесскаго.

**Убса-норъ**, озеро въ Монголіи (см.).

**Убытки**, см. *вредъ и убытки*.

**Убыхи**, горное черкесское племя, жившее прежде въ Черноморскомъ округѣ, въ Закавказьѣ. У. долго сопротивлялись русскому владычеству, въ войнѣ 1877—78 гг. стали на сторону Турціи и по окончаніи войны всѣмъ племенемъ переселились въ Турцію.

**Убѣжище**, см. *азулит*.

**Увалы**, такъ называются возвышенности, неясно отдѣленные отъ окружающихъ низинъ, т. е.—безъ подножія. *Стверными Увалами* наз. невысокія возвышенности близъ границы Вологодской и Вятской губ., служація водораздѣломъ

между рѣками, принадлежащими къ бассейну Ледовитаго ок. (Сѣв. Двина), и лѣвыми притоками Волги (гл. обр. бассейномъ Камы).

*Л. Б.*

**Уварова**, Праксовья Сергѣевна, графиня, урожд. княжна Щербатова, предсѣдательница моск. Археол. общ., род. въ 1840 г. и, выйдя въ 1859 г. замужъ за гр. А. С. У., сдѣлалась его дѣятельнѣйшей помощницей какъ въ самостоятельныхъ археологич. изслѣдованіяхъ, такъ и въ организаціи археолог. съѣздовъ и т. п. Избранная послѣ смерти мужа, въ 1885 г., предсѣдательницей Моск. Археол. общ., она продолжала его дѣло съ замѣчательн. энергіей, производя раскопки (въ зап. Россіи, на Кавказѣ), организовавъ съѣзды. Въ 1895 г. гр. У. избрана въ почетные члены Импер. Акад. наукъ и Импер. Археол. общ.

**Уваровитъ**, см. *гранаты* и XXVIII, 685/86.

**Уварово**, село борисоглѣбск. у. Тамб. губ., на р. Воронѣ; ок. 10 тыс. ж.

**Уваровъ**, Алексѣй Сергѣевичъ, графъ, сынъ С. С. У., извѣстный русск. археологъ (1828—1884). Получилъ прекрасное домашнее образованіе и подъ вліяніемъ отца сталъ интересоваться исторіей и археологіей. По окончаніи петерб. унив. по словесному факультету, онъ слушалъ лекціи въ Берлинѣ и Гейдельбергѣ и въ 1845 г., вернувшись въ Петербургъ, поступилъ на службу въ мин. иностр. дѣлъ. Дипломатич. служба У. продолжалась недолго и не мѣшала его археологич. занятіямъ: въ 1848 г. онъ, по предложенію президента Археологич. общ., предпринялъ ученую поѣздку на черноморское побережье. Результатомъ произведенныхъ У. раскопокъ былъ первый его капитальный трудъ — „Изслѣдованіе о древностяхъ южной Россіи и береговъ Чернаго моря“ (2 вып. in 4° съ атл., 1851—56, одновременно на русск. и франц. яз.). Въ 1851 г., служа въ мин. вн. дѣлъ, У. добился командировки на сѣверъ, въ область Суздаля и Ростова, гдѣ въ теч. 4 лѣтъ имъ было раскопано около 8.000 кургановъ. Полученныя данныя онъ обработалъ въ обширномъ трудѣ „Меряне и ихъ бытъ по курганнымъ раскопкамъ“ (въ „Трудахъ I-го археол. съѣзда въ Москвѣ 1869 г.“). Одно время (1857—59) состоялъ помощникомъ попечителя моск. учебн. округа,

затѣмъ, живя въ Италіи, онъ дѣятельно изучалъ византійск. искусство. Въ 1864 г. онъ окончательно переселился въ Москву и явился однимъ изъ основателей Моск. Археол. общ. При обществѣ сталъ выходить особый органъ („Труды М. А. О.“), въ которомъ У. помѣстилъ до 20 изслѣдованій, преимущественно по вопросамъ древне-христ. искусства и первобытной археологіи; кромѣ того, онъ напечаталъ много статей въ Археол. Словарѣ, составленномъ, по его мысли, членами общества. Въ 1869 г., по инициативѣ У., собрался въ Москвѣ первый археологич. съѣздъ; позже такіе съѣзды созывались черезъ каждые 3 года — въ Кіевѣ, Казани, Тифлисѣ и Одессѣ — и оказали огромныя услуги археологич. наукѣ. Въ 1881 г. У. издалъ 1-й томъ широко задуманнаго сочиненія: „Археологія Россіи. Каменный періодъ“, кот. было у насъ первою попыткой свести воедино результаты специальныхъ археологич. изслѣдованій. Въ 1881 г. имп. Александръ III поручилъ У. устройство Историч. Музея, и онъ вложилъ въ это дѣло много любви и труда, вмѣстѣ съ тѣмъ значительно пополнивъ собранныя коллекціи своими щедрыми пожертвованіями. Имя У. неразрывно связано съ судьбами русской археологіи, которой онъ былъ поистинѣ творцомъ и вдохновителемъ. Въ 1909 г. сталъ выходить посмертнымъ изданіемъ капитальный трудъ У. „Символика древне-христіанск. искусства“ подъ ред. проф. Д. П. Айнуллова; въ 1910 г. изданъ сборникъ мелкихъ трудовъ и статей У. по теоретическ. вопросамъ.

**Уваровъ, Сергій Семеновичъ**, вполнѣтвѣнн графъ, государственный дѣятель (1786 — 1855). Высшее образованіе получилъ отчасти за границею, въ Геттингенѣ, и уже 24 лѣтъ отроду былъ назначенъ попечителемъ петерб. учебн. округа, а въ 1818 г. — президентомъ Академіи наукъ, каковымъ оставался до самой смерти. Живя за границей и вращаясь въ кругу ученыхъ и писателей, У. написалъ рядъ очерковъ по греческ. древностямъ и мисологіи, которые были изданы въ видѣ сборника „Études de philologie et de critique“ (Спб., 1843). Въ 1848 г. въ Парижѣ вышли въ свѣтъ его „Esquisses politiques et littéraires“, содержащія главн. обр. его рѣчи,

произнесенныя имъ въ торжественныхъ засѣданіяхъ Академіи. Въ эпоху Александра I У. былъ очень либерально настроенъ и еще въ 1818 г. произнесъ рѣчь, въ которой говорилъ о политической свободѣ, какъ о послѣднемъ и „прекраснѣйшемъ дарѣ Бога“. Онъ былъ тогда близокъ къ литературнымъ кругамъ, состоялъ членомъ извѣстнаго „Арамаса“ и находился въ особенно близкихъ отношеніяхъ къ Жуковскому, что однако не помѣшало ему впоследствии проявить враждебность къ Пушкину и либеральн. печати. Послѣ декабрьскаго возстанія онъ сталъ ревностнымъ защитникомъ существующаго строя. Въ 1833 г. онъ былъ назначенъ министромъ народн. просвѣщ. и въ циркулярѣ къ попечителямъ учебн. округ. писалъ: „Общая наша обязанность состоитъ въ томъ, чтобы народное образованіе согласно съ Высочайшимъ намѣреніемъ Августѣйшаго Монарха совершалось въ соединенномъ духѣ православія, самодержавія и народности“. Эта формула officialнаго славянофильства внесена, какъ девизъ, въ графскій гербъ У., и ею неизменно руководился онъ въ своей дѣятельности. Въ реальной жизни все сводилось къ субординаціи, руссификаціи и крѣпостничеству. Въ этомъ направленіи былъ проведенъ Общій уставъ импер. русск. университет. Въ дѣлахъ обособленія высшаго сословія отъ среднихъ классовъ устроено до 40 специальн. дворянск. институтовъ или благородныхъ пансіоновъ съ особыми преимуществами для ихъ воспитанниковъ при прохожденіи службы. Для „производительныхъ“, по выраженію У., т. е. торгово-промышленныхъ классовъ положено начало реальному образованію открытіемъ съ 1836 г. при университетахъ лекцій сельск. хозяйства и лѣсоводства, учрежденіемъ 3-й гимназій въ Москвѣ съ классич. и реальнымъ курсомъ, реальныхъ классовъ при нѣск. провинц. гимназіяхъ; приѣмъ въ реальные классы дѣтей лицъ податныхъ сословій былъ облегченъ съ дѣлью „удержать низшія сословія государства въ соразмѣрности съ гражданскимъ ихъ бытомъ въ отношеніи къ образованію ихъ дѣтей“; съ той же дѣлью въ 1845 г. былъ повышенъ размѣръ платы съ учащихся въ высшихъ и среднихъ учебн. заведеніяхъ. Особья



мѣры были приняты по отношенію къ учебн. заведеніямъ Западнаго края. Въ видахъ ослабленія вліянія католическ. духовенства закрыты многія училища, содержимыя монастырями, остальные преобразованы по уставу 1828 г.; всѣ предметы вѣльно преподавать на русскомъ языкѣ. Но послѣ 48-го года и та политика, кот. проводилъ У., казалась недостаточной: теперь требовалось просвѣщеніе не направлять, а искоренять, и У. получилъ въ 1849 г. отставку.

**Уватское озеро**, въ Тобольск. губ., на границѣ тобольск. и тарск. у.; площ. 145 кв. в., средн. глуб. 4 арш.

**Увеличительныя и уменьшительныя слова**, особый разрядъ имѣть существительныхъ, образованныхъ посредствомъ присоединенія къ корню специальныхъ суффиксовъ, измѣняющихъ представленіе о нормальной величинѣ предмета, съ чѣмъ иногда соединяется отъблескъ униженія или ласки.

**Увертюра** (фр.), вступительная инструментальная пьеса, „открывающая“ собой какое-либо крупное музыкальное произведеніе, особенно оперу. Итальянская У. (или *sinfonia*), оформившаяся къ XVIII в., состояла изъ трехъ частей: быстрой, медленной, быстрой (А. Скарлатти). Французская У. той же эпохи конструировалась иначе: изъ частей медленной, быстрой, медленной (Люлли). Итальянскій типъ надолго получилъ господство, ибо лучше уравнивалъ элементы *allegro* и *adagio*. Съ начала XIX в. важное значеніе получилъ и вѣмедкій типъ У.—разновидность сонаты (см.) для оркестра, построенной на темахъ, цѣликомъ или частью взятыхъ изъ оперы (Бетховенъ, отчасти уже Моцартъ, Глинка). Этотъ типъ У. особенно охотно примѣняется для такъ назыв. концертныхъ У., которыя предназначены для концертнаго, а не для опернаго исполненія. Изъ распространенныхъ типовъ У. новаго времени надо назвать еще У.-попурри, гдѣ мотивы оперы называются въ произвольно-прихотливомъ порядкѣ, разсчитанномъ на тѣ или иные эффекты звучности (Россия), и т. наз. „вступленіе къ оперѣ“, или „симфоническій прологъ“ къ оперѣ. Такія вступленія обычно имѣютъ тематическую связь съ оперой, но разрабатываются свободно въ любыхъ формахъ

наиболѣе соответствующихъ данной индивидуальной задачѣ (Вагнеръ, Римскій-Корсаковъ). Ю. Энгель.

**Уводъ**, лѣв. прит. Клязьмы, начин. въ Костромск. губ. и течетъ въ шуйск. и ковровск. уу. Владим. губ.; дл. 140 в., шир. 5—30 саж., глуб. 1—3 саж. На У. наход. Иваново-Вознесенскъ и с. Кохма.

**Уволока**, см. *волока*.

**Увольненіе отъ службы** (*государственной*), см. XVI, 215/16, прил., 6/7.

**Увѣчье**, видъ тѣлеснаго поврежденія, состоящій въ лишеніи человѣка какаго-либо органа тѣла, тѣлесной способности или въ значительномъ ослабленіи дѣятельности ихъ. Наше Улож. о нак. перечисляетъ различныя виды тѣлесн. поврежденій, содержа весьма дробныя постановленія о каждомъ изъ нихъ. Въ этомъ отношеніи оно противоположно новому Уг. Улож. 1903 г., которое обнимаетъ всѣ тѣлесн. поврежденія общимъ понятіемъ и потому не знаетъ легальнаго понятія У. Последнее растворяется въ группѣ весьма тяжкихъ или тяжкихъ тѣлесн. поврежденій. Дѣйствующее право разсматриваетъ У. какъ тяжчайшую форму нарушенія здоровья. По объективному характеру оно дѣлитъ У. на тяжкія и менѣе тяжкія У. Къ первымъ относятся: лишеніе зрѣнія, языка, слуха, руки, ноги, дѣтородныхъ частей, неизгладимое обезображеніе лица (ст. 1477) и причиненіе душевной болѣзни (ст. 1487). Понятіе менѣе тяжкихъ У. обнимаетъ собою: лишеніе какаго-либо иного органа тѣла, кромѣ перечисленныхъ, или ослабленіе дѣятельности какаго-либо изъ перечисленныхъ выше органовъ или функций. Хотя различіе обоихъ видовъ У. покоится на перечнѣ, однако практика не придавала этому перечню исчерпывающаго значенія. Такъ, къ болѣе тяжкому У. она отнесла: разорваніе дѣвственной плевы пальцемъ, переломъ челюсти. Она выставила для различія видовъ У. физиологическій критерій слѣдующаго рода: тяжкими У. признаются такія, которыя производятъ важное въ тѣлесныхъ способностяхъ поврежденіе, лишаютъ потерпѣвшаго дѣйствія какаго-либо органа или окончательно разстраиваютъ отправленіе какой-либо существенной части организма, тогда какъ менѣе тяжкія У. могутъ имѣть послѣдствіемъ временное, болѣе или менѣе продолжительное, раз-

стройство организма (рѣш. Сен. 1872/1072). Вопросъ о разграниченіи становится т. обр. дѣломъ врачебной экспертизы, которая руководится въ этомъ случаѣ подробными указаниями Уст. врач. Однако мнѣнія, представленныя врачами, не имѣютъ рѣшающаго значенія и оцѣниваются по внутреннему убѣжденію судей (рѣш. Сен. 1873/280). Предѣлы наказуемости У. поставлены весьма широко (испр. арестант. отд. отъ 1 до 3½ лѣтъ — за менѣе тяжкія У. и отъ испр. отд. на 4 года до каторжныхъ работъ до 8 лѣтъ — за болѣе тяжкія У.), въ виду чего значеніе экспертизы весьма велико. Но примѣрно законодатель самъ старается указать обстоятельства, съ которыми долженъ считаться судья при опредѣленіи размѣра наказанія. Такъ, законъ обращаетъ вниманіе: 1) на *степень виновности*: У., нанесенныя съ заранѣе обдуманнѣмъ намѣреніемъ, караются тяжелѣе, чѣмъ просто умышленныя, а послѣднія тяжелѣе, чѣмъ причиненныя въ запальчивости и раздраженіи (ст. 1480), при чемъ въ этомъ послѣднемъ случаѣ не различаются даже болѣе и менѣе тяжк. У.; наказаніе можетъ быть понижено до тюрьмы не ниже 4 мѣс.; 2) на *обстановку*, при которой У. причинено. Такъ, къ особо квалифицированнымъ случаямъ относятся: У. священнослужителю при богослуженіи (ст. 212 п. 2), должностному лицу при отправленіи должности (ст. 346); напротивъ того, наказуемость сильно падаетъ при нанесеніи У. въ дракѣ (ст. 1485) или при превышеніи необходимой обороны (ст. 1493); 3) на *способъ причиненія* У. Такъ, тяжкими способами признаются: особая жестокость, измѣннической ударъ, присоединеніе къ У. истязаній и мученій, пользование ядовитыми веществами (ст. 1477, 1486); 4) на *важность послѣдствій для жизни*, квалифицируя У., повлекшее за собою смерть (ст. 1484); 5) на *экономическую сторону* потери органа тѣла. Такъ, при тяжкихъ У. обращается вниманіе на наличность средствъ пропитанія въ будущемъ, а при менѣе тяжкомъ — на продолжительность неспособности къ обычнымъ занятіямъ и работамъ. Кромѣ наказанія, виновнаго въ У. постигаетъ обязанность возмѣщенія потерпѣвшему расходовъ, употребленныхъ на излѣченіе, и всѣхъ причиненныхъ имъ убытковъ и вреда

(ст. 1496). Общ. отвѣтственности предпринимателей за У. и несчастные случаи см. *страхованіе рабочихъ. П. Люблинскій.*

**Уганда**, британскій протекторатъ въ восточн. экваторіальной Африкѣ. Площ. 285 тыс. кв. км. Располож. между озерами Альберта и Викторіи на ю. и Горнымъ Ниломъ и оз. Рудольфа на с.; на ю. гранич. съ Германскою Вост. Африкой, на з. съ бельгийскимъ Конго, на с. примыкаетъ къ англо-египетскому Судану и на в. къ британск. протекторату Вост. Африки.

Рельефъ и широта У. чрезвыч. разнообразны. На ю.-в. поднимается гигантскій потухшій вулканъ Эльгонъ (болѣе 4.200 м. выс.), со своими отрогами и разнатыми склонами образующій цѣлую горную страну, покрытую густыми лѣсами и замѣч. многочисл. водопадами. Другая возвышенія и лѣсистая мѣстность находится на з., гдѣ поднимается увѣчанная сѣтвистая гранитная горная цѣпь Рувензори (болѣе 5 тыс. м. выс.), также вулканич. область Афдурри съ рядомъ потухшихъ и дѣйствующихъ вулкановъ отъ 3 до 4½ т. м. выс. и живописн. кратеры, озера Торо и Анкома. Напротивъ, с.-в. У. представл. собой б. ч. каменистыя пустыни. Въ геологич. отношеніи У. сложена преимущ. изъ кристаллич. и вулканич. породъ; главн. полезныя ископаемыя — желѣзн. руды; найдены также золото, графитъ и др. Климатъ оз. разнообразный; на з. и ю.-в. влажный, особенно въ горахъ, гдѣ годов. колич. осадковъ превышаетъ 200 см.; напротивъ, на с.-в. (провинція Рудольфа) колич. осадковъ ничтожно, и климатъ чрезвыч. знойный и сухой. Изъ рѣкъ У. имѣетъ наибольш. значеніе Верхній Нилъ (см.), начин. изъ оз. Викторіи и прорывающ. въ сѣ. ю. на с. У. принадле. также своими частями или цѣльнымъ рядъ большихъ центр.-африк. озеръ (оз. Викторіи, Рудольфа, Альберта-Ньяны, Альберта-Эдуарда, Ибрагимъ-Кюа-кванга, Деву и др.). — Растит. роскошна, за исключ. провинц. Рудольфа съ развѣженной сомалийск. флорой. Восточн. провинціи отлнч. огромн. разрастленіемъ папоротка и др. болотн. и водн. растений. Густые тропич. лѣса покрываютъ значит. часть У., составя. ихъ скелетъ съ тропич. лѣсами зан. Африки, но маслич. пальма отсутствующа. По высок. склонамъ горъ протир. своеобразн. растит. горныхъ лѣсовъ, на Эльгонѣ изъ вѣковъ выдѣл. хвойныя, на Рувензори изъ гигантовъ. *Rododendron* и др. Альпійск. флора горн. вершинъ имѣетъ смѣшан. абиссинско-капскій характеръ и представлена видами *Senecio*, *Lobelia*, *Kniphofia* и ми. др. Фауна тропич. лѣсовъ также напоминаетъ зап.-африк.; на с. и в. В. къ ней присоедин. вѣков. абиссинск. и южно-африк. формы. Въ У. встрѣч. много антилопъ, зебръ, жираффа, африк. оселъ, 3 вида буйвола, носорогъ, слонъ, гиенопогамъ, оканги, шимпанзе и ми. др. Въ 1913 г. насчитан. въ У. 2.889.561 туземецъ, 3.110 индусовъ и арабовъ и 828 европейцевъ (преимущ. англичанъ). Туземцы въ главн. массѣ состоятъ изъ негрскихъ народовъ, кот. могутъ быть раздѣлены на 3 группы: негровъ-банту, нильские негры и племена пигмеевъ. Изъ негрскихъ (банту) народовъ баганда выдѣл. по своему развитію, до прихода арабовъ и европейцевъ они достигли вѣдѣств. степенн культуры и образован. самое государство, нынѣ оны б. ч. приняла христіанство. На с. живутъ также вѣков. хамитич. племена. Туземцы завим. земледѣл. и скотовъ, воздѣлыв. дурру, маниокъ, бататы, бананы, ямсъ и др. Европейцы поощряютъ также разведен. плантаций сахарн. тростника, хлопчатника и кофе. Главн. статья вывоза служ. слонов. кости, каучукъ и кожа. Главн. администр. дѣлнцъ *Энтеббе* на оз. Викторіи, на кот. провиз. пароходство. Вдоль Верх. Нила провед. ж. д. Непдалеко отъ *Энтеббе* нах. столица баганда Менго съ 70 т. ж. **Б. Д.**

**Угарь** зависитъ отъ присутствія въ воздухѣ окиси углерода (СО), которая образуется всякій разъ, когда углеродистое вещество сгораетъ при избыткѣ на-

Углеводороды, простейшие органические соединения. В состав их входят только углерод (С) и водород (Н). Отсюда — их название. Все У.—нейтральные вещества, пересторимы в воде; в органических растворителях (эфир, спирт и т. п.) они более или менее хорошо растворяются. У. разделяются на несколько рядов, каждый из которых обнимает группу гомологов и изомеров, отличающихся друг от друга лишь величиною молекулы и строением. Между собою ряды У. различаются как по составу, так и по свойствам. Различие в состав заключаются в различных отношениях между числом атомов углерода и водорода, входящих в состав углеводородной молекулы. По теории строения делят из углеводородных атомов может присоединить к себе, самое большее, 2n-2 атомов водорода. Величина 2n-2 может быть названа так. обр. предельной емкостью насыщения деля и углеводородных атомов. У. общей формулы  $C_nH_{2n+2}$  называются потому *предельными*, или *насыщенными*. Деля следующие У. *ненасыщенные*, или *непредельные* по составу. Мы знаем здесь несколько рядов У., состав которых выражается формулами  $C_nH_{2n}$ ;  $C_nH_{2n-2}$ ;  $C_nH_{2n-4}$ ;  $C_nH_{2n-6}$  и т. д. Каждый из них имеет характерные особенности в свойствах, а следовательно, и в строении и поэтому должен быть рассмотрен отдельно.

**Предельные У. Ряд  $C_nH_{2n+2}$  (парафины).** Это наиболее обширный ряд У. Число известных соединений сюда гомологов измеряется десятками. Кроме того, начиная с бутана,  $C_4H_{10}$ , для каждого гомолога известно по несколько изомеров, напр., бутанов—2, пентанов—3, гексанов—5 и т. д. Для высших гомологов теория строения предвещает еще большее число изомеров, быстро возрастающее с увеличением веса молекулы. Простейшие представители этого ряда:  $CH_4$ —метан,  $C_2H_6$ —этан,  $C_3H_8$ —пропан и  $C_4H_{10}$ —оба бутана—газообразные вещества; деля следующие жидкие У.:  $C_5H_{12}$ —пентаны,  $C_6H_{14}$ —гексаны и т. д.; начиная же с  $C_{14}H_{30}$ , гексадекана (темпл. пл. 18°)—твердые. Наиболее сложный У. этого ряда, полученный искусственным путем,— $C_{60}H_{122}$ , гексакотан. — В этой сложной смеси многие из этих У. встречаются в нефти, особенно американской; твердые—также в горючем воске (озокерит). В чистом виде их можно получить лишь искусственным путем, по одному из следующих методов: 1. Действие водорода в момент вытеснения на галогенопроизводные, напр.,  $C_2H_5Br + 2H = C_2H_6 + H_2$ . 2. Действие металла натрия на такие же производные, напр.,  $2C_2H_5Br + 2Na = C_2H_6 + 2NaBr$ . Существуют и другие способы получения предельных У., при чем простейшие из них могут быть синтезированы прямо из элементов; ср., напр., металлы. Характерная особенность этих У.—исключительная устойчивость в различных реагентах. Отсюда их наименование—*парафины* (parum affinis). Все они совершенно не способны к реакциям присоединения («предельный характер»). Реакция же замещения протекают здесь лишь при наличии особых условий, как-то: солнечный свет, повышенная температура и т. п. Так, напр., галогеноводородные кислоты вовсе не реагируют с парафинами; хлор на рассеянном свете действует медленно; на прямом же солнечном—энергично, с обугливанием (ср. *метан*); ок. стрпной и азотной кислотами У. этого ряда при обыкновенной температуре вполне устойчивы; при повышенной же температуре и определенной концентрации образуются нитросоединения и сульфокислоты, напр.,  $C_6H_{14} + HNO_3 = C_6H_{13}NO_2 + H_2O$ . О техническом применении парафинов см. *нафта*, *озокерит*, *парафины*.

**Непредельные У. Ряд  $C_nH_{2n}$ .** Среди У. состава  $C_nH_{2n}$  резко обособляются две группы. Одна из них, *нафтены*, по своим химическим свойствам чрезвычайно близко напоминает парафины; другая, *олефины*, характеризуется склонностью к реакциям присоединения («непредельный характер»).

**Нафтены.** Вместе с парафинами нафтены образуют главную массу нефти (особенно казавской); отсюда их название. Характерная особенность их—предельный характер при непредельном составе—обуславливается особой структурой из молекулы: все они имеют замкнутое или циклическое строение. Состав их, напр., формулы нормального гептана,  $C_7H_{14}$ , и

одного из пентанафтопов,  $C_{10}H_{16}$ —циклопентана или пентаметилена:

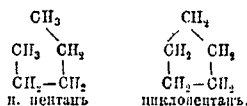

Нетрудно видеть, что в обоих этих У. все валентности насыщены, а потому и химические свойства обоих У. должны быть примерно одинаковы. По характеру цикла нафтены могут быть довольно разнообразны. Наиболее изучены У. с три-, тетра-, пента-, гекса- и гептаметленовыми циклами, их гомологи и производные. Наименование их складывается обыкновенно из соответствующего обозначения представителя парафинового ряда с прибавлением приставки цикла. Таковы, напр.:

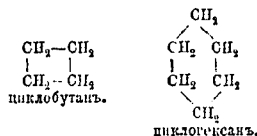

Основная задача получения нафтопов и их производных сводится к замыканию соответствующего цикла. В некоторых случаях это достигается действием металла натрия на дибромиды, напр.:

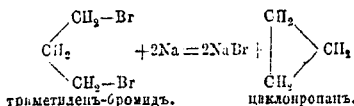

В других случаях к той же цели можно подойти, напр., сухой перегонкой двухосновной кислоты:

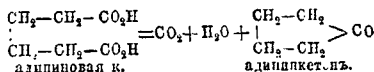

Получающийся при этом циклический котон может быть превращен обычными реакциями последовательно в алкоголь, галогенопроизводное и, наконец, в У.—циклопентагн. Наконец, как особый способ получения циклогексана и его производных, следует упомянуть действие водорода в присутствии катализаторов (Ni, Pt) на ароматические соединения (бензол и др.), а также и вообще гидрогенизацию У. и соединений непредельного характера, уже содержащих ту или иную замкнутую систему.

По способу устойчивости к различным реагентам нафтены с различными циклами значительно отличаются друг от друга. Так, напр., циклопентагн и циклогексан вполне устойчивы к галогеноводородным кислотам и к брому; на циклопропан же бром не реагирует только в темноте, а йодосодержащая кислота уже при обыкновенной температуре превращает этот У. в нормальный иодистый пропилен с распадом цикла:  $C_3H_6 + I_2 = C_3H_7I$ . Такое различие в устойчивости различных циклов обуславливается гл. обр. причинами стереохимического характера.

**Олефины.** По имени простейшего представителя, этилена,  $C_2H_4$ , У. этого ряда называются также *атиленовыми*. Их характерное отличие от нафтопов и парафинов—необычайная склонность к реакциям присоединения. Они легко соединяются с галогеноводородными кислотами и галогенами, напр.,  $C_2H_4 + Cl_2 = C_2H_4Cl_2$  (*см. масло олеандрических лиликов*); в присутствии катализаторов (Ni, Pt) они присоединяют два атома водорода, переходя в соответствующие парафины; легко реагируют с различными окислителями, при чем и здесь в первую очередь образуются продукты присоединения. Такую, напр., образование озонидов (см. *перекиси органические*). В других случаях подобного рода первоначальная фаза реакции неустойчива и обнаруживается лишь про-

дукты кальциевого окисления. Таковы, напр., гликоли (см.), получающиеся при действии на этиленовые У. хамелеона при охлаждении:  $C_2H_4 + O + H_2O = C_2H_4(OH)_2$  (этиленгликоль).—Всю совокупность подобных химических свойств обыкновенно обозначают, как «неплавкий, или непредельный характер», который должен обуславливаться, конечно, какой-то особенностью в структуре соответствующих соединений. Обыкновенно в них допускают наличие так наз. двойной связи, по месту которой и происходят все вышеуказанные реакции; существуют однако и другие воззрения на их строение.—Олефины получают отщеплением воды от спиртов или галогеноводородных кислот от галогеноводородных, напр.:  $CH_3CH_2OH - H_2O = CH_2=CH_2$  (этилен). Они образуются также при сухой перегонке разнообразных органических веществ и встречаются повсюду в некоторых технических продуктах (свильный газ).

**Ряд  $C_nH_{2n-2}$ .** В этом ряду, так же как и в предшествующем, встречаются У. двойного рода: У. с открытой цепью (I) и У. циклические (II). В ряду  $C_nH_{2n-2}$  с открытой цепью непредельный характер выражен еще более резко, чем у олефинов. Все они легко поддаются двойному окислению. К водороду, галогенам и галогеноводородным кислотам относятся так же, как олефины, с одним лишь отличием: здесь могут присоединяться уже 4 атома водорода или галогена и соответ. 2 молекулы галогеноводородной кислоты.—Известно 2 класса У. ряда  $C_nH_{2n-2}$  с открытой цепью:

1. **Ацетиленовые У.** Сюда относится простейший представитель этого класса,  $C_2H_2$ —ацетилен (см.) и его гомологи (см. *алкины*). Все реакции присоединения протекают здесь по месту двух соседних атомов углерода. Теория строения допускает поэтому между ними особую краткую связь (тройную), как это видно, напр., из формулы ацетилена  $CH \equiv CH$ . Конечно, и здесь, так же как в формуле олефинов, краткая связь является лишь символом для обозначения определенной совокупности химических свойств. Характерная особенность ацетилена—способность образовывать металлы, производные, которая при действии воды или разбавленных кислот дает обратно ацетилен. Таково, напр., взрывчатое серебряное соединение,  $C_2Ag_2$ , получаемое при пропускании ацетилена в аммиачный раствор азотно-кислого серебра. Некоторые из подобных соединений готовятся технически (см. *карбиды*). Подобно металлу и этилену, ацетилен также входит в состав свильного газа.

2. **Двойные.** Ко второму классу У. ряда  $C_nH_{2n-2}$  с открытой цепью относятся несколько групп У., у которых в реакции присоединения 4 одновалентных атома (водорода, галогена) принимают участие больше, чем 2 соседних атома углерода. Во всех таких У. допускают поэтому наличие двух двойных связей. Отсюда их общее название. Таковы, напр., аллены,  $CH_2=C=CH_2$  и его гомологи; *бутадиен*,  $CH_2=CH-CH=CH_2$ , и др. Некоторые из этих У. представляют большой интерес, теоретический и практический; так, напр., изопреп,  $CH_2=C(CH_3)-CH=CH_2$  (метил-бутадиен), легко получаемый из лимонена (см.).

II. Циклические У. ряда  $C_nH_{2n-2}$  могут быть как непредельными—нафтены (1), так и предельными—оциклические У. (2).

1. **Нафтены.** По способам получения и химическим свойствам, а следовательно, и структурам нафтены так же относятся к нафтенам, как олефины к парафинам. Следовательно, это непредельные циклические У. с одной двойной связью. Таковы, напр., циклогексен, легко получаемый отщеплением воды от циклогексанола:

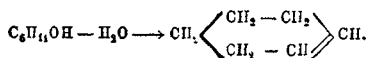

2. **Выциклические У. предельного характера** входят ближайшее отношение к некоторым вышешим природным соединениям. Таковы, напр., камфен,  $C_{10}H_{16}$ , У., соответствующий камфару (см.). Лучший способ их

получения—каталитическое разложение соответствующих гидразонов (Кижпер):



Структура их вытекает из строения веществ, служащих исходным продуктом для их получения.

**Ряд  $C_nH_{2n-4}$ .** Важнейше представителем этого ряда является состав  $C_{10}H_{16}$ . Это—так наз. *терпены*, широко распространенные в растительном царстве. Для получения их измельченные части растений подвергают обработке водяным паром. В отгоняют получают смесь терпенов и их производных, которые разделяют затѣм фракционной и другими методами. Средн терпенов вытѣют У. с открытой цепью и тремя двойными связями, напр., *мирицен* (см.); циклические (2 двойных связи), напр., *лимонен* (см.); и, наконец, бициклические, с одной двойной связью, как-то: *пинен* (см.), *камфен* (см.) и др. Все они обладают резко выраженным непредельным характером; легко окисляются даже кислородом воздуха и различными способами превращаются в ароматические У. и их производные (ряд  $C_nH_{2n-6}$ ).

**Ряд  $C_nH_{2n-6}$ .** Важнейший класс У. этого ряда принадлежат к так наз. *ароматическим соединениям* (см.). Сюда относятся:  $C_6H_6$ —бензол (см.),  $CH_2=C_6H_4=CH_2$ —толуол (см.),  $C_6H_5(C_6H_5)_2$ —ксилолы (см.) и т. д. Несмотря на большое удаление от предѣла, ароматические У. почти неспособны к реакциям присоединения. Лишь водород в присутствии катализаторов (Ni, Pt) при строго определенной температуре присоединяется к ним в количестве шести атомов в молекулу, при чем образуются гексанафены (ср. выше). Зато реакции замещения здесь весьма разнообразны. Хлор и бром, напр., действуют на ароматические У. на холоду:  $C_6H_6 + Cl_2 = C_6H_5Cl + HCl$ . Так же легко реагируют с ним азотная кислота с образованием нитросоединений (см. *нитробензол*) и серная—с образованием сульфокислот (см.). К окислителям бензол чрезвычайно устойчив, гомологи же его довольно легко окисляются в соответствующие ароматические кислоты, при чем действие окислителя всегда направляется на боковую цепь: напр.,  $C_6H_5CH_3 \longrightarrow C_6H_4CO_2H$  (бензойная кислота). Все совокупность подобных химических свойств обыкновенно обозначают как особый «ароматический характер» молекулы. Слѣдует отметить, что таким характером, кроме У. ряда  $C_nH_{2n-6}$ , обладают У. и некоторых других, вышеших рядов. Таковы, напр., нафталин (ряд  $C_nH_{2n-10}$ ), антрацен (ряд  $C_nH_{2n-14}$ ) и др. Во всех них принимают участие не только атомы, но и более бензольных ядер.

Как уже было указано, каждый из углеводородных рядов состоит из группы гомологов. Последние легко выводятся из простейшего У. того или иного ряда путем замещения водородных атомов на метильные группы. Вот, напр., начало гомологического ряда олефинов:

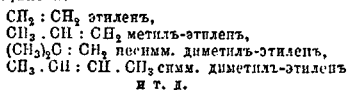

Как это видно на примере метил-этилена, такое метилирование может приводить иногда к двум У. одинакового молекулярного веса, но различного строения, т. е. к двум (или более) изомерам. Базируя на теории строения, можно таким образом, исходя из простейшего У. того или иного ряда, составить себе представление о всем ряде. Из У. путем замещения легко могут быть выведены все остальные органические соединения. Замѣная, напр., водородные атомы в У. на гидроксильную (OH) или карбоксильную (CO\_2H) группы, мы получаем соответствующие спирты или кислоты и т. д. Все эти соединения, обладая самым разнообразным свойствами, сохраняют однако основной характер (предельный, непредельный, ароматический и т. п.) своего ряда. Можно говорить поэтому не только об У., но вообще о соединениях парафинного, олефинового и др. рядов. Около простейших представителей У. группируются таким образом все разнообразие органических соединений.

Углеводы, обширный класс органических соединений, в состав которых входят углерод (С) водород (Н) и кислород (О), при чем последние два элемента — в так же отношении, как в воде (H<sub>2</sub>O). Таким образом общая формула У.—С<sub>n</sub>H<sub>2n</sub>O<sub>n</sub>. В простейших случаях n=3. Это так наз. моносахариды (мономы общей формулы С<sub>n</sub>H<sub>2n</sub>O<sub>n</sub>). В важнейших из них n=3, 4, 5 или 6, так что общая формула соответствующих моносахаридов такова: С<sub>3</sub>H<sub>6</sub>O<sub>3</sub> (триомы), С<sub>4</sub>H<sub>8</sub>O<sub>4</sub> (тетраомы), С<sub>5</sub>H<sub>10</sub>O<sub>5</sub> (пентомы) и С<sub>6</sub>H<sub>12</sub>O<sub>6</sub> (гексозы). Из двух частей одного и того же или различных моносахаридов с выделением одной частицы воды может образоваться более сложный У., бисахарид. При нагревании со слабыми кислотами соединения эти гидролизуются, т. е. присоединяя частицу воды, обратно распадаются на две частицы моносахарида. Исследование показало, что в состав большинства бисахаридов входят исключительно гексозы (яноградный сахар, фруктоза и др.). Общая формула важнейших бисахаридов поэтому такова: 2С<sub>6</sub>H<sub>12</sub>O<sub>6</sub>—H<sub>2</sub>O = С<sub>12</sub>H<sub>22</sub>O<sub>11</sub>. Таковы, напр., тростниковый, солодовый, молочный сахара. Далее следуют значительно менее изученные трисахариды, образующиеся из 3 молекул моносахарида с выделением двух молекул воды и т. д., наконец, вообще полисахариды, или полиомы (крахмал, иудан и др.). При гидролизе последние дают также гл. обр. гексозы, так что образование их может быть выражено следующим уравнением: nС<sub>6</sub>H<sub>12</sub>O<sub>6</sub>—(n-1)H<sub>2</sub>O. Так как важнейшие из полисахаридов имеют очень большой молекулярный вес (п очень велико), то, пренебрегая одной частью в-ды, можно представить вышесказанное уравнение в более простом виде, а именно: nС<sub>6</sub>H<sub>12</sub>O<sub>6</sub>—H<sub>2</sub>O = (С<sub>6</sub>H<sub>10</sub>O<sub>5</sub>)<sub>n</sub>. Так. обр. формула (С<sub>6</sub>H<sub>10</sub>O<sub>5</sub>)<sub>n</sub>—общая формула полисахаридов.

Многие хариды. В большинстве сюда соединения, несомненно на различный молекулярный вес, имеют целый ряд общих свойств. Все они, как показавшие из исследования, — соединения двойственной функции: они обнаруживают одновременно свойства спиртов и свойства альдегидов или кетовых. Так. обр. это — или альдегидоспирты (альдозы) или кетоспирты (кетозы). Почти все они также имеют нормальное строение и все при восстановлении превращаются в соответствующие многоатомные спирты (глицерин, эритрит и т. д.). На пример гексозы общие химические свойства простейших У. уже были подробно рассмотрены (см. *моноомы*). Все изложенное там можно распространить и на остальные моносахариды, что значительно сокращает их общий обзор.

Триомы. Сюда относятся глицериновый альдегид, СН<sub>2</sub>ОН.СНОН.СНО. и диоксиацетон, СН<sub>2</sub>ОН.СО.СН<sub>2</sub>ОН (см. *альдозы*). В частом виде эти простейшие альдозы и кетозы были получены синтетическим путем, а диоксиацетон также из глицерина под влиянием особого вида аэробных бактерий (*Bacterium xanthum*). О значении глицерина для синтеза гексозы см. XVI, 194.

Тетраомы. Важнейшие из них — производные простейшего гексатригонального спирта, эритрита, СН<sub>2</sub>ОН.СНОН.СНОН.СНОН.СНОН. Для альдозы теория предвидит здесь возможность 4 оптически деятельных изомеров, так как

соответствующая формула, СН<sub>2</sub>ОН.СНОН.СНОН.СНОН.СНО. содержит два асимметрических атома углерода. \*) Это I) эритроза—d, l и dl \*\*) и 2) треоза—d, l и dl. Общий метод из получения—окисление соответствующих пентоз нерекисью водорода в присутствии соответствующей окиси железа. При этом из арабинозы получается эритроза, из ксилозы—треоза: СН<sub>2</sub>ОН...СНОН.СНО → СН<sub>2</sub>ОН...СНОН.СО.Н → СН<sub>2</sub>ОН...СНО+СО. Соответствующая кетоза, эритрудоза, СН<sub>2</sub>ОН.СНОН.СО.СНОН.СНО, содержит только один асимметрический атом углерода. Следовательно, здесь возможны только два оптически-деятельных изомера (d и l) и рацемическая модификация (dl). Из природного эритрита (см.) под влиянием *Bacterium xanthum* получена d-эритрудоза.

\*) Число оптически-деятельных изомеров определяется по формул 2<sup>n</sup>, где n—число асимметрических атомов углерода.

\*\*) d, l и dl—обычные обозначения правого, левого и недействительного (рацемического) изомеров. О всех относящихся сюда подробностях см. *стереохимия*.

Пентозы. Кроме нормальных пентоз (см.), известны также: 1) пентоза ненормального строения, аниоза, которой присваивают строение (СН<sub>2</sub>ОН).СНОН.СНОН.СНО. и 2) менилпентозы, СН<sub>2</sub>(СН Н).СНО, каковы—рамноза, фукоза и ролеона. Пентозы встречаются как в растительных, так и животных организмах. В растительных пентозы находятся в виде глюконоидов (см.), а также в виде сложных полисахаридов, известных под общим именем пентозов. В при гидролизе этих естественных продуктов пентозы получаются в свободном виде и легко обнаруживаются благодаря их характерной способности при вращении при вращении с минеральными к система в особый легкий, фуруфурол (см.), С<sub>5</sub>H<sub>8</sub>O.СНО, двумя разнообразными видами реакции. Этот пункт можно легко доказать образование пентоз при гидролизе самых разнообразных продуктов растительного царства, как-то: древесины, солома, шелуха различных семян, растительный клей (вишневый, гуммиарабик) и др. Пентозы также входят в состав как растительных, так и животных нуклеиновых кислот. Наконец, они встречаются в моче некоторых животных. В химии У. особенный интерес представляют нормальные пентозы по их отношению к гексозам. Так, напр., d-арабиноза была получена окислением виноградного сахара (d-глюкоза) с окислителем углекислоты, а цинкдигидроной реакцией она превращается в смесь глюконовой и мальтоновой кислот; аналогичное отношение имеет ксилоза к глукозе и гуклоновой кислоты. Соотношения эти имеют громадное значение при выборе стереохимических формул (конфигураций) для отдельных пентоз и гексоз.

Гексо м. К этому классу У. относятся наиболее важные естественные и искусственные моносахариды (см. *моноомы*). Теория предвидит 16 (=2<sup>4</sup>) альдоз состава С<sub>6</sub>H<sub>12</sub>O<sub>6</sub> нормального строения. Из них в настоящее время известны 13, а именно d- и l-глюкоза (см. *виноградный сахар*), d- и l-гулоза, d- и l-манноза (см.), d- и l-ксилоза, d- и l-галактоза (см.), d-такоза, d-алоза и d-альтоза. Получены также некоторые рацемические модификации: dl-глюкоза, dl-гулоза, dl-манноза и dl-галактоза. Из 8 (=2<sup>3</sup>) теоретически возможных кетоз строение СН<sub>2</sub>ОН.(СНОН)<sub>2</sub>.СО.СНОН известно 5: d- и l-фруктоза (плодовый сахар), d- и l-сорбоза и d-тагатаза; известны также все три соответствующих рацемических формы. Определение конфигураций гексоз составляет одну из наиболее замечательных, но зато и наиболее сложных глав стереохимии.

Гентозы и т. х. Путем цинкдигидроной реакции из гексозы получен ряд У. с 7, 8 и т. х. атомов углерода. Наиболее изучены эти высшие моносахариды для ряда d-глюкозы, исходя из которой получены: глюконтриоза С<sub>9</sub>H<sub>18</sub>O<sub>9</sub>, глюконтетоза С<sub>10</sub>H<sub>20</sub>O<sub>10</sub>, глюконтриоза С<sub>11</sub>H<sub>22</sub>O<sub>11</sub> и глюконтриоза С<sub>12</sub>H<sub>24</sub>O<sub>12</sub>. Все эти представляют лишь теоретический интерес.

Бисахариды. Важнейшие из них: мальтоза (см.), или солодовый сахар, лактоза (см.), или молочный сахар, сахароза (см.), или тростниковый сахар, и декстриноза (см.). Все они легко гидролизуются как под влиянием разбавленных кислот, так и enzymов (см.). При этом один из них дает только один моносахарид; таковы, напр., мальтоза и декстриноза; другие же, напр., лактоза, сахароза, распадаются на два различных моносахарида. Легкость, с какой осуществляется этот распад, заставляет предполагать, что при образовании бисахаридов остатки молекул соединяются между собой не углеродной связью, вообще говоря, очень устойчивой, а кислородной, которая сравнительно легко может разрываться. Для дальнейшего суждения о характере этой связи важное значение имеют реакции бисахаридов. Они из них обнаруживают все свойства молекул: восстановления фелингову жидкости, давая осадок и даже образуют при окислении одноосновную кислоту с тем же числом атомов углерода в частях; таковы, напр., мальтоза и лактоза. Другие моносахариды (напр., сахароза) не обладают этими свойствами. Отсюда ясно, что при образовании бисахаридов первого типа принимает участие лишь одна карбонильная группа, другая же сохраняется в неизменности; что же касается бисахаридов второго типа, то в их образовании, очевидно, принимают участие обе карбонильные группы соответствующей молекулы (моносахарида). В чем же заключается это участие карбонильной группы в связи,

них двух остатков моносахаридов? Некоторый свет на этот вопрос проливает исследование искусственных глюкозидов (см.). Соединения эти, получаемые при взаимодействии моносахаридов со спиртами, иногда аналогичны ацетилям (см.). Но тогда как при образовании ацеталь-части альдегида реагирует с 2 частями спирта, напр.,

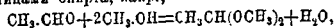

искусственные глюкозиды образуются при взаимодействии моносахарида со спиртом в отношении молекула на молекулу. В виду этого при отщеплении в последнем случае частицы воды, кроме гидроксидов алкоголя, должен принимать участие также один из гидроксидов У. По аналогии с лактонами (см.) допускают, что гидроксил этой находится в  $\gamma$ -положении по отношению к карбонильной группе, и что таким образом образование хотя бы, напр., метиль-глюкозида может быть выражено следующим уравнением:

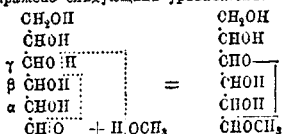

Аналогичным образом можно представить себе образование бисахаридов. В тех случаях, когда в сдвигении двух частиц моносахарида принимает участие лишь одна карбонильная группа, образуется однолактозное замыкание. Строение, напр., мальтозы или лактозы может быть поэтому выражено следующей формулой:

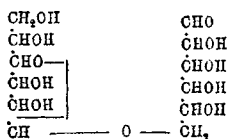

В тех же случаях, когда бисахарид совершенно не обнаруживает свойств альдегидов и кетолов, допускают наличие двух лактозных группировок, так что образование, напр., тростникового сахара из глюкозы (1 мол.) и фруктозы (1 мол.) может быть понятным из следующей схемы:

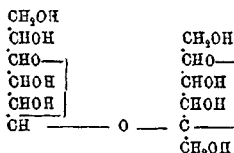

Следует отметить однако, что все эти структурные построения бисахаридов требуют дальнейших исследований, тем более, что до сих пор еще ни одного из природных бисахаридов не удалось получить синтетическим путем.

Три- и тетрасахарида. По сравнению с бисахаридом эти группы У. имеют лишь второстепенное значение. Важнейшие представители их—раffinоза (см.),  $\text{C}_{12}\text{H}_{22}\text{O}_{11}$ , и стахиоза (см.),  $\text{C}_{12}\text{H}_{22}\text{O}_{11}$ .

Полисахариды. К этой группе У. относятся ряд веществ широко распространенных как в растительных, так и животных организмах. Таковы крахмал (см.), инулин (см.), гликоген (см.), камедь (см.), клетчатка (см.), или целлюлоза, и др. Несмотря на общность состава с простейшим У., полисахаридами значительно от них отличаются. Все полисахариды встречаются или в аморфном виде или же в виде особых мелко-кристаллических агрегатов, так называемых сферокристаллов. Они нерастворимы в спирте, к воде же относятся различно: одни из них растворимы в воде (камедь), другие (клетчатка) нерастворимы, наконец, третьи (напр., крахмал) сильно разбухают в воде, образуя однородную с виду жидкость, представляющую из себя однако не обильнованный, а коллоидальный раствор (калейстер). Полисахариды имеют весьма большую молекулярный вѣс. О размерах его можно судить лишь приблизительно, но для крахмала, напр., величина не меньше 32.000. Все эти особенности сильно затрудняют получение полисахаридов в индивидуальном виде, так что исследование этой группы У. представляет большие экспериментальные трудности. Полисахаридами не обладают сладким вкусом, но легко осаживаются, т. е. расщепляются на более простые У. сладкого вкуса. Реакция эта легко протекает под влиянием гидролизующего действия как кислот, так и ферментов. В определенных условиях при этом в качестве продукта реакции могут оказаться полисахариды более простого состава, чем исходный У., а также и бисахариды; так, напр., под влиянием диастаза, из крахмала получаются декстрин (см.) и мальтоза,  $\text{C}_{12}\text{H}_{22}\text{O}_{11}$ ; при действии смеси уксусного ангидрида с серной кислотой на целлюлозу образуется целлобиоза и т. п. По конечным продуктам гидролиза полисахаридов являются гекозозы или пентозы, из коих до сих пор констатированы при этом процесс сдвигения: d-глюкоза, d-фруктоза, d-манноза, d-галактоза, l-арабиноза, l-ксилоза и фукоза. Все полисахариды легко образуют сложные эфир с различными кислотами. Это указывает на несомненное присутствие в них гидроксильных групп, что и понятно, если вспомнить строение только что упомянутых продуктов их распада. Некоторые из сложных эфиров полисахаридов приобретают большое практическое значение; таковы, напр., азотнокислые эфиры клетчатки (см. нитроцеллюлоза), уксуснокислые эфиры того же У. и т. д. С другой стороны, природные полисахариды совершенно не дают реакции на карбонильную группу: не реагируют с фенилгидразинном, не обладают восстановляющими свойствами и т. д. Это показывает, что в процесс образования сложной молекулы полисахаридов принимают участие все карбонильные группы соответствующих молекул. Так. обр. строение полисахаридов должно выражаться примерно теми же схемами, какие были приведены выше для бисахаридов, с той лишь разницей, что здесь в процесс сдвигения принимают участие не две, а гораздо большее число молекул молекул. Однако детали этого сложного вопроса изучены пока еще очень мало.—Полисахаридами играют в природе весьма разнообразную роль. Одни из них принимают участие в построении растительных и отдельных животных тканей; таковы клетчатка растений и туникалы Тинидеи. Другие являются в организмах запасным питательным материалом; таковы крахмал, инулин растений и гликоген разнообразных как позвоночных, так и беспозвоночных животных. Наконец, камедь и слизистые вещества играют в растительных организмах роль защитных веществ в случае поранения.

С. Наметкин.

каленн. угля. Въ обыкновенныхъ печахъ, когда уголь догораютъ, образуя углекислоту  $\text{CO}_2$ , послѣдняя раскаленн. углями раскислается въ *окись углерода*. Синее пламя, замѣчаемое подъ конецъ горѣнія между углями и на поверхности ихъ, и есть горящая окись углерода. Если въ это время печь закрывается, то прекращается притокъ воздуха, а слѣдоват., и кислорода, и образующаяся окись углерода не успѣваетъ сгорѣть. Она накапливается въ печи и медленно потому диффундируетъ въ окружающей воздухъ комнаты. Окись углерода не имѣетъ запаха и потому можетъ накопиться въ комнатѣ въ значительномъ количествѣ, не будучи вовсе ощущаема. При вдыханіи она дѣйствуетъ какъ сильнѣйшій ядъ. Окись углерода соединяется съ гемоглобиномъ кровяныхъ шариковъ; такое соединеніе гораздо прочнѣе, чѣмъ соединеніе гемоглобина съ кислородомъ, и поэтому красные шарики, въ которыхъ гемоглобинъ соединенъ съ окисью углерода, уже не могутъ принимать участія въ процессахъ дыханія; вотъ почему главнѣйшія явленія при отравленіи У. сводятся къ явленіямъ острога кислороднаго голоданія, гесп. острога малокровія (и въ частности—малокровія мозга); этимъ и объясняются многія болѣзненные явленія, наблюдаемыя при такомъ отравленіи. Къ такимъ явленіямъ относятся: одышка, судороги, затѣмъ параличи, потеря чувствительности, безсознательное состояніе, остановка дыханія (см. также XIX, 245); въ началѣ отравленія ощущаются очень сильная головная боль, шумъ въ ушахъ, головокруженіе, рвота, сильная слабость. Отравленіе У. очень часто оканчивается смертью (болѣе 70%). Въ случаѣ отравленія прежде всего надо удалить больного изъ отравленнаго У. помѣщенія; затѣмъ производятъ искусственное дыханіе, даютъ вдыхать кислородъ; производятъ кровопусканіе, вводятъ подъ кожу или въ вены солевой растворъ; кромѣ того, примѣняютъ возбуждающія средства (ванны, обливанія, растиранія, горчичники, нюханье нашатырнаго спирта и пр.).

*Н. Кабановъ.*

**Угедей** (*Оготай*), см. V, 101 и XXIX, 292.

**Углевикъ**, то же, что *карбункулъ*.

**Углеводороды**, см. *приложеніе*.

**Углеводы**, см. *приложеніе*.

**Углекислота**, *углекислый газъ, угольный ангидридъ, двуокись углерода*, различныя названія одного и того же вещества, состоящаго изъ углерода и кислорода и изображаемаго химической формулой  $\text{CO}_2$ . При обыкновенной температурѣ и давленіи вещество это есть газъ безъ цвѣта и запаха. Плотность его по отношенію къ воздуху 1,52909 (лордъ Релей), одинъ литръ его при 0°Ц. и 760 мм. давленія вѣситъ 1,977414 гр. Критическая температура его 30°,92 Ц., поэтому при комнатной температурѣ онъ легко сгущается въ жидкость при увеличеніи давленія. Упругость насыщеннаго пара жидкой углекислоты въ зависимости отъ температуры опредѣляется слѣдующими данными:

Температура.	Упругость въ атмосферахъ.
— 59°,4 . . . . .	4,6 (Фарадей).
— 20°,0 . . . . .	23,6 (Марсена и Дони).
— 15°,0 . . . . .	25,3 " "
0°,0 . . . . .	36,0 " "
+ 10°,0 . . . . .	46,0 " "
+ 19°,0 . . . . .	57,0 " "

При температурѣ ниже — 60° жидкая У. кристаллизуется въ снѣжно-бѣлую массу—твердую У., упругость насыщеннаго пара которой въ зависимости отъ температуры выражается слѣдующими данными:

Температура.	Упругость въ атмосферахъ.
— 63°,9 . . . . .	3,60
— 70°,0 . . . . .	2,23
— 77°,2 . . . . .	1,36
— 99°,4 . . . . .	1,14

Так. обр. жидкая У. при давленіи, меньшемъ 5 атмосферъ, существовать не можетъ и превращается въ твердое состояніе. Поэтому, когда жидкую угольную кислоту изъ стальныхъ резервуаровъ, въ которыхъ она поступаетъ въ продажу, выпускаютъ на воздухъ, то она сильно испаряется и превращается въ твердое состояніе, при чемъ температура получаемой снѣжно-бѣлой массы понижается до — 100° Ц. Въ этомъ видѣ твердая У. сохраняется продолжительное время, такъ какъ испареніе ея идетъ очень медленно. Такія свойства твердой У. дѣлаютъ ее чрезвычайно удобной для искусственнаго полученія сильнаго холода. Обыкновенно для этой цѣли снѣгообразную У. смѣшиваютъ съ сѣрнымъ эфиромъ и так. обр. получаютъ кашеобразную массу, очень удобную для

обращения, температура такой смѣси держится около—80° Ц.

У. при обыкновенныхъ давленіяхъ и температурахъ показываетъ значительныя отступленія отъ законовъ Бойля-Мариота и Гей-Люссака. Грамммолекула ея (44 гр.) при 0° и 760 мм. давленія занимаетъ объемъ 22,25 литра (вмѣсто нормальной величины 22,42 литра).

У. значительно растворима въ водѣ и спиртѣ, какъ это видно изъ слѣдующей таблицы, показывающей, сколько объемовъ этого газа растворяется въ одномъ объемѣ воды и спирта:

Температура.	Вода.	Спиртъ.
0° . . . . .	1,7977 . . . . .	4,3295
10° . . . . .	1,1847 . . . . .	3,5140
15° . . . . .	1,0020 . . . . .	3,1993
20° . . . . .	0,9014 . . . . .	2,9465.

Теплоемкость У. сильно измѣняется съ измѣненіемъ температуры. По опредѣленіямъ Реньо, средняя теплоемкость при постоянномъ давленіи выражается слѣдующими данными:

$$\begin{aligned} \text{Между } +10^{\circ} \text{ и } +100^{\circ} \dots \text{Ср.} &= 0,20246 \\ \text{„ } +10^{\circ} \text{ и } +200^{\circ} \dots \text{Ср.} &= 0,21692. \end{aligned}$$

Опредѣленіе теплоемкости для болѣе высокихъ температуръ было произведено Ле-Шателье и Малиаромъ (1884), Гольборномъ и Геннигомъ (1907) и М. Пиромъ (1909). По этимъ новѣйшимъ опредѣленіямъ, средняя молекулярная теплоемкость У., отнесенная къ одной грамммолекулѣ (44 гр.), между 0° Ц. и t° при постоянномъ давленіи выражается слѣдующими формулами:

$$M_{\text{Ср.}} = 8,8440 + 0,0032648t - \frac{0,782t^2}{10^6} \text{ (Гольборнъ и Геннигъ).}$$

$$M_{\text{Ср.}} = 8,785 + 0,0033t - \frac{0,95t^2}{10^6} + \frac{0,1t^3}{10^6} \dots \text{ (М. Пиръ).}$$

Выраженія эти имѣютъ силу до 2.000° Ц.

При образованіи одной грамммолекулы (44 гр.) У. изъ аморфнаго углерода (12 гр.) и кислорода (32 гр.) выделяется 97.650 малыхъ калорий (Бертло).

Первая свѣдѣнія объ У., какъ объ отличномъ отъ воздуха газѣ, далъ еще въ XVII в. Ванъ-Гельмонтъ. Затѣмъ въ XVIII в. Кавендишъ, Пристли и Блекъ сдѣлали рядъ важныхъ изслѣдованій надъ этимъ газомъ. Истинная природа и точный химическій составъ его были установлены Лавуазье.

Въ природѣ У. находится въ свободномъ состояніи въ атмосферномъ воз-

духѣ и въ растворенномъ состояніи во всѣхъ природныхъ водахъ, какъ прѣсныхъ, такъ и соленыхъ. Въ воздухѣ содержаніе У. колеблется въ довольно узкихъ предѣлахъ и въ среднемъ принимается въ 0,03% по объему или 0,045% по вѣсу по отношенію къ сухому воздуху (см. *атмосфера*, IV, 240/43).

Въ природѣ существуетъ цѣлый рядъ процессовъ, выделяющихъ въ атмосферу У., таковы, напр.: 1) процессы, связанные съ вулканической дѣятельностью земной коры (см. *вулканы*, XI, 535/36); 2) процессы, связанные съ гніеніемъ, броженіемъ и разложеніемъ органическихъ веществъ на земной поверхности (см. *броженіе*, VI, 581); 3) процессы, связанные съ сжиганіемъ топлива. Какъ извѣстно, всѣ виды нашего топлива: дрова, торфъ, каменный уголь, нефть состоятъ изъ углеродистыхъ соединений, и при горѣніи весь ихъ углеродъ превращается въ У., которая вмѣстѣ съ остальными продуктами горѣнія, поступаетъ въ атмосферу; 4) процессы дыханія и другіе биологическіе процессы, совершающіеся не только въ животныхъ, но и въ растительныхъ организмахъ (см. *дыханіе и дыханіе растений*) и др. процессы. На ряду съ этими процессами выдѣленія У. на земную поверхность въ природѣ наблюдаются обратные процессы, удаляющіе изъ атмосферы У. и связывающіе ее. Изъ такихъ процессовъ наиболѣе важными являются: 1) процессы, связанные съ питаніемъ и ростомъ растений (см. *растеніе*); 2) процессы, связанные съ вывѣтриваніемъ массивныхъ горныхъ породъ земной поверхности (см. *вывѣтриваніе*, XI, 596/97). Совокупность процессовъ природы, поглощающихъ и выделяющихъ У., обуславливаетъ тотъ круговоротъ ея, при помощи котораго поддерживается равновѣсіе на земной поверхности и опредѣляется неизмѣнность содержанія У. въ атмосферномъ воздухѣ.

У. имѣетъ большое значеніе не только въ явленіяхъ природы, но и въ техникѣ и въ повседневной жизни. Въ техникѣ она требуется въ различныхъ провѣдкахъ, напр., сахарномъ, содовомъ (аммиачный способъ) и др., кромѣ того, она примѣняется для газированія минеральныхъ водъ, для искусственнаго охлажденія (при помощи жидкой У.) и пр. Полученіе У. въ болѣешихъ количествахъ производится различными способами, важѣйшими изъ которыхъ являются слѣдующіе: во-1-хъ, пользуясь У., выдѣляемою минеральными источниками, при чемъ обыкновенно ее сгущаютъ въ жидкое состояніе и въ такомъ видѣ въ прочныхъ стальныхъ баллонахъ (такъ наз. бомбахъ) выкупаютъ въ продажу. Подобный заводъ жидкой У. имѣ-



есть у нас в Кисловодскѣ, и на немъ сгущается въ жидкость У., извлекаемая изъ воды источника Нарзана; во-2-хъ, пользуются У., образуемой при горѣнн топлива и заключающейся въ продуктахъ горѣнн (дымовыхъ газахъ); въ 3-хъ, пользуются У., получающейся при обжига известняковъ для получения извести. При такомъ обжигѣ совершается реакція диссоціаціи углекислаго кальция:  $CaCO_3 = CaO + CO_2$ .

Реакція эта идетъ najbolj при температурѣ около 1.000° Ц. Иногда вмѣсто известняка примѣняютъ доломитъ ( $CaCO_3, MgCO_3$ ) и магнезитъ ( $MgCO_3$ ).

Въ лабораторной практикѣ для получения У. обыкновенно пользуются реакціей взаимодействия мрамора съ какою-нибудь кислотой, лучше всего брать соляную кислоту. Реакція выражается слѣдующимъ уравненіемъ:

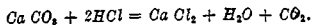

Сѣрная кислота менѣе удобна вълѣдствіе того, что образующійся сернокислый кальцій мало растворимъ въ водѣ.

Химическія свойства У. опредѣляются прежде всего тѣмъ, что это есть оксидъ, образующійся путемъ непосредственнаго взаимодействия углерода и кислорода. Взаимодействие это носитъ характеръ горѣнн, такъ какъ совершается съ чрезвычайною большою скоростью и сопровождается выдѣленіемъ значительнаго количества теплоты (97.650 кал. на граммолекулу). У. получается также при горѣнн окиси углерода:  $2CO + O_2 = 2CO_2$ , при чемъ на каждую граммолекулу У. въ этомъ случаѣ выдѣляется 68.220 калорий. Соединеніе окиси углерода съ кислородомъ не идетъ до конца, но останавливается вълѣдствіе наступленія химическаго равновѣсія между  $CO, O_2$  и  $CO_2$ . Равновѣсіе это обусловливается тѣмъ обстоятельствомъ, что подъ влияніемъ нагреванія У. разлагается на окись углерода и кислородъ:  $2CO_2 = 2CO + O_2$ .

Это разложеніе подъ влияніемъ нагреванія впервые было изучено Сень Клеръ Девиллемъ, который подобнаго рода реакціи разложенія назвалъ диссоціаціей (см.). Так. обр. У. въ абсолютно чистомъ видѣ существовать не можетъ и всегда находится въ смѣси съ окисью углерода и кислородомъ, образуя систему такого состава:

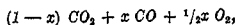

при чемъ значеніе  $x$  зависитъ отъ давления и температуры. При атмосферномъ давленіи  $x$  пріобрѣтаетъ замѣтныхъ значенія только при очень высокихъ температурахъ—выше 1.000°, при обыкновенной же температурѣ  $x$  представляетъ ничтожно малую величину, которую практически можно считать равной нулю. Нижеслѣдующая таблица, взятая изъ данныхъ Лангмира (1906 г.), даетъ значенія для  $x$ , выраженныхъ въ процентахъ по отношению къ исходному объему У., т. е. показываетъ, сколько объема У. изъ 100 объема въ находится въ разложенномъ состояніи при температурѣ t°:

t°=927°	—1.327°	—1.527°	—1.727°
—1.927°	—2.227°	—2.727°	
x=0,00098%	—0,110%	—0,546%	—1,84%
—5,00%	—15,6%	—43,5%	

Какъ видно изъ этихъ данныхъ, въ замѣтныхъ количествахъ диссоціація У. начинаетъ совершаться только около 1.500°. При уменьшеніи давленія диссоціація усиливается, при увеличеніи давленія—уменьшается. Изложенныя данныя о диссоціаціи У. объясняютъ окислительныя свойства этого вещества, которыя обнаруживаются во многихъ случаяхъ и тѣмъ значительнѣй, чѣмъ выше температуры, какъ это и слѣдуетъ изъ понятія о диссоціаціи. Приведемъ нѣсколько примѣровъ: при обыкновенной температурѣ У. не оказываетъ замѣтнаго дѣйствія на водородъ, но при повышеніи температуры водородъ окисляется въ воду согласно уравненію:

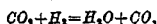

при чемъ получается смѣсь всѣхъ четырехъ газовъ:

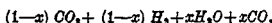

гдѣ значеніе  $x$  возрастаетъ съ повышеніемъ температуры. Подобнымъ же образомъ выше 450° У. окисляетъ уголь и превращаетъ его въ окись углерода:  $C + CO_2 = 2CO$ , при чемъ также получается смѣсь газовъ:

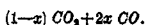

Въ этомъ уравненіи при 450° величина  $x$  близка къ нулю, при 1.100°—величина  $x$  близка къ единицѣ, т. е. при 1.100° У. въ присутствіи угля почти вѣдло переходитъ въ окись углерода,—на этомъ основано дѣйствіе генераторовъ (см. *генераторный газъ*)—пріобретъ, превращающій твердое топливо въ газообразное. Окислительному дѣйствию У. подвергаются и многие металлы (но не все!); не говоря уже о такихъ металлахъ, какъ натрій, калий, магній, но даже желѣзо при накалываніи окисляется У., при чемъ въ зависимость отъ условий получается или закисъ железа или магнитная окись:  $Fe + CO_2 = CO + FeO$ ,  $3FeO + CO_2 = CO + Fe_3O_4$ . Мѣдь У. не окисляется ни при какихъ условіяхъ. Всѣ приведенныя выше превращенія являются процессами обратными, т. е. могутъ совершаться какъ въ одномъ направленіи (при нагреваніи), такъ и въ обратномъ направленіи (при охлажденіи) и представляютъ случаи химическаго равновѣсія. Другая важная группа реакцій У. опредѣляется тѣмъ, что У., какъ оксидъ металлоидовъ, есть ангидридъ угольной кислоты. Сама угольная кислота  $H_2CO_3$  неизвестна, но соли, ей отнѣшныя, известны очень хорошо, имѣютъ большое значеніе, и многія изъ нихъ встрѣчаются въ природѣ въ видѣ минераловъ. Изъ солей угольной кислоты упомянемъ важнѣйшія: сода— $Na_2CO_3$ , поташъ— $K_2CO_3$ , углекислый кальцій— $CaCO_3$ , встрѣчающійся въ природѣ въ видѣ мрамора, известняка и мѣла, желтый шпатъ  $FeCO_3$ , магнезитъ— $MgCO_3$ , витезитъ— $VaCO_3$ , перуситъ— $PbCO_3$  и т. д. За исключеніемъ солей, образованныхъ щелочными металлами, всѣ углекислыя соли характеризуются почти полною нерастворимостью въ чистой водѣ, въ присутствіи свободной У. растворимость ихъ въ водѣ увеличивается, иногда очень сильно, напр., для углекислаго кальция. Соли угольной кислоты образуются или при непосредственномъ взаимодействіи гидратовъ окисловъ съ У. или при реакціяхъ обмѣннаго разложенія:

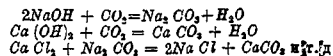

Реакція образованія углекислаго кальция изъ гидрата извести и У. имѣетъ важное значеніе въ строительствѣ дѣлѣ, ибо она обусловливаетъ твердые воздушныхъ известковыхъ растворовъ, при чемъ У. для этого процесса берется изъ воздуха, поэтому безъ доступа атмосфернаго воздуха известковые растворы не отвердѣваютъ. Для характеристикъ солей угольной кислоты слѣдуетъ указать, во-1-хъ, что угольная кислота есть кислота двухъосновная, т. е. содержитъ въ своей молекулѣ два водорода, способные замѣщаться металлами, а поэтому, кромѣ среднихъ солей, можетъ давать кислыя соли, напр.,  $NaHCO_3$ ,  $KHCO_3$ , а во-2-хъ, что она есть кислота слабая, т. е. обнаруживаетъ электролитическую диссоціацію въ ничтожной степени, и потому аніонъ ея  $CO_3$  въ присутствіи ионовъ водорода является неустойчивымъ и переходитъ въ У.:

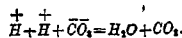

Поэтому всѣ углекислыя соли при дѣйствіи сильныхъ кислотъ ( $HCl, H_2SO_4, HNO_3$ ) выдѣляютъ У.:

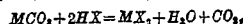

обнаруживая характерное явленіе вскипанія (выдѣленіе газообразнаго  $CO_2$ ). По той же причинѣ растворимыя среднія соли угольной кислоты въ водномъ растворѣ обнаруживаютъ явленія гидролитической диссоціаціи, т. е. имѣютъ щелочную реакцію (дѣйствуютъ на лакмусъ, фенол-фталеинъ и другіе индикаторы). Наконецъ, этой же причиной опредѣляется непрочность углекислыхъ солей слабыхъ основаній; намъ, напр., неизвестны углекислыя соли окиси алюминія, окиси жѣлѣза и т. п. Кромѣ среднихъ и кислыхъ солей назвѣтны также и основныя какъ, напр., магнезитъ,  $SiCO_3$ ,  $Si(OH)_2$ , мѣдная лагура,  $2SiCO_3$ ,  $Si(OH)_2$ . Большинство углекислыхъ солей разлагаются при нагреваніи органическию новыюююю. Сода и поташъ на обыкновенныхъ горѣнкахъ плавятся безъ разложенія.

А. Байковъ.

**Углекислые источники, см. XXII, 328/29 и XXVI, 243/44, прил., 6.**

**Углекислый натрій, см. сода.**

**Углекислыя соли, см. углекислота.**

**Угленатриевая соль**, см. сода.

**Углеродистые металлы**, см. карбиды.

**Углеродистый кальцій**, см. ацетиленъ.

**Углеродистый кремній**, см. карборундъ.

**Углеродъ**, химическій элементъ, обозначается буквой С, атомный вѣсъ его 12,00 (принимая атомный вѣсъ кислорода 16). У. является однимъ изъ важнѣйшихъ и распространеннѣйшихъ на земной поверхности элементовъ. Онъ входитъ какъ существенная часть въ составъ всѣхъ организованныхъ тѣлъ природы (животныхъ и растений) въ видѣ многочисленнаго ряда самыхъ разнообразныхъ соединений, образованныхъ гл. обр. У., водородомъ, кислородомъ и азотомъ; еще большее число такихъ соединений получены искусственно. Число такихъ соединений настолько значительно, что въ настоящее время изученіе ихъ выдѣлено въ отдѣльную научную дисциплину, извѣстную подъ названіемъ органической химіи (см. химія). Кромѣ этихъ органическихъ соединений, У. входитъ въ составъ многихъ минеральныхъ соединений, изъ которыхъ значительное число встрѣчается въ природѣ, и которые играютъ важную роль въ различныхъ процессахъ, совершающихся въ природѣ. Въ свободномъ видѣ У. образуетъ три простыхъ тѣла: уголь, графитъ и алмазъ, которые всѣ состоятъ только изъ У. и представляютъ замѣчательный примѣръ такъ наз. аллотропіи (см.), т. е. рѣзкаго различія внѣшнихъ свойствъ при полной тождественности химическаго состава.

Уголь представляетъ аморфную некристаллическую разновидность У., хорошо всѣмъ знакомую въ видѣ обыкновеннаго древеснаго угля или сажи. И уголь и сажа получаютъ при накаливаніи безъ доступа воздуха различныхъ органическихъ веществъ, при чемъ, если при этой операциіи пользуются деревомъ (древесиной), то получаютъ уголь, если же операциія эта производится надъ газообразными веществами, то получается сажа (см.). Приготовленные обычными способами уголь и сажа, кромѣ У., содержатъ еще нѣкоторые количества кислорода и водорода (а уголь, кромѣ того, и золу). Для того, чтобы получить эти вещества въ возможно болѣе чи-

стомъ видѣ, необходимо прибѣгать къ особымъ и довольно сложнымъ приемамъ, для чего, во 1-хъ, необходимо разложенеорганическихъ веществъ производить при высокой температурѣ, а во 2-хъ, примѣнять особую химическую обработку къ полученнымъ углистымъ массамъ. Чрезмѣрно высокія температуры примѣнять при полученіи угля нельзя, такъ какъ уголь начинаетъ переходить въ графитъ, поэтому не слѣдуетъ ити выше 1.500°. Если желаютъ получить уголь безъ золы, то вмѣсто дерева берутъ хорошо очищенный кристаллическій сахаръ и подвергаютъ его дѣйствію высокой температуры (обугливаютъ). Для удаленія послѣднихъ слѣдовъ водорода уголь и сажу подвергаютъ дѣйствію хлора при температурѣ 800°—1.000° и затѣмъ снова прокаливаютъ продолжительное время для удаленія поглощеннаго углемъ хлора; прокаливаніе и затѣмъ охлажденіе лучше вести въ пустотѣ. Полученные послѣ такой обработки уголь и сажа по своимъ внѣшнимъ свойствамъ почти не отличаются отъ обычно приготовленныхъ угля и сажи. Полученіе древеснаго угля при помощи накаливанія дерева безъ доступа воздуха производится въ громадномъ размѣрѣ для промышленныхъ пѣлей (гл. обр. для выплавки чугуна); напр., у насъ, на Уралѣ, операциія эта ведется или въ кострахъ (куцахъ) или въ особыхъ печахъ и извѣстна подъ названіемъ углежженія. Выходъ угля изъ дерева колеблется отъ 15 до 25% отъ вѣса дерева (см. XVIII, 247/48, прилож., 2. О графитѣ и алмазѣ см. соотвѣств. слова).

По своему внѣшнему виду уголь, графитъ и алмазъ настолько различаются между собой, что съ трудомъ можно повѣрить тому, что химическій составъ этихъ тѣлъ одинаковъ. Свойства этихъ тѣлъ настолько различны, что ихъ безъ труда можно различить даже въ ничтожныхъ количествахъ. Въ нижеслѣдующей таблицѣ сгруппированы данныя, характеризующія различіе свойствъ угля, графита и алмаза:

	Уголь	Графитъ	Алмазъ
Цвѣтъ . . . . .	черный	сѣр., блеск.	бѣшвѣтн.
Удѣльный вѣсъ .	1,81 (а)	2,255 (б)	3,51
Электропроводн.	$\frac{1}{10^8}$	$\frac{1}{10^6}$	$\frac{1}{10^{12}}$
Прозрачность . .	непрозрач.	непрозрач.	прозрач.
Твердость по шкалѣ Мосса . . .	—	0,5—1,0	10

	Уголь.	Графитъ.	Алмазъ.
Температура воспламененія	371° (с) 375° (с <sub>1</sub> ) 385° (с <sub>2</sub> )	665° (d) 660° (d <sub>1</sub> ) 650° (d <sub>2</sub> )	760°—770° (e) 780°—790° (e <sub>1</sub> ) 790° (e <sub>2</sub> )
Отношеніе къ смѣси HNO <sub>3</sub> и KClO <sub>4</sub> . . . . .	окисляется въ CO <sub>2</sub>	окисляется въ графитъ безъ измѣнелюту.	остаеся безъ измѣненія.

- (а) Сажа, очищенная прокаливаніемъ въ струѣ хлора, затѣмъ подвергнутая сильному давленію и выдержанная въ пустотѣ (Ле-Шателье и Вологдинъ).
- (б) Этими удѣльными вѣсомъ обладаютъ различныя образцы графита какъ естественнаго, такъ и искусственнаго, послѣ особой обработки для удаленія минеральныхъ примѣсей и газовъ, содержащихся въ графитѣ (Ле-Шателье и Вологдинъ).
- (с) Сажа, полученная при горѣнн нефти, (с<sub>1</sub>)—сажа при горѣнн ацетилена, (с<sub>2</sub>)—сажа, полученная при взрывѣ ацетилена (Муассанъ).
- (d) Цейлонскій графитъ, (d<sub>1</sub>)—графитъ, приготовленный изъ сахара, (d<sub>2</sub>)—графитъ изъ чугуна (Муассанъ).
- (e), (e<sub>1</sub>), (e<sub>2</sub>) Различныя образцы природнаго алмаза (Муассанъ).

Для того, чтобы различить уголь, графитъ и алмазъ, удобнѣе всего пользоваться или удѣльнымъ вѣсомъ или дѣйствіемъ смѣси крѣпкой азотной кислоты и бертолетовой соли (реакція Броди). Удѣльный вѣсъ является очень удобнымъ средствомъ, чтобы отличить алмазъ отъ другихъ разновидностей. Для этого пользуются иодистымъ метиломъ (CH<sub>3</sub>I<sub>2</sub>)—жидкостью съ уд. в. 3,39; въ этой жидкости другія разновидности У. всплываютъ, тогда какъ алмазъ благодаря большому уд. в. опускается на дно—тонетъ. Еще характернѣе реакція Броди—обработка смѣсью азотной кислоты и бертолетовой соли: при дѣйствіи этой смѣси уголь окисляется въ газообразную углекислоту, алмазъ остается безъ измѣненія, а графитъ превращается въ свѣтложелтую графитовую кислоту (C<sub>14</sub> H<sub>2</sub> O<sub>6</sub>).

У. является самымъ трудно-плавкимъ элементомъ, ни при какихъ температурахъ онъ не можетъ быть расплавленъ. При наивысшей достижимой въ настоящее время температурѣ—вольтовой дуги—онъ немного испаряется, но не плавится, при чемъ уголь и алмазъ превращаются при этомъ въ графитъ. Какъ было указано, У. способенъ вступать въ соединеніе съ различными элементами, образуя многочисленныя соединенія. Непосредственно онъ соединяется съ кислородомъ, водородомъ, сѣрю, фторомъ, кремніемъ, желѣзомъ, марганцемъ, магніемъ, кальціемъ, алюминіемъ и др. металлами. Косвеннымъ путемъ могутъ быть получены соединенія и съ другими элементами: азотомъ, фторомъ,

бромомъ и пр. При обыкновенной температурѣ У. является тѣломъ очень устойчивымъ, не поддающимся дѣйствію различныхъ элементовъ, но при высокиихъ температурахъ онъ легко вступаетъ въ соединенія. Наиболѣе важными изъ нихъ являются; окислы CO<sub>2</sub>, CO, C<sub>3</sub> O<sub>2</sub>, углеводороды CH<sub>4</sub>, C<sub>2</sub> H<sub>2</sub>, C<sub>2</sub> H<sub>4</sub> и т. д., сѣроуглеродъ CS<sub>2</sub>, карбиды Fe<sub>3</sub> C, Mn<sub>3</sub> C, Si C, Ca C<sub>2</sub>, Mg C<sub>2</sub>, Al<sub>4</sub> C<sub>3</sub> и т. д., цианъ (CN)<sub>2</sub>, галлоидныя соединенія CF<sub>4</sub>, CCl<sub>4</sub>, CBr<sub>4</sub> и т. д. Въ періодической системѣ У. занимаетъ мѣсто въ четвертой группѣ, и формулы большинства соединеній У. отвѣчаютъ четырехъ-атомному У.

А. Байковъ.

**Угличскій уѣздъ**, въ юго-западной части Ярославской губ. Площ. 3.037,8 кв. в. На ю. гранич. съ Владим. г., на ю. з.—съ Тверской г., зап. граница проход. по р. Волгѣ.

Поверхн. въ общемъ низкая и ровная, лишь на ю.-в. слегка холмистая. Почвы преобладающею суглинистыя, на в. встрѣч. супеси и пески. Населеніе къ 1 янв. 1913 г. числилось въ 113 т. ч. (въ т. ч. 10,8 т. ч. городского), плотн. сельск. насел. 33,6 ч. на 1 кв. в. По переп. 1897 г. было 94.573 ч. Главн. занят. насел. земледѣіе. Изъ 303.220 дес. всей земли, по статист. даннымъ 1905 г., надѣльная земля составляла 51%, (въ средн. на 1 дв. 7,6 дес), въ частн. владѣніи было 39,4%, и 9,6% принадл. госуд., церкви и учредн. Изъ частновладѣл. земель 37,8% принадл. дворянамъ, 39,9% крестьянамъ, 5,5% крест. товарищ., 3,6%—купцамъ, 4,2% итѣчанамъ. Развиты отхожіе промыслы. Б. Д.

**Угличъ**, уѣздн. гор. Ярославск. губ., на обоихъ бер. Волги. Соборъ Преображенія Господня XII в.; дворецъ царев. Димитрія. 9.698 ж. Реальн. уч. и женск. гимн. Бумажн. фабр.—У. въ XIII в. составилъ особое удѣльн. княж., въ концѣ XIV ст. присоед. къ Москвѣ; неоднократно былъ разоряемъ (татарами, тверск. князьями, литовц.); въ 1591 г. въ У. убитъ царевичъ Димитрій. Въ 1708 г. У. припис. къ Ингерманландск. губ., затѣмъ къ Петерб., Московск., въ 1777 г. сдѣланъ уѣздн. городомъ Ярослав. намѣстничества, переименованнаго въ 1796 г. въ губернію.

**Угого** (Ugogo), область въ вост.-африк. владѣн. Германіи; гористая мѣстн., изобил. слонами, жирафами, львами, шакалами и страусами; только по берегамъ рѣкъ и въ плодородн. оазисахъ находятся деревни, заселенныя племен. вагого (родств. банту).

**Угодичи**, село ростовск. у. Яросл. губ.: 1.876 ж., зан. рыболовств. и огородн. У. существ. съ X в.

**Угодія**, въ сельск. хозяйствѣ участки земли, имѣющіе опредѣленное хозяй.



ственное назначеніе, см. *сельское хозяйство*.

**Угольно**, см. *Герардеска*.

**Уголовная антропология**, см. XXXIII, 363/84.

**Уголовная социология**, см. XXXIII, 371 и 384/86.

**Уголовная статистика**, см. XXXIII, 374/82 и *статистика*.

**Уголовное право**. I. *Историческія данныя*. Уже на зарѣ исторической жизни человѣчества мы видимъ, что его существованіе связано съ извѣстной организаціей. Не наблюдается борьбы всѣхъ противъ всѣхъ, но нѣтъ и абсолютной свободы въ удовлетвореніи каждымъ своихъ потребностей и въ достиженіи своихъ желаній и цѣлей. Съ начатками организаціи явилась необходимость признавать на ряду со своими, и нѣкоторые чужіе интересы, а вмѣстѣ съ тѣмъ необходимость въ тѣхъ или иныхъ предѣлахъ согласовать свое поведеніе съ волей другихъ и признавать нѣкоторые обязательныя руководящія правила. Эти регулирующія жизнь правила, которыя современная юридическая терминологія именуется нормами, могутъ опираться на религиозныя или моральныя основанія, могутъ быть освящены давностью ихъ существованія или навязаны волею побѣдителя, но во всѣхъ случаяхъ они отличаются той особенностью, что ихъ сила и значеніе охраняются при содѣйствіи власти, признанной въ данной общественной организаціи, а потому повинненіе имъ является обязательнымъ, и нарушеніе ихъ влечетъ за собой разнообразныя невыгодныя для нарушителя послѣдствія. Сначала область примѣненія указанныхъ нормъ является ограниченной. Громадную роль играетъ раздѣленіе на своихъ, т. е. входящихъ въ составъ данной социальной организаціи, и чужихъ. Въ отношеніи къ чужимъ сперва ограничѣній нѣтъ или почти нѣтъ, ибо вся регулировка выработана для жизни внутри союза, но чѣмъ дальше живетъ человѣчество, чѣмъ больше подвигается впередъ его развитіе, чѣмъ шире раздвигаются рамки социальныхъ организацій и союзовъ, тѣмъ дальше идетъ процессъ объединенія, который завершается переходомъ къ государственной организаціи, а вмѣстѣ съ тѣмъ все шире и шире становится значеніе нормъ, ре-

гулирующихъ жизнь и поведеніе людей. Въ теченіе указанного процесса нарушеніе наиболее важныхъ интересовъ, посягательство на нормы, наиболее существенныя для общежитія, естественно влечетъ за собой особенно серьезную реакцію, которая и по формамъ и по способамъ осуществленія въ различные періоды является неодинаковой, но которая въ то же время выдѣляетъ указанные нормы изъ ряда другихъ, придаетъ имъ особый отпечатокъ, особый характеръ. Такъ мало-по-малу происходитъ образованіе *уголовнаго права*, какъ совокупности особо важныхъ запретовъ и совокупности серьезныхъ для нарушителей послѣдствій, связанныхъ съ этими запретами. Уголовно-правовая реакція противъ нарушеній, технически именуемыхъ преступленіями (с.м.), была въ разныя эпохи неодинаковой и по содержанію и по порядку ея осуществленія. Пока была слабая власть, стоящая во главѣ социальной организаціи, реакція гораздо чаще осуществлялась потерпѣвшимъ, чѣмъ самой властью, и имѣла въ значительной мѣрѣ индивидуальный характеръ, сохраняя отпечатокъ доисторическаго періода, когда ее опредѣляли не столько нормы, признанныя въ общежитіи, сколько раздраженное чувство потерпѣвшаго, его силы и силы людей, ему близкихъ. Это скорѣе расправа, чѣмъ планомѣрная кара, это главнымъ образомъ месть за причиненное зло, зачастую принимающая самыя кровавыя формы. Но все же и эта месть не вполнѣ произвольна и безпредѣльна. Поскольку мы выходимъ за доисторич. границы, мы можемъ утверждать, что институтъ кровной мести (с.м.) опредѣлялся не только желаніями и силами потерпѣвшаго. Сюда входилъ рядъ иныхъ условій, находившихся въ связи съ социальными понятіями и моралью того времени, которая можетъ безконечно отличаться отъ позднѣйшей морали, но въ каждую историческую эпоху пользуется признаніемъ и играетъ роль извѣстнаго регулятора социальныхъ отношеній. По вѣрному указанію В. Соловьева, основанному на разборѣ ряда лингвистическихъ данныхъ, слово *человѣческое* на всѣхъ языкахъ непреложно свидѣтельствуетъ о коренной внутренней связи между правомъ и нравственностью: юридическія и мо-

ральныя понятія выражаются словами или одинаковыми или производными отъ одного корня. При такой связи возможно допустить, чтобы даже примитивныя религіозныя, моральныя и социальныя понятія оставались безъ всякаго вліянія въ такихъ важныхъ случаяхъ, какъ реакція на вредоносное дѣяніе. Сверхъ того, благодаря классическому труду Вильда въ нѣмецкой литературѣ и трудамъ Шпилевскаго въ нашей литературѣ, рядомъ положительныхъ данныхъ установлено, что во времена историческія кара въ видѣ мести уже не являлась слѣпой и произвольной реакціей: она сопровождалась различными все болѣе и болѣе растущими ограниченіями, ослабляющими и сокращающими ея роль, ея примѣненіе и ея предѣлы. Укрѣпленіе власти, соединенное со сляніемъ родовъ и племенъ, влечетъ за собой дальнѣйшія измѣненія въ интересующей насъ области У. п. Роль нормъ, какъ правилъ, регулирующихъ социальныя отношенія, все болѣе и болѣе возрастаетъ; власть начинаетъ болѣе интенсивно вліять на объемъ запретовъ и предписаній и закрѣпляетъ, частью на почвѣ уже сложившихся обычаевъ, частью путемъ ихъ дополненія и измѣненія, тѣ правовыя послѣдствія, которыя должны постигнуть нарушителя охраняемыхъ нормъ. Такъ постепенно слагается цѣлая система преступленій, какъ наиболѣе, по мнѣнію власти, существенныхъ нарушеній условій общежитія, и система наказаній (см.), какъ правовыхъ послѣдствій этихъ нарушеній.

Характеръ и содержаніе У. п., слагающагося изъ системы преступленій и системы наказаній, въ разныя эпохи оказывается весьма неодинаковымъ. Заботясь о своемъ укрѣпленіи и становясь заинтересованнымъ органомъ, власть, достигши извѣстнаго укрѣпленія, настѣдуетъ отчасти первоначальную страстность индивида, оттѣсненнаго ею отъ распоряженія реакціей на преступленіе. Въ дѣло борьбы съ преступностью власть вноситъ много жестокости; она какъ бы воодушевляется идеей сокрушить преступниковъ и уничтожить преступность. Сфера запрещеннаго и уголовно-наказуемаго все болѣе и болѣе расширяется; слагается и долгіе вѣка господствуетъ кровавая система наказаній, съ широ-

кимъ примѣненіемъ различныхъ жесточайшихъ видовъ смертной казни и тѣлесныхъ каръ; лишь долгимъ, очень труднымъ и медленнымъ путемъ человечество приходитъ къ другимъ понятіямъ и другимъ порядкамъ въ области уголовного правосудія. Съ этого времени борьба съ преступностью становится болѣе спокойной: карательныя мѣры гуманизуются, а нормы, регулирующія область запрещеннаго, въ той или иной мѣрѣ освобождаются отъ всего лишняго, наноснаго и отжившаго и доходятъ въ отдѣльныхъ государствахъ до высокой степени развитія. Эти результаты являются тѣсно связанными съ ростомъ идей о правахъ человѣческой личности, о необходимости гарантировать эти права и поставить власти твердый правовой барьеръ, исключаящую возможность ея произвола. Побѣда этихъ идей тѣсно связана съ общимъ прогрессомъ человечества и особенно отражается на У. п. по понятной причинѣ: въ его сферѣ рѣшаются вопросы, затрагивающіе важнѣйшія блага гражданъ и важнѣйшіе интересы общества; оно всегда находится въ особо живой связи съ политическими формами, этическими и экономическими идеалами и потребностями общества.

Въ новѣйшее время У. п. испытываетъ особую и важную эволюцію. Его сфера расширяется. Съ одной стороны, по мѣрѣ усложненія жизни и роста демократическихъ идей, возникаютъ все новыя и новыя социальныя интересы, требующіе охраны, и съ другой стороны—все болѣе усложняется и получаетъ разнообразіе система мѣръ, устанавливаемыхъ законами и берущихъ указанные интересы подъ свою защиту. Въ основѣ системы попрежнему лежатъ мѣры карательныя, но на ряду съ ними все болѣе и болѣе начинаетъ выдвигаться роль мѣръ предупредительныхъ, имѣющихъ цѣлью воздѣйствіе не на отдѣльныя преступленія, а на причины преступности, разсматриваемой во всей ея совокупности какъ извѣстное вредное социальное пѣло. Сверхъ того, на ряду съ наказаніемъ и мѣрами предупрежденія, начинаетъ развиваться особая система т. наз. мѣръ обезпечительныхъ, или мѣръ безопасности; онѣ родственны наказанію, ибо включаютъ всегда въ себѣ то или иное стѣсненіе для личности и ограниченіе

сферы ея свободы, но въ то же время онѣ разнствуютъ отъ наказанія тѣмъ, что имѣютъ особыя, отличныя отъ наказанія, формы, могутъ быть предпринимаемы по поводу не конкретнаго преступнаго дѣянія, а общаго опаснаго поведенія индивида и не заключаютъ въ себѣ идеи воздаянія, до сихъ поръ исторически сросставшейся съ понятіемъ наказанія. Эти мѣры начинаютъ проникать въ уголовное законодательство (напр., принудительное помѣщеніе по приговору уголовного суда въ особый пріютъ хроническихъ алкоголиковъ, интернированіе опасныхъ сумасшедшихъ, отдача въ рабочій домъ бродягъ и т. п.). Въ этой области необходима крайняя осторожность, дабы во имя благой цѣли не поколебать гражданской свободы. Такъ обр., каждая эпоха знаетъ рядъ отрицательныхъ социальныхъ явленій, обнаруживающихъ значительную живучесть; каждая эпоха имѣетъ рядъ людей, нарушающихъ тѣ условія общежитія, которыя признаются существенными и потому ставятся подъ охрану уголовного закона; въ каждую эпоху подъ знаменемъ этого закона идетъ борьба съ преступностью.

Совокупность охраняемыхъ уголовнымъ закономъ нормъ, или правилъ поведенія, указывающихъ границу между дозволеннымъ и недозволеннымъ, и совокупность тѣхъ разнообразныхъ послѣдствій, которыя въ силу закона могутъ и должны примѣняться властью къ нарушеніямъ и нарушителямъ уголовно-правовыхъ нормъ, образуютъ собою *уголовное право* cadaго народа въ каждую историческую эпоху. Изученіе всего указаннаго матеріала (см. XXXIII, 383/87) составляетъ задачу науки У. п.

II. *Подраздѣленія У. п. и его источники.* У. п. дѣлится на матеріальное У. п. и формальное, или процессуальное. Первое изучаетъ матеріалъ, входящій въ сферу преступности и борьбы съ ней органовъ государственной власти, второе изучаетъ систему органовъ уголовного правосудія и организацію судебного производства, путемъ котораго устанавливаются факты преступленій и опредѣляется отвѣтственность ихъ совершителей. Матеріальное У. п. въ свою очередь дѣлится на часть общую и часть особенную; обычно первая излагаетъ пре-

ступленія и наказанія какъ родовыя понятія, въ ихъ общей обрисовкѣ; въ особенной же части излагаются отдѣльные роды и виды преступленій и положенныя за нихъ наказанія. Это дѣленіе господствуетъ въ настоящее время и въ наукѣ и въ кодексахъ; но, поскольку новыя научныя теченія отражаются уже въ положительныхъ законодательствахъ, намѣченныя рамки приходится раздвинуть, а именно къ общей части отнести общее ученіе о классификаціи преступниковъ, о факторахъ преступности и мѣрахъ предупрежденія и безопасности, а къ особенной части—изученіе отдѣльныхъ категорій преступниковъ и отдѣльныхъ мѣръ предупрежденія и мѣръ безопасности. Съ дополненіями въ указанномъ направленіи можетъ сохраняться и дальше существующее сейчасъ подраздѣленіе общей части на отдѣлы, трактующіе о преступленіи, и отдѣлы, трактующіе о наказаніи.

*Источниками У. п.* являются законъ и обычай. Въ современныхъ государствахъ первый изъ этихъ источниковъ играетъ доминирующую роль, далеко отбснвившую назадъ примѣненіе обычая. Въ частности русское У. п. имѣетъ своимъ источникомъ обычай, поскольку примѣненіе послѣдняго допущено въ инородческихъ, въ волостныхъ и отчасти мировыхъ судахъ. Особую роль играетъ въ качествѣ источника уголовно-судебный обычай (признаніе силы и значенія уголовно-судебныхъ прецедентовъ); при отсутствіи единого уголовного кодекса (какъ это имѣетъ мѣсто въ Англии) значеніе прецедентовъ, какъ источника права, чрезвычайно возрастаетъ. Что касается закона, какъ источника права, то дѣйствующее русское У. п. имѣетъ три внѣшнія формы воплощенія этого источника. Во-первыхъ, „Уложеніе о наказаніяхъ уголовныхъ и исправительныхъ“ 1845 г. съ соответствующими дальнѣйшими дополненіями и измѣненіями; это безнадежно устарѣвшее, запутанное, многостатейное и по существу болѣе чѣмъ неудовлетворительное уложеніе было уже въ 1882 году официально признано во Всеподданнѣйшемъ докладѣ главноуправляющаго Собственной Е. И. В. канцеляріей кн. Урусова и министра юстиціи Набокова „препятствіемъ къ правильному отправленію уголовного

правосудія въ Россіи“, но по причинамъ, о которыхъ будетъ сказано далѣе, оно дѣйствуетъ въ большинствѣ своихъ раздѣловъ и въ наши дни. Вторымъ источникомъ У. п. является вошедшій въ составъ Судебныхъ Уставовъ 1864 г. „Уставъ о наказаніяхъ, налагаемыхъ мировыми судьями“ съ позднѣйшими соотвѣствующими узаконеніями. Третій источникъ— „Уголовное Уложеніе“ 1903 г. Оно должно было замѣнить и Уложеніе о наказаніяхъ и Уставъ, но судьба его оказалась совершенно необычайной. Согласно закону 7 іюня 1904 г. вступили въ дѣйствіе только отдѣлы новаго уложенія, трактующіе о государственныхъ и религіозныхъ преступленіяхъ; затѣмъ дополнительными новеллами призвано къ дѣйствію (иногда съ измѣненіями) еще нѣсколько отдѣльныхъ статей; во всѣхъ же остальныхъ случаяхъ попрежнему дѣйствуютъ старое уложеніе и Уставъ.

Отсюда громадная неудовлетворительность и хаотичность нашего теперешняго У. п. Угол. Улож., представляющее собой значительный шагъ впередъ нашего права (ср. XXIV, 431), все же, благодаря тому, что его составленіе закончилось въ глубоко реакціонную эпоху, носить на себѣ ея отпечатокъ. Его основы сложились уже къ 1885 г., а потому оно стоитъ внѣ связи съ позднѣйшими научными теченіями и западными кодексами и проектами. Оно построено на принципахъ, идущихъ вразрѣзъ съ началами, провозглашенными у насъ манифестомъ 17 октября, и уже успѣло устарѣть, не войдя почти въ дѣйствіе. Сохраненіе же рядомъ съ нимъ и дѣйствія стараго уложенія вносить въ наше право двойственность, путаешь правосознаніе, затрудняетъ изученіе правового матеріала и вообще является небывалымъ и совершенно нетерпимымъ казусомъ: рядомъ дѣйствуетъ старое, не дѣйствуетъ новое, а и то и другое является закономъ.

Не менѣе сложны и процессуальные источники. Здѣсь основа— „Судебные Уставы Императора Александра II“, но эти судебные уставы такъ передѣланы новеллами, несогласованными съ духомъ Уставовъ, что подъ именемъ послѣднихъ сейчасъ дѣйствуетъ конгломератъ, рѣзко отличающійся отъ первоначальнаго образца (см. *Судебные Уставы*). На ряду

съ Устами дѣйствуетъ еще въ цѣломъ рядѣ мѣстностей „Положеніе о земскихъ начальникахъ“ 1889 г., построенное на принципахъ, ниспровергающихъ основныя начала Судебныхъ Уставовъ; дѣйствуетъ еще и рядъ специальныхъ уставовъ, о которыхъ сказано далѣе.

Кромѣ общихъ источниковъ У. п., имѣется рядъ источниковъ специальныхъ. Они имѣютъ силу лишь какъ исключеніе изъ общаго правила и распространяютъ свое дѣйствіе или на какую-либо часть государства, или на опредѣленную категорію лицъ какого-либо званія (напр., воинскаго, духовнаго), или на извѣстную категорію правонарушеній. Здѣсь, кромѣ ряда отдѣльныхъ новеллъ, должны быть указаны: „Уголовное Уложеніе Велик. Кн. Финляндскаго“ (1889 г., Выс. утв. шведскій текстъ, финскій переводъ и Выс. одобр. русскій переводъ); „Сводъ военныхъ постановленій“ 1869 г., ч. 6, „Уставы военно-уголовные“ (см. особенно „Воинскій Уставъ о наказаніяхъ“); „Продолженіе Свода военн. пост.“ 1907 г.; „Военно-морской Уставъ о наказ.“, изд. 1886 г. (въ „Сводѣ морскихъ постановленій“); „Продолженіе Свода морск. пост.“, 1910 г.; „Уставъ о ссыльныхъ“ (Св. З., т. XIV, изд. 1909 г.) „Уставъ духовныхъ консисторій“ и мн. др.

Сложность и пестрота источниковъ нашего права отражается самымъ невыгоднымъ образомъ какъ на состояніи нашего уголовного правосудія, такъ отчасти и на нашей наукѣ У. п.; въ послѣдней трудно писать работы догматическаго характера, ибо догматика освящаетъ дѣйствующее право, а оно, какъ мы видѣли, лишено не только единства, но даже и опредѣленности. Является настоятельно необходимой переработка всего нашего уголовно-правового матеріала, при чемъ въ области матеріальнаго права необходимо, сдавъ окончательно въ архивъ Ул. о вѣд., взять отпавшимъ пунктомъ новое Угол. Ул., но подвергнуть его радикальной переработкѣ, согласовать его съ началами дѣйствительно обновленнаго государственнаго строя и съ наивѣйшими правовыми потребностями, путь къ удовлетворенію коихъ уже намѣченъ наукой и практикой законодательства на Западѣ. Въ области уголовно-процессуальной необходимо, освободивши текстъ Судебныхъ Уставовъ отъ позднѣйшихъ

недоброкачественных наслоений, слѣдуетъ въ текстѣ этого прекраснаго памятника русскаго законодательнаго творчества тѣ измѣненія, которыя оказываютъ необходимыми для послѣдовательнаго развитія ихъ основныхъ началъ и для дальнѣйшаго усовершенствованія нашего уголовного правосудія.—Литературу У. п. см. въ приложеніи. М. Чубинскій.

**Уголовное уложеніе**, см. уголовное право.

**Уголовно-частныя преступленія**, см. судопроизводство уголовное.

**Уголовный искъ**, см. судопроизводство уголовное.

**Уголовный процессъ**, см. судопроизводство уголовное.

**Уголь** (*линейный*) въ *планиметрии*, наклоненіе двухъ пересѣкающихся прямыхъ линій. Точка пересѣченія линій наз. *вершиной*, линія—*сторонами* У. Если мы раздѣлимъ окружность на 360 равныхъ частей и точки дѣленія соединимъ съ центромъ, то и весь кругъ раздѣлится на 360 частей. Каждая часть представляетъ У., вершина котораго лежитъ въ центрѣ, стороны образованы радиусами и стянуты отрѣзкомъ (дугой), равнымъ  $\frac{1}{360}$  части окружности. Этотъ отрѣзокъ наз. дугой въ одинъ градусъ ( $1^\circ$ ), а соответствующій У. — *центральный* У. и также равнымъ одному градусу. Каждый градусъ можно раздѣлить на 60 минутъ ( $1' = 60''$ ), каждую минуту на 60 секундъ ( $1'' = 60'''$ ). Два У. въ  $1^\circ$  составляютъ У. въ  $2^\circ$ , три—У. въ  $3^\circ$ , девятно—У. въ  $90^\circ$  или *прямой*. У., меньшій  $90^\circ$ , наз. *острымъ*, большій  $90^\circ$ —*тупымъ*. У., вершина котораго лежитъ на окружности, а стороны на нее опираются, наз. *вписаннымъ* и измѣряется половиной стягивающей его дуги. У., вершина котораго внѣ круга, а стороны только касаются окружности, наз. *описаннымъ* и измѣряется полуразностью дугъ, находящихся между точками касанія. *Вертикальными* назыв. У., образованные двумя пересѣкающимися прямыми, у которыхъ вершина общая, а стороны одного составляютъ продолженіе сторонъ другого; *вертик.* углы равны между собой. *Смежные* У. имѣютъ общую вершину, одну общую сторону и двѣ другія стороны, образованныя одной прямой; сумма ихъ всегда равна суммѣ двухъ прямыхъ У. ( $180^\circ$ ). Объ У. накрестъ

лежащихъ, соответственныхъ и одностороннихъ см. *параллельныя линіи*. См. также *геометрія* (*прилож.*), *тригонометрія*, *геодезія* (*прилож.*).—Въ *стереометрии* У., образованный двумя пересѣкающимися плоскостями, наз. *двуграннымъ*, тремя и больше—*тѣлеснымъ*, или *многограннымъ*; см. *многогранный уголь*, *многоугольникъ*.

**Уголь лицевой**, см. *прогнатизмъ*.

**Уголь древесный**, см. *углеродъ* и XVIII, 247/48, *прил.*, 2.

**Уголь животный**, см. *животный уголь*.

**Уголь каменный**, см. *каменный уголь*.

**Угольная кислота**, см. *углекислота*.

**Угольные брикеты**, см. *брикеты*.

**Угорская Русь**, мѣстность по юго-западному склону Карпатъ отъ Черной Тисы до Латорпы и немного дальше къ сѣверо-западу. Она на востокѣ и сѣверѣ примыкаетъ къ Галиціи и Буковинѣ, а на западѣ доходитъ до отроговъ Бескиды, границей на югѣ является рѣка Тиса и Сатмарскія горы. Вся эта территория была заселена славяно-русскимъ племенемъ. Славянская колонизація въ предѣлахъ Карпатъ—явленіе весьма ранняго происхожденія. Она разбросалась по обѣимъ сторонамъ Карпатъ и доходила до Дуная. Венгерское нашествіе IX в. сбilo славянъ съ Дунайской низменности. Славяне подались на сѣверъ къ Карпатскому предгорью. Здѣсь они и остановились. Съ образованіемъ венгерской державы они вошли въ составъ венгерскаго государства. Это было потерей національной независимости, но въ какихъ формахъ проявлялась политическая самостоятельная жизнь—неизвѣстно. Положеніе У. Р. измѣнялось въ зависимости отъ историческихъ судьбъ самой Венгрии. Первые годы венгерскаго ига не могли быть тяжелыми. Венгры равнодушно относились къ своимъ славянскимъ подданнымъ и не посягали на ихъ славянское богослуженіе. Такое терпимое отношеніе продолжалось до 1301 года, до прекращенія династіи Арпадовичей. Начиная съ короля Карла Анжуйскаго положеніе угроруссовъ значительно мѣняется. Религіозная политика становится нетерпимой. Самостоятельное управленіе черезъ воеводу-князя было упразднено. Народъ раздѣлился на два класса: знать и сельскій людъ, богатыхъ и бѣдныхъ. Первые ушли



В настоящем указателе даются сведения по трем отбывкам: в первом указаны общие указатели литературы по У. п., во втором — указатели к отдельным журналам, и в третьем — указаны важнейшая литература по отдельным вопросам У. п., как общей, так и особенной части.

I. Общие указатели литературы по уголовному праву. 1) „A Preliminary Bibliography of Modern Criminal Law and Criminology“, by John H. Wigmore, (Chicago, 1909, 128 стр.); 2) Каталог библиотеки кабинета уголовного права при Импер. С.-Петербур. Универ. (1909, 107 стр.) и, кроме того, список старых подлинных дѣлъ, находящихся въ кабинетѣ (108—124 стр.), и книги, поступивши въ 1908 г. (124—133 стр.); то же, ч. II (1913, IX—64 стр.); 3) В. В. Есинов. „Указатель важнейшей литературы по уголовному праву“ (М., 109 стр.); 4) С. Н. Треубель. „Полная книга криминалиста-практика“ (Т. I, 1894—1908, 708 стр.); 5) „Répertoire bibliographique des ouvrages de législation, de droit et de jurisprudence en matière civile, administrative, commerciale et criminelle publiés spécialement en France depuis 1769 jusqu'à la fin de Novembre 1893“ par Thorin (1863, 75+264 стр.); 6) „Bibliographie générale et complète des livres de droit et de jurisprudence publiés jusqu'au 8 Novembre 1906 classés dans l'ordre des codes avec table alphabétique des matières et des noms des auteurs“ (Paris, 33+175 стр.); 7) „Bibliographie pénale et pénitentiaire suisse publiée par la société suisse des prisons“ (Lenzbourg et Neuchatel, 1885, 47 стр.); 8) „Uebersicht der gesammten Staats und Rechtswissenschaft. Litteratur des Jahres“ (Berlin); 9) „Appeler. Handbuch der Litteratur des Kriminalrechts“ (Stuttgart, 1838); 10) „Bibliotheca juridica oder Verzeichniss aller brauchbaren, in älterer und neuerer Zeit, besonders aber vom Jahre 1750 bis zur Mitte des Jahres 1839 in Deutschland erschienen. Werke“, von Engelmann (Leipzig, 1840).

Изъ еще болѣе старыхъ указателей особенно криминалистической литературы отмѣчим: 11) I. Siegm. Gruber, „Bibliothek des Deutschen peinlichen u. Lehrrechts“ (Frankfurt und Leipzig, 1788); 12) Hein. Blümer, „Entwurf der Litteratur des Kriminalrechts in systemat. Ordnung“ (Leipzig, 1794); 13) E. L. Brunner, „Handbuch der Litteratur der Kriminalrechtswissenschaft“ (Bayreuth, 1804); Böhmert, „Handbuch der Litteratur des Kriminalrechts“ (1816); 14) Систематическій обзор преимущественно немецкой литературы за періодъ 1884—1894 даетъ проф. Kirchenheim, „Die Litteratur des Strafrechts und Kriminalpolitik 1884 bis 1894“ (Leipzig, 1896, 35 стр.); 15) Старая русская литература какъ монографическая, какъ и журнальная, указана у Мажова — Библиограф. указатель книгъ и статей по части правовѣдѣнія за 1859—64 гг.“ (1864); то же, вышедшихъ въ 1864 г. (Прилож. къ „Журн. Мин. Юст.“, 1865 г. июль; ст. IV отд. по угод. пр., У отд. — гр. и уг. процессъ, судебная реформа, № 326—371 о тюрьмахъ); то же, вышедшихъ въ 1864 г. („Журн. Мин. Юст.“, 1866 г. июль); то же, вышедшихъ въ 1866 г. („Журн. М. Юст.“, 1867 г. № 8 и № 11—12); 17) Испанская литература уголовного права и уголовной политики приведена съ критическимъ обзоромъ у De Quiros, „The modern theories of criminality“ (1911); 18) „Bibliographie und kritische Materialien zum Vorentwurf eines schweizerischen Strafgesetzbuches 1898—1907“, von Hafter; 19) Исиченко, Малкинъ, „Указатель лите-

ратуры по Угод. улож. 22 марта 1903 г.“ (1913); 20) Новости уголовной литературы (статия и книги) подробно отмѣчаются въ „Журн. Минист. Юст.“ (см. 1894 г.: № 1, 1895 г.: №№ 4, 6, 7, 8, 10, 12, 1896 г.: №№ 2, 4, 6, 8, 10; 1897 г.: №№ 2, 5, 6, 8, 10 и за послѣдніе годы въ №№ 4, 6, 8 и 10); 21) Наиболѣе полные отчеты объ англо-американской литературѣ уголов. пр. периодически печатаются въ „Journal of American Institute of crim. law.“, начиная съ 1910; 22) А. Любомирский, „Систематическій указатель русской литературы по судостроительству и судопроизводству гражд. и уголов.“ I т., 1896 г., 834 стр. 2 т. С. 16. 1905, 495 стр.

Имѣются очень полные каталоги книгъ специально по Уг. п., издаваемые антикварными магазинами: 23) Verbrucher, V. Grubchen und Strafen“ (Kaisruhe, здѣсь перечислено 1.499 названій по 28 отбывкамъ); 24) „Strafrecht-Gerichtliche Medizin“ (Schweitzer Sortiment. München, 1909, 1251 названіе); 25) „Rechtswissenschaft“. Katalog № 51 (Schweitzer Sortiment, 1910, № 6183—7672); 26) „Strafrecht und Strafprozess“ (Prager Berlin, Katalog № 171); 27) „Thèses de doctorat en droit“ (Paris).

II. Указатели въ журналахъ. 28) „Указатель къ журналу „Юридическій Вѣстникъ“ 1867—1892“ (М., 1895, 88 стр.); 29) „Систематическій указатель къ „Журналу Министрства Юстиціи“ за десять лѣтъ 1894—1904 г. (Спб., 1904 г., 194 стр.); то же, за пять лѣтъ 1905—1909 гг. (Спб., 1910, 101 стр.); то же за 1910 и 1914 г. (Пгр., 1915, 99 стр.); 30) Право. Систематическій указатель за десять лѣтъ (1893—1908 гг.), составленъ подъ руководствомъ редакціи „Правъ“ П. Кривошеина и Н. Оверецкоеской (Спб., 1910, 291 стр.); 31) „Систематическій алфавитный указатель неофициальнаго отдѣла журнала „Тюремный Вѣстникъ“ за 15 лѣтъ 1893—1907 (Спб., 1908, 96 стр.) составленъ редакціей Н. Ф. Луминского; 32) „Пятилетний алфавитный указатель законоположеній, циркуляровъ и практическихъ разъясненій, помѣщенныхъ въ журналѣ „Тюремный Вѣстникъ“ съ 1893 до 1907 года“ (Сп. 1907, 56 стр.); 32) „Систематическій указатель къ „Судебному Вѣстнику“ за 1869—1873 гг.“ (Спб., 1875, 138 стр.); 33) „Der Gerichtssaal. Verzeichniss der wissenschaftlichen Aufsätze im Gerichtssaal“, Band I—LXII zusammengestellt von Dr. jur. Maas (1904, 122 стр.) 34) „Systematisch-Alphabetisches Generalregister: 1) zu Band I—XII, 2) zu Band XIII—XXV der Zeitschrift für die gesammte Strafrechtswissenschaft“, bearbeitet von Hugo Cylus (Berlin, 1905, 116 стр.); 35) „Schweizerische Zeitschrift für Strafrecht. Sachregister zu den Aufsätzen und Berichten in den Jahrgängen XI—XXII (1898—1900)“ bearbeitet von Kutschka (Bern, 1910, 28 стр.); 36) „Mitteilungen der Internationalen Kriminalistischen Vereinigung“, redigiert von E. Rosenfeld. Erstes Hauptregister zu Band I—XII (Berlin, 1905); 37) „Archives d'Anthropologie criminelle de Médecine légale. Tables de vingt-cinq années, de 1886 à 1910“; 38) „General-Register des Archivs für Kriminalanthropologie“ (Band 1—X Leipzig, 1903, XXXIII стр.; то же, Band XI—IX, 53 стр.); 39) „Archivio di Psichiatria, scienze penali ed antropologia criminale. Direttore C. Lombroso. Indici generale del primi 16. volumi 1880—1895“ (Torino, 1896, 110 стр.); 40) „General-Register der sieben Bände des Preussischen Strafrechts, 1858—1864, herausgegeben durch Dr. Gollammer (Berlin, 1865, 86 стр.); 41) „Register zur Kritischen Ueberschau der Deutschen Gesetzgebung und

Rechtswissenschaft (Band I—VI) und zur „Kritischen Vierteljahrsschrift für Gesetzgebung und Rechtswissenschaft.“ (Fortsetzung der Kritisch. Uebersicht).“ (Band I—IX München, 1887, 159 стр., Band X—XIX, 1878, 141 стр.); 42) „Registor über das Archiv des Kriminalrechts. 1798—1856“ (Braunschweig, 1857, 296 стр.); 43) „Indice generale alfabetico dei primi 50 volumi dell' Archivio Guiridiko di F. Serafini-Pisa“ (1693, 338 стр.); 44) Table alphabétique et analytique des matières contenues dans les 20 premiers volumes 1882—1901, dressée par Léon Salefranque (1905) к журналу „Annuaire de législation française“; 45) „Verzeichniss der wissenschaftlichen Aufsätze im Archiv für Strafrecht und Strafprozess“ (Band 1—49, Berlin, 1903, 69 стр.); 46) „General-Register zu Band 1—40 der Blätter für Gefängniskunde“, bearbeitet v. Engelberg (Heidelberg, 1907, 184 стр.); 47) „Indici generali dell' Anno.. della Rivista Penale“, 43) „La Table des 20 années „Revue pénitentiaire et de „Droit pénal“, Bulletin de la société générale des prisons“.

III. Указание главнейших литератур. по отдельным в просам У. п. Содержание и методы науки У. п. Н. Сергеевский, „Преступление и наказание как предмет юридической науки“ („Юрид. Вѣст.“, 1879, № 12); Н. С. Татаицев, „Предмет науки угол. пр.“ („Право“, 1901, № 51, 52); М. И. Чубинский, „Наука угол. пр. и ее составные элементы“ („Журн. Мин. Юст.“, 1902, сент.); Франсуа, „Lo sperimenta ismo nel diritto penale“ (1892); List, „Die Aufgabe und die Methode der Strafrechtswiss.“ („Zeitschr. f. die ges. Strafr.“ 20 V., 1900); Н. Полянский, „Взаим. отнош. уг. пр. и соц. полнт.“ („Сбор. стат.“, 1912).

История уголовного права. Черри, „Развитие карательной власти в древних общинах“ (1907); Arthur Cleveland Hall, „Crime in its relations to social progress“ N—J., 1902); М. Герингс, „Преступление и борьба с ним в связи с эволюцией общества“ („Итоги Науки“, 1915). См. подроб. указ. литер.: Люттович, „Литература истории уг. пр.“ (1902); Steinmetz, „Ethnol. Studien zur ersten Entwick. der Strafe (1894)“.

История науки угол. права. Фельдштейн, „Главнейшие течения в истории науки угол. права в России“ (1909).

Характеристика и полемика существующих школ в науке уг. права. Татаицев, „Рус. уг. пр.“ (2 т., 1902); Birkmeier und Naylor, „Kritische Beiträge zur Strafrechtsreform (Belling, Hoegel, Overbeck, J. Kohler, Rholand и др.)“; Binding, „Lehrb. d. gemein. deut. Str.“; Е. Эрasmus, „Природа преступления“ (1914); Ferris, „Studi sulla criminalità“ (1901); работы Ломброзо см. XXVII, 352; Wulfen, „Psychologie des Verbrechers“ (2 т., 1908); Andronaco, „I fattori del delitto“ (1910); Turde, „La philosophie pénale“ (1892); ето же, „La criminalité comparée“; Manes, „Capitalismo e criminalità“ (1912); Bongier, „Criminalité et conditions économiques“ (1905). См. XXXIII, Преступность.

Понятие преступления. Colaizzi, „Su la definizione del delitto secondo gli ultimi studi di sociologia“ (1900); Off. Tesar, „Die symptomatische Bedeutung des verbrecherischen Verhaltens“ (1907); Garofalo, „La criminologia: le delit naturel“; Михайловский, „Понятие преступления“ („Вѣстк. Пр.“, 1901, 3). Ст. Преступление, XXXIII, 303/387.

Субъект преступления. Huffer, „Delicti- u. Straf. fähigkeit der Personenverbände“ (1903).

Вмѣняемость. Полтаев, „Объ освѣд. в вѣняемости

по началам положительной философии“ (1900); *Alimentu*, „I limiti e i modificatori dell' imputabilità“ (1894—1899); *Аман*, „Детерминизм и вѣняемость“ (1908); *Lönig*, „Geschichte der strafrechtlichen Zurechnungsfähigkeit“ (1903); *Kurella*, „Zurechnungsfähigkeit und Krim.-Antr.“ (1903); *Grasset*, „La responsabilité des criminels“ (1906); *Hippil*, „Willensfreiheit u. Strafrecht“ (1903); *Debusison et Vigourant*, „Responsabilité pénale et folie“ (1911); „Объяснит. Зап. к проекту Угол. Улож.“; *Kahl*, „Gemeind. Zurechn. an vergleich. Darstel. d. deut. u. ausländ. Str.“ (I, 1908).

Обстоятельства, влияюща на вѣняемость. *Крайт* *Филип*, „Судебная психопатология“ (1895); *Грейденберг*, „Судебно-спех. экспертиза в угол. проц.“ (1915); *Суханов*, „Патол. характеры“ (1912); *Боммер*, „Криминология“ (1909); *Lipmann*, „Grundriss der Psychol. für Juristen“ (1908); *Lee*, „Compar. legislation as to habitual drunkards“ (1901); *Волосинов*, „Глух.-нѣм. в судеб.-медич. отношеніи“ (1897); о влиянии юного возраста см. *Малолетние преступники* (XXVII, 18/88); *Фишер*, „Гипнотизм и преступление“ (1899); *Kleine*, „Alkohol und Zurechnungsfähigkeit“ (1909).

Винновость. *Lippel*, „Die Grenze von Vorsatz und Fahrlässigkeit“ (1903); *Grasset*, „La responsabilité des criminels“ (1908); *Фельдштейн*, „Учение о формах виновности“ (1902); *W. Hittermaier*, „Kritische Beiträge zur Lehre von der Strafrechtsschuld“ (1909); *Tosti*, „La colpa penale“ (1908); *Griffon*, „De l'intention en droit pénal“ (1911); *Cornatiano*, „De la préméditation criminelle“ (1910).

Опасное состояние. *Принс*, „Защита общества и преобразование угол. права“ (1912); „Отчеты IX и X Общ.го собрания русской группы между. Союза Криминалистов“ (1912 и 1916); *Aschaffenburg*, „Die Sicherung der Gesellschaft gegen gemeingefährliche Geisteskrankhe“ (1912); *Немировский*, „Мѣры социальн. защиты и наказания в связи съ сущностью вина“ (1916).

Обстоятельства, влияюща на виновность. *М. И. Чубинский*, „Мотив преступной деятельности“ (1900); *Carrel*, „Analysis of Human Motive“ (1905); *Friedrich*, „Die Bestrafung der Motive und Motive der Bestrafung“ (1910); *Sivorski*, „Die Behandlung d. Rechtsirrtums“ (1908); *Геллер*, „Ошибка и ее значение при вѣняеніи“ („Зап. Юрьев. Унив.“, 1911, 8); *Розинъ*, „О крайней необходимости“ (1899); *Oelther*, „Notwehr und Notstand. Vergl. Darst. d. Deut. und ausländ. Str.“ (II т., 1908); *Baumgarten*, „Notstand und Notwehr“ (1911); *Шохоръ-Троцкий*, „Уголовно-правовое значение приказа начальства“ (1911); *Moger*, „Das Befehl des Vorgesetzten“ (1908); *Jorski*, „Die Einwilligung der Verletzten“ (1899); *Жижиленко*, „О безответственности народных представителей“ (1909) *Н. Полянский*, „Парламентский иммунитет“ (Сбор. статей, 1912).

Наказание (см. XXIX, 533/548). Развитие наказания, право наказания, цели наказания, мѣры наказания. *Макаренков*, „Einführung in die philosophie des Strafrechts auf entwicklungsgeschichtlicher Grundlage“ (1908); *Szerer*, „La conception socio'ogique de la peine“ (1914); *Жижиленко*, „Наказание“ (1914); *Сорокин*, „Преступление и наказание, подвѣг и награда“ (1914); *Мокрушский*, „Наказание, его цели и предложения“; *Войничский*, „Учение о наказании“ (1889); *Kraus*, „Das Recht zur Strafe“ (1911); „Цѣли наказания“ в сбор. № 1 „Новый шаг в правосѣдніи“ (1914); *Kohler*, „Der Vergeltungsgedanke und seine praktische Bedeutung“

(1909); *Tuillack*, „Penological and preventive principles“ (1896); *Salettes*, „L'individualisation de la peine“; *Finkelburg*, „Die Bestraften in Deutschland“ (1912).

**Смертная казнь.** *Colaranni*, „E necessaria la pena di morte per la difesa sociale?“ (1910); *Понтомоскский*, „Смертная казнь въ Европѣ“ (1908); *Lacassagne*, „Peine de mort“ (1908); *Малиновскій*, „Кровавая месть и смертная казнь“ (1908—1909); *Liermann*, „Die Todesstrafe“ (1912); *Гернетъ*, „Смертная казнь“ (1913); *Тизиакъ*, „Смертная казнь“ (1913); см. специальные указатели литературы о смертной казни: *Viola*, „Bibliographia italiana della pena di morte“ (1904) и въ прилож. къ книгѣ *Гернета*.

**Тѣлесныя наказанія, см. Литка.** *Тумовцевъ*, „Исторія тѣлесныхъ наказаній въ рускомъ правѣ“ (1914); *Керсновъ*, „Исторія тѣлесн. наказ. въ Россіи“; *Andrews*, „Les chastiments de jadis“ (1902); *Quanter*, „Die Leibes- und Lebensstrafen bei allen Völkern und zu allen Zeiten“; *Жабинковъ* и *Алексеевъ*, „Тѣлесныя наказанія въ Россіи въ настоящее время“ (1899).

**Ссылка.** *Girault*, „Principes de colonisation et de législation coloniale“ (II т., 1907); *Flassier*, „De l'assignation des forcés“ (1900); „Notice sur la transportation à la Guyane et à la Nouvelle-Calédonie“ (1910); *Фойницкій*, „Ссылка на Западъ“ (1881); *Кеманъ*, „Сибирь и ссылка“ (1906); „Ссылка въ Сибирь“ (Оффис. изд., 1900).

**Лишеніе правъ и реабилитация.** *Ktesslich*, „Die Ehrenstrafen“ (1911); *Маклецковъ*, „Система правонаруженій въ новейшихъ законодательныхъ проектахъ“ (1915); *Шуптенбахъ*, „Лишеніе чести и правъ“ („Труды Кружка Угол. пр. при Сиб. Ув.“ 1913); *Delajuis*, „Die Rehabilitation im Strafrecht“ (1907).

**Тюремное заключеніе.** *Kriegsmann*, „Einführung in die Gefängnissskunde“ (1912); *Фойницкій*, „Ученіе о наказаніи въ связи съ тюремнѣдѣніемъ“ (1889); *Лущинскій*, „Основы тюремнаго дѣла“ (1904); *Сисне*, „Traité de science et de législation pénitentiaires“ (1905); *Крольн иъ Ober*, „Die Strafanstalten und Gefängnisse in Preussen“ mit Atlas (1901); *Herr*, „Das moderne amerikanische Besserungssystem“ (1907); *Люблинскій*, „Очерки уголовного суда и наказанія въ Англіи“ (1911); *Гюель*, „Вопросы уголовного права, процесса и тюремнѣдѣнія“ (1906); *Hilborn*, „Die kurze Freiheitsstrafe“ (1908); *Quanter*, „Deutsches Zuchthaus- und Gefängniswesen“; *Hafner*, „Geschichte der Gefängnisreformen in der Schweiz“ (1901); *Стеенсъ*, „Одноточныя тюрьмы въ Бельгіи“ (1903); „Сборникъ циркуляровъ по главному тюремному управленію“, 1—2 ч. (Изд. Гл. Тюр. Упр., 1911); *Vera Figner*, „Les prisons russes“ (1911); *Пруссинъ*, „Въ казематахъ“ (1909).

**Патронатъ.** *Малининъ*, „Роль общества въ борьбѣ съ преступностью“ (1906); *Кони*, „Фед. Петр. Гаазъ“ (1897); *Veitler*, „Du patronage“ (1892).

**Условное освобожденіе, см. при соответств. ст.**

**Условное осужденіе, см. при соответств. статьѣ.**

**Исправительныя заведенія, см. Малочетные преступники и Учрежденія по уходу дѣтства.**

**Имущественныя наказанія.** *Rauch*, „Die Vermögensstrafen“ (1912); *Martin-Lichard*, „De la réparation pénitentiaire du tort moral“ (1908).

**Уголовная политика.** *Гюель*, „Курсъ уголовной политики“ (1910); *Чубинскій*, „Курсъ уголовной политики“ (1909); *Deleincourt*, „La lutte contre la criminalité dans les temps modernes“ (1897); *Jamaica*, „Grundzüge der Strafrechtspolitik“ (1910); *Nagler*, „Verbrechenprophylaxe und Strafrecht“ (1911); *Guboni*, „Surrogati penali“ (1909);

*Жимиленко*, „Мѣры специальной защиты въ отношеніи опасныхъ преступниковъ“ (1911); *Лисенъ*, „Задачи уголовного волонтика“ (1895).

**Преступное дѣйствіе:** 1) причинная связь, преступное упушеніе, единство и множественность дѣйствій, мѣсто и время дѣйствія. *Сервезскій*, „О значеніи причинной связи въ уголовномъ правѣ“ (1 и 2 вып., 1880); *Kisk*, „Die Lehre vom Kausalzusammenhange im ausländischen Strafrecht“ (1911); *Kintzinger*, „Ort und Zeit der Handlung“ (1902); *Borgono Tobar*, „Du conflit international au sujet des compétences pénales et des causes concomitantes au delict qui les influencent“ (1910); *Гюель*, „Единство дѣйствія въ уголов. правѣ“; *Ваннигартен*, „Die Lehre von der Idealkonkurrenz“ (1909); *Bertchinger*, „Das Dauerdelikt“ (1905); *Stuntz*, „Die Strafbare Unterlassungen“ (1905).

2) развитіе преступной дѣятельности: обнаруженіе умысла, приготовленіе, покушеніе. *Gallat*, „La notion de la tentative punissable“ (1894); *Colan*, „Étude sur la tentative des crimes impossibles“ (1907); *Fubian*, „Abgrenzung von untauglichem Versuch und Putativdelikt“ (1905); *Колоколовъ*, „О покушеніи“; *Redslob*, „Versuch und Vorbereitung“

**Соучастіе.** *Колоколовъ*, „О соучастіи въ преступленіи“ (1881); *Heglt*, „Die Lehre von der Theilnahme am Verbrechen“ (1909); *Хейфецъ*, „Подорекательство къ преступленію“ (1914); *Birkmeyer*, „Theilnahme am Verbrechen. Vergleich. Darstel. d. Deut. und auslând. Str.“ (Allg. T., II В., 1908); *Гаррисъ*, „Соціальныя законы“; *Сителъ*, „Преступная толпа“ (1893); *Везоново*, „Массовыя преступленія“ (1907).

**Религіозныя преступленія, см. XXIII, 393.**

**Государственныя преступленія, см. преступленія политическія, государственныя измѣна, бунтъ, выдача преступниковъ.**

**Должностныя преступленія.** *Ширмель*, „Субъектъ должностного преступленія“ (1915); *Вардвскій*, „Объ отвѣтственности должностныхъ лицъ“ (1884); *Кемиссонъ*, „Преступленія и проступки по службѣ“ (1910); см. также литерат. при ст. *бездѣйствіе власти, взяточничество.*

**Нищенство и бродяжничество.** *Willmanns*, „Zur Psychologie des Landstreichers“; *Florian* и *Снегирь*, „I vagabond“ (2 т., 1897—1900); *Puy*, „Vagabondage et mendicité. Commentaire critique de la législation en vigueur“ (1907); *Fourquiat*, „Les vagabonds“ (1908); *Дриль*, „Бродяжничество и нищенство и мѣры борьбы съ нимъ“ (1899); *Боровитинъ*, „Бродяжничество по рус. праву“ (1905); *Левенстикъ*, „Профессиональное нищенство, его причины и формы“ (1900); *Сеналовъ*, „Очеркъ исторіи уголовного законод. о брод. и нищ.“ (1917).

**Половыя преступленія.** *Thoinot*, „Attentats aux moeurs et perversions du sens génital“ (1898); *Lombroso*, „Delitti; di libidine“ (1886); *Russalkov*, „Grausamkeit und Verbrechen im sexuellen Leben. Hist. psych. Studien“ (1915); *Вилльенъ*, „Der Sexualverbrecher“ (1910); *Платицкій*, „Половыя извращенія и уголовное право“ (1910); *Dellingham*, „Importing of women for immoral purposes“ (1909); *Фуксъ*, „Гомосексуализмъ какъ преступленіе“ (1914).

**Коалиціи рабочихъ и предпринимателей.** *Поланскій*, „Коалиціи рабочихъ и предпринимателей съ точки зрѣнія уголовного закона“ (1909); *Атаудъ*, „La réglementation de la concurrence et les accords de chefs d'industries devant la loi pénale“ (1914); *Арена Паскуале*, „Dei delitti contro la libertà del lavoro“ (1908).

**Преступленія противъ союза семейственнаго.** *Аб-рамовичъ*, „Прелюбодѣніе съ точки зрѣнія уголовного

прива" (1904); *Welsch*, „Die Bestrafung des Ehebruchs nach römisch., saxon. und ält. deut. Recht" (1909).

Убийство вообще. *Taganovs*, „О преступлениях против жизни" (1870, 1871); *Ferrri*, „L'omicidio nelle antropologia criminale" (1895); *Тарновская*, „Женщины—убийцы" (1902); *Лобас*, „Убийцы" (1913); *Proal*, „Le crime et le suicide passionnels" (1900); *Impallomeni*, „L'omicidio nella legislazione penale" (1899).

Отцеубийство и супружубийство. *Asselin*, „L'état mental des parricides" (1902); *Dornier*, „De l'homicide conjugal" (1904).

Дѣтубийство, см. XIX, 308/313.

Плодомизгание. *List*, „Die kriminelle Fruchtbarkeit" (2 B., 1911); *Klotz-Forest*, „De l'avortement. Est-ce un crime"; *Ballestriani*, „Aborto, Infanticidio ed esposizione d'infante" (1888); *Mariez*, „L'avortement" (1912); *Fabrice*, „Учение объ изгнании плода и о дѣтубийствѣ" (1906); „X съездъ русской группы Международ. Союза Криминалистов" (1916) (доклады Гернета и Кулинера и пренія по нимъ).

Дуэль, см. XIX 254, 260.

Отравление. *Есиновъ*, „Отравление. Истор.-догматическое изслѣдованіе" (1896); *Sautler*, „Étude sur le crime d'empoisonnement" (1898); *Gyr*, „Die Vergiftung als Gefährdungsdelikt" (1904); *Arpentier*, „Les empoisonneuses. Étude psych. et méd.-leg." (1905).

Самоубийство. *Дортвеймъ*, „Самоубийство. Социологическій взгляд" (1912); *Pfeifer*, „Über den Selbstmord. Eine pathologisch-anatomische und gerichtlich-medicinische Studie" (1912); *Alpy Eman*, „De la repression du suicide"; *Bernstein*, „Die Bestrafung des Selbstmords und ihr Ende" (1907); *Etzbner*, „Über dem Selbstmord. Eine klinische und versicherungsrechtliche Studie" (1910); *Frinkenhoch*, „Suicide chez aliénés" (1902); *Krose*, „Der Selbstmord im 19 Jahrhundert" (19 6); *Бернцкій*, „Самоубийство среди воспитанниковъ военно-учебныхъ заведеній" (1911); *Хорошко*, „Самоубийство дѣтей" (1909); *Buer*, „Der Selbstmord im kindlichen Lebensalter" (1901); *Хлопкинъ*, „Самоуб., покуш. на самоуб. среди учащихся Мия. Шаро. Просв." (1907); *Grumer*, „Der Selbstmord in der deutschen Armee" (1903).

Тѣлесныя поврежденія. *Ridel*, „Étude critique de la législation du code pénal sur les homicides, coups et blessures involontaires" (1905); *Гвоздевъ*, „Къ учению о тѣлесныхъ поврежденіяхъ" (1897); *Лициферовъ*, „Къ учению о побояхъ по дѣйствующему русскому праву" („Сборникъ статей", 1898).

Преступления противъ свободы. *Fränkel*, „Die Delikt der Nötigung, Bedrohung u. Erpressung" (1901); *Rosenack*, „Zur Bekämpfung des Mädchenhandels" (1903); *Николюго* з., „Руководство къ особен. части рус. улож. пр." (т. 1: 1876).

Преступленія противъ чести. *Розинъ*, „Объ оскорбленіяхъ чести" (1910); *Духовской*, „Понятіе клеветы, какъ преступленія противъ чести частныхъ лицъ" (1873); *Сорелле Мадд*, „Diffamazione e ingiuria" (1910); *Gersch-*

*mann*, „Beiträge zu einer Theorie vom strafrechtlichen Schutze des Gefühlslebens" (1910); *Boulangier*, „De la diffamation et de l'injure" (1832); *Fraser*, „Law of libel and slander" (1905).

Имущественныя преступленія. *Кружескій*, „Имущественныя преступленія. Изслѣдованіе основныхъ типовъ имущественныхъ преступленій" (1913); *Духовской*, „Имуществ. проступки по рѣшеніямъ волост. судовъ" (1891).

Разбой. *Тальбергъ*, „Насильственное похищеніе имущества по русскому праву" (1880); *Тумановъ*, кн. „Земельный вопросъ и преступность на Кавказѣ" (1901); *Френкель*, „Средства для борьбы съ разбоемъ на Кавказѣ" (1898); *Cascella*, „Il brigantaggio. Ricerche sociologiche ed antropologiche" (1907); *Patrizi*, „La fisiologia d'ua banditto" (1904).

Воровство. *Евловитцъ Компларескій*, „Особые виды воровства кражи по русскому праву" (1883); *Pirret*, „Der Wasserdiebstahl" (1891); *Тарновская*, „Воровки. Антропологическое изслѣдованіе" (1891); *Есиновъ*, „Святотатство и кража" (1894); *Португаловъ*, „Кража по дѣйствующему улож. праву" (1901); *Баранцевичъ*, „Монокраденіе" (189 1); *Mancini*, „Trattato del furto" (II. I—IV, 1903—1906); *Schimmelpfenig*, „Der schwere Diebstahl (§ 243 RStB)" (1905); *Magnand*, „Vol en cas d'extrême misère et l'état de nécessité" (1900).

Мошенничество. *Фойтцкій*, „Мошенничество по русскому праву" (1871); *Ромшт*, „La publicité frauduleuse et le droit pénal" (1912); *Michel*, „Der strafbare Betrug im Zivilprocese" (1898); *Gross*, „Der Raubtätentbetrug" (1901); *Червоносскій*, „Мошенничество по Улож. Улож." (1906).

Подлогъ. *Жижилитко*, „Подлогъ документовъ. Истор. догмат. изслѣд." (1900); *Ердманнъ*, „Die Urkunde besonders im Strafrecht" (1904); *Chovin*, „Le faux en écriture de commerce ou de banque" (1911); *Ames*, „On Forgery" (1901).

Злоупотребленіе довѣріемъ. Присвоеніе. *Амосовъ*, „Злоупотребленіе довѣріемъ" (1915); *Leopold*, „Zum Tatbestande der Strafbaren Untreue" (1908); *Byloff*, „Vertragsbruch und Strafrecht" (1905); *Fosserand*, „De l'abus des droits" (1905); *Reynaud*, „L'abus de droit" (1904).

Банкротство. *Трайницъ*, „Несостоятельность и банкротство" (1913); *Longhi*, „Bancarotta ed altri reati commerciali" (1913); *Kleinrath*, „Kreditbetrug" (1910); *Wolff*, „Der Bankrott" (1906); *Laschi*, „Le crime financier dans la sociologie criminelle, l'histoire et le droit" (1901).

Ростовщичество. *Фонъ-Резомъ*, „Заковъ о ростовщичествѣ съ разъясненіями" (1899); *Поляискій*, „Ростовщичество" (въ „Сборн. ст." 1912); *Гвоздевъ*, „Кулачество—ростовщичество. Его общественно-экономическое значеніе" (1899); *Berliner*, *Engländer*, „Das österreichische Wucher gesetz" (1911); *Schmid*, „Kampf gegen Zinswucher" (1905).

Поврежденіе имущества. *Есиновъ*, „Поврежденіе имущества" (1892); *Zinserling*, „Das Delikt der Sachbeschädigung im geltenden und zukünftigen deutschen Strafrecht" (1912); *Lehmann*, „Zur Lehre vom objectiven Tatbestand der Sachbeschädigung" (1910). *М. Гернетъ*.

отъ народа и скоро омадьярились, перешли въ католичество. Католическая пропаганда добивалась насильственного введения унии. Развитие социально-экономического феодализма XIV—XV в. приводило къ закрѣпощенію сельскаго населенія, къ увеличенію его повинностей, къ ухудшенію его экономического положенія. Однако народъ стойко охранялъ свою національность. Венгерско-католическія усилія долго не давали никакихъ результатовъ. Только въ началѣ XVII в. православный еписк. Петроній (1623—1627) рѣшился на принятіе унии. Народъ оставался вѣренъ православію, но сельское духовенство стало склоняться къ унии. Благодаря этому положеніе священника существенно измѣнилось, позато порвалась связь съ народомъ, бывшая ранѣе крѣпкой и неразрывной. Религіозная исключительная политика, которой придерживалось правительство, поддерживаемое иезуитами, всею тяжестью обрушивалась на народную массу и выражалась въ усиленныхъ репрессіяхъ по отношенію къ православнымъ. Тяжелое экономическое положеніе еще болѣе увеличивало невыносимыя условія, въ которыхъ приходилось жить русскому населенію въ Угріи. Съ паденіемъ крѣпостнаго права положеніе населенія измѣнилось мало. Оно оставалось попрежнему безправнымъ и экономически зависимымъ отъ крупнаго землевладѣнія.

Въ административномъ отношеніи У. Р. дѣлится на адм. округа, называющіеся „столицами“, „жупаніями“ или „комитетами“. Русское населеніе сосредоточено въ 7 комитетахъ: Мармарошъ, Угоча, Берегъ, Унгъ, Землянъ (Земпленъ), Шарошъ, Спизъ (Ципсъ). Въ другихъ комитетахъ только случайныя поселенія. Согласно изслѣдованію С. Томашевскаго, общая численность русскаго населенія доходила до 505.294 ч., что составляетъ 42,6% всего населенія (см. *карпаторуссы*). Въ хозяйственномъ отношеніи У. Р. является довольно отсталой мѣстностью. Благодаря малоземелью и отсутствію дешеваго кредита сельскохозяйственная техника довольно примитивна. Страна не можетъ прокормить увеличивающееся населеніе, находящее выходъ изъ тяжелаго положенія въ эмиграціи, съ каждымъ годомъ принимающей все большіе и большіе размѣры. Оставшимся

приходится работать въ имѣніяхъ помещиковъ за весьма незначительную плату, большею частью уплачиваемую натурой въ видѣ извѣстной доли урожая— $\frac{1}{2}$  или  $\frac{1}{3}$ . Въ культурномъ отношеніи У. Р. весьма отсталая страна. Венгерское правительство всячески мѣшало культурному росту населенія, въ чемъ ему помогали и омадьярившіеся высшіе круги общества. Национальное возрожденіе украинскаго народа въ Галиціи совершенно пока не коснулось Угорщины. Угорская интеллигенція, стремящаяся спасти У. Р. отъ вырожденія, почти вся считаетъ себя москвофилами. Благодаря этому народная масса остается внѣ культурнаго возрожденія, такъ какъ не понимаетъ чуждой ей рѣчи. Что же касается духовенства, то, оторванное отъ народа, оно довольно презрительно относится къ простому люду и не считаетъ нужнымъ содѣйствовать его культурному росту. Возрожденіе У. Р. еще впереди, въ будущемъ.

Литературу по У. Р. см. въ статьяхъ *Перфецкаго*, „Обзоръ угро-русской исторіографіи“ („Изв. Отд. русск. яз. и слов. импер. Акад. наукъ“, т. XIX, кн. 1, Спб., 1914) и *Францева*, „Обзоръ важнѣйшихъ изученій У. Р.“ („Русскій Филологическій Вѣстникъ“, 1901); *его же*, „Изъ эпохи возрожденія У. Р.“ (научно-литературный сборникъ галицко-русской „Матицы“ за 1902 г., в. I); *С. Томашевскій*, „Етнографична карта У. Р.“, „Статьи по славяновѣдѣнію“, в. III; „Галичина, Буковина, Угорская Русь“, въ изданіи „Задруги“; *Г. Вернадскій*, „Угорская Русь“ („Голосъ Минувшаго“, 1915, № 3).

В. Пичета.

**Угорскіе языки**, см. *финно-угорскіе языки*.

**Угоча** (Ugocsa), венгерскій комитатъ, 1.208 кв. км. съ 83.267 ж. (болыш. мадьяръ и русинъ), раздѣляется р. Тисой на 2 части; изобил. пастбищ. и лѣсами; малоплодород. Свиновод. и овцеводство, хлѣбопашество. Въ горахъ добыв. желѣзо. Адм. центръ—*Надь-Селешъ* (Nagy-Szölös).

**Угра**, лѣв. прит. Оки, въ Смоленск. и Калуж. губ., дл. 350 в.; отъ Юхнова сплавное судоходство.

**Угревидный укольъ**, см. *амфиума*.

**Угри**, группа морскихъ и частью прѣсноводныхъ рыбъ изъ отряда костистыхъ, отличающаяся удлинненнымъ

тѣломъ и отсутствіемъ брюшныхъ плавниковъ. Много родовъ (нѣсколько семействъ), распространенныхъ преимущественно въ тропическихъ и субтропическихъ моряхъ. Нѣкоторые (Saccophagus, Synarphobranchus и др.) водятся на большихъ глубинахъ. Къ У. относятся: *мурена* (*Muraena helena*), которая водится, м. пр., въ Средиземномъ м. и весьма цѣнилась древними римлянами какъ лакомое блюдо; длина свыше метра. *Морской У.* (*Conger conger*)—во всѣхъ теплыхъ моряхъ, длина свыше 2 м., промысловая рыба; иногда заходитъ въ Финскій заливъ и Черное море. *Рѣчной У.* (родъ *Anguilla*) водится во всѣхъ теплыхъ и умѣренныхъ моряхъ, кромѣ тихоокеанскаго берега Америки, восточнаго берега Южн. Америки и зап. берега Африки отъ Сенегала до р. Оранжевой. 10 видовъ у береговъ Европы отъ Бѣлаго до Чернаго морей—*A. anguilla*, длина 50—150 см. (какъ рѣдкость—до 2 м.), вѣсъ до 10—15 фун. Для икротетанія рѣчной У. (*A. anguilla*) уходитъ изъ рѣкъ въ Атлантической ок. и здѣсь размножается на большой глубинѣ. Обычно самцы имѣютъ болѣе узкую, заостренную голову и большіе глаза; они никогда не достигаютъ длины свыше 51 см., какъ правило—они меньше 40 см. Самцы держатся гл. обр. въ солонатоватой и соленой водѣ, въ прѣсной же попадаютъ рѣже; прежде полагали даже, что самцы совсѣмъ не входятъ въ рѣки. Передъ тѣмъ какъ выйти въ море для икротетанія, У. претерпѣваетъ значительныя измѣненія. Живущій въ рѣкѣ У., называемый по преобладающей окраскѣ *желтымъ* или *зеленымъ*, имѣетъ окраску матовую, безъ металлическаго блеска. Напротивъ, У., готовящіяся уйти въ море, называемые *сѣрыми* или *серебристыми*, отличаются металлическимъ блескомъ на бокахъ и на брюхѣ; глаза какъ у самца, такъ и у самки дѣлаются крупнѣе, кожа толще и плотнѣе; серебристый У. перестаетъ принимать пищу. На эти превращенія требуется 3—4 мѣсяца. Ходъ взрослыхъ У. въ море продолжается все теплое время, съ апрѣля по ноябрь. Ни въ Балтійскомъ ни въ Черномъ, а также, повидимому, и въ Средиземномъ морѣ У. не размножается; для икротетанія онъ уходитъ въ Атлантической ок., отыскивая на глу-

бинахъ мѣста, гдѣ температура не менѣе 7°, и соленость не меньше 35‰. Выклюнувшіяся изъ икры личинки, по видимому, держатся на днѣ, пока не достигнутъ величины 60—88 мм., когда поднимаются въ болѣе высокіе слои. Личинки такой длины имѣютъ видъ, совершенно отличный отъ взрослага У., и были описаны въ качествѣ особаго рода, *Leptocephalus*: тѣло у нихъ совершенно прозрачное, сравнительно высокое, сплющенное съ боковъ, глаза большіе, непарные плавники расположены въ задней части тѣла. Черезъ нѣкоторое время личинки начинаютъ принимать форму взрослага У. (но только безъ пигмента, т. н. „стеклянные“ У.) и подходятъ громадными массами къ берегамъ: въ рѣки сѣвернаго побережья Испаніи молодые У. входятъ въ сентябрѣ и октябрѣ, въ Ламаншѣ появляются въ февралѣ—мартѣ. Только у береговъ или въ прѣсной водѣ у У. начинается появляться пигментъ. Отъ выхода взрослага У. въ море и до вхожденія молоди въ рѣки проходитъ, надо думать, не менѣе 2½ лѣтъ, а общая продолжительность жизни У. составляетъ отъ 7 до 10 лѣтъ и болѣе. У. есть рыба придонная и избѣгающая свѣта; днемъ онъ зарывается въ грунтъ. На холодное время года залегаеъ на зимовку на днѣ рѣкъ и озеръ и въ это время ничего не ѣстъ. Разказы о передвиженіяхъ У. по сушѣ, особенно по гороховымъ полямъ—сказки. Питается У. животной пищей: беспозвоночными, мелкими рыбами, рыбьей икрой, лягушками.

Повидимому, европейскій рѣчной У. является въ двухъ формахъ, *острорылой* (ее описывали за особій видъ, *Anguilla acutirostris*) и *тупорылой* (широкоголовой, *Anguilla latirostris*). Такого мнѣнія держится Вальтеръ, другіе же авторы считаютъ эти формы лишь за стадіи превращенія одного и того же вида. Эти формы хорошо различаются на самкахъ: помимо ширины головы и тупости рыла, у широкоголовыхъ самокъ нижняя челюсть выдается впередъ, губы мясисты и не прямыя, а изогнутыя. Но замѣчательно, что съ приближеніемъ половозрѣлости, въ періодѣ приобрѣтенія серебристой окраски, широкоголовыя самки превращаются въ острорылыхъ, какъ это впервые доказалъ Петерсенъ въ 1893 г. Тѣмъ не менѣе Вальтеръ настаиваетъ на томъ, что все же широкоголовые и узкоголо-

вые У. представляют двѣ разныя формы, основываясь на томъ, что и послѣ превращенія все же остаются различія между той и другой: широкоголовыя остаются съ сравнительно широкой головой, лишь рыло дѣлается острымъ. Широкоголовыя самки, которыхъ можно отличить уже въ очень молодомъ возрастѣ, отличаются и биологически: онѣ созрѣвають позднѣе, достигаютъ большей величины и большаго вѣса, имѣютъ, какъ говорятъ, болѣе хищныя наклонности, предпочитаютъ рыбу. Что касается самцовъ, то они всѣ узкоголовыя, широкоголовыхъ среди нихъ не удалось подмѣтить, но все же есть указанія, дающія Вальтеру поводъ думать, что и среди самцовъ, повидимому, есть двѣ формы.— У. составляютъ предметъ значительнаго промысла. Особенно славится выращиваніемъ У. Comacchio въ дельтѣ р. По. См.: *E. Walter, „Der Flusssaal“* (1910).

*Л. Бергъ.*

**Угри**, или *угревая сыпь* (асне inflammatoria), представляетъ собой заболѣваніе салныхъ железъ, выражающееся появленіемъ на мѣстѣ ихъ воспалительныхъ припухлостей. Наиболѣе часто встрѣчаются *обыкновенныя У.* (асне vulgaris), зависящія отъ скопленія салныхъ массъ, застаивающихся въ растянутомъ выводномъ протокѣ салной железы. Возникновенію воспаленія предшествуетъ закупорка выводного отверстія протока, обнаруживающаяся появленіемъ черной точки; это — загрязненный верхній конецъ легко выдавливаемого салнаго стержня, напоминающаго угорь. Отсюда названіе — *точечныя У.* (comedo). Воспалительныя измѣненія, отчасти благодаря вторично проникающимъ микроорганизмамъ (гноеродныя кокки), развиваются позже закупорки и сосредоточиваются либо очень поверхностно — *гноиничковыя У.* (асне pustulosa), либо глубоко — *затвердѣвшія У.* (асне indurata). Послѣ опорожненія угревыхъ элементовъ могутъ остаться пигментныя пятна и болѣе или менѣе замѣтныя рубчики. Подъ бѣлыми У. (milia) подразумѣваютъ возвышенія, вызванныя тоже скопленіями салныхъ массъ, но безъ воспалительныхъ явленій. Располагаются У. по преимуществу въ областяхъ съ сильно развитой салной системой — на лицѣ (область лба, носа, щекъ, подбородка), на груди (область

грудины) и на спинѣ (межлопаточная область). Время ихъ появленія соответствуетъ чаще всего періоду половой зрѣлости, т. е. времени усиленной дѣятельности салнаго аппарата. Основной причиной У. является вялость кожно-мышечнаго аппарата, ведущая къ неполному опорожненію салныхъ железъ. Предполагаютъ возможность также химическихъ измѣненій кожнаго сала, приобретающаго тогда раздражающія свойства. Роль микроорганизмовъ при возникновеніи У. вторична. Первично находимые въ угревыхъ элементахъ микробы (дрожжевыя клѣтки, себорройная палочка), повидимому, не болѣзнетворны. — Лѣченіе обыкновенныхъ У. требуетъ улучшенія общаго питания (железо, мышьякъ), устраненія изнуряющихъ внутреннихъ заболѣваній (легочныхъ, желудочно-кишечнаго тракта, женскихъ). Мѣстное лѣченіе сводится къ примѣненію лѣкарственныхъ веществъ, ограничивающихъ отдѣленіе сала (сѣра, резорцинъ, ртутныя соединенія и пр.) или очищающихъ кожу (мыла, спиртъ, горячая вода). Важную роль играетъ механическое опорожненіе салныхъ железъ (прокалываніе, массажъ, активная гимнастика лицевыхъ мышцъ). Въ тяжелыхъ случаяхъ примѣняютъ лѣченіе горячимъ паромъ и рентгенизацію. — *Лѣкарственныя и искусственныя У.* (асне medicamentosa et artificialis) возникаютъ или вслѣдствіе закупорки и раздраженія выводныхъ протоковъ салныхъ железъ попадающими извнѣ частями химическихъ веществъ, напр., дегтя (асне rosea), или, наоборотъ, выдѣленіемъ этихъ веществъ изнутри черезъ салные протоки, какъ, напр., при лѣченіи бромистыми и иодистыми препаратами (асне bromica et iodica). Лѣченіе здѣсь состоитъ въ прекращеніи введенія соответственныхъ веществъ и очищеніи кожи. — Подъ *красными У.* (асне rosacea) разумѣются воспалительныя возвышенія, развивающіяся въ областяхъ, изобилующихъ салными железами (особенно на лицѣ), одновременно съ расширеніемъ мелкихъ кровеносныхъ сосудовъ и разлитымъ покрасненіемъ соответственныхъ областей (rosacea, erythrosis). Въ основѣ этого заболѣванія лежитъ застой крови и воспалительное раздраженіе кожи усиленно выдѣляемымъ саломъ (т. наз. себорройная экзема, eczema seborrhoicum). Въ даль-

нѣйшихъ стадіяхъ этотъ процессъ можетъ вызвать разрастаніе салныхъ железъ вплоть до образованія шишкообразныхъ наростовъ, главнымъ образомъ на носу (rhinophyma). При лѣченіи красныхъ *У.* примѣняются, кромѣ способовъ лѣченія обыкновенныхъ *У.*, еще и спеціальныя методы, предназначенныя вызывать запусканіе кровеносныхъ сосудовъ (скарификаціи, т. е. настьчки сосудовъ, прижиганія ихъ, электрилизъ, замораживаніе свѣжной углекислотой, лѣченіе радіемъ). Разрастанія салныхъ железъ удаляются оперативнымъ путемъ (decortication).

*С. Богровъ.*

**Угрицы, Anguillulidae, сем. круглыхъ червей, живущихъ въ илѣ, органическихъ жидкостяхъ, или паразитирующихъ въ животныхъ и растеніяхъ.** *Укусная У.*, *Anguillula acetii*, 2 мм. длины, поселяется въ укусы и клейстерѣ. *Rhabditis nigropesosa* имѣетъ сложное развитіе. Въ легкихъ лягушки паразитически живетъ гермафродитная форма ея, достигающая 30—40 мм. длины и рожающая живыхъ зародышей. Эти послѣдніе проходятъ въ кишку и вмѣстѣ съ изверженіями выходятъ наружу, попадая въ воду или сырую землю. Здѣсь они достигаютъ половой зрѣлости и образуютъ раздѣльно-полое поколѣніе. Въ тѣлѣ самки послѣ оплодотворенія рождаются зародыши, которые выдѣляютъ внутренности матери, выходятъ наружу и проникаютъ опять въ легкія лягушки чрезъ ротъ. Объ *У. кишечной*, см. XV, 164. Изъ растительныхъ паразитовъ особенно вредны *У. пшеничная*, *Tylenchus tritici*, и *У. свекловичная*, *Heterodera Schachtii*. Самка первой отлагаетъ яйца въ зерна пшеницы, и вылупляющіяся личинки могутъ высохнуть въ зернѣ и оставаться въ немъ годами. Попадъ въ сырую землю, личинки проникаютъ въ стебли пшеницы, доходятъ до верхушки и, достигнувъ половой зрѣлости, отлагаютъ массу яицъ въ зерна, которыя недоразвиваются. Самки свекловичной *У.* въ молодомъ состояніи вѣдряются въ корневые мочки свекловицы, разбухаютъ и принимаютъ явную форму. Самцы имѣютъ нитевидную форму.

*М. Н.*

**Угроза** рассматривается какъ преступное дѣяніе противъ личной свободы, выражающееся въ созданіи въ чловѣкѣ страха вслѣдствіе выраженнаго

кѣмъ-либо явнаго намѣренія посягнуть на его личныя правовыя блага или блага близкихъ ему лицъ. *У.* нарушаетъ душевное спокойствіе чловѣка и потому наказывается сама по себѣ, независимо отъ того, сдѣлалъ ли угрожавшій какіе-либо шаги къ осуществленію своей *У.* или нѣтъ. Въ отличіе отъ простаго обнаруженія умысла, за которое еще не назначается наказанія по современному уголовному праву, *У.* всегда имѣетъ цѣлью создать мотивъ страха у угрожаемаго и адресуется именно къ нему. Цѣлью *У.* является возбужденіе страха; если *У.* служить только средствомъ для того, чтобы подъ влияніемъ страха чловѣкъ совершилъ какое-либо дѣйствіе, то *У.* переходитъ въ принужденіе, которое карается въ зависимости отъ того, къ чему принуждается такимъ образомъ лицо (см. *принужденіе*). Для наказуемости *У.* необходимо, чтобы она была сдѣлана серьезно и могла бы вызвать страхъ у разсудительнаго чловѣка, простое страданіе неопредѣленными злыми послѣдствіями еще не создаетъ *У.*

Наше право предусматриваетъ *У.* въ ст. 139—141 Уг. о нак. и ст. 1545—1548 Ул. о нак. Въ первомъ кодексѣ предусматриваются *У.*, „не имѣющія корыстной или другой преступной цѣли“, во второй—*У.* съ корыстной или преступной цѣлью, носящія характеръ вымогательныхъ (см. *вымогательство*): Простая *У.* называется: 1) въ зависимости отъ характера угрожаемыхъ благъ: *У.* насильственными дѣйствіями вообще (арестъ до 15 дн. или пеня до 50 р.) и *У.* лишеніемъ жизни или производствомъ подлога (арестъ до 1 мѣс. или пеня до 1.000 р.), и 2) отъ способа *У.*: *У.* на письмѣ карается двойнѣ строже, чѣмъ простая. Угол. Улож. значительно расширяетъ границы наказуемой *У.* Оно караетъ виновнаго въ уменьшенной *У.* лишить жизни или свободы, утратить насильственное посягательство, произвести подлогъ, взрывъ или потопленіе имущества, если такая *У.* могла вызвать у угрожаемаго ослѣпленіе ея осуществленіемъ. Карается *У.* благами не только самого угрожаемаго, но и членовъ его семьи. Далѣе наказуемость *У.* усиливается, если *У.* была сдѣлана: матери, закономъ отцу или вообще восходящему родственнику, священнику или должностному лицу при отправленіи его обязанностей (ст. 510 Уг. Ул.).

*И. И.*

**Угоруссы, см. Угорская Русь.**

**Угрюмовъ, Григорій Ивановичъ**, живописецъ (1764—1823 г.). Отецъ его, купецъ Ярославск. губ., пріѣхавъ въ Петербургъ въ качествѣ депутата въ Комиссію по составленію Уложенія, отдалъ шестилѣтняго сына въ воспитательное отдѣленіе Академіи художествъ. Въ Академіи *У.* пользовался руководствомъ Левицкаго и по окончаніи курса для усовершенствованія былъ отправленъ за границу. Послѣ четырехъ лѣтъ пребыванія въ Римѣ *У.*, по возвращеніи въ Петербургъ, въ 1790 году былъ назна-



чень преподавателемъ Академіи по исторической живописи. За картину „Испытаніе силы Яна Усмаря“ У. былъ возведенъ въ академики въ 1797 г., а въ 1800 г. — въ профессоры. Въ 1820 г. У. былъ избранъ въ ректоры. У. пользовался большою извѣстностью и благоволеніемъ Двора. Онъ былъ заваленъ заказами. Очень много онъ исполнялъ иконы, писалъ портреты людей среднего класса, но главное вниманіе удѣлялъ историческимъ картинамъ. У. вынесъ изъ Академіи и особенно изъ путешествія по Италіи навыки къ сочиненію ритмической композиціи. Этотъ навыкъ онъ приложилъ къ сюжетамъ, взятымъ изъ русской исторіи. Въ первой картинѣ этого рода — „Испытаніе силы Яна Усмаря“ — У. показываетъ умѣлую передачу движенія, выразительную композицію и привлекательные глубокіе тона. Затѣмъ У. обратился къ темѣ „Привзаніе Михаила Федоровича Романова на царство“ и разработалъ ее въ манерномъ стилѣ своего времени, сентиментально, съ патетизмомъ и изысканностью въ позахъ, съ аффектаціей въ жестахъ, допустивъ и рядъ анахронизмовъ. Но паеосъ историческаго момента у У. искривленъ. Тѣ же черты встрѣчаются въ картинѣ У. „Взятіе Казани“ и въ рисункѣ „Воззваніе къ кн. Пожарскому“. Послѣ А. П. Лосенка и П. И. Соколова У. — самый видный представитель русской исторической живописи конца XVIII и начала XIX в. У. не могъ разстаться съ академизмомъ своего времени и нѣкоторою напыщенностью, почему не всегда онъ могъ ощутить и передать духъ изображаемой эпохи, особенно если она не была классична. Воспитанный въ поклоненіи стилю, У. интересовался не только передачей событія, но и красотою фигуры и красокъ. Академичный въ картинахъ, У. въ портретахъ (напр., купца Серебрякова и его жены, Водозова) былъ внимательнымъ и добросовѣстнымъ наблюдателемъ и правдивымъ передатчикомъ жизни. Любовь къ природѣ особенно проявлялась у У. въ преподаваніи. Мѣсто царившаго сухого педантичнаго рисунка онъ ввелъ болѣе смѣлый и свободный. Онъ самъ вмѣстѣ съ учениками рисовалъ съ натуры, давалъ имъ совѣты слѣдовать ей и освобождаться отъ условностей. — См.

Григоровичъ, О. Г. И. У. и его произведеніяхъ („Журналъ изящныхъ искусствъ“, 1823).  
Н. Тарасовъ.

**Уда**, рѣка верхнеудинск. у. Забайк. обл., прав. притокъ Селенги, дл. 380 в.

**Уда**, рѣка Приморской обл., впад. въ Удскую губу Охотск. моря, дл. 560 в.

**Уда** (Чуна), рѣка въ нижнеудинск. у. Иркут. губ. (гдѣ истокъ въ Саянахъ) и въ Енисейской губ. и у.; по сліяніи съ р. Бирюсой (длина 705 вер.) получаетъ названіе *Тастевой*; эта послѣдняя послѣ 109 вер. теченія впадаетъ слѣва въ Ангару (Верхнюю Тунгузку). Длина У. (до сліянія съ Бирюсой) 1.056 вер., сплавная отъ г. Нижнеудинска (655 в. отъ сліянія), судоходна отъ с. Петропавловскаго (257 в. отъ сліянія). Л. Б.

**Удавка**, см. *парафимозъ*.

**Удавы**, см. *змеи*, XXI, 292.

**У-дай**, см. XXIV, 211.

**Удайпуръ**, см. *Меваръ*.

**Удаленіе нечистотъ**, см. *приложеніе*.

**Удареніе**, см. *акцентъ*.

**Ударъ**. При встрѣчѣ движущагося тѣла съ какимъ-нибудь другимъ тѣломъ между ними происходитъ взаимодѣйствіе, называемое У. Прямая линія, проходящая черезъ точку соприкосновенія тѣлъ и нормальная къ поверхности ихъ соприкосновенія, наз. *линей* У. Если линія У. проходитъ чрезъ центры тяжести обоихъ тѣлъ, то У. наз. *центральныймъ*; въ противномъ случаѣ онъ наз. *эксцентричнымъ*. Понятно, что У. между однородными шарами всегда будетъ центральнымъ. Если до У. оба тѣла двигались по линіи У., наз. *прямымъ*; въ противномъ случаѣ — *косымъ*. Положимъ, что два тѣла I и II движутся въ одну сторону по линіи, соединяющей ихъ центры тяжести, со скоростями  $v_1$  и  $v_2$ , при чемъ  $v_1 > v_2$ , такъ что I тѣло догонитъ и ударитъ II (изъ условія видно, что ударъ будетъ прямо центральнымъ). Съ этого момента, въ теченіе нѣкотораго промежутка времени<sup>1)</sup>, оба тѣла будутъ давить другъ

<sup>1)</sup> Длительность этого промежутка зависитъ отъ размѣровъ и вещества соударяющихся тѣлъ, а также отъ ихъ скорости. При соудареніи стальныхъ или мѣдныхъ шаровъ радиусомъ въ 1 см., двигающихся съ относительной скоростью 1 фт./сек., продолжительность У. нѣсколько болѣе 0,0001 сек. Вообще, въ обычныхъ опытахъ У. бываетъ очень кратковременнымъ явленіемъ; а такъ какъ за время У. скорости стилизирующихся тѣлъ претерпѣваютъ значительныя измѣненія, то очевидно, что если, производяща это измѣненіе скоростей, должны быть

на друга по линіи  $У$ . съ силами равными и противоположными. Говоря объ  $У$ ., подразумеваютъ всегда тѣла, способныя къ измѣненію формы; итакъ, вышеуказанныя силы произведутъ измѣненіе формы („деформацію“), а именно сплюсненіе рассматриваемыхъ тѣлъ. Кромѣ того, онѣ будутъ измѣнять скорости тѣлъ: скорость  $v_2$  будетъ увеличиваться, а  $v_1$  уменьшаться. Такъ какъ явленіе, очевидно, сохраняетъ этотъ характеръ все время, покаместъ  $v_1 > v_2$ , то, понятно, должно наступить равенство:  $v_1 = v_2$ . Въ этотъ моментъ заканчивается *первая стадія*  $У$ . Затѣмъ мыслимы 3 случая, въ зависимости отъ вещества соударяющихся тѣлъ: 1) или никакихъ дальнѣйшихъ измѣненій скорости тѣлъ не происходитъ; тѣла движутся дальше вмѣстѣ, съ одинаковою скоростью, какъ одно тѣло, и сохраняютъ полученную деформацію. Въ этомъ случаѣ тѣла наз. *вполнѣ неупругими* (у другихъ авторовъ — *совершенно мягкими*); 2) или, получивъ одинаковыя скорости, тѣла начинаютъ *разжиматься* подѣ дѣйствіемъ упругихъ силъ, стремящихся возстановить прежнюю форму тѣлъ. При этомъ каждое тѣло продолжаетъ давить на другое тѣло, и, слѣдовательно,  $v_1$  еще уменьшается, а  $v_2$  увеличивается; такъ обр. становится  $v_1 < v_2$ . Въ концѣ концовъ вполнѣ возстанавливается та форма тѣлъ, которая была до  $У$ ., и этимъ заканчивается *вторая и послѣдняя стадія*  $У$ . Такія тѣла наз. *вполнѣ упругими*. Наконецъ, 3-й случай отличается отъ 2-го тѣмъ, что прежняя форма тѣлъ не вполнѣ возстанавливается. Такія тѣла зовутся тѣлами *средней упругости*. Всѣ тѣла природы принадлежатъ именно къ этому послѣднему типу. 1 в 2 типъ — лишь результаты абстракціи. Однако опытъ показываетъ, что, напр., слоновая кость и сталь близко подходятъ къ тѣламъ, обладающимъ совершенной упругостью, а свинецъ — къ тѣламъ вполнѣ неупругимъ. На основаніи теоремъ динамики можно доказать, что въ случаѣ прямого центрального  $У$ . *упругихъ* тѣлъ относительная скорость  $I$  тѣла по отно-

шенію къ  $II$  не мѣняется своей величиной, а мѣняетъ только знакъ (частные случаи: если массы обоихъ тѣлъ равны, то каждое тѣло послѣ столкновенія будетъ имѣть ту скорость, какую имѣло другое тѣло до столкновенія; если тѣло ударяется о неподвижную стѣну, то оно отскакиваетъ съ тою же величиною скорости въ противоположную сторону). Если сталкиваюціяся тѣла *неупруги*, то относительная скорость послѣ  $У$ . обращается въ нуль. Ньютонъ предположилъ, что въ случаѣ тѣлъ *средней упругости* относительная скорость тѣлъ послѣ  $У$ . составляетъ только нѣкоторую долю ( $k$ ) той относит. скорости, которая была до  $У$ ., и, кромѣ того, мѣняетъ знакъ;  $k$  наз. *коэффициентомъ возстановленія*; для тѣлъ вполнѣ упругихъ  $k=1$ , а для вполнѣ неупругихъ  $k=0$ . Отсюда выводится слѣдующее выраженіе *потери живой силы* при  $У$ .:

$$\frac{1}{2} (1-k^2) \frac{m_1 m_2}{m_1 + m_2} (v_1 - v_2)^2,$$

гдѣ  $m_1$  и  $m_2$  — массы обоихъ тѣлъ,  $v_1$  и  $v_2$  — ихъ скорости до  $У$ . (потерянная живая сила идетъ на деформацію тѣлъ и на ихъ нагрѣваніе). Интересно примѣнить эту формулу, напр., къ столкновенію гвоздя и молотка. Пусть буквы съ значками 1 относятся къ молотку, а съ значками 2 — къ гвоздю. Тогда  $v_2 = 0$ ; живая сила до  $У$ . выразится  $\frac{1}{2} m_1 v_1^2$ ; отношеніе потери живой силы ко всей живой силѣ будетъ  $(1-k^2) \frac{m_2}{m_1 + m_2}$ ; чтобы

сдѣлать это отношеніе возможно малымъ, нужно увеличить  $m_1$  по сравненію съ  $m_2$ ; такъ обр. при одной и той же живой силѣ, сообщаемой молотку, выгоднѣе пользоваться тяжелымъ молоткомъ при меньшей скорости, чѣмъ легкимъ молоткомъ при большей скорости. Слишкомъ легкой молотокъ будетъ сильно деформировать гвоздь. — Въ болѣе общемъ смыслѣ  $У$ . называютъ всякое рѣзкое измѣненіе связей какой-нибудь системы: такъ, напр. если тѣло, къ которому привязана нить, летитъ въ воздухѣ, и мы, хватая за эту нить, натягиваемъ ее, то тѣло подвергается  $У$ . Если мы заставляемъ камень, привязанный къ нити, описывать окружность около руки, держащей конецъ нити,

весьма значительны, но дѣйствовать въ теченіе малыхъ промежутковъ времени (такъ наз. *мгновенныя силы*). Однако, если бы столкнулись два стальныхъ шара, имѣющіе размыры земли и двигающіеся съ относительною скоростью 1 см./сек., то длительность удара составила бы болѣе, чѣмъ сутки.

больших биологических станциях должен быть в 2½—3 раза больше суточного количества проходящей через окислитель сточной жидкости. Хотя главнейшими условиями правильной работы окислителей являются достаточный объем фильтрующего материала, температура сточной жидкости (не менее +4° Ц.) и питание окислителя свежим воздухом, все же для работы станции имеют значение и детали ее устройства.

Для контактных окислителей важно соблюдать черед запусков и отдыха. Больше 2 запусков в сутки загружать в окислитель нежелательно. Троекратная загрузка, даже при благоприятных условиях, должна считаться предельной. Для непрерывнодействующих окислителей серьезное значение имеет система распределения сточной жидкости по возможности равномерно по всей поверхности, при чем после периода орошения желательно иметь период отдыха. Простейшим распределителем является желоба, уложенные по поверхности окислителя. Желоба эти выдвигаются из листового железа, досок и пр. Для более успешного проведения окислительных процессов на непрерывнодействующих окислителях важно вести работу их пульсацией, т. е. чередовать разбрызгивание или разливание сточной жидкости попеременно с отдыхом. Чтобы достигнуть периодичности разбрызгивания или пульсации действия окислителя, употребляются бачки с периодическим автоматическим опоражниванием. Опоражнивание происходит в 1—2 минуты в зависимости от системы разбрызгивателя. При устройстве непрерывнодействующего окислителя важно, чтобы в фильтрующему материалу был свободный доступ воздуха как с боков окислителя, так и с его дна. Для этого бочка окислителя выдвигается из кирпичины, или откинь окислителя выдвигаются из фильтрующего материала. Иногда у окислителя боковые ствнны выдвигаются из железных стоек с ствнчатым из проволоки заполнением. Для загрузки обычно в непрерывнодействующих окислителях внизу кладут куски в длину и ширину. Из такого материала кладут слой в 1—1½ фута. Далее идет слой толщиной 2 фута из кусков крупностью от куриного яйца и несколько мелче. Выше идет слой в 1 фут крупностью от грецкого ореха и несколько мелче. Еще выше идет слой толщиной в 1 фут крупностью ¾ дюйма. Выше идет слой из материала крупностью ½ дюйма, ¼ дюйма и еще выше — в ¼ дюйма. Крупность зерен можно варьировать и иначе; важно лишь соблюсти переход от крупного материала снизу до мелкого сверху. Высота загрузки не должна превышать 1,5 сант.

Кромѣ главного окислителя, объем которого дѣлать равным 2½ объема суточного количества сточной жидкости, полезно поставить еще дополнительных 2 окислителя объемом ¼ объема суточного количества сточной жидкости. Между этими двумя окислителями необходимо поставить небольшой стоекник для задерживания взвешенных веществ, выходящих из первого окислителя. Такой же стоекник необходимо поставить на выходе окончательного продукта из второго окислителя; этот стоекник служит также дезинфекционным резервуаром, если потребуется дезинфицировать всю сточную жидкость. Объем его дѣлать равным двукратному расходу сточной жидкости, считая по часамъ наибольшему расходу. Для задержанія жира, который трудно разлагается как на полях орошенія, так и на биологических окислителях, в канализацию вод равновынимаю необходимо ставить жиroleвки, или солевые горшки, которые слѣдуетъ разъ 2 въ мѣсяцъ чистить.

Воды прачечной также могутъ загрязнять окислители. Если онѣ окисляются одѣтъ, то передъ поступленіемъ на окислитель такъ необходимо подвергнуть химической обработкѣ съ помощью гидрата извести въ пропорціи примѣрно 0,5—1 грам. извести на 1 литръ воды. Если же прачечная и банная воды составляютъ лишь часть домовыхъ водъ, не превышающую 20—25% общего количества, то ихъ обрабатывать особо не требуется.

Поля орошенія лучше биологическихъ окислителей освобождаютъ сточную воду отъ микроорганизмовъ. Однако, во время эпидеміи холеры и брюшного тифа нельзя быть увѣренными, что черезъ поля орошенія не пройдутъ холерные вибрионы или брюшнотифозная бацилла.

Въ тѣхъ случаяхъ, когда врачи требуютъ дезинфекціи сточныхъ водъ, эту послѣднюю всего лучше производить съ помощью бѣлизной извести, которая въ пропорціи 1 часть на 5.000 сточной воды даетъ очень надежные результаты. Для дозирования извести, растворенія ея въ водѣ, смѣшенія со сточными водами и послѣдующаго

отстаиванія устраиваются чашы съ мѣшалками и приборомъ для периодическаго выпуска въ сточную воду определенной порціи раствора бѣлизной извести, а для отстаиванія устраивается резервуаръ объемомъ, равнымъ примѣрно 0,10 суточного количества очищаемой сточной жидкости.

Очистка сточныхъ водъ на биологическихъ окислителяхъ является интенсифицированнымъ методомъ полей орошенія. Во то время, какъ черезъ 1 кв. саж. полей орошенія можно очистить 2—3 вѣдра сточной жидкости, черезъ 1 кв. саж. непрерывнодействующаго окислителя—до 500 вѣд. въ сутки.

Но пока не упомянутъ здѣсь о дальнѣйшихъ работахъ по интенсификаціи биологическаго метода. Съ 1912 г. и понинѣ въ Америкѣ въ опытной станціи въ Лауренсѣ Кларкѣ и Филипсѣ, а въ Англіи Фоллеръ произвелъ рядъ опытовъ по биологическому методу совѣсьмъ безъ загрузочнаго материала. Они запустили сточную жидкость въ резервуаръ, въ который вдували воздухъ. Этотъ резервуаръ въ Америкѣ называли Лауренсѣ танкомъ, и опыты Кларка послѣ вдуванія воздуха въ сточную жидкость требовали еще ея фильтрованія. Фоллеръ поставилъ свои опыты такъ, что одно вдуваніе воздуха въ течение 6—24 часовъ вѣловодило сточную жидкость до полного очищенія. Воздухъ, вдуваемый въ жидкость въ количествѣ отъ 1 до 16 куб. футовъ въ 1 кв. футѣ сточной жидкости, потребовался аэробными бактеріями, червями и другими живыми существами, населившимися осадокъ резервуара (активный ил), питающимся органическими веществами загрязненій сточныхъ водъ, которыя они такимъ образомъ минерализуютъ и дѣлаютъ безвредными. Въ большѣмъ объемѣ опытъ произведенъ съ городскими сточными водами въ Сальфордѣ въ Англіи и далъ также блестящіе результаты. Весь приборъ состоитъ изъ резервуара, на днѣ котораго долженъ находиться «активный ил». Для правильнаго и равномернаго впуска воздуха вводится поршневая перегородка, черезъ которая и впускается воздухъ. При болѣе усовершенствованныхъ способахъ вдуванія, во послѣднее можно свести къ 1½ часамъ и получать совершенно обезвреженную сточную жидкость. Послѣ вдуванія определенной объема воздуха и небольшого отстаиванія очищенная сточная жидкость совершенно безнаказанно спускается въ естественные водоемы и протоки, а другая порція грязной воды наливается въ резервуаръ. Поэтому этотъ способъ называется также «fill and draw», т. е.—налей и вылей. При этомъ способѣ 1 кв. саж. сооруженія можетъ очистить 2.500 вѣд. въ сутки и болѣе. Для большихъ городскихъ канализаций этому способу можно предрекать огромное будущее.

Совершенно очищенная сточная вода, если онѣ удовлетворяютъ требованіямъ санитарныхъ властей, спускаются въ естественные водоемы и протоки. Очень трудно выработать такіа нормы чистоты очищенныхъ сточныхъ водъ, которыя охватывали бы всѣ конкретные случаи спуска сточныхъ водъ. Самыя раннія нормы состава сточныхъ водъ, допускаемыхъ для спуска въ естественные водоемы и протоки, были выработаны въ Англіи Королевскою рѣчной комиссіей. Въ первый разъ эти нормы были опубликованы въ 1868 г. Черезъ 18 лѣтъ было сдѣлано дополненіе.

Въ 1 столѣтіи таблицы помѣнены наибольшія количества составныхъ веществъ, допустимыхъ въ 1 литрѣ спускаемой сточной воды. Въ милліграммъ, если волею водоема или протока, въ который спускается очищенный продуктъ, мѣстные жители пользуются для питья и домашнихъ надобностей; во 2-мъ столѣтіи требованія относятся къ водамъ, спускаемымъ въ такіе водоемы и протоки, вода которыхъ идетъ только для промышленныхъ цѣлей.

Въ настоящее время стремятся все болѣе и болѣе къ установленію такихъ нормъ, которыя принимали бы во вниманіе и мощность водоема, въ который пускаются очищенные сточная вода и другія мѣстныя условія.

По московскимъ нормамъ удовлетворительной по качеству сточной волею считается та, которая имѣетъ прозрачность не ниже 5 сантиметровъ, запаха въ такой водѣ допускается лишь слабѣйшій или неопредѣленный, но не протравный; при вѣзбавленіи такая вода не должна давать устойчивой пѣны, не должна давать качественнаго признака присутствія сероводорода (на свѣянной бумажѣ); взвѣшенныхъ веществъ, высушенныхъ при 100°, такая вода должна давать на 1 литрѣ не болѣе 50 милліграммовъ; вода не должна затвердѣвать при орошеніи въ теченіи 7 сутокъ и не должна содержать

Название составных веществ.	1	2
Взвешенных органических веществ . . . . .	10	20
„ неорганических веществ . . . . .	30	50
Органического углерода . . . . .	20	20
Металлов других, кроме калия, натрия, кальция и магния . . . . .	20	—
Мышьяка . . . . .	0,5	—
Свободного хлора по подчисленіи соляной кислотой . . . . .	10	20
Сѣры въ видѣ сѣрородорода или сѣрнастаго металла . . . . .	10	20
Свободной кислоты, при перечисленіи на соляную кислоту . . . . .	20	100
Свободной щелочи, при перечисленіи на ѣдкій натръ . . . . .	20	20
Нефти или другихъ углеводородовъ . . . . .	0,5	0,5

вредныхъ для человѣка металловъ и металлоидовъ (мѣди, мышьяка, сурьмы, свинца, хрома, свободнаго хлора и др.). Нормы другихъ городовъ сходны съ московскими. Изъ предыдущаго изложенія мы видимъ, что современная техника располагаетъ вполне надежными средствами для удаленія и обезвреживанія сточныхъ водъ; примененіе методъ вдуванія воздуха обѣщаетъ широкое его примененіе, а устройство рыбныхъ прудовъ обѣщаетъ даже дать доходъ отъ предпріятія, предназначеннаго для санитарныхъ цѣлей.

Ф. Даниловъ.

ти, и если нить обрывается, то камень так же испытывает У. А. Бачинский.

**Ударь**, см. *аполексія и кровоизліяніе въ головной мозгъ.*

**Ударь молніи.** Молнія, проходя чрезъ тѣло, производитъ прежде всего механическое поврежденіе; и въ нѣкоторыхъ случаяхъ мѣста входа и выхода молніи представляютъ собою настоящія раны; могутъ быть также пораненія внутренностей и даже переломы костей; на тѣлѣ могутъ остаться значительные ожоги, кровоподтеки, красныя пятна, красныя полосы (иногда въ видѣ древовидныхъ развѣтвленій). Въ нѣкоторыхъ же случаяхъ (даже смертельныхъ) молнія не оставляетъ никакого слѣда на тѣлѣ. У. м. можетъ вызвать моментальную смерть; въ другихъ случаяхъ получается состояніе оглушенія; больной остается въ безпамятствѣ нѣсколько минутъ или даже болѣе часа; при этомъ наблюдается рѣзкое ослабленіе дыханія и пульса. Послѣ У. м. могутъ остаться параличи, слѣпота, потеря памяти, психическія расстройства и пр. Въ случаѣ оглушенія производятъ искусственное дыханіе, дѣлаютъ общее растираніе тѣла, холодныя обливанія, согрѣваніе конечностей, примѣняютъ возбуждающія средства. См. также *молнія.* Н. Кабановъ.

**Ударь солнечный**, см. *солнечный ударъ.*

**Удваргели** (Udvarhely), венгерск. комитатъ въ Трансильваніи, орош. Большимъ Кокелемъ; площ. 2.937 кв. км.; 124.173 жит. (болш. — мадьяры), заним. скотоводствомъ и лѣсными промыслами. Глав. гор. *Секелі-У.* (10.244 ж.).

**Удвоеніе** (въ языковѣданіи), явленіе повторенія слова или части его для достиженія большей выразительности, звукоподражанія, усиленія значенія, указанія на множественное число и т. д. Во многихъ изолирующихъ языкахъ некультурныхъ народовъ съ помощью У. образуется множественное число. Психологическое значеніе У. видно, напр., изъ стихотворенія Пушкина „Бѣсы“: „*Вду-вду въ чистомъ полѣ; колокольчикъ динь-динь-динь... Страшно-страшно понево-лѣ...*“. „Посмотри: *вонъ-вонъ* играетъ...“. Въ словообразованіи русск. яз. У. играло нѣкогда болшую роль, отчасти выясняемую научнымъ языковѣданіемъ; къ нему восходятъ такія слова, какъ *глаголь*

(при *голосѣ*), *колоколь*, *пепель* (при *пламя*), *дадутъ* и т. д. А. П.

**Уде** (Ude), Фрицъ, фонъ, нѣмецкій живописецъ (1846—1911). Сынъ чиновника, служившаго въ консисторіи, былъ офицеромъ во время франко-прусской войны, въ 1877 г. обратился къ искусству и сталъ учиться живописи. Отдавъ дань рыцарству и Маккарту, У. послѣ побѣдки въ Парижѣ въ 1879—80 гг. примкнулъ къ французскому натурализму и перевесъ это направленіе въ Мюнхенъ. Въ этомъ направленіи имъ написанъ рядъ сценъ изъ повседневной жизни („Швед“, „Шарманщикъ“, „Дѣтскій праздникъ“, „Барабанщикъ“) и рядъ портретовъ. Къ 1883 г. У. овладѣлъ техникою импрессионизма, и живопись его стала выразительной и сильной. Въ 1884 г. въ У. совершился переворотъ: въ натурализмъ онъ внесъ идеальныя и мистическія настроенія. Первые онъ далъ этотъ синтезъ въ картинѣ „Не мѣшайте дѣтямъ приходиться ко Мнѣ“ (1884). На картинѣ современная комната. Идетъ урокъ Закона Божія. Входитъ бѣдный художавый человѣкъ въ длинной одеждѣ и садится на плетеный стулъ. Это—Христосъ. Дѣти въ деревянныхъ башмакахъ и простенькихъ платьицахъ со вниманіемъ и любовью окружаютъ Его. Картина была написана прекрасно: свѣтъ и воздухъ, обстановка, дѣти были переданы удивительно. Но характеръ трактовки, введеніе Христа въ современную обстановку вызвали рѣзкіе нападки. У. не смутился и продолжалъ изображать евангельскіе сюжеты, сближая ихъ съ дѣйствительностью современной жизни. Въ картинѣ „Приди, Господи Исусе, къ намъ и будь нашимъ гостемъ“ І. Христосъ входитъ въ комнату бѣднаго ремесленника, читающаго молитву передъ обѣдомъ. Въ „Нагорной проповѣди“ Христосъ слушаютъ крестьяне, опираясь на косы. Такъ жетрактрованы имъ „Тайная вечеря“ и „Рождество Христово“. Въ этихъ картинахъ У. удивительно передаетъ кроткое величіе Христа, смиреніе, благочестіе, религиозный экстазъ и дѣтскую робость. Онъ наполняетъ все мягкимъ задушевнымъ идиллическимъ настроеніемъ, озаряетъ сіяніемъ безконечной доброты и любви къ людямъ. У. занималъ видное положеніе въ художественномъ мірѣ Германіи, какъ глава нѣмец-

кихъ сецессионистовъ.—См. *Bierbaum*, „F. von Uhde“ (1893); *Meissner*, „F. v. U.“ (1900); *Ostini*, „U.“ (1906). *Н. Тарасовъ*.

**Уджейнъ** (Udschajyini), гор. въ индо-брит. вассальн. государствѣ Гваліоръ, на р. Сипра; 39.892 ж.

**Уджиджи**, торгов. пунктъ въ вост. Африкѣ, на бер. озера Тангаикъ; до 14.000 ж., больш.—арабовъ; конецъ караван. пути отъ Занзибара до уюман. озера. Въ У. въ 1871 г. Стенли нашелъ Ливингстона. Съ 1890 г. принадл. Германіи.

**Уджи-Янада** (Ujijamada), городъ въ Японіи, на островѣ Гондо, 37.539 ж.

**Уди**, см. *Китай*, XXIV, 202, 205/06.

**Удине**, итал. пров. въ Венеціанск. обл., 6.582 кв. км.; богата шелкомъ, виномъ, майсомъ, пшеницей, рисомъ; 648.825 ж.

**Удине**, гл. гор. однимъ итальянск. пров. Старинн. замокъ и соборъ съ художеств. живописью; 47.617 жит. Центръ шелководства и кожев. производства.

**Удино** (Oudinot), Шарль Никола, герц. Реджо (1767—1847), наполеоновскій маршалъ, началъ службу въ 1784 г., выдвинулся въ революціонныхъ войнахъ подъ командою Гоша, Моро и Массены. За швейцарск. кампанію 1799 г. сдѣланъ дивиз. генераломъ; настоящая слава его началась въ 1805 г., когда онъ принялъ команду надъ безсмертными „гренадерами У.“ и отличился при взятіи Вѣны и при Аустерлицѣ. Со славою бился онъ въ прусской кампаніи и въ австрійской 1809 г., за Ваграмъ получилъ маршальск. жезлъ, въ 1810 г. сдѣланъ герцогомъ. Въ 1812 г. Наполеонъ попробовалъ дать У. самостоятельное командованіе на лѣвомъ флангѣ: опытъ оказался неудаченъ. Со всѣмъ испортилъ положеніе У. въ 1813 г. своимъ пораженіемъ при Гросберенѣ и былъ изъ рукъ вонъ плохъ въ 1814 г. При возвращеніи Наполеона остался вѣренъ Бурбонамъ. Умеръ губернаторомъ Дома Инвалидовъ. Незамѣнимый дивизионный генералъ, мужественный, рѣшительный, настойчивый (онъ получилъ безъ малаго 30 ранъ въ теченіе своей карьеры), онъ совершенно не былъ способенъ нести тяжесть самостоятельной команды.—Сынъ его, *Шарль Никола Викторъ* (1791—1863) тоже былъ генераломъ и при Второй имперіи пріобрѣлъ печальную славу, какъ побѣдитель гарибальдийцевъ и возстановитель свѣтской власти папы въ 1849 г. (ср. XXII, 419). *А. Дж.*

**Удины**, племя на Восточн. Кавказѣ изъ группы лезгиновъ, представляютъ остатки нѣкогда многочисленнаго народа. У. живутъ въ Елисаветпольской губерніи, исповѣдуютъ саветманство и имѣютъ собственный языкъ, изслѣдованіемъ кот. занимался Шифнеръ.

**Удобрение**, см. *приложеніе*.

**Удоды** (Урира) образуютъ центральную группу въ сем. удодовыхъ и отличаются тонкимъ сложениемъ, вѣерообразнымъ хохломъ и окраской изъ соединенія глинистаго, чернаго и бѣлаго цвѣта. Изъ болѣе существенныхъ признаковъ для У. характерны формы птерилій, соотношеніе пальцевъ и мускулатура послѣднихъ. Къ этому роду относятся всегo 5 видовъ, распространенныхъ въ Европѣ, Азій и Африкѣ. Нашей фаунѣ принадлежитъ У. *потатуйка* (U. erops). Питается насѣкомыми и ихъ личинками. Гнѣздится въ дуплахъ (см. XV, 237), пользуясь вмѣсто подстилки мягкой гнилой древесиной. *М. М.*

**Удонгъ**, бывш. гл. гор. Камбоджи, ок. 16.000 ж., нѣкогда былъ окруженъ тройными стѣнами (изъ земли, дерева и кирпича); въ 1866 г. резиденція перенесена въ Пномпенъ.

**Удскій уѣздъ** занимаетъ сѣв. часть Приморской обл. Площ., съ недавн. администр. преобраз. Дальн. Вост., достигаетъ 129.207 кв. в. (раньше 88.902 кв. в.), занимая 2-е мѣсто въ области (послѣ Хабаровск. у.). Гранич. на с. съ Якутской и Камчатской областями, на з. съ Амурской обл., на с.-в. и в. омывается Охотскимъ моремъ и Татарскимъ проливомъ.

Берегъ моря расчлененъ многочисл. заливами и сопровождается рядомъ острововъ (Шантарскіе о-ва). Поверхность довольно разнообразна. На ю.-в. У. заходитъ въ него хребтъ Сихота-алинъ, на с. протягивается хребтъ Джунджуръ (Становой), посреднѣй У. у. проходятъ небольшие хребты Алескій, Невагащъ и др. У. у. принадлежитъ явное теченіе и устье р. Амура, близъ впаденія кот. въ море находится гл. центръ У. у.—г. Николаевскъ. Изъ друг. рѣкъ болѣе значит. Амгуявъ (лѣв. пр. Амура), р. Уда, впад. въ Удокую губу, и др. Почвы плодородныя съ обиліемъ болотныхъ, б. ч. покрываеы лѣсами (типа Охотской тайги). Населеніе очень рѣдкое и занимается по преимуществу рыболовствомъ (горбуша, кета, бѣлуга, осетръ) и охотой. Добываютъ также золото. Къ 1913 г. насчитыв. 37,3 т. ч. (въ т. ч. 18,3 т. городского), плотн. сельск. насел. всего 0,1 ч. на 1 кв. в. По переп. 1897 г. (на простр. 88.902 кв. в.) было 18.232 ч. (5.684 горожанъ). Русскіе составл. около половины насел. и сосредоточиваются гл. о. по Амуру и въ г. Николаевскѣ. Инородцы У. у.—тулусцы, голдыя, галыки и камчадалы, кромѣ того здѣсь живетъ дов. много китайцевъ. *Б. Д.*

**Удскъ** (*Удскій острогъ*), безуѣздн. гор. Приморск. обл., на лѣв. бер. Уды, ок. 200 ж. Основ. въ XVII стол.

Учение обь У.—отдѣлъ земледѣльской науки и въ то же время составная часть агрономической химии. Область У. можетъ быть очерчена такими основными вопросами: 1) въѣкторныя черты питания растенія и связанныя съ ними правильности въ поступленіи питательныхъ веществъ; 2) сопряженныя съ вопросами У. особенности почвы, условия ея плодородія; 3) виды искусственныхъ У.; 4) основы ихъ технологии; 5) У. хозяйственныхъ; 6) дѣйствіе У. его примѣненіе, приемы и вариации; 7) своеобразныя черты отдѣльныхъ культуръ относительно У.; 8) районы участиваго дѣйствія отдѣльныхъ туков. Помимо, что большая доля названныхъ проблемъ переплетается между собою. Изолированно онѣ не могутъ ни изслѣдоваться ни излагаться,—точно такъ же и здѣсь намѣченные вопросы рассматриваются во многихъ случаяхъ совместно. Подъ У. въ широкомъ смыслѣ разумѣется внесене въ поля разнообразныхъ матеріаловъ, чаще всего вмѣвающихъ питательное значеніе (иногда и не имѣющихъ его), но всегда способныхъ путемъ самыхъ различныхъ вліяній подпитать живое плодородіе почвы. Та же цѣль можетъ быть достигнута не только внесениемъ тѣхъ или иныхъ веществъ извѣдъ, но и мобилизаціей наличныхъ въ почвѣ запасовъ. Тѣ или иные системы и приемы обработки должны поэтому здѣсь же найти свою оцѣнку. Всестороннее освѣщеніе предмета обязываетъ, чтобы здѣсь же была характеризована та примыкающая часть ученія о сѣвоборотахъ, въ силу которой чередованіе растеній строится на сохраненіи химическаго равновѣсія. Въ настоящей стѣпѣ эти смежныя главы земледѣльской науки будутъ затронуты нами лишь попутно.

Омываемое атмосферой растеніе черпаетъ изъ нея кислородъ въ элементарной состояніи и углеродъ изъ углекислоты, которая разлагается свѣтовымъ лучемъ въ зернѣ хлорофилла. Управлять накопленіемъ углерода непосредственно земледѣль не имѣетъ средствъ. Ему принадлежатъ въ этомъ отношеніи лишь косвенная роль, онъ измѣняетъ синтетическую дѣятельность, направляя такъ или иначе минеральное питаніе. Водородъ органическаго вещества доставляется водой и изъ воли, и забота о снабженіи его посѣвомъ составляетъ одну изъ задачъ правильной обработки полей. Четвертый изъ элементовъ, азотъ, въ вѣкторной очень незначительной долѣ воспринимается надземными органами изъ присутствующаго въ атмосферѣ углекислаго амміака. Свободный азотъ атмосферы используется мотыльковыми и вѣкторными видами другихъ семействъ; онъ связывается на ихъ корняхъ клубеньковыми бактеріями. Остающіеся послѣ мотыльковыхъ корневыя остатки приносятъ съ собою прямое обогащеніе участка связаннымъ азотомъ. При достаткѣ въ почвѣ готовыхъ минеральныхъ соединений азота мотыльковыми одаются изъ преимуществу, а связывающая свободный азотъ дѣятельность соответственныхъ организмовъ замедляетъ. За указанными ограниченіями преобладающая часть растеній получаетъ огромную долю своего азота, пользуясь азотистыми соединениями почвы, и обеспеченность снабженія азотомъ составляетъ прямую задачу У. Собственно минеральное корневое питаніе растеній строится на шести различныхъ, незамѣняющихъ другъ друга и абсолютно необходимыхъ элементахъ. Область У. ограничивается обычно двумя изъ нихъ—фосфоромъ и калиемъ (третій—азотъ). Относительно иныхъ четырехъ элементовъ—сѣры, магнія, извести и жѣлѣза—господствующаго убѣжденіе, что всевозможныя полевые почвы въ достаточной мѣрѣ обеспечены ими. За последнее время убѣжденіе это подвергается ограниченіемъ со всѣхъ сторонъ. Известковая У. часто не только содѣйствуетъ полезнымъ превращеніямъ въ почвѣ, но непосредственно даетъ пищу растенію. Известкованіе почвъ ведется по преимуществу мѣломъ, иногда ждой известкой, также мергелемъ (мергелекислая почва), который представляется изъ себя смесь углекислаго кальция съ глиной. Какъ улучшеніе въ известкованіи можно вѣднть примѣненіе значительно меньшихъ количествъ—иногда крупные эффекты достигаются уже 20 пудами известки на гектару, что иногда объясняется примычными дѣйствіемъ известки. Очень часто, особенно въ Зап. Европѣ, обнаруживается теперь недостатокъ усвоенной сѣры, иногда—настоящій сѣроокислотный голодъ. Все чаще и чаще гипсованіе почвы производится съ цѣлью дать посѣву дополнительное количество сѣрной кислоты. Уже этими фактами стирается грань между У. прямыми, непосредственно питающими растеніе, и У. косвенными, вліяющими лишь на почву. Косвенными считались какъ

разъ известковая, сѣроокислая и еще натронная У. За послѣдними нельзя отрывать и вѣкторного прямого дѣйствія, смѣны вѣкторной доли калия на натрій въ самомъ растеніи и повшенія осмотического давленія клубничнаго сока. И вѣкторныя возможности открываются и передъ магnezіальными У. Наконецъ, и осторожное внесеніе солей жѣлѣза можетъ имѣть смыслъ на очень близкихъ основаніяхъ выщелоченныхъ почвахъ. Все же господствующей задачей въ области питанія будетъ борьба съ нехваткою усвоенныхъ азота, фосфорной кислоты и калия. Общие запасы питательныхъ веществъ неизмѣримо, въ сотню разъ больше потребности въ видѣ отдѣльнаго посѣва. Съ У., особенно искусственныхъ, обычно вносятся даже нѣсколько мѣнее того, чѣмъ беретъ растеніе. Этими фактами опредѣляются основныя соотношенія между почвой, растеніемъ и У. Круциальная доля питательныхъ веществъ находится въ состояніи мертвой неподвижности въ соединеніяхъ, корнямъ недоступныхъ, это—только суммарный запасъ, опредѣляющій богатство почвы, а не ея плодородіе. Правильная организация У. можетъ и должна идти двумя путями. Искусная обработка должна вызвать въ почвѣ благотворныя превращенія. Въ томъ же направлеціи призваны дѣйствовать и уменьшателя уже косвеннаго У.: известки, гипсъ, повральной соли. Всѣ они способны обогащать почвенный растворъ усвоенными соединеніями калия, иногда поднимать доступность фосфорной кислоты (известки при воздѣйствіи на фосфаты жѣлѣза), часто омывая минерализацію азота. Такъ, на богатыхъ почвахъ правильная обработка на известкованіе способны замѣнить иногда прямое У. въ составѣ видѣ трехъ основныхъ питательныхъ веществъ. Въ видѣ прямого У. надлежитъ вносить лишь разность между требованіями растенія и наличностью въ почвѣ доступныхъ соединеній. Въ свое время агрономическая химія, подчинилась догматамъ Либиха, требовала, чтобы почвы находили въ У. полный возвратъ всего у нихъ усвоеннаго. Причина накопленія и падеія націй лежатъ въ одномъ и томъ же,—писалъ Либихъ. Расхищъ нѣ плодородія почвы—ихъ гибель, поддержаніе этого плодородія—ихъ жизнь, богатство и могущество". Свою теорію чередованія растеній Либихъ строилъ на особенностяхъ въ составѣ воли, чередованіе растеній калийныхъ, известковыхъ и растеній другихъ типовъ достигаетъ болѣе равновѣрнаго иснзавлѣченія почвенныхъ запасовъ. Проблема сѣвоборота оказалась въ послѣдствіи неизмеримо болѣе сложной, чѣмъ представлялась Либиху: въ ея составѣ вошли азотистое истощеніе, постепенное накопленіе оснований въ почвѣ, быть можетъ—образованіе вредныхъ соединеній и многое др. Либихомъ же болѣе формулировалъ законъ минимума, по которому высота урожая опредѣляется факторомъ, который находится въ наименьшемъ количествѣ, достаточная слабѣнность другимъ является: при этомъ вплоть безплозодной. Требования Либиха о полномъ возвратѣ взятаго оказались слишкомъ беднатычными. Либихъ не имѣлъ въ виду постоянной дѣятельности почвы, которая представляетъ растенію все новыя доли почвенныхъ запасовъ. Въ землѣдѣліи было бы разорванію не считаться съ этими процессами, которыми обогащается почвенное богатство. Если при вѣтослѣпномъ пользованіи оно упадетъ, сдѣлающій покояшія поля, легче и дешевле сумѣютъ его возстановитъ. Аккумулятора плодородія земля не представляетъ. Если участокъ земли много лѣтъ лежитъ безъ посѣва, то хозяинъ ошибается, думая, что накопленное плодородіе возмездно потерю въ урожаихъ слѣдующаго періода. Въ огромной долѣ несообразныя урожая будутъ утеряны безвозвратно. Отношенія почвы и У. характеризуются даже *золотымъ закономъ* способности почвы. Въ самой схематической формѣ явленія погоженія сводятся къ образованію первостворимыхъ соединеній, возникающихъ въ результатъ химическихъ реакцій обмена или протосинтеза. Частью источники погоженія лежатъ въ физическихъ силахъ. Изъ У. вещества хорошо погомоются фосфорная кислота, калий, амміакъ, во удкривается кислота азотная. Явленіями погоженія устраняется возможность опасной концентрации, или же достигается и разнообразіе почвеннаго растенія. *Калий* почвъ представляетъ по преимуществу сложитамъ, его крупная доля находится при этомъ въ относительно подвижномъ—«поглощаемомъ» состояніи. Быть можетъ, здѣсь имѣются соизвѣнія неопредѣленнаго состава, возникающія изъ взаимодѣйствія калийныхъ солей и почвенныхъ колоидовъ. Анализъ обнаруживаетъ известную связь между содержаніемъ глины и калия

Однако эта связь имеет и обратную сторону: чем глинистее почва, тем большая доля калия оказывается недоступной. В объеме, в калийном У. будут нуждаться в первую очередь супеси, халва позола. Весьма безразличны к внесению калия богатые им черноземы.

Общие запасы фосфорной кислоты, вообще говоря, ниже запасов калия—0,10% фосфорной кислоты в солянокислой вытяжке имеют почвы лишь очень богатые. В минеральной части фосфорной кислоты почвы представляются извести, железа и глинозема. В органическом веществе почвы существуют (по крайней мере, в виде обломков) те фосфорно-органические соединения, которые характерны для растительного вещества: всего вкряб, нуклеины и лецитины. Замыная, точнее не ученная доля фосфорной кислоты в почвах связана в тем микроорганизмов с организованным флюксом. Биологическое поглощение легко-условных соединений фосфорной кислоты (потребление их микроорганизмами) достигает тем большей степени, чем сильнее развит бактериальная жизнь. В этой области низшие организмы обычно являются не благотворными союзниками, а злыми соперниками высшего растений. В согласии с этим фосфорнокислоте голодание для культурных растений получает особенно острые формы на почвах, богатых органическими веществами, где есть недостаток в связанном углероде, и где деятельность бактерий должна совершаться с особенною интенсивностью. Существует как будто обратная зависимость между содержанием гумуса и отзывчивостью на фосфаты: так, черноземы весьма отзывчивы гораздо больше нуждаются в фосфорной кислоте, нежели донные суглинки. *Азотистые вещества* почвы довольно разнообразны. Общие содержание азота составляет от 0,15 до 0,3 в почвах черноземных; в черноземах оно поднимается до 0,5 и выше, уравниваясь с содержанием азота в навозе. В огромном преобладаии находятся органические соединения азота. Они представляются, с одной стороны, азотом амидов и аминокислот, при чем тем и другая, вкрябто, заключены внутри сложных обломков флюксовой молекулы (гипа полипептидов). Едва ли не большая доля всего азота еще больше прочно связана с углеродным ядром—это азот гуминовый, во многих отношениях близкий к азоту флюксовому, азоту амидов. Быстрота биологического образования минеральных соединений из органических в сильной степени зависит от принятых способов обработки почвы. Все приемы, повышающие влажность и проницаемость пахотного слоя, одновременно снижают отщепление минеральных соединений азота. В этом отношении своевременная обработка, равный взмет паров и жнива всего более способны замедлить сильное У. Аммиачный азот быстро окисляется соответствующими бактериями в соли азотной кислоты. Условия их накопления, передвижения и превращения изучены русскими опытными станциями с большой тщательностью. Вопрос имеет особое значение до того времени, пока нитраты считались единственным источником азота, приспособленным для питания высших растений. С тех пор, как доказана возможность аммиачного и амидного питания, накопление азота может рассматриваться скорее как неизбежный спутник культурного состояния поля, нежели как обязательное условие хороших урожаев. Главной задачей превращения азотистых веществ может считаться образование аммиака. Нитрифицирующая способность в особенности велика у черноземов, однако и там нитратов скопится много лишь в паровых участках до тех пор, пока их полю не прископуют растения. Под хлебами селитры почти нет: почва или потребляет ее целиком без остатка или—что вкрябто—питается аммиачными солями. Во всяком случае никогда не следует забывать о полной равнозначности для растений селитры полевой, образующей бактериями, и селитры искусственной, возмозимой в У. У. селитры может иметь смысл лишь тогда, когда солей азотной кислоты в почве мало. Таким периодом минимального содержания нитратов обычно бывают первые недели полевой весны. Наибольшего эффекта и можно ожидать от селитры, внесенной под яровые до время посева, под озимые—разбросанной весной по полям. В осеннем внесении селитры озимые обычно нуждаются лишь на запатках парках. Совершенно непоглощаемая почвой, соля азотной кислоты в осенне-зимние месяцы легко опускается и вымывается. Даже, не менее легко в периоды насыщения почвы водой происходит биологическое разрушение селитры, значительно обезцвечивающее ее азот. В силу этих условий селитра представляет тот почти единственный вид У., который в осеню должен вноситься с большой осторожностью. Непользованные остатки не дождутся весенней жизни в ненарушенном состоянии.

Переходя к описанию видов У., не легко отбрыться от переживаемого здесь кризиса. В области У. война совершенно перестроила рыночные соотношения. Обычные основы в мирное время У. представляют теперь буквально чуждость природы и до полей теперь совершенно не доходить. Явление это естественно исчезает вместе с войной, и о нем можно было бы не говорить здесь. Но катастрофа войны заставила обратиться к материалам, забытым или целиком уходящим за границу. Между тем еще всякая чуждость внутри страны, представляющая большую чуждость и должны выйти из заброшенного состояния или сохраняться для русских людей и после открытия границ. Так обр. для искусственных туков в России можно представить в значительной мере не совпадающие списки мирного и военного времени. Однако и последний будет иметь не только временное значение.

Из азотистых туков распространением наибольшим, распространением мировым пользуется азотно-кислый натр—*чилийская селитра*. Гигиены образования чилийских залежей довольно разнообразны. В этом грандиозном накоплении селитры должны были принимать участие отложения гуано, массы морских водорослей, отбрасывания от океана, и сама морская вода. По другим предположениям, залежи созданы процессом почвенным, который в существе для сходств с обычной нитрификацией. Чилийская селитра обладает резко выраженною физиологической щелочностью. В результате ее потребления образуется чрезвычайно опасная для растений сода. Углекислый натр, давая в растворе свободную щелочь, даже в очень низких концентрациях разрушающим образом действует на ткани корней. Помимо того она препятствует свертыванию яла, переводит в раствор гуминовые вещества и тем разрушает строение почвы, заставляя ее сплываться. В том же направлении действует и потребление азотнокислого натра низшими организмами. Размытия вреда, присвоимаго физиологической щелочностью селитры, могут оказаться очень чувствительными, вообще говоря, при систематическом применении, а в сухом климате—и при однократном внесении. Эти недостатки физиологического характера совершенно отсутствуют у *селитры воздушной, норвежской*—азотнокислого кальция. Первоначальной потреблении будет вести здесь к образованию нейтрального и трудно-растворимого и часто даже полезного углекислого кальция. Большинство растений спокойно выносят его в очень крупных дозах. На почвах, бедных основаниями, из сколько-нибудь липких пудов деятельности известки могут оказать заметное благоприятное действие. Норвежская селитра может однако уступать чилийской на почвах с резко выраженными недостатком усвоемой фосфорной кислоты в тех случаях, когда запасы этой последней представлены по преимуществу известковыми солями: их низкая растворимость будет еще более угнетена новой прибавкой известки. Между тем азотнокислый натр может вызвать благоприятную обильную реакцию. Третий вид селитры, *азотнокислый калий*, характеризуется особенною легкостью поступления в растение, однако из-за своей дороговизны почти не имеет полевого применения. Все азотнокислые У. независимо от физиологических отличий объединяются очень характерными особенностями, которые часто обращаются в крупные недостатки. Все виды селитры не удерживаются почвой, чрезвычайно подвижны, легко перебиваются во всех направлениях. В сухом климате применение селитры грозит поэтому непоправимыми вымыванием чуждого азота. В засушливых районах селитра, подвываясь восходящему току, концентрируется в самых верхних слоях и легко становится бесполезной для почвы, а при участии бактерий и здесь совершается образование соды. Так обр. вопреки своим химическим особенностям селитра часто оказывается, из удивления, недоступной и при своих разнообразных недостатках неспособна удержать за собой те первостепенные положения, которые ей приспосабливаются. Чрезвычайно вкра в селитру, вкрябто, во многом затормозила применение азотистых У. Однако первое место по распространению принадлежит селитре: здесь влила гл. обр.



рыночных соотношения. Значительная доля ее недостаток устраняется ее переходом в другой минеральной формы азота — из аммиачных солей. В качестве У. употребляется почти исключительно сирнокислый аммиак. Его азот, как во всех аммиачных солях, хорошо погашается почвой и предохраняет как от вымывания, так и от выноса вверх. Он имеет физиологическую характеристику, противоположную селитры, т. е. его потребление связано со накоплением в почве остатков свободной сирной кислоты. Эта физиологическая кислотность может быть опасна на почвах, очень близких основаниям; она может быть вредной в смеси с кислым сульфатом при концентрированном У. В большинстве других случаев кислотность эта будет совершать полезную работу. При ее участии сирнокислый аммиак оказывает заметное, вплоть до удивительного, влияние на вносимые с ним совместно трудно усвояемые фосфаты, как фосфориты и, в особенности, костяную муку. По тому же растворяющему действию подлежат и почвенные фосфаты. Могут быть, наконец, случаи, когда непрерывные посевы приводят участки к утомлению, часть которого объясняется возрастным избытком оснований; физиологическая кислотность поможет здесь растению преодолеть эту возникшую шлохотность почвы. Сирнокислый аммиак имеет явные преимущества перед селитрой и в тех случаях, когда нитрификация затруднена, и господствуют враждебные, разрушающие селитры организмы. В этих условиях, на лугах, напр., селитра подверглась бы быстрому расщеплению, а аммиак скорее может сохранить минеральную форму. Ишь в одном случае селитра определенно будет удерживать первенство по сравнению с аммиаком. Имеем в виду поверхностное У., напр., весной по зеленым.

Азот селитры и азот аммиака представляют форму, непосредственно усвояемую растением. Азотистое У. может быть дано в другом состоянии — в ряд органических туков животного и растительного происхождения. Все более расширяется в различных производствах список отбросов, которые раньше только выбрасывались, а на самом деле представляли ценное У. В категории азотистых туков относятся, напр., хорошо усвоенные жмыхи, но преимущественно клеюевые, частью хлопковые, табачная пыль, кровяная мука, роговая стружка, более трудно усвояемые кожный мука, шерстяные отбросы. Степень усвоения определяется способностью к распаду до минеральных форм. Конечно, разложение и легко распадающегося тука может быть остановлено отсутствием бактериальной деятельности или сухой погодой. В некоторых случаях при благоприятной обстановке первоклассные органические туки могут показывать даже превосходство над минеральными. Ими обеспечивается равномерное снабжение растений азотом в течение всего полевая периода. Из той группы У. применяется туко перуанское, известное скоплением извержений морских птиц в сухом климате, и известное под названием рыбьего гуано разнообразное рыбы туки — размельченные отходы рыбной промысла или размола мелкой рыбы дьяком. Обя группы У. содержат не только азот, но и фосфор, и часто — даже больше последнего (в особенности то гуано, которое привозится в Верону в настоящее время). Меньше концентрированным будет рогубное гуано, еще значительно обдано помет домашней птицы, — все же и эти отбросы представляют сильно действующее У., они гораздо сильнее навоза. Зеленое У. достигается путем заделки вселяющихся растений, также применяется к азотистым. Хотя его действие более сложное, но одна из главных его задач — обогащение почвы связанным азотом, и на зеленое У. обычно высеваются азотобактерия культуры, по преимуществу люцерны. В сыром климате зеленое У. выполняется в паре. Сушен и несли представляют бы категорию полей, для которых зеленое У. является рыбьим самым лучшим. Помимо накопления азота, зеленое У. ценно той массой органического вещества, которое с ним вносится, и улучшает физическая свойства почвы. Даже, выбор растений, обладающих высокой усвояющей способностью, позволяют при их посредстве элементы богатства почвы превращать в элемент плодородия. С зеленым У. тесно связаны У. *бактериальными*, из них сервешное значение имать пока лишь питрагинь — культуры клубеньковых бактерий для разных видов мотыльковых. Питрагинь, котормь заражаются семена или почва, чаще оказывается влияние на участках новой

культуры (осушения болота) или в тех случаях, когда зараженным участком впервые выданы посевы данного мотылькового. В этих условиях чаще всего может оказывать недостаток соответствующих организмов. Заражение полей культурами свободно-живущих азотобактерия до сих пор не удавалось успешно. Причина, вероятно, в том, что эти организмы имьют повсеместное распространение и для усиления своей деятельности нуждаются лишь в благоприятной для них обстановке и подходящем источнике углерода. Их деятельность усиливается почти любым органическим растительным веществом, злаковой заделкой или поством на зеленое У. даже в бобовых растениях, но всей вероятности, и называем У. (см. также *ассимиляция азота*).

Главнейшим источником *калийных* У. являются залежи Стаффурга, и в этом отношении Германия располагает почти монополией. Здесь над отложениями поваренной соли имьется несколько мощных слоев, содержащих калийные соли в разных комбинациях и состав. В *налитиуме* господствуют сирнокислия, в *карналите* — хлористая соль; в *каините* — наивысшее распространение у сырых стаффуртских залежей — смьшаны соли обьих кислот. Во всех слоях калий сопровождается магнием. Для транспорта на дальние расстояния более применимы калийные соли с гарантированным содержанием окиси калия в 30 и 40%. Они имьют перед каинитом еще и то преимущество, что в них поажено содержание хлора, который может быть нежелателен для некоторых растений. Очень богатые калийное У., иногда почти чистый хлористый калий, может быть добываем на соляных промыслах из морской рапы. Потом, калий углекислый, вырабатывается в России в Кубанской обл. из очень богатой иль соли подолечница. В последнее время на русский рынок поступил калийный туки, получаемый в результате сжигания шаточной барды — также почти чистый углекислый калий. Наконец, углекислую форму имьют калий вьсьх разностей соли. Сблжая зола дров, соломы, кизяка, морские водоросли содержат калия не меньше, а часто больше, нежели каинит (от 10 до 18 и более процентов). Каждая печь выбрасывает калий в таком количестве, котормь хватало бы на колное У. почти целой десятины. Получаемый в странь массы соли во много раз превосходят потребление калийных туков, и ея правильное использование на много десятилетий вперед связано бы с Россин зависимость от соли Стаффурга. Зола содержит не только калий, но и превосходит усвояемую форму фосфорной кислоты и представляет поэтому особенно ценный источник минеральных веществ: зола весьма доступна и разбрасана повсеместно. Правда, из трех главнейших солей калия — сирнокислого, хлористого, углекислого — первое место по удобрительной ценности должно быть признано сирнокислиям; сирная кислота имьют свое particolare значение. Углекислый калий представляет наименее безопасную форму калия. Вредное влияние углекислых щелочей сказывается даже в результате потребления селитры. Здесь это угнетающее действие ничьим не смягчено и открывается с полной силой уже при самом внесении. Эта сторона дьла заставляет быть осторожными в выбор количества соли. В сыром климате опасность ослаблена, но при господстве восходящего тока даже ограниченное количество и даже захлапанного углекислого калия может оказаться вредным. Здесь беззащитно и сь успехом можно звать зола, вероятно, виль промытой золой. Среди калийных минералов калий *полевое шпата* и его аналогов почти не воспринимаются растениями. Обратно, калий водных алюмосиликатов поступает в растения с легкостью, если только реакция обьива протекает безпрепятственно. Однако иь числа безводных силикатов значительной усвояемостью обладает калий в слюде, особенно в биотит. Хорошо используется слюдяной калий в нефеляновой породе, крупный залежи котормь имьются в России у берегов Вьлаго моря. Кь сожальням, материал этот довольно беден (не выше 5% окиси калия) и дальних перевозок выдержат не может.

Основные источники *фосфорной* кислоты представляются костями животных и ископаемыми минеральными фосфатами. Путем переработки этих основных материалов получается большая доля ильх фосфорнокислых туков. В кости и фосфоритах тесно перемежуются

ны черты сходства и черты различий. Фосфорная кислота представляется в костях трехвалентными фосфатами; в фосфорите это соединение является лишь формальным, на самом деле здесь господствует фтор-алюминатовое вещество, отгорать от которого фосфорную кислоту неизмеримо труднее. Согласно с этим кости обладают значительно более высокой растворимостью своей фосфорной кислоты. Помимо фосфата, кальция и частью магния, кости имеют в своем составе жир и близкие между собой и близкими в веществами коллаген и оссеин (клей-дающее вещество). Разные сорта костяной муки, выпускаемые на продажу, освобождаются только от жира или также от оссеина. В первом случае обезжиренная ко таяная мука имеет тукс в 3—4% азота и 14—20% фосфорной кислоты. Во втором — мука обезжиренная содержит лишь следы азота и 30 и более процентов фосфорной кислоты. Удаление жира весьма существенно для действия У., так как жиром затрудняется смачивание частиц. Обратное, удаление оссеина имеет в виду гл. обр. получение чистых сортов клея, а с этой точки зрения удобрительного действия тува представляется отрицательное качество. У. является азота; продукты, возникающие при распаде органического вещества, могут иметь некоторое растворющее влияние и на фосфат кости. По пометам убиваемых животных общее количество костной достигает очень крупных цифр и должно было бы превышать в России 20 миллионов пудов ежегодно, если бы масса мелких костей не выросла бы без всякой утилизации фосфорной кислоты.

Фосфоритовая залежь мира чрезвычайно разнообразна во всех отношениях, принадлежит к очень различным геологическим возрастам. Молекула фтор-алюминатового вещества часто имеет в своем составе, помимо фосфорнокислого и фтористого кальция, еще кальций углекислый. В некоторых случаях строение ее осложняется участием воды и окиси кальция. В некоторых особенных, хотя и немногочисленных, случаях фосфорная кислота связана в фосфорите с железом. Часто в материал входит смесь нескольких близких между собой фосфатов. Фосфат окружен в фосфорите смесью большого числа разнородных веществ и материалов. Основу массы составляют кварц, тальк или другие силикаты, иногда глина. Фосфориты определенных типов характеризуются содержанием серпента колчедана, гипса, водных окисей железа и глинозема, глауконита. Помимо карбоната, входящего в состав, почти всегда присутствуют и примеси углекислого кальция. Иногда постоянными спутниками фосфоритов является органическое вещество. Морфологически фосфориты делятся на типы по кристаллическости своего строения — явной или неявной. Малое участие посторонних примесей обычно, хотя и не всегда, выражается кристаллическим сложением и внешней формой (мелкоты и мсторожения, фосфориты которых составлены почти исключительно из фтор-алюмината). Фосфоритам свойственна весьма разная степень рыхлости. Ни копорентные материалы обычно аморфны, хотя тонущий в массе примесей фосфатный цемент часто оказывается кристаллическим. Богатейшие залежи фосфоритов высочайшего происхождения существуют в Америке, в Аляске, Тунисе. Осомк питается фосфорной кислотой мировой рынок. В Соединенных Штатах фосфорит добывается в количестве свыше 150 миллионов пудов в год. Около 100 мил. вырабатываются в Св. Африке. По сравнению с этим грандиозными цифрами русская разработка ничтожна, а русские пласты бедны. Во многих средне-русских мсторожениях ископаемое представлено прослойками мощностью в доли метра, а мощност африканских слоев выражается десятками метров. Больше половины всех нерусских фосфоритов содержит фосфорной кислоты не выше 18%. Мощные африканские слои составлены из материала, имеющего 28—30%. Особенно по своему богатству и высокой продуктивности в России стоят подольские фосфориты сальтурской эпохи и уральское мсторожение. До сих пор русское производство фосфорнокислых У. строилось на привозном фосфорите, который доставлялся морским путем. Однако постепенно импералия У. будут завоевывать все новые районы в глубинных странах, в глубинах ее провинций. Параллельно этому все большую дну будут приобретать расположенные в различных частях страны местные залежи. Многие из них могут быть использованы для

широких разработок. Общая сумма ископаемого из исследованных до сих пор залежей оценивается приблизительно в 150 миллиардов пудов со средним содержанием фосфорной кислоты в 17—18%. Вопреки ожиданиям, еще недавно существовавшим, теперь установлено, что из средне-русских фосфоритов получают при химической переработке туки первоклассного достоинства. Начальная У. готовится из фосфоритов путем прямого размола. Для кости размола осложняется некоторыми другими операциями, по природа фосфатов остается и здесь совершенно неизменной. Оба фосфата мало растворимы и мало усвояемы. Правда, всякое растение способно извлекать состав раствора, и доступная фосфорная кислота извлекается не только той долей ей, которая растворима в воде. Мброй средней усвояемости фосфорнокислых туков служат показания некоторых определенных дстворителей, чаще всего лимоннокислых солей. В монопонокислом аммиаке фосфат кости хорошо растворим. По растворимости эта значительно пахнет, если заменить кислого реактива (способ Вагнера) пользоваться щелочным (способ Петермана). Можно принять, что показание последнего растворителя гораздо правдивее выдвигают фосфорную кислоту, готовую для прямого усвоения. И за этой оговоркой сохраняется значительная, хотя и не столь крупная разница в пользу костяной муки. Для цели поле непосредственного применения несколько шире, нежели для фосфорита. По общему характеру необходимой обстановки сходств для обоих материалов; в своем действии они связаны тесными рамками. Живым источником плодородия они могут служить лишь при наличии того или иного растворителя или влаги. О силах, которыми оно может вызываться, будет сказано ниже. Всякого влияния мука фосфоритная и костяная представляют лишь материал для приготовления У. Путем воздействия кислот из фосфорита и костяной муки изготавливаются благородные туки главнейшим образом двух типов: *суперфосфаты* и *примитивы*. В последняя фосфорная кислота находится в т. наз. полурасстворенном состоянии и представлена по преимуществу дифосфатом кальция, — соль, которая полностью растворяется в реактиве Петермана. В суперфосфатах большая доля фосфорной кислоты извлекается водой. Здесь преобладает монофосфат кальция. Для суперфосфатов характерна не только полная растворимость, но и ясно выраженная кислотность (свободная фосфорная кислота). Последняя может быть опасной на почвах, бедных основаниями, в частности на песчаных. Особенно стоять в опаске фосфорнокислых У. отборсы сталелитейного производства — *шлаки томасовы* и *марганцевые*. Они получают при вылавке руды, богатых фосфором. Томасовы шлаки обычно содержат 14—16% фосфорной кислоты, но могут иметь ее до 24%. Шлаки марганцевые замтно беднее, в них содержится слускается часто до 1—2%, но иногда поднимается до 6—7%. В последнем случае они представляют уже типичный ту и лишь по недоразумению образуют заброшенные горы вокруг заводов (у нас на Урале). Томасовы шлаки очень богаты известью (иногда более половины всего веса). Считают, что фосфорная кислота представляется здесь по преимуществу сильно известковыми соединениями — тетракальциевым фосфатом. Высокая температура образования заставляет бы думать, что фосфорная кислота шлаков не будет легко усвояема. Вопреки таким ожиданиям, она в общем используется превосходно. Растворимость шлака в реактиве Петермана несколько ниже, чем для примитива, но значительно выше, чем для кости. О высокой ценности фосфорной кислоты в растительной золе всякого рода уже упоминалось. Сжигание растительных материалов разрушает органические соединения, в которых частью находилась фосфорная кислота. Большинство органических туков, представляющих фосфорнокислые У., мискоственная мука, рыбы туки, содержат фосфорную кислоту костей, по существу, слбдов, она здесь в мперальном виде. Собственно органические фосфаты, пшар, соли фитина, лишь как исключение оказываются в составе удобрительных материалов.

До сих пор нам рассматривались почти исключительно односторонняя удобрительные вещества, снабженные посвым одним из питательных элементов. Хозяин может комбинировать их внесение по своему выбору. Только в малой доле на рынок фигурируют сложные У. (напр., аммиачный суперфосфат) или смб-

си их, приготовления для специальных культур. Впрочем, в Америке они имеют более широкое распространение. Помимо искусственных, большой роль играют односторонних туков, но применимых еще во всех сельскохозяйственных районах, восстановление плодородия почти повсюду с незапамятных времен строится на У., которая получается из хозяйств и обычно оказывается У. похвилью. Главнейшую роль принадлежит прежде всего У. навозному.

Навоз содержит не только все элементы, необходимые для минерального питания, но своей органической массой оказывает влияние и на физические свойства почвы. С ним вносится также способное бактериальное население. Навоз является поэтому У. не только по химии, но и универсальным, всесторонним. Содержимое питательных веществ в навозе чрезвычайно разнообразно, и „средняя“ величина выводится здесь лишь с большой натяжкой. Довольно часто навоз при соломенной подстилке содержит в полурасквашившемся состоянии около 0,5% азота, 0,2% фосфорной кислоты, 0,6% окиси калия. Уже эти цифры показывают, что нельзя считать навоз „по преимуществу“ азотистым У., с большим правом его можно назвать калийным „в особенности“. Ценность азота в навозе определяется еще тем обстоятельством, что в обычном навозе в сумм экскрементов и подстилки, он обладает весьма невысокой усвояемостью. По наблюдениям над полевыми участками навоз не повышает или даже понижает содержание нитратов, отсюда делая вывод, что навоз не улучшает условий азотистого питания. Однако растения приобретают по навозу вид, характерный для обильного азотистого У. Можно догадываться, что это противоречие найдет свое объяснение в косвенном действии: вносимое с навозом не вполне разложившееся органическое вещество вызывает, впрочем, взрыв деятельности свободноживущих азотосоединителей. Калий навоза складается из калия жидкого выделений, где присутствует кислая углекислая соль калия, и из калия соломы, большая доля которого растворяется в воде. Суммарная усвояемость калия в навозе может считаться поэтому действительно очень высокой. Большая доля фосфатов соломы легко усваивается, фосфорная кислота твердых выделений также легко воспринимается растениями. С другой стороны однако, фосфорной кислоты в навозе мало, всего меньше, а из огромной доли ружьих почв фосфорнокислый минерал всего яснее. Из сказанного вытекает, что при внесении навоза в малых количествах его надлежит дополнять фосфатами, быть может—азотистыми туками, но едва ли калийными. На состав навоза очень сильно отражается состав кормов, при правильном и интенсивном кормлении получается навоз гораздо более ценный. Состав навоза сильно зависит, далее, от возраста и вида животных. Взрослая животные дают более богатый навоз. Высшее содержание азота и калия характерно для овечьего, высшее содержание фосфорной кислоты—для конского навоза. Всего вышесте и беднее во всех отношениях в навозе рогатого скота. Конский навоз содержит больше целлюлозных веществ, и поэтому быстрее подвергается распаду, развивая большее количество тепла. На состав навоза отражается также вид подстилки, содержание азота повышается при употреблении в подстилку соломы бобовых или торфа. Принимается, что в навозе переходят около половины сухого вещества корма. Суммированием этой величины с сухим веществом подстилки получается сухое вещество навоза. Среднее содержание воды составляет 75%, а потому уменьшение предельной величины на 4 определяется приблизительно общее количество связного навоза. Голова крупного скота дает в год от 400 до 600 куб. навоза. Превращения веществ очень многообразны. Вначале мочевина, а также гиппуровая кислота быстро превращаются в углекислый аммиак. Наличие этой летучей соли вызывает крупную потерю азота. Они могут захватывать большую половину всего его запаса. Для предохранения от потерь рекомендованы разные средства. Та или иные стронциевые соли (гипс, желвак) купорос, стронциевые соли калия) будут превращать углекислый аммиак в летучую стронциевую соль. Однако для того, чтобы серная кислота связала большую часть аммиака, необходимо значительный избыток стронциевых солей (десяти пудов гипса в год на голову); без этого обратная реакция потечет вновь в сторону образования углекислого аммиака. Иногда предлагается утилизировать с той же целью: супер-

фосфат, в котором содержится гипс; совершенно ясно однако, что ни цель не будет достигнута, ни мбра будет разорительной. Избыток бесполезно внесенного суперфосфата будет дороже сохраненного азота. Потери осаждаются плотным укладыванием и уплотнением. Вообще здесь будет благоприятная среда, богатая углекислотой; поэтому уменьшает диссоциацию углекислотной соли. Первоначальная земля, а еще лучше торфа в качестве подстилки на значительный мбр защищают от потерь. Свободная перегнойная кислота торфа вытесняет углекислоту и дает летучий аммиак соли. Одновременно с аммиаком брожением мочевина начинается распаду безазотистых веществ навоза. Свободный навоз представляет превосходную среду для очень большого числа микроорганизмов, и в граммах навоза насчитывают 10 миллионов зародков. Эти микробы организмы живут вначале по преимуществу пелтозавнами, которые исчерпывают всего быстрое, затем постепенно переходят к менее брохакарбонной для них клетчатке. При этом господств бактерий жизни совершенно отсутствуют условия для подготовки минеральных веществ. Впрочем обычно представляем, их усвоимость во время разложения навоза не только не возрастает, но заметно падает: масса минеральных соединений азота и фосфорной кислоты потребляется микроорганизмами, фиксируется ими в сложной органической форме. За счет разрушения углеводов идет энергии или синтез белка. Их обратный распад будет протекать в заметных размерах лишь значительно позже, когда бактериальная деятельность замрет. Но это настает, видно, лишь на очень глубокой стадии разложения, когда навоз потеряет свои ценные свойства в качестве источника органического вещества. Для физического влияния на почву он должен выносятся в полурасквашенном состоянии, богатый растворимыми гуматами (темно-красный цвет) вытяжек из него). В этом периоде большая доля азота и фосфорной кислоты завязана в органической форме. Однако такое состояние питательных веществ едва ли вызывает серьезные опасения. В почве отщепление минеральных форм при отсутствии связного органического вещества будет совершаться с легкостью. Потери питательных веществ в навозе не исчерпываются улетучиванием аммиака. Возможны потери азота в элементарном состоянии. Допускаются и потери фосфора через улетучивание. Нитраты почти не находят в навозе на соломенной подстилке, однако это, быть может, указывает лишь на их энергичное разрушение: денитрифицирующая бактерия всегда сильна в навозе. Угрожающих размеров могут достигнуть в навозе потери благодаря вымыванию. Особенности выщелачивания подвергаются не только растворимые соединения азота, но и минеральные фосфаты, углекислый калий—все наиболее ценные формы питательных веществ вообще. Хранение навоза приходится организовывать различно в зависимости от того, какая составная часть навоза представляется наибольшей ценностью для данного района. Указывается, напр., что сильное развитие плесневых грибов устранит потери фосфорной кислоты, однако такое направление будет неблагоприятно для подготовки органической массы. Но характеризованные факты позволяют все же наметить некоторые общие начала в разумном хранении навоза. Важнейшим условием сокращения потерь можно считать не-решающее пола или дня в местах хранения. При отсутствии пола здесь помогут слои утрабованной глины и торфа над ними. Эти материалы должны периодически вывозиться в поле. Для сохранения азота торфяная подстилка вообще будет гораздо благоприятнее, нежели подстилка соломенная. Помимо, в соответствии с ожиданиями, сильно уменьшает потери азота. Для той же цели чрезвычайно важно значительное уплотнение навозной массы—выход от того, чтобы по поверхности ее можно было тапковать“. По сравнению с этими условиями крыша над навозом представляется менее существенной: прямое смачивание как будто даже желательно. Есть однако указание (второе), что крыша останавливает потери фосфорной кислоты (слабляет циркуляцию воздуха?). Всякое разрушение или перелачивание навоза сильно понижает его стоимость, усиливает потери, впрочем, не одного азота. Это вполне согласуется с требованием плотной укладки. Из сказанного ясно, что выбор между хранением навоза под скотом и в навозохранилищах не допускает единого решения. Если стойки хорошо устроены

и не пропускают жидкости, то преимущественно часто оказываются на их стороне. Ради навоза полезно из углублений. Часто переход на навозохранилищам представляется явным регрессом в деле хранения навоза. Термин сам по себе неспособен улучшить условия хранения. Часто новый прием хранения основан лишь на стремлении освободить скот от навоза. Навоз попадает в яму, и являясь жидкой части после каждого дождя стекает вдоль по склонам или сливается с грунтовыми водами. Такое навозохранилище—лучший способ расстратить навоз.—Менее повсеместным полным У. в хозяйствах является *комости*, который оставляется из разлагающихся отбросов разного рода в смеси с землей. Сильное полное У. представляет *навозная осека*, в которой собраны все растворимые соединения навоза; однако ее вносят отдельно от навоза значительно понижая качества посевного. Косвенная У. уже перечислились выше.

Помимо воздействия на минеральное питание растений, всё У. приносит с собой являясь другим характером, часто едва удивимым, но иногда рьяющим. У. изменяет физическую свойства почвы. Птикогнойя азот минеральных У. оказывают в этом отношении явным и иногда крупным вредом. Таково упомянутое уже действие членистой селитры и углекислого калия. Большинство минеральных туков при малых дозах, в которых они применяются, не оставляют в этом отношении заметного следа для почвы. Но для навоза, а также извести воздействие на физические свойства почвы часто является важнейшим. Падает связность глинистых почв, наоборот—возрастает связность почв песчаных. Растворимые соединения гуминовой кислоты, проникая на почвенные комочки и отлагаясь здесь, увеличивают их прочность. Улучшение в строении увеличивает влагоемкость и проницаемость почвы. В птикогнойя случаях на соломах важно внесение связей органической массы (солома, тростника)—по преимуществу для придания рыхлости пахотному слою. Разлагающиеся гуминовые остатки представляют прекраснейший материал в том же смысле. Любопытно может разбрасываться на засушливых районах по склонам с целью ослабить вспаривающую деятельность почвы.

Личь с еще большей краткостью можем остановиться здесь на вопросах *технологии туков*. По существу дала задачи в этой области в значительной мере относятся к технической химии. Химическое производство искусственных туков в России находится в самом неравном состоянии. Агрономическая лаборатория при этих условиях вынуждена была заниматься технологическими вопросами. Некоторые результаты их работ будут отмечены здесь. В России больше, чем где-либо, производится У. кожане строятся на туках фосфорнокислых, на которых только и основаны. Действием сырой кислоты на фосфорит или костяную муку получается суперфосфат. При этом должны разрушиться фторо-аналитические молекулы, и отчасти освобождается трехкальциевый фосфат должно быть оторвано два атома извести. В стронкием соли должны быть превращены также соединения железа, алюминия, углекислый кальций. Введение сырой кислоты вызывает сильное обводнение продукта по сравнению с исходным материалом. Заметьное участие солей железа и глинозема постепенно обуславливает переход преобладающего монофосфата кальция в перестроенную форму. Для кости производство простого суперфосфата связано с удорожанием в продукт осеки, который может представить значительную цену для других целей. Как это, так и некоторые другие приемы заставляют во многих случаях обратиться к ним, более сложным способом переработки. Излагаемые ниже варианты применимы в особенности ко всей массе низкорослых фосфоритов (ниже 18%)—суперфосфат из них имеет бы сравнительно высокое содержание фосфорной кислоты,—к фосфоритам с большим количеством обводняющих примесей, а также к кости. По одному типу для производства (двойного суперфосфата) применяются разведенная сырая кислота в большем количестве. По другому типу (прениципата) разложение фосфата также является до свободной фосфорной кислоты. В качестве растворителя применяется чаще соляная, иногда и сырая кислота. Вытжка не существует, а только сливается с остатком. В случае фосфорита в нем остается кварц, другой эластический материал, а также леуоторные окислы. В случае кости, к которой данный способ

особенно охотно применяется, в этой стадии отделяется осека. Охладенный раствор осажается известковым молоком, при чем образуются выходящая в осадок двукальциевая, а частью трехкальциевая соли. С технической стороны производство прениципата в особенности выгодно при утилизации некоторых кислых отбросов, напр., битумфата, скопляющегося на пороховых заводах. (в суперфосфат присутствовал бы лишний балласт натровых солей). При обильном прениципатаго производства бросается в глаза как бы излишний затраты энергии. Известь сначала отрывают от фосфорной кислоты и затем присоединяют к ней. В первой части производства достается такое состояние, которое во второй приходится уничтожить. До сего времени не считалось возможным приготовить дифосфат применением меньших доз кислоты. Думали, что часть материала останется при этом неразложившейся. Нынче установлено, что для кости, по крайней мере, удается получить добротнейший прениципата приямим осаждением, соединяя обе фазы процесса в одну и пользуясь дозой кислоты, которая в три раза меньше обычного количества. Вносимая осека известь данным вариантом совершенно выбирается, имь достигается крупная экономия в расходе дорогой кислоты, и она имеет поэтому все шансы стать широким способом приготовления дешевых фосфатов. Помимо действия кислот за последние время замечены другие способы превращения фосфоритов. Хорошие продукты получаются при разных вариантах сдвигания фосфоритов с щелочными солями соды, стронкием натром. Замена части извести известь натром дает полурастворимые соединения фосфорной к-ты.

Менее глубокая обработка костей без преобразования фосфата имеет целью освободить материал от органического вещества. Удаление жира ныне совершается чаще всего по экстракционному способу—действием бензина. Рафин оно достигнуто пропариванием, варкой в котлах. Необожженая мука обычно используется несколько лучше. Обработка костей щелочами и однозначное с ней компостирование при участии поташа и извести (способ Зенгелгарда) имеет целью нарушить строение кости и по существу замещать лишь разлом. Обжиг кости (получение костяного угля) или ее полное сжигание представляет, правда, хищнический (азот теряется), но более простой способ для утилизации жира. Усовершенствование фосфорной кислоты от прокаливания падает, однако это обстоятельство не имеет значения, если зола поступает в дальнейшую переработку с помощью кислот. Первичная обработка фосфоритов не требует сложного оборудования и устройств—для получения муки необходимы лишь сильные шаровые мельницы.

Отграничиваясь в данной области сдвиганными отрывочными замечаниями, переходим к проблеме *применения У.* Успешное действие У. в высокой рьяющей степени зависит от правильного выбора их в соответствии с отвлеченными названной обстановкой. Химической анализ пока бесцельно уловить степень плодородия почвы. Вегетационный опыт в сосудах приспособлен для других задач, но не может дать ответа на вопрос, сколько и каких У. надлежит внести на данной участке. Степень отзывчивости полей на те или другие У. и детали их комбинаций устанавливаются местными полевыми опытами. Результаты их поддаются затем обобщениям для однообразных относительно почвы, климата и культуры районов. Здесь мы имеем возможность остановиться лишь на некоторых положениях, которые более прочно установлены и представляются более общим интересом. Качественное действие отвлеченных видов У. всегда надлежит учитывать при их выборе. Оно довольно постоянно и менее зависит от особенностей почвы, нежели количественная сила их действия. Для сильного азотистого У. по преимуществу селитрой характерно роскошное развитие вегетативных органов, темно-зеленые листья. Одним из козвенных последствий будет малая толщина клеточных стенок и большая поражаемость ржавчиной, большая взростность полегания. Падает отношение зерна к солому у хлебов, у корнеплодов возрастает процент листьев. Собразование при азотистом У. запаздывает. Для хлебов такое запаздывание может быть опасно на юге, в особенности на юго-востоке России. Несколькими лишними днями вегетационного периода часто подводят посевы под роковое влияние млы. Независимо от нея большая листовая поверх

ность вызовет большую затрату воды, которой может не хватить в кратчайший период. Случай неукрепленного налива поэтому вбродит, а иногда поспешит могут быть и более тяжелыми. Происходит т. наз. "выгорание" посевов, которое в некоторых случаях зависит от избыточного азотистого питания, хотя часто вызывается иными причинами. Селитра может привести к "выгоранию" лишь в крупных дозах. Чаще на юге выгорание имеет место по навозному У. Для корнеплодов и картофеля запаздывание в созревании может быть невыгодным потому, что с наступлением морозов приводит к уборке недозрелых растений. В этом случае азотистое У. может повести к некоторому понижению процента сахара в свекле, крахмала в картофеле. Вообще говоря, вода влияет азотистых У. у всевозможных растений повышается процент белка, что представляется ценным для большинства хлебов и для кормовых корнеплодов, картофеля. Повышенный процент азота нежелателен для пивоваренного ячменя и бесполезен для заводского картофеля, для сахарной свеклы затрудняет выделение сахара. Азотистое У. луговых смесей естественно повышает процент злаков и вообще не-бобовых. Все указанные невыгодные влияния азотистого У. в сущности достигают серьезных размеров лишь при навозном У. и в засушливых районах. Часто они легко парализуются совместным внесением азотистых туками фосфатов, которые во многих отношениях действуют в обратном направлении. Фосфаты суживают отношение между зерном и соломой, повышают процент сахара в свекле, крахмала в картофеле. Принято считать, что фосфаты в общем ускоряют созревание. Однако это положение подлежит ограничению. На развитии вегетативных органов, на росте влияние фосфатов проявляется очень сильно. Было бы ошибочно думать, что фосфаты предохраняют от полегания. Нередки случаи, когда фосфорнокислое У. вызывает полегание и тем самым замедляет созревание. По повторным исследованиям, фосфаты в чрезвычайной степени влияют у некоторых растений на развитие корневой системы; так, у проса и в особенности у свеклы очень сильно разрастаются мельчайшие корневые волоски в тисх слоях, которые получили фосфорнокислое У. При сиванном травостое фосфаты, как и калийные туки, повышают процент бобовых. Калийным солям приписывают способность содействовать накоплению углеводов вобое. Они являются явными элементами У. под пивоваренным ячменем. Сь другой стороны, калийные У. важны потому, что культура основана на развитии стеблевых органов (прядильная, трав). Хлор, сопровождающий некоторые из калийных У., иногда может быть вреден, хотя и вносится в незначительных количествах, — он повышает стареваем табака, увеличивает количество не-сахара в свекле.

Размер действия У. также в значительной мере определяется особенностями отдельной культуры. Далеко не всегда крупная потребность в определенном питательном веществе сопровождается особенной отзывчивостью к тмз У., с которыми то вещество вносится. Отзывчивость на У. есть функция двух величин, она растет пропорционально потребности растения и падает пропорционально усвояющей способности относительно данного элемента. При высокой усвояющей способности растение умеет использовать малозастойные соединения, или — что пожалуй равнозначно с первым — нечерпывает расторм почти до конца, живет за счет крайне разведенных растворов. Относительно азота до сих пор не выданы группы культур сь высокой и низкой усвояющей способностью. Раз считается, что азотистое питание совершается лишь за счет минеральных соединений, то в первом смысле различия быть и не могло. Но во втором смысле по способности мириться с малыми концентрациями азота и жить за их счет разные группы растений безусловно будут установлены. Пока усвояющая способность относительно азота принимается одинаково равной для всех растений. При этом условии отзывчивость на азотистое У. будет пропорциональна потребности в азоте. Наибольшие количества азота берут (и действительно превосходят) отзывчивы на азотистые А) капуста, брюква, табак, маис, рапс, гречиха; в) хлебов наиболее отзывчивыми, вероятно, будут кукуруза, да же просо, хотя в группах хлебов порядок менее ясен. Относительно фос-

форной кислоты усвояющая способность отдельных культур установлена сь наибольшей определенностью. Замечательно, что большая доля только что перечисленных растений сь большой потребностью в азоте обладает довольно хорошей усвояющей способностью относительно фосфорной кислоты и может использовать фосфорит. Это совпадение списков приходится привести в связь с тмз, что данные растения вместе сь азотом берут много азота; азот поступает чаще всего в вид азотнокислого кальция. Помимо крастоцветных и гречихи, большую еще распространяющую работу над фосфатами везти производят некоторые бобы — люпин, горох, да же вика. Питание этиоферными азотом обычно также сопровождается крупным потреблением азота. Такая связь находит сь вполне объяснение в теории растворов. Чем больше обдывается среда известью, тем больше фосфорной кислоты из известковых солей переходит в раствор. Обратно тому, растения, потребляющая мало азота, не будут улучшать услой переходу фосфорной кислоты в раствор, будут, следовательно, отзывчивы на внесение фосфорнокислого У. извн (хлеба, свекла). Замечательно, что тот же признак является, повидному, явным, у растений и для группировки относительно калия, при чем соотношения становятся в обратном направлении. Для безпроточного перехода поглощенного калия в раствор необходимым условием является присутствие в нем достаточных количеств известия. Растения, потребляющая мало азота, т. е. отзывчивы на фосфаты, будут обладать малой отзывчивостью на калийные У., хорошо используя почвенные соединения калия. Обратно тому, растения, берущие много азота, на фосфорнокислом У. не отзывчивы, будут испытывать затруднения в своем калийном питании и оказываются благодарными за калийное У. (люпин, горох, крастоцветные). Так обр. здесь намечается как бы единое дйление культурных растений. То же дйление отвечает а другим очень важным культурным признакам.

Растениями, особенно чувствительными к улучшению физических свойств почвы, могут считаться корнеплоды. Для них на почвах нечерноземных безструктурных навоз будет едва ли не абсолютно обязательным. Каждая культура должна получить прежде всего то У., отзывчива на которое она всего больше имеет надобность. Правда, могут быть универсально-плодородными почвы, на которых все У. будут бесполезны под все растения. И существующие другие, почти безплодные почвы, где каждое растение будет нуждаться в полном У. Но в массе промежуточных случаев калийные туки скорее поддствуют на горохе, на гречихе, на янгу, на рапсе, чем на хлебах. Для азотистых У. нежелательно остановиться прежде всего на масляных и крастоцветных. Фосфаты растворимые дадут максимальный эффект на свекле, просе и других хлебах. Фосфаты и костяная мука могут быть хорошо использованы люпинами, горохом, гречихой. Это не значит, еще, что укрома этих растений будут всегда подлять внесением фосфоритов. При высокой усвояющей способности этих растений они часто будут удовлетворены теми почвенными фосфатами, которые недоступны для других культур. Названными растениями фосфоритная мука будет использована на почвах обычных — почвах беднейших. Но почвы, имеющие кислую реакцию (бобовых, трфяных, хвсных), почвы, песчаные основанные (подзолы и оподзоленные суглинки), сами по сь способны отравлять от фосфорнокислого кальция часть азота. Тем самым облегчается поступление этой соли в растение. На это рода почвах фосфорит или соль привычными под все культуры, в частности под хлеба. Конечно, для успеха необходимо, чтобы почвы не были слишком плодородными относительно фосфорной кислоты. Подзолы, напр., вполне удовлетворяют этому условию: именно на них А. Н. Энгельгардт получил по фосфату удвоенные урожаи янги. Слдует отметить вообще, что привычные в Росси системы У. недостаточно считаются сь характеризованными особенностями растений, они более следуют по привычке всю страну направлять в сторону фосфорнокислого минимума: фосфорная кислота усвояется по-прежнему в зерн. Возможные черновосы резко обнаруживают недостаток в фосфорной кислоте. Явно-русские суглинки достаточно хорошо снабжены ею и скорее показывают недостаток азота. Сучес требуют калия. Но за этии исключе-

ниме, южная Россия знает только один У.—фосфорнокислый. Навозное У. на крайнем юге России часто оказывается опасным, и здесь его должны быть найдены способы для его обезвреживания. Действие фосфатов часто также парализуется недостатком воды. Фосфаты вносятся тогда под культуру, которая меньше страдает от весенних засух.—под озимыми и свеклу. Наоборот, в нечерноземной России больше отзывчивыми на У. будут яровые, которые обеспечены рыхлыми нахотными слоями, а следовательно, достаточным количеством воздуха. В нечерноземной полосе минимум гораздо меньше ясен. Он подвижен здесь. Черпозем обеспечен азотом, здесь азот часто в недостатке. Влажный климат позволяет пользоваться органическими туками. Однако и здесь масса почвы благодарна за фосфаты. В западных губ. и Прибалтийском крае сосредоточена половина потребления сырых фосфорнокислых туков. Подзолы должны удобряться фосфоритом. Для северных тугоухов всего пригодны преципитаты, шлаки и даже кость. Навоз остается пока основным и незаменимым У. для всех связных почв черноземной России. Ему иногда на смену для их пополнения способа прийти известка. Для всех солонцов, содержащих соду, пресолодной мёрой будет служить гипсование, которое превращает азотную соду в безвредный сернокислый натр.

Обращаемся к *метам* внесении У. В первые периоды роста разнообразных растений особенно благодарны за У. вследствие того, что корневая система еще не приспособилась к питанию за счет разведенных и растительных почвенных запасов. Удовлетворить эту потребность молодого посева призван мёстный способ У. В полевой культуре он осуществляется посредством комбинированных сыялок. У. распределяется в те ряды, куда кладутся семена. Во многих случаях комбинированный высев семян и У. приводит к значительной экономии сыялок. Прежде всего она вытекает для рёдно-стоящих культур, для свеклы или других корнеплодов. Здесь яровой способ избавляет от необходимости расквашивать У. на гряды почти 75% всей площади, гдѣ растений нѣтъ, и гдѣ оно останется безплодным для первой культуры. Мёстная концентрация суперфосфата при сеялках, которые чаще всего при этом способе употребляются, оказывается могучим стимулом для быстрого развития молодого посева в отвѣтственный период. Съ помощью ярового У. посевъ часто уходит от вредителей. Съ другой стороны, мёстная концентрация предохраняет самое У. от перехода въ нерастворимыя формы (ретроградация для суперфосфата, биологическое ложное для суперфосфата и сеялки). Суперфосфат извлекается здесь въ силу того, что необходимо быстрое действие. Къ нему онъ способен преимущественно перейти въи другими туками. Однако кислая реакция суперфосфата при мёстной концентрации и близкомъ соотношении съ семенами скорее может оказаться не вполне безвредной. Свежовыпеченъ семена\* съ ихъ толстыми оболочками выносят данную степень кислотности безъ вреда, но для хлѣбовъ и въ особенности для льна она может оказаться угнетающей. Для этихъ растений будетъ выгодно замѣнять суперфосфатъ доброчастейственнымъ преципитатомъ (томасовъ шлакъ имѣетъ меньшую усвоенность). Впрочемъ, для хлѣбовъ при ихъ густомъ стоянн ярового У. вообще имѣетъ меньшую цѣну. Диктуемые техническими условиями способъ внесения часто определяетъ себою и выборъ тука. Такъ, вносить передъ самымъ посѣвомъ требуетъ растворимой формы даже на такихъ почвахъ, гдѣ она по существу не представляетъ необходимости. Далѣе, пользование растворимыми формами обязательно при поверхностномъ разбрасыванн, при невозможности загляни (сеялки весной по зеленымъ, суперфосфатъ, отнюдь не томасовъ шлакъ, но дернинъ ивогальтннхъ травъ). Если фосфаты вносятся заблаговременно, то на нормальныхъ почвахъ можно съ равнымъ правомъ пользоваться какъ суперфосфатомъ, такъ и шлакомъ. Для внесения подъ озимые шлакъ всего лучше запахать при полевомъ парового поля, подъ яровые—при осенней вспашкѣ. Такъ же точно надлежитъ поступить относительно преципитата и золы, поверхность распрѣделенн которой недопустимо. Для суперфосфата запашка менее обязательна, но желательна. Извѣстная преимущественно представляетъ она и для такихъ растворимыхъ, но поглащаемыхъ У., какъ калийны соли и сернокислый аммиакъ. Запашка ихъ въ особенности рекомен-

дуется для сухого климата, гдѣ поверхностное ихъ внесение можетъ оставить ихъ выше главной массы корней; послѣдняя обычно сосредоточена на глубинѣ средней корневн вспашки. Въ климатахъ сырыхъ мелкая заглянка поустраиваемыхъ У. часто окажется самой благоприятной. Относительно навоза можно сказать, что разбрасываннмъ онъ долженъ лежать какъ можно меньше. Глубина запашки измѣнчива. Иногда рекомендуютъ мелкую заглянку и глубокое двоеие для лучшаго использования органической массы. Органическія одностороння У. необходимо загляывать достаточно тщательно, и они должны вноситься заблаговременно. Заблаговременное внесение рекомендуется также стасфурскихъ солей; для ихъ этой мѣрой достигается нѣкоторое вымыванно хлора. Въ общемъ, чѣмъ больше растворимо У., тѣмъ позвѣе оно можетъ быть внесено. Распределенне У. сильно облегчается сыялками для ихъ разбрасыванн. Надлежитъ еще упомянуть о нѣкоторыхъ весьма продуктивныхъ комбинаціяхъ разныхъ видовъ У.: 1) съ навозомъ шлакъ или суперфосфатъ (въ дополненіе къ неполному количеству навоза); 2) съ костяной мукой сернокислый аммиакъ; 3) съ золой—для ослабленія ея щелочности—суперфосфатъ или аммиакъ. Количества У. чрезвычайно полезны для навоза полевой нормой считается 2.400 пуд., но очень часто сокращеніе этой нормы до 1.000 пуд. оказывается въ высокой мѣрѣ выгоднымъ. Оно въ особенности важно при недостаткѣ навоза и оглаженности полей; въ сѣвѣхъ условияхъ 3-хъ-верстныхъ рядкахъ является предѣльнымъ для навоза. На более дальнихъ поляхъ выгоды пользоваться концентрированными туками, въ частности золой. Для азотистыхъ туговъ въ Зап. Европѣ приняты нормы въ 2—3 пуда азота, 12—18 пуд. сеялки на десятину. Въ Россіи вѣдѣются меньшей отзывчивости почва на азотистое У., дерновнны туговъ в общій дешезавн хлѣба приближаются нормы другого масштаба: въ русскихъ условияхъ 6 пуд. сеялки уже крупное количество; при яровомъ внесении можно пользоваться 4, даже 2 пудами ея съ значительнымъ успѣхомъ. Даже невысокой урожаи хлѣбовъ уносить значительное больше 2—3 пуда азота, но здесь задачей У. является лишь поддержка посева, а не покрытіе потребности. Средня норма для калийныхъ туговъ—2—3 пуда окиси калия, рѣдко больше. Всего более спорнымъ представляется вопросъ о нормахъ для фосфорнокислыхъ У. Обычныя русскія нормы составляютъ въ суперфосфатѣ 1—2—3 пуда фосфорной кислоты (при рачнокачественности материала пудами самыхъ туковъ считать нельзя), въ шлакѣ и костяной мукѣ 2—4 пуда, въ фосфоритѣ 4—6 пудовъ. Нишее предѣлы имѣютъ въ виду мѣстное внесение.

Обычно фосфаты—по крайней мѣрѣ растворимые и поустраиваемые—выгоднее вносить чаще (меньшими дозами подъ каждую одну или двѣ культуры), чѣмъ сразу крупными количествами. *Длительность* действия отдаленныхъ У. сильно зависитъ отъ избраннаго количества. Вліяніе полевато навозного У. часто оказывается максимальнымъ на второй и третьей культурѣ и остается замѣтнымъ въ течение 6—8 лѣтъ. На второй культурѣ нѣкоторые приросты отъмѣчаются даже для сеялки. Въ Россіи крупнейшіе эффекты достигаются фосфорнокислыми У. Они даютъ 400—500 пуд. сеялки въ Юго-Западномъ краѣ, часто удваиваютъ урожаи зерна на крестьянскихъ черноземныхъ поляхъ Тульской, Харьковской губ. Приросты 60—80 пуд. зерна на десятину здесь не рѣдкость. Между тѣмъ по соотношеніямъ дѣвъ въ послѣдніе передъ войной году примененіе фосфатовъ оказалось уже въ томъ случаѣ, если за каждый пудъ внесеннаго тука (при среднихъ процентахъ) земледѣлецъ получалъ пудъ зерна на первомъ хлѣбѣ. Послѣ—дѣйствіе суперфосфата или шлака возможно въ течение 3—4 лѣтъ, по на второй культурѣ У. обычно даетъ третью часть и даже половину того, что достигнуто на первой. Эти приросты при указанномъ условн представляють уже чистый вынрпщъ.

Широкое распространене У. въ земледѣльческой Россіи формознае всего болѣе дерновннно концентрированныхъ туговъ. Тамъ не менѣе за послѣднее пятнадцатилѣтне передъ войной потребленне У. въ Россіи возросло въ внушительной быстротѣ: оно почти удвоилось для У. всѣхъ видовъ, приблизительно утроилось для фосфатовъ. При такомъ ростѣ и при сотнѣ миллиардовъ фосфорной кислоты въ природныхъ фосфатахъ земледѣльцы страны могутъ быть достаточно увѣрено смотреть на свое будущее—восточные поля ея не пропита, если въ борьбѣ съ нѣмъ будутъ направлены достаточныя силы. Объ У. луговъ см. XXVII, 435/40'.

1. **Характера сточных вод.** Сточные воды, которые приходится удалять из городов, селений и отдельных усадеб, разделяются на следующие виды:

1) **Жидкая нечистота, образующаяся от изверженных людей.** В среднем из человека в день, без различия пола и возраста, выделяется 90 грамм плотных и 1.200 гр. (около 3 фунтов) жидких извержений. Плотная извержения содержат 75% воды и от 1—2% азота. Моча содержит примерно 98% воды и от 1,3 до 2,6% азота. При водосточной системе удаления человеческих извержений из жилищ помпичной нечистоты разбавляются водой в количестве 1—2 ведер на человека в сутки и больше, в зависимости от системы устройства.

2) **Пухогонная и хозяйственная воды,** представляющие из себя живые помои, раковинный, ванный, банный и прачечный грязный вода. Кухонные помои содержат остатки растительных и животных пищевых веществ, примеси жира, мыла, песку и пр. Из бань и прачечных сточных воды, кроме грязи и шпандера, содержат большое количество мыла.

3) **Сточные воды фабрик, заводов и других промышленных заведений.** Характер этих вод зависит от рода производства—в одних случаях эти воды содержат большое количество органических загрязнений (сточные воды сахарных, пивоваренных, кожевенных и других заводов), в других—минеральных загрязнений (сточные воды фабрик, приготовляющих краски, химические вещества и пр.).

4) **Атмосферная вода,** получаемая от дождей и сырых вод, выпадающих на поверхность земли; эти воды содержат в себе частицы животных экскрементов, разные дворовые и лишние отбросы, землю, песок и пр. Из этой же категории могут быть отнесены **орошательная вода,** представляющая из себя высокостоящая подпочвенная вода, удаляемая из жилищ, усадеб или цеховых поселков. \*)

По химическому составу городской сточной воды представляют из себя опасные в санитарном отношении жидкие отбросы, содержащие в себе способные к гниению органические вещества и гл. обр. органический азот, а также большое количество микроорганизмов, среди которых находятся болезнетворные (патогенные) бактерии.

Загрязнение сточных вод находится частью во взвешенном состоянии, частью—в растворе. Из 50 анализов образцов сточных вод, взятых из 16 английских городов, в 1 литр сточной воды содержится взвешенных веществ: неорганических—241,8 миллиграмм и органических—205,1 миллигр., в растворенных—722 миллигр. Берлинские городские сточные воды содержат в 1 литр: взвешенных веществ—неорганических 209,5 миллигр. и 328,5 миллигр.—органических; растворенных веществ—850 миллигр., из которых 86,7 миллигр. азота. Сточные воды г. Москвы, приходящие из полей орошения, содержат в 1 литр: взвешенных веществ до 600 миллигр., из которых около 400 миллигр. органических соединений; растворенных веществ до 1 гр., половина которых приходится на органические соединения. Степень загрязнения сточной воды определяется прежде всего по внешним физическим признакам (мутность, цветность, присутствие запаха и пр.), а также с помощью химического и бактериологического анализа и, наконец, в последнее время еще с помощью биологического анализа. Способы производства химического и бактериологического анализа описаны в соответствующих руководствах.

\*) Различный домовый сор, зола, остатки пищи, бумага, тряпки и прочие твердые грязные вещества, черепки, битое стекло, жестяные коробки и пр. рассматриваются в санитарной технике отдельно, за отдель **твердые отбросы.**

(Г. В. Холкина, «Химические методы исследования пищевых и сточных вод», 1913; *Саринштейнер, Бутенберг и Корн*, «Руководство по химическому анализу сточных вод»; Перевод г-ра Рамковича; А. Лидов, «Химический анализ вод».)

Биологический анализ—это новое, заслуживающее краткого упоминания о его сущности; он состоит из покробного изучения организмов как растительного, так и животного царства, населяющих данный водоем или проток, воду которого мы анализируем; при этом изучаются как микроорганизмы, так и более высокоорганизованные растительные и животные организмы

(водные растения, червь, колорадки, водные клещи, ракообразные, насекомые и их личинки и т. д.). Смотря по степени загрязнения воды, изменяется и характер плеснеющих ее растительных и животных форм; одни формы могут пережить сильное загрязнение, другие—среднее, третьи—слабое, и, наконец, четвертые могут жить лишь в совершенно чистой воде. Биологический анализ стремится установить показательные организмы, указывающие на ту или другую степень загрязнения сточной воды. Сравнительный анализ с химическим, можно установить биологический параллелизм. Наиболее показательными и стойкими организмами, присутствие которых служит несомненным указанием на крайнюю степень загрязнения вод сушь *Plolytoma uvella Ehrh.*, *Araphleptus clarearedi St.*, *Gerdia Claus* Lachm и организмы, названные Я. Никитинским № 2 и № 3 (Отчет Комиссии по производству опытов биологической очистки сточных вод на полях орошения г. Москвы». Статья Я. Никитинского о биологических исследованиях). Микроорганизмы способны жить и развиваться в воде, загрязненной органическими веществами, называемые сапробными; микроорганизмы, которые не выносят даже слабой степени загрязнения и могут развиваться лишь в совершенно чистой воде, относятся к группе **катробных**. Чем больше в сточной воде сапробных микроорганизмов, тем больше вероятность, что в ней могут быть и патогенные бактерии. Степень загрязнения сточной воды характеризуется также количеством растворенного в ней кислорода. Чем грязнее вода, тем меньше в ней кислорода. Этим обстоятельством объясняется отсутствие рыва в очень загрязненных водоемах и протоках.

2. **Первоначальные способы удаления и обезвреживания сточных вод.** При удалении сточных вод из жилищ помпичной необходимо иметь в виду 2 главных условия:

1) возможно быстрое переживание нечистот из жилья и 2) возможно скорое обезвреживание их. Таким требованиям удовлетворяет общепланная канализация, которая в настоящее время представляет из себя систему подземных труб и каналов, несущих жидкие нечистоты из мест их образования за город, а также с помощью соответствующих санитарно-технических устройств сточная вода очищается и обезвреживается. Но городскую канализацию можно устраивать лишь в том случае, если жители потребляют достаточное количество чистой воды, не менее 5 ведер на человека в сутки. Пока же пять канализации, сточная вода собирается в обычных подземных резервуарах—выгребных ямах, из которых нечистоты периодически вывозятся на т. наз. места свалки. Идеально поставленная вывозная система требует совершенно непроницаемых выгребов, своевременной и рациональной очистки их, а также правильного распределения жидких нечистот на полях, с последующей запашкой жидких нечистотам устокам. Простейший выгреб представляет из себя деревянный срубовой колодезь, опущенный в землю на глубину 4—5 арш. и сверху засыпанный землей. Количество потребленной или воды, так как сточная вода из такого выгребов попадают в почву, то при такой системе ассенизации происходит загрязнение почвы и подпочвенных вод, а также окружающего воздуха. Непроницаемые выгребы выкладываются из кирпича на поргандном цемент или же из бетона. Собранные в выгребной яме нечистоты отвозятся за город на свалки, где они загнивают и заражают окрестности зловонием. Санитарный врач Вильюэльз увеличил вывозную систему тем, что предложил вывозить жидкие нечистоты не на свалки, а на культивируемые участки земли, где сточная вода распределяется толпим слоем по поверхности земли и через некоторое время запахивается. На удобренной таким образом земля вырываются огородные и полевые растения, а нечистоты распределяются по другим участкам земли. Система доктора Вильюэла несколько улучшила вывозную систему, во все же она не решила вопроса о рациональном удалении и обезвреживании сточных вод. Рациональным способом решения этого вопроса, казалась бы, представляется **сжигание** нечистот, но технически этот метод редко находил себе применение, так как прежде, чем сжечь жидкие нечистоты, из них приходится выпаривать 95—98% воды. Эта операция крайне дорога и невыгодна.

более пригодно для уничтожения твердых отбросов, содержащих большое количество горючих веществ. Для удаления же и обезвреживания сточных вод наиболее подходящими и наиболее рациональными является канализирование сточных вод за пределами города и обезвреживание их там же с помощью соответствующих санитарно-технических устройств, о которых мы будем говорить.

**3. Канализация.** Для удаления сточных вод из мѣсту их обезвреживания устраивается система подземных каналов, по которым жидкая нечистота движется самотоком. Иногда сточная вода приходится перекачивать по чугунным или железным трубам с помощью устройств на высоте с помощью мощных механических насосов. Иногда излишек сточных вод приходится спускать из каналов по особым отводам в рѣку. По пути канализационной сѣти разставляются смотровые колодцы. Совокупность всех этих сооружений называется канализацией.

Система труб и каналов, отводящая все вышеуказанные виды сточных вод (хозяйственная, фабричная, бытовая и атмосферная), называется *общественной канализацией*. Эта система распространена в городах Англии и Германіи. У нас в Россіи она имеется в Варшавѣ. Канализация, собирающая и удаляющая хозяйственную, бытовую и фабрично-заводскую сточную воду (все, кроме атмосферных), называется *раздельной*. При этой системѣ дождевая вода течет по отличным лоткам или спускается съ помощью особых водосточков въ естественные протоки и водоемы. Такая система канализации устроена в Москвѣ, гдѣ всѣ хозяйственная, бытовая и фабрично-заводская сточная вода выводится канализацией за городъ и обезвреживается на полях орошения. Дождевая же вода частью течет по отличным лоткамъ, частью же съ помощью различныхъ трубъ и каналов спускается безъ всякой очистки въ рѣку Москву, Язузу и ихъ притоки.

Существует еще *неполная смешанная канализация*, при которой отводится по трубамъ и каналамъ всѣ сточная вода, кроме хозяйственной и атмосферной. Для послѣдней въ этомъ случаѣ устраиваются выгребы, и применяется вывозная система. Общественная канализация стоитъ очень дорого, поэтому большинство городовъ прибѣгаютъ къ раздѣльной системѣ; однако общественная система, если при ней применяется и обезвреживание сточныхъ водъ, является наилучшей въ санитарномъ отношеніи, такъ какъ при ней всѣ жидкія нечистоты, не исключая и поверхностныхъ водъ, немедленно удаляются и обезвреживаются. При этой системѣ каналы приходится дѣлать значительно большихъ размеровъ, чѣмъ то требуется для хозяйственныхъ и фабрично-заводскихъ сточныхъ водъ. Причина этого заключается въ ливняхъ, которые бывають только нѣсколько разъ въ годъ, но поднимають обычный расходъ воды въ 200—300 разъ. Чтобы не получить каналовъ чрезвычайнаго сѣченія, устраиваются особые ливнепуски (рис. 1), которые отводятъ излишекъ воды при большихъ ливняхъ въ рѣку, такъ что

ныхъ и фабричныхъ сточныхъ водъ, несутъ въ рѣку частицы человеческихъ изверженій, грязныя бумажки, пробки и пр. Дождевая вода, текущая по лоткамъ мостовой, попадаетъ въ приемные колодцы (рис. 2), въ которыхъ осаждаются грязь, а дождевая вода идетъ далѣе въ канализационную сѣть.

Канализация, какой бы системы она ни была, зависитъ отъ водоснабженія. Нельзя устраивать канализацию тамъ, гдѣ нѣтъ достаточнаго количества воды для спуска нечистоты. У насъ въ Россіи при проектировании городской канализации принимались расходъ воды на одного жителя не менѣе 8 ведеръ. Домоваа и дворяна канализация при отсутствіи городской канализации и при вывозной системѣ устраивается и при меньшемъ расходѣ воды на одного обитателя (казармы, тюрьмы и пр.).

Въ Россіи канализация имеется лишь въ 18 городахъ, въ большинствѣ которыхъ выполнены лишь первыя очереди канализации, обслуживающія центральныя части города. Причина этого печальнаго явленія заключается въ недостаткѣ воды въ городахъ. Изъ 1.003 русскихъ городовъ водопроводы имеются лишь въ 219, при чемъ только 12 изъ нихъ даютъ отъ 5 до 12 ведеръ воды на жителя, остальные города даютъ отъ  $\frac{1}{2}$  ведра до 3 ведеръ на жителя въ сутки. При такихъ условіяхъ водоснабженія устройство канализации невозможно.

При составленіи проекта канализации подсчитывается расходъ воды отдѣльными кварталами города, принимая во вниманіе густоту населенія, существованіе фабрикъ и заводовъ, дающихъ то или иное количество сточныхъ водъ, и другія мѣстные условія. Далѣе составляется рельефный планъ города (съ нанесеніемъ горизонталей), дабы можно было провести целесообразно канализационную сѣть, направляя сточную жидкость отъ мѣста ее образованія къ сборнымъ коллекторамъ по линиямъ наименьшаго сопротивленія. Канализационная сѣть начинается въ хвостовой канализацией отдѣльныхъ кварталовъ, гдѣ היא отвода сточныхъ водъ прокладываются тончайшія газетованныя трубы діаметромъ 4—6 дюймовъ. Трубы эти укладываются въ намѣстѣ климатѣ (средняя Россія) на глубину не менѣе 3 арш. (наже промерзанія грунта); трубамъ дается уклонъ по направлению теченія жидкости: для трубъ діам. 4 дюйма уклонъ долженъ быть не менѣе 0,02, для трубъ діам. 5 дюйм.—0,015 и для трубъ діам. 6 дюймовъ—не менѣе 0,008. Надо стараться располагать каналы и трубы по направлению естественныхъ скатовъ и только въ исключительныхъ случаяхъ прибѣгать къ обратнымъ уклонамъ (противъ естественнаго ската).

Существуетъ нѣсколько системъ расположенія городскихъ канализационныхъ трубъ. Самая старая система — *перпендикулярная* (рис. 3), при которой сточная вода изъ домовъ по отличнымъ коллекторамъ направляются безъ всякой очистки прямо въ рѣку, перпендикулярно ея теченію. Такъ строились болѣе старыя канализации. Естественно, что всѣ нечистоты, выносимыя каналами въ рѣку, частью осаждались тутъ же на дно рѣки и своимъ гниющимъ заражали воду и воздухъ. Известно, что болѣе полвѣка назадъ вода рѣки Тамы была настолько загрязнена, что ею можно было писать, какъ чернилами; яловоніе, распространявшееся отъ рѣки, было настолько сильно, что однажды парламентъ долженъ былъ прекратить засѣданіе. То же произошло съ рѣкой Изаръ въ Мюнхенѣ, Сеной — въ Парижѣ и пр. Чтобы не загрязнять рѣки въ предѣлахъ города, стали вдоль береговъ рѣки прокладывать коллекторы и въ нихъ собирать нечистоты изъ отличныхъ канализационныхъ трубъ. При этой системѣ сточная вода спускается въ рѣку уже за пределами города. Такъ построены болѣе новыя канализации Лондона, Цюриха, Парижа и др. Это будетъ



Рис. 2.



Рис. 1.

до главныхъ сборныхъ каналовъ (коллекторовъ) доходятъ не всѣ ливневныя воды. Естественно, что ливнепуски, несмотря на огромное разжиженіе хозяйствен-

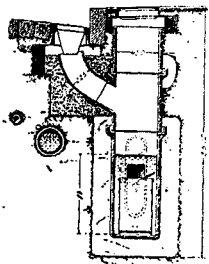

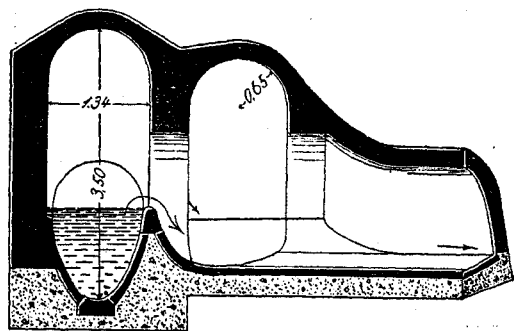

Рис. 3.

нерасчетная система (рис. 4). Въ Висбаденѣ канализационныя трубы вдутъ вѣерообразно и сходятся за горо



Рис. 6.

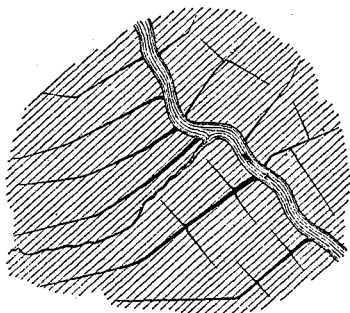

Рис. 4.

домъ въ общій коллекторъ — вѣрная система (рис. 5). При расположеніи города на террасахъ, приходится спу-

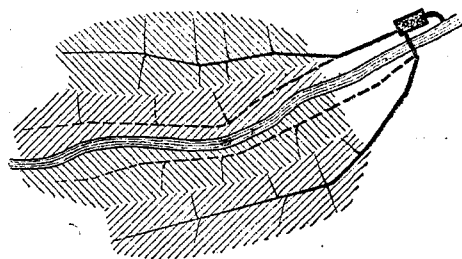

Рис. 7.

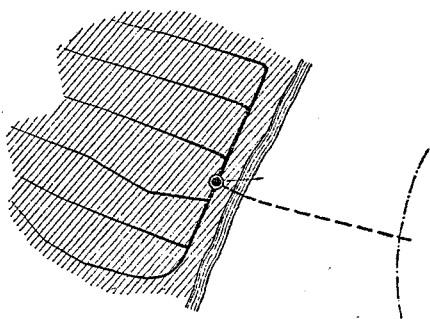

Рис. 5.

свать сточныя воды независимыми коллекторами, расположенными на разныхъ высотахъ — *лопастная* система (рис. 6). Такъ устроена канализация Франкфурта на Майнѣ, Тифлиса и отчасти Кіева. Берлинъ канализованъ по *радиальной* системѣ (рис. 7), при которой городъ раздѣленъ на нѣсколько радиальныхъ участковъ (секторовъ), каждый изъ которыхъ канализуется самостоятельно, и главный коллекторъ выводитъ жидкія нечистоты за городъ, не соединяясь съ коллекторами другихъ участковъ. Для удобства промывки сѣти и для избѣжанія въ канализации тупыхъ концовъ, всѣ коллекторы и отдѣльныя трубы, вдутія по улицамъ и переулкамъ, соединяются между собою въ одну общую связанную систему, какъ видно на рис. 8. Канализационныя трубы и сборные коллекторы проводятся по улицамъ, гдѣ они прокладываются иногда по бокамъ близъ дождевыхъ лотковъ, а иногда по срединѣ проѣзда, въ зависимости отъ ширины улицъ, отъ расположенія водопроводныхъ трубъ и прочихъ условій.

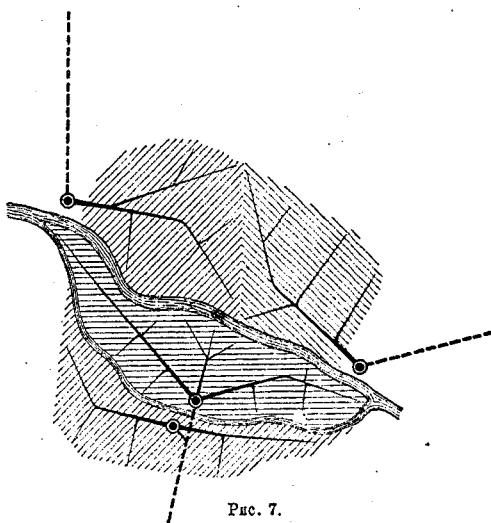

Рис. 8.

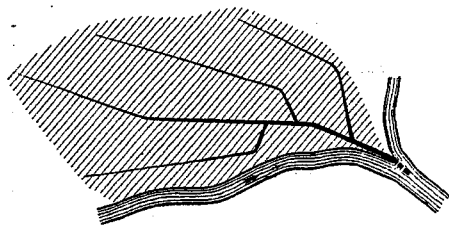
Сечение больших каналов бывает очень разнообразно, по чаще встречается эллиптическое (рис. 9); оно представляет преимущество, особенно при общесплавной системе, когда в сухое время года по каналу течет небольшое количество жидкости; в этом случае жидкость течет более слабой струей и не загрязняет стенок канала. Здесь уместно отметить, что как трубы, так и каналы дают такой уклон, чтоб. жидкость, двигаю-

ся по каналу, не вытекала; в последнее время часто стали употреблять и бетонные и железобетонные трубы, хотя известно, что бетон немного разбухает сточными водами. Каналы больших поперечных сечений делают на месте прокладки из кирпича на порландцементном растворе по точно выданным лекалам. На рис. 9 изображены различные типы каналов варшавской канализации.

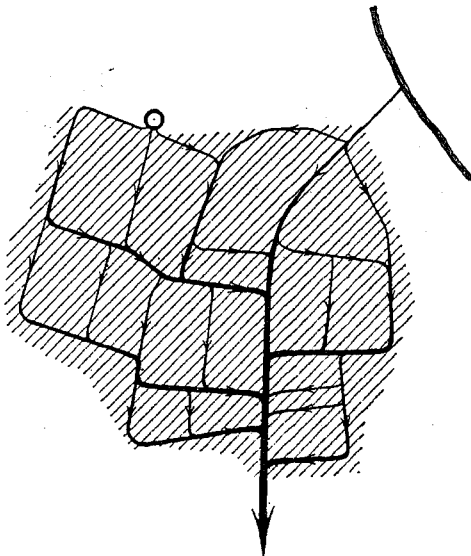

Рис. 9.

щаяся по ним, обладала достаточной скоростью и могла увлечь с собою всё взвешенные вещества, которые иначе могли бы осесть на стенках и дне канала и тем загрязнять их. В больших каналах скорость дается от 2 до 3,5 футов в секунду. В трубах меньших диаметров (5—10 дюймов) — 4 фута в секунду. Кроме круглой и эллиптической формы, каналы выдвигаются эллиптические и комбинационной формы (рис. 10). Трубы малых размеров (4—18 дюймов в диаметр) всегда выдвигаются круглыми, из гонимой глины (штейнгутова), хорошо обожженной и

просто ко времени расчета момента, т. е. через 25—30 лет вперед. Будущую густоту населения исчислять, принимая во внимание статистику роста населения и другие местные условия. Когда установлена расчетная густота населения, определяются расход с известной площади города. Густота населения различна не только для различных городов, но и для различных местностей одного и того же города. На 1 человека считают от 3 до 12 кв. саж. квартала. В центральных густонаселенных кварталах города густота принимается одна, на окраинах — другая. Цюрих

Вз верхних концах стѣн, гдѣ расходъ воды весьма незначителенъ, ставятъ особые промывные колодцы, которые иногда устраиваются съ автоматическимъ дѣйствіемъ. Въ этомъ случаѣ въ трубу периодически пускается сразу большое количество воды (100 и больше ведеръ), которое промываетъ стѣнки и дно трубъ отъ загрязненій. На рис. 11 изображенъ одинъ типъ такихъ промывныхъ колодцевъ.

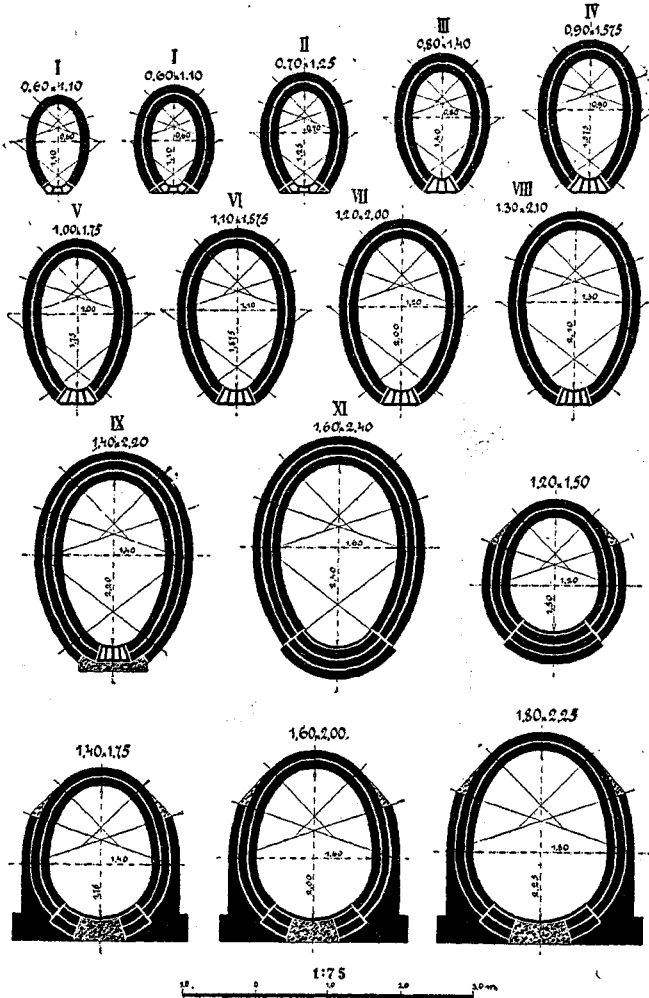
Расчетъ канализационной стѣи производится сообразно съ наибольшимъ расходомъ сточной жидкости въ канализуемый районъ —  $Q$  и уклономъ каналовъ  $j$ . Наибольшій расходъ сточныхъ водъ  $Q$  складается при общесплавной канализации изъ расхода клозетныхъ и хозяйственныхъ водъ —  $Q_1$ , фабрично-заводскихъ —  $Q_2$  и атмосферныхъ —  $Q_3$ ;  $Q = Q_1 + Q_2 + Q_3$ ; этотъ расходъ относится къ 1 секундѣ. При раздельной канализации  $Q = Q_1 - Q_2$ .

Расходъ клозетныхъ и хозяйственныхъ водъ происходитъ въ течение сутокъ неравномерно, какъ неравномерна и трата чистой воды въ хозяйствѣ. Наибольшій часовой расходъ воды на 1 человѣка за день составляетъ отъ 1,2 до 1,8 среднего часового расхода, наименьшій часовой расходъ бываетъ ночью и равенъ  $\frac{1}{3}$ — $\frac{1}{5}$  среднего суточного расхода; точно такъ же наибольшій суточный расходъ въ июлѣ и августѣ въ 1,2—1,8 больше среднего суточного расхода за годъ. Въ среднемъ, половина всего суточного расхода производится въ теченіи 7—9 часовъ наибольшаго разбора чистой воды. По наибольшему суточному расходу канализационныхъ водъ подсчитывается секундный расходъ на человѣка. Канализационная стѣя рассчитывается не въ настоящее время, а на будущее время — лѣтъ на 25—30 впередъ.

Зная секундный наибольшій расходъ сточныхъ водъ на одного жителя, подсчитываютъ население отбѣившихъ кварталовъ и увеличиваютъ его соотвѣственно проценту



Рис. 10.

при переустройствѣ канализациі былъ разбитъ по ту сторону населенія на 3 части; въ центральной части было принято по гектаръ—400 человекъ (на 1 жителя—6 кв. саж.); въ сѣвѣдующей группѣ кварталовъ—250—300 чел. на 1 гект. (8,8—7 кв. саж. на 1 жителя); въ 3-й группѣ—100—120 чел. на 1 гект. (22—20 кв. саж. на 1 жителя).

Въ Москвѣ при проектированіи первой очереди канализациі расчетная плотность населенія была принята въ 5 кв. саж. на 1 человека; при наличности населенія района первой очереди въ 1890 г. въ 400.000 человекъ считали, что черезъ 50 лѣтъ въ этомъ районѣ (въ кольцѣ Садовой улицы) число жителей дойдетъ до 730.000 человекъ; сточныхъ водъ было назначено по 7 ведеръ на 1 жителя; отъ фабрикъ назначено получить 400.000 вед. въ сутки. При составленіи проекта канализациі 2-й очереди приняты также 5 кв. саж. на 1 жителя (вмѣсто 10 кв. саж., считавшихся для 2-й очереди по проекту 1890 г.). Количество фабрично-заводскихъ сточныхъ водъ подсчитывается по наличному учету сточныхъ водъ существующихъ фабрикъ и заводовъ, а также принята во вниманіе условія роста промышленности. Фабричныя сточныя воды Мюльгаузена составляютъ 80% всѣхъ городскихъ канализационныхъ водъ; Вертовъ на Трентѣ (Великобританія) имѣетъ 75% фабричныхъ сточныхъ водъ и почти всѣ эти воды съ плавяреныхъ заводовъ.

Наибольшій расходъ атмосферныхъ водъ, подлежащихъ отводу, —  $Q_2$  — опредѣляется по подробнѣйшимъ даннымъ метеорологическихъ станцій за много лѣтъ. Количество этихъ водъ учитывается по площади водосбора, съ которой къ канализационной трубѣ подходятъ поверхностныя (дождевая и сѣтвованія) воды, по уклону мѣстности, по которой бѣгутъ поверхностныя воды, и по площади застройки и замощенія города, такъ какъ эта площадь не въ состояніи впитывать воду. Наибольшее количество атмосферныхъ водъ выпадаетъ и подходитъ къ канализационнымъ трубамъ въ ливни. У насъ принимають, что въ ливень упадетъ въ течение часа слой воды высотой 25 мм. (1 ливень); это составляетъ приблизительно 9 ведеръ на 1 кв. саж., или 22.600 ведеръ на десятина. Существуетъ такой эмпирическій приемъ при подсчетѣ подхода ливневыхъ водъ: считаютъ, что изъ общаго количества выпавшей въ ливень воды одна треть впитывается почвой, одна треть испарится и только одна треть пойдетъ до каналовъ. Кварталы, болѣе застроенные и съ большимъ уклономъ мѣстности, даютъ въ канализациі больше воды, мало застроенныя ровныя мѣстности даютъ меньше воды.

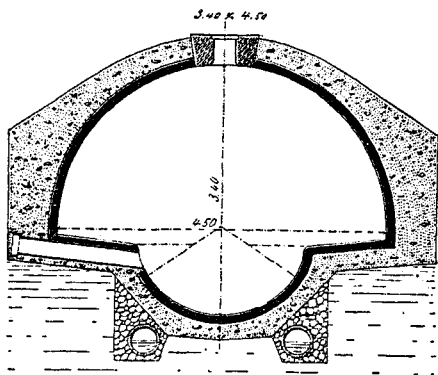
Во времени составленія проекта канализациі города необходимо собрать предварительно большой статистическій и техническій матеріалъ. Кромѣ того, что уже было сказано, необходимо составить подробный планъ города съ нанесеніемъ всѣхъ владѣній. Необходимо произвести точную инвентаризацию города по улицамъ, площадямъ и дворамъ отбѣланныхъ владѣній, дабы выбрать наиболѣе рациональное распределеніе сѣти, избѣгая, по возможности, обратныхъ уклоновъ трубъ и очень глубокаго ихъ заложенія въ землю. Необходимо произвести зондировочное буреніе въ различныхъ частяхъ города, дабы имѣть понятіе о харак-

терѣ грунта и глубинѣ залеганія грунтовыхъ водъ, такъ какъ стоимость работъ въ сильной степени зависитъ отъ этихъ условій; кромѣ того, отъ высоты расположенія грунтовыхъ водъ зависитъ и форма сѣтвенія проектируемыхъ коллекторовъ. Необходимо даѣе имѣть отыскать наимысгаго подъема вѣншихъ водъ въ протекающей по городу рѣкѣ, чтобы соответствующимъ образомъ проектировать проходящія вдоль береговъ сборные коллекторы. Необходимо также знать глубину промерзанія почвы, дабы установить минимальную глубину заложения канализационныхъ трубъ. Когда имѣются всѣ эти матеріалы, приступаютъ къ нанесенію уличной канализационной сѣти, разбиваютъ городъ на части, сообразно съ принятой густотой населенія, опредѣляютъ площади стоковъ, направляютъ стоки, сообразуясь съ условіями мѣстности и принятой одну изъ вышеказанныхъ системъ расположенія каналовъ (пересѣченныя, радиальная или другая система), первѣко состоитъ 2 или 3 системы для одного города.

Для расчета поперечнаго сѣченія канала существуетъ очень много эмпирическихъ формулъ. Въ практикѣ применяются слѣдующія формулы: Шенк, Вейсбаха, Валлиана, Латама, Эйгельштейна, Дарси, Гангилле-Куттера и др. Но общее для всѣхъ этихъ формулъ есть уравненіе движенія воды въ открытомъ каналѣ  $F \gamma j = Pr$ , гдѣ  $F$  площадь въ поперечномъ сѣченіи канала, залитая водою (живое сѣченіе);  $\gamma$  — вѣсъ одной кубической единицы воды;  $j$  — уклонъ поверхности воды въ каналѣхъ (гидравлическій уклонъ),  $P$  — сопротивленіе движенію жидкости вслѣдствіе тренія и  $r$  — подводный, или смачиваемый периметръ сѣченія канала. Не останавливаясь на техническихъ приемахъ расчета сѣти, необходимо отмѣтить, что при разработкѣ проекта канализациі составляются таблицы, въ которыя вносятся диаметры канализационныхъ трубъ, уклоны, скорости теченія сточной жидкости и количество ея, протекающее по трубѣ или каналу въ 1 часъ или въ сутки.

Каналы, несущіе городскія сточныя воды, выводятъ всѣ жидкія нечистоты или прямо въ рѣчку, озеро, море и т. п., или передаютъ ихъ на санитарно-техническія сооруженія для очистки и обезвреживанія. Въ первомъ случаѣ грязныя сточныя воды разбавляются свѣжими водами естественнаго водоема или пропускаются и подвергаютъ естественному самоочищенію, во второмъ — сточныя воды спускаются въ естественный водоемъ или протокъ только послѣ искусственнаго очищенія.

При переходѣ каналомъ рѣки устраивается по дну рѣки переводъ изъ желѣзныхъ или стальныхъ трубъ или подѣбывается труба въ мосту и влекается съ помощью войлоковъ, деревянной обшивки, въ которую засыпаются опилки. При устройствѣ московской канализациі подъ Москвою проложены 2 трубы. На рис. 12 изображены эти трубы, еще не опущенныя въ воду.

Въ тѣхъ случаяхъ, когда сточная жидкость не можетъ быть спущена въ рѣку или на очистную станцію самоотоканомъ, приходится устраивать насосную станцію и переносить сточную жидкость изъ канализациі къ мѣсту ея удаленія и обезвреживанія. Въ Москвѣ такая большая насосная станція устроена у Ново-сласкаго моста, переносившая ежегодно миллионы ведеръ сточной жидкости частью на Люблинскія, частью на Люберецкія поля орошенія. Въ Кіевѣ вѣсно насосы прѣмываются стученнымъ воздухомъ. На рис. 13 изображенъ аппаратъ системы Шопа, который наполняется сточной жидкостью изъ канализациі и затѣмъ отъ времени до времени съ помощью стученнаго воздуха опорожняется, при чемъ сточная жидкость поднимается кверху и поступаетъ на поля орошенія.



Рис. 11.



Рис. 12.

4. Самоочищение рѣки. Чистая вода, протекающая въ рѣкѣ до впуска въ нее жидкихъ нечистотъ, обладаетъ способностью очищать сточную воду, если послѣдняя изливается въ нее въ относительно небольшомъ количествѣ по сравненію съ дебетомъ рѣки и при рядѣ другихъ условій.

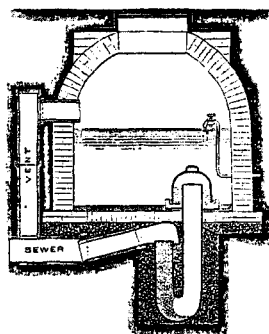
Первыя работы, выяснившія явленіе обезвреживанія сточныхъ водъ въ рѣкахъ естественнымъ путемъ, принадлежатъ англійской Королевской рѣчной комиссіи. Выясняя причины и степень загрязненія рѣкъ городскими сточными водами, англійская рѣчная комиссія, между прочимъ, пришла къ выводу, что сточная вода, попадая въ рѣку, сначала страшно загрязняетъ ее. Но, пройдя нѣкоторый путь отъ города, вода въ рѣкѣ постепенно чѣкается чинее. Это явленіе стали называть естественнымъ самоочищеніемъ рѣкъ. Въ дѣлѣ естественнаго самоочищенія рѣкъ участвуютъ нѣсколько факторовъ.

Прежде всего, сточныя воды, попадая въ рѣку, при движеніи воды постепенно теряютъ взвѣшенные вещества, которыя осаждаются на дно. Органическія вещества, собираясь на днѣ, подвергаются гнилоственному разложенію съ выдѣленіемъ сброходорода, метана и пр.; этотъ осадокъ постепенно превращается въ землістый илъ—гумусъ.

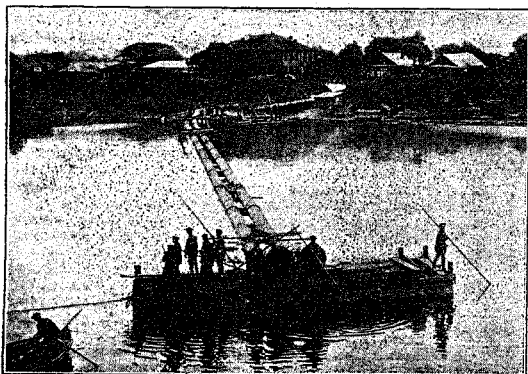
Органическія вещества, находящіеся въ сточной водѣ, попадая въ рѣку, отнимаются отъ рѣчной воды кислородъ, растворенный въ ней, и съ помощью микроорганизмовъ употребляютъ его на окисленіе своихъ составныхъ веществъ: углерода, водорода, азота, сѣры, фосфора и пр. Въ среднемъ, содержаніе кислорода въ 1 литрѣ рѣчной воды равно 10 куб. см., азота 21 $\frac{1}{2}$  куб. см., а углекислоты около 23 куб. см.; въ 1 литрѣ московской воды растворено 5 куб. см. кислорода.

Процессъ самоочищенія рѣкъ въ значительной степени зависитъ отъ биологическихъ процессовъ, происходящихъ въ рѣкѣ. Въ этой работѣ участвуютъ, кромѣ микроорганизмовъ, также различнаго вида черви и рѣчная растительность. Слѣбовательно, сточная вода, попадая въ рѣку, осаждаютъ въ ней свои взвѣшенные вещества, разжижаются болѣе или менѣе въ количествѣ чистой рѣчной воды и подвергаются биологическому процессу.

Какъ только сточныя воды, спущенныя въ рѣку, отирутъ отъ рѣчной воды весь кислородъ, такъ разложеніе въ рѣкѣ будетъ происходить съ помощью гнилостагнаго процесса съ выдѣленіемъ вонючихъ газовъ. Наблюденіе показываетъ, что на днѣ загрязненной рѣки происходитъ гнилозное (анаэробное) процессъ, а въ болѣе верхнихъ слояхъ—окислительные (аэробные).

Загрязненіе рѣки и степень ея естественнаго самоочищенія зависятъ отъ отношенія количества сточной воды, спускаемой въ рѣку, къ количеству воды, протекающей въ рѣкѣ, иначе говоря, къ мощасти естественнаго потока, отъ скорости движенія воды въ рѣкѣ и поперечнаго профиля рѣки. При поворотахъ рѣки ближе къ внутренней кривой сточныя воды обычно оставляютъ часть своихъ взвѣшенныхъ веществъ.

Температура сточной воды также вліяетъ на степень смѣшанія ея съ водами рѣки. Такъ, намъ пришлось

видѣть 25 марта 1910 г. какъ воды фабрики Т-ва Тверской мануфактуры въ количествѣ болѣе 1 миллиона ведеръ въ сутки, будучи спущены въ р. Тьмаку (притокъ Волги), двигались спуста версты 2 по широкой Волгѣ узкой полосой среди льда ближе къ правому берегу еще версты 3 за г. Тверь, дажде въ оятыѣ былъ сплошной ледъ. Очевидно, въ этомъ случаѣ о полнотѣ смѣшанія сточныхъ водъ съ водами рѣки Волги не могло быть и рѣчи, а потому и отношеніе количества сточныхъ водъ къ количеству воды, протекающей въ Волгѣ, хотя оно и очень велико, не будетъ имѣть должнаго вліянія на очистку сточныхъ водъ.

Во второй половинѣ XIX в. гигиенисты дали норму этого отношенія въ видѣ 1 къ 20, г. е. по этой нормѣ количество воды, протекающей въ единицу времени въ рѣкѣ, должно быть въ 20 разъ болѣе, нежели количество сточной воды, притекающей въ рѣку въ тотъ же промежутокъ времени. Этотъ выводъ былъ основанъ на нѣкоторыхъ наблюденіяхъ и недостаточномъ количествѣ опытовъ. Въ настоящее время считаютъ, что такой нормѣ безъ знанія характера рѣки и состава сточной воды установить нельзя. Болѣе того, и врачи-гигиенисты и санитарные техники пришли къ опредѣленному выводу, что безъ предварительной обработки городскія сточныя воды не могутъ спускаться даже въ мощныя рѣчныя русла.

Если придерживаться нормы разжиженія въ пропорціи 1 часть сточныхъ водъ на 20 ч. рѣчной воды, то всѣ большія европейскія рѣки удовлетворяли бы этому требованію. Однако и большія рѣки загрязняются отъ сгуска въ нихъ сточныхъ водъ. Это явленіе зависитъ отъ многихъ причинъ: скорости движенія воды въ рѣкѣ, профиля рѣчнаго русла, числа излучинъ въ рѣкѣ, характера сточной жидкости, состоянія атмосферы, времени года и проч.



Рис. 13.

Кромѣ органическихъ загрязненій, сточныя воды несутъ въ рѣки огромное количество микроорганизмовъ. Количество бактерий въ рѣкахъ выше города и ниже его очень различно. Пробы воды въ р. Ронѣ выше Лона дали 75 бактерий въ 1 куб. см., ниже Лона уже—800 штукъ. Въ р. Шпрее выше Берлина—2.000 до 20.000 бактерий, ниже Берлина—отъ 50.000 до 100.000 штукъ въ 1 куб. см. Изарь выше Мюнхена—580 бактерий, ниже Мюнхена на 13 км.—9.111, на 22 км. ниже—4.798 бактерий, на 35 км. ниже—2.378 штукъ. Отъ Мюнхена до Фрайзинга (33 км.) вода протекаетъ около 8 часовъ.

Мы уже знаемъ, что органическія соединенія сточныхъ водъ, протекая въ рѣкѣ, минерализуются при участіи микроорганизмовъ. Куда же дѣваются миллиарды этихъ микроорганизмовъ? Когда питательнаго матеріала становится мало, между различными видами микроорганизмовъ возбуждается отчаянная борьба за существованіе:

одни виды бактерий помирают другие; черви, пиявки, колдовратки и пр. пожирают бактерий; выживают те, которые соответствуют более чистой воде. В этом и заключается обезвреживание воды. Массы органических веществ, загрязняющих воду, минерализуются и делятся безвредными.

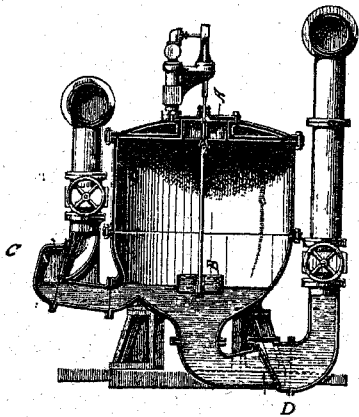
В последние годы процессами самоочищения воспользовались для очистки сточных вод в специальных резервуарах, в которых сточная жидкость разбавлялась чистой водой. Проф. Хоффер очень удачно пользовался для этого рыбными прудами, которые служат с одной стороны для обезвреживания сточной воды, с другой — для откорма рыбы и уток. Пруды искусственно заселились водной флорой и фауной, жизнь которых и превращала органические загрязнения в безвредные минеральные соединения. Рыбы питаются рачками, водными осликами (*Aglus*), мотыльками и различными червями, живущими в этих прудах. Сами органические загрязнения служат пищей для микроорганизмов и водных растений, колдовратки и другими высшими организмами. Утки питаются водными растениями, образующимися на поверхности прудов. Работа подобных прудов близ Страсбурга и Мюнхена в 1912 г. дала очень благоприятные результаты. Карпы, лини, щуки и окуни очень хорошо вырастали в прудах, давая значительную прибыль и в то же время служа санитарным целям.

Опыты с очистными прудами на полях орошения московской канализации дали также благоприятные результаты.

**б. Предварительная очистка сточной жидкости.** Много десятилетий лить огромная количества сточных вод в больших городах назывались без всякой очистки в реки, озера или моря, на берегах которых расположены города. Благодаря этому спуску реки загрязнены и сделались опасными для здоровья жителей, обитающих вблизи спусков. Поэтому стали думать приспособления для улучшения сточных вод; прежде всего перед выпуском сточных вод стали задерживать тяжелые твердые частицы (песок, щебень и пр.) в особые отстойники — песколоваки, а плавающие вещества (сучья деревьев, тряпки и пр.) — рѣшетками, граблями, ситами и пр.

**Рѣшетки и сита** устраиваются как неподвижные, так и с поступательными или вращательными движениями. На рис. 14 изображена рѣшетка кельской очистки



Рис. 14.

тельной станции. Рис. представляет из себя вращающийся узел с взвешенным вестьем системы Ринца. На рис. 15 изображено подобное же устройство очистительной станции г. Франкфурта на Майне. Конечно, только часть взвешенных и плавающих веществ удаляется механическими приспособлениями. В Лондон в 900.000 куб. метр. (больше 72 миллионов ведер) сточных вод в сутки рѣшетки задерживают 14 куб. метр. (1.130 ведер) плавающих веществ. В Москве в главной насосной станции на 6 млн. вед. сточной жидкости задерживается около 400 пудов плавающих предметов. В среднем считают, что рѣшетки и сита задерживают 1 пуд взвешенных веществ на 800—1.600 жителей в день. Задержанные на рѣшетках предметы содержат больше 50% воды, кото-

рую приходится так или иначе удалять. Подсушенный материал или сжигается в мусорожигательных печах вместе с другими мусорами, собираемыми с дворов и пробавов города, или вывозится на свалки.

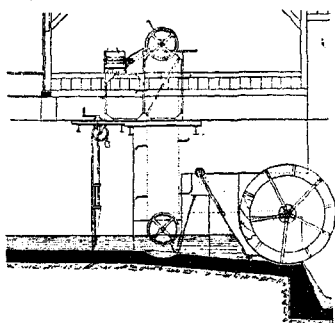

Рис. 15.

**Песочники.** Чтобы задерживать только тяжелые предметы песочник должен быть небольшого размера и только незначительно уменьшать скорость движения жидкости. В этом случае осаждаются бугорки вещества, легко удаляемые лопатой. Старинная песочника конструкции представляются простыми углублениями с квадратными или круглыми отверстиями. В городах, канализованных по раздельной системе, требована, представляющаяся к песочнику, значительно суживаются, так как сор с улиц не поступает в канализационную сеть, и дожди имеют очень небольшое влияние на характер сточной жидкости. Из попадающих в песочник предметов главную массу представляет сор с обрывками волокон тканей и других органических веществ, пришедших в песок. Благодаря содержанию в сор споспособности к гниению органических веществ, он не может употребляться на строительные надобности. Характер осадка таков, что в нижних слоях он содержит не больше 35% воды и легко берется лопатой. Песочники удаляют 8—9% взвешенных веществ. На 100.000 жителей ежедневно накапливается в песочник 1 куб. метр осадка. Чтобы тяжелые предметы возможно скорее осели в песочник и для более удобного удаления осадка, подовѣ песочника придают в новых установках обратный уклон. Скорость течения в песочник не должна превосходить 5 см. в секунду. Ширина песочника обычно 3—5 метр.; длина — несколько больше. Для удобства очистки песочника его делают раздельными долевой перегородкой; во время очистки одного отблюдения сточная жидкость пускается через другой. Песочник имеет большое значение при общесанитарной канализации, когда в сеть попадает с улиц песок, сор и невозможные сметки.

Особенно вредное влияние на очистку сточных вод оказывает жир. Для задержания жиров в большинстве западно-европейских канализованных городов в зданиях ставятся специальные приборы, *жироуловители*. По правилам московской канализации *жироуловители* (сальные горшки) ставятся при раковинах в больших кухнях (трактирах, гостиницах, ресторанах, больницах и пр.) и в тех местах, где городская управа признает это необходимым. Несмотря на обезвреживание сточных вод западно-европейских городов, Дегенер при исследовании осадков этих вод нашел от 4 до 18% жиров по отношению к осадку, высушенному на воздухе. Эти жиры состояли на 20% из нейтральных жиров, на 50—70% из жирных кислот и из 30% неомыляемых жиров. При обработке сточных вод химическими веществами жиры выпадают вместе с осаждаемыми веществами. Во Франкфурте на Майне для удаления жиров применяется центробежная сила; с помощью центрифугирования количество воды, содержащейся в осадке, уменьшается на 80%. На берлинских полях орошения в Осдорфе применяется *жироуловители* системы Кремера. На рис. 16 изображен аппарат Кремера, имеющий целью

разбить взвешенные вещества на 2 группы: легкия и жирныя частицы выдѣлать на поверхность, а тяжелыя осадить на дно. Прибор Кремера состоит изъ 4 сосудов, вложенныхъ одинъ въ другой такимъ образомъ, что между ихъ стѣнками остается свободное пространство. Наружный сосудъ имѣетъ видъ воронки. Внутренній, самый верхній, имѣетъ дно, которое служитъ для распределения воды въ аппаратъ. Вода сначала осаживается въ песочникъ тяжелые предметы, затѣмъ она опускается на крышку, распределяется по аппарату съ помощью отверстій и проникаетъ въ центральный сосудъ. По пути вода встрѣчается направляющую поверх-

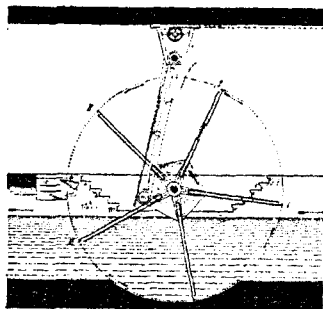

Рис. 16.

ность, которая поворачиваетъ направление движения воды вверху. При этомъ легкия взвешенныя вещества поднимаются подъ крышку и образуютъ слой болѣе или менѣе толстой слои жира. Тяжелыя же частицы спускаются ниже. Вода, выдѣляя жиръ, движется по указаннымъ стѣнкамъ къ отверстиямъ. Поверхность, занимаемая аппаратомъ Кремера, — 15 кв. метр. Его высота — отъ 1,5 до 3 метр. Производительность — до 1.000 куб. метр. въ сточной жидкости въ сутки. Опыты въ Осдорфѣ показали, что вода по выхodu изъ аппарата освобождается отъ болѣе части взвешенныхъ жирныхъ частицъ, важныя изъ нихъ отъ 50 до 85%. Только частицы жира, нахъ дѣвшая въ мельчайшемъ состоянн, и въ эмульсионномъ соединенн со сточной водой, проходятъ мимо аппарата. Жирныя частицы, собирающіяся въ верхней части аппарата, состоятъ изъ 85% воды, а жира въ нихъ только 6%; въ сухомъ состоянн эта пленка содержитъ до 50% жира, который можетъ быть утилизированъ на приготовленне мыла, свѣчей, а въ худшемъ случаѣ — на выдѣлку орнкетовъ.

**Остойннми.** Если замедлнть скорость теченн сточной жидкости, то изъ нея постепенно будутъ осаживаться взвешенныя вещества въ количествѣ до 75%, а сточная жидкость послѣ отстаиванн будетъ болѣе освѣтленной. Отстаиванне сточной жидкости производится въ резервуаръ-стойннмакъ, размѣры которыхъ имѣютъ влияние на степень освѣтленн.

Чѣмъ болѣе резервуаръ, тѣмъ долѣе жидкость можетъ быть въ покоѣ, и тѣмъ болѣе выдѣлится взвешенныхъ веществъ. Но если даже сточная вода остается въ покоѣ 24 часа или еще болѣе, все же въ ней останется 10—20% взвешенныхъ веществъ, которыя находятся въ очень прочной связи съ водой. Внѣсто болѣешихъ стойннхъ резервуаровъ въ настоящее время употребляютъ такъ называемыя осадочныя бассейны, размѣры которыхъ соответствуютъ  $\frac{1}{3}$ — $\frac{1}{4}$  части суточного количества сточныхъ водъ. Ганноверскіе и кельскіе опыты показали, что нѣтъ необходимости имѣть въ осадочныхъ бассейнахъ скорость въ 2—3 м. въ секунду или даже меньше, какъ это думали раньше.

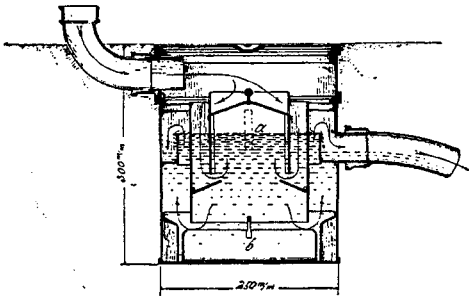
По опытамъ Бона и Шварца, при скорости 4—8 м. въ секунду и длннѣ бассейна въ 50 метр.х, удерживалось въ 1 часъ 55,7% нерастворимыхъ веществъ. При длннѣ бассейна въ 75 метр.х — 61,8%. При повышенн скорости до 19 м. въ секунду очистительный эффектъ падаетъ до 57% при длннѣ бассейна въ 75 метр.х. При 12-часовомъ стоянн жидкости выдѣлялось 88,8% нерастворимыхъ веществъ. Штейгертель въ 1908 г. получилъ слѣдующіе результаты: осажденн въ теченне сутокъ, скорость — 4 м. въ секунду, уменьшенне взвешенныхъ веществъ — на 72,31%; тогда скорость увеличилась до 20 м., уменьшенне взвешенныхъ веществъ падало до

69,08%; тогда скорость увеличилась до 40 м., уменьшенне взвешенныхъ веществъ падало до 58,90%.

На 1.000 куб. метр.х канализационной воды въ кельскихъ резервуарахъ при скорости въ 4 м. осаждалось ила 4,04 куб. метр.

При скорости въ 20 м. — 2.474 куб. метр.  
 " " " " 40 " 1.838  
 Содержание воды въ илѣ во всѣхъ этихъ случаяхъ разлнчно.

При скорости 4 м. — воды 95,57%; сухого вещ. — 4,43%  
 " " 20 " " 92,87% " " 7,13%  
 " " 40 " " 91,34% " " 8,66%

Отсюда видно, что илѣ, выдѣлившійся изъ сточной воды при скорости въ 40 м., имѣетъ сухого вещества почти вдвое болѣе, нежели илѣ, осажденный при скорости въ 4 м.

Опыты показали, что процессъ осажденн предпочтительнѣе вести непрерывно, а не при периодическомъ наполненн резервуаровъ. Осадочный бассейнъ чистятъ отъ ила 1—2 раза въ недѣлю. Эффектъ удаленн взвешенныхъ веществъ — 60—75%.

**Осажденне съ помощью химическихъ реактивовъ.** Для лучшаго выпаденн взвешенныхъ веществъ въ 70-хъ годахъ XIX в. въ Англн стали прибавлять къ сточнымъ водамъ гидратъ извести, сернокислый алюминіумъ, желѣзныя купоросы и другія химическія вещества. Прнбавка извести сообразуется съ концентраціей сточной воды и колеблется отъ 70 до 572 гр. на 1 куб. метр., а сернокислаго алюминіума отъ 36 до 286 гр. на 1 куб. метр. Въ Лондонѣ болѣе 900.000 куб. метр. сточной воды въ сутки очищается съ помощью химическаго осажденн: на 1 куб. метр. сточной жидкости тратится 60 гр. извести и 14 гр. желѣзнаго купороса. Жидкость непрерывно движется въ бассейнахъ, общій объемъ которыхъ равенъ 200.000 куб. метр. Изъ 1 куб. метр. сточной воды удаляется въ среднемъ 4 литра ила. Очистка 1 куб. метр. сточной жидкости въ среднемъ стоитъ около 1 коп., или 32 коп. на жителя въ годъ. При способѣ химическаго осажденн сточная вода освѣтляется лучше, нежели при отстаиванн, но растворимыя органическія вещества остаются почти безъ измѣненн. Химическое осажденне прнбавляется тѣмъ обр. для очистки фабричныхъ сточныхъ водъ и для канализационныхъ водъ тѣхъ городовъ, въ которыхъ много промшленныхъ сточныхъ водъ, въ особенности же съ красильныхъ фабрикъ.

**Глинистый процессъ** (септикъ-танкъ, колоды Омпера и пр.). Наиболѣе вредными загрязненнми сточныхъ водъ въ санитарномъ отношенн являются органическія вещества (взвешенныя и растворимыя). Глинистый процессъ заключается въ раздробленн и химическомъ расщепленн органическихъ веществъ съ помощью анаэробныхъ бактерий, развивающихся и дѣйствующихъ въ средѣ, замкнутой отъ дѣйствн воздуха. Этотъ процессъ сходенъ съ разложениемъ угля въ газовыхъ ретортахъ безъ доступа воздуха и съ образованнемъ торфа на днѣ болота. При этомъ выдѣляются водородъ и газообразныя соединенн водорода (болотный газъ, сѣроводородъ и проч.). Анаэробный процессъ имѣетъ характеръ возстановленн. А именно: крахмалъ, сахаръ и другіе углеводы расщепляются до водорода, метана и частью углекислота; соединенн, содержащія стру, — до сѣроводорода; белковыя вещества расщепляются до амміака и даже до свободного азота. Это возстановленне можетъ произойти и съ минеральными соединеннми. Такъ, при глинистомъ процессѣ соединенн азотной кислоты могутъ возстановиться до соединенн азотистой кислоты. А соединн азотистой кислоты могутъ возстановиться до амміака и даже свободного азота. Глинистые процессы въ естественныхъ условіяхъ происходятъ въ малопроточныхъ прудахъ, въ болотахъ, въ мѣстахъ скопленн нечистотъ, куда почти нѣтъ притока свѣжаго воздуха. Искусственно-глинистые процессы происходятъ въ специально приспособленныхъ замкнутыхъ резервуарахъ, послѣднхъ называютъ септиками или септикъ-танками. Такія бассейны называются также глинистыми резервуарнми, такъ какъ въ нихъ происходятъ процессы галенн съ выдѣленнемъ воночныхъ газовъ. Наши деревенскіе пруды, образованные отъ перенуровъ овраговъ и балокъ, представляютъ изъ себя характерныя открытыя естественныя септикъ-танки; съ осеннимъ похолодѣемъ и въ дождливыя дни въ нихъ поступаетъ большое количество органическихъ отбросовъ, смываемыхъ съ крестьянскихъ дворовъ и съ улицъ; на днѣ пруда эти органическія вещества подвергнутся дѣйствн анаэробныхъ микроорганизмовъ и разлагаются съ выдѣленнемъ сѣроводорода, метана, углекис-

лоты. В результате анаэробного разложения на дне пруда осаждаются тонкий и вязкий ил, который постепенно теряет свою липкость и превращается в плотный землестый гудрон. Тщ же процессы гнилостного разложения и загнивания происходят в речных затоках и морских каналах близ больших городов. Из Магистерского канала, напр., через каждые 6 лет извлекается около 75.000 куб. саж. ила; это на каждого жителя в год составляет около 17 ведер. По исследованию этого ила оказалось, что в сухом состоянии он содержит 14% органических веществ. Первый гнилостный аппарат сконструировал Луи Мура в Париже. В 1881 г. он взял патент на аппарат. Мура рассчитывал свой септичный выгреб по 100 литров на жителя в сутки. Через несколько недель после пуска из хол в дни аппарата отлагается осадок, а наверху образуется более или менее толстая корка. Вследствие деятельности анаэробных бактерий происходит разжижение перасторных органических веществ и затем разложение их с выделением сероводорода. Как только в выгреб поступит новая порция жидкости, точас же из него вылезает такое же количество. В 1883 г. аббат Муанье по этому принципу сконструировал свой выгреб, который стал употребляться во многих городах Франции. Эти выгребы получили большое распространение и у нас в России, по преимуществу в Петрограде, где они называются выгребами Шамбо, по имени представителя Муанье. Во Франции существует много домовых устройств с септическими выгребом в подвале; такое устройство очень нерационально, во 1-х, потому, что одного гнилостного процесса, как мы увидим далее, недостаточно для обезвреживания домовых сточных вод, а во 2-х, при таком устройстве необходимо очень тщательно удалять из септика волющие газы. Кроме того, от времени до времени приходится удалять ил. Домовые септики делают желёзо-бетонные или же из котельного желёза. Делают и из кирпича по порландскому цементу. На очистительных станциях септик-танки представляют из себя резервуары, выдланный из кирпича, бетона или желёзо-бетона. Объем резервуара рассчитывается различно. Для больших городовских станций большинство инженеров склоняется к объему септика-танка, равному не более суточного количества сточной жидкости, чаще — полусуточному и даже шестичасовому. В этот период сточная вода, оставаясь 60—80°, взвешенных веществ в септик-танке, не успевает загнить и темь ухудшить дальнейший процесс очистки на биологических фильтрах. Форма септик-танка проектируется выпуклой по направлению течения. Дно септик-танка по преимуществу проектируют с уклоном против течения сточной жидкости.

На 17 рисунке изображен разрез одной биологической. Слева виден приемный колодезь, соединяющий канализационную сеть с септик-танком. Из приемного колодезя сточная жидкость поступает поперек в септик-танк, который имеет 2 отделения. Дно септика имеет уклон против течения на том основании, что главная часть взвешенных веществ выпадает в начал движения сточной жидкости по септик-танку и собирается в наиболее пониженном месте из которого удаляется с помощью выпускного клапана и давления верхних слоев жидкости септика, или с помощью насосов.



Рис 17.

Из септик-танка осветленная жидкость, пройдя малейший фильтр для улавливания плавающих веществ, поступает на биологический окислитель. В септик-танке прежде всего выпадают осадки, которые образуются на дне резервуара ил. Так как поступающая в септик жидкость медленно движется в нем, то в гнилостом резервуаре из различных по составу сточных вод образуется больше однородная смесь.

Эта подготовительная операция очень важна для дальнейшей обработки сточной жидкости. Илстый осадок в септик-танке постепенно теряет свою слизистость и уплотняется в массу, более удобную для дренирования. Развивающиеся в септик-танке газы или удаляются в вентиляционную трубу или утилизируются с применением цистями. Дажероуский считает, что 1 г. органических веществ способен при биологическом разложении образовать 1,72,9 кубит. см. газа, состоящего из среднемь из 29,9% углекислоты, 67,6% метана, 2,3% сероводорода и несобойной примеси азота. Это количество газа отвзвечает 0,6134 г. углерода, а в сухом состоянии загрязненной сточных вод содержится углерода примерно 70,33%. Дунбар считает, что сточная вода оставляют в септик-танке в среднемь 70°, взвешенных веществ. По количеству выдланных взвешенных веществ хорошие результаты получаются как при 12-часовом пребывании в септик сточной жидкости, так и при 24-и 48 часовомь. По опытам Дунбара при 2-часовом стоянии жидкости в септик выдлается 30% нерастворимых взвешенных веществ.

Главное значение септик-танка заключается в удалении взвешенных веществ. Способ отставания и способ осаждения с помощью химических реактивов не лучше, а иногда хуже выполняются эту задачу, нежели септик-танки. Поэтому, как осадочных бассейнов, как прибор для освобождения сточной воды от взвешенных в ней веществ, септик-танки представляют из себя очень хороший прибор; по действию септик-танка не только механическое, но и биологическое; в нем происходит восстанавливающие процессы. В этой части деятельности септик-танка приходится отнеть и положительныя и отрицательныя стороны с точки зрения очистки сточных вод.

К положительным сторонам относится уплотнение осадка и уничтожение слизистости ил. Теряя свою слизистость, ил при последующей обработке легче дренируется и труднее загивается, нежели ил из осадочных бассейнов. Уплотненный ил занимает меньше места, поэтому септик приходится строить значительно рже, нежели осадочные бассейны, кроме того, прогнивший ил менее пахнет.



Рис 18.

К недостаткам септик-танка относится его свойство заражать гнилостым процессом и свежую сточную жидкость, которая затем очищается хуже на биологических окислителях.

В настоящее время септик-танки строятся так, чтобы возможно более предохранить сточную жидкость от влияния прогнивающего осадка. Для этого устраиваются желоба, по которым пускают сточная вода, чтобы защитить их от гнилостного процесса.

На рис. 18, 19 и 20 изображены септик-танки с желобами «Эммеръ». На рис. 18 дань продольный разрез через 2 колодезя, на рис. 19 — разрез по трубе, приводящей сточная вода к колодезю, через колодезь с желобами, выпускной колодезь и сток; отделение изображен разрез соединительных каналов между колодезями. На рис. 20 — план всего сооружения.

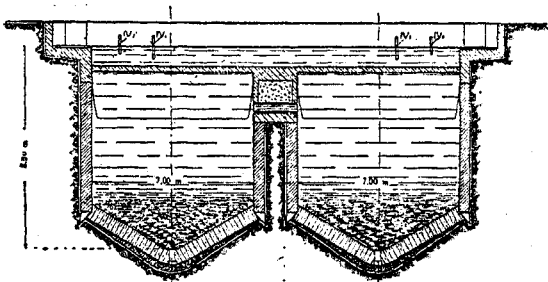
Из этих рисунков видно, что здесь септик-танком служат 2 цилиндрических резервуара с коническим дном, приспособленным для накопления осадка. Надь резервуарами расположены желоба, со целью

внизу. Сточная жидкость протекает по этимъ желобамъ и оставляетъ въ нихъ часть своихъ взвѣшенныхъ веществъ, а сама, почти не смѣшавшись съ прогнаннымъ жидкостью септик-танка, идетъ далѣе на биологическіе окислители или поля орошения. Это приспособленіе можно рекомендовать для среднихъ по размѣру станцій и большихъ.

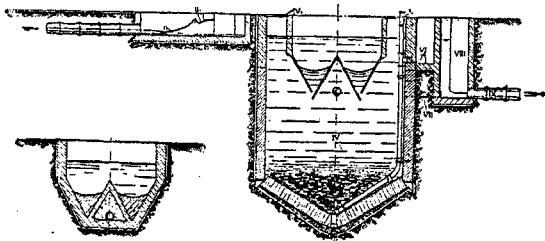

Fig. 19.

Главная задача техника, проектирующаго сооруженія для очистки сточныхъ водъ, заключается не только въ томъ, чтобы устроить установку, могущую дать хорошей эффектъ очистки, но и въ томъ, чтобы сооруженіе, особенно наибольшее, не требовало очень внимательнаго и спеціальнаго ухода. Всѣ же механическія приспособленія требуютъ постояннаго или періодическаго приведенія въ дѣйствіе, что довольно затруднительно при малыхъ установкахъ.

Въ настоящее время врачи и санитарные техники пришли къ тому заключенію, что наиболѣе совершенными способами очистки домовыхъ, городскихъ, большихъ и другихъ сточныхъ водъ съ большимъ содержаниемъ органическихъ веществъ являются способъ биологическій. Сюда относятся: 1) поля орошенія; 2) перемежающаяся фильтрація; 3) искусственные биологическіе окислители.

Полями орошенія называются участки почвы, по поверхности которыхъ распределяются тонкими слоями сточныя воды, подлежащая обезвреживанію. Почва полей орошенія обдѣлывается грядками, предназначенными для посажки овощей, кустарника, явника и пр., или засѣивается травой. Въ первомъ случаѣ будетъ грядковое орошеніе, а во второмъ—поверхностное, или дикое; въ последнемъ случаѣ почва засѣивается травой. Поля орошенія снабжаются дренажемъ, назначеніе котораго заключается въ удаленіи профильтрованной сточной жидкости и въ снабженіи почвы атмосфернымъ воздухомъ, кислородъ котораго необходимъ для окисленія органическихъ загрязненій сточныхъ водъ.

Перемежающимися фильтрами называются почвенные фильтры, поверхность которыхъ хотя и обдѣлывается грядками, но не засаживается растениями. Почва перемежающихся фильтровъ периодически валивается воздухомъ, затемъ некоторое время отдыхаетъ, снова валивается и такъ въ теченіе одного или двухъ лѣтъ, послѣ чего почвѣ дается продолжительный отдыхъ. Или, оставшіеся на фильтрахъ, подсыхаютъ и временами снимаются лопатой. И для полей орошенія и для перемежающихся фильтровъ наиболѣе желательной является воздухопроницаемая почва; но для перемежающихся фильтровъ она обязательно должна быть хорошо проницаема. Поля орошенія устраиваются и на глинистой почвѣ; однако не всегда

такія поля дѣйствуютъ удовлетворительно. И для полей орошенія и для перемежающихся фильтровъ важно напускать на участки почвы лишь столько сточной жидкости, сколько почва способна обезвредить. Опытъ даетъ уже достаточно данныхъ, чтобы произвести вполне правильныя расчеты напуска для различныхъ почвъ.

**Поля орошенія.** Тамъ, гдѣ есть достаточныхъ размеровъ участки подходящей земли, поля орошенія представляютъ чрезвычайно удобное и выполнимое сооруженіе для обезвреживанія домовыхъ сточныхъ водъ. Чтобы обезвреживаніе сточныхъ водъ на поляхъ орошенія проходило вполне правильно, необходимо соблюдать слѣдующія условія:

- 1) Почва полей орошенія должна быть достаточно проницаемой.
- 2) Профильтрованная и обезвреженная сточная жидкость должна свободно уходить изъ почвы съ помощью дренажа.
- 3) Напускъ сточной жидкости на поверхность почвенныхъ участковъ долженъ соответствовать способности этихъ участковъ обезвреживать сточную жидкость. Періоды напуска и отдыха участковъ также должны быть надлежащимъ образомъ распланы.

4) Сточная жидкость не должна заключать льотныхъ для микроорганизмовъ веществъ въ количествѣ, могущемъ приостановить биохимические процессы.

5) На поляхъ орошенія надо вести культуру растений, приспособленную однако напуску сточной жидкости па участки къ санитарнымъ требованіямъ (не загнивать, и не засѣивать ихъ).

Такъ какъ биологические процессы протекаютъ очень слабо при низкихъ температурахъ сточной жидкости, а ниже—4°C. почти прекращаются, то въ зимнее время работа ихъ въ средней полосѣ Россіи и въ особенности въ сѣверной и сѣверо-восточной въ значительной степени понижается. Растенія полей орошенія поглощаютъ значительную часть солей азотистой и азотной кислотъ, образованіемъ которыхъ окисленія бѣловыхъ составныхъ частей загрязненій сточныхъ водъ. Часть воды полей орошенія всасывается растеніями, а огромная

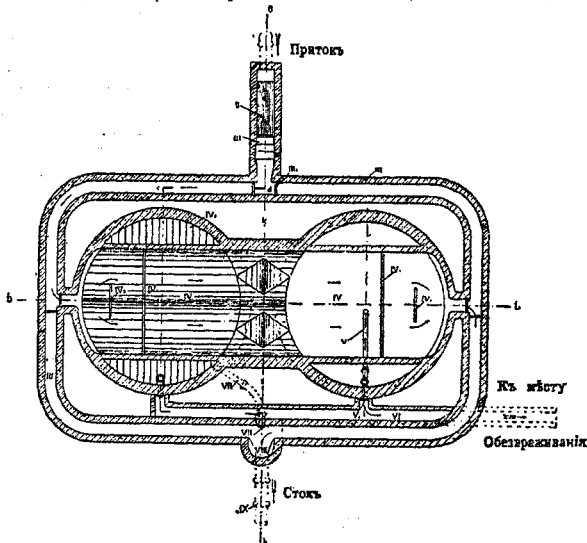

Fig. 20

когда въ лѣтнее время испаряется въ атмосферу. Производительность полей орошенія зависитъ отъ характера почвы и отъ умѣлаго чередованія періодовъ напуска и отдыха. Чрезвычайно высокую производительность даютъ почвѣ несчастья, однако надо оговориться,



что крупный песок не влится в воду, так как через такую почву сточная жидкость может профильтроваться механически и остаться частью неочищенной биологически способной. Первые дни только что устроенный поля орошения работают отчасти как механические фильтры. Но уже через несколько дней на верхних слоях поля образуется тонкая бактериологическая пленка, на которой развиваются колонии аэробных бактерий, а затем и высших животных организмов. Благодаря этой пленке, биологические процессы развиваются очень энергично. И загрязненная сточная жидкость, пущенная на поля, через несколько минут выходит прозрачной, без запаха и с большим содержанием азотной кислоты. Песок средней крупности, суглинок и супе-окс считаются наиболее подходящими почвами для полей орошения. Содержимое гравия, хряща и подобных пород в почве, повидимому, не только не ухудшается, а даже улучшает работу полей орошения. Глина менее благоприятна для работы полей орошения. Но нельзя сказать абсолютно, что на глинистых почвах нельзя устраивать полей орошения. Недостатки водо-глинистой почвы состоят, во-1-х, в плохой водопроницаемости ея, затем в разбухании ея в дождливые дни и в образовании глубоких трещин при жаркие дни. Разбухшая в сырую погоду частица глины совершенно не пропускает жидкости сквозь свою толщину к дренажу, а сквозь трещины, образовавшиеся в жаркое время, загрязненная сточная жидкость попадает совершенно без очистки в дренаж, а из них в естественные водоемы. Каменистая почва, если она проницаема, может дать хорошие поля орошения; необходимо лишь спланировать верхние слои мелкозернистыми материалами той же породы. Торфяная почва мало пригодна для устройства полей орошения, потому что она слишком влагема. Насыщенная водою торфяная почва не пропускает в себя воздуха, поэтому в ней происходят гнилостные (анаэробные) процессы. А если принять при этом во внимание присутствие в торфе серного колчедала, то можно себя представить, что в дренаж попадет сероводород и не из загрязненной сточных вод.

Поля орошения обыкновенно устраиваются участками, спланированными горизонтально и обработанными грядами. Летние участки в количестве 7 и более (по числу кратных 7, по числу дней недели) выдвигаются отдельно, а зимние, в количестве 3—4 и более, — отдельно. Чем больше участков, тем лучше, потому что больше периодов отдыха. Кроме того, на больших участках затруднительно равномерное распределение сточной жидкости по всей поверхности полей.

Площадь, необходимая для обезвреживания сточных вод, исчисляется по количеству этих вод, по качеству их, по качеству грунта полей и сообразно с климатом.

Можно считать для средней полосы России, что 1 кв. саж. действительно орошаемой площади очистит в сутки:

- 1) при хорошей почве 3—4½ ведра.
- 2) при средней — 1,10—3
- 3) при плохой — 0,37—1,10 ведра.

В средней полосе России принимают, что в 5 летних месяцев можно пропускать всего слой жидкости высотой до 1,5 саж., а в зимний—слой высотой 0,30 саж.

Соотношение зимних и летних участков зависит от климата. Зимние и летние участки полей орошения разделяются между собой незначительными валиками, высотой 0,25 саж. и выше. По валикам проходят желоба, которые выдвигаются из простых досок толщиной 1½ верш. У отвода желоба к орошаемому участку делается небольшой сляк и задвижка—шлюз. Орошаемая поверхность почвы планируется почти горизонтально с самым ничтожным уклоном от сляка до другой стороны участка (напр., 0,001). Бока валиков орошаются. Для ограждения полей орошения от внешних и внешних вод с нагорной стороны они ограждаются валиками с канавками для отвода этих вод.

Сточная вода на полях орошения распределяется с помощью канавок. От распределительного желоба сточная жидкость пускается по канавкам, выданным в самом грунте.

Чрезвычайно важную принадлежность полей орошения составляет дренаж, который служит для отвода очищенных вод и для поступления в почву свежаго атмосферного воздуха. Дренажные трубы делаются из

гончарной глины, хорошо обжигаются, но не глазуруются; наиболее употребительный диаметр труб—3 дюйма. Употребляются такие же трубы и глазурованные, но тогда они продырявлены. Трубы укладываются глубже промерзаний почвы (2½—3 арш. в средней полосе России). Уклон обычно дается 0,0025. На полях хорошо выращиваются капуста и кормовая свекла. На участках, орошенных зимою и отходящих летом, хороший урожай дает картофель. Каждый год весной перед посадкой ошмет поля орошения следуют перештыковать, а еще лучше взрыхлить землю и осенью. На зимних участках также выдвигаются грядки с целью увеличения неосыпающей поверхности. Стоимость полей орошения зависит от количества земляных работ и других местных условий. Во всяком случае можно считать, что 1 кв. саж. действительно орошаемой поверхности может обойтись от 1 руб. до 4 руб. (не считая стоимости земли). Стоимость же содержания полей орошения в течение года обходится от 14 до 20 коп. за 1 кв. саж. действительно орошаемой поверхности, не считая стоимости земли.

*Переменяющаяся фильтрация.* Отличие переменяющейся фильтрации от полей орошения заключается в том, что для переменяющейся фильтрации почва должна быть хорошо проницаема, и, кроме того, участки переменяющейся фильтрации не засаживаются растениями. Благодаря этим обстоятельствам проницаемая способность переменяющихся фильтров в 10 и более раз больше, чем полей орошения. Переменяющиеся фильтры планируются всегда горизонтальными поверхностями с выданными на них грядами. В зависимости от качества почвы на орошаемую поверхность переменяющихся фильтров пускают сразу слой жидкости высотой 0, 2—0,07 саж. (15—55 ведер на 1 кв. саж.). При средних почвах напуски повторяют через 4—5 дней. Подсохший изъ с поверхности фильтров снимаются лопатами; сорная трава полют.

Переменяющийся фильтр по своей поверхности обрабатывается в виде гряд. Гряды особенно полезны зимою, когда между ними образуется слой льда; под этим слоем, засыпанным снегом, движется сточная жидкость, защищенная от промерзания. Водопроницаемость почвы при переменяющихся фильтрах настолько важна, что иногда слабопроницаемый грунт вынимают и заменяют искусственным фильтрующим материалом.

Благодаря опытам с такими искусственными фильтрами пришла в мысли об устройстве искусственных биологических окислителей.

*Биологические окислители.* Биологические процессы, происходящие на полях орошения и на переменяющихся фильтрах, по своему химическому характеру—окислительные. Результатом изучения этих процессов явилось желание воспроизвести их на искусственных сооружениях, занимающих меньше места, интенсифицировать процессы.

Существует 2 типа биологических окислителей: 1) периодические, или контактные, и 2) непрерывнодействующие, или капельные.

Процессы обезвреживания сточных вод, как на полях орошения и переменяющихся фильтрах, так и на искусственных окислителях—одни и те же. Прежде всего биологическая очистка состоит в минерализации органических веществ с помощью кислорода воздуха и при участии микроорганизмов; при этом сложная биологическая вещества окисляются до солей азотной и азотной кислот, сложными соединениями—до солей серной кислоты, крахмалы же и сахаристые, вещества подвергается брожению с выделением углекислого газа и т. д. Но, кроме биохимических процессов, и на полях орошения и на биологических окислителях происходит механическая фильтрация сточных вод, а также притяжение фильтрующим материалом тонких взвешенных в сточной жидкости веществ и даже растворимых в ней органических веществ. Этот процесс называется *адсорбцией*. Но, кроме этих процессов, происходит еще поглощение кислорода воздуха, необходимого для жизни микроорганизмов. На фильтрующем материале постепенно отлагается осадок, и образуется биологическая слизистая пленка, на которой, кроме микроорганизмов, поселяются и высшие животные организмы: насекомые и их личинки, черви и пр., которые, съедая органические вещества, минерализуют их. Окислительные процессы могут происходить только при условии свободного доступа

воздуха. Микроорганизмы, минерализующие органические вещества с помощью кислорода воздуха, называются *аэробными*. Но в тех местах биологических окислителей, в которых застывает сточная жидкость, или скопится много осадков, доступ воздуха прекращается, и начинаются процессы гнилого разложения или восстановления. Этот процесс особенно характерен для септико-танка. Микроорганизмы, восстанавливающие окисленные соединения, называются *анаэробными*. Некоторые микроорганизмы живут и в аэробных и в анаэробных условиях. На полях орошения и биологических окислителях происходят гл. обр. аэробные процессы. Но стоит только эти сооружения замкнуть или быть перегруженными, или быть закрытыми от доступа воздуха, как сейчас выступят анаэробные процессы, органические соединения начнут гнить с выделением зловонных газов, что чрезвычайно нежелательно. Биологические окислители в настоящее время очень распространены, в особенности же непрерывнодействующие.

Периодические окислители представляют из себя резервуары, заполненные фильтрующим материалом (кокосом, шпаклом, битым камнем твердых пород, гравиём и пр.), заливаемым периодически сточной водой. Сточная жидкость некоторое время остается в окислителе, а затем спускается; вместо же пая в окислителе входит воздух. Окислители периодического типа деляются в 2 и даже 3 степени; при этом сточная жидкость переходит с одного окислителя на другой. На рис. 17 изображена в разрезе биологическая станция с контактными окислителями. Слева видны входящая канализационная труба, приемный колодезь с отстойником для осаждения песка и других тяжелых предметов, затем большой резервуар—септико-танк—и за ним 2 степени периодических окислителей, соединенных между собою приборами для автоматического выпуска и выпуска сточной воды.

Непрерывнодействующий окислитель отличается от периодического тем, что через него сточная жидкость проходит непрерывно, не задерживаясь в нем. Для непрерывнодействующего, или капельного окислителя не нужен резервуар; в нем фильтрующий материал может быть сложен рядами в вид усеченной пирамиды или усеченного конуса, а сточная жидкость поступает по поверхности сверху в вид тонких струек, брызг или периодически тонкими слоями. Даже сточки окислителя делаются из того же фильтрующего материала более крупного размера. Внизу у дна окислителя делается кирпичная выстилка, из которой выведены каналы для удаления из-под окислителя очищенных вод. Сверху вращается вокруг своей оси и катается барабан, который представляет из себя распределитель сточной жидкости системы Фидана (рис. 21). На рис. 22 опытный



Рис. 21.

биологический фильтр непрерывного действия в г. Лух. Напуск сточной жидкости производится на нем автоматически с помощью особых сифонов, а распределение по поверхности фильтра с помощью канавок, выделенных из самого фильтрующего материала, который в данном случае берется очень мелкий, примерно 3 мм. в диаметре. На рис. 23 изображена огромная биологическая станция в предместьях Берлина Вильмерсдорф, которая ежедневно очищает около 2 милл. ве-

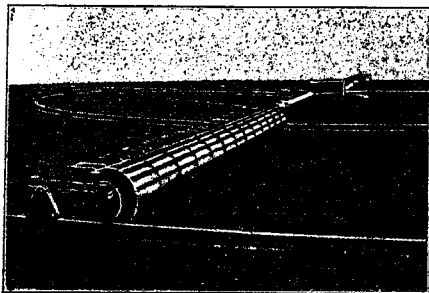

Рис. 22.

дер в сутки. Каждый окислитель станции очищает в сутки до 40.000 ведер. Непрерывнодействующий окислитель и по устройству и по уходу за работой проще, нежели контактный окислитель.

Вопрос, какую систему предпочесть при устройстве биологической станции, должен решаться, принимая во внимание все местные условия. Обе системы при правильном устройстве и внимательном отношении к их работам дают вполне благоприятный результат.

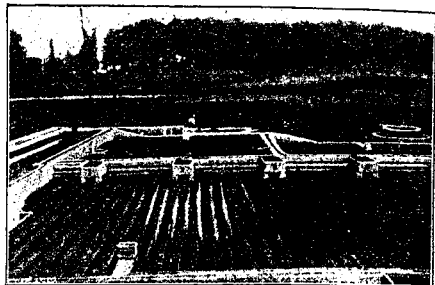

Рис. 23.

К достоинствам контактного окислителя принадлежит простое распределение сточной жидкости по окислителю, отсутствие дурного запаха, который иногда бывает при разбрызгивании сточной жидкости по поверхности непрерывнодействующего окислителя, отсутствие муть, чистота и прозрачность продукта, выходящего из окислителя. Наконец, при контактных окислителях не требуется большого уклона местности, так как высота их не делается более 1,2—1,5 метра.

Непрерывнодействующие окислители обладают следующими преимуществами перед контактными: они более производительны, чем контактные, следовательно, при одинаковых условиях могут очистить большее количество сточных вод. Непрерывнодействующие окислители строятся высотой 2—2½ метра, поэтому они требуют меньше места для своего устройства. Материал для непрерывнодействующего окислителя требуется более крупный, нежели для контактного, поэтому загрузка его стоит дешевле. Непрерывнодействующий окислитель требует меньшего ухода и заливаются меньше, нежели контактный. Так как продукт, выходящий с непрерывнодействующего окислителя, более мутный, нежели с контактного, его пропускают через отстойник и затем, если есть возможность, через небольшой добавочный мелкозернистый окислитель. Самым серьезным недостатком контактных окислителей является их зависимость и вследствие этого уменьшение производительности. Что касается отношения количества очищаемой жидкости к объему фильтрующего материала окислителя, то практически данные приводят к выводу, что общий объем фильтрующего материала на не-

**Удушение**, насильственное задушение путемъ механическаго закрытія дыхательныхъ путей, см. *задушение*.

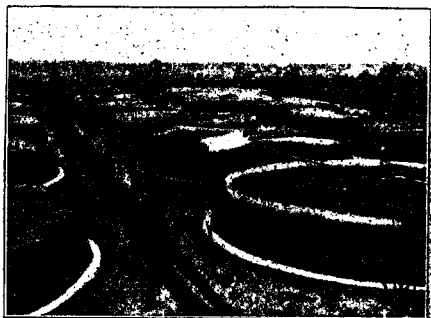
**Удушливые газы**, см. *ядовитые газы*.

**Удфордъ** (Woodford), гор. въ англ. графствѣ Эссексъ; 13.800 ж.; здоров. климатъ, курортъ.

**Удъ** (Wood), мистрисъ Генри, рожд. Элленъ Прайсъ, англійская писательница (1814—1887), въ свое время пользовавшаяся популярностью и въ Россіи. Изъ нея многочисл. романовъ, отличающихся сложностью интриги и неизмѣнно благополучной развязкой, лучшіе: „Danesbury House“ (1860), „East Lynne“ (1861), наиболѣе популярный; „The Channings“ (1862), „Mrs. Halliburton's Troubles“ (1862), „The Shadow of Ashlydyat“ (1863), „Within the Maze“ (1872).

**Удыль-Бидзи**, озеро, см. II, 526.

**Удѣльная масса**, см. *плотность*.

**Удѣльная система**, порядокъ княжескаго владѣнія, существовавшій въ сѣверо-восточной (приволжской и приокской) Руси съ XIII по XVI в. и заключавшійся въ томъ, что каждая линия Рюрикова дома владѣла отдѣльной частью Русской земли (*удѣломъ*), переходившей отъ отца къ дѣтямъ по наследству, въ вотчинномъ порядкѣ. Поэтому удѣлы также назывались *отчиной*, или *вотчиной* (см.). Принципъ отчины, какъ регулирующее начало княжескаго владѣнія, впервые былъ провозглашенъ еще на съѣздѣ князей въ Витичевѣ въ 1100 г. („каждо да держитъ отчина своя“), но онъ не имѣлъ тогда общаго значенія, а относился лишь къ частному случаю распредѣленія княженій между внуками Ярослава Мудраго. Зародышъ удѣльной, или вотчинной системы въ древнѣйшей, кievской Руси можно поэтому видѣть скорѣе въ стремленіи Владиміра Мономаха, когда онъ сдѣлался великимъ княземъ кievскимъ, соединить въ своихъ рукахъ и въ рукахъ своихъ сыновей возможно большее количество Русской земли и сохранить за послѣдними владѣніе ею по наследству; и то и другое удалось Мономаху: онъ собралъ около  $\frac{3}{4}$  всей Руси, и сыновья его унаслѣдовали эту землю, при чемъ Мстиславъ—старшій сынъ—сталъ великимъ княземъ кievскимъ. Но удѣльная, или вотчинная система княжескаго владѣнія утвердилась лишь тогда, когда въ XIII в. земле-

дѣліе въ сѣверо-восточной Руси восторжествовало надъ охотой, рыболовствомъ, пчеловодствомъ и скотоводствомъ. Земледѣліе вызвало большую осѣдлость населенія, развило колонизаторскую энергію сѣверо-восточныхъ князей, заставило ихъ тратить матеріальныя средства на основаніе и поддержку земледѣльческаго хозяйства крестьянъ-колонистовъ, словомъ, создало неразрывную связь между княземъ и его княжествомъ, сдѣлало и князей осѣдлыми. Первые признаки такой осѣдлости наблюдаются въ концѣ XII в.: Андрей Боголюбскій, получивъ званіе великаго, т. е. старшаго князя всей Русской земли,—великаго князя кievскаго,—не перешелъ изъ Владиміра на Клязьмѣ въ Кіевъ, какъ дѣлала его предшественники и между ними его отецъ Юрій Долгорукій, а остался на сѣверѣ; то же сдѣлалъ и его преемникъ Всеволодъ III Большое Гѣздо. Оба они возвысили Владиміръ до значенія церваго города на Руси вмѣсто Кіева. Но и послѣ нихъ князья, получая великое княженіе владимірское, обыкновенно не переѣзжали во Владиміръ, оставались въ своихъ прежнихъ княжествахъ, владѣя и Владимірской землей; такъ, Ярославъ Ярославичъ тверской, сдѣлавшись по смерти Александра Невскаго великимъ княземъ владимірскимъ, лишь иногда пріѣзжалъ во Владиміръ, обыкновенно же жилъ въ Твери; преемникъ Ярослава на владимірскомъ столѣ—Василій Ярославичъ костромской—тоже не покинулъ Костромы для Владиміра. Въ наследствованіи великаго княженія владимірскаго князья въ теченіе всего XIII в. слѣдовали старому порядку родового старшинства. Правда, Всеволодъ III нарушилъ было это старшинство, передавъ Владиміръ не старшему своему сыну Константину, а второму—Юрію, но послѣ сраженія при Липицѣ въ 1216 г. Константинъ возстановилъ свои права, и только послѣ его смерти великимъ княземъ владимірскимъ сдѣлался Юрій; Юрію наследовалъ во Владимірѣ слѣдующій по старшинству братъ, Ярославъ, преемникомъ котораго въ свою очередь былъ послѣдній сынъ Всеволода—Святославъ. Внуки и правнуки Всеволода также соблюдали старшинство: сначала во Владимірѣ сѣлъ старшій внукъ Всеволода Александръ Невскій,

потомъ его братъ Ярославъ тверской, далѣе Василій костромской, младшій изъ внуковъ Всеволода, затѣмъ старшій правнукъ Димитрій Александровичъ, послѣ котораго владимірскій столъ занималъ его братъ Андрей, второй сынъ Александра Невского. Такъ обр. порядокъ княжескаго владѣнія старшимъ городомъ оставался до начала XIV в. прежнимъ, опредѣлялся очередью старшинства. Но это былъ единственный удѣльвшій въ порядкѣ княжескаго владѣнія остатокъ старины. Въ наследованіи младшихъ волостей съ XIII в. торжествуетъ начало вотчины, или отчины, т. е. передачи волости по завѣщанію отца сыновьямъ. Такъ, напр., вотчиной старшаго изъ Всеволодовичей, Константина, сдѣлалось Ростовское княжество; послѣ смерти Константина здѣсь княжилъ его старшій сынъ Василько, которому въ свою очередь наследовалъ его сынъ Борисъ. И такъ вездѣ: въ XIII в. каждый князь прочно усѣлся въ своемъ княжествѣ и сталъ передавать по завѣщанію свои владѣнія сыновьямъ. Такъ обр. сѣверо-восточная Русь раздробилась на удѣлы, каждый изъ которыхъ превратился въ наследственную собственность одной линіи княжескаго дома. Этому дробленію, этой удѣльной разобщенности содѣйствовало всего больше господство натурального хозяйства, при которомъ отдѣльныя части сѣверо-восточной Руси почти не были экономически связаны между собою. На почвѣ натурального хозяйства, экономической разобщенности отдѣльныхъ частей страны въ области удѣльнаго княжескаго владѣнія сложилось еще одно явленіе, логически вытекавшее изъ самой природы удѣльной системы: такъ какъ удѣлы наследовались по завѣщанію отца всеми сыновьями, то отсюда неизбежно происходила необыкновенная дробность дѣленія на удѣлы, увеличивавшаяся съ каждымъ поколѣніемъ. Такъ, при сыновьяхъ Всеволода III его владѣнія распались на 5 удѣловъ, а при его внукахъ удѣловъ было уже 12. Дальше дробленіе еще болѣе увеличилось, такъ что, напр., изъ Ростовскаго и Ярославскаго княжествъ выдѣлился рядъ ничтожныхъ удѣловъ, каждый изъ которыхъ лежалъ по теченію маленькой рѣчки, т. е. состоялъ изъ сада и нѣсколькихъ дере-

вень; таковы были княжества Кемское, Судское, Сугорское, Ухтомское, Шелепальское, Аюдожское, Вадбольское и другія, получившіяся въ результатѣ дробленія Ростовскаго удѣла, а изъ Ярославскаго выдѣлились княжества Моложское, Сицкое, Заозерское, Прозоровское, Кубенское, Курбское, Новленское, Юхотское, Бохтюжское, Пошехонское. У. с. сопровождалась и опредѣленной политической идеологіей: княжество разсматривалось какъ личная собственность, вотчина князя, обладаніе княжествомъ юридически приравнивалось къ владѣнію всякой другой недвижимостью и даже движимостью: шапки, шубы, кафтаны, цѣпи, посуда завѣщаются и дѣлятся князьями удѣльнаго періода между ихъ наследниками совершенно на тѣхъ же основаніяхъ, какъ и территория княжества; эта послѣдняя дробится, сообразно числу наследниковъ, на части, нерѣдко череполосныя между собою; самый актъ завѣщанія—духовная грамота, которою передается удѣль,—есть документъ частнаго, гражданскаго права. Словомъ, князь—не государь, а хозяинъ своего удѣла, и вся его дѣятельность направлена къ тому, чтобы извлечь изъ своего княжества возможно больше личной выгоды, дохода для себя. На хозяйственномъ, частноправовомъ основаніи строятся и отношенія князя къ населенію: князь владѣетъ землей и холопами, несвободными людьми, а съ свободнымъ населеніемъ онъ связанъ „рядомъ“, договоромъ или о службѣ (съ боярами и слугами вольными) или объ арендѣ земли (съ людьми черными). Отсюда же вытекаютъ и пріемы, способы и средства удѣльнаго управленія—черезъ приказчиковъ и кормленщиковъ (см. *Россия—исторія*). Наконецъ, У. с. опредѣляла и взаимныя отношенія князей. Великій князь владимірскій въ XIII в. пользовался только почетнымъ титуломъ старшаго князя, юридически его положеніе не было опредѣленно регулировано, но давало ему никакой реальной власти надъ другими князьями. Князья XIII в. были независимы другъ отъ друга въ дѣлѣ управленія внутренняго и во внѣшнихъ отношеніяхъ. Самостоятельность князей находить себѣ наиболѣе яркое выраженіе въ договорномъ принципѣ, т. е. въ томъ, что между княжескія отно-

шенія въ удѣльной Руси регулировались договорами, гдѣ князья выступали какъ совершенно равноправныя стороны. Содержаніе княжескихъ договоров XIII в. не оставляетъ сомнѣній въ томъ, что не только юридически, но и фактически удѣльные князья были тогда самостоятельны: никакихъ условій, ограничивающихъ ихъ власть, въ договоры не вносятся, удѣльные князья не признаютъ себя „подручниками“, подданныя великаго князя, именуя по послѣдняго только „отцомъ и господиномъ“, но не государемъ, оказываютъ ему лишь вѣдшій почетъ и уваженіе какъ старшему, ни въ чемъ ему въ дѣйствительности не подчиняясь.

Хозяйственная разобщенность отдѣльных частей удѣльнаго сѣверо-востока стала уменьшаться уже съ XIV в., съ ростомъ населенія, развитіемъ колонизаціи, усиленіемъ торговой дѣятельности Великаго Новгорода. Параллельно этому происходило и важное этнографическое новообразованіе: въ XIV и XV вв. слагалось новое великорусское племя. Затѣмъ многіе обѣдѣвшіе, слабые, ничтожные удѣльные князья, спустившись до положенія, близкаго къ положенію бояръ и слугъ вольныхъ богатыхъ князей, даже нерѣдко опускавшіеся ниже удѣльнаго боярства, стали поступать на службу къ болѣе богатымъ князьямъ: началось социальное перерожденіе удѣльныхъ князей въ служилое сословіе. Наконецъ, необходимость освобожденія сѣверо-восточной Руси отъ тяготѣвшаго надъ ней татарскаго ига чувствовалась все острѣе. Всѣ эти причины сдѣлали неизбѣжнымъ разрушеніе У. с., объединеніе удѣльныхъ княжествъ въ единое, централизованное государство. Разрушеніе У. с. началось въ XIV в., развилось въ XV, совершилось въ главныхъ чертахъ въ началѣ XVI в. и закончилось уничтоженіемъ ея послѣднихъ остатковъ къ концу того же вѣка. Объединительная роль выпала на долю Москвы и ея князей въ силу цѣлага ряда важныхъ условій: въ Москвѣ сходились всѣ дороги съ сѣвера, востока и запада; черезъ Москву шла единственная дорога изъ бассейна Оки и верхней Волги въ южное Приднѣпровье; Москва имѣла важное стратегическое значеніе, какъ ключъ ко всей области русскаго сѣверо-востока;

Московское княжество со всѣхъ сторонъ было ограждено отъ вѣдшнихъ опасностей, заслонялось отъ вражескихъ нападений сосѣдями—Новгородомъ, Псковомъ, Рязанью, Нижнимъ-Новгородомъ, принимавшими на себя по своему положенію всегда первые и самые страшные удары; это создавало приливъ въ Московское княжество массы населенія и тѣмъ увеличивало могущество его князей; князья эти проявляли особая хозяйственные способности и энергію, являясь типичными хозяевами-приобрѣтателями; наконецъ, они, какъ болѣе сильныя и богатые изъ всѣхъ князей, рано и сильно почувствовали тяготу татарскаго ига и татарской дани и сдѣлали первые удачные шаги къ освобожденію отъ этой тяготы. Вслѣдствіе этихъ причинъ московскіе князья произвели т. наз. „собираніе“ Руси, оставаясь идейно на старой, удѣльной почвѣ, дѣйствуя посредствомъ „примысловъ“ (покупокъ и захватовъ), договоровъ и завѣщаній (см. *Россия—исторія*). Премыслы увеличивали размѣры Московскаго удѣла и богатства его князей: благодаря имъ территория Московскаго княжества за два столѣтія увеличилась въ 30 разъ. Договоры привели въ XV вѣкѣ не только къ фактическому, но и въ извѣстной мѣрѣ къ юридическому подчиненію удѣльныхъ князей великому князю московскому посредствомъ принятія на себя удѣльными князьями обязательствъ: во-первыхъ, ни съ кѣмъ не вступать въ сношенія и не заключать договоровъ безъ вѣдома и согласія великаго князя московскаго („не канчивати и не сыслати“); „кто великому князю другъ, тотъ и удѣльному другъ, а кто врагъ великому князю, тотъ и удѣльному врагъ“), во-вторыхъ, не сноситься съ татарскимъ ханомъ и не платить ему дани помимо великаго князя („Орды не знати“), въ-третьихъ, являться на войну по первому требованію великаго князя („сядетъ великій князь на коня, ино и удѣльнымъ садиться на коней; когда самъ онъ не поидеть, а ихъ пошлетъ, то имъ итти безъ ослушанья“). Наконецъ, завѣщанія усиливали старшаго наследника, настоящаго собирателя Руси, увеличеніемъ его наследственной доли въ ущербъ долямъ младшихъ братьевъ: въ концѣ XIV в. старшій получалъ лишь третью всего Мо-

сковскаго удѣла, въ половинѣ XV—половину, а въ концѣ этого столѣтія уже три четверти; сверхъ того, онъ приобрѣлъ еще право чеканить монету и получать по наслѣдству выморочные удѣлы младшихъ братьевъ. Надо прибавить къ тому же, что съ половины XIV в. великое княженіе владимірское становится полнѣе борьбы съ тверскими князьями постояннымъ достояніемъ московскихъ князей и передается ими по наслѣдству, какъ и прочія владѣнія. Присоединеніемъ Пскова и Рязани Василиемъ III закончено было собираніе Руси. Послѣ этого сохранились только удѣльные обломки У. с. въ видѣ владѣнія удѣлами братьевъ Ивана Грознаго, позднѣе его двоюроднаго брата Владиміра Андреевича Старицкаго, наконецъ, послѣдняго его сына царевича Дмитрія, получившаго при царѣ Федорѣ Ивановичѣ въ удѣлъ городъ Угличъ. То были однако лишь тѣни прошлаго, сохранившія старое имя, но потерявшія прежнюю сущность: послѣдніе удѣльные князья не имѣли никакой самостоятельности, перемѣщались и совѣтъ смѣнялись со своихъ удѣловъ великими князьями, превратились въ подданныхъ московскаго государя. Царевичъ Дмитрій былъ послѣднимъ удѣльнымъ княземъ на Руси даже въ этомъ, ограниченномъ смыслѣ слова. Съ его смертью въ концѣ XVI в. исчезли послѣдніе обломки У. с., смѣнившись московскимъ единодержавіемъ и самодержавіемъ.

Литература: С. Соловьевъ, „Исторія отношеній между русскими князьями Юрикова дома“ (1847); Кавелинъ, „Сочиненія“, томъ I (1897); Чичеринъ, „Опыты по исторіи русскаго права“ (1858); Ключевскій, „Курсъ русской исторіи“, ч. 2-я; его же, „Боярская Дума древней Руси“; Сергѣевичъ, „Русскія юридическія древности“, т. II, вып. I (1893); Н. Дебольскій, „Древнерусскія междукняжескія отношенія по договорамъ“.

Н. Рожковъ.

**Удѣльные крестьяне**, см. XXV, 563/64, прил., 10/11, 20/22, 38/40.

**Удѣльный вѣсъ**, см. плотность.

**Удѣльные земли**, см. Россія (Императорская фамилія).

**Уейскій**, Корнелій, польск. поэтъ (1823—1897), родомъ изъ Галиціи, посѣщалъ львовскій университетъ, а затѣмъ

отправился въ Парижъ, гдѣ близко сошелся съ Мицкевичемъ и Словацкимъ. Восстаніе галиційск. крестьянъ противъ польскихъ помѣщиковъ вызвало у У. его первое лирическое произведеніе „Scargi Iegemiego“ („Плачь Іереміа“), проникнутое глубокой грустью. Вѣрный традиціямъ романтизма, У.—пѣвецъ возвышенныхъ порывовъ, и звучныя строфы его пѣсенъ всегда исполнены огня и страсти. Въ возстаніи 1863 г. онъ игралъ видную роль и долженъ былъ бѣжать въ Швейцарію; ему принадлежитъ извѣстный хоралъ „Z dymem rożarów“. Изъ стихотвореній У. очень популярны „Виблейскія мелодіи“, „Марсеонъ“, „Гробъ Косцюшки“ и слова къ мелодіямъ Шопена; во всѣ эти произведенія У. вдохнулъ свою горячую любовь къ Польшѣ, свои заветные идеалы и скорбь. Ср. XXXII, 633.

**Ужаленіе** производится нѣкоторыми насѣкомыми при помощи жала (см. пчелы); при уколѣ въ ранку попадаетъ ядовитая жидкость, отчего можетъ образоваться зудъ, опуханіе; ядовитая жидкость выдѣляется особыми железками. Практическое значеніе имѣютъ У. пчелы: опаснымъ является лишь У. большого количества пчелъ одновременно. Въ случаѣ У. надо обмыть ужаленное мѣсто холодной водой и примачивать напатырнымъ спиртомъ. Пчелиный ядъ очень сильный; однако къ нему возможно привыканіе, иначе говоря, возможно искусственн. иммунитетъ къ этому яду. Н. К.

**Ужба**, гора лечумск. у. Кутавск. г., 15.445 ф., ср. XXIII, 53/54.

**Ужи**, см. змеи, XXI, 292.

**Ужица**, окр. гор. въ Сербіи, на р. Дѣтинѣ (прит. сербской Моравы), ок. 8 тыс. ж. Развалины старинной крѣпости.

**Ужовки**, Сургаеа, родъ брюхоногихъ моллюсковъ изъ сем. гребнежаберныхъ. Раковина ихъ (см. табл. къ ст. *пороконогіе*. VII, 24, рис. 10) блестящая, пестро и ярко окрашенная, округлая и очень прочная, служить однимъ изъ любимыхъ предметовъ коллекціонеровъ и украшеніемъ у многихъ азіатскихъ и африканскихъ племенъ. Огромной извѣстностью пользуется раковина У. *каури*, С. *moneta*, желтоватаго цвѣта, длиною 1½—2 см., на заднемъ концѣ широко-яйцевидная. Главное мѣсто сбора—Маледивскіе о-ва, главн. рынокъ—Занзибаръ. Раковины у нѣк.

африканскихъ племенъ служить вмѣсто размѣнной монеты, при чемъ цѣнность 15 раковинъ приблизительно равняется 1 коп. Въ эпоху невольничества вся продажа рабовъ въ Африкѣ шла по счету на каури, теперь же значеніе этого монетнаго знака значительно упало. М. Н.

**Ужовникъ**, см. *мапоротники*, XXXI, 135.

**Ужъ**, рѣка житомирск. и овручск. уу. Волынк. г. и радомысльск. у. Кіевск. г., пр. прит. Припяти, дл. 279 в.

**Уза**, названіе нѣскольк. рѣкъ въ Англии, см. VIII, 497/98.

**Узагара**, горная область въ Германск. Восточной Африкѣ, 400—450 кв. км. Нездоровый климатъ, пыльная растительность; населеніе (*вазагара*) частью кочевое, частью осѣдлое и заним. землед.

**Узаконеніе внѣбрачныхъ дѣтей** совершается послѣдующимъ бракомъ родителей. Дѣти, родившіяся до брака, становятся „узаконенными“, т. е. приобретаютъ всѣ права законныхъ дѣтей, если ихъ родители вступаютъ въ бракъ. У. возникло впервые въ римскомъ правѣ въ эпоху Константина подъ влияніемъ христіанства. Борясь съ необычайно распространившимся въ то время конкубинатомъ, длительнымъ и моногамнымъ союзомъ мужчины и женщины, но религіею не освященнымъ, христіанская церковь создала ученіе, по которому бракъ мужчины со своею конкубиною узаконяетъ и дѣтей, рожденныхъ послѣднею до брака (т. н. *liberi naturales*). Черезъ каноническое право У. распространилось по всей Европѣ, кромѣ Англии, не знающей его и по настоящее время. Въ Россіи У. введено только закономъ 12 марта 1891 г. До него наше законодательство почти не признавало этого древнѣйшаго и справедливѣйшаго института. Уложеніе Алексѣя Михайловича было чрезвычайно сурово въ этомъ отношеніи. Съ конца XVIII в. это суровое законодательство смягчается. Хотя и не издается спеціальнаго закона о допустимости У., новъ каждомъ отдѣльномъ случаѣ, путемъ испрошенія Высочайшаго указа, узаконяются дѣти, рожденныя до брака, родителямъ, вступившимъ въ бракъ. Въ царствованіе Александра I уже восползѣдало, впрочемъ, необнародованное, но Выс. утв. мнѣніе Гос. Совѣта, который полагалъ, что „дѣтей, рожденныхъ прежде супружества, отъ ма-

тери, вполнѣдствіи бракомъ соединенной, безъ всякаго сомнѣнія можно вводить во всѣ права фамиліи и наслѣдства, законнымъ дѣтямъ принадлежащія; эта мѣра не только справедлива, но и содержитъ въ себѣ сильнѣйшее побужденіе къ заключенію законныхъ супружествъ и къ прикрытію соблазна, происходящаго отъ сожительства, не утвержденныхъ бракомъ“. Съ вступленіемъ на престолъ Николая I установившейся практикѣ У. путемъ Высочайшаго указа кладется конецъ. 2 января 1829 г. было Высочайше повелѣно: „впредь не давать хода прошеніямъ ни объ усыновленіи воспитанниковъ, ни о сопричтеніи къ законнымъ дѣтямъ до брака рожденныхъ“, и повелѣніе это до самаго изданія закона 12 марта 1891 г. составляло часть дѣйствующаго права (прим. къ ст. 144 Зак. Гр.). При имп. Александрѣ II законъ 2 января 1829 г. былъ смягченъ правилами 9 апр. 1858 г., допускавшими „по особымъ, достойнымъ уваженія обстоятельствамъ“ У. дѣтей, рожденныхъ до брака. Лишь 12 марта 1891 г. У. стало закономъ, а не только Высочайшею милостію. Закономъ 3 іюня 1902 г. было уничтожено содержащееся въ законѣ 12 марта 1891 г. запрещеніе У. дѣтей, рожденныхъ отъ прелюбодѣянія.

*Система У.* различна въ разныхъ странах. По германскому и швейцарскому законодательству У. наступаетъ силою самаго брака родителей, не требуя какого-либо судебного опредѣленія, но заинтересованныя лица могут оспаривать происхожденіе дѣтей отъ родителей, осечавшихся бракомъ. Французское право требуетъ, чтобы узаконенныя дѣти были признаны родителями до брака или въ брачномъ актѣ происходящими отъ ихъ. Признаніе, совершаемое послѣ брака, дѣтей не узаконяетъ. Наше право ближе къ французской системѣ. Для У. требуется не только бракъ родителей, но и специальное судебное опредѣленіе объ У., которое постановляется послѣ совершенія брака и на основаніи признанія родителями своихъ добрыхъ дѣтей происходящими отъ нихъ. Но зато послѣ вступленія въ законную силу опредѣленія суда У. становится безповоротнымъ, неоспоримымъ и обязательнымъ для всѣхъ третьихъ лицъ и правительственныхъ илѣтъ. Въ силу У. добрыя дѣти приобретаютъ все права законныхъ дѣтей со дня вступленія ихъ родителей въ бракъ; они какъ бы предполагаются рожденными въ день брака (ст. 144<sup>1</sup> т. X ч. 1). Они получаютъ фамилію и знаніе своего отца, и судъ выдаетъ имъ въ знакъ поднаго забвенія ихъ добрагого происхожденія новыя метрическія свидѣтельства. За ними признаются права наслѣдственія и право первородства въ такомъ же объемѣ, какъ и за дѣтьми законными, но только со дня вступленія ихъ родителей въ бракъ. Поэтому узаконенныя дѣти не имѣютъ права на наслѣдство, открывшееся до брака ихъ родителей, ибо тогда они еще были внѣбрачными, и, наоборотъ, имѣютъ право на наслѣдство, открывшееся въ промежутокъ времени между бракомъ родителей и У. Институтъ У. послѣдующимъ бракомъ примѣнимъ по нашему закону только къ христіанскому населенію. Это столь несправедливое ограниченіе вызвано, какъ видно изъ соображеній Гос. Совѣта, опасеніемъ, какъ въ еврейское населеніе не воспользовалось У. для обхода существующихъ ограни-

чительных законовъ объ евреяхъ. Производство объ У. (ст. 1480—1480<sup>1</sup> Уст. гр. суд.) возбуждается въ окружномъ судѣ по прошенію родителей или ихъ дѣтей, если родители нѣтъ въ живыхъ. Такъ какъ по духу закона 12 марта 1891 г. право на У. есть субъективное право омаихъ узаконяемыхъ дѣтей, осуществляющееся при наличіи только двухъ условій: брака родителей и публичнаго признанія ими своихъ дѣтей, независимо отъ того, желаютъ ли родители У. или нѣтъ, то право на подачу просьбы объ У. надлежало бы признавать за всеми заинтересованными лицами, напр., за дѣтьми узаконяемого, если не осталось въ живыхъ ни его ни его родителей. Однако Сенатъ не признавалъ за потомствомъ или родственниками узаконяемого права просить объ его У. своими родителями. Законъ требуетъ подачи просьбы объ У. черезъ годъ послѣ брака родителей. Однако пропускъ этого срока не лишаетъ права на У.: нужно лишь объяснить суду причины, вызвавшія промедленіе. Судебная практика относитъ очень терпимо къ пропуску годового срока. При прошеніи, которое не можетъ быть подано черезъ повѣреннаго, должно быть приложено метрическое свидѣтельство о бракѣ родителей, метрическое свидѣтельство о роженіи узаконяемого лица, за отсутствіемъ послѣдняго, какое-либо иное доказательство его роженія, и заявленіе родителей о томъ, что узаконяемый происходитъ отъ нихъ. Таковымъ заявленіемъ можетъ быть не только специальное прошеніе, подаваемое въ судъ, но и всякое заявленіе, косящее характеръ оглашенія передъ общественною властью происхожденія узаконяемого (напр., духовное завѣщаніе, прошеніе, подалое присутственному мѣсту или должностному лицу, и т. п.). Судъ, провѣривъ всѣ документы и удостоверивъ въ возможности происхожденія узаконяемого отъ признающихъ себя его родителями, постановляетъ опредѣленіе объ У. и выдаетъ новое метрическое свидѣтельство.

Дѣйствовавшій до закона 12 марта 1891 г. способъ У. послѣдующими бракомъ, сопряженіе къ законнымъ дѣтямъ по особому Высочайшему указу, сохраняя свою силу и въ настоящее время (ст. 144 т. X ч. 1). Къ нему остается прибѣгать во всѣхъ тѣхъ случаяхъ, когда невозможно У. судебнымъ порядкомъ, потому ли, что родители узаконяемого умерли, не оставивъ никакого заявленія объ его провозглашеніи, или за смертью самого узаконяемого, оставшаго послѣ себя дѣтей. Наконецъ, предоставляется правъ законныхъ дѣтей по Высочайшему указу возможно при отсутствіи брака родителей по причинамъ, отъ нихъ независящимъ. *Ср. XIX, 297/303. Д. Розенблюмъ.*

**Узамбара**, гористая область въ Германской Восточной Африкѣ, занимаетъ 3.400 кв. км. съ насел. всего въ 18.000 чел. Воздѣлья: кофе, сах. тростникъ, рисъ. Торговля—въ рукахъ арабовъ.

**Узарато**, область въ Германск. Восточн. Африкѣ; богата растительн.; нездоров. климатъ. У. мало населено.

**Узбеки** представляютъ смѣсь нѣсколькихъ племенъ тюркскаго происхожденія, къ которымъ примѣшалась отчасти кровь монгольскаго и иранскаго племенъ. Слово У. вошло въ употребленіе еще въ XII в. и означаетъ „настоящій, именитый князь“; а какъ названіе цѣлаго народа оно стало употребляться въ XIV в. во время 27-лѣтняго (1313—1340) царствованія надъ Золотой Ордой хана Узбека. Узбекъ ревностно занимался распространеніемъ мусульманской религіи среди подвластныхъ ему тюркскихъ племенъ, при чемъ всѣ племена, принявшія магометанство, получали въ то время названіе У., по имени

своего хана, въ отличіе отъ племенъ, которые остались язычниками—шаманистами, или отъ тѣхъ, которые жили далѣе къ западу (на Волгѣ, въ Крыму) и носили названіе джугатаевъ и джучей. Въ XV в. улусъ джучей распался на нѣсколько отдѣльныхъ частей, при чемъ западная часть его образовала самостоятельную ханства Крымское и Казанское; выдѣлился также и союзъ киргизъ-кайсацій. Послѣ смерти хана Абуль-Хайра (въ 1466 г.) У. продолжали называться лишь потомки немногихъ родовъ, оставшихся въ нѣрными династіи У.; но въ концѣ XV в. и въ началѣ XVI в. У. снова начали играть болѣе видную роль, что было вызвано Шейбани-ханомъ, внукомъ Абуль-Хайра, снова объединившимъ вокругъ себя многія тюркскія племена. Онъ сломилъ могущество тимуровъ и покорилъ многія среднеазиатскія ханства (напр., Бухарское, Хивинское). Подъ власть его пошла также часть сартовъ и таджиковъ, принадлежавшихъ къ иранскому племени. Всѣ эти народы также стали называться У. Тае. обр. У. утратили свое значеніе какъ особый антропологическій типъ или какъ отдѣльная этнографическая группа, народность, но все же они менѣе другихъ тюркскихъ племенъ смѣшались съ сартами, таджиками и киргизами. Наиболѣе чистые У. живутъ въ Хивѣ (почти все населеніе лѣваго берега Аму-Дарьи). Всѣхъ У. считается болѣе 2 миллионѣвъ, изъ которыхъ въ Бухарскомъ ханствѣ около миллиона, въ Хивинскомъ болѣе 250.000, въ Афганистанѣ болѣе 200.000 и въ русскомъ Туркестанѣ, по переписи 1897 г., 726.000 (въ Самаркандск. обл. 507.000, въ Ферганской 154.000 и въ Сырѣ-Дарьинской—64.000). У. имѣютъ средней ростъ и крѣпкое тѣлосложеніе. Скулы у нихъ выдаются не сильно, цвѣтъ кожи не особенно темный, а волосы темные и довольно густые. У. бухарскіе и кокандскіе довольно сильно напоминаютъ сартовъ. Говорятъ У. на тюркскомъ языкѣ, отличающемся однако нѣкоторыми особенностями. Почти всѣ У. ведутъ осѣдлую жизнь и занимаются по преимуществу земледѣліемъ. Нѣкоторые изъ нихъ козуютъ лѣтомъ, по зимѣ живутъ на одномъ мѣстѣ въ своихъ зимнихъ жилищахъ—кишлакахъ. Въ Афганистанѣ и восточной части Бухарскаго ханства



есть много кочующихъ У. Одежда У. напоминаетъ одежду другихъ среднеазиатскихъ народовъ. На головѣ они носятъ большую мѣховую папаху. Питаются У. преимущественно мучной пищей и молочной. Очень любятъ они айранъ, баранину, употребляютъ въ пищу также конину. На своемъ дворѣ осѣдлые У. часто разбиваютъ кибитку и живутъ въ ней большую часть года. Вообще у нихъ сохранилось много обычаевъ и привычекъ, указывающихъ на ихъ прежній кочевой образъ жизни. Браки заключаются молодыми безъ участія родителей, но послѣдніе платятъ калымъ. Брачныя празднества такія же, какъ у прочихъ номадовъ. Многоженство встрѣчается рѣдко и лишь въ высшихъ классахъ. Положеніе женщины лучшее, чѣмъ у другихъ магометанъ, но семейный бытъ чисто патриархальный (даже взрослые сыновья не могутъ сидѣть при отцѣ или начинать разговоръ).—См. *Н. Аристовъ*, „Замѣтки объ этнич. сост. тюркск. плем. и народн.“ („Жив. Стар.“, III и IV, 1896); *Яворскій*, „Путеш. русск. посольства по Афганист. и Бухарск. ханству“ (1883); *П. Кузнецовъ*, „О Хивинск. ханствѣ“ („Спб. Вѣдом.“, 128, 1896); *Vambery*, „Turkenvolk“ (1885).

*Н. Динникъ.*

**Узбекъ** (*Озбекъ*), ханъ Золотой Орды (см. *узбеки*), способствовалъ возвышенію Москвы своимъ покровительствомъ московск. князьямъ Юрію Даниловичу (за которымъ была замужемъ его сестра, Кончака), Дмитрію Грозныя Очи, Ивану Калитѣ (которому въ 1328 г. далъ грамоту на великое княженіе) и Симеону Гордому. У. часто разорялъ русскія области, но отличался вѣротерпимостью: въ 1313 г. онъ утвердилъ права христ. духовенства (см. *татарское иго*).

**Узбой**, сухое русло въ Закаспійской области; оно тянется отъ Сарыкамышской впадины по направленію къ промежутку между горами Б. и М. Балханъ и исчезаетъ въ 3 вер. ниже пересѣченія его Закаспійской ж. д. Здѣсь нѣкогда У. впадалъ въ Балханскій заливъ Каспійскаго моря, когда послѣднее покрывало низины близъ Балханскаго зал. Вся длина У. 510 вер., паденіе около 35 саж. Начинается У. на южной окраинѣ Сарыкамышской впадины, близъ колодезь Кугунекъ, на абс. высотѣ около 54 м.,

т.-е. метра на 4 выше уровня Аральскаго моря, и именно на той высотѣ, до которой нѣкогда доходили воды этого моря. Относительно происхожденія У. было много споровъ, но въ настоящее время выяснено, что У. представляетъ собою рукавъ, по которому въ ледниковую эпоху соединялись Араль и Каспій, когда уровень ихъ имѣлъ + 54 м. абсолютной высоты. Затѣмъ уровень Каспія сталъ понижаться, а Араль, питаемый водами Сыръ-Дарьи и Аму-Дарьи и вслѣдствіе этого сохраняя высокой уровень, получилъ стокъ черезъ У. въ Каспій. Впослѣдствіи, временами, русло это занималось частью водъ Аму-Дарьи. Съ 1221 по 1573 г. по У. текла часть водъ Аму-Дарьи въ Каспійское море. Весьма вѣроятно, что и ранѣе бывали эпохи, когда по У. текла прѣсная вода въ Каспійское море, и къ этимъ событіямъ, надо думать, относятся упоминанія нѣкоторыхъ классическихъ авторовъ о впаденіи Аму-Дарьи (Окса) въ Каспій. Большого практическаго значенія У. не могъ имѣть и въ то время, когда по нему текла прѣсная вода, ибо въ руслѣ имѣются пороги: у колодца Декча выше оз. Топьятанъ (въ 270 в. выше устья У.), а затѣмъ у Куртыша, гдѣ ширина русла не болѣе 40 саж.—См. *Глуховской*, „Пропускъ водъ Аму-Дарьи“ (1893); *Коншинъ*, „Разъясненіе вопроса о древнемъ теченіи Аму-Дарьи“ („Зап. Геогр. Общ.“, XXXIII, № 1, 1897); *Бартольдъ*, „Свѣдѣнія объ Аральскомъ м. и низовьяхъ Аму-Дарьи“ (1902); *Бергъ*, „Аральское море“ (1908).

*Л. Бергъ.*

**Уздечка**, въ анатоміи складка, образуемая на нѣкоторыхъ мѣстахъ гѣла покровами при переходѣ ихъ съ одной части на другую, напр., при переходѣ слизистой оболочки языка на дно полости рта и пр. Ненормально короткая У. можетъ причинять нѣкоторые неудобства, напр., не позволяетъ языку двигаться въ достаточной мѣрѣ. Въ такихъ случаяхъ примѣняется разсѣканіе У.

**Узегуа**, обл. въ Герман. Вост. Африкѣ; мѣстами покрыта роскошн. растит., доставл. маисъ, бобы, сахарн. тростн., бананы. Населеніе (*вазегуа*) принадлеж. къ плем. банту.

**Узедомъ**, островъ въ Балтійск. морѣ, принадлеж. къ прусск. пров. Померанія и образуетъ съ остр. Воллинъ округъ У.-

**Воллинг;** 409 кв. км. Много луговъ, лѣсовъ, озеръ; почва мѣст. плодородная; 37.500 ж., заним. скотов., землед., рыбн. ловл.; морск. купанья. Окр. гор.—Свинемюнде (9 тыс. ж.).

**Узель,** мѣра длины, см. XII, 642.

**Узель** (бот.), мѣсто прикрѣпленія листа къ стеблю. Расстояние между У. назыв. междоузліемъ. У злаковъ У. бываетъ утолщенъ и всегда сплошной.

**Узель нервный,** см. ганглии.

**Узень Большой и Малый,** рѣки Самарск. губ. и Уральск. обл., съ крутыми берегами и горько-соленой водой, впад. въ Камышъ-Самарскія оз.; дл. Б. У. до 300 в., М. У.—ок. 250 в.

**Узинія** (Usinja), область въ Герман. Восточн. Африкѣ, на южн. бер. оз. Викторія-Ньянца, холмиста, плодородна; насел. принадл. къ плем. вагума, заним. землед. и скотоводствомъ.

**Узипеты,** древн. народъ зап. Германіи; вмѣстѣ съ тенктерами вытѣспенные свеами въ Галлію, они были тамъ въ 55 г. до Р. Х. разбиты и почти уничтожены Цезаремъ; остатки ихъ слились въ послѣдствіи съ алеманами.

**Узола,** рѣка, см. XI, 60.

**Узунаръ,** самосадочное солен. озеро Таврич. губ., еводос. у., узкой косою отдѣлено отъ Чернаго м.; окружн. 22—30 в.

**Узунъ-Ада,** портъ въ Краснодар. у. Закаспійск. обл., на бер. Каспійск. м.; 1.671 жит. Нѣкогда У.-А. была крупн. торгов. пунктомъ, но теперь почти засыпана песками.

**Узунъ-Хасанъ,** см. XXXII, 24.

**Узурпація** (лат.), захватъ въ особ. насильственное тиранническое присвоеніе государственной власти, см. *государственная власть*.

**Узурфруктъ,** см. *пользовладѣніе*.

**Уигтонширъ** (Wigtownshire, или West-Galloway), графство на юго-зап. берегу Шотландіи, на полуостр., площ. 1.327 кв. км.; 31.998 жит. Поверхн. низменная; значит. рѣки отсутств.; климатъ здоровый, хотя часты дожди. Гл. гор. Уигтонъ.

**Уиганъ** (Wigan), городъ въ сѣв.-зап. Англій, въ граф. Ланкаширъ; 89.152 жит. Хлопчатобум., желѣзодѣл. пром.

**Уиднесъ** (Widnes), англ. гор. въ граф. Ланкаширъ, на бер. р. Мерси; 31.544 ж. Промышл. мыловар., химич. и желѣзодѣлательная.

**Уиккетъ** (Whickham), гор. въ англ. граф. Деремъ; каменноуг. копи, желѣзодѣл., сталелит. зав., хм. фабр.; 18.332 ж.

**Уикло** (Wicklow), приморск. графство въ ирландск. пров. Ленстеръ, 2.024 кв. км., 60.824 ж.; живописно располож. среди горъ У. (съ верш. до 3 т. фут.), съ красивыми долинами и ущельями. У берега много скалъ, опасныхъ для плавания. Орош. рр. Слэйни и Овока. Въ графствѣ добывается гранитъ, золото, мѣдь и свинецъ. Земледѣл. мало развито, преобладаетъ скотоводство. Гл. гор. У.

**Уилингъ** (Wheeling), промысл. гор. въ сѣв.-амер. шт. Виргинія, на р. Огайо; 41.641 ж. Сталелитейн., стеклян. зав.

**Уилленголлъ** (Willenhall), гор. въ англ. граф. Стаффордъ, 18.868 жит.; желѣзодѣл. зав., каменноуг. копи.

**Уильберфорсъ** (Wilberforce), Уильямъ, выдающійся англійск. аболиціонистъ (1759—1833), по оконч. комбриджск. унив. вступилъ въ 1780 г. въ нижн. палату и всецѣло отдался неутомимой борьбѣ за уничтоженіе торговли неграми. При поддержкѣ Питта Младшаго (см. IX, 149) У. дважды (въ 1795 и 1807 гг.) удавалось добиться отъ парламента формальной отмѣны работорговли (окончательное освобожденіе негровъ въ англійск. колоніяхъ совершилось лишь въ 1833 г.,\* черезъ нѣск. дней послѣ смерти У.). Въ 1815 г. У. внесъ при посредствѣ Касльере на обсужденіе Вѣнска. конгресса предложеніе объ отмѣнѣ рабства во всемъ цивилизованномъ мірѣ и добился принятія конгрессомъ соответствующей резолюціи. Въ 1825 г. У. по болѣзни сложилъ съ себя депутатскія полномочія. У. былъ ревностнымъ членомъ Библейскаго общ. Кромѣ брошюръ на злободневн. темы, У. напис.: „Practical View of the Prevailing Religions Systems of Professed Christians“.

**Уильки** (Wilkie), Давидъ, англійскій живописецъ, род. въ 1785 г. въ шотландской деревушкѣ, гдѣ отецъ его былъ священникомъ. Счастливо и спокойно прошли его дѣтство и юность, и это оставило въ немъ неизгладимый слѣдъ, дало тотъ спокойный и добродушный взглядъ, которымъ отмѣчены всѣ его картины. 14 лѣтъ У. поступилъ въ эдинбургскую художественно-промышленную школу и пробылъ тамъ 4 года. Вернувшись на родину, У. сталъ изображать окружающую его жизнь кретьянъ. Онъ не останавли-

вался на обыденной ихъ жизни, полной труда и лишений, его вниманіе привлекали комическіе и трагическіе эпизоды. Онъ писалъ деревенскихъ политиковъ, крестьянъ, свадьбы, вскрытіе духовнаго завѣщанія, опись имущества за долги, игру въ жмурки. Тщательно работая, онъ съ любовію переносилъ на полотно то, что видѣлъ. Мало знакомый съ живописью Европы, У. вначалѣ былъ самостоятеленъ. Его картины, легко и понятно разсказывавшія эпизоды изъ жизни сельскихъ обывателей, обратили вниманіе въ Лондонѣ, скоро создали У. извѣстность и открыли ему путь въ дѣйствительные члены академіи. У. переселился въ Лондонъ и сталъ изучать голландцевъ. Въ дальнѣйшихъ его картинахъ чувствуются отзвуки то Теньера, то Остада, то Рембрандта. Изученіе голландскихъ мастеровъ придадо силу колориту У. и подняло его технику. Въ 1825 г. У. отпирался въ большое путешествие по Европѣ. Онъ посѣтилъ Голландію, Германію, Италію и Испанію. Подъ вліяніемъ всего видѣннаго въ галлереяхъ и музеяхъ У. проникся стремленіемъ не такъ писать, какъ онъ писалъ, а какъ писали всѣ. Его пейзажи и картины на итальянскіе и испанскіе сюжеты, такъ же какъ лучшая его картина этого періода „Проповѣдь Джона Нокса въ 1559 г.“, свидѣтельствуютъ о томъ, что отъ разнородныхъ вліяній онъ утратилъ оригинальность и сталъ слабѣе. У. умеръ въ 1841 г. на пароходѣ, возвращаясь изъ Турціи. Трупъ его былъ опущенъ въ море. У.—первый по времени и по достоинству жанристъ Англии. Онъ расширилъ область живописи, показавъ бытъ современныхъ крестьянъ и горожанъ, какъ предметъ, достойный изображенія. Въ то же время онъ слишкомъ выдвинулъ въ своихъ картинахъ повѣствовательное содержаніе, заслонивъ чисто-живописныя задачи. Картины У. издалъ *Heaton*, 1868. См. *Allan Cunningham*, „Life of Wilkie“ (3 т., 1843); *Simpson*, „The Story of Sir D. W.“ (1879); *Mollet*, „Sir D. W.“ (1881); *Rabbe*, „Les artistes célèbres“. *H. Тарасовъ*.

**Уильксбарръ** (Wilkes-Barre), гор. въ сѣв.-америк. штатѣ Пенсильванія, на р. Сускеганнѣ, 67.106 жит.; богатыя залежи антрацита.

**Уильксъ** (Wilkes), Джонъ, англ. публицистъ и политич. дѣятель (1727—1797).

Въ 1757 г. избранъ депутатомъ въ нижнюю палату; съ 1762 г. началъ изданіе газ. „North Briton“, ставшей въ рѣзкую оппозицію къ министерству и къ двору Георга III; несмотря на депутатское неприкосновенность, противъ У. въ 1763 г. было возбуждено судебн. преслѣдованіе за статью, осмѣивавшую тронную рѣчь, и онъ былъ арестованъ (см. IX, 133); по постановленію суда онъ однако, какъ депутатъ, былъ выпущенъ на свободу и даже выигралъ денежный искъ, предъявленный имъ къ статсъ-секретарю Галифаксу, возбудившему преслѣдованіе. Спасаясь отъ вторичнаго ареста, У. бѣжалъ за границу; палата, находившаяся въ полномъ подчиненіи у министерства, объявила „North Briton“ пасквиломъ и постановила исключить ея редактора изъ парламента (1764), несмотря на протестъ Борка (см.). Въ 1768 г., по возвращеніи въ Англию, У. подалъ королю прошеніе о помилованіи, но отвѣта не получилъ и вынужденъ былъ просидѣть около 2-хъ лѣтъ въ тюрьмѣ. Будучи снова избранъ депутатомъ, онъ снова былъ исключенъ парламентомъ; то же повторилось и въ 1769 г. Въ 1771 г. У. былъ избранъ шерифомъ, въ 1774 г.—лордъ-мэромъ Лондона. На этихъ постахъ У. продолжалъ вести борьбу съ парламентомъ, отстаивая права городск. самоуправленія отъ его посягательствъ. Только въ 1790 г., когда У. былъ выбранъ въ четвертый разъ въ палату, парламентъ не рѣшился болѣе исключать его изъ своего состава, и онъ оставался депутатомъ до 1797 г.—Ср. „Correspondence of W.“ (1805, 5 т.).

**Уильксъ**, Чарльзъ, см. XXXIII, 20<sup>1</sup>.

**Уильмингтонъ** (Wilmington), гор. въ сѣв.-америк. шт. Делаваръ, 87.411 жит. Кораблестроит. верфи, вагоностр., кожев. зав. и писчебумажн. фабр. У. является древнѣйшимъ поселеніемъ европейцевъ въ долинѣ Делавара (1638 г.).

**Уильмингтонъ** гор. въ сѣв.-ам. шт. Сѣв. Каролина, 25.748 ж. Морск. гавань.

**Уильсденъ** (Wilsden), городъ въ англ. графствѣ Лоркъ съ 2.958 ж.

**Уильсонъ** (Wilson), Гораций Гейманъ, извѣстн. англійск. санскритологъ (1786—1860), получ. медіц. образов. и, въ качествѣ врача, служилъ въ Индіи, гдѣ изучилъ индійск. языки. Въ 1832 г. получилъ каѳедру санскритск. яз. въ Оксфордѣ, съ 1837 г. былъ предсѣдателемъ королевск.

Азіатск. общ. Перевель на англ. яз. стих. Калидасы „Meghadūta“ (1813), составилъ „Sanskrit-English Dictionary“ (1832). Кроме того, написалъ „Select Specimens of the Theatre of the Hindus“, въ кот. разбираетъ различныя драматич. и поэтич. произведенія индусск. литер., грамматикѣ санскритск. яз. (1847), собраніе индійскихъ новеллъ (1846), перевелъ Ригъ-Веды (неоконч.) и мн. др. Своими работами У. положилъ начало изученію индусск. литературы въ Европѣ.

**Уильсонъ**, Томасъ Уудроу, американск. ученый и политич. дѣятель, президентъ Сѣв.-Америк. Соед. Штатовъ, род. въ 1856 г. въ шт. Виргинія, сынъ священника; учился въ принсетонскомъ и виргинск. унив., получ. степень доктора философіи, былъ профессоромъ исторіи, политич. экономіи и юриспруденціи въ разныхъ американскихъ университетахъ и въ 1902 г. избранъ директоромъ принсетонск. унив., въ которомъ провелъ рядъ мѣръ съ цѣлью его демократизаціи. Какъ ученый, У. приобрѣлъ широкую извѣстность своими трудами по государственному праву: „The State“ (1889, русск. перев. 1905), „Congressional Government“ (1885, русск. перев. 1909), „The State and Federal Government of the United States“ (1891), „Constitutional Government in the United States“ (1908) и др. Въ своемъ сочиненіи „Государство“ У. даетъ содержательный сжатый очеркъ развитія государства, начиная съ первобытныхъ временъ и кончая современнымъ правовымъ государствомъ, все время пользуясь сравнительно-историческимъ методомъ и удѣляя въ то же время много вниманія національнымъ особенностямъ въ развитіи государственныхъ формъ въ отдѣльныхъ странахъ. Какъ политическій дѣятель, У. принадлежитъ къ лѣвому, радикальному крылу демократической партіи, выступая противникомъ трестовъ и протекціонизма и рѣшительнымъ сторонникомъ парламентаризма, избранія сенаторовъ прямыми выборами, референдума и народной инициативы, поборникомъ пассивизма и мирныхъ соглашеній между государствами. Въ 1910 г. У., какъ кандидатъ демокр. партіи, былъ избранъ губернаторомъ штата Нью-Джерси; на этомъ посту онъ содѣйствовалъ проведенію ряда законодательныхъ

реформъ (особ. въ области народнаго образованія). Во время предвыборной кампаніи на президентскихъ выборахъ 1912 г. кандидатура У. одержала верхъ внутри демократич. партіи надъ кандидатурой болѣе умѣреннаго демократа Кларка, а на самыхъ выборахъ онъ побѣдилъ значительнымъ большинствомъ голосовъ Рузвельта и Тафта—кандидатовъ республиканцевъ и прогрессистовъ. Въ началѣ мировой войны У. выступилъ съ предложеніями мирнаго посредничества; затѣмъ, несмотря на противоположное настроеніе нѣкоторыхъ вліятельныхъ политич. круговъ, не допустилъ вмѣшательства Соед. Штатовъ въ войну послѣ потопленія германской подводной лодкой парохода „Лузитанія“, хотя это и стоило ему отставки ближайшаго его помощника, статсъ-секретаря Брайана; однако въ янв. 1916 г. У. счелъ нужнымъ выступить съ предостерегающимъ заявленіемъ, что еще выше сохраненіе мира Штаты ставятъ свою честь и достоинство и призывалъ къ усиленію вооруженныхъ силъ республики. Въ 1915 г. У. воспользовался своимъ правомъ вето для задержанія законопроекта, сильно ограничивавшаго иммиграцію и принятаго конгрессомъ по требованію „Американской Федерациі Труда“—организациі американскихъ трядъ юніонизовъ, проникнутой узко-цеховыми тенденціями.

**Уилтъширъ** (Wiltshire), одно изъ юго-западн. графствъ Англій, заним. волнист. равнину, орошаемую рр. Эвнъ, Темзой и др.; 3.497 кв. км. съ 286.822 жит. Главн. занятіе насел. составляетъ сельское хозяйство съ преобладаніемъ овцеводства, разрабатывается также желѣзн. руда; гл. гор. Солсбери (17.117 ж.).

**Уильямспортъ** (Williamsport), гор. въ с.-амер. шт. Пенсильванія, 31.860 ж. Желѣзодѣл., текстильн. и древообдѣл. произв.

**Уильямсъ** (Williams), Давидъ, англ. педагогъ и публицистъ (1738—1816), былъ священникомъ, но, недовольный современнымъ ему строемъ школы и церкви, основалъ въ Челъзи учебное заведеніе на началахъ чистаго деизма. Школа эта, чрезвычайно оригинально и остроумно задуманная, имѣла огромный успѣхъ, но просуществовала недолго, т. к. въ 1776 г. У., удрученный семейнымъ горемъ, закрылъ ее. Публицистич. дѣятельность

кот. съ этихъ поръ отдался У., доставила ему широкую популярность. Переѣхавъ въ 1792 г. во Францію, У. получилъ права франц. гражданина и принялъ участіе въ выработкѣ жирондистскаго проекта конституціи; послѣ казни Людовика XVI У. вернулся въ Англію и въ 1803 г. основалъ тамъ „Literary Fund“ для вспоможенія нуждающ. литераторамъ, послужившій образцомъ для всѣхъ аналогичныхъ континентальныхъ учреждений. Важн. соч. его: „Sermons on Religious Hypocrisy“ (1774); „Letters on Political Liberty“ (1782); „Lectures on Political Principles“ (1789); „Lectures on Education“ (1789).

**Уимбльдонъ** (Wimblon), гор. въ англ. граф. Сёрри, 54.876 ж. Обширн. площадь для спорта и народа. развлеченій.

**Уиндурдскіе острова**, см. *Антильскіе о-ва*, III, 183.

**Уинзеръ** (Windsor), гор. въ англ. гр. Беркширъ, на прав. бер. Темзы, 15.370 жит. Великолѣпный уинзерскій замокъ съ богат. картинн. галлерей и превосходнымъ паркомъ, былъ при королевѣ Викторіи любимой королевской резиденціей (преимуществ. лѣтней).

**Уинсфордъ** (Windsor), гор. въ англ. графствѣ Чеширъ, на р. Уинверъ; многочисл. солян. источн.; 10.770 ж.

**Уинчестеръ** (Winchester), гор. въ англ. граф. Саутгемптовъ (Гемпширъ), на р. Иченъ; 23.380 ж. Въ англо-саксонск. эпоху У. былъ столицей Вессекса и всей Англіи. Замокъ съ знаменит. „круглымъ столомъ“ короля Артура; худож. музей.

**Уисконсинъ** (Wisconsin), одинъ изъ сѣв.-центральныхъ штатовъ С.-Ам. Соед. Шт., 143.113 кв. км.; орош. р. Миссиссиппи и ея притоками. Клим. вообще умѣренный, но зимой суровый. Главн. занятіе населенія (2.333.860 ж.)—земледѣіе (маисъ, пшеница), отчасти скотовод., рыболов. и горн. дѣло (богат. залежи желѣза, свинца и мѣди). Главн. гор. Мадисонъ.

**Уистити**, см. *игрушковые*.

**Уистлеръ** (Whistler), Магъ Нейль, живописецъ (1834—1903). Его предки переселились изъ Ирландіи въ Америку въ началѣ XIX в. Дѣтство У. провелъ въ Россіи, куда былъ приглашенъ его отецъ въ качествѣ строителя Николаевской желѣзной дороги. По смерти мужа мать съ сыномъ вернулась въ Америку и отдала его въ военную школу. Но У. скоро оставилъ военную карьеру и въ

Парижѣ сталъ заниматься живописью и гравированіемъ. Въ 1838 г. У. издалъ первую серію гравюръ, въ 1859 г. выступилъ впервые съ картинами. Ни то ни другое не имѣло успѣха. Въ 1874 г. У. повезъ свои картины въ Лондонъ и тамъ поселился, но не надолго. Его безпокойная натура требовала непрерывныхъ переѣздовъ съ одного мѣста на другое. Венеція была его любимымъ мѣстопробываніемъ. Изъ наблюденій природы, изъ вліяній, какія пережилъ У., вращаясь въ художественныхъ кругахъ Парижа и Лондона, и сложилось его изысканное искусство. Прерафаэлиты, Веласкесъ, Тернеръ, парижскіе импрессионисты, японцы,—изъ всего этого получилось причудливое сочетаніе индивидуальнаго художникъ, пошедшій совсѣмъ особымъ путемъ. Этотъ путь опредѣлился въ 1874 г., когда У. выставилъ въ Лондонѣ „Портретъ моей матери—сочетаніе чернаго съ сѣрымъ“ и „Портретъ Карлейля—сочетаніе чернаго съ сѣрымъ“. Оба портрета представляли гамму тонко подобранныхъ сѣрыхъ и черныхъ тоновъ. На первомъ портретѣ изображена была въ черномъ платьѣ пожилая женщина, недвижно сидящая, ушедшая въ глубокое раздумье. Серебристо-сѣрые тона наполняютъ атмосферу таинственностью. Все просто, гармонично и величаво. Портретъ Карлейля тоже въ профиль. У сѣрой стѣны на черномъ стулѣ сидитъ знаменитый писатель. На немъ черный скротукъ, черныя перчатки, у него черная шляпа, на колѣняхъ черный плащъ. Тяжелый и мрачный туманъ окутываетъ фигуру и скорбное лицо: обычная отчетливость очертаній исчезла. То же и въ пейзажахъ У. Онъ называетъ ихъ „нотами“, „гармоніями“ и „ноктюрнами“, „сочетаніемъ чернаго съ золотомъ“ („Ночной фейерверкъ“), „сочетаніемъ фіолетоваго съ зеленымъ“ (Дьепъ), „сняго съ золотомъ“ (Вальпарайзо), „глубокого съ серебромъ“ (Трувилъ). Онъ пишетъ мягкія дымчатые туманности Лондона, тускляя воды Темзы, отражающія береговые огни, сонныя воды лагуны Венеціи. Англійская публика, привыкшая къ содержанію въ картинахъ, къ разсказу или иллюстраціи, къ яснымъ очертаніямъ и опредѣленности, встрѣтила произведенія У. осужденіемъ. Рѣснингъ

обрушился на У. съ чрезвычайной рѣзкостью, обвиняя У., что онъ, бросилъ горшокъ красокъ въ лицо публикѣ“. У. возбудилъ противъ Рёскина процессъ и получилъ одинъ пенсъ за понесенные убытки. Въмѣстѣ съ процессомъ У. велъ борьбу брошюрами и парадоксальными лекціями, которыя У. читалъ у себя для избранной свѣтской публики. У. заявлялъ, что онъ не считаетъ искусствомъ ту живопись, которая „угождаетъ буржуазному вкусу повѣствовательнымъ содержаниемъ картинъ“. Онъ противъ того направления, которое стремится воспроизводить непосредственно природу, какова она есть. Задача художника, не разглядывать въ микроскопъ цвѣты, созданные природой, не дѣлать никакихъ ботаническихъ наблюденій, а созерцать ихъ взоромъ эстета, дѣлающаго тонкій подборъ блестящихъ красокъ и сіяющихъ тоновъ, чтобы вдохновляться ими для созданія новыхъ гармоній“. Задаваясь только такими чисто красочными задачами, живопись станетъ, по убѣжденію У., такимъ же свободнымъ искусствомъ, какъ музыка, и высшій моментъ развитія этого искусства наступитъ тогда, когда публика перестанетъ требовать отъ художника сюжетовъ, а будетъ находить художественное удовлетвореніе въ гармоніи красочныхъ сочетаній. Такія сочетанія творилъ У. и бралъ изъ музыки заглавія для своихъ картинъ—гармонія, ноты, ноктюрны. У. стремится освободиться отъ рисунка и все сводитъ къ краскамъ. Но нѣжныя сочетанія красокъ вызываютъ въ его картинахъ впечатлѣніе формъ и дѣйствуютъ не только на глазъ, но и будятъ сложныя и глубокія настроенія. У. писалъ масляными красками, пастью, литографировалъ и гравировалъ. Его гравюры (свыше 200), вышедшія четырьмя сериями, представляютъ поразительные листы, гдѣ сила и поэзія достигнуты чрезвычайно простыми средствами. Особенно хороши по мягкости и интимности пониманія природы виды Венеціи. Споръ, поднятый У., въ концѣ концовъ рѣшился въ его пользу. Къ послѣднимъ годамъ его жизни борющийся съ нимъ прерафаэлитизмъ долженъ былъ уступить первенство У. Принципы У. восторжествовали. Онъ былъ признанъ однимъ изъ самыхъ крупныхъ жи-

вописцевъ XIX в. Онъ вызывалъ восхищеніе и подражаніе. У. изданы: „Ten o Clock“, (1885/88). Объ У. см. *Wedmore*, „Whistler's Etchings“ (1899); *Way and Dennis* (1901); *Duret* (1904); *Benedite* (1905); *Pennell* (1908); *Sickert* (1908); *Bydъ*, „Уитлеръ“ (1910); *Rutter* (1911); *Crane*, „W. Morris to Whistler“ (1912). *Н. Турасовъ*.

**Уитби** (Whitby), портов. гор. въ англ. графствѣ Йоркъ, при впаденіи Иска въ Сѣверн. море, 11.139 ж. Старинн. аббатство VIII в., возобновл. въ XI в.

**Уитвортъ** (Whitworth), городъ въ англ. гр. Ланкаширѣ; каменноуг. копи; 8.872 ж.

**Уитирь** (Whittier), Джонъ Гринлефъ, америк. поэтъ, родъ въ 1807 г., сынъ фермера-крестьянина (фермерскій бытъ изображенъ имъ въ поэмѣ „Snow-Bound“), квакеръ (правы квакерской секты описаны имъ въ рассказахъ „Old Portraits and Modern Sketches“, 1850), былъ сначала журналистомъ, издавалъ (1829) „American Manufacturer“, потомъ выступилъ съ рассказами въ прозѣ и стихахъ изъ исторіи колонизаціи и борьбы съ индѣйцами („Legends of New England“, 1831), въ 1830-хъ гг. примкнулъ къ абolicіонистскому движенію, съ вождемъ котораго, Гаррисономъ, онъ былъ лично знакомъ, былъ членомъ Лиги уничтоженія рабства (см. его рассказъ „The Antislavery Convention“, 1833), ратовалъ за эмансипацію негровъ въ рядѣ брошюръ („Justice and Expediency“, „The Abolitionists“, „Letter to S. G. Sewall“ и др.), въ 1847 г. былъ однимъ изъ редакторовъ абolicіонистскаго журнала „National Era“, прѣдствновалъ гражданскую войну, какъ конецъ рабства, ум. въ 1892 г. — Самый выдающійся поэтъ абolicіонизма, У. посвятилъ свои лучшія стихотворенія— „Voices of Freedom“—дѣлу освобожденія негровъ (среди нихъ знаменитыя: „The Slave Ships“, „The Hunters of Man“, „Massachusetts to Virginia“, „The Sentence of J. Brown“ и др.). Къ вопросу о положеніи негровъ онъ неоднократно возвращался и потомъ (въ „The Panorama“ и пр.). Его пѣсня: „Song of the Boatmen“ (на негритянскомъ діалектѣ) распѣвалась въ дни гражданской войны. Стихотворенія, навѣянные этой послѣдней, собраны въ сборникѣ „In War Time“ (1863). Въ своихъ „Songs of Labor“ У. былъ однимъ изъ первыхъ поэтовъ труда (воспѣвая плотниковъ, рыбаковъ, сапожниковъ и т. д.).

Романы его („Margaret Smith's Journal“; „Summer with Dr. Singletary“) порою напеминаютъ Готорна. Для знакомства съ его религиозными воззрѣніями важны статьи и письма подъ заглавіемъ „The Inner Life“. Врагъ всякаго угнетенія, социальнаго и духовнаго, У. былъ, вмѣстѣ съ тѣмъ, однимъ изъ пионеровъ и женской эмансипаціи, ратуя за политическое равноправіе женщины. Собр. соч. въ 7 т. вышло въ 1888 (Riverside Ed.).—См. *Pickard*, „Life and Letters of J. G. W.“; *Carpenter*, „J. G. W.“ („American Men of Letters“). *В. Фроче.*

**Уитлендеры** (голландск. „переселенцы“), обозначеніе англійскихъ переселенцевъ въ южн.-африканск. республикахъ, до присоединенія ихъ къ Англии не имѣвшихъ гражданскихъ правъ, въ отличіе отъ постоянныхъ жителей—буровъ. Неравноправіе У. послужило для англійскихъ империалистовъ однимъ изъ внѣшнихъ поводовъ для войны съ бурскими республиками, см. VII, 222.

**Уитманъ** (Whitman), Уотъ, американскій поэтъ, род. въ 1819 г., отъ отца—крестьянина-ремесленника, былъ учителемъ, наборщикомъ и журналистомъ (издавалъ еженедѣльникъ „The Long Islander“, 1839; газету „Eagle“, 1846—47), во время гражданской войны (1863) былъ братомъ милосердія (его письма, писанные матери съ театра военныхъ дѣйствій, изданы въ 1897 г. подъ заглавіемъ „The Wound Dresser“; войны посвящены и наиболѣе цѣнные страницы въ его „Specimen Days“, 1882), послѣ войны былъ чиновникомъ въ министерствѣ внутреннихъ дѣлъ, но уволенъ въ качествѣ „безнравственнаго“ поэта, ум. въ 1892 г. Въ 1855 г. У. издалъ въ свѣтъ свои „Leaves of Grass“, долженствовавшія положить основаніе „американской“ поэзіи. Порывая съ традиционными приемами стихотворнаго искусства (дѣленіемъ на строфы, рیمой, размѣромъ), пользуясь ритмической прозой, порою импрессионистически сопоставляя длинный рядъ словъ-образовъ, У. воспѣвалъ большой городъ, уличную суетолову, немолчный трудъ машинъ, рабочій людъ и народную массу, кипучую жизнь промышленно-демократическаго общества. Пантеистъ по своимъ философскимъ взглядамъ, У. былъ вмѣстѣ съ тѣмъ гѣвцомъ органическаго единства

и родства всѣхъ явленій міра, гѣвцомъ равноцѣнности и равноправія людей, международной солидарности. Помѣщенный въ отдѣлѣ „Адамъ и Ева“ стихотворенія показались безнравственными, и противъ автора поднялась травля, противъ которой энергично возсталъ Дугласъ О'Конноръ въ своей книгѣ „The Good Gray Poet“ (1865). Въ 1871 г. „Побѣги травы“ вышли вторымъ изданіемъ съ дополненіями. Кромѣ того, У. издалъ еще „November Boughs“ (1888) и „Good Bye, my Fancy“ (1891), гдѣ прощался передъ смертью со своей музой. Свою жизнь У. рассказалъ въ предисловіи къ „Ноябрьскимъ вѣткамъ“, свои взгляды на задачи американской поэзіи, на будущность демократіи и Америки онъ изложилъ въ сборникѣ статей „Democratic Vistas“ (1870). У. оказалъ большое воздѣйствіе на европейскую поэзію въ концѣ XIX и особенно въ началѣ XX в. Въ Германіи, въ 90 г., гдѣ Шляфъ написалъ о немъ этюдъ, другъ послѣдняго А. Гольцъ приступилъ, подъ влияніемъ У., къ реформѣ нѣмецкой поэзіи (Phantasia), во Франціи (на франц. языкъ его перевелъ бельгіецъ Базальжеттъ), значительная часть молодыхъ поэтовъ шла по его стопамъ, исходила отъ него, о чемъ свидѣтельствуютъ Вильдракъ, Барзенъ, Мерсеро, его подражатель Гильбо и др. Въ Италіи его считаютъ своимъ предшественникомъ футуристы въ лицѣ Маринетти. Въ Россіи его пропагандировалъ и переводилъ К. Бальмонтъ. Собр. соч. У. въ 10 т. изд. въ Нью-Йоркѣ у Putnam's Son. См. *Bucke*, „W. W.“ (1883); *Knortz*, „W. W.“ (1886); *Symonds*, „W. W.“ (1906); *Perry*, „W. W.“ (1908), „American Men of Letters“; *Carpenter*, „W. W.“ (1909), „English Men of Letters“). Русскій переводъ У. Чуковскаго конфискованъ. *В. Фроче.*

**Уитни** (Whitney), вершина въ Сьеррѣ Невадѣ, въ Калифорніи, 4.419 м. выс., высочайшая въ Соед. Штат. Америки.

**Уитстонъ** (Wheatstone), Чарльзъ, выдающ. англ. физикъ (1802—1875). Былъ сыномъ торговца музыкальными инструментами и первоначально занимался изготовленіемъ музыкальных инструментовъ, въ то же время много читая. Затѣмъ заинтересовался акустикой и вскорѣ своими работами въ этой области приобрѣлъ извѣстность. Въ 1837 г. онъ изобрѣлъ „стрѣлочный“ электромагнитъ

ный телеграфъ; далѣе—калейдофонъ и (зеркальный) стереоскопъ. Онъ придумалъ также способъ вращающагося зеркала для изслѣдованія быстро протекающихъ оптическихъ явленій (какъ, напр., электрической искры); указалъ, что каждый металлъ даетъ характерный для него спектръ. Ему принадлежитъ изв. способъ измѣрять сопротивление проводниковъ, носящій названіе „Уитстонова моста“ (см. *электрическія измѣренія*). Онъ является также однимъ изъ изобрѣтателей динамомашинъ (съ отвѣтвленными возбужденіемъ).

А. Б.

**Уичерли** (Wucherley), англ. драматургъ, род. въ 1640 г., сынъ роялиста, воспитывался во Франціи, въ дни реставраціи вернулся въ Англію, былъ сначала юристомъ, потомъ драматургомъ и придворнымъ, женился на богатой графинѣ, послѣ ея смерти быстро растрагилъ ея состояніе, сидѣлъ въ тюрьмѣ за долги, Іаковъ II назначилъ ему пенсію, ум. въ 1716 г. Въ комедіяхъ У. („Love in a Wood“; „The Country Wife“; „The Gentleman Dancing Master“) рѣчь идетъ о совращеніяхъ, измѣнахъ, и весь „интересъ“ пьесъ—въ откровенно разрисованныхъ эротическихъ сценахъ, которымъ онѣ и обязаны были своимъ успѣхомъ у придворно-аристократ. публики времёнъ реставраціи. Въ пьесѣ „The Plain Dealer“ У. пытался (хотя и неудачно) изобразить типъ благороднаго человѣка, излѣчивающагося отъ своей неосновательной мизантропіи. Комедіи У. изд. W. Ward'омъ.—См. *Klette*, „W., Leben u. dramatische Werke“; *Krause*, „W. u. seine französischen Quellen“.

В. Фр.

**Уичита** (Wichita), городъ въ сѣв.-амер. шт. Канзасъ, въ центрѣ земледѣльч. района. 52.450 ж.

**Уишо** (Wishaw), городъ въ шотландск. граф. Ланаркъ. Каменноуг. копи. 20.870 ж.

**Уй**, несудоходн. рѣка Оренб. губ., начин. въ троицк. у., течеть частью на границѣ Тургайск. обл., послѣ 300 в. теч. впад. слѣва въ Тоболъ.

**Уй**, прав. прит. Иртыша, въ Тобольск. г., вытек. изъ Васюганскаго болота; дл. 150 в., шир. 10—35 саж.

**Уйгуры**, народъ тюркскаго происхожденія, кот. нѣкогда игралъ весьма важную роль въ исторіи Средней Азіи. См. *киргизы* (XXIV, 141/42), *Монголія* (XXIX, 290/91) и *урало-алтайскіе языки*.

**Уйда** (Ouida), псевдонимъ англ. писательницы де ла Рамэ, см. III, 55.

**Указная часть**, см. XXIX, 605.

**Указъ**, см. XX, 462/66.

**Укаяли** (Usayali), прав. прит. Амазонки въ Перу, бер. нач. въ Кордильерахъ, въ сѣв. отъ оз. Титикака; дл. теч. ок. 2.400 км.; судоходенъ на значит. протяж.

**Укереве**, озеро, см. *Викторія-Ньянца*.

**Укинцы**, см. XXIII, 266.

**Уклейка**, см. *верховодна*.

**Украина**. *Украинскій языкъ*, терминъ, которымъ въ теченіе послѣднихъ 30—40 лѣтъ почти вытѣсненъ прежній, болѣе широкій терминъ: „языкъ малорусскій“<sup>1)</sup>. Слово „украина“ въ старину значило просто „пограничье“. Во времена вел. княж. Кіевского XII в. мы находимъ, напр., упоминаніе объ „украинѣ“ Галицкой, точнѣе Галицко-волынской, на пограничьи области Смоленской (см. „Ипат. лѣт.“ подъ 1189 г.), и одновременно встречаемъ сообщеніе, подъ 1187 г., объ „украинѣ“ приднѣпровской, лѣвобережной (нын. Полтавщинѣ). Послѣ татарскаго нашествія XIII в. подъ „украиною“ понимались у малорусовъ преимущественно лишь земли приднѣпровскаго степного пограничья (Украина лѣвобережная и Украина правобережная). Съ XV—XVI вв. здѣсь развилось казачество, и тогда территория „Украины“ значительно расширилась какъ по лѣвому, такъ и по правому берегу Днѣпра. Въ XVII в. казачество Украины, т. е. Приднѣпровья, явилось выразителемъ національныхъ идеаловъ всего мр. народа, а въ XVIII—XIX в. новая мр. литература произошла изъ этой же казацкой Украины. Котляревскій, Гулак-Артемовскій, Квитка-Основьяненко, Шевченко и др. таланты литературно разработали живую мр. рѣчь своихъ родныхъ мѣстностей, и она, рѣчь „собственно-украинская“, легла въ основу литер. языка всѣхъ малоруссовъ, какими бы они ни говорили мр. нарѣчьями и говорами; всѣ национально-сознательные малоруссы, россійскіе ли подданные или австрійскіе, отъ Кавказа до Карпатъ, понемногу привыкли называть себя „украинцами“. Правда, въ литературныхъ спорахъ малоруссы, говоря о чертахъ несходства между рѣчью

<sup>1)</sup> Сокращенно, им. „малорусскій“ будемъ имѣть „мр.“: а „вкр.“—великорусскій.



малоруссовъ австрійско-подданныхъ и россійско-подданныхъ, все еще часто именуютъ одну рѣчь „галицкой“, а другую— „украинской“ и противопоставляютъ „австрійскихъ русиновъ“ подлиннымъ „украинцамъ“, т. е. суживаютъ смыслъ термина „У“; но за послѣднія времена даже въ такихъ случаяхъ предпочитаютъ соблюдать терминологию: „рѣчь У. Австрійской“ и „рѣчь У. Россійской“. Спорить противъ замѣны имени „малорусский“ именемъ „украинский“, которымъ малоруссы дорожатъ, было бы и безцѣльно: житейская практика предпочтѣваетъ филологическую точность. Все же филологи, надо полагать, еще долго не откажутся отъ несбывчиваго термина „мр. языкъ“, какъ ради точности диалектологической, такъ и изъ-за соображеній объ исконной исторіи развитія мр. языка. Число всѣхъ малоруссовъ полагаютъ свыше 35 милл. (великоруссовъ—свыше 65 милл., бѣлоруссовъ—ок. 8 милл.). Антропологическаго единства между ними нѣтъ (ср. труды Гильченка, Ивановскаго). Если въ крови великоруссовъ сильна примѣсь финская, то въ крови малоруссовъ, по крайней мѣрѣ степныхъ, сильна примѣсь тюркская.

Въ *диалектологическомъ* отношеніи мр. яз. распадается на двѣ крупныя, но неравныя вѣтви: меньшая (ок.  $\frac{1}{3}$ )—нарѣчіе зап.-мр.; бѣльшая (ок.  $\frac{2}{3}$ )—нарѣчіе вост.-мр.; и каждая изъ обѣихъ вѣтвей въ свою очередь распадается на два типа: одинъ типъ—говоры обычныя, фонетически развитыя; другой типъ—говоры болѣе рѣдкіе, захолустныя (горныя или болотныя), фонетически недоразвитыя, иначе—архаичныя. Область нарѣчія зап.-мр. политически частью оторвана отъ прочихъ мр. областей; сюда относятся австрійскія земли Галичина, Буковина и Угорская Русь, изъ которыхъ много мр. колонистовъ переселилось и въ Америку; подъ властью Россіи зап.-мр. нарѣчіемъ говорятъ Подолье съ сѣв. Бессарабіей, Подляшье и значительная часть Волыни. Область нарѣчія вост.-мр. занимаетъ огромное пространство отъ днѣпровскаго Правобережья (Кіевщины и пр.) до Дона и Кавказа, равно какъ включаетъ въ себя мр. колоніи на Дальнемъ Востока. Отличіемъ зап.-мр. нарѣчія отъ вост.-мр. является, напр., отдѣленіе *ся* (зап.-мр. „ся бо ю“—вост.-

мр. „бо ю ся“), порядочное несходство удареній, особенно при сопряженіи (зап.-мр. „хѣджу, принесла“=вост.-мр. „хожѣ, ходѣ, принесла“), твердое *т* въ 3-мъ л. (зап.-мр. „він ходитъ“=вост.-мр. „він ходить“), окончаніе *его* (чит. эю) въ род. пад. мѣст. (зап.-мр. „до него“=вост.-мр. „до нѣого, до йѣого“), твердое склоненіе прилагательныхъ на *ий* (зап.-мр. „третій, третл, трете“=вост.-мр. „третій, третя, трете“), твердость с въ окончаніи *скій, кий* (зап.-мр. „русскій, турецкій“=вост.-мр. „русьскій, турецкій“), неудоенность согласныхъ передъ окончаніемъ *е* (зап.-мр. „жите, хѣдже“=вост.-мр. „життя, ходнтя“), и мн. др.; между прочимъ, зап.-мр. выговоръ звука *и* (изъ *й* и *й*) очень грубъ, онъ тверже русскаго *ы* (напр., зап.-мр. „лыко, сыла“), тогда какъ въ вост.-мр. нарѣчій здѣсь слышится средній звукъ между *ы* и *і*, на письмѣ выражающійся черезъ букву *и* (вост.-мр. „лыко, сила“). Въ говорахъ переходной области *между* обѣими нарѣчіями всѣ эти черты крайне смѣшиваются; и, напр., зап. Кіевщина, съ ея яснымъ основнымъ вост.-мр. типомъ, содержитъ и черты рѣчи подольской. Взаимопониманію обѣихъ нарѣчій всѣ черты указаннаго фонетическаго несходства препятствуютъ очень мало; и недоразумѣнія между малоруссомъ зап. и вост. коренятся преимущественно въ несходствѣ словъ въ обозначенія одинаковыхъ понятій: зап.-мр. словарь ближе къ польскому, вост.-мр. словарь ближе къ русскому. Случается даже, что малоруссъ вост. далеко не свободно понимаетъ мр. западнаго. Внутри каждая изъ обѣихъ названныхъ нарѣчій, какъ западнаго, такъ и восточнаго, разъединенность вносится наличностью говоровъ *архаичныхъ*, съ ихъ своеобразной, рѣзко-обособленной, недоразвитой фонетикой. Въмѣсто излюбленнаго обычнаго мр. *і* („кйнъ, лис, шість“), въ архаичныхъ говорахъ донинѣ удержались дифтонги, т. е. двугласныя звуки (напр., „куонь, куынь“=вкр. конь; „ліэс, шіэсть“=вкр. лѣсъ, шесть). Такую архаическую двугласность (нѣкогда общую для рѣчи всѣхъ малоруссовъ) въ зап.-мр. нарѣчій сохраняютъ кое-какіе говоры карпатскихъ горцевъ (въ Австро-Венгріи) и Подляшье (въ Россіи), а въ вост.-мр. нарѣчій этотъ дифтонгизмъ уцѣлѣлъ у

жителей Полѣсья (кіевско-волинско-минско-черниговско-полтавскаго). Иногда диалектологи предлагают считать всѣ нынѣшніе дифтонговые говоры, въ ихъ совокупности, за одну общую группу, которую классифицируютъ какъ особое „сѣв.-мр. нарѣчіе“. Но подобная, чисто механическая, объединительность въ дѣлѣ классификаціи архаичныхъ говоровъ неудобна потому, что при дальнѣйшемъ анализѣ придется разбить архаичное „сѣв.-мр. нарѣчіе“ опять-таки на тѣ же двѣ вѣтви: зап. и вост., послѣ чего окажется, что западные изъ сѣв.-мр. говоровъ — это органический, зародышный прототипъ всего зап.-мр. нарѣчія, а восточные изъ нихъ — прототипъ всего нарѣчія восточнаго. Въ отношеніи къ письменному, литературному укр. языку архаическіе говоры, какъ захолустная рѣчь крайне ничтожнаго меньшинства малоруссовъ, недоразвита, для иныхъ даже „смѣшная“, остались для прочихъ малоруссовъ лишь отяготительнымъ, бесполезнымъ привѣскомъ, съ которымъ литер. языкъ абсолютно смѣять не считается. Однако для историка-лингвиста изученіе архаичныхъ говоровъ въ высшей степени полезно и интересно, потому что они — живой, наглядный образчикъ того, чѣмъ былъ мр. яз. лѣтъ 600 назадъ, въ XIV в.

Исторія мр. яз., довольно сложная, въ краткихъ чертахъ сводится къ слѣдующему. Всѣ слав. языки распадаются на три семьи: а) западную (языки полабскій, польскій, чешскій, словацкій, лужицкій), б) южную (болгарскій, сербохорватскій, словѣнскій) и в) восточную, въ которой имѣются три вѣтви — южная, средняя и сѣверная, или, по болѣе новой терминологіи, языки малорусскій, бѣлорусскій и великорусскій. Вост.-слав. семья иначе называется *русской*, по имени той „русской“ (т. е. норманской-варяжской) династіи, которая въ кіевскій великокняжескій періодъ властвовала изъ Кіева надъ всѣми вост.-слав. племенами. Въ доисторическую эпоху, лѣтъ за двѣсти до призванія варяговъ, языкъ всѣхъ вост. славянъ былъ несомнѣнно одинъ, и отличалась та единая вост.-слав. рѣчь отъ южно-слав. и зап.-слав. такими признаками: 1) полногласіемъ (общерусское „борода, молоко, берегъ“; ц.-слав. „брада, млѣко, брѣгъ“; польск.

broda, mleko, brzeg); 2) смягченіемъ зубныхъ *δ, т* и сочетаній *кт, гт, хт* — въ [δ]ж и ч (общер. „ход[δ]жу, свѣча, ночь“; ц.-сл. „хождѣ, свѣшта, ношть“; польск. *chodzę, swiesca, noc*); 3) зачиннымъ *о* вм. *е* (общер. „олень“; ц.-сл. „іелень“; польск. *jelen*). Такъ же, вм. носовыхъ юсовъ *ж* и *л*, всѣ вост. славяне успѣли еще въ концѣ періода своего языковаго единства выработать неносовые звуки *у* и *я* („дубъ, зять“; ц.-сл. „дабъ, зять“; польск. *dąb, zięć*); прарусское *ж* звучало *іэ*; несомнѣнно, что еще въ обшрусскую эпоху глукіе гласные *э* и *ь* (краткое *у* и краткое *і*) звучали во всей вост.-слав. семьѣ нѣсколько иначе, чѣмъ въ прочихъ слав. языкахъ, — вѣроятно, съ легкою склонностью къ *о* и къ *е*. О срокѣ, когда кончился періодъ полнаго вост.-слав. (или прарусскаго) языковаго единства, можно строить только предположенія. Одинъ изъ самыхъ авторитетныхъ филологическихъ исследователей, акад. А. А. Шахматовъ, въ своемъ новѣйшемъ трудѣ: „Очеркъ древнѣйшаго періода исторіи русск. яз.“ (1915) съ опредѣленностью высказываетъ: „Распаденіе вост.-слав. племень и ихъ языка относится (въ своемъ постепенномъ ходѣ) къ VII и VIII в.; вѣроятно, къ IX в. восходитъ (какъ завершеніе процесса) распаденіе единаго русскаго племени на три племенные группы: южную, сѣверную и восточную“ (стр. XXXVI и стр. XXV). Все же правдоподобно, что даже въ IX в., когда варяги основывали на вост.-слав. территоріи „русское“ государство, единство рѣчи всѣхъ вост.-слав. племень еще не было нарушено ничѣмъ практически очень крупнымъ. Отдѣльные говоры трехъ вост.-слав. группъ должны были, конечно, ужъ и тогда имѣть очень характерныя черты. Но какого-нибудь взаимнаго непониманія между ними мы допустить не смѣемъ въ IX в. Вѣдь въ это время вообще всѣ славяне, даже совсѣмъ разныхъ слав. группъ, не ощущали сколько-нибудь сильнаго несходства между слав. языками. Если одновременная тогдашняя проповѣдь св. Кирилла и Меѳодія, апостоловъ изъ земли славянъ южныхъ, превосходно понималась въ Чехіи, странѣ славянъ западныхъ, то варяжскіе вожди, вокняжившіеся въ IX в. надъ славянами одной и той же группы, восточной, должны были ощущать отъ Новгорода до Черна-

го моря лишь безусловно-единый языкъ. Оттѣнки между говорами трехъ группъ вост.-слав. племень IX в. могли представлять преимущественно лишь ту разницу, какая вообще неизбежна между говорами одного и того же языка, разбросавшагося на огромномъ пространствѣ. Съ ощутимостью практическою, реальною, она по преимуществу сводилась, очевидно, къ несходству отдѣльныхъ словъ на сѣверѣ и на югѣ для обозначенія однихъ и тѣхъ же понятій; „баня“ (=сводъ, куполь зданія), „повонъ“ (=наводненіе), „вѣхътъ“ (=мочалка) и мн. другія южн. слова, которыя мы въ послѣдствіи знаемъ изъ начально-киевской лѣтописи и др. южн. памятниковъ, и которыя сплошь да рядомъ не могутъ быть объяснены безъ помощи современнаго мр. языка Киевщины, едва ли и въ IX в. извѣстны были на сѣверѣ (см. „Древнекиевскій говоръ“ А. Крымскаго въ „Извѣстіяхъ“ Русск. отдѣл. Акад. наукъ, 1907); а сѣверъ зато имѣлъ свои слова, неизвѣстныя югу IX в. Что касается оттѣнковъ фонетическихъ и морфологическихъ между вост. слав. говорами IX в., то тогдашняя разница въ этомъ отношеніи между югомъ и сѣверомъ едва ли тогда ужъ сознавалась въ житейскомъ обиходѣ какъ нарушение прарусскаго языковаго единства. Надо, впрочемъ, помнить, что касательно IX в. всякія филологическія сообщенія о типѣ старорусскихъ нарѣчій и о степени ихъ взаимной понятности или непонятности не носятъ характера безспорной точности, потому что письменныхъ данныхъ отъ IX в. мы не имѣемъ. Документальные вост.-слав. памятники, позволяющіе судить о языкѣ твердо, начинаются собственно только въ XI в.—въ Киевѣ ли, въ Новгородѣ ли. Положимъ, рѣчь южнор., именно приднѣпровская, имѣетъ записи еще отъ X в.—въ видѣ перечня именъ днѣпровскихъ пороховъ, даннаго греческими буквами у Константина Багрянороднаго (ум. въ 959 г.); но славянскими буквами южно-русскіе памятники идутъ только со временъ киевской державы Владиміра Святого—въ видѣ мелкихъ надписей X—XI вв.; а ю.-русск. книги, все равно какъ и сѣв.-р., дошли до насъ только отъ времени Владиміровыхъ дѣтей XI в. Оттого достоверную исторію мр. языка (все равно какъ и вкр.) прихо-

дится поневолѣ начинать только съ XI в., хотя бы многія мр. и вкр. черты готовы были еще и въ IX в. Старѣйшіе дошедшіе ю.-р. книжные памятники: изъ Киевщины—Изборники Святослава 1073 и 1076 гг., Синайскій патерикъ XI в., Житійный Успенскій сборникъ XII в. съ произведеніями также мѣстныхъ печерскихъ отцовъ, Богословіе Іоанна Дамаскина XII в., Студійскій Уставъ ок. 1193 г.; изъ Черниговщины — Румянцевская Лѣстница XII в. № 198; изъ Волины—отрывки Туровскаго Евангелія XI в.; изъ Червоной Руси — южногалицкія Слова Григорія Богослова XI в., сѣверногалицкое Евангеліе 1144 г., Вѣнскій Октоихъ XII—XIII в., Христинопольскій Апостоль XII—XIII в., сѣв.-гал. Евангеліе 1266—1301 г., буковинское болгаро-софійское Евангеліе XIII в., буков. Евангеліе поповича Евсевія 1288 г. и др. Писаны книги на чужомъ, церковно-слав. (болг.) языкѣ, но ю.-русск. писцы допускали невольныя описки въ духѣ своей живой рѣчи, и благодаря этому мы изъ-подъ церк.-слав. коры довольно легко улавливаемъ общій обликъ южно-русскаго языка лѣтописной киевской великокняжеской державы. И выясняется, что въ XI в. ю.-р. языкъ зналъ смѣшеніе звуковъ и и ѣ; такъ, въ кiev. Изб. 1073 г. „глаголетьсы“ (л. 9, εἰρηγῆσι), „сы мьнѣти начьнетъ“ (л. 47 об., ἐκατόν οὐρηθεῖν), „помыслы!“ (л. 49 об., ἐνώσαν), „ти ли сѣмъбеси!“ (л. 87), „неправды“ (л. 104 об.); „запови“ (л. 116), „прости ны“ (л. 122, вм. „прости ны“, ἀπὸ πλάτης ἡμᾶς), „плѣтолюбыя“ (л. 135), „на Амаеунты исцѣмъ“ (л. 153), „Ахимениды“ (л. 154), „выны“ (л. 154 об.), крайне часто „си“ вм. „сы“ (=сущій, напр., л. 257) или „сив“ вм. „сын“ (л. 154 об.), „о землябрьи“ (л. 203 об.), „посмятъи“ (л. 216, =посыинти, усмыновить) и др.; въ маломъ Изб. 1076 г. „осырѣю“ (л. 112, =осиротѣю); множество примѣровъ и въ червонорусскихъ Словахъ Григ. Богослова XI в. Параллельно съ отвердѣніемъ прарусскаго и появлялся у южноруссовъ XI в. очень мягкой звукъ *i* изъ стараго дифтонга *ie* (*ia*); и въ то время, когда въ средней и сѣв. Руси дифтонгъ *ie* сталъ понемногу съ XI в. превращаться въ *e*, мы находимъ въ кiev. Изб. 1073 г. „ницин“ (л. 5), „нимая“ (л. 142), „ними сутъ“ (л. 150), „пламене[е]тъ“ (л. 153 об.), „[с]имя“ (л. 67 об., σπέρμα), „исцили“ (л. 162), „въразу-

миане" (л. 264), "въ вѣри" (л. 17 об.), "о Авраами" (л. 113 об.), "на Квпри" (л. 163) и мн. др.; въ Изб. 1076 г. "пити въ миру" (л. 237, =въ мѣру); въ червонор. Григ. Бог. XI в. "стины" (л. 6) и т. п. (ср. нын. мр. "стіна", "міра", "німий" и т. п.). Въ звукѣ *с*, который у ю.-русовъ XI в. еще не звучалъ твердо (т. е., напр., слова: "везе", "небо", "дерево" еще не звучали на соврем. мр. ладъ: "веза", "небо", "дерево"), различалось два отгѣнка. Одинъ—ближе къ *ѣ*, въ такихъ словахъ какъ "шесть" и "житие"; другой—ближе къ *о* или къ *ѣ*, именно—передъ твердыми слогами и во флексіяхъ склоненій, такъ что "жена", "ледъ", "на немъ", "на ней", "въ сеи сторонѣ" произносились приблизительно какъ "жѣна", "лѣдъ", "на нѣмъ", "па нѣй", "въ сѣй сторонѣ". Въ первомъ случаѣ изъ подъ пера ю.-русса XI в. легко появилась вмѣсто *е* буква *я*; напр., въ Изб. 1073 г. (л. 57) вм. "житие" писалось "жития" (ср. нын. мр. "життя", при ввр. "житьѣ"), и начертаніями этого типа кiev. Изб. 1073 г. изобилуетъ чрезвычайно. Во второмъ случаѣ мы вмѣсто *е* встрѣчаемъ съ XI в. букву *о*: "чоловѣка" (Изб. 1073, л. 179 об.), "жона" (Изб. 1076 г., л. 181 об.), "ничосо" (Григ. Бог. XI в., л. 24) и т. п.: (ср. нын. мр. "чоловіка", "жона", "нічого"); лѣтѣсто спустя это явленіе оказалось чревато очень важными звуковыми послѣдствіями. Неударное *о* было въ XI в. чистѣйшее *о*, которое однако при случаѣ могло склоняться то въ сторону *у*, то въ сторону *а*. По сосѣдству съ *о* и съ *е* неударное *о*, какъ діалектически и теперь на У., способно было суживаться и превращаться въ *у* (и тогда ю.-р. писцы XI в. писали "уружье" вм. "оружье", "не мгуши" вм. "не могуши"). По сосѣдству же съ *а* неударный звукъ *о* могъ расширяться и превращаться самъ въ *а*, такъ что нынѣшнее укр. "багатий" (изъ "богатый") видно ужъ и изъ памятниковъ XI в.; такую же черту показываетъ намъ Приднѣпровье XI в. и въ словахъ иностранныхъ: (отъ Амона—Аманите" въ кiev. Изб. 1073 г. (л. 137), "Иоанъ скаластикъ" въ заглавіи черниг. Румянц. Лѣтв. XII в., даже "панахида" (на ряду съ "панохида") въ Студ. Уставѣ ок. 1143 г. (л. 270 об., ср. нын. мр. "панахида"). Неударный звукъ *у* могъ полу-

сечь Изб. 1073 г., подобно нынѣшнему кievлянину, вмѣсто "середъ" произносить "уредъ" (л. 18 об. "на урѣды", *προς βλάβην*); у него же мы читаемъ "прауда" (л. 60 об.); онъ же достаточно смѣшивалъ предлоги *въ* и *у*; и въ червонор. Григ. Богос. XI в. знаменитое изреченіе Пилата передано: "еже уписалъ есмь, эписахъ" (л. 143). Впрочемъ, нынѣшнее любимое малоруссами свободное чередованіе предлоговъ *у* и *въ*, хотя и выразительно проявляется въ XI в., оказывается прочно вкоренившимся явленіемъ лишь вѣкъ спустя (черниг. Лѣтв., Вѣнск. Октоихъ и др.). Согласное *г* (теперь оно у мр. звучитъ *h*, а у вкр. *g*) звучало у ю.-русовъ XI в. какъ звукъ длительный, т. е. ни въ какомъ случаѣ не какъ *g*; Константинъ Багрянородный X в. передавалъ въ именахъ днѣпровскихъ пороговъ то черезъ гамму (звукъ длительный), то даже черезъ греческую букву *χ*; такъ и червонор. писецъ Григ. Бог. XI в. писалъ "ходѣ" вм. "годѣ" (л. 146) и, наоборотъ, вмѣсто "слухъ" онъ писалъ "слугъ" (л. 336, *ἀκούη*); кiev. писецъ Изб. 1073 г., передѣлывая имя царя Авгаря въ "Авзаръ" (л. 262), засвидѣтельствоваль тѣмъ свое произношеніе *г* за *h*; часто онъ и вовсе пропускалъ букву *г*; напр., "отъ едино" (л. 18 об., вм. *единого*), "томления вражско" (л. 185 об., = вражского), "мночьстныхъ" (л. 264, =многочестныхъ), "рече Бо" (л. 50, *ὁ θεός*) и мн. др.; въ Изб. 1076 г. "сърѣшу" (л. 1 об., вм. "сърѣшу"), "изниеть" (л. 237, вм. "изгниеть"); на черниг. чарѣ ок. 1151 г.: "своего осподаря" и т. д. Слоги *рю* и *ру*, *ря* и *ра*, какъ и теперь, легко путались въ юн. Руси XI в.; въ Изб. 1073 есть и "дарю" (л. 144) и "цару" (л. 143 об., л. 185 об., л. 260 об.), есть и "кумира" (л. 251 об.) и "кумиря" (л. 120), "твору волю" (л. 158), "растворается" (л. 211 об.) и т. п.; то же и въ другихъ ю.-русск. рукописяхъ XI в. Въ области склоненій ю.-р. рѣчь XI в. отличалась, какъ и теперь, соблюденіемъ той старинности, которую ужъ и тогда теряла рѣчь сѣв. Руси. Если малорусск. донинѣ образуетъ дат. и мѣстн. падежи съ переходнымъ смягченіемъ ("на дорогѣ", "дівці", "в кожусі"), если онъ соблюдаетъ пад. зв. ("дівко! чоловіче! коню!"), сохраняетъ дат. пад. на "ові" ("чоловікові") и т. п., то понятно, что такъ все было и въ XI в.; и

тогда же болѣе архаичное „духови“ (напр., Григ. Бог. XI в., л. 357) чередовалось съ „духовъ“ (л. 356 об.). А тѣмъ временемъ сѣв.-руссѣ XI в. обнаруживали уже наклонность образовывать формы „дѣвѣжѣ“, на дорожѣ, въ кожухѣ“ (ср. у писца новгород. Минен 1096 г., рабу твоему Дѣмькѣ“), зват. пад. они замѣняли именительнымъ, питали неохоту къ дат. на *ови* и вскорѣ его вовсе забросили. Любимыя нын. украинцами имена муж. р. на *о* („дядько, Павло“ и др.) были очень употребительны издавна, напр., „Синько“ въ договорѣ Игоря съ греками 945 г., „Петро, Пауло“ въ Изб. 1073 г. (л. 262 об.), „Марко Печерникъ“ въ киево-печер. м-рѣ, „Василько“ и „дядько“ въ Нач. лѣтописи и т. п.; у вкр. XI в. мы видимъ ужъ начавшійся переходъ такихъ именъ въ разрядъ женск. склоненія (ср. то же новгор. „рабу твоему Дѣмькѣ“ 1096 г.). Но были въ ю.-р. склоненія XI в. и свои новообразования. Смѣшеніе дат. и мѣстн. падежей, по соврем. мр. типу „в густому лісу“ (=въ густомъ лѣсу), отразилось у писца Григ. Бог. XI в.: „о жестосрѣдному Фароусу“ (л. 305); въ киев. Богосл. I. Дамаск. XII в.: „о божьствннуму въплъщенію“ (л. 114), „о будущуму суду“ (л. 184—185). Въ род. мн. мягкаго различія, гдѣ великоруссы предпочли окончаніе *ей* (вкр. „врачей“, „дождей“, „монастырей“, мр. „врачѣю“, „дождѣю“, „монастырѣю“), ю.-русск. памятники показываютъ ясныхъ предвѣстниковъ нынѣшней мр. формы: ср. „врачевъ“ въ Изб. 1073 г. (л. 48 об., л. 105, л. 130 въ Синайск. Патер. XI в., (гл. 306) и въ черниг. Лѣств. XII в. (л. 81 об., л. 185 об.), „дѣждевъ“ въ Григ. Бог. XI в. (л. 290 об.), „плачевъ“ (тамъ же, л. 248) „монастыревъ“ въ печерск. Усп. Сб. XII в. (л. 32), „молевъ“ въ Изб. 1073 (л. 77 об.). Кстати сказать, „молю“, „полюнь“ и нѣк. др. принадлежали въ XI в. къ роду *муж.* (такъ и теперь по-мр.; по-вкр. „моль“ и „полюнь“—ж. р.); а вм. „паръ“ говорилось тогда „паръ“ (ж. р.; ср. совр. „сильна паръ“; вкр. „сильный паръ“). Въ склоненіи *мѣстоимѣній* исконность нын. мр. формъ „тобѣ“, „собѣ“ (тебѣ, себѣ) вполне подтверждается обильными показаніями всѣхъ памятниковъ XI в. Въ чередованіи *глагольныхъ* основъ на „—овати“ и „—ывати“ данныя ю.-русск. памятниковъ XI в. свидѣтельствуютъ о выговорѣ „—овати“. И если сѣв.-руссѣ эпохи дѣтей Владиміра

Св. склонялся къ окончанію „—ывати“ (ср. и нын. вкр. „распытывати“), то для киев. писца Изб. 1073 г. форма „роспытовати“ (л. 10) была единственной родной его формой (соврем. мр. „роспытувати“). Писецъ Изб. 1073 г. и вм. „бывати“ писалъ „бовати“ (л. 136 об. „знаменія боваху“); а такъ какъ неударная буква *о* часто означала подъ его перомъ звукъ *у*, то вполне возможно, что въ Киевѣ XI в. уже произносили по нынѣшнему: „роспытувати“ и „бувати“ (хотя на письмѣ такое ю.-р. „—увати“, съ начертанной буквою *у*, проявилось лишь вѣкъ спустя). Въ спряженіи другихъ глаг. основъ мы тоже часто узнаемъ въ XI в. нын. мр. формы; напр., древность соврем. мр. „біиси“, „біису“ и „вони біисать“ (въ противность вкр. „бѣи“, „бѣу“ и „бѣгутъ“), подтверждаемая и церк.-слав. языкомъ, ясна также изъ показаній киев. Изб. 1073 г. (л. 9 об., л. 131), Изб. 1076 г. (л. 9, л. 73), Григ. Бог. XI в. (л. 113), черниг. Лѣств. XII в. (л. 17 об., л. 45, л. 126 об.) и пр. Обычное нын. мр. окончаніе 1-го л. мн. ч. *мо* (ми знаемъ, „ми ходимо“ = мы знаемъ, мы ходимъ) случайно оказывается засвидѣтельствованнымъ въ ю.-русск. памятникахъ только съ XII в. (въ печерск. Усп. Сб. XII в.: „въровахомо“, л. 79; съ нечеткостью и въ Григ. Бог. XI в.: „прѣдъступаемо“, л. 361, *прѣошувемъ*); но сравнительно-языковѣдныя соображенія показываютъ, что это *мо* гораздо старѣе даже эпохи Киев. государства. Возходящее къ такой же сѣдой древности окончаніе 3-го л. наст. вр. на *тъ* (соврем. мр. „він носить“ и „він беретъ[ся]“<sup>1)</sup>), „вони носятъ“ и „вони берутъ“, т. е. онъ носитъ, беретъ, они носятъ, берутъ) встрѣчается на каждой страницѣ всѣхъ ю.-русск. памятниковъ XI в., хотя противорѣчитъ церк.-слав. правописанію. Отпаденіе флексіи *тъ* въ этихъ формахъ тоже оказывается въ XI в. вполне установившимся явленіемъ, такъ что нын. мр. формы: „він ѣе“ (=онъ есть), „він бере“ (=онъ беретъ), „він буде“ (=онъ будетъ), „він убивае“ (=онъ убиваетъ) очень обычны и въ киев. Изб. 1073 г. и въ червонорусск. Григ. Бог. XI в.; стяженіе *ае* въ *а* тамъ тоже въ полномъ ходу, напр.: „бывъ и отбыва“ (Изб. 1073 г.,

<sup>1)</sup> Въ сочетаніи съ „са“ теперь по-мр. форма „береть“ призабыта; говорится просто „берѣ“, безъ всякаго окончанія.

л. 230, л. 239 об.), „умлякаа“ (Григ. Бог., л. 284, *уѣмѣаа*). Въ глаголъ „быти“ 3-е л. ед. ч. „есть“ или „е“ по временамъ служило въ XI в., какъ и теперь, замѣною прочихъ лицъ: „мы повелѣни е“ (Изб. 1073 г., л. 34 об., *повелѣни е*), „ты чистъ есть“ (Григ. Бог., л. 112, *чистъ е*), „нѣдѣи есть“ (Изб. 1076, л. 215, в. м., „сутъ“). Той формѣ будущаго времени, въ которой у нынѣшнихъ малоруссовъ вспомог. глаголь имѣетъ видъ *му* („знати-му, знати-меш, знати-ме“ и т. д. = буду знать, будешь знать и т. д.), соответствуетъ въ памятникахъ XI в. болѣе архаичная форма, гдѣ вспомог. глаголь имѣетъ старинный видъ „имамъ“, т. е. „знати имамъ“ и т. д.; но начальное *и* въ „имамъ“ могло ужь отпадать, — и форма буд. вр. „изъдати матъ“ въ черниг. Лѣств. XII в. (л. 198 об.) есть первый шагъ къ нынѣшнему мр. „зайдати-ме“. Видна въ XI в. склонность выражать прош. время не только причастіемъ на *лъ* („онъ далъ есть“, „они дали суть“), но и причастіемъ на *въ* („онъ давъ есть“, „они давше суть“), напр., въ Изб. 1073 г. „онъ е събравъ“ (л. 77 об.), „е давъ“ (л. 89), „установивъ“ (л. 23 об., *установивъ*) и т. д. Изъ нихъ во множ. числѣ постепенно затѣмъ возобладала форма только на *лъ* (ср. нын. мр. „ми дали“, хотя еще въ XV в. мр. грамотамъ обычна была форма типа „мы возрѣвше есмо“), а въ ед. числѣ, наоборотъ, теперь возобладала исключительно форма на *въ* (ср. нын. мр. „він давъ, він зібравъ, він уставивъ“, т. е. онъ далъ, онъ собралъ, онъ установилъ). Форма страд. причастія вмѣсто этимологич. окончанія *еный* часто, какъ и теперь, имѣла въ XI в. окончаніе *амый*; параллели къ современ. мр. „посажоний, повішоний, скінчоний“, „засмоляний“ (= посаженный, повѣшенный, засмоленный) есть въ Изб. 1073 г. (л. 121 об., л. 190 об., л. 262), Усп. Сб. (л. 68, л. 75), черниг. Лѣствицѣ (л. 114 об., л. 145 об.) и мн. др. Опускается въ XI в. способъ выраженія страд. синтаксиса черезъ безличныя предложія съ винит. пад. подлежащаго и съ прич. средн. рода для сказуемаго, по образцу современ. мр. „його вбито“ (= онъ убитъ); напр., въ кiev. Изб. 1073 г.: „имъ же е поручено строй-тъ“ (л. 46 об., = тѣ, кому порученъ этотъ порядокъ): въ Изб. 1076 г.: „медъ дано бысть Богомъ“ (л. 268, = медъ данъ); въ червонорусск. Григ. Бог. XI в.:

„свѣтъ тьмою женомо, нъ не постижемо“ (л. 1 об., = свѣтъ тьмою бываетъ гонимъ, но не одолѣваемъ ею); но при подлежа. мн. ч. такіе примѣры документально отмѣчаются лишь въ XIV в. (въ грамотахъ: „листы принесено“ = письма принесены и т. п.). Возвратный залогъ, образуемый съ „ся“ (или съ „си“) является въ памятникахъ XI в. также съ окончаніемъ „съ“, которое примѣняется специально по ю.-р.; у Григ. Бог. „инъ бы явилъсь“ (л. 21 об., *явилъсь* *въ ѿфѣрѣ*), „постыдися или убоясь!“ (л. 366) — ср. современ. мр. „явился, бойсь“ (= явился, бойся!). Среди ю.-русск. предлоговъ XI в. „отъ“ уже могъ имѣть свой нын. видъ „одъ“ (ср. „одо Иерусалима“ въ Григ. Бог., л. 90 об., *одо* *Иерусалима*). Въ предлогѣ „изъ“ могло отпадать начальное *и*, а къ предлогу „съ“ могло прибавляться благозвучное *и* спереди, въ силу чего „изъ“ и „съ“ смѣшивались въ XI в. на нын. мр. ладъ. Напр., въ Изб. 1073 г.: „незмутнѣ“ (л. 247), „безлияня“ (л. 13 об., *безлияня*), „многое о строи збесѣдовавшѣ“ (л. 216 об.), „елико исвяжете—будеть съвязано“ (л. 125 об.), „измѣсна“ (л. 25 об., *измѣсна*); въ Изб. 1076 г.: „исъ благословеніемъ“ (л. 275); въ Григ. Бог. XI в.: „трѣбованіемъ и зволениемъ“ (л. 176 об.); въ Усп. Сб. XII в.: „оружие звлекоша“ (л. 15а), „з молитвы святого“ (л. 106 об.); въ Богосл. Дамаскина XII в.: „луна ись звѣздами“ (л. 75). Можно было бы значительно удлинить перечень особенностей ю.-русск. языка XI в., извлекаемыхъ изъ-подъ коры книжнаго церк.-слав. языка того времени; но и того, что указано, достаточно для охарактеризованія кievской и червонор. рѣчи эпохи дѣтей Владиміра Св. Изъ указанныхъ чертъ однѣ свойственны были исключительно ю.-р. нарѣчіямъ XI в. (напр., отвердѣніе *и* и смѣпленіе его съ *ы*, параллельно съ появленіемъ новаго, мягкаго *и* изъ *ъ*); другія извѣстны были и средне-русскимъ племенамъ (будущимъ бѣлоруссамъ); третьи извѣстны были и на сѣверѣ, но лишь кое-гдѣ; четвертыя нѣкогда составляли общее вост.-слав. (или прарусское) достояніе, но въ XI в. обнаруживали несомнѣнное стремленіе всюду исчезать въ рѣчи руссовъ сѣвера и непоколебимо сохраняться въ рѣчи юга; и въ то же время сѣверъ вырабатывалъ свои собственныя языковыя черты, чуждыя югу. Так. обр., по

общей совокупности своих признаков, живой языкъ юга XI в. стоитъ въ восточномъ славянствѣ совсѣмъ ужь особнякомъ. Рѣчь Поднѣпровья и Черв. Руси XI в.—это вполне рельефная, очень опредѣленная, ярко-индивидуальная лингвист. особь, и въ ней съ чрезвычайной легкостью и отчетливостью можетъ быть опознанъ прямой предокъ соврем. мр. языка, потому что уже содержитъ огромную часть соврем. мр. особенностей.

Все-таки ю.-р. языкъ въ XI в. не имѣлъ еще самаго существеннаго, самаго яркаго своего признака: выговора „бѣб“, „кѣнь“, „твѣй“ (вм. „бобъ, конь. твой“),—не имѣлъ той черты, которая наирѣзче отличаетъ мр. яз. не только отъ бѣлор. и вкр., но и отъ всѣхъ славянскихъ вмѣстѣ. Кой-какіе зародыши ея могли слегка обозначаться, пожалуй, и раньше XI в., но въ общемъ, и эта черта и сверхъ нея еще нѣкоторыя другія звуковыя явленія, тоже довольно типичныя для мр. яз., ведутъ свое начало собственно лишь съ XII в., послѣ того какъ опредѣлился съ большей или меньшей рѣшительностью чрезвычайно крупный звуковой фактъ: совершающееся въ массовомъ характерѣ „паденіе глухихъ“. „Паденіе“ состояло въ томъ, что глухіе гласные звуки (з и ъ), прежде имѣвшие свое особое, слоговое произношеніе, въ иныхъ случаяхъ начали замѣняться чистыми о и е, а въ другихъ случаяхъ—вовсе исчезали и, слѣдовательно, переставали образовывать особый слогъ; и вмѣстѣ съ тѣмъ двусложное сочетаніе *ои* (какъ и *аи, уи* и т. п.) превращалось въ одинъ слогъ *ой* (такъ и *ай, уй* и пр.), т. е. звукъ *и* переставалъ, обращаясь въ *й*, быть отдѣльнымъ слогомъ. Явленіе это совершалось у ю.-руссовъ съ крайней постепенностью и медлительностью (у прочихъ вост. славянъ—быстрѣе) и не во всѣхъ фонетическихъ положеніяхъ происходило одновременно: въ серединѣ словъ глухіе исчезали раньше (иногда, повидимому, даже въ X в.), а во флексіяхъ—позже. Кромѣ того, въ говорахъ, болѣе выдвинувшихся на югъ, въ сторону степного пограничья, напр. у днѣпровскихъ пороговъ, или въ нын. Подоліи и полумолдавской Буковинѣ, процессъ паденія глухихъ шелъ скорѣе и рѣшительнѣе; напротивъ, тѣмъ дальше жили ю.-руссы на сѣверъ, вдоль болотистой по-

лосы Полѣсья, тѣмъ медленнѣе происходило паденіе глухихъ; также въ городахъ шелъ процессъ быстрѣе, въ селахъ—медленнѣе. Однимъ изъ первыхъ послѣдствій паденія глухихъ было удвоеніе предшествовавшихъ мягкихъ согласныхъ по типу соврем. мр. „життя“ (изъ „житье“), „затишия“ (изъ „затишие“), „ходіння“ (книжн. „хождение“). Ужь и писецъ кiev. Изб. 1073 г. выговаривалъ имя „Илія“ за „Илля“ (л. 254) и, на ряду съ книжнымъ „облишише“ (л. 4, л. 196), писалъ по-своему—родному: „облишише“ (л. 81); червонор. писецъ Григ. Бог. XI в. называлъ посвященіе—хиротонію—„священнѣемъ“ (л. 92); въ кiev. Усп. Сборн. XII в.: „въ безаконнѣи“ (л. 78); въ Богосл. Дамаск. XII в.: „растемнѣи“ (л. 98); въ XIV в. явленіе вполне вошло въ норму, и въ зап.-мр. нарѣчій начинается даже упрощеніе такого двойного мягкаго согласнаго въ одинъ. Другое интересное звуковое явленіе, связанное съ паденіемъ глухихъ, это былъ переходъ плавнаго сочетанія *-ль* (или *-зль*) въ „ов“, въ силу чего появились мр. „воак“ изъ „валъкъ“ (или изъ „валкъ“). Въ Изб. 1073 г. мы въ такихъ случаяхъ еще не видимъ написанной буквы *в*, но зато находимъ отсутствіе буквы *л*: „мѣчаниемъ“ (л. 50 об., вм. „мѣчаниемъ“); въ червонор. Григ. Бог. XI в.: „възвухушемъ“ (л. 200, вм. „възвухушемъ“); непосредственное же написаніе *ов*, съ буквою *в*, мы констатируемъ въ документахъ лишь послѣ конца XIV в.: „повѣнѣшее“ въ букв. господ. грам. 1411 г., „невдозѣвъ“ въ Четьѣ-Минѣѣ 1489 г. и т. д. Самымъ крупнымъ изъ послѣдствій паденія глухихъ было возникновеніе т. н. „звмѣстительной долготы“; именно, удлиннлись коренные звуки *е* и *о*, предшествовавшіе тому слогу, гдѣ печезали глухіе *з* и *ь*, или гдѣ *и* ослабѣло въ *й*. Напр., прарусскіе „шесть“, „ледъ“, „конь“, „на той“, „на ней“ стали звучать у ю.-руссовъ ок. XII в. (иногда и раньше, а часто и позже), какъ „шѣсть“ (= „шесть“), „лѣдъ“ (= „лѣдъ“), „кѣнь“, „на той“, „на ней“ (= „на ней“). Эти удлиннвшіяся *е* и *о* вскорѣ же разложились на двугласные, и послышались слова, сохраняющіяся въ архаичнѣхъ говорахъ донинѣ: „шѣсть“, „люодъ“, „кюонъ“, „на той“, „на пюой“. Дифтонгъ *іэ* легко и быстро сталъ переходить въ монофтонговое *і*; въ грамотахъ XIV в. ужь со-

всѣмъ обычно на чертаніе „шисть“ (=нын. „шість“). Что же касается дифтопговъ *yo* и *yo*, то сперва къ нимъ появилась разнovidность: *yu* и *yo* (*yu*, *yo*), и когда удареніе укрѣпилось на второй половинѣ такого дифтонга, то здѣсь легко сталъ слышатся тоже монофтонгъ *i*: изъ „люид“, „куинь“ вышло обычное мр. „лїд“, „кїнь“, изъ „на нойи“, „на туйи“ вышло „на нїй“, „на тїй“. Въ письменныхъ ю.-р. памятникахъ наличность существованія дифтопговъ *yo*, *yo*, *yu*, *yo*, сказывалась въ томъ, что вм. этимологическихъ *o* и *e* писецъ нечаянно употреблялъ букву *y* и *yo*. Древнѣйшій примѣръ — у имп. Константина Багрянороднаго X в.: имя днѣпровскаго порога Вольнаго (нын. „Вїльня“) передано у него черезъ Воолъч, т. е. греческими буквами написано *y* вмѣсто *o* въ положеніи передъ суффиксомъ, гдѣ оказывается павшимъ глухой *o*. Болѣе чѣмъ вѣкъ спустя мы въ кїев. Изб. 1073 г. видимъ „посубьнѣ“ (л. 143, = пособьнѣ) и „орудьствомъ“ (л. 18, = юрдьствомъ, *μωρί-*); въ червопор. Григ. Бог. XI в. „мущьнѣ“ (л. 322 об., = мбждьнѣ, мбжчьнѣ); въ черниг. Лѣств. XII в.: „луи“ (л. 168, = лбї); послѣ XIII в. примѣровъ много. Дальнѣйшая стадія, т. е. переходъ *yu* въ *i*, документально проявляется съ XIV в.: въ кїев. Паисіевомъ Сб. XIV в. слово „полбвнный“ (= половинный, средней) передано черезъ „поливный“ (л. 143); въ Ипатск. спискѣ лѣтописи подъ 1291 г. говорится (очевидно, согласно съ мр. оригиналомъ XIV в.) про „самострѣлы коловоритныи“ (стр. 616, = коловорбтныи); въ галицк. Зудеч. грам. ок. 1421 г. соляная копь, иначе солка, пишется „сѣлка“ (здѣсь буква *ѣ*=*i*); въ букв. грам. 1436 г. есть „на-иткилѣ“ (вм. „на-бткїля“, соврем. „на-вїдкїлѣ“, „на-вїдкїля“); въ кїев. жидовств. памятникахъ конца XV в. буква *и* (или жѣ *ы*) на мѣстѣ *o* не рѣдка. Около того же XIV в. оказывается *отвердѣшимы* мр. *e*, т. е., напр. „небо“, „дерево“, „будемъ“ стали выговариваться, какъ „нѣбо“, „дѣрво“, „будѣмъ“; такое твердое *e*, при неударности, могло смѣшиваться съ неударнымъ *ы*, иногда даже съ *у* („мы будемъ“ очень обычно въ букв. грамотахъ XIV — XV в.). Въ общемъ можно сказать, что въ XIV в. образованіе мр. языка закончилось. Мр. яз. XIV в., въ наиболѣе развитыхъ своихъ говорахъ, есть

ужь нын. укр. языкъ; и дальнѣйшая исторія мр. рѣчи, въ XV—XVII вв., свелась къ воздѣйствію развитыхъ говоровъ на неразвитые, къ вытѣсненію архаичной мови все далѣе и далѣе съ юга на сѣверъ, въ глушь Полѣсья, гдѣ остатки ея и донныѣ не вымерли. Образованіе бѣлор. и вкр. языковъ тоже закончилось въ XIV в. (даже канье выработалось), и взаимный контрастъ всѣхъ этихъ трехъ вост.-слав. вѣтвей выступилъ тогда съ полной рельефностью. Къ довершенію разницы время XV—XVII в., проведенное малоруссами и великоруссами среди слишкомъ неодинаковыхъ историческихъ условий, совсѣмъ разобщило ихъ языки и по словарному запасу. Зато совмѣстная жизнь въ одномъ литовскопольскомъ государствѣ очень соединила мр. словарь съ бѣлор., и едва ли не въ лексическомъ сходствѣ малоруссовъ и бѣлоруссовъ заключается самая главная причина того факта, что нѣкоторые австрійскіе филологи (Миклопичъ, Огоповскій) считаютъ бѣлор. языкъ вѣтвью малорусск., тогда какъ фонетически бѣлор. яз. гораздо ближе подходитъ къ акаюшему вкр.

*Литературное примѣненіе* мр. яз. въ его чистомъ безпримѣсномъ видѣ есть черта новая собственно лишь съ конца XVIII в. Въ старину, послѣ того какъ Владимїръ Св. и Ярославъ Мудрый завели грамотность, литер. языкомъ южн. Руси былъ чужой, церковно-славянскій (болгарскій), общій письменный органъ всего славянскаго православія; живые ю.-р. элементы могли вторгаться въ письменную церк.-слав. рѣчь только противъ воли пишущаго русина. Лѣтописи (Начально-Кїевская XI—XIII в. и др.), поэтические памятники въ родѣ черниг. „Слова о полку Игоревѣ“ XII в., обиходные дѣловые документы (грамоты) и канцелярскіе акты обнаруживаютъ иногда чрезвычайно сильную, живую ю.-р. стихію, но и то—по преимуществу лексическую и синтаксическую. Ересъ жидовствующихъ XV в. съ ея ю.-р. переводами евр. Библии и протестантское движеніе XVI в. съ нѣсколькими переводами Евангелія на языкъ южн. Руси отразились въ литер. рѣчи допущеніемъ еще большаго притока простонародности; однако главный признакъ мр. языка, его фонетика, выступаетъ и въ этой пере



водной литературѣ съ несравненно меньшей выразительностью, чѣмъ можно было бы ждать отъ сектантовъ: тормозомъ являлся, съ одной стороны, все тотъ же непреодолимый авторитетъ церк.-славянины, а съ другой стороны — нежеланіе пишущихъ вступать совсѣмъ рѣзко въ разрывъ также съ традиціоннымъ языкомъ бѣлорусскихъ великокняжескихъ канцелярій. Богатая литература періода борьбы съ унией XVI—XVII в., когда общіе религ. интересы связали правосл. малоруссовъ и правосл. бѣлоруссовъ въ единое тѣло, тоже не пользовалась мр. языкомъ: грамматика Мелетія Смотрицкаго 1618 г. прямо узаконивала господство церк.-слав. языка, по крайней мѣрѣ теоретически; а въ лексическомъ отношеніи литература эта пользовалась особой смѣсью, пренеужимъ жargonомъ („язычиємъ“, по болѣе поздней терминологіи), гдѣ были неорганически спаяны элементы церк.-славянскіе, польскіе и малорусскіе (они же и бѣлорусскіе). Старѣйшіе памятники на вполнѣ чистомъ мр. языкѣ, а не на такомъ язычій, это — записи народн. пѣсенъ XVI—XVII в., драматическія шутивыя интерлюдіи съ нач. XVII в. (Гаватовичъ и др.), вирши XVII—XVIII в.; очень часто они писаны буквами латинскими, а не свящ.-церковной кириллицей. Изъ подобной простонародной литературы XVII—XVIII в., подъ влияніемъ также идей зап.-европ. романтизма XVIII., выросло на придѣбр. У. то демократическое по языку литер. движеніе, выразителемъ котораго явились Котляревскій и проч. таланты, и которое въ своемъ народолюбіи провело съ полной послѣдовательностью принципъ: пользоваться мр. языкомъ въ его неподдѣльномъ, разговорномъ видѣ. Геній Шевченка нѣсколько нарушилъ было силу этого принципа, именно въ словарномъ отношеніи. Шевченко, въ славянофильскомъ увлеченіи, исходилъ отъ идеи, что укр. писатель долженъ выбирать изъ словарной сокровищницы живого укр. языка предпочтительно такіе элементы, которые были бы понятны, по возможности, всему славянству, и долженъ посылно избѣгать тѣхъ укр. словъ (даже очень обычныхъ), которыя для прочихъ славянъ могли бы представить затрудненіе; въ интересахъ общеславянской удобо-

понятности Шевченко обильно пользовался также словами церк.-слав., библейскими. Языкъ Шевченка не пересталъ отъ этого быть очень художественнымъ малорусскимъ; но все же у Шевченка отразилась укр. рѣчь лишь такъ, какъ отражаются черты живого челоуѣка въ прекрасной мраморной, бѣлой статуѣ, — безъ той красочности, которую будетъ сверкать живописная картина, и безъ той детальной точности, какую можетъ дать фотографія. Послѣ Шевченка укр. литература съ безповоротной рѣшительностью провела болѣе демократическое правило: какъ говорить простой народъ У. — такъ надо точь-въ-точь и писать, не поступаясь никакими особенностями его рѣчи и не принося ихъ въ жертву общеславянскому взаимопониманію. Этотъ принципъ: „чтобы письменный языкъ былъ украинскимъ вполнѣ и всецѣло“ и донинѣ свято исповѣдывается укр. литературою. — Нѣсколько иначе сложилось созданіе литер. мр. языка въ Галичинѣ. Оторванная въ концѣ XVIII в. отъ прочей У. и присоединенная къ Австріи, Галичина сохранила въ качествѣ литер. языка то самое польско-мр.-церковно-слав. язычье, которое было въ ходу у нея и у всѣхъ малоруссовъ прежде раздѣла Польши и присоединенія Галичины къ Австріи. Это жаргонное язычье, иногда уснащаемое также подмѣсью элементовъ изъ псевдоклассич. языка Тредьяковскаго, Ломоносова и Державина, сдѣлалось вскорѣ же органомъ высшаго преподаванія въ львовскомъ унив., когда Іосифъ II открылъ тамъ кафедръ для русиновъ, и органомъ юридическихъ галицко-австрійскихъ отношеній. Съ 1830-хъ гг. проникло въ Галичину и уже не прекращало проникать влияніе живой, демократической укр. литературы съ ея ярко-простонароднымъ языкомъ, и гал. русины стали черпать литер. силу изъ рѣчи своего собственнаго мр. галицкаго простонародья, а то и прямо подражали чистому языку придѣпровскихъ писателей, особенно преклоняясь передъ Шевченкомъ. Подъ конецъ, большей частью ок. нач. XX в., галичане рѣшительно усвоили себѣ даже имя „украинцы“. Но вполнѣ избавиться отъ пережитковъ язычія и отъ его автнороднаго и искусственнаго влияния галичанамъ-интеллигентамъ не уда-

лось и по нынѣшній день. Въ гал.-мр. литер. рѣчи только этимологія (склоненія, спряженія) являются дѣйствитель-но мр.; синтаксисъ и фразеологія—тѣ же, что и въ польскомъ литер. языкѣ, т. е. очень антималорусскіе; словарный матеріалъ рѣчи гал. интеллигента тоже перегруженъ полонизмами и вмѣстѣ съ тѣмъ содержитъ много неуклюжихъ перекрестославянизмовъ, частію и россіанизмовъ, да не лишень и самодѣльныхъ, на-ново выкованныхъ словъ. Всегда, съ перваго же взгляда, можно сказать безошибочно, галицкій ли русианъ или русско-подданный украинецъ написалъ ка-кую-нибудь страницу: разница чувствуется приблизительно така, какую можетъ чувствовать русскій читатель между языкомъ Пушкина и третьяковщиной. Дialectологическая разница тутъ не при чемъ. Простолудины, жители Подольск. губ., говорятъ вполнѣ тѣмъ же нарѣчіемъ, даже тѣмъ же говоромъ, что и простолудины-галичане; однако то, что налится подолянинъ (напр., Свидницкій, Руданскій, журналъ „Світова Зірниця“), является вполнѣ роднымъ и для приднѣпровца, а въ галицкомъ писа-ніи приднѣпровецъ чувствуетъ нѣчто чужое. Къ тому же и ореографія галицкаго мр. языка вся построена примѣни-тельно къ особенностямъ и къ традиці-ямъ языка польскаго, а не украинскаго, и потому поражаетъ своей дикой анти-научностью, которой не замѣчаютъ гал. русины лишь оттого, что она узаконе-на ихъ гимназическими грамматиками (напр., проф. Смаль-Стоцкаго). Так. обр., съ какою бы настойчивостью ни назы-вали украинифилюствующие галичане свой интеллигентскій языкъ „украин-скимъ“, имъ еще предстоитъ очень мно-гое сдѣлать въ дѣлѣ украинизаціи своей письменной рѣчи и прежде всего—без-поворотнo отречься отъ своей школьной ореографіи; она комкаетъ характерныя особенности укр. выговора, создаетъ совершенно фиктивные слова (напр., вм. одного слова „боятимуться“ галичане пашуть три слова: „бояти муть ся“, изъ которыхъ ни одно не извѣстно украинцу въ отдѣльности) и дѣлаетъ для украин-ца галицкую книжку чѣмъ-то чужимъ даже по внѣшнему виду, помимо всѣхъ прочихъ чертъ. Къ сожалѣнію, нѣкото-рое вредное вліяніе гал. литер. рѣчи ока-

зала и на рос.-украинскую. Послѣ ука-за 1876 г., воспретившаго укр. литера-туру въ предѣлахъ Россіи, обще-укр. литер. центромъ по необходимости сдѣ-лался Львовъ въ Австріи, и такъ дѣло шло до 1906 г. Въ теченіе этого 30-лѣт-няго „плѣненія вавилонскаго“ кое-какія черты гал. литер. жаргона усвоены бы-ли и писателями изъ У. россійской, пре-имущественно научная терминологія (а она въ Галичинѣ выковывалась съ на-рочито-уродливою жаргонностью), и это усвоеніе гал. терминовъ совершалось да-же вполнѣ незамѣтно и добровольно; съ другой стороны, гал. русины, чувствуя себя въ Галичинѣ властными хозяева-ми языка, позволяли себѣ беспопадно расправляться съ присылаемыми укр. произведеніями и подправляли превос-ходный народный ихъ языкъ въ духѣ своего гал.-укаинофильскаго жаргона, такъ что затѣмъ, по отпечатаніи, авто-ры не могли опознать языка своихъ со-бственныхъ сочиненій. Съ 1906 г., когда укр. слово получило въ предѣлахъ Рос-сіи извѣстную свободу, и когда въ Кіевѣ, Полтавѣ, Харьковѣ, появилась своя мѣст-ная печать, она вмгъ сбросила съ себя галицкое иго. Газеты „Громадська Думка“, „Рада“, „Рідний Край“ и др., не говоря ужъ о беллетристическихъ произведеніяхъ, и по своему языку и по правописанію оказались живымъ от-рицаніемъ „галичанства“,—и тогда сра-зу ясно всѣмъ стало, что, несмотря на единство имени „укр. языкъ“, фактиче-ски существуетъ не одинъ, а два раз-ныхъ литер. языка: укр.-австрійскій и укр.-россійскій. Очень многіе украинцы почувствовали опасность, что если дѣ-ло будетъ такъ продолжаться, то укр. народъ, этнографически безусловно еди-ный, можетъ изъ-за разницы литер. язы-ковъ разбиться на двѣ раздѣльныхъ на-ціи, какъ разбились сербы и хорваты. Иные дѣятели видѣли спасеніе въ томъ, чтобы рос. украинцы и галичане дѣ-лали другъ другу взаимныя филологи-ческія уступки и выработали примир-ительный средній типъ литер. мр. языка, а правописаніе приняли бы школьное галицкое(варварски антинаучное!). Одна-ко подобныя попытки оказываются заранѣе обреченными на неуспѣхъ среди населенія рос. У., и, напр., галицкій журналъ „Літературно-Науковий Віст-

ник", перенесенный изъ Львова въ Кіевъ, не только не внесъ литер. объединенія и единомыслія между росс. украинцами и галичанами, но напротивъ—лишь обострилъ рознь. Со стороны нѣкоторыхъ укр. писателей, напр., маститаго беллетриста И. С. Левицкаго-Нечуя, „галичанство“ вызвало ожесточенныя нападки, которыя могутъ быть неправильны въ мелочахъ, но въ своей сути безусловно основательны: украинецъ, протестующій противъ навязыванія укр. народу малопонятнаго русск. языка, съ меньшей горячностью обязанъ протестовать и противъ малопонятнаго галицк. интел. жаргона. Выходъ изъ затрудненія можетъ быть только одинъ: такъ какъ росс. У. въ своемъ народолюбіи ни за что не приметъ искусственнаго „галичанства“, то придется галичанамъ очистить свой интеллигентскій жаргонъ и всецѣло принять литер. яз. росс. У., основанный на принципѣ близости къ народному яз. Очень удачно формулировалъ эту необходимость Б. Д. Гринченко, обращаясь къ галичанамъ: „Нашъ литер. языкъ вы понимаете, а вашего литер. языка мы не понимаемъ,—значитъ, ясно, кто за кѣмъ долженъ пойти“. Видимо, и сами галичане ужъ проникаются сознаниемъ, что иного выхода нѣтъ. Передъ войной 1914 г. поднять былъ вопросъ о созывѣ общеукр. съѣзда филологовъ для упорядоченія нормъ литер. языка.

Библиографія. Главныя основы для изученія исторіи мр. яз. положили А. Потебня въ своихъ „Замѣткахъ“ (1870, въ воронж. „Филолог. Запискахъ“) и П. Житецкій въ „Очеркѣ звуковой исторіи мр. нарѣч.“ (1876; разборъ А. Потебни въ 20-мъ присудж. Увар. преміи); его же, „Оч. литер. ист. мр. нар. въ XVII и XVIII в.“ (1889). Тогда же положено начало научному изуч. мр. диалектологіи К. Михальчукомъ (1877, въ 7-мъ т. этнограф. „Трудовъ“ Чубинскаго) и, особенно для говоровъ галицкихъ, О. Огоновскимъ, „Studien“ (Львовъ, 1880). Цѣнный историч. матеріалъ извлеченъ былъ на свѣтъ А. Соболевскимъ въ „Очеркахъ“ (1884) и „Лекціяхъ“ (4 изд., М., 1907); онъ же далъ сводъ мр. диалектологіи (въ „Жив. Старинѣ“ 1892; разб. К. Михальчука въ „Кіев. Стар.“ 1893). Но матеріалъ освѣщенъ А. Соболевскимъ край-

не односторонне, тенденціозно, часто съ умолчаніемъ нежелательныхъ для него данныхъ и, вдобавокъ, безъ элементарнаго знанія живого мр. языка. Его ошибки и искаженія обнаружены были частію П. Житецкимъ (1889), а больше—ученикомъ Житецкаго А. Крымскимъ въ „Погодинской гипотезѣ“ (1904), „Критеріяхъ“ (1906), „Древне-кіевскомъ говорѣ“ (1906); по новособранному матеріалу изъ старыхъ памятниковъ составлена А. Крымскимъ его историческая „Украинская грамматика“ (М., 1907/8); см. также Г. Михальчукъ и А. Крымскій, „Программа для собранія особенностей мр. говоровъ“ (Спб., 1910, изд. Акад. н.); Н. Дурново, „Очеркъ русск. диалектологіи“ (Русск. Филол. Вѣстн., т. 74. 1915). Съ точки зрѣнія общаго индоевропейскаго сравнит. языковѣднія написанъ „Оч. древнѣйшаго періода русск. яз.“ А. Шахматова (Спб., 1915, 11-ый вып. акад. „Энцикл. слав. филологіи“). Ученія грамматики для галицкихъ школъ (абсолютно непригодныя для росс. У.)—О. Огоновскаго (Льв., 1889), Смалъ-Стоцкаго (1893; филолог. перераб. на нѣм. яз., 1913, Вѣна), В. Коцовскаго и Л. Огоновскаго (Льв., 1911); всецѣло въ гал. духѣ составлена и „Укр. грам.“ Е. Тимченка (К., 1907). Для потребностей росс. У.—коротенькая грамм. Г. Шерстожа (Полт., 1907), полугалицкая П. Зилознаго (2-е изд., К., 1912) и полная благихъ замысловъ, но всецѣмъ неумѣло исполненная—Ив. Нечуя-Левицкаго (К., 1914). Словари—„Малорусско-німелкій“ Е. Желеховскаго (2 тт., Льв., 1886); „Укр.-русскій“ Б. Гринченка (4 тт., К., 1907—1909); Русско-укр. М. Уманца (4 тт., Льв., 1893—1899) и, покороче и послабѣе—Е. Тимченка (К., 1897—1899, 2 тт.). Для истор. цѣлей пригодны „Матеріалы для слов. древне-русск. яз.“ И. Срезневскаго (Спб., 1890—1912). Въ однѣхъ изъ перечисленныхъ работъ примѣняется терминъ „укр. языкъ“ или „мр. языкъ“, въ другихъ—„малорусское нарѣчіе“. Второй терминъ („нарѣчіе“) тоже не долженъ быть устраняемъ, если имѣется въ виду старый, единый прарусскій языкъ, существовавшій въ доисторическое время. Такимъ же образомъ въ нашихъ университетскихъ всѣ слав. языки (чешскій, польскій, болгарскій, сербскій) официально называются „слав. нарѣчійми“—при-

мѣнительно къ нѣкогда существовавшей единому общеславян. языку. Вообще же споръ о терминахъ „мр. языкъ“ и „мр. нарѣчіе“ безусловно несущественъ въ практическомъ отношеніи. Права мр. яз. на особую литер. жизнь основываются не на ист.-филол. соображеніяхъ, а на реальной, глужей жизненной потребности. Мр. яз. очень плохо понятенъ великоруссу, равно какъ вкр. яз. (короче— „русскій“) плохо понятенъ малорусу. Извѣстный историкъ-славянофилъ Мих. Погодинъ, при всемъ своемъ желаніи обрусить У., открыто сознавался, что мр. и вкр. нарѣчіе разнятся между собою болѣе, чѣмъ между другими слав. нарѣчіями, и даже отъказывался вѣрить, чтобы они принадлежали „къ одному роду“ (М. Погодинъ, „Изслѣдованія“, т. II, М., 1846, стр. 390). А. Крымскій.

*Исторія. Начало исторической жизни. Эпоха самостоятельной государственности.* Въ украинской исторіи объединяется изученіе прошлаго украинскаго народа и занимаемой имъ территоріи. Эти два изученія въ значительной степени покрываются: изученіе прошлаго территоріи бросаетъ свѣтъ на исторію народа и наоборотъ, но и то и другое имѣетъ свои различныя исходныя положенія и свои несопадающія области. Исторія нынѣшней украинской территоріи, ея заселенія и развитія культуры на ней выходить далеко за границы исторіи украинскаго народа, т. е. тѣхъ южныхъ вѣтвей восточнаго славянства, которыя, въ силу своей первоначальной племенной близости (принесенной въ ихъ историческія обиталища, вѣроятнo, еще изъ славянской прародины) и подъ воздѣйствіемъ новыхъ географическихъ, политическихъ и культурныхъ условий, постепенно спаиваются въ болѣе или менѣе однообразную этнографическую массу, одушевленную сознаніемъ своего народнаго единства. Первое историческое извѣстіе, которое мы имѣемъ объ ихъ заселеніи на украинской территоріи, относится къ концу IV в., когда движеніе гуннской орды въ Европу въ 370-хъ гг., сокрушившее окончательно иранскія (аданскія) орды восточнаго Черноморья и государство Германриха, основанное готскими выселенцами въ районѣ нижняго Днѣпра, и послѣдовавшій затѣмъ дальнѣйшій походъ гунновъ на

западъ создали особенно благоприятныя условия для славянскаго распространенія на югъ. Не случайно именно въ это время мы слышимъ о столкновеніяхъ готовъ съ антами, готскихъ побѣдахъ надъ ихъ „королемъ Бозомъ“, или Божемъ, и покровительствѣ, оказанномъ имъ гуннами. Именемъ антовъ въ византійскихъ памятникахъ VI—VII вв. обозначаются восточно-славянскія племена, именно южныя, черноморскія, съ которыми приходилось имѣть дѣло Византіи. Ихъ столкновенія съ готами въ концѣ IV в., о которыхъ сохранились воспоминанія у послѣднихъ, это симптомъ распространенія этихъ юго-восточныхъ племенъ въ украинскомъ предстепѣ и степномъ Черноморьѣ и вмѣстѣ съ тѣмъ первое историческое свѣдѣніе, которымъ начинается историческое существованіе этого населенія на украинской территоріи.

V—VI вѣка были эпохою распространенія этихъ племенъ на новой территоріи. Среди чрезвычайно бурныхъ и тревожныхъ условий великаго переселенія, продвигаясь между остатковъ старой иранской и болѣе новой германской колонизаціи, отчасти уходящей на западъ, отчасти отступавшей постепенно въ наиболѣе спокойные и недоступные углы, и среди разныхъ турецко-финскихъ ордъ, увлеченныхъ гуннскимъ потокомъ, распространялись юго-восточныя славянскія племена въ черноморскихъ и приазовскихъ степяхъ, а за этимъ авангардомъ двигались по ихъ слѣдамъ болѣе сѣверныя, разселяясь въ предстепной полосѣ. Извѣстія, сохранившіяся гл. обр. у византійскихъ писателей, относятся преимущественно къ степному славянскому авангарду. Въ половинѣ VI в. антскія поселенія указываются въ востокѣ уже въ земляхъ, прилегающихъ къ Азовскому морю, а на западѣ у Днѣстра (позже, съ переходомъ заднѣстровскихъ племенъ въ Подунавье, антскія поселенія, очевидно, распространились до Дуная). Тревожная, полная опасностей жизнь среди воинственныхъ кочевыхъ ордъ выработала въ этомъ антскомъ населеніи воинственность; оно охотно принимало участіе въ походахъ гунновъ и болгаръ въ византійскія земли; добычничество и война отодвинули на задній планъ старыя хозяйственные навыки, —

византийскіе источники рисуютъ степныхъ антовъ чертами, во многомъ напоминающими позднѣйшее степное казачество. Было бы, конечно, очень неосмотрительно переносить черты этого воинственного авангарда на всю массу юго-восточнаго славянства; въ болѣе спокойномъ тылу хозяйственная жизнь была, несомнѣнно, иная. И съ новой силой должно было начаться движеніе культуры съ восстановленіемъ колонизаціоннаго и экономического равновѣсія, съ окончаніемъ стадій переселенія.

Такія болѣе благоприятныя колонизаціонныя и культурныя условія устанавливаются особенно съ концомъ VII в., когда въ прикаспійскихъ степяхъ утверждается Хозарская орда, — ея господство принесло замирненіе юго-восточной Европѣ, прекращеніе дальнѣйшаго движенія восточныхъ кочевниковъ, извѣстное покровительство торговымъ сношеніямъ. Въ эту эпоху сравнительнаго затишья, съ конца VII в. и до первыхъ десятилѣтій IX в. включительно, юго-восточная славянская группа имѣла возможность утвердиться на новой территоріи, овладѣть ея путями сообщения и возможностями торговыхъ сношеній съ соседними землями. Къ сожалѣнію, сколько-нибудь подробную картину этого расселенія и новыхъ отношеній мы имѣемъ лишь отъ времени значительно позднѣйшаго, когда движеніе угровъ-малыаръ и еще болѣе печенѣговъ, въ IX—X вв., нанесло уже сильнѣйшіе удары этой колонизаціи, а въ черноморской полосѣ (наиболѣе важной и цѣнной въ культурномъ отношеніи) мѣстами совершенно ее разрушило. Въ этихъ позднѣйшихъ свѣдѣніяхъ X—XI вв. центр тяжести культурной и политической жизни выступаетъ въ предстепной полосѣ, на ея пограничьи съ лѣсной. Населеніе за время помянутаго затишья, очевидно, успѣло отвыкнуть отъ суровыхъ условій жизни періода бурнаго натиска V—VI вв., привязаться къ болѣе культурнымъ формамъ осѣдой городской и сельской земледѣльческой жизни и не уживалось съ хищными, воинственными ордами, прорывающимися сквозь ослабѣвшій хозарскій барьеръ въ черноморскія степи въ IX в., какъ уживались ихъ предки „анты“ IV—V вв. Менѣе взыскательные элементы оставались и теперь въ степяхъ,

приспособляясь къ новымъ условіямъ жизни (т. наз. „бродники“, упоминаемые лѣтописями позже, въ XII—XIII вв.); по главнымъ массамъ населенія отодвигались на сѣверъ и западъ, уходя въ болѣе безопасное, менѣе захватываемое нападеніями кочевниковъ предстелье, въ лѣсную полосу и западныя, прикарпатскія области.

Древнѣйшее указаніе на политико-общественныя отношенія въ средѣ этихъ юго-восточныхъ племенъ содержится въ извѣстіи (сохраненномъ у Иордана) о первомъ столкновеніи антовъ съ готами въ концѣ IV вѣка. Передъ нами выступаетъ антскій вождь, окруженный многочисленными старѣйшинами. Это, очевидно, вождь цѣлага антскаго племени или, можетъ быть, даже нѣсколькихъ племенъ, объединившихся подъ его водительство для борьбы съ готами, и его окружаютъ старѣйшины отдѣльныхъ родовъ. Передъ нами картина политической консолидаціи въ острый моментъ борьбы съ грознымъ врагомъ. Наоборотъ, классическія извѣстія Прокція и т. н. Маврикія VI в. подчеркиваютъ политическую раздробленность антовъ въ обычное время: рядъ родовитыхъ старшинъ, съ различными степенями вліянія, обыкновенно соперничающихъ и враждующихъ между собою, и на ряду съ ними всенародное вѣче, рѣшающее въ нормальныхъ условіяхъ всякаго рода вопросы, пока обостренное положеніе не создастъ диктатуры одного изъ вождей. Это — политическія отношенія среди подвижнаго, еще неотвердѣвшаго авангарда, въ періодъ колонизаціоннаго устремленія племенъ. Тамъ, гдѣ населеніе осѣдаетъ прочно, и отношенія отвердѣваютъ, политическій строй видится на отношеніяхъ территоріальныхъ, на системѣ городскихъ „волостей“, по крайней мѣрѣ у племенъ съ болѣе развитою общественною и экономическою жизнью. Специальныя географическія условія, удобства сношеній и защиты или политическія обстоятельства выдвигаютъ изъ ряда родовъ-укрѣпленій городскіе центры, общины которыхъ получаютъ руководящее значеніе въ политическихъ и общественныхъ отношеніяхъ, захватываютъ гегемонію и власть надъ тяготеющими къ этимъ центрамъ поселеніями („пригородами“). Хотя эти отношенія мы

встрѣчаемъ лишь въ фактахъ значительно позднѣйшихъ (XII в.) на явленіе это, несомнѣнно, давнее, и внутреннія отношенія этихъ городскихъ волостей, при всѣхъ видоизмѣненіяхъ, созданныхъ отверднѣніемъ колонизаціи и развитіемъ территориальныхъ отношеній за счетъ родово-племенныхъ, представляютъ много аналогій съ отношеніемъ антскаго юга. По представленіямъ кіевскаго летописца, передъ возвышеніемъ Кіева во всѣхъ племенахъ существовали свои князья: кіевскій княжескій родъ „держалъ княженіе“ у полянь, „у Деревлянъ свое, у Дреговичей свое“. Преданіе о войнахъ кіевскихъ князей съ древлянами говоритъ о многочисленныхъ (нѣсколькихъ, по крайней мѣрѣ) князьяхъ, правившихъ въ древлянскій землѣ до окончательнаго присоединенія ея къ Кіеву. Но князья эти играютъ довольно незначительную роль, и всякаго рода дѣла, касающіяся земли, рѣшаютъ „лучшіе мужи иже содержатъ Деревскую землю“. Разсказъ объ осадѣ Бѣлгорода даетъ намъ картину общиннаго самоуправленія, гдѣ безъ участія князя дѣла общины рѣшаются гл. обр. ея старѣйшинами, или старцами, главами наиболѣе вліятельныхъ семей, отчасти всенароднымъ вѣчемъ. Эти примѣры позднѣйшаго времени иллюстрируютъ отношенія много болѣе раннія.

Остается неизвѣстнымъ, удалось ли какой-нибудь изъ многочисленныхъ городскихъ волостей разрастись до значительнаго организованнаго государства еще до включенія въ составъ кіевской системы; нѣкоторыя указанія въ этомъ смыслѣ (напр., о старой Волынской державѣ) не свободны отъ сомнѣній, и до еформированія Кіевскаго государства нельзя съ увѣренностью указать подобнаго болѣе раняаго образованія. Не останавливаясь здѣсь на исторіи образованія Кіевскаго государства (объ этомъ см. въ ст. *Россія*), отмѣтимъ лишь, что причины, подготовившія появленіе этой государственной организаціи, лежали, очевидно, въ общественныхъ и экономическихъ условіяхъ, выдвигавшихъ вообще городскіе центры и соединившихся особенно благоприятно въ Кіевѣ для того, чтобы выдвинуть его на первое мѣсто среди другихъ городскихъ центровъ. Каковы бы ни были дѣйствительные факты, въ которыхъ осуществи-

лось появленіе въ Кіевѣ первыхъ военныхъ дружинъ, давшихъ совершенно иной характеръ здѣшней княжеской власти, во всякомъ случаѣ ясно, что тотъ общественный классъ, на который оперлась эта власть и выразительницей интересовъ котораго она явилась, былъ мѣстный классъ богатыхъ купцовъ-экспортеровъ, нуждавшихся въ военныхъ силахъ въ интересахъ торговли, для охраны и расширенія своихъ торговыхъ путей, и изъ военныхъ операций кіевскаго правительства дѣлавшихъ свое дѣло — своего рода торгово-промышленное предпріятіе: они вкладывали въ эти операціи свои капиталы, участвовали въ нихъ своими дружинами и затѣмъ добычею и данью съ „примучиваемыхъ“ племенъ и областей съ лихвою вознаграждали себя за свои траты и рискъ. Это та кіевская „Русь“, словесіе купцовъ-воиновъ, какимы знаютъ ее современныя византійскіе и арабскіе писатели IX—X вв., сообщающее свое имя новому государству; если оно не было истиннымъ основателемъ послѣдняго (что представляется весьма вѣроятнымъ), то именно оно является истиннымъ вдохновителемъ и руководителемъ этого кіевскаго государственнаго строительства, направляя его въ своихъ интересахъ и пользуясь имъ въ этихъ послѣднихъ.

Впрочемъ, до самаго конца X в. это строительство отличалось еще крайней механичностью и примитивностью; единственную спайку составляли торговые интересы господствующаго класса; во внутреннія отношенія подвластныхъ провинцій оно почти не проникало. Періодическія встряски въ видѣ „примучиваній“ выходившихъ изъ повиновенія племенъ, погромовъ намѣстниковъ и вождей, становившихся слишкомъ самостоятельными и вліятельными, и далекихъ иноземныхъ предпріятій, мобилизовавшихъ всю свободную военную силу этой государственной системы, оживляли отъ времени до времени послѣднюю и снова давали чувствовать ослабѣвшую связь; но поддержаніе ея требовало огромнаго напряженія энергіи и сильныхъ военныхъ контингентовъ, зависящихъ непосредственно отъ князей. Поэтому весь X вѣкъ представляетъ смѣну моментовъ усиленія періодами ослабленія и упадка Кіевскаго государства.

Элементы внутренней спайки—известнаго внутреннего единства—въ эти отношенія внести, насколько можно судить, въпервые княженіе Владимира Святого на переломѣ X и XI столѣтій; продолженіе затѣмъ въ дѣятельности его сына Ярослава, оно составило эпоху въ развитіи Киевскаго государства, заложивъ основы единства культуры, права и общественнаго строя, и оказало такимъ образомъ могущественное вліяніе на все послѣдующее общественное, культурное и національное развитіе. Весьма существенно было, что эти основы внутреннего единства заложены были въ моментъ, когда внѣшнее единство государства доживало свои послѣдніе дни, и совершенно ясно уже проступали симптомы его разложенія; благодаря этому элементы единства захватили и такія области киевской системы, которыя затѣмъ далеко отошли и обособились отъ своего стараго центра: уходя, онѣ уносили съ собою общее наслѣдіе этого единства. Но съ другой стороны, такъ какъ этотъ процессъ внутреннего объединенія захватилъ не только южную группу племень, ближайшимъ образомъ связанную съ Киевомъ, но и другія группы — родоначальниковъ позднѣйшей бѣлорусской и великорусской народности, то онѣ принесли съ собою не только національное объединеніе отдѣльнымъ восточнославянскимъ народностямъ, но и національную путаницу, вслѣдствіе того, что внесенные имъ элементы единства выходили за предѣлы каждой изъ этихъ народностей. Если эти элементы, данные общностью государственныхъ и культурныхъ переживаній, преодолевали мѣстный партикуляризмъ, племенное и географическое разобщеніе въ средѣ юго-восточной группы племень и полагали основы народностному и національному единству этой группы, то, съ другой стороны, общность этихъ переживаній также для группы сѣверо-западной или сѣверо-восточной не дала отлиться національному процессу въ вполне опредѣленные и законченныя формы въ эту эпоху. Хотя отдѣльныя народныя группы уже въ эту эпоху начинаютъ довольно опредѣленно обособляться, ихъ національной кристаллизаціи предстоялъ еще долгій путь.

Онѣ, эти группы, еще слишкомъ мало

сформировались въ это время, чтобы разложеніе государственной системы пошло сразу по лнніямъ, раздѣлявшимъ ихъ. Образующіе ихъ факторы были еще недостаточно сильны, и дробленіе происходило по болѣе мелкимъ дѣленіямъ, въ которыхъ традиціи старой племенной группировки и болѣе новыхъ городскихъ волостей комбинируются съ новыми династическими принципами, выработанными послѣднимъ (X—XI) вѣкомъ Киевскаго государства. Вторая полов. XI в. проходитъ въ ожесточенной борьбѣ поборниковъ единства Киевскаго государства, Владимірова наслѣдія, съ этимъ партикуляризмомъ земель-волостей, образовавшихся на основаніяхъ старыхъ племенно-городскихъ отношеній. Ослабленный этой борьбой, подкошенный въ самихъ источникахъ своего благосостоянія вслѣдствіе паденія южной и восточной торговли подъ натискомъ кочевниковъ, Киевъ былъ не въ силахъ выдерживать стараго размаха своего империализма, и послѣдствія этого—суженіе сферы вліянія, отпаденіе старыхъ провинцій, прежнихъ территорій дружиннаго кормленія, ослабляли его средства, его силы и энергію.

Правительство остается попрежнему тѣсно связаннымъ съ верхами мѣстнаго общества, съ его боярствомъ. Записи киевскаго права, „Русская Правда“ второй и особенно третьей редакціи, показываютъ это со всей очевидностью. Право охраняетъ интересы капиталиста, владѣльца, кредитора, рабовладѣльца. Но экономической характеръ этого класса рѣзко мѣняется: купецъ — экспортеръ, крупный негодіантъ уступаетъ мѣсто крупному сельскому хозяину. Капиталь помѣщается уже не въ торговля предпріятія, а въ сельское хозяйство, мѣсто торговаго кредита заступаютъ ссуды подъ отработку; вмѣсто торговыхъ и промышленныхъ предпріятіи онѣ создаютъ огромныя запасы рабскаго и полусвободнаго труда, холоповъ и закуповъ. Огромное мѣсто, которое занимаютъ въ послѣднихъ по времени записяхъ киевскаго права законы о холопахъ и закупахъ, съ полною очевидностью показываетъ, гдѣ бился пульсъ экономической жизни все это время. Старый бояринъ — купецъ и воинъ по преимуществу — переходитъ въ боярина-помѣщика.

какимъ онъ перейдетъ затѣмъ въ послѣдующія столѣтія, XIV—XV, и, постепенно мельчая, какъ все старое кievское наслѣдіе, подъ натискомъ новыхъ формъ, обратится въ боярина—мелкаго военнослужбенаго полупривилегированнаго землевладѣльца литовской эпохи. Это—общій процессъ, который, хотя и съ различною скоростью и въ неодинаковыхъ подробностяхъ, развивается въ различныхъ частяхъ У. (и въ другихъ земляхъ старой кievской системы); при этомъ онъ захватываетъ цѣликомъ и Кіевъ, раньше такъ опредѣленно выступавшій на общемъ фонѣ провинціальной жизни какъ крупный торговый и дружинный, экономическій и культурный центръ. Экономическій процессъ равняетъ его съ окружающимъ; съ паденіемъ широкихъ торговыхъ сношеній падаетъ тотъ фундаментъ, на которомъ Кіевъ поднялся было такъ высоко, приобрѣлъ значеніе политическаго и культурнаго очага, культурной лабораторіи восточной Европы, каково онъ сталъ съ конца X в. и затѣмъ оставался на протяженіи всего XI в., а по инерціи, прежде чѣмъ возвысились и усилились новые политическіе и культурные центры,—еще и въ теченіе первой половины XII в.

Ко второй половинѣ XII в. этотъ процессъ обособленія земель и образованія новыхъ политическихъ и культурныхъ центровъ уже въ достаточной степени опредѣлился. На украинскомъ югѣ прежде всего обособилась крайняя область на западѣ, тяготѣвшая сначала къ Побужью („Черненскіе грады“), а во второй половинѣ XI в., при Ярославичахъ, связанная въ одну княжью волость съ Вольнью (см. XI, 155/57). Очевидно, тотъ колонизаціонный процессъ, о которомъ упоминалось выше,—постепенное отступленіе степного и предстепного населенія на сѣверъ и западъ подъ натискомъ кочевниковъ,—за это время, на протяженіи X, XI, а затѣмъ и XII в., значительно усилило заселеніе этого западнаго, польско-угорскаго пограничья, а захудаліе степныхъ торговыхъ путей подняло торговое, экономическое значеніе этихъ западныхъ, червенскихъ (такъ же точно и вольнскихъ) городовъ. Центръ земли передвигается на югъ, ближе къ тѣмъ предстепнымъ и степнымъ пунктамъ, которые, отстаивая себя отъ кочевого нати-

ска, все тѣснѣе примыкали къ старымъ червенскимъ городамъ. Съ половины XII в. центромъ этой западной земли становится задніебстровскій Галичъ, характеризую ея южное устремленіе. Земля рѣшительно освобождается отъ притязаній вольнскихъ князей и занимаетъ самостоятельное, вліятельное положеніе въ политикѣ; но ея фронтъ обращенъ на западъ, на оборону отъ притязаній польскихъ и венгерскихъ, и ея участіе въ политическихъ отношеніяхъ не выходитъ за предѣлы самообороны (см. *Галицкое княжество*).

За Галицкою землею свою политическую самостоятельность утвердила Черниговская земля. Любечскій съѣздъ 1097г. призналъ наслѣдственные права черниговскихъ, такъ же точно какъ и галицкихъ князей. Земля отстояла со всею энергіею права своихъ „отчичей“ и положила конецъ претензіямъ кievскаго стола распорядиться Черниговскою землею какъ своею волостью. Черниговскіе князья при удобномъ случаѣ не упускали возможности расширить свои владѣнія за счетъ другихъ династій, но въ свои черниговскія владѣнія не пускали никого; впрочемъ, и ихъ усилія захватить стороннія волости не имѣли также сколько-нибудь прочнаго успѣха,—возможно, что стремленія черниговскихъ земскихъ круговъ къ полному обособленію сказывались и тутъ: они не поддерживали своихъ князей въ ихъ планахъ захвата другихъ волостей такъ энергически, какъ въ ихъ защитѣ отъ постороннихъ претензій. Въ сферѣ своего вліянія они удержали только старыя радимичскія и вятичскія волости—послѣднія остались въ состояніи стараго общественнаго раздробленія и аморфности и не вышли изъ роли наслѣдственнаго достоянія черниговской династіи. Но южная часть Сѣверской территоріи—Переяславская волость—отстояла себя отъ черниговскихъ притязаній.

Это стремленіе Переяславской земли къ полной самостоятельности очень характерно, такъ какъ ее приходилось покупать крайне дорогою цѣною: очевидно, переяславская община, то есть ея руководящіе верхи не считали никакихъ жертвъ слишкомъ высокими сравнительно съ достиженіемъ цѣли—обеспеченія своей руководящей роли отъ посторонней конкуренціи и сохраненія сво-



ей собственной политической ориентации. Отстаивать себя приходилось одновременно от притязаний киевских князей, желавших распорядиться Переяславомъ, какъ своей волостью (представлявшей для Кіева значительную цѣнность какъ съ точки зрѣнія стратегической, такъ и торговой), и отъ стремленій Чернигова возстановить единство племенной Сѣверской территоріи. Съ другой стороны, интересы борьбы со степью (по отношенію къ которой Переяславская волость очутилась въ положеніи крайняго бастиона послѣ разрушенія осѣдлой колонизаціи въ бассейнѣ Дона) дѣлали для переяславцевъ очень цѣнную поддержку черниговскаго и киевскаго тыла. Переяславская земля терпѣла отъ степныхъ нападений болѣе, чѣмъ какая-нибудь другая изъ украинскихъ областей, но и эти интересы обороны она готова была поставить на карту и въ полов. XII в. рѣшительно освобождалась отъ гегемоніи Кіева.

Одновременно съ Переяславомъ освободились отъ своей зависимости отъ Кіева также волости турово-пинскія (старая территорія дреговичей, въ бассейнѣ Припяти), возстановивъ у себя своихъ отчичей (изъ линіи Святополка) и очень энергично отстоявъ ихъ отъ попытокъ киевской династіи сломить самостоятельность земли. Экономическая слабость ея не давала возможности держать имъ очень самостоятельно: турово-пинскіе князья ищутъ поддержки то той, то другой династіи, тѣмъ болѣе, что съ концомъ XII в. здѣсь все сильнѣе начинаютъ давать себя чувствовать литовскіе набѣги; но зависимость отъ Кіева, отъ киевскаго стола была разорвана основательно. Наконецъ, въ это же время фактически ослабляются узлы, связывавшія Кіевъ съ Волынью. Здѣсь во второй четверти XII в. утвердилась линія старшаго Мономаховича, Мстислава, достаточно популярная среди мѣстныхъ боярскихъ, дружинно-землевладѣльческихъ круговъ, готовыхъ смотрѣть на эту династію какъ на свою, земскую. Хотя она долго еще, въ продолженіе почти полустолѣтія, поддерживала свои претензіи на Кіевъ, гдѣ пользовалась тоже большою популярностью, ей удавалось лишь урывками захватить киевскій столъ, и вмѣстѣ съ тѣмъ ея волынскія владѣнія получаютъ все болѣе самостоятельное значеніе.

Такъ обр. со 2-ой половины XII в. опредѣлилось то, что могло остаться въ ближайшей зависимости отъ Кіева: кромѣ его старыхъ пригородовъ (т.е. остатковъ полянскій территоріи, еще не въ концѣ разрушенныхъ степнымъ нагискомъ), большая, хотя и инертная и въ экономическомъ отношеніи все еще менѣе развитая древлянская область, и, можетъ быть, нѣкоторые обрывки другихъ территорій (племенные волостныя границы не всегда намъ извѣстны въ точности). Съ развитіемъ сельскаго хозяйства и отступленіемъ его изъ предстепной полосы въ глубины Полѣсья Древлянское полѣсье получаетъ все болѣе значительную экономическую цѣнность и становится настоящимъ царствомъ новаго, землевладѣльческаго боярства; но отсутствіи значительныхъ городскихъ центровъ и концентрированныхъ группъ боярства не даетъ древлянскимъ волостямъ возможности выйти изъ киевскихъ вліяній, какъ радимичскимъ и вятичскимъ волостямъ—изъ черниговскихъ. Если нельзя было удержать за Кіевомъ болѣе вліятельной роли, киевскимъ кругамъ желательно было по крайней мѣрѣ обезпечить себѣ руководящую роль въ этихъ предѣлахъ, установивъ преемство киевскаго стола по прямой линіи въ династіи Мстислава и, отстоявъ эти земли отъ притязаній другихъ династій, обратить ихъ въ политически замкнутую область, по образцу другихъ земель, обособившихся за это время.

Но и этотъ планъ имъ не удавалось осуществить. Кіеву приходилось горько расплачиваться за прежнюю славу и блескъ, за свое исключительное положеніе въ прошломъ; остальные династіи не хотѣли позволить ни одной линіи превратить его въ свое исключительное владѣніе, такъ какъ это могло бы дать ей претензіи на гегемонію среди остальныхъ. На мѣсто безнадежно падающаго Кіева не было создано новаго равноцѣннаго центра. Культурные и общественные элементы, расплывенные по десяткамъ пунктовъ, слѣжившихъ закрѣпить за собою въ разныхъ отношеніяхъ, въ различныхъ размѣрахъ нѣчто отъ киевскаго наслѣдія, не могли проявить себя съ прежнею силою и дѣйственностью. Страна вообще не была богата экономическими и культурными ресурсами;

жестокія колонизаціонныя пертурбаціи, передвиженіе земледѣльческаго хозяйства изъ черноземной степи и предстепья въ песчанія лѣсныя пространства, малоплодородныя, требовавшія огромныхъ затратъ труда (корчевка и чистка лѣса), и одновременно продолжавшіеся набѣги степняковъ, жестокія внутреннія войны вслѣдствіе княжыхъ усобиць,—все это сильно задерживало процессъ накопленія. Упадокъ торговли на главныхъ торговыхъ путяхъ и отливъ капитала отъ промышленности и торговли къ сельскому хозяйству, закапываніе его въ глубину глухихъ лѣсовъ подрывало городскую жизнь вообще. Населеніе, въ особенности его верхи, отливало изъ стараго средоточія украинской жизни, полянско-сѣверянскаго Подпѣровья. Но новыя княжьи резиденціи и любимыя города, новыя торгово-промышленныя пункты не могли подняться до высоты старыхъ центровъ, развившихся въ болѣе благоприятныхъ условіяхъ. Такого сочетанія вѣковыхъ традицій, такого центра политическаго, религіознаго, іерархическаго, культурнаго, торговаго, какой образовался было въ Кіевѣ, нельзя было создать на новомъ мѣстѣ даже и трудами нѣсколькихъ столѣтій. Ни Владиміръ-Волынской, ни Галичь, ни тѣмъ менѣе Луцкъ, Холмъ и другіе еще болѣе эфемерныя центры не могли замѣнить его, какъ не могли достигнуть его значенія сѣверные соперники—Новгородъ, Ростовъ, Суздаль, Владиміръ на Клязьмѣ, Смоленскъ. Развитие литературнаго и художественнаго творчества, образовавшагося подъ византійскими вліяніями, болѣе или менѣе своеобразно воспринятыми и переработанными на кievской почвѣ, и достигшаго весьма замѣтныхъ результатовъ, слабѣетъ со второй половины XII в. Оно не прекратилось, оно продолжало двигаться и въ Кіевѣ и въ другихъ старыхъ и новыхъ центрахъ давало иногда произведенія выдающіяся; вообще, подъ внѣшнимъ разложеніемъ и распаденіемъ и въ теченіе всего XII в. и еще позже продолжается проникновеніе въ глубину городской жизни политическихъ, общественныхъ, культурныхъ формъ, понятій, нормъ, выработанныхъ эволюціею Киевскаго государства. Но кievскій импульсъ слабѣетъ все болѣе и болѣе, и если и

для 2-й половины XII в. и первой XIII в. можно отмѣтить все еще достаточно яркія явленія, если культурное движеніе обогащается иногда очень интересными новыми теченіями (таково, напр., сочетаніе византійскихъ вліяній съ западными на почвѣ Галицко-Волынскаго государства и т. п.), въ нихъ не хватало уже той универсальности, той непрерывности и силы вліянія, какія имѣло кievское движеніе временъ „Владиміровъ старахъ“—отъ Святого до Мономаха.

Татарскій погромъ 1230-хъ гг. и послѣдующія воздѣйствія Орды поколебали еще болѣе старыя отношенія. Восточная У., правда, не запусѣла отъ Батыева нашествія, какъ это часто представляли; населеніе не эмигрировало отсюда на сѣверъ поголовно; тѣмъ не менѣе это нашествіе повлекло за собою важныя измѣненія въ политической и культурной жизни У. На территоріи старой древлянскій земли проявилось чрезвычайно характерное движеніе среди мѣстнаго населенія: оно, очевидно, рѣшило воспользоваться погромомъ князей татарами, чтобы вырваться изъ рамокъ княжеско-дружиннаго уклада; мѣстныя общины отдавались непосредственно подъ власть Орды и, принимая на себя различныя обязанности по отношенію къ послѣдней (упоминается, напр., дань земледѣльческими продуктами), не хотѣли болѣе знать князей, а съ ними, можетъ быть, и бояръ-помѣщиковъ. Это движеніе, о которомъ мы, къ сожалѣнію, имѣемъ очень неполныя, случайныя свѣдѣнія, наиболѣе извѣстно на кievско-волынскомъ пограниччѣ (въ районѣ Случи, Ю. Буга и Тетерева); но, поддерживаемое татарами, очевидно оцѣнившими значеніе, которое оно могло бы имѣть для ослабленія княжья, оно несомнѣнно захватило гораздо болѣе широкій районъ, и, вѣроятно, въ связь съ этимъ явленіемъ нужно поставить полное паденіе княжеско-дружиннаго режима, наблюдаемое во второй половинѣ XIII в. на полянско-сѣверянскомъ Подпѣровьѣ, то есть въ самомъ гнѣздѣ этого строя. Повидимому, въ Кіевѣ и Переяславѣ во второй половинѣ XIII и въ началѣ XIV в. временами вовсе не бывало князей, а тѣ, какіе были, представляли собою нѣчто чрезвычайно мизерное. Потерялъ всякое политическое значеніе и Черниговъ: княже-

ско-дружинная жизнь въ старой Черниговской землѣ передвинулась съ юга на сѣверъ землѣ, выродилась и измельчала. Въ связи съ этимъ мы видимъ и сильное паденіе культурной жизни въ старыхъ очагахъ ея. Мѣстная аристократія, очевидно, массами покидала эти захудалыя мѣста, уходила на западъ, въ галицко-волинскія резиденціи, или на сѣверъ; митрополиты послѣ долгихъ скитаній въ концѣ XIII в. окончательно перенесли свою резиденцію изъ Кіева во Владиміръ; знаменитые кіевскіе монастыри остались въ концѣ концовъ почти единственными преемниками старыхъ церковныхъ и культурныхъ традицій, но, оставшись безъ сильныхъ покровителей и почитателей, они и сами не могли не отразить на себѣ общаго захуданія.

Съ другой стороны, упомянутое движеніе общинъ противъ княжеско-дружиннаго уклада поставило очень серьезный барьеръ распространенію на востокъ власти и вліянія галицко-волинскихъ князей. Вообще это западно-украинское государство встрѣтилось съ обстоятельствами очень неблагоприятными для своего развитія и поэтому не получило такого значенія, какое могло бы приобрести въ болѣе счастливыхъ условіяхъ. Образованное окончательно только въ самомъ концѣ XII в., оно послѣ непродолжительнаго правленія Романа попало въ продолжительную стадію жестокихъ смутъ, борьбы боярства противъ усиленія княжеской власти, а затѣмъ татарское нашествіе, страшно опустошивъ города западной (такъ же точно какъ и восточной) У., вызвало къ жизни это опасное движеніе противъ княжеской власти подѣ покровительствомъ татаръ въ пограничныхъ, восточныхъ областяхъ Понизья и Волыни. Галицко-Волинское государство такимъ образомъ оказалось замкнутымъ на востокъ приблизительно линіею Горыни и должно было отказаться отъ расширенія своего вліянія на Поднѣпровье и восточную У. Это лишило его болѣе широкаго значенія. Попытки галицкихъ князей расширить свою власть на сѣверъ и западъ—въ земляхъ литовскихъ и польскихъ, въ закарпатскихъ земляхъ и на бѣлорусскомъ пограничьи—не могли возмѣстить ограниченія на востокъ, да и въ этихъ направленіяхъ всѣ усилія ихъ тоже не приво-

дили къ результатамъ сколько-нибудь прочнымъ.

Тѣмъ не менѣе Галицко-Волинское государство, просуществовавшее въ своемъ полномъ объемѣ еще цѣлое столѣтіе послѣ татарскаго нашествія (а въ волинской своей части еще дольше, можно считать—до 2-й половины XV в.), имѣло большое значеніе въ смыслѣ сохраненія (и развитія) политическаго и культурнаго наслѣдія кіевской эпохи и поддержанія и укрѣпленія національной жизни. Памятники письменности и искусства, сохранившіеся отъ этой эпохи, показываютъ ясно, что, несмотря на западныя вліянія, существовавшія здѣсь несомнѣнно и раньше и теперь еще болѣе усилившіяся (съ паденіемъ восточно-украинскихъ, поднѣпровскихъ центровъ), западно-украинская культура до самаго послѣдняго времени мѣстной государственной жизни продолжала развиваться на старыхъ, кіевскихъ основахъ и держалась на высотѣ ихъ. Только паденіе государственной жизни, сопровождавшееся упадкомъ и мѣшанства и землевладѣльческаго боярства, подорвало ее, и подѣ польскимъ господствомъ изъ нея уцѣлѣли только тѣ остатки, какіе могли быть усвоены болѣе широкими низами населенія. Въ общественномъ отношеніи этотъ періодъ Галицко-Волинскаго государства характеризуется развитіемъ и упроченіемъ землевладѣльческаго боярства за счетъ городскихъ общинъ и сельскаго населенія. Городская жизнь не получила тутъ даже такого развитія, какое мы наблюдаемъ въ Поднѣпровьи. Между тѣмъ какъ восточная У. въ это столѣтіе, съ полов. XIII до полов. XIV в., пережила на ряду съ паденіемъ культурной и общественной жизни полосу извѣстной демократизаціи общественныхъ отношеній, въ западной У. за это время усилился элементъ боярскій, аристократическій, и онъ сохранился за нею и позже, съ тою разницею, что на крайнемъ западѣ, въ Галиціи, мѣстная аристократія была замѣщена затѣмъ польской, а на Волыни она продолжала свое существованіе много долѣе.

*Эпоха литовско-польская.* Концомъ самостоятельной государственной жизни въ украинскихъ земляхъ принимается обыкновенно половина XIV вѣка—смерть галицко-волинскаго князя Юрія-Воле-

слава и послѣдовавшая затѣмъ оккупация Галиціи королемъ польскимъ Казиміромъ. Въ дѣйствительности такой рѣзкой границы тутъ нѣтъ, такъ какъ Любартъ Гедиминовичъ, для котораго освобождали галицко-волинскій столъ бояре, сживая со свѣта Юрія-Болеслава, былъ такимъ же галицко-волинскимъ княземъ, какъ и этотъ послѣдній, и послѣ того какъ въ 1349 г. Казиміру удалось завладѣть болѣе или менѣе прочно Галиціей, Любартъ княжилъ на Волыни (лишенной, впрочемъ, своего западнаго пограничья) еще свыше 30 лѣтъ. Потомъ его смѣнилъ сынъ Федоръ (Федюшко), правившій отцовскою землею (въ еще болѣе, впрочемъ, ограниченныхъ размѣрахъ) еще слишкомъ десять лѣтъ (до 1393 г.), а позже, послѣ значительнаго перерыва, Волынь составляла довольно продолжительное время княжество Свидригайла (до его смерти въ 1452 г.). Кіевское княжество, возстановленное подѣ литовскимъ верховенствомъ (около 1362 г.) въ весьма обширныхъ размѣрахъ (хотя и слабосильное, такъ какъ всѣ эти земли успѣли прійти въ сильное разстройство подѣ татарскою властью), также съ перерывами просуществовало слишкомъ сто лѣтъ (до смерти Симеона Олельковича въ 1470 г.), и этотъ призракъ государственности тоже высоко цѣнился мѣстнымъ населеніемъ, судя по тому огорченію (до попытки возмущенія включительно), съ какимъ было встрѣчено имъ превращеніе Кіева въ простую провинцію, воеводство в. княжества Литовскаго въ 1470 г. Но въ дѣйствительности это были, какъ уже сказано, только призраки украинскаго государства—и это кіевское княженіе Олельковичей и Волынь великаго князя Свидригайла, не говоря уже о еще болѣе призрачныхъ „Божіею милостію“ владѣтеляхъ въ разныхъ углахъ литовской У., дотянувшихъ до XVI в. Фактически эти княжества уже давно стали провинціями в. кн. Литовскаго и были втянуты въ его политической и соціальной процессы, который повелъ ихъ къ уподобленію новому образцу—строю польской короны (см. *Литовское государство*).

Это было неожиданностью. Переходъ украинскихъ (какъ и бѣлорусскихъ) земель подѣ власть литовской династіи происходилъ постепенно и незаметно

въ продолженіе XIV в. Уже въ самомъ началѣ XIV в., вѣроятно, перешли подѣ власть литовскихъ князей турово-пинскія земли, за ними, повиднмому, послѣдовалъ захватъ Побужья, распространеніе литовскаго вліянія въ Кіевской землѣ, ок. 1360 г. закончившееся образованіемъ подѣ управленіемъ Владиміра Ольгердовича новаго Кіевскаго княжества, въ составъ котораго вошли старыя переяславскія земли и смежныя части черниговскихъ. Еще раньше, какъ избранникъ мѣстнаго боярства, занялъ галицко-волинскій столъ Любартъ Гедиминовичъ, а не позже третьей четверти во власть литовскихъ князей переходятъ волости сѣверной Черниговщины и Подолье (старое Понизье—территорія средняго Днѣстра и Южнаго Буга), такъ что къ послѣдней четверти украинскія земли, за исключеніемъ западной окраины, захваченной Польшей и Венгріей, находились цѣлкомъ во владѣніи литовской династіи. И въ концѣ концовъ пока все только и сводилось къ появленію здѣсь князей изъ династіи Гедимина—или на мѣстѣ прежнихъ князей изъ дома Владиміра Святого или въ роли верховныхъ старѣйшинъ этихъ послѣднихъ, гдѣ они сохраняли свои владѣнія. Новые, литовскіе князья старались вполне слѣпиться съ мѣстной жизнью, мѣстной украинской народностью и культурою, и дѣйствительно сливаются. Они стараются сохранить въ возможной неприкосновенности существующій строй, оставляютъ права и прерогативы мѣстныхъ верховъ, „державшихъ“ землю, или помогаютъ имъ реставрировать земскій строй въ духѣ прежнихъ традицій, всѣчески стремясь заручиться поддержкой землевладѣльческаго класса взаменъ сохраненія и усиленія всякихъ правъ и привилегій его. Тамъ, гдѣ предшествующія условія распатали было этотъ классъ, разогнали его представителей (какъ, наприм., это было, очевидно, въ Поднѣпровьѣ, на днѣстровско-бужскомъ Понизьѣ, по-теперешнему—Подольѣ, и др.), прилагаются старанія къ его возстановленію, къ распространенію землевладѣльческихъ кадровъ изъ лучше сохранившихся мѣстностей на территоріи, лишившіяся этого землевладѣльческаго класса (для кіевскаго Поднѣпровья роль такого резерва играло оврачское Полѣсье,

для области Ю. Буга, Брацлавщины—Волынь). Въ перспективѣ передъ украинскими землями, повидимому, стояло возрожденіе, или продолженіе, съ нѣкоторыми измѣненіями, стараго земскаго строя, съ усиленнымъ аристократическимъ землевладѣльческимъ характеромъ, съ обновленной украинской культурою, въ которой старыя украинско-византийскія традиціи развивались бы подъ усиливающимся западнымъ вліяніемъ, подъ покровительствомъ новыхъ династій, совершенно вошедшихъ въ роль и традиціи старыхъ, съ ихъ вѣками освященной ролью протекторовъ церковной жизни, книжности и искусства. Но польско-литовская династическая унія 1385 г. и политическій переворотъ, произведенный въ 1390 г. Витовтомъ, передвинули и общее развитіе литовской политической системы и жизнь украинскихъ земель въ иную плоскость—приблизительно ту же, въ которой очутились украинскія земли, захваченныя Польшею.

Польское правительство, впрочемъ, здѣсь тоже не имѣло въ виду затѣвать коренной ломки съ самаго начала. Общественный строй, церковныя отношенія, административное устройство на первыхъ порахъ были оставлены старыя. Ново главъ управленія одни за другимъ появлялись новые, польскіе представители власти, снабженные высшими, чрезвычайными полномочіями, и подъ этой системой польской администраціи старыя органы управленія все болѣе теряли значеніе, сходили на-нѣтъ. Въ землевладѣльчійскій слой на ряду съ остатками стараго боярства, очень сильно разрѣженными конфискаціями и политическими пертурбаціями, вводились въ большомъ количествѣ польскіе и различныя созвучныя имъ элементы, щедро надѣлявшіеся имѣніями. Въ городахъ появляются въ гораздо большемъ, чѣмъ раньше, количествѣ привилегированныя общины нѣмецкаго права и служатъ теперь опорю польскаго господства. Православная церковь различными экспериментами правительства была приведена въ состояніе чрезвычайнаго разстройства и упадка, въ полную зависимость отъ администраціи и католической іерархіи, занявшей первое мѣсто въ качествѣ представительницы господствующей церкви. Наконецъ, начиная съ 1434

г. въ этихъ украинскихъ провинціяхъ Польши формально вводится польское право и польское устройство; на мѣстное населеніе распространяются права и привилегіи Польши, но даже безъ всякихъ специальныхъ распоряженій, направляемыхъ противъ украинскаго элемента, какъ такового, фактически условия слагаются сами собою такимъ образомъ, что украинскій элементъ оказывается совершенно отчужденнымъ отъ участія въ общественной жизни, отъ участія въ городскомъ и шляхетскомъ самоуправленіи, зачастую даже—отъ пользованія гражданскими правами наравнѣ съ элементомъ польскимъ, главнымъ образомъ на основаніи вѣроисповѣд-ныхъ различій. Какъ не-католиковъ, ихъ не допускаютъ къ участію въ цехахъ, а слѣдовательно, къ занятію ремеслами и торговлею, къ занятію должностей, отказываются принимать отъ нихъ судебную присягу и т. п. Въ результатѣ все, что сколько-нибудь поднималось надъ сѣрыми массами украинскаго населенія, или примкнуло къ польскому элементу или обречено было на захуданіе. Къ концу XV в. западная У. получаетъ по внѣшности въ своихъ верхахъ вполне польскій характеръ. Отъ украинства остаются только сѣрыя низы: крестьянство, низшее мѣщанство, низшее духовенство, мелкая шляхта, мало поднимавшаяся надъ уровнемъ крестьянства. Уровень украинской культуры чрезвычайно понижается: какъ уже было отмѣчено выше, отъ нея сохраняется только то, что могло быть усвоено обиходомъ низшихъ классовъ, главнымъ образомъ низшаго духовенства, малообразованнаго и экономически плохо обеспеченнаго. И, что всего хуже, въ данныхъ условіяхъ изъ этого захуданія и вымиранія, повидимому, не представлялось и выхода.

И вотъ въ это же состояніе захуданія и отмиранія съ половины XV в. роковымъ образомъ начинается явственно перемѣщаться и украинская жизнь великн. Литовскаго. До 1380—1390 гг. украинскія земли представляли собою рядъ крупныхъ княжествъ, почти или вовсе самостоятельныхъ въ своихъ внутреннихъ отношеніяхъ; подъ управленіемъ своихъ вполнѣ ассимилированныхъ съ мѣстной жизнью князей и мѣстной землевладѣльчійской аристократіи они мог-

ли продолжать развивать традиции национальной, общественной и культурной жизни. Таково было большое Волынское княжество съ рядомъ окружающихъ его мелкихъ (Ратно, Кобринъ, Пинскъ, Чарторыйскъ), еще большее, хотя и заухдавшее Кіевское, княжество Подольское (правда, стоявшее въ шаткой, межеумочной позиціи между в. кн. Литовскимъ и Польшею), наконецъ, въ старыхъ черниговскихъ волостяхъ княжества Черниговское (Новгородъ - Сѣверское), Стародубское и Брянское (послѣднее, впрочемъ, цѣликомъ за предѣлами украинской этнографической территоріи). Но въ теченіе 1380—1390 гг. вел. кн. Витовтъ, пользуясь различными предлогами, производить полную перетасовку владѣній. Одни князья были совершенно лишены волостей, другіе были переведены на меньшія; повсемѣстно были смѣнены старые князья, обладавшіе сколько-нибудь значительными владѣніями, разорваны были старыя связи ихъ съ волостями, наследственные права на удѣлы. Князья, уцѣлѣвшіе послѣ этого общаго погрома, не были уже государями въ прежнемъ духѣ,—это были въ сущности тоже своего рода держатели „до воли великаго князя“, высшая категория помѣщиковъ,—хотя владѣнія нѣкоторыхъ изъ нихъ были громадны, если мѣрить ихъ мѣркою обыкновеннаго помѣстья. Они чувствовали вполне свою зависимость отъ воли великаго князя. Общему направленію внутренней политики великаго княжества открытъ былъ доступъ во все безъ исключенія области и территоріи: мѣстные обычаи и „старинны“ должны были отнынѣ запять второстепенное мѣсто на ряду съ общими нормами социальнаго и политическаго строя вел. княжества. А эти послѣднія принимали направленіе крайне неблагоприятное для украинскаго (и точно такъ же бѣлорусскаго) элемента.

По смерти Витовта, державшаго, по словамъ его панегиристовъ-католиковъ, „въ желѣзныхъ оковахъ“ бѣлорусско-украинскій, православный элементъ, этому послѣднему блеснула была надежда улучшить свое положеніе подъ управленіемъ Свидригайла. Онъ вскорѣ палъ, но и позже аристократія вел. княжества, выдвинувшая на мѣсто Сигизмунда Кейстутовича, молодого княжича Казимира Ягайловича,

считала нужнымъ сдѣлать кое-что для удовлетворенія православнаго князья: Волынь была оставлена во владѣніи Свидригайла, Кіевское княжество получила мѣстный отчичъ, Олелько Владиміровичъ, и это создавало впечатлнѣе національнаго равновѣсія—признанія со стороны правящей литовской олигархіи извѣстнаго значенія за украинско-бѣлорусской аристократіей, княземъ и боярствомъ. Но скоро прошли стѣсенительныя обстоятельства, вынуждавшія литовскихъ олигарховъ къ такой умѣренности, и, почувствовавъ прочную почву подъ ногами, они болѣе не считали нужнымъ считаться съ „Русью“. Это, конечно, возбуждало неудовольствіе среди послѣдней. Находились недовольные, мечтавшіе о государственномъ переворотѣ, который бы снова далъ руководящее положеніе православному князю, рассчитывали опереться при этомъ на Москву на Молдавію, на Крымъ. Такой характеръ имѣлъ заговоръ князей 1481 г., возстаніе Глинскихъ 1507 г. (см. XV. 149); аналогическое явленіе представляетъ галицкая шляхетская ирриденда конца XV и пачала XVI в., стронившая свои планы на поддержкѣ Молдавіи. Но эти вспышки не могли увлечь даже и всей аристократіи, не говоря уже о болѣе широкихъ кругахъ: несомнѣнно, преобладающее большинство ея предпочитало довольствоваться, не подвергаясь риску, тѣмъ, что оставляла ей въ удѣлъ литовская олигархія. Если терпѣли національныя интересы, если православная церковь оставалась въ загонѣ и въ вел. кн. Литовскомъ попадала все въ болѣшую зависимость отъ правительства и все менѣе могла служить национальнымъ и культурнымъ цѣлямъ своего общества, если православные князья и бояре, отѣсненные отъ политической и государственной карьеры, должны были и въ мѣстномъ провинціальномъ управленіи уступать мѣста представителямъ литовской аристократіи и вообще должны были чувствовать себя обреченными на захуданіе,—очень медленное, положимъ, и постепенное, но все-таки неизбѣжное,—все же въ социально-политическомъ укладѣ в. кн. Литовскаго оставалось немало такого, что украинской аристократіи приходилось цѣнить со своей классовой точки зрѣнія довольно высоко.

Строй в. кн. Литовского, во-первых, сохранялъ строго аристократическій характер, и въ его развитіи права землевладѣльческой аристократіи имѣли всѣ тенденціи развиваться за счетъ центральной, великокняжеской, власти, съ одной стороны, и низшихъ классовъ—съ другой; даже вліяніе Польши и польскаго права, неприятное и гибельное во многихъ отношеніяхъ, имѣло ту пріятную для этой землевладѣльческой аристократіи сторону, что оно расширяло, утверждало, регламентировало ея права по образцу шляхетскаго польскаго права, которое со второй половины XV в. какъ разъ находится въ стадіи роста и развитія. Во-вторыхъ, были цѣнны для нея элементы земскаго самоуправления, сохранявшіеся въ укладѣ вел. княжества: они гарантировали извѣстные права *мѣстной* аристократіи, сохраняли за ней привилегіи въ мѣстномъ управленіи, ограничивали конкуренцію людей пришлыхъ. Политическое обособленіе в. кн. Литовскаго отъ Польши, горячо отстаиваемое литовскими олигархами, обезпечивало украинскія земли в. кн. Литовскаго отъ напавша польской шляхты, такъ какъ принималось за правило, что „обыватели коронные“ (Польскаго королевства) не имѣютъ права не только занимать какихъ-либо должностей въ земляхъ в. княжества, но даже пріобрѣтать въ нихъ имѣній. Наконецъ, имѣло значеніе и то, что до второй четверти и даже до середины XVI в. жизнь и отношенія вел. кн. Литовскаго отличались большою устойчивостью и консерватизмомъ (лозунгомъ правительства оставалось: „старини не рушать, новинъ не вводить“), и это до извѣстной степени усыпляло вниманіе и не давало замѣчать съ полной очевидностью процесса упадка и вырожденія, въ которомъ находился украинскій (и бѣлорусскій) элементъ и въ вел. княжествѣ Литовскомъ. Этотъ упадочный процессъ развивался здѣсь дѣйствительно гораздо болѣе медленно и постепенно сравнительно съ украинскими провинціями Польши, но онъ подвигался въ томъ же направленіи въ сущности, что и тамъ, и даже въ сходныхъ формахъ.

Мѣстное право, усвоенное общею практикою государства (традиціи кievскаго права, черезъ провинціальную земскую

практику перешедшія въ общее право вел. княжества), постепенно вытѣснялось принципами польскаго права, формами польскаго государственнаго устройства. Украинскій элементъ въ лучшемъ случаѣ былъ только терпимъ, а цѣлый рядъ фактическихъ и законодательныхъ ограниченій обрекалъ его на захуданіе и здѣсь, даже въ высшихъ слояхъ. Украинская православная церковь—эта главная хранительница національныхъ традицій и культуры—нищала, падала и безнадежно разстраивалась вслѣдствіе своей зависимости отъ правительства, распоряжавшагося по своему усмотрѣнію православными каведрами и раздававшего ихъ лицамъ, менѣе всего расположеннымъ къ національному строителству, превращавшимъ свои высокія церковныя званія въ источникъ обогащенія своего и своей родни, расточавшимъ и расхищавшимъ церковныя имущества и накопленныя поколѣніями матеріальныя и культурныя сокровища.

Въ этой сферѣ—церковной и тѣсно связанной съ ней культурной жизни—наиболѣе ясно сказывались неблагоприятныя стороны польско-литовскаго режима и паденіе украинскаго элемента, а съ другой стороны, послѣднее и чувствовалось въ этой сферѣ болѣе живо различными слоями населенія. Если сословные, классовые интересы заставляли иногда представителей украинскіхъ верховъ и низовъ относиться различнымъ образомъ къ политическимъ фактамъ, такъ что введеніе польскаго права въ Галицію, напр., могло улыбаться остаткамъ галицкаго боярства своими социальными привилегіями, отмѣнявшими службы и тяготы, лежавшія до тѣхъ поръ на мѣстномъ землевладѣльческомъ классѣ, и вліянія польскаго права въ вел. кн. Литовскомъ, какъ уже отмѣчено было, приносили цѣнныя права и привилегіи землевладѣльческой аристократіи украинскіхъ земель, а еще болѣе шляхтѣ рядовой,—то тутъ, въ сферѣ церковныхъ отношеній, различныя экономическія и общественныя украинскія группы чувствовали себя солидарными. Въ интересахъ охраны отеческаго благочестія, религіи предковъ, онѣ готовы были столкнуться и найти общій языкъ, несмотря на раздѣлявшіе ихъ экономическіе и классовые интересы.

Тут затрагивались не только вопросы совѣсти, религіознаго сознанія, но и то, что теперь мыслится нами какъ область національнаго чувства, въ тѣ времена и въ тѣхъ условіяхъ украинской жизни покрывавшагося и подмѣнивавагося преданностью интересамъ своей религіи и національной церкви и готовностью жертвовать для нея. И поэтому общество не только реагировало въ этой области особенно живо, но и покрывало религіознымъ знаменемъ многое, лежавшее совершенно въ иной области интересовъ—общественныхъ, политическихъ и національныхъ.

Упадокъ православной церкви въ Галиціи въ первыя времена польской оккупации, при Казиміръ Вел., вызываетъ первую кампанію въ интересахъ православной религіи, поднятую галицкимъ боярствомъ, еще не подорваннымъ тогда въ конецъ, какъ позже, конфискаціями и другими мѣрами польскаго режима. Во имя защиты православной вѣры ищеть аристократія вел. кн. Литовскаго поддержки Москвы и Молдавіи противъ преобладанія литовской олигархіи въ XV в., точно такъ же какъ и остатки галицкой шляхты въ концѣ XV и началѣ XVI в. Когда галицкое боярство окончательно сошло со сцены, борьбу за интересы православной церкви принимаетъ на себя галицкое мѣщанство въ короткій періодъ своего процвѣтанія и оживляетъ своею инициативою остатки украинскаго шляхетства, пользуясь также поддержкой молдавскихъ господарей и украинской аристократіи вел. кн. Литовскаго. Въ интересахъ общей борьбы противъ католическаго засилья послѣдняя обращается къ поддержкѣ польскихъ и литовскихъ протестантовъ для борьбы противъ реакціоннаго режима конца XVI в. Подъ религіознымъ знаменемъ ведетъ свою борьбу съ правительствомъ казачество, агитируя религіозными мотивами, съ одной стороны, среди широкихъ народныхъ массъ, съ другой стороны, входя въ союзъ съ представителями высшихъ украинскихъ классовъ.

Но до половины XVI в. всѣ эти выступления являются эпизодическими, разрозненными. Западная У, проиграла свою борьбу и залюхла подъ польскимъ господствомъ, какъ могло казаться, уже безвыходно... Попытки аристократической

украинской фронды въ вел. кн. Литовскомъ подъ предводительствомъ Олельковичей (1480) и Глинскихъ (1507) отшумѣли, не успѣвъ вывести изъ инерціи болѣе широкіе круги. Жизнь развивалась медленно, разобщенная въ мѣстныхъ, провинціальныхъ, и классовыхъ интересахъ, вообще бѣдная и матеріальными и культурными средствами и общественными и политическими интересами. Но со второй четверти XVI в. въ нее вливается новая энергія движенія—результатъ прежде всего экономическаго оживленія и накопленія средствъ. Въ это время балтійскій экспортъ сельскохозяйственныхъ продуктовъ, постепенно захватывавшій все глубже и глубже сосѣднія земли, начинаетъ втягивать въ свой круговоротъ и украинскія земли—Побужье, западныя части Галиціи, затѣмъ и восточныя—Волинь, Подолье, создавая все новый спросъ на различные продукты сельскаго хозяйства. Онъ вывелъ мѣстную экономическую жизнь изъ вѣковой косности натуральныхъ хозяйственныхъ отношеній и произвелъ крупныя измѣненія въ ней, а въ дальнѣйшихъ послѣдствіяхъ—и въ общественныхъ отношеніяхъ, въ культурной и національной жизни. До сихъ поръ единственнымъ крупнымъ предметомъ сельскохозяйственнаго экспорта служилъ рогатый скотъ, собиравшійся въ видѣ налога съ сельскаго населенія помѣщикамъ; теперь къ этому присоединяется крупный спросъ на лѣсные товары, а затѣмъ на хлѣбъ. Это вноситъ чрезвычайное экономическое оживленіе въ жизнь этихъ земель, вводитъ въ обращеніе небывалыя до тѣхъ поръ денежныя средства и приводитъ къ цѣлому ряду весьма важныхъ послѣдствій въ области занимающихъ насъ явленій.

Прежде всего отмѣтимъ, что это общее экономическое движеніе благотѣльно повліяло на оживленіе городской жизни въ западной У. Города въ рамкахъ польскаго государственнаго строя были поставлены вообще въ весьма неблагоприятныя условія, и эта свѣтлая (сравнительно) страница изъ жизни украинскаго мѣщанства померкла очень скоро въ общемъ захуданіи городской жизни; но западно-украинское мѣщанство все-таки успѣло за этотъ короткій просвѣтъ сыграть крупную роль въ исторіи украин-



ской жизни, въ особенности мѣщанство львовское. Львовъ въ это время вообще игралъ замѣтную роль; былъ моментъ, когда генуэзцы, которымъ турецкое завоеваніе преграждало доступъ къ ихъ черноморскимъ владѣніямъ, пробовали черезъ У., именно черезъ Львовъ, организовать торговля сношенія съ Востокомъ; это не удалось, но во всякомъ случаѣ Львовъ остался важнымъ посредникомъ въ восточной торговлѣ (черезъ Молдавію и Подолье—съ турецкими владѣніями, Черноморьемъ, Малой Азіей и Персіей). Онъ сталъ важнымъ промышленнымъ центромъ, „метрополією ремесленниковъ“, средоточіемъ цеховой жизни для обширной территоріи, и съ развитіемъ сельскохозяйственного экспорта участвовалъ также въ его выгодахъ. Это экономическое оживленіе отразилось не только на полномъ правомъ католическомъ мѣщанствѣ, но и на украинскомъ населеніи города, несмотря на тяжелыя условія, въ которыя оно было поставлено. Въ 1520-хъ гг. оно начинаетъ упорную борьбу противъ многообразныхъ ограниченій, тяготѣвшихъ на немъ, стѣснѣвшихъ его въ экономическихъ, гражданскихъ и національныхъ правахъ; борьба эта, требовавшая не только большой энергіи, но также и матеріальныхъ средствъ, потянулася на много десятковъ лѣтъ и, несмотря на всѣ неудачи, не угасала его энергіи. Въ 1530-хъ гг. украинское львовское мѣщанство поднимаетъ вопросъ о возобновленіи галицкой православной каведры и перенесеніи ея во Львовъ; оно собрало подъ этимъ лозунгомъ остатки православныхъ шляхетскихъ родовъ Галиціи, обращалось къ поддержкѣ украинской аристократіи в. кн. Литовскаго, кіевского митрополита и на этотъ разъ, несмотря на всевозможныя препятствія со стороны католической іерархіи и мѣстныхъ польскихъ группъ, не останавливаясь передъ огромными суммами, которыми покупалось согласіе короля и разныхъ вліятельныхъ лицъ, оно выиграло свое дѣло: Львовъ получилъ владыку, officialнаго представителя церковныхъ и національныхъ украинскихъ интересовъ (1539). За этимъ первымъ національнымъ триумфомъ непосредственно слѣдуетъ реорганизация церковныхъ братствъ Львова, осуществленная въ 1540-хъ гг. Эти

старыя организаціи, преобразованныя уже раньше по образцу „братствъ“ цеховыхъ, получаютъ теперь новое содержаніе (не безъ вліянія новыхъ теченій, вызванныхъ реформаціею и особенно сильныхъ въ городской средѣ). Церковная внѣшность и близость къ пеховымъ братствамъ придавали имъ корректную въ глазахъ правящихъ сферъ форму, и вожди новаго движенія пользуются теперь ею для національной организаціи украинск. общества,—чтобы связать узломъ солидарности и дисциплины разединенные элементы мѣщанскіе, шляхетскіе, церковныя. На первый планъ, въ роли организаціи центральной, выдвигается львовское братство (см. VI, 488/89) при городской церкви Успенія, — оно должно было послужить центромъ цѣлой сѣти такихъ братствъ, раскинутыхъ по всему краю, развить и координировать національную жизнь. Совмѣстно съ мѣстнымъ владыкою вырабатывается ею широкая программа культурной, просвѣтительной дѣятельности. Приобрѣтаетъ типографію, оставшуюся послѣ извѣстнаго московскаго эмигранта Ивана Федорова, и для расплаты съ ея кредиторами организуетъ сборъ пожертвованій во всѣхъ украинскихъ земляхъ. Вырабатывается планъ преобразованія старой братацкой школы въ учебное заведеніе высшаго типа. Вокругъ нея собираются ученые и публицистическія силы, которыя должны были послужить цѣлямъ защиты національной церкви и національной культуры.

Обстоятельства складывались такимъ образомъ, что каждое промедленіе въ этой области грозило, казалось, неминуемою національною смертю, „всенароднымъ сгиненіемъ“. Падали послѣднія перегородки, отдѣлявшія западную У. отъ центральныхъ и восточныхъ украинскихъ земель. Польское господство, совершенно подавившее и разсрившее украинскую жизнь въ западной У., готово было разлиться такъ же безудержно и на Волыни и въ сосѣднихъ земляхъ. На знаменитомъ Люблинскомъ сеймѣ 1569 г. (см. XXVII, 237) рѣшено было отобрать и присоединить къ Польшѣ земли галицко-волинскаго наслѣдія, все еще оставшіяся въ составѣ вел. кн. Литовскаго. Началось съ Волыни и Подляшья, но затѣмъ рѣшили присоединить

къ Польшѣ также и восточное Подолье (Брацлавскую землю) и огромную Кіевскую землю, обнимающую почти все тогдашнее украинское Поддѣпровье; волынскіе магнаты, не желавшіе въ виду присоединенія къ Польшѣ Волыни разрывать связей, соединявшихъ ихъ съ землею Брацлавскою и Кіевскою (гдѣ они имѣли обширныя помѣстья, занимали должности и т. под.), съ своей стороны поддержали этотъ планъ (а можетъ быть, даже и внушили его). Такимъ образомъ вся почти украинская территория соединилась въ предѣлахъ Польши. Въѣ ея оставались теперь только: Закарпатская У., или т. н. Угорская Русь (см.), небольшой отрѣзокъ галицкаго Понизья по рр. Пруту и Днѣстру, принадлежавшій къ Молдавіи, — теперь Буковина, украинскія территории по среднему Бугу и верхней Припяти, оставшіяся въ составѣ вел. кн. Литовскаго (Берестойское воеводство, по новой административной терминологіи в. кн. Литовскаго), и, наконецъ, старая Черниговская земля, съ 1503 г. принадлежавшая Московскому государству (только позже, во время Смутнаго времени, Польша завладѣла ею, и изъ нея было потомъ организовано особое Черниговское воеводство).

Причины, побуждавшія польское правительство и вообще шляхетскіе польскіе круги особенно горячо стремиться теперь къ устранию всякихъ барьеровъ, програвдавшихъ имъ путь въ земли в. кн. Литовскаго, а особенно въ украинскія, лежали опять-таки въ экономическихъ условіяхъ, создаваемыхъ развитіемъ балтійскаго экспорта. Въ связи съ измѣненіемъ экономическаго быта Западной Европы, балтійскій спросъ на лѣсные товары и хлѣбъ все возрасталъ, создавалъ чрезвычайный ростъ цѣнъ, заставлялъ искать новыхъ территорий для помѣщичьяго хозяйства, для эксплуатаціи еще не истощенныхъ природныхъ богатствъ. Украинскія земли въ этомъ смыслѣ представляли особенно привлекательное приобрѣтеніе: сѣверная У. заключала въ себѣ огромную массу лѣса, южная — обширныя плодородныя пространства, очень мало или вовсе не захваченныя шляхетскимъ хозяйствомъ, а въ послѣднее время, благодаря развитію казацкой обороны, становившіяся все болѣе безопасными и удобными для

шляхетскаго хозяйства (по крайней мѣрѣ въ нѣкоторыхъ его формахъ, не требовавшихъ затратъ шляхетскаго капитала). До 1569 г. государственная граница вел. княжества, отдѣлявшая эти земли отъ Польши, хотя и преодолевалась разными шляхетскими благопріобрѣтателями, представляла все-таки извѣстныя затрудненія, которыя въ интересахъ шляхетской экономики нужно было во что бы то ни стало устранить. Актъ 1569 г. именно и сдѣлалъ это, и теперь огромная масса польской шляхты разнаго калибра, начиная отъ первѣйшихъ магнатовъ короны и кончая разными бедными искателями „лучшей кондичіи“, устремилась на Вольшь и оттуда въ области Ю. Буга и Поддѣпровье, усаживалась здѣсь то въ роли собственников и арендаторовъ выпрашиваемыхъ у правительства имѣній, то въ видѣ различныхъ агентовъ правительства, то, наконецъ, въ качествѣ дворянъ, приказчиковъ и всякаго рода „оффиціалистовъ“ мѣстныхъ украинскихъ магнатовъ, во дворы которыхъ они втирались съ большимъ искусствомъ и успѣхомъ въ качествѣ носителей высшей польской культуры и моды. Центральная и восточная У. съ послѣдней четверти начинаетъ чрезвычайно быстро колонизироваться — въ своихъ высшихъ слояхъ, конечно, — какъ благодаря непосредственному наплыву этихъ поляковъ, такъ и тому влиянію, какое они получаютъ на управленіе, хозяйство и культурную жизнь края.

Тѣ же экономическія условія, о которыхъ была рѣчь, давали этимъ шляхетскимъ искателямъ новыхъ „фортуна“ живую рабочую силу для новыхъ земельныхъ приобрѣтеній, такъ какъ развивали все болѣе значительную крестьянскую эмиграцію на востокъ и юго-востокъ, въ украинскія области Ю. Буга и Днѣпра. Спросъ на хлѣбъ, постепенно захватывавшій западную У., приводилъ къ чрезвычайному увеличенію господскихъ запасекъ, фольварочнаго хозяйства, путемъ разработокъ пустошей и принудительнаго отчужденія крестьянской пахоты; для обработки ихъ привлекается все въ большихъ размѣрахъ крѣпостной трудъ. Если раньше, при отсутствіи экспорта, помѣщики особенно цѣнили денежный доходъ отъ крестьянъ,

чиншъ (сensus), и для привлеченія на свои земли новыхъ плательщиковъ предоставляемъ различныя льготы, точно установляя разъ навсегда размѣръ чинша и давая, то теперь хозяйственная изобрѣтательность его обращается на всяческое увеличеніе барщины, сельскохозяйственныхъ работъ крѣпостного населенія. Отмѣняются всѣ ранѣ существовавшія уставныя грамоты и обычныя нормы; барщиную замѣняютъ другіе роды повинностей; размѣры ея растутъ чрезвычайно и захватываютъ все большее число членовъ крестьянской семьи; крестьянскія хозяйства умышленно дробятся, обезземеливаются, все съ цѣлью извлечь возможно большую сумму труда изъ „подданнаго“ населенія для растущихъ и расширяющихся съ чрезвычайной быстротой помѣщичьихъ фольварковъ. Это разрушеніе старыхъ хозяйственныхъ условий, форменное разореніе и превращеніе въ помѣщичій рабочій инвентарь создаетъ экономическое и юридическое порабощеніе крестьянскихъ массъ, ранѣ небывалое, сводитъ къ одному крѣпостному знаменателю все доселѣ существовавшее многообразіе экономическихъ и юридическихъ формъ крестьянской зависимости. Оно вызываетъ среди крестьянства чрезвычайное раздраженіе, но при отсутствіи возможности какого-либо противодѣйствія, борьбы съ злоупотребленіями помѣщичьей власти, это раздраженіе выливается лишь въ массовую рабочую эмиграцію или бѣгство (такъ какъ крестьяне лишены уже были права свободнаго выхода) въ мѣстности, менѣе захваченныя ростомъ повинностей и экономическимъ и юридическимъ порабощеніемъ крестьянства. Крестьяне изъ Галиціи бѣгутъ въ Подолье, изъ Побужья въ восточную Волинь и Кіевскую землю, изъ западной Волини въ Брацлавскую землю и т. д.; переселеніе шло обыкновенно этапами, продвигаясь все далѣе и далѣе на востокъ и юго-востокъ въ поискахъ свободныхъ отъ помѣщичьяго права земель и создавая новую колонизацію въ недавно еще пустынныхъ или полупустынныхъ областяхъ. Систематическіе набѣги Крымской орды, организовавшейся въ половинѣ XV в. и сдѣлавшей своимъ источникомъ пропитанія торговлю живымъ товаромъ, превратили было

въ пустыню области Ю. Буга и Поднѣпровье до самой линіи Кіева; теперь эта потерянная территория снова возвращается къ осѣдлой хозяйственной жизни подъ прикрытіемъ казацкихъ дружинъ, и со второй половины XVI в., главнымъ образомъ съ конца его, и въ началѣ XVII успѣшно заселяется эмигрантскимъ крестьянскимъ элементомъ. Но по пятамъ этого эмиграціоннаго потока двигались уже вооруженные королевскими пожалованіями или другими документальными правами шляхетскіе эксплуататоры, даже предупреждали его, своевременно уловивъ новыя колонизаціонныя и хозяйственныя конъюнктуры, и послѣ 1569 г. на эту дорогу на ряду съ магнатами и дворянствомъ Волини устремляются съ еще болѣею энергією, беззабѣдливостію и успѣхомъ искатели фортуны изъ польскихъ провинцій, утверждая фактическое господство польскаго элемента, польской національности и культуры въ центральной и восточной У.

Здѣсь мы еще разъ должны подойти къ многообразнымъ влияніямъ тѣхъ же экономическихъ измѣненій, принесенныхъ XVI в. Выше мы отмѣтили оживленіе, внесенное ими въ мѣщанскую жизнь; еще болѣе наблюдается въ средѣ землевладѣтельской, шляхетской: въ экономической жизни ея открылась совершенно новая эра. Небывалый притокъ денежныхъ средствъ подпаялъ безъ всякаго сравненія уровень шляхетскаго быта, бѣднаго и сѣраго до сихъ поръ, создалъ новые культурные и общественные запросы, далъ шляхтѣ возможность войти съ совершенно иными настроеніями и требованіями въ ту культурную и политическую атмосферу, какая создавалась событіями этого времени — реформаціонными вѣяніями, вопросами, связанными съ реформою церкви и политическихъ отношеній. XVI в. сталъ золотымъ вѣкомъ шляхетской жизни Польши и положилъ неогладимую печать на польскую культуру, литературу, всю духовную жизнь Польши всего послѣдующаго времени, сообщивъ ей исключительношляхетскій характеръ. И этотъ чрезвычайно рѣзко выраженный классовый, шляхетскій стиль польской культуры сообщалъ ей чрезвычайную притягательную силу для аристократіи украинской

как разъ въ этотъ золотой вѣкъ актомъ 1569 г. вводившейся непосредственно въ рамки польской политической и общественной жизни, стремившейся занять въ ней возможно выгодное, равноправное положеніе, использовать свои сословныя привилегіи. Нужно при этомъ имѣть въ виду, что этотъ польскій расцвѣтъ совпадалъ, съ другой стороны, съ эпохой наибольшаго паденія украинской національной жизни. Украинская церковь переживала свои худшія времена. Польская церковь, пережившая въ первой половинѣ XVI в. тоже глубокое разстройство, къ этому времени успѣла уже выйти изъ него и подъ водительствомъ іезуитовъ предприняла энергической походъ на протестантовъ и православныхъ. Недавнюю вѣротерпимость польскаго правительства смѣнила рѣзкая католическая реакція. Снова выдвигаются на очередь оставленные по политическимъ соображеніямъ планы подчиненія православныхъ католичеству, и въ этомъ направленіи начинается давленіе на нихъ. И въ то время, какъ люди болѣе стойкіе и энергичные въ виду всѣхъ этихъ опасностей призывали украинское общество, и въ особенности его духовные и шляхетскіе ворхи, къ энергической работѣ надъ культурнымъ подъемомъ, реорганизаціею церкви, національнымъ возрожденіемъ,—болѣе пассивные элементы безъ сопротивленія шли къ сліянію съ польскимъ обществомъ, принимая польскую культуру, польскій языкъ и государственную религію, а притомъ значеніи, какое имѣлъ шляхетскій классъ, какъ наиболѣе сильный экономически и единственно вооруженный политическими правами (всѣ остальные сословія были лишены участія въ политической жизни), это массовое дезертирство шляхты изъ украинскихъ рядовъ представляло самую серьезную опасность, самую тяжелую угрозу для украинской національности.

На этотъ критическій моментъ 1580-ые годы) приходятся отмѣченные выше планы культурнаго и національнаго возрожденія, развивавшіяся львовскими братьскими кругами. Такъ какъ въ это время государственная граница, отдѣлявшая Галицію отъ Волыни, была уничтожена, они стараются привлечь къ возможно широкому участію въ своихъ планахъ укра-

инское общество въвшихъ литовскихъ провинцій. Культурные кружки, создавшіеся въ это время на Волыни усилиями мѣстныхъ ревнителей православія, какъ Курбскій, Острожскій, не оставались глухи къ этимъ призывамъ: они поддерживали съ львовскими братьскими кругами оживленные отношенія, не отказывали имъ въ извѣстной поддержкѣ, но прочной спайки между мѣшанскимъ братьскимъ движеніемъ и магнатами-меденатами все-таки не было: классовая разница давала себя чувствовать. Съ другой стороны, она въ концѣ концовъ разрушила и союзъ львовскаго братства съ мѣстной іерархіею. Братство неосторожно принялось не только за культурный и религиозный подъемъ въ своей, мірской, средѣ, но и за исправленіе церковныхъ не порядковъ, а патриархатъ, которому принадлежала верховная власть надъ украинскою церковью, еще болѣе неосторожно поддержалъ его въ этомъ направленіи, сообщивъ братству широкія права контроля и дисциплинарной власти надъ духовенствомъ и самимъ епископатомъ. Владыки были чрезвычайно оскорблены этимъ; задѣто было не только ихъ каноническое достоинство, но и классовое сознаніе. По польской конституціи высшія церковныя должности должны были раздаваться исключительно мѣстнымъ шляхтичамъ, и вотъ ихъ, высокородныхъ шляхтичей, патриархъ отдавалъ подъ контроль и власть „хлоповъ простыхъ—кушнерей, кожемякъ, сѣдельниковъ“. Огорченные вмѣшательствомъ патриарха, владыки искали покровительства правительства и заявили готовность подчиниться папѣ за цѣну освобожденія отъ патриаршихъ вмѣшательствъ. Православное общество энергически опротестовало этотъ шагъ епископата, но не могло добиться устраненія уніатовъ-владыкъ за это самовольное выступленіе. Въ нѣдрахъ украинской церкви произошло чрезвычайно опасное раздвоеніе,—она раздѣлилась (1596) на церковь православную, оставшуюся въ подчиненіи константинопольскому патриарху, и уніатскую, принявшую католическіе догматы и подчинявшуюся папѣ (см. *унія*). Это вызвало сильное религиозное движеніе, литературно-публицистическое оживленіе, создало небывалую полемическую литературу, заставило православ-

ное украинское общество напрячь все свои силы, но в концѣ концовъ дало ему живо почувствовать и свое безсиліе въ данныхъ условіяхъ. Политическая, сеймовая борьба, организованная украинскимъ шляхетствомъ (главн. обр. волынскимъ, также нѣкоторыми группами бѣлорусской шляхты), разбилась о непреклонный католическій клерикализмъ правительства: сеймовыя резолюціи, проведенныя украинскими и бѣлорусскими депутатами въ 1607—09 гг., попросту игнорировались королемъ, и не было никакой надежды принудить его къ ихъ исполненію, да и на продолженіе этой борьбы было мало надежды, въ виду все усиливающагося перехода въ католичество православныхъ магнатскихъ и шляхетскихъ родовъ. Безъ ея поддержки падали и начинанія мѣщанскихъ братствъ. Православная іерархія была, очевидно, обречена на исчезновеніе, такъ какъ король, пользуясь своимъ правомъ патроната, замѣшалъ православныя позиціи униатами. Предъ лицомъ грозной опасности православному духовенству, дворянству, мѣщанству приходилось преодолѣть свои классовыя настроенія и обратиться къ поддержкѣ новой социальной силы — украинскаго казачества и вмѣстѣ съ нимъ вступить на путь внѣконституционной дѣятельности.

*Эпоха казацкая.* Колонизаціонныя и социально-экономическія условія, въ которыхъ получило свое развитіе казацкое добычничество и затѣмъ на протяженіи XVI в. изъ явленія бытового превратилось въ важный социальный факторъ, были выяснены уже въ другомъ мѣстѣ (см. *Запорожье и казаки*, XXIII, 106/17). Благодаря огромному эмиграціонному потоку, вызванному упомянутыми измѣненіями въ экономическихъ отношеніяхъ западной У., незначительныя еще такъ недавно казацкія дружины къ этому времени — ко второму десятилѣтію XVII в. — вырастаютъ въ огромную военную силу, имѣющую въ своемъ распоряженіи десятки тысячъ отличнаго войска; скромныя артели степныхъ промыслениковъ, ютившіяся при пограничныхъ замкахъ, превращаются въ могущественную организацію, охватывающую весь украинскій юго-востокъ — всю пограничную со степью полосу. Въ 1690-хъ гг., неосторожно вызвавъ на рѣ-

шительный бой украинскихъ магнатовъ и правительство (кампанія Косинскаго 1593 г. и Лободы-Наливайка 1595—6 гг.), эта организація, правда, была разгромлена и разрушена; но она сейчасъ же возрождается вновь благодаря все усиливающемуся народному движенію, добивающемуся отъ польскаго правительства возстановленія, хотя и съ разными огорками, казацкихъ правъ (1601), развиваетъ еще въ большихъ размѣрахъ свои военные контингенты благодаря московской смутѣ, въ которой и правительство и разные магнатскіе и шляхетскіе предприниматели наперерывъ обращались къ содѣйствию казачества, и во второмъ десятилѣтіи XVII в. является настолько крупной и прочной, можно смѣло сказать, господствующей силой въ юго-восточной У., что подъ его охраною организуется новый центр украинской національной жизни — въ Кіевѣ, и мѣстные церковные и вообще національно настроенные круги — изъ мѣщанства, шляхетства, духовенства — рѣшаются связать съ казачествомъ судьбы церковнаго и національнаго возрожденія.

Уже съ началомъ XVII в., когда православному шляхетству при помощи казачковъ удалось отстоять отъ посягательства униатовъ кievскій Печерскій монастырь, это богатѣйшее церковное учрежденіе православной У., Кіевъ становится новымъ центромъ украинской церковной жизни. Здѣсь группируются культурныя силы, которымъ все тѣснѣе становилось во Львовѣ и западной У., организуется братство по образцу львовскаго (1615), являются школы, типографіи; при содѣйствіи казацкаго гетмана, знаменитаго Сагайдачнаго, возстановляется православная іерархія (1620). Казачье войско включаетъ въ свою программу національныя требованія — возстановленіе въ старыхъ правахъ и владѣніяхъ православной украинской церкви, признаніе новопоставленной іерархіи — за цѣну казацкихъ службъ польской Рѣчи Посполитой, безцѣнныхъ услугъ того же Сагайдачнаго, которому дважды пришлось спасать Польшу въ крайне затруднительныхъ условіяхъ (въ московской кампаніи 1617 г. и въ турецкой войнѣ подъ Хотиномъ 1621 г.). Эпоха Сагайдачнаго была вообще венитомъ воейной славы казачества: это было вро-

мя баснословныхъ по своей смѣлости и удачливости морскихъ походовъ казаковъ на турецкія владѣнія, впервые, можно сказать, подорвавшихъ престижъ турецкаго могущества, и другихъ смѣлыхъ предприятий — въ земляхъ крымскихъ, молдавскихъ, московскихъ. И если у непобедимаго въ своей католической ревности короля Сигизмунда не удалось вырвать признанія новой православной іерархіи и вообще правъ православной церкви никакими подвигами казацкаго героизма, — наоборотъ, вмѣшательства казаковъ въ церковныя дѣла крайне его раздражали, — все-таки, по крайней мѣрѣ въ этомъ „маленькомъ кутку У.“, „подъ крылами христіюбиваго воинства“ казацкаго, какъ выражался новопоставленный митрополитъ, православная церковь и все вообще церковное, т. е. національное по теперешнимъ нашимъ понятіямъ, украинское движеніе находило прочный и безопасный приютъ и могло развивать свои силы въ ожиданіи болѣе благопріятной политической конъюнктуры.

Но эта эволюція, которую прошло казачество, на протяженіи полустолѣтія превратившись изъ довольно безразличнаго въ политическомъ и социальномъ отношеніи степного добычничества въ социальную силу — противоположный полюсъ шляхетскаго режима Рѣчи Посполитой, въ національное представительство украинскаго народа, отразилась весьма сильно на составѣ казачества, отнюдь не однородномъ въ социальномъ и политическомъ отношеніи, и этою классовою неоднородностью, социальною пестротой его объясняются колебанія и зигзаги казацкой политики, тоже лишенной единства, часто противорѣчивой, въ зависимости отъ того, въ какую среду въ данный моментъ перемѣщался центр тяжести казацкихъ отношеній. Это необходимо отмѣтить здѣсь, такъ какъ о политикѣ и тактикѣ казачества высказываются и до настоящаго времени самыя противорѣчивыя сужденія въ зависимости отъ того, какой изъ элементовъ этого разношерстнаго казацкаго состава счтается наиболѣе показательнымъ.

Первоначальное ядро казачества составляли воинственные степные добычники самаго разнороднаго классоваго состава, и позже этотъ чисто военный, добычническій элементъ игралъ боль-

шую и, главное, наиболѣе шумную, бросающуюся въ глаза роль и очень часто захватывалъ въ свои руки власть благодаря своей подвижности, отвагѣ, готовности на рискъ. Для этого элемента въ чистомъ видѣ собственно не существовало ни политической ни социальной программы; на ряду съ бездомною голытьбою, для которой военное ремесло становилось источникомъ пропитанія на всю жизнь, здѣсь бывало много временныхъ товарищей изъ мѣщанскаго, крестьянскаго и шляхетскихъ сословій, которые, отдавъ дань жаждѣ военнаго дѣла, возвращались затѣмъ къ своимъ хозяйствамъ. Въ общемъ, съ теченіемъ времени этотъ элементъ очень сильно демократизовался, стоялъ въ оппозиціи шляхетскому режиму и всякому экономическому господству (его центромъ и представителемъ за все время оставалось демократическое Запорожье, Січ); извѣстная идеологическая связя связывали его съ крестьянствомъ и низшимъ мѣщанствомъ, откуда рекрутировалось его большинство; при случаѣ онъ умѣлъ поиграть на религиозныхъ и національныхъ струнахъ ихъ, но въ сущности настоящимъ жизненнымъ нервомъ его дѣятельности, опредѣлявшимъ линію его поведенія, оставалась война для войны, независимо отъ ея политическаго или національнаго характера. Проживая „на волости“, онъ поддерживалъ требованія казацкаго иммунитета, которыя выдвигало казачество осѣдлое, свободу казацкаго землевладѣнія, — но его гораздо болѣе интересовала свобода сношеній съ Запорожьемъ, путь на море. Въ социальномъ отношеніи онъ гораздо менѣе былъ опасенъ для польскаго шляхетско-магнатскаго режима, чѣмъ слѣдующая категория, но это именно онъ создавалъ политическіе конфликты съ сосѣдними государствами, и поэтому польское правительство наставляло постоянно на исключеніи изъ казацкаго войска этихъ „гультайскихъ“ элементовъ.

Главную массу казачества въ разсматриваемую эпоху — конца первой и начала второй четверти XVII в. — и позже составляло то, что можно назвать казачествомъ трудовымъ, т. е. земледѣльческое, или, скажемъ шире, сельскохозяйственное населеніе, причислявшее себя къ казацкому войску и подчинявшееся

казацкимъ властямъ для того гл. обр., чтобы воспользоваться иммунитетомъ, на который претендовало казачество — не подчиняться власти помѣщиков или державцевъ коронныхъ земель, въ границахъ имѣній которыхъ оно проживало, взаменъ отбыванія казацкой службы пользоваться свободой отъ всякихъ подданныхъ, мѣщанскихъ или крестьянскихъ повинностей, вообще свободно распоряжаться своими землями, иммунитетомъ и трудомъ. Это — по польской терминологіи того времени — „непослушные мѣщане“ и крестьяне, — сословное дѣленіе тутъ не имѣло существеннаго значенія, такъ какъ эти „города“ въ сущности были тѣми же селами (титуломъ городовъ они награждались владѣльцами въ видахъ привлеченія поселенцевъ, такъ какъ городское устройство, сколько ни было оно искалѣчено шляхетскимъ режимомъ, все же представляло нѣкоторыя преимущества населенію). Они по большей части достаточно равнодушны къ военной сторонѣ казачества, но съ особенною настойчивостью выдвигаютъ вопросы „казацкихъ вольностей“. Присутствіе ихъ въ казацкомъ войскѣ и дурной примѣръ, который они подають остальному крестьянскому и мѣщанскому населенію, готовому чуть не поголовно показаться, чтобы этимъ путемъ выйти изъ всякой зависимости помѣщикамъ, возбуждаетъ неудовольствіе шляхетскихъ и особенно магнатскихъ круговъ, такъ какъ подрываетъ въ самомъ корнѣ ихъ экономическое зданіе. Поэтому магнатскіе круги настаиваютъ на ограниченіи казацкихъ контингентовъ, на сокращеніи реестра, исключеніи изъ войска всѣхъ не внесенныхъ въ него, на подчиненіи казаковъ, проживающихъ въ коронныхъ имѣніяхъ, власти державцевъ или, въ крайнемъ случаѣ, разрѣшеніи пользоваться казацкими правами только въ коронныхъ имѣніяхъ, но не въ помѣщичьихъ и т. д. Эта часть казачества дѣйствительно представляла наиболѣе серьезную социальную опасность для шляхетско-магнатскаго режима, такъ какъ съ развитіемъ колонизаціи восточной У. грозила расти до безконечности, но въ казацкой политикѣ она играла роль менѣе значительную сравнительно со своею численностью и экономическою силою.

Третью категорію, которую можно бы назвать казацкою буржуазіею, составляли группы, въ социально-экономическомъ отношеніи находившіяся въ плоскости мелкаго или даже средняго шляхетства и той же социальной идеологіи. Это, во-первыхъ, богатые казаки, или, какъ ихъ называлъ поже народъ, „дуки“, не-шляхтичи, на основаніи военной, рыцарской службы, которую казачество несло государству, претендовавшіе на шляхетское положеніе и шляхетскія права (по аналогіи съ такимъ же происхожденіемъ и обоснованіемъ сословныхъ привилегій польской шляхты); многіе изъ нихъ были позже „нобилитованы“, т. е. получили шляхетскія права по постановленію сейма. Во-вторыхъ, здѣсь немало украинскихъ шляхтичей, мелкаго, а иногда и средняго калибра, по разнымъ колонизаціоннымъ, хозяйственнымъ и всякимъ условіямъ находившихъ для себя болѣе удобнымъ фигурировать въ составѣ казацкаго войска, „ѣсть козацкій хлѣбъ“, чѣмъ находиться во враждебномъ ему лагерѣ. Наконецъ, въ-третьихъ, это польскіе шляхтичи, проживавшіе и хозяйничавшіе на У. и также искавшіе въ казачествѣ спасенія отъ магнатскаго засилья или по другимъ соображеніямъ находившіе для себя болѣе выгоднымъ имѣть на своей сторонѣ, а не противъ себя эту могущественную социальную и военную силу, этого хозяина „далекой У.“ — казачество. Къ этимъ слоямъ казачества примыкали также не входившіе въ составъ войска, но нерѣдко принимавшіе близкое участіе въ казацкихъ предпріятіяхъ и казацкой политикѣ и вообще часто очень близкія ему группы мѣстнаго духовенства, а также мѣщанство тѣхъ очень немногихъ городовъ восточной У., гдѣ было настоящее торгово-промышленное мѣщанское населеніе.

Сравнительно немногочисленная, эта буржуазная категорія играла однако огромную, часто руководящую роль въ казачествѣ благодаря своимъ средствамъ, образованію, общественному положенію; изъ нея въ значительной степени рекрутировались казацкія власти, казацкое правительство, и это долговременное вліяніе на дѣла казачества, часто передававшееся изъ поколѣнія въ поколѣніе, утверждало значеніе этого слоя.

Несмотря на всю демократичность казацкой конституции, здѣсь вырабатывались своего рода правящія казацкія фамилія, имѣвшія большой вѣсъ и значеніе. Если казачество трудовое можно себѣ представить въ видѣ огромнаго тѣла этого организма, а въ казачествѣ военнодобычническомъ видѣть его активные органы, то въ этой буржуазной категоріи мы имѣемъ, несомнѣнно, его мозгъ. Здѣсь по преимуществу хранилище казацкой идеологіи, т. е. той изъ различныхъ идеологій (потому что, естественно, каждая изъ указанныхъ категорій имѣла свой, болѣе или менѣе отличный кругъ взглядовъ и стремленій), которая была наиболѣе осознана и наиболѣе опредѣленно выражена. Здѣсь наиболѣе развита національная и политическая сторона казацкой программы; здѣсь поддерживаются и сюда адресуются пожеланія относительно „старожитной религіи греческой“ и призванія правъ за „людьми греческой вѣры“. Они, конечно, мало затрагиваютъ казакущихъ шляхтичей неукраинскаго происхожденія или къ нему равнодушныхъ, но для этихъ находилась другая почва, на которой объединялись и находили общія слова призывающій къ казачеству вчерашній пришлецъ изъ глубины Польши и коренной „съ прадѣда козакъ“: это — ненависть къ магнатовскому засилью и необходимость освобожденія Польши, или въ крайнемъ случаѣ У., отъ магнатскаго господства. Дѣло въ томъ, что восточная У. превратилась въ постоянную вотчину магнатовъ; „королевать“ какъ ихъ называлъ Хмельницкій: здѣсь такъ же точно не было мѣста шляхетскому, какъ и казацкому землевладѣнію, и это доводило до крайняго раздраженія шляхты, стлавшуюся сюда со всѣхъ концовъ Польши, „какъ въ обѣтованную землю“, и находившую эту обѣтованную землю безнадёжно занятой королевцами. Программою вождей Хмельничины — самаго грознаго движенія, какое видѣла когда-либо У., — было освобожденіе ея отъ „королевать“; какимъ путемъ — это другой вопросъ: въ этихъ кругахъ могли съ равной готовностью обратиться къ планамъ союза съ королемъ для освобожденія Рѣчи Посполитой отъ господства магнатовъ и возстановленія сильной королевской власти (казацкій легитимизмъ,

между прочимъ, тоже очень сильно проявившійся у руководителей 1648 г.) и къ союзу съ какой-либо посторонней политической силой противъ Польши (переговоры съ Москвой, съ Крымомъ, планы общаго союза православныхъ — Молдавіи, У., Москвы, балканскихъ народовъ, который обращался своимъ остриемъ то противъ Турціи, то противъ Польши, двухъ враговъ православія). Конечная дѣль — борьба съ панскимъ засильемъ, это главное, и она могла объединить всѣ перечисленныя категоріи казачества, какъ и лозунгъ борьбы за національныя и религіозныя права, и даже не только всѣ эти категоріи казачества, но и группы украинскаго населенія, стоявшія вовсе внѣ казацкой организаціи.

Когда окончательно разбился надежды Сагайдачнаго и его единомышленниковъ на то, что казацкою службою Рѣчи Посполитой удастся достигнуть уступокъ правительства въ церковно-національномъ вопросѣ и въ чисто казацкихъ нуждахъ, и король рѣшительно отклонилъ всѣ казацкія петиціи (см. *Голубъ*), въ казацкихъ кругахъ пробовали найти выходъ изъ этого затруднительнаго положенія при помощи различныхъ международныхъ комбинацій, во многомъ аналогичныхъ съ позднѣйшими ходами политики Хмельницкаго, съ той разницею, что въ 1620-хъ гг. въ нихъ едва ли не первествующую роль играли кievскіе митрополичьи круги, въ 1640-хъ гг. державшіеся больше въ сторонѣ отъ казацкой политики. Изъ этихъ комбинацій въ 1620-хъ гг. ничего существеннаго не вышло, и карательной экспедиціи, снаряженной въ 1626 г. польскимъ правительствомъ, удалось довольно легко усмирить казаковъ, захвативъ ихъ врасплохъ. Они принуждены были заявить готовность пойти на уступки правительственнымъ требованіямъ, и казацкой старшинѣ нѣкоторое время удавалось всѣхъ ескими ухищреніями сдерживать ихъ въ рамкахъ „куруковской ординаціи“ 1626 г. (см. *Дорошенко*, XIX, 1/2). Но пять лѣтъ спустя, въ 1630 г., казаки лучше приготовились къ назрѣвшему конфликту, разивъ широку агитацію въ народныхъ массахъ на почвѣ борьбы за вѣру, и на этотъ разъ кампанія была проиграна польской стороной. Она не только была принуждена пойти на



формальныя уступки казацкимъ требованіямъ — сравнительно небольшія (на формальныя уступки казачеству польскій режимъ былъ неизмовѣрно скупъ всегда), но, самое главное, она принуждена была оставить фактически нетронутыми установившіяся на У. отношенія, — то положеніе, которое заняло здѣсь казачество, его огромное распространеніе и численность, переходъ въ его ряды огромныхъ массъ населенія и осуществленіе имъ казацкаго иммунитета вопреки всякимъ правительственнымъ ординаріямъ и реестрамъ, одинаково въ имѣвшихъ коронныхъ и помѣщичьихъ. А религиозный лозунгъ, подъ которымъ шла агитация возстанія, хотя не увѣчался немедленными уступками въ религиозномъ вопросѣ, не остался безъ вліянія на „успокоеніе православныхъ“, предпринятое немного спустя, въ безкорольеве по смерти кор. Сигизмунда III (1632).

Его преемникъ Владиславъ не былъ непримиримымъ клерикаломъ, какъ его отецъ, и, оцѣнивая религиозный вопросъ съ политической точки зрѣнія, находилъ нужнымъ удовлетворить православныхъ, чтобы уничтожить ихъ опасное тяготѣніе и связи съ церковными кругами Москвы, съ одной стороны, и Турціи, съ другой, и возвратить въ рамки польской государственности. Несмотря на ожесточенную оппозицію клерикальныхъ круговъ, онъ настоялъ на восстановленіи законопрізнанной православной іерархіи и раздѣлѣ церковныхъ бенефицій между православной и униатской церковью. Это было, конечно, не то, чего домогались православные: они требовали полнаго уничтоженія униі и восстановленія православной церкви въ обладаніи всѣмъ, тѣмъ располагала она до 1596 г.; но, съ другой стороны, православные круги, напругшіе всѣ силы для борьбы за свои права на сеймахъ безкорольевя, могли на нихъ наглядно убѣдиться, какъ недостаточны ихъ силы для того, чтобы принудить противную сторону къ уступкамъ. Слабые остатки шляхты, въ огромномъ большинствѣ уже ополчавшейся безвозвратно, безправное въ политическомъ отношеніи мѣщанство и такъ же точно лишенное участія въ политической жизни казачество не могли въ данныхъ условіяхъ добыть-ся ничего собственными силами на по-

литической аренѣ. Поэтому уступки, на которыхъ настоялъ Владиславъ, были приняты болѣе умѣренными православными кругами съ большой благодарностью, тѣмъ болѣе, что были продиктованы и несомнѣннымъ желаніемъ короля облегчить положеніе православныхъ (позже онъ не всегда, впрочемъ, выдерживалъ эту сочувственную линію). Возстановленная православная іерархія, съ митр. Петромъ Могилою во главѣ, была проникнута горячимъ желаніемъ сохранить то офціальное положеніе, которое получила снова православная церковь въ Польскомъ государствѣ, освободить ее отъ всякихъ, такъ сказать, революціонныхъ элементовъ, вошедшихъ въ нее въ предшествующія десятилѣтія внѣзаконнаго существованія, привести въ порядокъ и стройность, которые дали бы ей возможность достойно занять мѣсто на ряду съ обновленною католическою церковью Польши (изъ католической практики и заимствовалось многое, изъ очевиднаго желанія, чтобы православные не чувствовали ни въ чемъ недостатка по сравненію съ католическою обрядностью и доктриною, могли сознать себѣ во всѣхъ отношеніяхъ не хуже католиковъ). Въ церковной жизни У. открывается новая эпоха — внѣшняго процвѣтанія, наполняемаго удовлетвореніемъ православные верхи (рядъ капитальныхъ изданій по догматикѣ, апогетикѣ и церковной практикѣ и вообще развитіе церковной литературы, реформа кіевской коллегіи по образцамъ католическихъ, въ особенности иезуитскихъ, возстановленіе церковной дисциплины), но при этомъ и ослабленія народнаго характера церковной жизни, съ ограниченіемъ участія общества въ церковномъ управленіи и довольно рѣзкимъ и рѣшительнымъ отмежеваніемъ отъ казачества, „подъ крылами“ котораго пріютилась было православная церковь въ періодъ гоненій.

Но казачество тѣмъ не менѣе вовсе не намѣревалось выпускать религиознаго знамени, являвшагося въ тогдашнихъ условіяхъ и понятіяхъ знаменемъ національнымъ. Если православные верхи, іерархія и примыкавшія къ ней группы были удовлетворены до извѣстной степени (въ притѣсненіяхъ и огорченіяхъ, конечно, и теперь не было недо-

«статка), то казацкое войско было сильнейшим образом раздражено разочарованиями, какія ему пришлось пережить по смерти Сигизмунда. Оно рассчитывало на расположение Владислава, неоднократно бывавшаго лично въ походахъ съ казаками; оно возлагало надежды на его воинственные планы, въ которыхъ онъ дѣйствительно сильно рассчитывалъ на казаковъ,—по магнатско-шляхетскіе круги были рѣшительными противниками этихъ воинственныхъ плановъ, одну за другою ликвидировали кампаніи, предпринимавшіяся Владиславомъ, одновременно съ тѣмъ требовали ограничѣнія казачества, прекращенія морскихъ походовъ, навлекавшихъ на Польшу столкновѣнія съ Крымомъ и Турціею. Казакамъ вмѣсто расширенія правъ и добычливыхъ войнъ пришлось претерпѣть цѣлый рядъ стѣсненій. Въ особенности вызвала крайнее неудовольствіе среди воинствующаго казачества постройка польскимъ правительствомъ у пороговъ крѣпости Кодака, не только преграждавшей путь на Запорожье, но и жесточайшимъ образомъ стѣснявшей степные казацкіе промыслы. Казаки въ 1635 г. подъ предводительствомъ Сулимы разрушили эту крѣпость, но развитіе возстанія и конфликты съ правительствомъ удалось предотвратить подкупами среди казацкой старшины. Возстаніе вспыхнуло два года позже, въ большихъ размѣрахъ. Его удалось подавить благодаря тому, что казацкое войско съ гетманомъ Павлюкомъ, ожидавшимъ поддержки изъ Крыма на Запорожьѣ, упустило время, не развѣивъ возстанія на Подгіпрровѣ (см. *Гуля*). Подавленное въ концѣ 1637 г. на правомъ берегу Днѣпра, оно вспыхнуло съ весною 1638 г. на лѣвомъ берегу: здѣсь впервые выступаетъ онъ неожиданно въ новомъ видѣ—уже значительно колонизированнаго послѣ прешествующаго заступленія и глубоко, наконецъ оказавшаго края. Здѣшнія слободы, заселенныя новоприхожими переселенцами изъ западной и центральной У., представляли огромные запасы горючаго матеріала и высылали многотысячные отряды на помощь возстанію. Кампанія была проиграна благодаря недостаткамъ организациі и нѣкоторымъ тактическимъ ошибкамъ казацкихъ во-

ждей, главнымъ образомъ гетмана Острянина (см.). Силы казачества оказались сломленными, и войско видѣло себя вынужденнымъ приять суровыя условія, продиктованныя ему польскимъ сеймомъ и имѣвшія цѣлью въполнѣ задѣвить революціонную силу казачества. Выборное управленіе казацкаго войска отменялось, на высшія должности въ войскѣ должны были назначаться польскіе офицеры, и въ ихъ распоряженіе отдавались спеціальныя польскіе отряды, которые должны были служить ихъ опорой противъ подчиненныхъ казаковъ. Казацкій контингентъ ограничивался шестью тысячами, вписанными въ реестръ, и пользованію казацкими правами имъ предоставлялось только въ коронныхъ имѣніяхъ. На Запорожьѣ учреждался постоянный гарнизонъ, и возобновленная Кодацкая крѣпость должна была преграждать туда путь всякимъ нежелательнымъ элементамъ.

На этотъ разъ всѣ эти суровыя постановленія были проведены полностью, даже еще съ различными усугубленіями, благодаря тому, что шляхтѣ удалось вполнѣ парализовать всякіе военные замыслы короля сеймовыми рѣшеніями, и Польша не нуждалась въ военныхъ контингентахъ, поэтому не представлялось надобности, какъ раньше, въ сверхреестрѣ выхитрившихъ контингентахъ казачества, а расквартированныхъ на У. польскія войска служили угрозой для всякихъ попытокъ переворота. Экономическая программа магнатства могла осуществляться теперь безпрепятственно. Въ это десятилѣтіе, отдѣляющее возстаніе 1638 г. отъ катастрофы 1648 г., шляхетское хозяйство на У. достигло своего апогея, не только въ смыслѣ территориальнаго расширенія—вплотъ до самаго московскаго рубежа (приблизительно совпадавшаго съ границей нынѣшней Полтавской и Харьковской губерній), но и въ смыслѣ эксплуатаціи крестьянскихъ силъ, интенсификаціи ихъ обложенія. Это имѣло своимъ послѣдствіемъ передвиженіе украинскаго населенія за московскій рубежъ. Оно проникало туда уже раньше, еще со второй половины XVI в., въ видѣ «уходничества» для пчельнаго и охотничьяго и разнаго другого промысла; много такого военно-промышленнаго, казацкаго люда вступало также

въ пограничную московскую службу, точно такъ же какъ и у себя дома; другіе уходили къ донскимъ казакамъ, какъ въ другое время шли на Запорожье (между этими двумя казацкими очагами, украинскимъ и великорусскимъ, существовало изстари тѣсное общеніе). Теперь, во 2-й четверти XVII в., по мѣрѣ того какъ осѣдлая колонизація овладѣвала украинскимъ Заднѣпровьемъ, и здѣсь развивалось помѣщичье хозяйство, и давало себя чувствовать помѣщичье право, крестьянская, земледѣльская колонизація также устремляется за московскій рубежъ, за предѣлы досягаемости польскаго шляхетскаго режима. Лѣвобережная У. становится теперь такимъ же этапомъ въ обѣтвѣ украинскаго населенія отъ польско-шляхетскаго господства, какимъ раньше были центральныя и правобережныя украинскія земли. Каждый конфликтъ съ польскимъ режимомъ, какими такъ была богата теперь мѣстная жизнь, имѣлъ своимъ послѣдствіемъ болѣе или менѣе значительный уходъ населенія за московскій рубежъ. Неудача возстанія 1638 г. вызвала массовую эмиграцію (см. *Отряпкинъ*), разочарованіе въ возстаніи 1648—9 гг.—точно такъ же Въ продолженіе среднихъ десятилѣтій XVII в. территория нынѣшней Харьковской и смежныхъ частей Курской и Воронежской губерній, еще въ началѣ XVII в. представлявшая собою подобную же пустыню, какъ украинское Поднѣпровье въ XVI в., заселяется украинскими поселенцами, организующимися по образцу украинскаго родового казацкаго устройства (т. н. Слободская У.) Украинскій народъ въ продолженіе XVII в. возстановилъ свою старую территорию на востокъ отъ Днѣпра, запустѣвшую подъ тюркскимъ натискомъ, и даже нѣсколько расширилъ ее на востокъ.

Но этотъ уходъ недовольныхъ элементовъ за московскій рубежъ не освобождалъ все-таки польской У. отъ горячаго матеріала. Установленный въ 1638 г. режимъ вызывалъ раздраженіе среди казачества, еще большее—среди тѣхъ, гораздо болѣе многочисленныхъ массъ оказавшихся населенія, которыя остались теперь за бортомъ казацкаго войска и должны были вернуться подъ власть помѣщиковъ. Крайне раздражено было

крестьянское и мѣщанское населеніе усиленіемъ крѣпостного режима. Вся эта масса горячаго матеріала ждала лишь искры, чтобы вспыхнуть; такую искрою послужили злоключенія, постигшія казацкаго сотника Б. Хмельницкаго (с.м.), близко напоминающія аналогичный инцидентъ съ вождемъ перваго казацкаго возстанія Кр. Косинскимъ, столкнувшимся подобнымъ же образомъ съ другимъ украинскимъ магнатомъ Я. Острожскимъ на почвѣ своихъ владѣльческихъ правъ, какъ Б. Хмельницкій съ Ал. Коннопольскимъ (классическіе примѣры столкновеній казацко-шляхетскаго землевладѣнія съ всепоглощающими магнатскими претензіями). Сношенія съ казаками кор. Владислава, пытавшася организовать казацкій походъ на турецкія владѣнія, чтобы вызвать войну съ Турціей, дали Хмельницкому благодарный матеріалъ для того, чтобы развитъ агитацію среди казачества въ легитимистскомъ духѣ: казачество должно было поддержать короля, разсчитывая на казачковъ какъ на своихъ освободителей отъ магнатскаго засилья и взамѣнъ обѣщавшаго имъ возвращеніе и приумноженіе казачьихъ вольностей. Помощь Крымской орды, которой тщетно добивались вожди предшествующихъ возстаній, дала Хмельницкому возможность разгромить польскія войска и освободить отъ нихъ театръ возстанія. Поднѣпровье поднялось, затѣмъ возстаніе охватило также область Ю. Буга и Волынь. Смерть Владислава, постигшая его въ разгаръ возстанія, дезорганизовала Польшу и отлала ее въ жертву возстанія. Но Хмельницкій и его ближайшіе товарищи желали установленія новыхъ отношеній, новаго режима, а не разгрома Польши, и, дождавшись выбора новаго короля, Яна-Казимира, кандидатуру котораго поддерживали, они прекратили войну. Ихъ планы и стремленія лежали въ плоскости характеризованной выше казацкой буржуазіи и не выходили за требованія возстановленія старыхъ казачьихъ вольностей и увеличенія казацкаго реестра до 12 тыс. Но въ кievскихъ кругахъ, съ которыми пришлось Хмельницкому ближе сойтись послѣ этой кампаніи 1648 г., смотрѣли на дѣло шире—тамъ казачья побѣда возродила съ новою силою планы освобожденія У. отъ польской власти.

тѣснаго политическаго союза съ Молдавией и Москвою съ цѣлью обезпечить У. отъ польскихъ посягательствъ. Подъ влияніемъ ихъ и Хмельницкій перемѣнилъ тонъ въ своихъ сношеніяхъ съ Польшею, заговорилъ о необходимости освобожденія отъ Польши всего „русскога (украинскаго) народа“, о тѣсной и неразрывной связи казачества и народныхъ украинскихъ массъ, о борьбѣ за жизнь и смерть съ шляхетскимъ польскимъ режимомъ. Предложенія польскаго правительства были отвергнуты, начата была новая война—для полнаго освобожденія У. и сокрушенія Польши; но измѣна хана, въ рѣшительный моментъ перекупленнаго Польшею, разбила эти планы. Хмельницкій принужденъ былъ заключить трактатъ, снова ограничивавшій свободу отъ польскаго режима предѣлами казацкаго реестра; правда, этотъ реестръ былъ увеличенъ до 40 тысячъ, казакамъ предоставлялось свободное проживаниеъ не только въ коронныхъ, но и помѣщичьихъ имѣніяхъ трехъ восточныхъ воеводствъ (Кіевского, Брацлавскаго и Черниговскаго), выговаривались нѣкоторыя религиозныя и національныя гарантіи; но все это было не то, чего ожидали отъ этой кампаніи, въ особенности народныя массы, поддержавшія ее со всею энергіею. Магнаты и шляхта должны были возстановить свое господство на У., и Хмельницкій суровыми универсалами призывалъ ихъ подданныхъ къ повинновенію. Это сразу подорвало настроеніе и лишило гетмана популярности въ широкихъ кругахъ. Правда, война съ Польшею была имъ возобновлена въ 1651 г., такъ какъ съ польской стороны не были соблюдены условія 1649 г., и вообще оказывалось невозможнымъ установить отношенія на основаніи этого трактата; но эта новая война не вызвала уже никакого энтузіазма, точно такъ же какъ и ея продолженіе въ послѣдующихъ годахъ.

Оставаясь далѣе въ плоскости того класса, который мы выше обозначили именемъ казацкой буржуазіи, Хмельницкій искалъ опоры своей политикѣ въ заграничной поддержкѣ: разувѣрившись вполнѣ въ Крымской ордѣ, неизмѣнно предававшей его полякамъ въ самые критическіе моменты, онъ искалъ помощи Москвы, Швеціи, Трансильва-

ніи. Съ московскимъ правительствомъ онъ завелъ переговоры съ самаго начала, стараясь побудить его къ диверсіи на Польшу; но въ московскихъ кругахъ все еще находившихся подъ впечатлѣніемъ польскихъ успѣховъ Смутаго времени, долго не рѣшались разорвать „вѣчный миръ“ съ Польшею. Только послѣ неудачи, понесенной Хмельницкимъ въ войнѣ 1651 г., московское правительство серьезно придумалось надъ возможными послѣдствіями пораженія казачества: несомнѣнно, что въ такомъ случаѣ Польша направила бы силы казаковъ и татаръ противъ Москвы, чтобы дать выходъ ихъ военной энергіи и разстроить возможность тѣснаго союза У. съ Москвою. Осенью 1653 г. оно увѣдомило Хмельницкаго о своей готовности принять У. подъ царскую протекцію и воевать за нее съ Польшею, и въ январѣ 1654 г. Хмельницкій со старшиною послѣ характерныхъ пререканій прислалъ въ Москву на вѣрность царскому величеству. Но хотя Хмельницкій уже раньше, послѣ того какъ выяснилось, что московское правительство не мыслитъ себѣ иной формы вмѣшательства въ польско-украинскую борьбу, кромѣ перехода У. подъ верховную власть царя, далъ на это свое согласіе, чтобы погнудить Москву къ вмѣшательству,—теперь, когда стало ясно, насколько реально представляетъ себѣ московское правительство зависимость У. отъ Московскаго государства и какъ прочно стремится водвориться на У. (московскіе воеводы съ гарнизономъ немедленно явились въ Кіевъ и начали здѣсь строить себѣ особую крѣпость, въ перспективѣ предстояла подобная же присылка воеводъ и гарнизоновъ въ другіе центры У., московское правительство намѣревалось собирать непосредственно въ свою казну налоги и другіе доходы съ украинскаго населенія и т. под.),—все это самымъ непріятнымъ образомъ озадачило казацкую старшину, точно такъ же какъ и митрополитичьи круги Кіева. За послѣдніе годы тѣ и другіе привыкли къ полной фактической независимости, къ фактически организованной украинской государственности подъ главенствомъ гетмана и его ближайшихъ помощниковъ въ управленіи—генеральной старшины и полковниковъ, и старшинѣ вовсе не

улыбалась мысль вернуться къ чисто военной роли—начальниковъ казацкаго войска, исполнителей распорядженій московскаго правительства, предоставивъ управленіе У. московской администраціи. Наоборотъ, ихъ горячимъ желаніемъ было расширить, углубить и закончить эту систему украинской государственности—распространить ее на всю украинскую территорію, оградить отъ посягательствъ сосѣднихъ государствъ; планы всеукраинскаго государства, занимающаго нейтральное положеніе между Польшею и Москвою, выступаютъ съ полною определенностью въ политическихъ актахъ этого времени, отъ Хмельницкаго до Дорошенка. Когда выяснилось, насколько виды московскаго правительства расходятся съ этими планами, Хмельницкій сразу охладѣваетъ къ планамъ участія московскихъ войскъ въ военныхъ операціяхъ казаковъ противъ Польши; сотрудничество съ московскимъ правительствомъ стало казаться ему теперь опаснымъ, усиленіе московскаго вліянія нежелательнымъ. Онъ сблизается тѣснѣе со Швеціею и Трансильваніею, составляется планъ совмѣстныхъ дѣйствій противъ Польши, въ виду сближенія послѣдней съ московскимъ правительствомъ, намѣчается раздѣлъ ея владѣній, и готовится тѣсный оборонительный и наступательный союзъ У. со Швеціею, гарантировавшій полную государственную самостоятельность У. и ненарушимость украинской территоріи.

Въ виду послѣдовавшаго уже конфликта Швеціи съ Москвою, какъ союзницею Польши, это должно было неизбежно повлечь за собою разрывъ между У. и Москвою, и предъ этою перспективою Хмельницкій долго колебался. Наконецъ, разрывъ былъ, повидимому, рѣшенъ, но въ это время Хмельницкій разболѣлся и, поглощенный вопросомъ о преемствѣ, разстроенный неуспѣхомъ предпринятой противъ Польши союзной кампаніи, чувствуя приближеніе смерти, не рѣшился сдѣлать послѣднлаго шага. Выдвинутый ему въ преемники старшиною Выговскій (см.), чувствуя непрочность своего положенія, готовъ былъ пойти на крупныя уступки московской политикѣ за цѣну ея поддержки, тѣмъ болѣе, что шведскій король вынужденъ былъ прекратить военныя операціи въ

Польшѣ, такъ какъ ему объявила войну Данія, а въ казацкой массѣ обнаружилось явное нерасположеніе къ рѣшительному разрыву съ Москвою, грозившему новыми осложненіями и новыми войнами. Но Москва не поддержала Выговскаго такъ рѣшительно, какъ онъ желалъ. Въ виду оппозиціи выбору Выговскаго со стороны Запорожья и тяготѣвшихъ къ нему южныхъ лѣвобережныхъ полковъ, представлявшихъ болѣе радикальное, воинственное и демократическое казачество въ его оппозиціи казацкой буржуазіи, старшинѣ „дукамъ“, и искавшихъ тоже поддержки Москвы противъ старшинской партіи, обвиняя послѣднюю въ измѣнѣ, московское правительство предпочитало роль блажелательнаго арбитра. Увѣряя партію въ своемъ расположеніи, оно рекомендовало имъ примиреніе и согласіе. Этимъ оно оттолкнуло партію старшины и Выговскаго: они заподозрили тутъ интригу съ московской стороны, расправились собственными средствами, огнемъ и мечомъ, со своими противниками и, считая послѣ этого отношенія съ Москвою испорченными безвозвратно, рѣшили войти въ соглашеніе съ польскимъ правительствомъ, всѣ эти годы не прекращавшимъ старанія возвратитъ Польшѣ У. цѣною какихъ угодно уступокъ. Такъ состоялся въ сентябрѣ 1658 г. въ Гадячѣ трактатъ, возстановившій государственную связь У. съ Польшею въ духѣ классовыхъ и національных стремленій казацкой буржуазіи и въ высокой степени интересный съ этой точки зрѣнія (см. *Гадяцкая унія*), хотя осуществиться на дѣлѣ ему почти не пришлось.

Польша въ это время находилась въ настолько затруднительномъ положеніи, что не могла оказать Выговскому и его партіи сколько-нибудь существенной поддержки; наоборотъ, она надѣялась воспользоваться казацкими силами. Между тѣмъ заключенная съ Польшею унія послужила новымъ благодарнымъ агитационнымъ мотивомъ противъ партіи Выговскаго: масса казачества, то, что выше мы означили именемъ трудового казачества, рѣшительно не желала возстановленія связи съ Польшею и не хотѣла слышать ни о какихъ политическихъ выгодахъ въ виду одного единственнаго, но существенно важнаго для него усло-

вія, затрагивавшаго интересы рабочихъ массъ, — возвращенія шляхты на У. и возстановленія шляхетскаго господства. Это обстоятельство дѣлало для нея непріемлемыми всѣ предшествующія и послѣдующія попытки соглашенія съ Польшею, предпринимавшіяся казацкою старшиною, и настраивало трудовыя массы уже напередъ самымъ неблагопріятнымъ образомъ для представителя этой политики. Выговскій, передѣль тѣмъ разгромившій при помощи татаръ московское войско полъ Копотопомъ, почувствовалъ, что у него исчезла почва подъ ногами, и по требованію войска сложилъ съ себя гетманство (1658). Его преемникъ Юрій Хмельницкій (см.) долженъ былъ возстановить отношенія съ Москвою. Старшина однако хотѣла добиться при этомъ гарантій, что московское правительство на будущее время не будетъ вмѣшиваться во внутреннія отношенія У., и въ этомъ смыслѣ поставила свои условія представителямъ московскаго правительства. Но послѣднее, преодолевъ кризисъ, не хотѣло идти ни на какія уступки, а, наоборотъ, обнаружившеся на У. расхожденіе между партію старшинскою и демократическими теченіями стремилось использовать въ интересахъ своей централистической политики. Пользуясь настроеніемъ казацкихъ массъ въ лѣвобережныхъ полкахъ, бояре требовали, чтобы резолюціи, нормировавшія будущія отношенія, были вынесены на радѣ лѣвобережныхъ полковъ, собранной подъ вліяніемъ московскихъ сторонниковъ, въ присутствіи московскихъ войскъ. Старшинѣ пришлось покориться и принять эти новыя „переславскія статьи“, содержавшія цѣлый рядъ ограниченій украинской автономіи и утверждавшія московское вліяніе на У.

Но это насильственно, коварно вырванное согласіе, конечно, не могло построить украинскую старшину скольконибудь благопріятно для московской политики, ни примирить съ навязанными ей ограниченіями. Когда въ слѣдующемъ году московскія войска начали неудачную войну съ Польшей и очутились въ безвыходномъ положеніи подъ Чудновымъ (1660), старшина съ Ю. Хмельницкимъ безъ большихъ затрудненій возстановила отношенія съ Польшею. Но

и польская сторона не имѣла настолько благоразумія, чтобы установить отношенія, которыя могли бы удовлетворить хотя бы старшинскую партію, наиболѣе ей благопріятствовавшую: польскіе представители возстановили Гадляцкую унію въ сильно урѣзанномъ видѣ, въ которомъ послѣдняя, конечно, не могла никого удовлетворить. Лѣвобережная У. послѣ небольшой реакціи противъ московскаго режима, въ родѣ народныхъ возстаній противъ московскихъ воеводъ и гарнизоновъ, вернулась подъ покровительство Москвы, и на волнахъ народныхъ противостаршинскихъ настроеній выплылъ на гетманство наиболѣе беззащитный авантюристъ-демагогъ Ив. Брюховицкій. Выступивъ въ качествѣ представителя Запорожя въ его соперничествѣ съ „городовымъ“ казачествомъ (собственно—его старшиною, см. *Запорожскіе*, XX, 527), онъ затѣмъ постарался обезпечить свое положеніе поддержкою Москвы, которой за цѣну этой поддержки далъ согласіе на всѣ замышлявшіяся ею расширенія московской власти на У.: введеніе на У. московскаго обложенія и московской администраціи, полное подчиненіе украинской церкви московскому патриархату и назначеніе кievскаго митрополита изъ Москвы. Но осуществленіе этихъ проєктовъ встрѣтило неподушное противодѣйствіе всего украинскаго народа, не только интеллигентскихъ и старшинскихъ верховъ, но и народныхъ массъ, трудового населенія, — даже само Запорожье выступило противъ своего ставленника. На правомъ берегу Днѣпра возстановленіе зависимости отъ Польши и правленіе Хмельницкаго, а затѣмъ его преемника П. Гетеря, беззащитнаго карьериста, подѣстартъ Брюховицкому, точно такъ же вызывало всеобщее неудовольствіе. Тогда П. Дорошенко (см.) предпринялъ планъ возстановить политическое единство У., опираясь на поддержку Турціи, отвалившись подъ ея протекторатъ. Онъ имѣлъ въ виду, освободивъ У. отъ вмѣшательства Москвы и Польши, обезпечить полностью ея автопомію. Однако и этотъ планъ, послѣ кратковременнаго успѣха, отдавашаго Дорошенку всю казацкую У. (1668), разбился о глубокое отвращеніе, какое вызывала въ казацкихъ кругахъ и широкихъ массахъ населенія мысль о

владычествъ турокъ. Народное движеніе въ лѣвобережной У. противъ московскихъ чиновниковъ и гарнизоновъ, болѣе серьезное чѣмъ въ 1660 г., имѣло все-таки прехолящее значеніе; послѣ нѣкоторыхъ колебаній и тщетныхъ усилій добиться отъ московскаго правительства гарантій украинской автономіи лѣвобережная старшина принуждена была примириться съ возстановленіемъ московскаго режима. Мѣсто болѣе упорнаго и неустойчиваго въ вопросахъ украинской автономіи гетмана Демьяна Многогрішнаго занялъ болѣе покладистый Ивашъ Самойловичъ (1672), принявшій за правило не противиться московской политикѣ въ государственныхъ отношеніяхъ и слѣдовать пожеланіямъ старшины, казачьей буржуазіи, въ политикѣ социальной.

Московское правительство, заключившее въ 1667 г. миръ съ Польшею (т. п. Андрусовскій), раздѣлившей сферу ихъ претензій на украинской территоріи (правобережная У., за исключеніемъ Кіева съ его окрестностями, оставалась за Польшею, лѣвобережная съ прибавкою Кіева признана была московскимъ владѣніемъ), могло теперь съ удвоенною энергіею обратиться къ упроченію своего господства въ восточной У., отвлекаясь борьбой съ Польшею. Миръ этотъ вызвалъ глубокое неудовольствіе на У. такимъ насильственнымъ разрывомъ украинской этнографической территоріи (даже элементы, невразлудные Москвѣ, не могли подавить въ себѣ раздраженія вслѣдствіе такой „измѣны“ московскаго правительства, отдавашаго Польшѣ обратно территорію, освободившую себя собственными силами отъ польскаго господства). Но въ концѣ концовъ опять упрочилъ московское господство въ лѣвобережной У. Дорошенко, съ помощью турецкихъ войскъ очистившій отъ польскихъ гарнизоновъ правобережную У. и мечтавшій объ изгнаніи такимъ же образомъ и московскихъ изъ лѣвобережной, въ концѣ концовъ долженъ былъ капитулировать передъ соединенными силами московскими и лѣвобережными казаками: правобережные полки не мирились съ мыслью о подданствѣ Турціи и признали гетманомъ Самойловича (1674), а послѣдующія попытки турокъ возвратить себѣ правобережную У. (1678—79) имѣли своимъ по-

слѣдствіемъ только насильственный переворотъ за Днѣпръ остатковъ украинскаго населенія, уцѣлѣвшихъ еще въ правобережномъ Приднѣпровьѣ послѣ массовой эмиграціи, развивавшейся здѣсь въ 1660—1670-хъ гг. Населеніе, разочарованное въ результатахъ возстаній противъ Польши и не мирившееся съ возможностью возстановленія шляхетскаго господства, уходило массами за Днѣпръ, въ лѣвобережные полки, и далѣе на востокъ, въ Слободскую У., а остатки его были выведены въ 1679 г. насильственно и поселены на южномъ граничьи съ низовыми, запорожскими степями (по р Орели). Несмотря на послѣдующія попытки возстановленія колонизаціи и казацкаго строя въ Правобережьѣ, предприимавшійся и съ польской и съ турецкой стороны и достигшія особенно значительныхъ успѣховъ въ Подднѣпровьѣ и области Ю. Буга въ 1680-хъ и 1690-хъ гг. благодаря дѣятельности казачьихъ полковниковъ—Палія (М.) и его товарищей, все-таки бывшее значеніе, которое имѣло въ казачьей жизни Правобережье, было теперь безвозвратно потеряно. Центръ тяжести ея перемѣстился въ лѣвобережные полки, въ область украинско-московскихъ отношеній и социально-экономическихъ измѣненій, вызванныхъ послѣдними колонизаціонными и политическими пертурбаціями.

Оппозиція народныхъ массъ—трудоваго населенія и радикально-демократическихъ запорожскихъ элементовъ—парализовала политическія стремленія украинскихъ верховъ—казачьей старшины и прочихъ буржуазныхъ и интеллигентскихъ элементовъ. Зданіе украинской государственности, украинскаго автономнаго строя, осталось неоконченнымъ, незавершеннымъ и неутвержденнымъ прочными гарантіями, такъ какъ оппозиція этихъ демократическихъ и трудовыхъ массъ, подозрительно слѣдившая за каждымъ шагомъ своихъ верховъ (въ которыхъ видѣла своего противника въ социальной плоскости и усиленіе его оцѣнивала какъ опасность для своихъ социальныхъ интересовъ), выбивала оружіе изъ рукъ украинскаго политическаго представительства, тормозила всякій шагъ, лишала возможности развить сколько-нибудь стойкое и планомѣрное

противодѣйствіе централистической политики московскаго правительства, систематически осуществлявшаго свою программу превращенія У. изъ автономнаго гѣла въ простую провинцію Московскаго государства. Политическая слабость украинскихъ правящихъ круговъ открылась передъ этимъ послѣднимъ съ полною ясностью со времени смерти Б. Хмельницкаго, и, разсчитывая на эту социальную трещину въ украинскомъ народѣ, которую не удавалось осилить старшинской буржуазіи вслѣдствіе слишкомъ свѣжаго своего происхожденія, слишкомъ недавнихъ — находившихся еще въ стадіи образованія—социальныхъ и экономическихъ прерогативъ, московское правительство смѣло напирало на старшину, въ полной увѣренности, что въ рѣшительный моментъ она не устоитъ и сдастъ въ своей политической оппозиціи. Но, съ другой стороны, тотъ рѣзкій протестъ, который вызвала слишкомъ рѣзкая ломка украинскаго строя при Брюховецкомъ— народное возстаніе и объединеніе въ единодушную оппозицію всѣхъ слоевъ и групп украинскаго населенія дали московскому правительству понять, что оно лишь до известнаго предѣла можетъ разсчитывать на сочувствіе массъ при своихъ столкновеніяхъ со старшиною и не должно слишкомъ далеко заходить въ своей централистической политикѣ (какъ то было сдѣлано въ 1660-хъ гг. въ разсчетъ на податливость гетмана), подъ страхомъ вызвать энергичное и опасное противодѣйствіе, подвести широкій и прочный фундаментъ подъ оппозицію старшины. Московское правительство превращаетъ поэтому свою политику въ рядъ мелкихъ ограниченій, преимущественно политическаго характера, не затрагивавшихъ непосредственно интересовъ массъ (какъ захватила было ихъ реформа обложенія при Брюховецкомъ); съ другой стороны, оно не препятствуетъ социальной политикѣ старшины и даже усиленно содѣйствуетъ созиданію ея сословнаго благополучія за счетъ этихъ ненадежныхъ, мятежныхъ массъ. Въ концѣ концовъ вырабатывается родъ молчаливаго соглашенія: пѣвною уступчивости въ политической области, въ вопросахъ украинской государственности и автономіи, старшина можетъ расцѣпывать на согласіе и содѣй-

ствіе московскаго правительства въ своихъ трудахъ надъ превращеніемъ въ свою собственность свободныхъ войсковыхъ территорій, а свободнаго сельскаго населенія въ своихъ подданныхъ. Эта зависимость классоваго благополучія старшины отъ московскаго попустительства связывала ее по рукамъ и ногамъ и отдавала въ полное распоряженіе московскаго правительства, которое могло теперь держать ее подъ постоянную угрозою пересмотра ея владѣльческихъ правъ. Постепенное же развитіе крѣпостническихъ отношеній должно было связать и лишить всякой энергіи сопротивленія также и народныя массы, такъ рѣзко проявившія себя при реформахъ 1660-хъ гг. Съ другой стороны — оно должно было и въ социальномъ отношеніи уподобить У. остальному Московскому государству съ его тяжелымъ крѣпостничествомъ и уничтожить ту угрозу, какую составляло для послѣдняго сосѣдство областей съ болѣе свободными крестьянскими отношеніями.

Одновременно съ тѣмъ теряло послѣднія черты своего былого демократизма и политическ. устройство Гетманщины. Принципъ выборности, лежавшій въ основѣ казацкаго устройства въ періодъ его формироваія, уже въ эпоху перехода его въ новый фазисъ—военно-народнаго устройства, обще-украинскаго управленія — подвергся фактически очень существеннымъ ограниченіямъ. Затянувшаяся борьба съ польскимъ правительствомъ задержала край на военномъ положеніи въ продолженіе цѣлаго ряда лѣтъ; формы стараго казацкаго военнаго устройства проникали все глубже въ общественныя отношенія, приспособляясь къ функциямъ общей администраціи; но эта новая роль требовала отъ него возможной устойчивости и независимости отъ случайныхъ настроеній войсковой массы. Поэтому роль общей войсковой „рады“ постепенно ограничивается: она все болѣе устраняется не только отъ текущихъ вопросовъ управленія, но и отъ вопросовъ политическихъ, и постепенно низводится до просто декоративной роли, тѣмъ болѣе, что и здѣсь, какъ въ прототипѣ рады—старорусскомъ вѣтчѣ, не были выработаны принципы представительства—составъ рады былъ всегда болѣе или менѣе случайнымъ и не от-



ражалъ желаній и настроеній всего войскового населенія. Случай искусственной подтасовки рѣшеній радъ, особенно бросавшіеся въ глаза во время партійной борьбы 1660-хъ гг., не могли не дискредитировать этихъ рѣшеній, и вслѣдствіе всѣхъ этихъ обстоятельствъ обсужденіе и рѣшеніе вопросовъ текущаго управленія, законодательства и политики окончательно передвинулось въ совѣтъ высшихъ войсковыхъ чиновъ, казацкой старшины. За войсковою радю оставалось рѣшеніе лишь наиболѣе кардинальныхъ вопросовъ — выбора и смѣненія гетмановъ, установленіе отношеній къ сюзеренному государству, но и здѣсь роль войска, какъ уже сказано, становится постепенно все болѣе лишь декоративною. Его роль, его права захватываетъ старшина, постепенно умножающаяся и складывающаяся въ опредѣленный общественный классъ съ вполне опредѣленною экономическою, соціальною и политической физиономіею. Съ одной стороны, она старается ограничить власть гетмана, оградить себя отъ его самовластия, развившагося на почвѣ ограниченія правъ радъ, съ другой стороны — входитъ въ функціи этой послѣдней, стараясь захватить въ свои руки замѣщеніе гетманскаго уряда и всѣхъ прочихъ должностей, все управленіе, и замѣнить казацкое народовластіе своимъ правленіемъ. И въ этомъ опять-таки ей оказываетъ поддержку московское правительство, боярско-бюрократическимъ навыкамъ котораго, естественно, органически противно было казацкое народовластіе. На ряду съ ограниченіями украинской автономіи оно ограничиваетъ и подчиняетъ своему контролю функціи рады, не допускаетъ смѣненія и выборовъ гетмана безъ своего вѣдома и контроля. Съ другой стороны, оно помогаетъ старшинѣ въ ограниченіи гетманской власти въ отношеніяхъ этой послѣдней къ старшинѣ, такъ какъ ограниченіе гетманской власти лежало вообще въ интересъ централистической политики. И въ сферѣ политической такъ обр. старшина достигаетъ своей цѣли при поддержкѣ московскаго правительства, но цѣною подчиненія, вольнаго и невольнаго, весьма стѣснительному контролю московскаго правительства.

Такъ обозначилось направленіе, въ ко-

торомъ, повидимому, предстояло развиваться отношеніямъ казацкой У., или Гетманщины. По внѣшности она оставалась въ роли чего-то средняго между вассальнымъ государствомъ и автономной провинціей (атттрибуты государственн. суверенитета, существовавшіе въ первое время по присоединеніи и придававшіе отношеніямъ Гетманщины къ Москвѣ характеръ государственной уніи, какъ ее и опредѣляютъ нѣкоторые государствовѣды, къ этому времени были уже ликвидированы московскимъ правительствомъ). Она была аристократическою республикой, во главѣ которой стоялъ гетманъ, избираемый якобы войскомъ, а въ дѣйствительности — старшиною. Ея конституція опиралась на неизмѣнную въ принципѣ хартію — т. н. статьи Богдана Хмельницкаго, на основаніи которыхъ она была присоединена къ Московскому государству; при перемѣнѣ гетмана эти статьи предлагались на утвержденіе войска, и только съ согласія послѣдняго вносились въ нихъ измѣненія: какія-нибудь перемѣны одностороннею волею московскаго правительства считались недопустимыми. У. имѣла свою армію, свою казну, полную независимость въ своей финансовой политикѣ; ея администрація и судъ не подчинялись центральнымъ органамъ государства. Но фактически все это попадало постепенно и неуклонно въ все болѣе тѣсную зависимость отъ этихъ послѣднихъ. Гетманъ выбирался по соглашенію старшины съ московскимъ правительствомъ; послѣднее имѣло также вліяніе и на распредѣленіе высшихъ должностей украинскаго правленія. Митрополитъ со времени Самойловича находился въ подчиненіи патриархату, а вмѣстѣ съ нимъ и вся духовная украинская жизнь перешла подъ московскую цензуру. Московское правительство все болѣе по своему усмотрѣнію распоряжалось украинскими военными силами и, наоборотъ, начало расквартировывать свои войска на У., возлагая ихъ содержаніе на украинское населеніе, и т. под. Въ этомъ случаѣ казацкіе полки Слободской У., находившіеся съ самаго начала въ непосредственной зависимости отъ московской администраціи, служили какъ бы образцомъ, къ которому постепенно подводились и порядки Гетманщины.

За дѣну уступчивости въ этой области казацкая старшина могла невозбранно развивать свое социальное-экономическое строительство, созидая свое крупное землевладѣніе на руинахъ земель адѣнія войскового, принудительно скупая крестьянскія и казацкія земли и за предѣлами казацкаго ресетра (возстановленнаго снова подъ новымъ именемъ „компута“, *compte*, т. е. списка всѣхъ фактически несшихъ казацкую службу), превращая свободное сельское население въ зависимыя отъ себя. Однимъ словомъ, она повторяла работу польской шляхты на У., входила все болѣе въ ея роль, воскрепала ея традиции, возстановила дѣйствіе стараго шляхетскаго права (Литовскаго Статута, дѣйствовавшаго на У. до казацкаго переворота), старалась связать себя разными вѣрными и выдуманнми генеалогіями съ шляхетскими фамиліями, вообще развернула во всей полнотѣ старую программу казацкой буржуазіи первой половины XVII в. и въ этой дѣятельности пользовалась благожелательной поддержкою московскаго (позже петербургскаго) правительства, жалованными грамотами и авторитетомъ власти скрѣплявшаго и утверждавшаго эти социальныя пріобрѣтенія старшины.

Въ этомъ направленіи развивалась Гетманщина подъ управленіемъ Самойловича (1672—1687) и его преемника Мазепы (1687—1709), по примѣру Самойловича сочетавшаго угодливость московскому правительству съ вѣрнымъ служеніемъ старшинской социальной полнителѣ, и, повидимому, Гетманщинѣ предстояло еще долго двигаться по этому пути, медленно, но вѣрно направляемой московскою централистическою политикою. Внезапную и неожиданную пертурбацию въ нее внесла Великая Сѣверная война. Напрягая всѣ силы Россіи для борьбы со Швеціею, имп. Петръ, со своею волею ему порывистостью, ни съ чѣмъ не считался, распоряжался военными и экономическими ресурсами У. Онъ не только томилъ казацкіе полки далекими походами, гдѣ они подвергались тяжелымъ притѣсненіямъ, не говоря о большихъ потеряхъ отъ непріятеля, но употреблялъ казаковъ на тяжелыя крѣпостныя и земляныя работы, въ условіяхъ чрезвычайно тяжелыхъ, гдѣ казаки тысячами погибали отъ нездоровыхъ усло-

вій труда и плохого питанія, а дома у себя населеніе терпѣло невыносимыя тяготы отъ поборовъ и грубаго обращенія переходившихъ черезъ У. и расквартированныхъ здѣсь московскихъ войскъ. Все это вызывало среди населенія чрезвычайное раздраженіе противъ московскаго правительства, и это раздраженіе обращалось также и на Мазепу, какъ на угодливаго прислѣдника его. Съ другой стороны, Петръ ясно обнаруживалъ, что онъ вовсе не намѣренъ серьезно считаться ни съ политическими интересами украинскаго народа ни со старыми гарантіями автономіи Гетманщины. Все это должно было озачивать украинскую старшину, а когда въ это время борьба Швеціи съ ея противниками привинулась къ границамъ У. и каждую минуту грозила перенестись на ея территорію, союзъ украинскіхъ автономистовъ, заключенный со Швеціей въ пол. XVII в., выдвинулся передъ нихъ эгидою какъ своего рода политическое завѣщаніе, и старшина рѣшила пойти за этимъ призывомъ, а за нею, подъ ея давленіемъ, послѣ долгихъ колебаній, полный страха и нерѣшительности, въ концѣ концовъ послѣдовать и Мазепа.

Союзъ со Швеціей остался дѣломъ Мазепы и небольшой кучки старшины, къ которой затѣмъ, послѣ нѣкоторыхъ колебаній, присоединились еще запорожцы подъ предводительствомъ Гордісенка. Украинскій народъ и вся масса казачества остались безучастными свидѣтелями этого переворота. Тѣмъ не менѣе, русское правительство рѣшило использовать случившееся какъ поводъ для усиленной ликвидаціи украинской автономіи. Гетманомъ, по указанію Петра, былъ избранъ старый и неспособный полковникъ Скоропадскій, и Петръ, игнорируя его, сталъ непосредственно распоряжаться украинскими должностями, назначалъ на полковничьи должности великороссовъ, приставилъ къ гетману спеціальныхъ резидентовъ для надзора за его дѣйствіями, а въ 1722 г. учредилъ при гетманѣ „Малороссійскую коллегію“ изъ воликороссійскихъ офицеровъ, имѣвшую служить апелляціонною инстанціею для всѣхъ судебныхъ и административныхъ учрежденій У., вѣдать гетманскіе финансы, наблюдать за правильнымъ дѣлопроизводствомъ гетманской

канцелярии и т. п. Это учреждение лишило значения и гетмана и генеральную старшину, а по смерти Скоропадского Петръ фактически вовсе упразднил гетманскую власть, отложивъ на неопредѣленное время выборъ новаго гетмана. Заступать его долженъ былъ полковникъ Полуботокъ (им.), но въ дѣйствительности управленію перешло къ коллегіи и ея предѣдателью. Средства У. обращались на нужды имперской казны, на содержаніе имперскихъ войскъ; мѣстная торговля и промышленность падали подъ бременемъ регламентаціи, имѣвшей въ виду интересы великорусской торговли и царской казны; населеніе было угнетено новыми налогами и постоянной повинностью. У. систематически превращалась въ заурядную провинцію государства. Ссылаясь на непорядки украинскаго управленія, Петръ подготавливалъ введеніе имперскихъ законовъ въ практику украинскихъ учреждений. Когда же Полуботокъ сталъ прилагать старанія къ упорядоченію администраціи и суда, Петръ поспѣшилъ прервать эту реформаторскую дѣятельность, вызвавъ Полуботка съ товарищами въ Петербургъ (гдѣ Полуботокъ потомъ и умеръ въ заключеніи), и сталъ готовить почву для окончательнаго введенія великорусскаго управленія на У.

Эта радикальная ломка украинскаго строя, предпринятая Петромъ, однако сочтена была слишкомъ рѣзкою и опасною его проемниками, и въ виду грозившей войны съ Турціей (поддержки которой искали заграничные сторонники Мазепы, съ Орликомъ во главѣ) рѣшено было ослабить напряженіе новаго курса. Украинской старшинѣ дано было разрѣшеніе на выборъ гетмана. — выборъ былъ, впрочемъ, пустымъ звукомъ, такъ какъ кандидаты на гетманство заранее были намѣченъ правительствомъ въ лицѣ престарѣлаго и умудреннаго опыгомъ полковника миргородскаго Даніила Апостола. Онъ и былъ выбранъ въ 1727 г., и нѣкоторыя наиболѣе рѣзкія нарушенія украинской конституціи были отмѣнены; но полнаго возвращенія къ отношеніямъ, существовавшимъ до 1708 г., правительство не желало. Оно только провозгласило сохраненіе „прежнихъ правъ и вольностей“, но не намѣрено было отказываться отъ всѣхъ успѣховъ центра-

листической политики, достигнутыхъ Петромъ. Апостолъ осторожно, съ большимъ тактомъ и выдержкою, постепенно подвигался въ этомъ направленіи — возстаповленія стараго строя; одновременно съ этимъ работалъ онъ надъ обновленіемъ и унорядоченіемъ его во внутреннихъ отношеніяхъ (принялъ и въ значительной степени осуществилъ предпринятый Полуботкомъ планъ реформъ украинскаго суда и т. п.). Но правленіе его было кратковременно (въ 1733 г. онъ былъ разбитъ параличомъ, и фактически дѣятельность его прекратилась), а главное — съ восшествіемъ на престолъ имп. Анны — правительст. снова возвратилось къ петровскому курсу въ украинскихъ отношеніяхъ, и только обстоятельства внѣшней политики сдерживали его нѣсколько въ дальнѣйшихъ ограниченіяхъ украинской автономіи. Со смертю Апостола (1734) было организовано правленіе обновленной, но въ новомъ характерѣ, Малороссійской коллегіи, — она теперь состояла поровну изъ „малороссійскихъ“ и „великороссійскихъ“ членовъ, подъ предѣдательствомъ великорусскаго резидента, который и являлся фактическимъ правителемъ У. Правленіе это имѣло якобы временный характеръ, но правительство въ дѣйствительности твердо рѣшило не возвращаться болѣе къ гетманскому управленію.

Отступленіе однако еще разъ было слѣлапо, на этотъ разъ, впрочемъ, не по соображеніямъ политическимъ, а благодаря личнымъ симпатіямъ новой императрицы Елизаветы, ея отношеніямъ къ семьѣ Разумовскихъ. Уже въ 1744 г. данъ былъ указъ о возстаповленіи гетманства на основаніяхъ правленія Скоропадскаго, и какъ только предназначенный для званія гетмана молодой Кириллъ Разумовскій (им.) достигъ сколько-нибудь приличнаго для столь высокаго поста возраста, онъ былъ выбранъ гетманомъ (1750), и такимъ образомъ открылся послѣдній антрактъ въ развитіи централистической политики имперіи по отношенію къ украинской автономіи. Украинская старшина, принявшая именемъ послѣдняго гетмана, дѣловито старательно не пользовалась возможностью, открывшіяся ей благодаря высокимъ связямъ и вліяніямъ гетмана, несмотря на то, что самъ онъ, воспитанникъ петербургскихъ сферъ,

былъ совершенно чуждъ украинскіхъ традицій и интересовъ, неохотно проживалъ на У. и, подъ влияніемъ чисто личныхъ соображеній, иногда жестоко портилъ автономистскую программу старшины. Реформы, осуществленныя именемъ Разумовскаго, представляли весьма интересный шагъ въ формальномъ превращеніи демократической военной республики, какою должна была являться Гетманщина въ своемъ первоначальномъ планѣ, въ республику аристократическую, казацко-шляхетскую въ духѣ стремленій старшины. Выше было отмѣчено, какъ фактически она потеряла свой демократическій характеръ, остановленная въ своемъ развитіи внѣшними препятствіями и залупавшись въ противорѣчіяхъ своего демократическаго принципа съ фактическимъ господствомъ казацкой буржуазіи. Последняя, превратившись въ крупную землевладѣльческую аристокрацію, почти магнатовство, оформила свое социальное господство Литовскимъ Статутомъ, со второй четверти XVIII в. исполнѣ утвердившимся въ роли обязательнаго украинскаго права, и теперь воспользовалась гетманствомъ Разумовскаго, чтобы провести коренную реформу судоустройства въ духѣ того же Литовскаго Статута, являющуюся вмѣстѣ съ тѣмъ реформой мѣстнаго самоуправления и администраціи, точнѣе, открывавшую ей путь.

Если бы имп. Екатерина не вырвала въ это время отъ Разумовскаго отреченіе отъ гетманства (1764), если бы правленіе старшины его именемъ продлилось дольше, процессъ оформленія въ законодательствѣ Гетманщины, въ ея учрежденіяхъ и правѣ новаго аристократическаго, владѣльческаго строя ея, несомнѣнно, выявился бы еще полнѣе въ рядѣ дальнѣйшихъ реформъ. Впрочемъ, правительствѣ Екатерины, какъ и правленіе ея предшественниковъ, не было враждебно социальнымъ тенденціямъ украинской старшины, или шляхетства, какъ она теперь именуется. Выкидывая отъ времени до времени демагогическій флагъ огражденія украинскаго трудового населенія отъ „малыхъ тирановъ“ (старшинъ-помѣщиковъ), оно кончало санкціею различныя мѣропріятія въ интересахъ этихъ послѣднихъ. Дѣятельность ея губернатора Румянцова (см.),

смѣнившаго въ управленіи Разумовскаго, весьма показательна въ этомъ отношеніи. За полную ликвидацию гетманства, за которою послѣдовала также и отмѣна стараго административнаго и войскового устройства У., украинская старшина была вознаграждена рядомъ законодательныхъ актовъ, возводившихъ на степень незыблемыхъ основъ новаго строя У. все то, что вырабатывалось практикою предшествующаго столѣтія,—закрѣпощеніе крестьянъ, наследственные классовыя привилегіи господствующаго сословія (уравненнаго съ російскимъ дворянствомъ), приобрѣтеніе привилегированнаго шляхетскаго званія службою въ войсковыхъ казацкихъ чинахъ, самоуправленіе шляхетства и т. п. Но политическому творчеству, политической роли этой казацкой аристокраціи былъ положенъ конецъ.

*Украинское возрожденіе.* Паденіе казацкаго строя сопровождалось глубокимъ упадкомъ украинской національной жизни и культуры—можетъ быть, будетъ лучше сказать: было показателемъ этого упадка. Въ продолженіе долгаго времени казачество впитывало въ себя наиболѣе энергичскіе, наиболѣе активные элементы разныхъ областей У.—посредственно, чрезъ восточно-украинскую колонизацію, составлявшуюся тоже путемъ такого же отбора наиболѣе активныхъ силъ, и непосредственно—привлекая въ свои ряды все, наиболѣе остро чувствовавшее гнетъ чужого социальнаго и національнаго господства. И „подъ крыла“ казачества въ продолженіе цѣлаго столѣтія собиралось все, что стремилось къ неслыханному національному развитію, къ культурному строительству на національномъ, историческомъ основаніи. Кіевскій кружокъ, превратившій подъ протекторатомъ казацкаго войска во второмъ и третьемъ десятилѣтіи XVII в. запущенный, запустѣвшій Кіевъ изъ захудалаго пограничнаго укрѣпленія въ центръ культурной и національной украинской жизни, главнымъ образомъ составилъ изъ выходцевъ западно-украинскихъ, преимущественно львовскихъ,—они составили первые кадры кіевского ученаго духовенства: преподавателей, типографовъ, публицистовъ и ученыхъ, подъ руководствомъ начальположника этого кіевскаго возрожденія, галицкаго монаха-шлях-

тича Елисея Плетенецкаго, и его продолжателей—Борепкаго, Копыстенскаго. Петръ Могила, задумавшій создать собственный „атеней“, болѣе приближенный къ латинской школѣ католиковъ, болѣе приуроченный къ практическимъ запросамъ и нуждамъ современной жизни, тоже обратился за помощниками и сотрудниками въ этомъ дѣлѣ во Львовъ, и позже, въ продолженіе почти цѣлаго столѣтія, мы не перестаемъ встрѣчать галицкихъ выходцевъ и ихъ потомковъ на разныхъ іерархическихъ и ученыхъ позиціяхъ восточной У. Только съ концомъ XVII в. ослабѣваетъ этотъ притокъ, и вообще слабѣютъ тѣсныя связи западной У. съ восточной. Рядъ фактовъ изъ послѣднихъ десятилѣтій проводитъ глубокую борозду между ними и все болѣе углубляетъ ее, къ большому ущербу національной жизни. Это было сначала—политической раздѣлъ У. между Московію и Польшею, закрѣпленный „вѣчнымъ миромъ“ 1680 г., потомъ—подчиненіе украинской митрополіи московскому патриарху. Непризнанное западными епархіями, оставшимися подъ властью Польши, оно создало іерархическое раздѣленіе по той же политической границѣ, а за нимъ послѣдовало еще болѣе глубокое—догматическое, созданное переходомъ въ унию западныхъ епархій, провозглашеннымъ въ послѣднихъ годахъ XVII в.

Пассивность, съ которою духовенство и населеніе Галиціи, столѣтіемъ раньше такъ энергично отстаивавшее себя отъ аналогичныхъ попытокъ іерархіи, приняло теперь этотъ церковный переворотъ, является чрезвычайно характернымъ показателемъ того захуданія—культурнаго, общественнаго, экономическаго, которое переживало украинское населеніе западныхъ областей подъ общими разлагающими вліяніями польскаго режима—общаго польскаго оскудѣнія и специальныхъ воздѣйствій его на элементъ украинскій, оскудѣвавшій вдобавокъ еще и отъ упомянутаго отлива наиболѣе энергическихъ элементовъ на востокъ. Правда, униа не имѣла тѣхъ послѣдствій, какихъ отъ нея ожидали въ польскихъ клерикальныхъ и политическихъ кругахъ. Благодаря тому, что униатское духовенство и вообще униатская церковь не была уравнена съ католиче-

скою и осталась въ положеніи церкви низшей, мужицкой, она скоро, черезъ два-три поколѣнія, получила характеръ такой же народной церкви, какою раньше была православная, и столѣтіе спустя послѣ своего насильственнаго введенія стала источникомъ національнаго возрожденія (тутъ тоже не безъ нѣкотораго вліянія осталось и прекращеніе отлива на востокъ, о которомъ было упомянуто). Но для начала XVIII в. утвержденіе униі въ западной У. знаменовало полное паденіе національной энергіи, силы сопротивленія, народнаго самоопредѣленія. Оно завершаетъ собою увяданіе національной жизни, возрожденной движеніемъ XVI в. и затѣмъ постепенно падавшей на протяженіи XVII в., вслѣдствіе постепеннаго ослабленія и экономическаго захуданія (въ связи съ общимъ экономическимъ паденіемъ) тѣхъ общественныхъ классовъ, на которыхъ опиралось—львовскаго мѣщанства прежде всего, и отсутствія поддержки извнѣ, вслѣдствіе неудачи плановъ украинскаго государства, выдвинутыхъ великимъ народнымъ движеніемъ полов. XVII в. (планы Хмельницкаго, Выговскаго, Дорошенка), и послѣдующаго обособленія восточной У.

Магнатская Волянь, къ концу XVII в. почти безъ остатка ополченая въ своихъ шляхетскихъ верхахъ, оставалась пассивной даже еще болѣе, чѣмъ Галиція. Въ правобережной У., этой родинѣ и первоначальномъ очагѣ казачества, послѣ ликвидаціи Палиеваго казачества, во второмъ десятилѣтіи XVIII в., вслѣдствіе вторичнаго отказа Россіи въ пользу Польши отъ Правобережья и новаго насильственнаго выселенія его населенія въ лѣвобережные полки (1711—14), развитіе украинской крестьянской колонизаціи подъ польскимъ шляхетскимъ режимомъ, начиная со второго десятилѣтія XVIII в., приводитъ вскорѣ (особенно съ 1730-хъ гг.) къ новымъ попыткамъ народной борьбы съ этимъ режимомъ. Но эти попытки (такъ называемая гайдамачина, см.), поддерживавшіяся свѣжестью казакскихъ традицій и близостью Запорожья и задніпровскихъ казакскихъ полковъ, все-таки не вышли изъ формъ стихійнаго, слабо организованнаго протеста, хотя, впрочемъ, подавленъ онъ былъ не столько польскимъ прави-

тельствомъ, сколько російскими войсками. Такимъ образомъ лѣвобережная Гетманщина во 2-ой полов. XVII и затѣмъ въ XVIII в. осталась наиболѣе живой, единственно живой и активной частью украинскаго народнаго организма, и тѣмъ большее значеніе имѣли въ общей суммѣ украинской жизни тѣ вѣдшія препятствія, какія стали на пути ея развитія, и тѣ впутреннія противорѣчія, которыя исказили это развитіе и привели къ преждевременному и жалкому наледію какъ ея культурную, такъ и политическую жизнь.

Стремленія къ демократизаціи книжности и просвѣщенія, проявившіяся во время недолгаго возрожденія копца XVI в. и имѣвшія цѣлью вывести литературное творчество изъ тѣсныхъ церковныхъ круговъ, сдѣлать его достояніемъ широкихъ массъ, воспользовавшись для него народною рѣчью, „посполитою бесѣдою“, въ духѣ реформаціонныхъ теченій, обрадовавшихся къ языку буржуазныхъ круговъ и пародныхъ массъ, — не нашли своего развитія въ послѣдующій кievскій періодъ. Надрывъ, происшедшій въ началѣ 1630-хъ гг., — удаленіе православной іерархіи, получившей свою правительственную легализацію, отъ общественныхъ интересовъ, отъ напряженной борьбы, захватывавшей всѣ живыя, активныя народныя силы, ея стремленія утвердить свою позицію на строгой буквѣ каноновъ, отрехаясь отъ недавняго слишкомъ близкаго общенія съ мірскимъ элементомъ, освободившись отъ его слишкомъ широкаго участія и вліянія на церковныя дѣла, — все это не осталось безъ послѣдствій для дальнѣйшихъ судьбъ украинскаго просвѣщенія и культуры. Переживъ этотъ перерывъ въ моментъ наибольшаго разгара казацкой смуты 1660-хъ гг. и снова возродившись въ своемъ тогдашнемъ центрѣ — кievской коллегіи, или „академіи“, какъ она начинаеться официально именоваться, это просвѣщеніе и ученость отличаются большимъ отчужденіемъ и отсталостью отъ интересовъ и запросовъ жизни. Религіознаа борьба въ восточной У. отходила все больше въ область прошедшаго, все менѣе затрагивала общественные интересы, и тѣмъ менѣе представляла цѣнность — даже для украинской буржуазіи — кievская школа, окончательно отлившаяся въ фор-

му духовной, богословской, схоластической коллегіи, и ея книжность, остававшаяся по-старому въ рукахъ высшаго духовенства — хозяевъ паличныхъ типографій и всего издательскаго и книгопродавческаго дѣла, въ тѣхъ скромныхъ размѣрахъ, въ какихъ оно тогда существовало. Время Мазепы, усердно покровительствовавшего церкви, церковному просвѣщенію и искусству, было эпохоу наимышяго процвѣтанія украинской культуры Гетманщины, впервые, послѣ долгихъ годовъ смуты, пользовавшейся благами мира и покровительствомъ мѣстнаго правительства и еще не знавшей тѣхъ стѣсненій, въ полосу которыхъ она вступила немного позже. Но и въ эту эпоху процвѣтанія чувствуется уже ея односторонность. Произведенія наиболѣе живыя, наиболѣе затрагивавшія общественный интересъ — историческія, поэтическія, общественная сагира — остаются пензданными (въ томъ числѣ и преносходный историческій эпосъ, слагавшійся въ это время въ свои окончательныя формы, и украинская лирика).

При такой отсталости и отрѣзненности отъ жизни тѣмъ губительнѣе отозвались на украинской книжности цензурныя стѣсненія, обрушившіяся на нее послѣ паденія Мазепы. Уже раньше, съ подчиненіемъ кievской митрополіи московскому патриархату, украинскимъ литературнымъ кругамъ пришлось довольно тягостно почувствовать свою зависимость отъ московской цензуры. Начиная съ 1720-хъ гг., подъ предлогомъ контроля церковной правотѣрности, цензура начинаеть искоренять и особенности украинской рѣчи — „дабы никакой розни и особаго нарѣчія не было“. Это нанесло смертельный ударъ украинской книжности и ея орудію — книжному языку, выработавшемуся въ XVI—XVII вв. изъ элементовъ старой церковно-славянской и живой украинской рѣчи, но вмѣстѣ съ тѣмъ ставило непреодолимую преграду проникновенію въ литературный (печатный) обиходъ и произведеній на чистомъ народномъ языкѣ, выдвигавшемся на смѣну этой отмирающей книжной рѣчи. Точно такъ же оставались неудовлетворенными старанія украинской интеллигенціи замѣнить отмирающую духовную школу новою, свѣтскою, болѣе отвѣчающею потребностямъ новой укра-

инской аристократии и буржуазии. Проект основания университета в Батуричъ, гетманской резиденции, составленный для представления императрицы в 1760 г., и несколько позже поданная петиция о преобразовании в университет киевской академии и учреждении второго университета в том же Батуричъ остались безъ результата. Имперское правительство не сочувствовало этимъ проектамъ, такъ какъ съ давнихъ поръ настойчиво вело украинскую буржуазию къ возможно полному слиянію съ великорусской, къ обрусѣнію путемъ школы и службы, и эта цѣль дѣйствительно осуществлялась. „Желаніе къ чинамъ и жалованью“, на которое возлагала свои надежды особенно имп. Екатерина, т. е. стремленіе къ бюрократической карьерѣ, къ которой дѣйствительно устремилась особенно низшая старшина, жадная этимъ путемъ втиснуться въ среду мѣстнаго высшаго общества, и стремленіе подчеркнуть свое отличіе отъ сѣрой казацкой массы, изъ которой она въ сущности только что вышла, дѣйствительно повели ее къ отчужденію отъ народа и къ обрусѣнію, приготовленному искорененіемъ стараго книжнаго языка, вымираніемъ старой школы и литературной производительности. Съ половины XVIII в. великорусская канцелярская рѣчь уже господствовала въ дѣлопроизводствѣ украинскихъ учреждений; во второй половинѣ XVIII в. великорусскій языкъ введенъ былъ формально въ украинскія школы; старыи книжныи языкъ держится нѣкоторое время лишь въ частной перепискѣ воспитанниковъ старой школы; народный языкъ употребляютъ, но не серьезно—въ произведеніяхъ шуточныхъ, и на него смотрятъ, какъ на своего рода провинціализмъ, не имѣющей никакой будущности: языкомъ культуры въ восточной У. конца XVIII в. является языкъ великорусскій, какъ въ западной—языкъ польскій. Но въ это же время тамъ и здѣсь, въ двухъ очагахъ украинской національной жизни—въ лѣвобережной Гетманщинѣ и въ Галиціи начинаютъ обозначаться симптомы оживленія національныхъ интересовъ—предвѣстники грядущаго возрожденія.

На западѣ новыя условія украинской жизни были созданы присоединеніемъ къ Австріи украинской Галиціи съ нѣ-

которыми смежными украинскими и польскими территориями, въ качестве историческихъ владѣній Венгрии (вѣрнѣе — предмета венгерскихъ политическxъ вожделѣній), при первомъ раздѣлѣ Польши, въ 1772 г. Нѣсколько лѣтъ спустя та же участь постигла сѣверную часть Молдавіи, составившую австрийскую провинцію Буковину. Австрийское правительство незадолго передъ тѣмъ имѣло уже случай столкнуться съ украинскимъ вопросомъ своего рода: обслѣдуя причины движенія 1760-хъ гг. среди украинскаго и румынскаго населенія Венгрии (въ Мармарошскомъ комитатѣ) противъ униі, въ продолженіе XVII и XVIII вв. постепенно распространявшейся среди украинскаго населенія Венгрии, оно встрѣтилось уже тутъ съ такими явленіями, какъ глубокое тяготѣніе населенія къ „старой вѣрѣ“ (православію) и надежды на грядущую помощь „восточныхъ государей“ — возстановленіе древляго православія и освобожденіе народа отъ пацской власти. Встревоженное этими фактами, правительство Маріи Терезіи тогда уже довольно серьезно задумалось надъ положеніемъ украинской униатской церкви и украинскаго элемента вообще и предприняло рядъ мѣръ, направленныхъ къ улучшенію матеріальнаго положенія и культурному подъему мѣстнаго украинскаго, униатскаго духовенства и оставившихъ дѣйствительно значительный слѣдъ въ мѣстной украинской жизни. Съ присоединеніемъ къ Австріи Галиціи и Буковины имп. Марія Терезія и ея преемникъ Іосифъ II припали мѣры къ подъему быта и просвѣщенію мѣстнаго духовенства и сельскаго украинскаго населенія, и эти начинанія, хотя не всегда удачныя и скоро заглохшія въ время общей реакціи (начавшейся по смерти имп. Іосифа), все-таки принесли свои плоды. Мѣры, направленные къ поднятію образовательнаго ценза духовенства, къ огражденію его и крестьянскаго населенія отъ произвола и крайней эксплуатаціи со стороны помѣщиковъ, были прежде всего цѣнны тѣмъ, что дали хоть какой-нибудь просвѣтъ въ безвыходномъ положеніи мѣстнаго украинскаго элемента подъ господствомъ польской шляхты—окрылили его сознаниемъ возможности движенія, развитія, приобщенія

къ культурнымъ успѣхамъ другихъ народовъ. Сами по себѣ культурные успѣхи, достигнутые новой галицко-украинской интеллигенцией, вышедшей изъ основанныхъ австрійскимъ правительствомъ семинарій и львовскаго университета, были болѣе чѣмъ скромны. Старый книжный языкъ, сохранившій здѣсь свое положеніе (такъ какъ его не коснулись цензурныя гоненія восточной У), по неспособной стать настоящимъ орудіемъ литературы, составлялъ тутъ не средство, а препятствіе культурѣ. Новая интеллигенція, воспитанная въ латинско-нѣмецкой школѣ, не умѣла сохранить живой связи съ народнымъ элементомъ и, не умѣя культивировать своей народности, продолжала пользоваться польскимъ языкомъ, польскими культурными средствами,—несмотря на все свое горячее желаніе освободиться отъ господства польской культуры. Но въ концѣ концовъ это горячее стремленіе къ національной эмансипаціи дало возможность и этой убогой интеллигенціи отбѣнить, какъ средство національнаго освобожденія, народную стихію, когда она была обрѣтена и поднята какъ знамя возрожденіемъ восточно-украинскимъ.

Въ украинскихъ провинціяхъ, доставшихся при раздѣлахъ Польши Россійской имперіи, эта перемѣна не принесла даже и такого улучшенія, какъ въ провинціяхъ австрійскихъ. Польская шляхта сохранила вполне свое господствующее положеніе; крѣпостное право въ правобережной Украинѣ подъ россійскимъ господствомъ, въ общей крѣпостнической атмосферѣ имперіи, окрѣпло и достигло такого напряженія, какого не могло достигнуть раньше. Въ культурной области мѣстный украинскій элементъ, уже раньше ослабленный долговременнымъ польскимъ господствомъ, подвергся усиленному гнету, одновременно шедшему съ двухъ сторонъ: съ польской, представленной могущественнымъ помѣщичьимъ классомъ, располагавшимъ также и значительными культурными средствами, и съ официальной великорусской, представленной администраціей, казенной школой и официальнымъ православіемъ, занявшимъ мѣсто уничтоженной правительствомъ уни. Въ результатѣ этого двойного гнета украинская жизнь въ правобережныхъ обла-

стяхъ оказалась наиболѣе забитою и косною въ послѣдующемъ столѣтіи.

Сравнительно съ ними лѣвобережныя земли находились въ лучшихъ условіяхъ, и этимъ объясняется, почему возвращеніе къ народности, составляющее первооснову украинскаго національнаго возрожденія, возникло и развилось именно здѣсь. Недовольство политическимъ паденіемъ украинской жизни заставляло украинское общество обратиться къ народности, какъ къ источнику возрожденія „славы своего отечества“. Культурное обрусѣніе не изгнало изъ этой среды очень сильно развитого мѣстнаго патриотизма. Въ свое время Румянцовъ, очень враждебно настроенный ко всякимъ проявленіямъ этого послѣдняго, съ большимъ раздраженіемъ отмѣчалъ, что „эта небольшая частица людей иначе не отзывается, что они изъ всего свѣта отличные люди, и все, что у нихъ есть, то лучше всего“. Правда, еще задолго до ликвидаціи украинской автономіи украинская старшина была захвачена вопросами утвержденія своихъ классовыхъ привилегій, своего экономическаго и социальнаго господства. Императрица Екатерина II приложила всѣ старанія къ тому, чтобы компенсировать личными и классовыми, экономическими и социальными пріобрѣтеніями украинской старшины горечь утраты политическихъ правъ. Тѣмъ не менѣе при первой возможности высказаться, какую дало составленіе наказовъ депутатамъ въ Екатерининскую комиссію 1767 г., тѣ слои украинскаго населенія, которые были призваны къ составленію этихъ наказовъ, очень опредѣленно и единодушно, не исключая и шляхетства, высказались за восстановленіе украинской автономіи—„статей Богдана Хмельницкаго“, гетманскаго управленія и т. п. Съ тѣмъ болѣею силою пробуждается среди украинскаго общества сожалѣніе объ утраченныхъ политическихъ правахъ однимъ поколѣніемъ позже, когда, съ одной стороны, закончилась ликвидація старыхъ украинскихъ учреждений по всей линіи, съ другой—была пройдена вся та полоса сословныхъ и личныхъ пріобрѣтеній, которыми сопровождалась эта ликвидація и окончательное сформированіе благороднаго дворянства У. Всѣ потомки казацкихъ чиновъ могли почить на



лаврахъ своихъ имущественныхъ и сословныхъ приобретѣній, окончательно и неизбежно закрѣпленныхъ за ними; но послѣ того, какъ это все было пройдено и достигнуто, естественно было вспомнить о томъ, цѣною чего были сдѣланы эти приобретения, и съ новою силою явилось сожалѣніе о томъ, чего не доставало въ сей роскошной трапезѣ благороднаго дворянства. Наиболѣе смѣлыя головы хватаются еще разъ за планы борьбы за утраченные права при помощи иностраннаго вмѣшательства (извѣстно обращеніе Капниста, „по порученію земляковъ“, къ прусскому министру Герцбергу въ 1791 г. съ запросомъ, могутъ ли украинцы, „доведенные до отчаянія тиранніей“, разсчитывать на помощь и покровительство Пруссіи на случай возстанія,—обращеніе, вѣроятно, не единственное, судя по существованію, пока еще очень глухихъ, указаній на подобное обращеніе также и къ французскому правительству). Другіе стараются использовать перемѣны въ настроеніяхъ двора и правительства для восстановленія стараго украинскаго строя. Такъ, при имп. Павлѣ, какъ догадывались,—стараніями его любимца Ал. Безбородка, были восстановлены нѣкоторыя украинскія учрежденія (судебныя), и позже, когда правительство въ трудные моменты обращалось къ набору казацкихъ полковъ (въ 1812 и потомъ въ 1831 г.), въ связи съ этимъ возникли надежды на восстановленіе казацкаго устройства, возобновленіе гетманства и т. под.

На ряду съ этими и подобными фактами и мечтами въ области практической политики въ той же дворянской средѣ шло, такъ сказать, идеологическое восстановленіе украинской традиціи. Съ особеннымъ рвеніемъ и любовью развивается въ это время среди той же шляхетской интеллигенціи антикварная работа по собиранію свѣдѣній о старомъ строѣ и жизни—того, что можно назвать древностями Гетманщины,—объ особенностяхъ народной жизни и быта,—все, что оторвавшимся отъ нихъ представителямъ благороднаго сословія казалось осужденнымъ на неизбѣжное и скорое исчезновеніе (сознательно или несознательно, отступничество интеллигенціи создавало это чувство безысход-

ности народной стихіи у украинскаго интеллигента этого и позднѣйшаго времени). Слабо, по-дилетантски, но начинаютъ все-таки собираться матеріалы по этнографіи и языку, произведенія на народномъ языкѣ. Украинское дворянство съ особенною любовью изучаетъ и возсоздаетъ героическую борьбу „казацко-малороссійскаго народа“ съ Польшею за свои вольности, въ дворянскомъ представленіи являвшіяся прототипомъ и основаніемъ шляхетскихъ привилегій XVIII в. Оно расцвѣчиваетъ ее всѣми цвѣтами легенды, съ особенною любовью отыскиваетъ въ прошломъ лѣвобережной У. своихъ героевъ, мучениковъ и крѣпкихъ стоятелей за украинскія права; это—время особой популярности Полуботка (см.) съ его легендою и Мазепы, которому за гоненія, обрушившіяся на его память, за анаема, возглашавшуюся этому педрѣйшему благодѣтелю украинской церкви, въ концѣ концовъ было забыто все, отталкивавшее отъ него современниковъ, и портретъ котораго въ первой пол. XIX в. становится популярнѣйшимъ украшеніемъ украинскаго дворянскаго очага и проявленіемъ этой довольно безвѣдной фронды.

Наиболѣе серьезнымъ и въ послѣдствіяхъ своихъ значительнымъ въ этомъ развитіи украинскихъ интересовъ среди украинскаго высшаго класса былъ интересъ къ языку. Антикварный въ своихъ исходныхъ моментахъ, какъ и другіе, охарактеризованные выше, онъ не остался въ этой антикварной области благодаря тому, что этотъ интересъ нашель свою поддержку и санкцію въ болѣе общихъ явленіяхъ европейской жизни—въ развивающемся съ конца XVIII в. обращеніи къ народности, какъ къ новому источнику поэзіи, культуры и идеологіи, и въ національномъ пробужденіи различныхъ славянскихъ народностей, развивающемся въ значительной степени подъ воздѣйствіемъ и санкціей этого же романтическаго культа народности. Начавшись попытками собиранія памятниковъ народнаго языка и идиомовъ украинской рѣчи, онъ переходитъ потомъ, на ряду съ болѣе серьезнымъ изученіемъ языка, также и къ болѣе или менѣе серьезнымъ попыткамъ творчества на народномъ языкѣ. А идеи народности, широко распространяющіяся со второй

четверти XIX в. въ обществѣ украинскомъ, точно такъ же какъ и въ польскомъ и великорусскомъ, и примѣры другихъ славянскихъ народностей на этомъ поприщѣ помогаютъ пионерамъ новой украинской литературы ориентироваться въ задачахъ національнаго возрожденія, переводя интересы къ народной жизни изъ сферы чисто литературной или научной въ сферу вопросовъ общественныхъ и политическихъ.

Употребленіе народнаго языка въ восточной У. не прекращалось на протяжении всего XVIII вѣка, какъ и въ У. западной. Къ нему обращались изъ практическихъ мотивовъ — для удобопонятности проповѣдей и религиозныхъ поученій; къ простонародному языку, темамъ и типамъ предписывали обращаться въ извѣстныхъ родахъ творчества руководства поэтики, напр., для комического эффекта, и на этой почвѣ развиваются комическія сцены на народномъ языкѣ, прототипы украинской оперетки и комедіи XIX в., находившіе своихъ восторженныхъ цѣнителей въ эпоху украинскихъ интересовъ мѣстной интеллигенціи конца XVIII в. На болѣе или менѣе чистомъ народномъ языкѣ славились также произведенія лирическаго, обращавшіяся къ народному языку, какъ болѣе близкому и непосредственному органу чувства. Во 2-ой половинѣ XVIII вѣка, съ вымираніемъ стараго книжнаго языка въ восточной У., творчество на народномъ языкѣ явно даже усиливается (въ этомъ отношеніи интересна разница съ западной У., гдѣ книжный языкъ, не подвергаясь спеціальнымъ гоненіямъ, сохранился въ употребленіи и позже тормозилъ литературное употребленіе народнои рѣчи, между тѣмъ какъ въ восточной изъ этихъ двухъ гонимыхъ языковъ — книжнаго и народнаго — послѣдній, какъ болѣе жизненный, развился за счетъ перваго и сравнительно рано вытѣснилъ его изъ употребленія). Среда, гдѣ гл. обр. культивируется народный языкъ въ XVIII в., въ восточной, какъ и въ западной У., — это не общественные верхи, не столько интеллигенція въ собственномъ смыслѣ, сколько динія соприкосновенія книжности и народности, круги, посредствующіе между интеллигенціею и народными массами: низшее духовенство, „даки-бакаляры“

(народные учителя), болѣе грамотные и состоятельные представители казачьяго и мѣщанскаго класса, низшая буржуазія, такъ сказать, — въ отличіе отъ крупной, аристократической. Съ конца же XVIII в., когда и въ украинскихъ верхахъ начинаютъ цѣнить это творчество на народномъ языкѣ, оно находитъ себѣ продолжателей — тоже главнымъ образомъ изъ разночинцевъ, людей, въ особенности вышедшихъ изъ духовнаго запися, но уже образованныхъ, вполне интеллигентской марки; таковы началоположники новой украинской литературы — Ив. Котляревскій, П. Гулакь-Артемовскій, К. Пузына и др.

Характерная черта этого перваго періода народной литературы — нѣкоторая несмѣлость большинства выступлений, неувѣренность въ томъ, можно ли выступать съ этимъ творчествомъ серьезно, какъ съ настоящимъ литературнымъ дѣломъ, и потому готовность при случаѣ укрыться за щитъ юмористической трактовки своего сюжета и своей манеры, хотя совершенно ясно, что втайнѣ сами авторы хотѣли бы отнестись къ народнымъ темамъ и къ народу, къ его положительнымъ типамъ съ полною серьезностью. Они и встрѣчаютъ, дѣйствительно, чрезвычайно сочувственный откликъ среди украинскаго общества. Подъ старыми вліяніями возрожденнаго украинскаго патриотизма и болѣе новыми вліяніями народническаго романтизма и сентиментализма ихъ народныя темы — то съ историко-романтической окраскою — находятъ теплую встрѣчу и среди подлиннаго украинскаго дворянства, и такіе несомнѣнные представители его, какъ Трошинскій, Квитка-Основьяненко, Мартосы, Марковичи и др., подаютъ руку этой разночинской литературѣ на народномъ языкѣ, вступая непосредственно въ ряды ея представителей, то оставаясь въ роли цѣнителей и сочувственниковъ ея. Украинская народная словесность единодушно провозглашается славою украинскаго народа, однимъ изъ цѣннѣйшихъ культурныхъ сокровищъ славянства; поработенная и угнетенная народная масса, на которую еще такъ недавно украинская интеллигенція презрительно взирала съ высотъ своего поверхностнаго, на-лету нахва-

тапнаго европеизма, оказывается обла- дательницей и творцомъ произведеній, составляющихъ честь и гордость украин- ства, носителемъ истинной красоты и нравственной правды жизни. Это созна- ніе, постепенно нарастающее въ наибол- ѣе культурныхъ и чуткихъ кругахъ украинской интеллигенціи во второй четверти и въ среднихъ десятилѣтіяхъ XIX в., не только объединяетъ дворян- скую интеллигенцію съ писателями-раз- ночинцами, апологетами народной жи- зни и истолкователями народнаго горя, но и приводитъ ее къ пониманію со- ціально-экономическаго положенія на- рода: разрушаетъ понемногу старое сре- достѣніе, созданное двухвѣковой эконо- мической, классовой работой украин- ской буржуазіи. Такую же общую почву, общій языкъ даетъ романтическая идеа- лизація старины—казаккаго прошлаго гл. обр.; конечно, народъ подходилъ къ ней вовсе не съ той стороны, что по- томки казаккой старшины, но въ концѣ концовъ они встрѣчались здѣсь, и ин- теллигенція находила въ этой народной идеализаціи созвучныя ноты. Всѣмъ этимъ объясняется такое явленіе, что Шевченко, этотъ гениальный предста- витель народной, крѣпостной идеологии, является духовнымъ вскармленникомъ лѣвобережнаго дворянско-разночинска- го украинскаго петербургскаго кружка (Гребенка, Мартосъ, Марковичъ и др.), и позже, при всемъ своемъ демократиз- мѣ и социальномъ радикализмѣ, онъ вра- щается въ дворянскихъ кругахъ Лѣво- бережья, и хотя въ его произведеніяхъ мы встрѣчаемъ немало горячихъ діа- трибъ по поводу „паничей“, идеализирую- щихъ село и „презавятыхъ патріотовъ“, остающихся, несмотря на свой патріотизмъ, мерзкими крѣпостниками, — на ряду съ этимъ онъ находилъ въ этой сре- дѣ и созвучныя настроенія, симпатич- ныя стремленія и чувства, которыя да- вали возможность этому искреннему, прямодушному человѣку дышать и жить въ этомъ дворянско-интеллигентскомъ кругу, находить въ немъ друзей и едино- мышленниковъ, не говоря о многочис- ленныхъ поклонникахъ и энтузіастахъ.

Такъ складается въ половинѣ XIX в. то, что является движеніемъ украинскимъ въ тѣсномъ смыслѣ. Его арена—глав- нымъ образомъ лѣвобережная У. въ ши-

рокомъ смыслѣ (старая Гетманщина и Слободская У.) съ тяготѣющими къ ней кружками кievскими и внѣукраински- ми—петербургскими и московскими. Оно проявляетъ себя внѣшнимъ образомъ преимущественно въ литературѣ, но не ограничивается лишь ею и вообще го- раздо шире захватываетъ украинское об- щество, чѣмъ можно было бы судить по его внѣшнимъ выявленіямъ: въ немъ оставалось очень много укрытаго—не столько конспиративнаго, сколько ин- тимнаго, что избѣгали выносить и пре- давать гласности (отчасти, можетъ быть, изъ „благоразумія“, но не только изъ этихъ соображеній). Поэтому оно не нарушало официальнаго фасада укра- инской жизни, заботливо поддержи- вавшагося николаевскимъ режимомъ. Культъ народности и культъ традиціи являлись наиболѣе общими спайками разныхъ категорій этого движенія. Де- мократизмъ и социальный радикализмъ проявлялись въ немъ очень неодинаково. Если такой восторженный поклонникъ народной души и народной жизни, какъ Квитка - Основьяненко (см.), общепри- знанный „батько-отаманъ“ новой украин- ской литературы въ 1830-хъ гг., въ своихъ обращеніяхъ къ народу („Листи до любезнихъ земляків“, 1839) не умѣлъ ничего предложить ему, кромѣ апологін существующаго общественнаго и поли- тическаго строя (отъ помѣщичьяго до полицейскаго режима), почитанія его и преклоненія передъ нимъ, то кievскій кружокъ (т. наз. Кирилло-Меодіевское общество; см.), который организовался нѣсколькими годами позже, и въ кото- ромъ сошлись наиболѣе талантливые представители болѣе молодого поколѣ- нія (Шевченко, Костомаровъ, Кулишъ, Гулакъ, В. Вѣлозерскій, Аван. Марковичъ и др.), мечтавъ о славянской федераціи, „искорененіи рабства и всякаго униже- нія низшихъ классовъ“, свободѣ слова и совѣсти и самомъ широкомъ распро- страненіи образованія и свои идеи намѣ- ревался популяризовать посредствомъ воспитанія юношества, путемъ попу- лярной литературы и хожденія въ на- родъ. Идеи эти находили многочислен- ныхъ адептовъ, хотя оставались еще въ періодѣ разработки, когда вслѣдствіе до- носовъ на него обрушились преслѣдова- нія лишившія движеніе его инициато-

ровъ. Съ нихъ начинается исторія украинства, какъ движенія общественно-политическаго, ставившаго себѣ опредѣленные общественныя задачи.

Несмотря на то, что украинское движеніе въ Россіи так. обр. нарастало довольно медленно и въ литературѣ проявляло себя лишь отчасти и не особенно ярко, тѣмъ не менѣе уже первые шаги новой украинской литературы въ Россіи оказали огромное вліяніе на галицкое возрожденіе. Когда обстоятельства мѣстной жизни выдвинули вопросы о правахъ украинскаго (или, какъ онъ здѣсь продолжалъ называться, „рускаго“) языка—о его мѣстѣ въ школахъ и преподаваніи, когда мѣстной интеллигенціи пришлось отстаивать его въ виду новаго натиска польскаго шляхетскаго господства (которому фактически отдала Галицію австрійская реакція въ началѣ XIX в.),—начатки новой украинской литературы сыграли уже въ это время роль аргумента въ защиту культурныхъ правъ мѣстнаго украинскаго языка. Позже, когда возникъ вопросъ о томъ, что должно лечь въ основу мѣстнаго школьнаго и культурнаго языка—элементъ ли простонародный, старый ли книжный, или—въ иной постановкѣ—долженъ ли послѣдній быть подновленъ элементами народными или слѣдовало за великорусскимъ языкомъ, развивавшимся (въ своемъ „высокомъ“ стилѣ XVIII в.) на основаніяхъ старой церковно-славянской традиціи,—въ 1830-хъ гг. гл. обр. и потомъ снова въ 1850-хъ гг., украинская литература разрѣшала для ея сторонниковъ этотъ вопросъ безапелляционно въ пользу чисто народнаго языка и вмѣстѣ съ тѣмъ указывала направленіе, въ которомъ должно было развиваться и мѣстное литературное творчество—въ направленіи демократическомъ и народническомъ. Кружокъ университетской молодежи 1830-хъ гг., которыхъ новѣйшее украинское движеніе Галиции считаетъ своими началоположниками (Маркіанъ Шашкевичъ съ товарищами), становится сознательно на эту позицію и въ новыхъ направленіяхъ восточно-украинскихъ изученій народной словесности и литературнаго творчества старается ориентировать свою дѣятельность.

Въ противоположность украинскому движенію въ Россіи, гдѣ движущимъ на-

чаломъ служить литературная и научная мысль, при полномъ почти устраненіи общества отъ реального строительства общественныхъ и національныхъ отношеній, въ У. западной (австрійской) давали импульсъ вопросы жизни. Такимъ былъ вопросъ объ организаціи приходскихъ школъ въ 1820-хъ гг., вопросъ о языкѣ преподаванія и литературы въ 1830-хъ гг. (весьма характерно, что въ официальныхъ сферахъ на народный языкъ смотрѣли въ это время неблагоприятно, какъ на нѣчто опасное, нарушающее „основную черту руснскаго характера—консерватизм“). Въ концѣ 1840-хъ гг. въ связи съ общимъ движеніемъ 1848 г. и спеціальными польскими стремленіями къ восстановленію исторической Польши выдвигается вопросъ объ эмансипаціи украинской Галиціи отъ польскаго господства и обезпеченіи нестѣсненнаго національнаго существованія украинской народности. Такъ какъ польское движеніе имѣло характеръ революціонный, а украинское общество и раньше, со времени кратковременнаго покровительства, оказаннаго ему австрійскимъ правительствомъ, основывало все свои надежды на этомъ послѣднемъ, и это вполне соответствовало его составу—клерикальному и бюрократическому, то украинское движеніе 1848 г. въ Австріи получаетъ характеръ сугубо правительственный и консервативно-реакціонный. Правительство на этотъ разъ довольно рѣшительно пошло ему навстрѣчу: намѣстникъ Галиціи, пресловутый гр. Стадіонъ, которому поляки потомъ приписывали „изобрѣтеніе русинъ“, о которыхъ якобы до тѣхъ поръ ничего не было слышно въ Галиціи, поддержалъ политическую организацію украинскаго элемента. Послѣдній при этомъ, устами своего національнаго конгресса, такъ наз. „собора русскихъ ученыхъ“, рѣшительно отмежевался какъ съ польской, такъ и съ великорусской стороны, и провозгласилъ особость и самостоятельность „рускаго“ (украинскаго) языка, связующаго воедино украинскія земли Россіи и Австріи; въ интересахъ свободнаго развитія мѣстной украинской жизни онъ поставилъ цѣлый рядъ вполне рациональныхъ резолюцій, во многомъ предвосхитившихъ позднѣйшую программу украинскаго національ-

наго движенія (отдѣленіе польскихъ провинцій отъ собственной, украинской, Галиціи, введеніе преподаванія на украинскомъ языкѣ въ учебныхъ заведеніяхъ послѣдней и т. под.). Правительство заявляло свою готовность ити навстрѣчу этимъ пожеланіямъ, но осуществило очень немного изъ предполагаемаго: послѣдующая реакція снова затормозила всѣ эти начинанія, и клерикальные и бюрократическіе элементы, игравшіе роль вождей и представителей украинскаго народа, и его интеллигенція, въ огромномъ большинствѣ состоявшая изъ священниковъ и смотрѣвшая на митрополита съ его капитуломъ, какъ на Богомъ поставленныхъ вождей своего народа, почувствовали себя безсильными и беспомощными, когда правительство охладѣло къ украинскому вопросу. Польская шляхта, смѣнивъ свою фронтду на тактику безусловной лояльности по отношенію къ династїи и коронѣ, умудренная опытомъ 1848 г., ловко захватила въ свои руки управление краемъ, сдѣлала его своею монополіею и, набросивъ тѣнь руссофильства и тяготѣнія къ православію какъ разъ на наиболѣе консервативные и клерикальные элементы, выступавшіе въ качествѣ признанныхъ представителей галицкаго украинскаго населенія, поставила ихъ дѣйствительно въ безвыходное положеніе.

Въ этихъ условіяхъ даже введеніе конституціи, организація представительства и провинціального самоуправленія, начатая въ 1860 г. и законченная австро-венгерскимъ соглашеніемъ 1867 г., не внесли замѣтнаго улучшенія въ галицкія отношенія: новыя конституціонныя формы были использованы польскою шляхтою исключительно для утвержденія своего господства въ краѣ, а это послѣднее—для систематическаго подавленія украинскаго элемента, осмѣливагося оказать ей противодѣйствіе въ 1848 г. Въ концѣ концовъ сознаніе безвыходности, въ связи съ пораженіями Австріи, повидому, не предвѣщавшими ей вообще прочнаго существованія, въ средѣ клерикально-бюрократической украинской интеллигенціи выливается въ политическое и культурное руссофильство, или москвофильство: эта интеллигенція складывала оружіе, возлагая всю надежду на грядущее присоединеніе Га-

лиціи къ Россіи; она отказывалась отъ культурной работы на народной основѣ, исповѣдывала единство русскаго народа „отъ Карпатъ до Камчатки“ и необходимость своего приобщенія къ великорусской литературѣ и культурѣ. Такъ какъ въ дѣйствительности такое приобщеніе по условіямъ мѣстной жизни было совершенно невозможно даже для интеллигенціи, не говоря уже о болѣе широкихъ кругахъ населенія, то на практикѣ эта программа оказывалась проповѣдью политическаго и культурнаго квіетизма и пассивности. Угорская Русь, ставъ на этотъ путь послѣ неудачи мѣстнаго движенія 1848 г., дѣйствительно замерла. Но галицкая (и тяготѣвшая къ ней буковинская) У. оказалась настолько жизненной, что въ своемъ огромномъ большинствѣ не приняла этой программы. Такъ какъ ея провозглашеніе было сознаніемъ своего безсилія со стороны руководившихъ клерикально-бюрократическихъ элементовъ (такъ называемыхъ „святоюрцевъ“—по имени „св. Юра“, резиденціи митрополита и его капитула), то руководящая роль должна была перейти къ элементамъ, незахваченнымъ пессимизмомъ, считавшимъ политическое и культурное строительство возможнымъ и въ данныхъ условіяхъ, но на основаніи народномъ, въ тѣсномъ союзѣ съ украинскимъ движеніемъ Россіи, въ направленіи демократическомъ и народническомъ. Это были представители преимущественно молодого поколѣнія, того же клерикально-бюрократическаго слоя, но еще начинающіе, менѣе чувствовавшіе свою зависимость, притомъ выступавшіе въ болѣе свободныхъ, конституціонныхъ условіяхъ жизни, стремившіеся ближе подойти къ народу (по общественному складу своему, впрочемъ, очень умѣренные либералы или консерваторы, не свободные отъ клерикализма, далекие отъ общественнаго и культурнаго радикализма). Энергіи ихъ и увѣренности въ успѣхъ много содѣйствовала поддержка, которую имъ оказывали, уже съ первыхъ ихъ шаговъ, представители украинскаго движенія въ Россіи. Въ свое время застой въ украинскомъ движеніи послѣ разгрома Кирилло-Меесодіевскаго общества (когда, лишенное наиболѣе талантливыхъ своихъ представителей, испуган-

ное упавшими на них репрессіями украинское движеніе, въ большинствѣ, замкнулось въ скромномъ украинофильствѣ, отказавшись отъ всякихъ политическихъ задачъ, не остался безъ сильнаго вліянія на пониженіе общественной энергіи и въ Галиціи. Теперь оживленіе украинскаго движенія въ Россіи съ конца 1850-хъ гг. могущественно повліяло на нарастаніе новаго „народническаго“ („народовскаго“) украинства и въ У. австрійской.

Оживленію украинское въ восточной У. совпало съ общимъ общественнымъ оживленіемъ Россіи, начавшимся послѣ Крымской кампаніи и сопровождавшимъ „эпоху великихъ реформъ“, и стояло въ тѣсной связи съ нимъ. Вопросы эмансипаціи, экономическаго и культурнаго устройства крестьянства, народническія устремленія, выдвинутыя эпохой реформы, какъ нельзя болѣе подходили къ основнымъ, народническимъ и демократическимъ тонамъ украинскаго движенія и украинской литературы: они захватывали и увлекали наиболѣе живые и активныя элементы украинскаго общества. Хотя во главѣ украинскаго движенія этихъ годовъ (конца 1850-хъ и начала 1860-хъ) стали старые кирилло-меоидовцы—Кулишъ, Шевченко, Костомаровъ, Бѣлозерскій,—политическіе мотивы, выдвинутыя ими съ особою опредѣленностью въ 1840-хъ гг., теперь отошли на задній планъ, даже вовсе замолкли передъ текущими вопросами социальнаго устройства крестьянства, этого фундамента украинскаго возрожденія. Мотивъ этотъ господствуетъ вполнѣ опредѣленно въ первомъ украинскомъ органѣ Россіи—журналѣ „Основа“, выходившемъ подъ руководствомъ кирилло-меоидовцевъ въ 1861—62 гг. Украинское движеніе до нѣкоторой степени даже растворяется въ народничествѣ, теряя свою національную окраску; въ этомъ направленіи дѣйствовала созвучность мотивовъ народничества украинскаго съ народничествомъ великорусскимъ, съ другой стороны—гоненіе, съ 1863 г. воздвигнутое правительствомъ (въ лицѣ тогдашняго министра вн. д. Валуева) на украинскую литературу и все, что носило печать украинской національности. Популярная литература на украинскомъ языкѣ, изда-

ніе учебниковъ, организація школъ,—все это тепорь было пресѣчено, рядъ представителей украинскаго движенія подвергся различнымъ репрессіямъ, и въ виду этого, идя въ сторону наименьшаго сопротивленія, украинцы въ массѣ ушли въ практическую дѣятельность въ земствѣ, въ органахъ крестьянскаго управления и т. п., утѣшая себя, что въ концѣ концовъ служеніе экономическимъ и социальнымъ интересамъ крестьянства является службою украинскимъ задачамъ. Наоборотъ, къ революціоннымъ движеніямъ послѣдующихъ годовъ представители украинскаго движенія вообще отнеслись болѣе или менѣе опредѣленно отрицательно, оттолкнутые преимущественно централистическимъ характеромъ ихъ, и въ противовѣсъ имъ кievскій украинскій кружокъ, занявшій особенно вліятельное, руководящее положеніе съ конца 1860-хъ гг., усиленно выдвигалъ аполитическую сторону украинства—культурную и въ особенности научную (въ этой области дѣятельность его проявилась дѣйствительно ярко и успѣшно). Это однако не спасло украинства отъ дальнѣйшихъ обвиненій, совершенно абсурдныхъ, которыя тѣмъ не менѣе привели къ полному почти воспрещенію (указомъ 1876 г.) украинскаго слова въ печати, сценическихъ представленій и т. под. Нѣсколько смягченное затѣмъ, это запрещеніе тяготѣло надъ украинствомъ полныхъ 40 лѣтъ, до изданія Временныхъ правилъ о печати 1906 г.

Результатомъ этого запрещенія было еще болѣе усиленное передвиженіе украинской культурной и политической работы въ зарубежную У. Оно началось еще въ 1860-хъ гг., послѣ валуевскихъ гоненій, но было сопряжено съ большими затрудненіями, не только внѣшняго свойства, но и болѣе внутренними. Несмотря на тяготѣніе новаго галицкаго, „народовскаго“ украинства къ російскому, то и другое во многомъ расходилось, во многомъ различалось и при всемъ своемъ желаніи спѣться разногласило: по сравненію съ галицкимъ російское украинство было болѣе прогрессивнымъ, демократическимъ, радикальнымъ, не говоря уже о томъ, что послѣднее было тѣсно связано съ великорусскими общественными интересами, совершенно

чуждыми Галиции, стоявшей все еще под сильными воздействиями польской, а также немецкой культуры. Деятельность украинских эмигрантов (в особенности Драгоманова, имевшего большое влияние на младшие поколения народовцев, с конца 1870-х гг.) и сотрудничество украинских писателей в галицких изданиях до известной степени сгладили эти различия, во всяком случае создали по обе стороны границы влиятельные созвучные группы, находившие общий язык в национальных и социальных, если не политических, вопросах. С конца 1880-х гг. тесное общение и взаимодействие этих двух разрозненных частей украинской земли, двух украинских центров — подкарпатского и галицкого — становится чрезвычайно важным фактом украинской жизни. В галицких изданиях и научно-просветительных организациях (созданных нередко при поддержке их же) российские украинцы получают точки приложения своей национальной работы, арену деятельности, свободную от стесненной и контролируемой цензуры. Галицкое народское движение при поддержке российской У. быстро вырастает: из небольших кружков молодежи, какими оно было в 1860-х гг., оно в 1880-х гг. слагается уже в руководящую партию, в руках которой сосредоточивалось национальное движение Галиции; оно действительно сближается с народом, в особенности в своем левом, радикальном крыле, организует народные массы, покрывает край сетью своих просветительных, экономических и политических организаций и превращает украинский элемент в живую, действительную, организованную политическую силу. 1890-ые и начало 1900-х гг. являются эпохой наиболее энергичного развития культурного и общественно-политического галицко-украинского движения, и его достижения на почве Галиции действительно очень значительны. Вместе с тем украинское национальное движение начинает резко дифференцироваться, слагаясь в определенные группы и политические организации — от клерикально-консервативной до крестьянско-трудовой (радикальной) и социально-демократической.

С началом 1900-х гг. российская „всена“ открыла украинцам некоторые возможности национальной работы; ограничения 1876 г. сначала фактически были ослаблены, а затем, в 1906 г., и формально потеряли свою силу: впервые явилась возможность создания украинской прессы, украинских культурно-просветительных, экономических и общественных организаций. Правда, на деле все эти возможности весьма скоро подверглись существеннейшим ограничениям. Украинская пресса, да и вообще украинское слово взяты были под сугубо подозрительный надзор, так что якобы осуществленное уравнение с прессой и печатным словом великорусским векор стало пустым звуком; администрация во многих местах вовсе не разрешала ни украинских газет ни украинских организаций, в других местах те и другие векор были закрыты. Известный циркуляр Столыпина 1910 г. предлагал представителям местной администрации не допускать обществ и союзов „инородческих“, в том числе украинских и еврейских, независимо от преследуемых целей. Тем не менее и среди всех этих ограничений и стеснений украинское движение продолжало развиваться, и украинская интеллигенция ставшая использовать все просветы для организации экономической и культурной работы и объединения на почве ее прогрессивных, демократических элементов (партийная дифференциация, обозначившаяся определенно в „дни свобод“, в последующие годы ослабла, так как партийная организация в значительной степени потеряла практическое значение и прекратила свое существование, и преобладающая масса сознательного украинства объединилась в общем радикально-демократическом течении). Украинское движение в России развивается отныне на собственной почве и стремится к разрешению своих задач в программе развития конституционного строя, областного самоуправления и национального самоуправления. Это тем более, что в галицкой украинской жизни этого времени культурно-национальные моменты, связывавшие наиболее живую связь обеих частей У., заметно слабеют по сравнению с интересами практиче-

ской жизни—экономической и политической, и въ связи съ этимъ, особенно во второмъ десятилѣтїи XX в., начинается обозначаться и политическое расхождение. Если до сихъ поръ галицкое украинское общество стояло въ рѣзкой оппозиціи къ австрійскому правительству, не рѣшавшемуся никакъ разорвать съ традиціонной политикой поддержки польскаго господства въ Галиціи, то теперь среди украинской національно-демократической партїи, точнѣе—въ ея руководящей группѣ, подчинившей своему влиянію прессу, экономическія и политическія организации, начинается все болѣе опредѣленно проявляться оппортунистическое направленіе, стремившееся къ союзу съ правительствомъ и правящими кругами какою бы то ни было цѣлью. Въ этихъ условїяхъ разразилась война 1914 года, приведшая осенью этого же года къ російской оккупаци Галиціи. Австрофильство официальныхъ руководителей галицкой политики послѣдняго момента было использовано націоналистическими кругами Россїи, чтобы поставить очередную задачу, пользуясь оккупациею, полное подавленіе и уничтоженіе украинскаго движенія (объявленнаго сплошь австрійско-германскою интригою) какъ въ Галиціи, такъ и въ Россїи. Правительство, хотя и не безъ колебаній, въ концѣ концовъ приняло эту программу, и украинство еще разъ стало предметомъ ожесточенныхъ репрессій, въ значительной степени парализовавшихъ даже и то теченіе украинской жизни, какое было возможно въ исключительныхъ условїяхъ войны, развивавшейся на украинской территорїи. Репрессїи эти, конечно, не могутъ быть забытими, и съ окончаніемъ войны, очевидно, предстоятъ новыя группировки украинскихъ отношеній и новое оживленіе украинской жизни.

*Украинская историографія. Историческая литература.* Историографія получила особое развитіе въ мѣстныхъ культурныхъ центрахъ, начиная уже съ первыхъ шаговъ письменности (кіевское лѣтописаніе XI—XII вв., галицкое волинское XIII в.). Застой, замѣчаемый въ XIV—XV вв., отчасти, можетъ быть, зависить и отъ скудости дошедшаго матеріала. Оживленіе начинается снова съ общимъ культурнымъ движеніемъ конца XVI в.;

историческая литература составляетъ одну изъ наиболѣе интересныхъ и живыхъ его страницъ (Пересторога, т. н. Львовская лѣтопись, мемуары Евлашевскаго, Мужилевскаго, т. н. лѣтопись Самовидца, труды Величка, Грабянки и др.), хотя опять таки мы имѣемъ несомнѣнно далеко неполное о ней представленіе, такъ какъ въ печать изъ нея, за исключеніемъ Синописа 1674 г. (едва ли не наиболѣе безжизненнаго изъ этихъ историческихъ произведеній), почти ничего не попадало. Вообще историческая традиція все это время держалась довольно устойчиво, произведенія стараго лѣтописанья продолжали переписываться и служить источниками для различныхъ многочисленныхъ компиляцій, и преемство казацкой эпохи съ предшествующими подчеркивалось иногда очень рѣшительно (напр., въ знаменитомъ манифестѣ кіевской іерархіи 1621 г., гдѣ современное казачество провозглашается потомками и преемниками сподвижниковъ Олега и Владиміра Св., и въ цѣломъ рядѣ произведеній XVIII в., начиная съ Грабянки и до „Исторїи Русовъ“, гдѣ для казацкой эпохи подыскиваются аналогіи и исходные моменты въ старой, кіевской эпохѣ, иногда произвольные и фантастическіе). Но за грандіозною эпохою народныхъ войнъ за освобожденіе, наполнившихъ XVII в., все предшествующее неизбѣжно блекло и уходило на второй планъ, и большіе курсы украинской исторїи, которыми завершилась историографическая работа конца XVIII и начала XIX в.—„Исторїя Малой Россїи“ Д. Бантышъ-Каменскаго (1822), „Истор. Малороссїи“ Н. Марковича (1842—43)—надолго создали представленіе, что исторїя У. это собственно исторїя казацкой эпохи (начинавшейся съ началомъ XVI в.), а все предшествующее отчасти входитъ въ „русскую исторїю“, отчасти выкудана и не входитъ. Хотя уже съ 1860-хъ гг. начинается рядъ трудовъ, подчеркивавшихъ тѣсную связь и преемство Руси кіевской съ Русью литовской и послѣдующею казацкою эпохою (труды Костомарова, Леонтовича, Антоновича, Владимірскаго-Буданова и др.), все-таки вышеупомянутый взглядъ, принятый официальною російскою школою, такъ утвердился, что когда въ послѣднія десятилѣтїя XIX в. стали появляться труды, ставив-



шіе своюю цѣлью дать общую картину исторіи украинскаго народа на всемъ протяженіи его исторической жизни, эти научныя работы разматывались подчасъ какъ нѣкая ересь—покушеніе на „присвоеніе“ украинцами „киевской Руси“, Владимира Св. и т. под. Это, конечно, не остановитъ обработки украинской исторіи въ этомъ смыслѣ, хотя, естественно, центр тяжести ея остается и будетъ оставаться въ трудахъ по исторіи послѣднихъ четырехъ—пяти столѣтій, такъ какъ древній періодъ разрабатывается общими трудами, великорусскими еще болѣе, чѣмъ украинскими, и отчасти это же относится и къ послѣдующимъ столѣтіямъ, XIV—XVI, гдѣ, кромѣ великорусскихъ, много дѣлаютъ и польскіе изслѣдователи, между тѣмъ какъ исторія казацкой эпохи и въ особенности исторія украинскаго возрожденія остаются почти на исключительномъ попеченіи украинцевъ. Организованная въ послѣднихъ десятилѣтіяхъ научная работа—въ львовскомъ „Науковомъ товариствѣ імени Шевченка“ и въ киевскомъ „Українскомъ Науковомъ товариствѣ“—сдѣлала особенно много въ этой области и, вѣроятно, сдѣлаетъ еще болѣе въ будущемъ.

Общіе, небольшіе курсы исторіи У. послѣднихъ десятилѣтій: *М. Грушевский*, „Очеркъ исторіи украинскаго народа“ (1894, послѣднее изд. 1911, значительно расширенное, кромѣ того было иллюстр. изданіе—въ приложеніяхъ къ „Вѣстнику Знанія“ 1913 г.); *его же*, „Иллюстрированная исторія У.“ (болѣе популярная, 1913) и очеркъ исторіи У. въ I т. изданія „Украинскій народъ въ его прошломъ и настоящемъ“ (1914), тутъ же и краткій очеркъ—„Развитіе украинскихъ изученій въ XIX в. и раскрытіе въ нихъ основныхъ вопросовъ украиновѣдѣнія“; *А. Ефименко*, „Исторія украинскаго народа“ (2 вып., 1906); *А. Jablonski*, „Historia Rusi południowej do upadku Rzeczypospolitej Polskiej“ (1912)—съ польской, рѣзко выраженной точки зрѣнія (критическая оцѣнка ея въ „Запискахъ Наук. тов. ім. Шевченка“, т. 116, 1913). Подробная исторія У.: *М. Грушевский*, „Исторія України-Руси“ (до сихъ поръ 8 томовъ, т. I въ третьемъ изданіи, томы II, III, IV во второмъ, значительно обновленномъ), т. I—III—доисторическая эпоха,

киевскій и галицко-владимірскій періодъ, т. IV—VI—періодъ литовско-польскій (т. IV—внѣшняя политическая исторія, т. V общественный строй и церковь, т. VI—экономическія, культурныя и національныя отношенія), т. VII и VIII—казацкая эпоха (доведена до Зборовскаго трактата; въ русскомъ переводѣ: большая часть I т. „Кіевская Русь“, т. I, 1911 и т. VII и часть VIII-го „Исторія украинскаго казачества“, I и II, 1913 и 1914). Здѣсь и подробные обзоры литературы. Для половины XVII в. и послѣдующаго времени изъ огромной литературы упомяну: „Монографія“ *Костомарова*, обънимающія въ общемъ періодъ отъ Хмельницкаго до Мазепы (включительно); *А. Ефименко*, „Южная Русь“ (сб. ст., I—II, 1905); *Н. Василенко*, „Очерки по исторіи Зап. Руси и У.“, 1906 (время отъ конца XVI в. до Хмельницкаго); *W. Lipiński*, „Z dziejów Ukrainy“, 1912 (гл. обр. эпоха Хмельницкаго и Выговскаго); *L. Kubala*, „Szkice historyczne“ (тоже); *В. Мякотинъ*, „Очерки социальной исторіи Малороссіи“ („Русск. Бог.“ 1911—14; „Русск. Зап.“ 1915—16); для того же времени многочисленныя изслѣдованія *А. М. Лазаревскаго*, къ сожалѣнію, не собранныя доселѣ; *Розенфельдъ*, „Присоединеніе Малороссіи къ Россіи“ (1915). Для церковныхъ и культурныхъ отношеній еще „Монографія“ *В. В. Антоновича*. Для исторіи возрожденія—курсы по исторіи литературы; новѣйшій очеркъ галицкаго возрожденія—*С. Ефремова*, „Изъ исторіи возрожденія Галичины“ („Голосъ Минувшаго“, 1915). Въ упомянутомъ уже изданіи „Украинскій народъ въ его прошломъ и настоящемъ“ въ т. III должны появиться обзоры украинской литературы, искусства, экономики. Множество изслѣдованій, матеріаловъ и обзоры литературы въ специальныхъ журналахъ: „Кіевская Старина“ (1882—1906), „Україна“ (1907), „Записки Науковаго тов. Шевченка“ (1892—1914, 120 томовъ), „Записки Украинскаго Науковаго Товариства в Кієві“ (1907—1914, 14 томовъ), „Україна“ (1904), „Українскій Науковий Збірник“ (1915—16). *М. Грушевский*.

*Украинская литература. Общія замѣчанія.* Украинская литература обслуживаетъ украинскій, или, по другой терминологіи, малорусскій народъ, занимающій южныя области Россіи, а такъ

же Галичину, Буковину и Угорщину—провинції, входящія въ составъ Австро-Венгерской имперіи. Объединяя многомилліонный народъ,—въ общемъ счетѣ до 35 милліоновъ душъ,—раскинувшійся на громадной и разнообразной какъ по физическимъ условіямъ, такъ и политической обстановкѣ, территоріи, украинская литература выработала свои особыя черты, зависящія какъ отъ вѣшняго ея положенія, такъ и отъ внутреннихъ задачъ и цѣлей. Непризнанная и едва терпимая на большей части своей территоріи (въ Россіи) и находившая достаточный просторъ для своего развитія лишь за линіей рѣки Збруча (граница Галичины и Украины), она во все новѣйшее время лишена была необходимой вѣшной обстановки для своего успѣшнаго развитія и вліянія. Развившись тѣмъ не менѣе усиліями снизу, трудомъ дѣятелей, или непосредственно выходящихъ изъ народа или же сохранявшихъ съ нимъ самыя прочныя и непрерываемыя связи, она служила выраженіемъ нуждъ и интересовъ демократическихъ слоевъ народа. Эта внутренняя сила украинской литературы и обуславливаетъ ея жизнеспособность и устойчивость предъ неблагоприятными вѣшними условіями. Тѣснямая извнѣ, она всегда черпала свою силу внутри изъ неиссякаемыхъ запасовъ народной энергіи. И вѣшнымъ гоненіямъ, этимъ тискамъ объединительнаго аппарата, противопоставляла способность ставить общечеловѣческіе идеалы и задачи на національной почвѣ. Благодаря этому украинская литература сдѣлалась видимымъ выраженіемъ воли украинскаго народа къ національному и культурному возрожденію. Зародившись на народной почвѣ, она несетъ родному народу сознательность какъ въ общечеловѣческомъ, такъ и въ національномъ смыслѣ, воспитываетъ на У. и сознательныхъ гражданъ и сознательную націю. Глубокой демократизмъ украинской литературы и ея гуманизмъ, зависяшіе отъ того, что объектовъ для своего вліянія и дѣятельности она искала въ народныхъ низахъ, сочетается съ настойчивымъ интересомъ къ вопросамъ національной жизни. Последніе понимаются не въ смыслѣ обособленія, стгораживанія отъ вѣшнихъ культурныхъ вліяній, а въ смыслѣ перенесе-

нія завоеваній общечеловѣческой мысли и культуры на мѣстную почву путемъ приспособленія ихъ къ мѣстнымъ же національнымъ формамъ. Лишенный своихъ национальныхъ государственныхъ формъ и, въ громадномъ большинствѣ, даже публичныхъ и общественныхъ учреждений, только въ родной литературѣ могъ находить украинскій народъ интересъ къ своей жизни и заботливость о своихъ нуждахъ. Конечно, лишь въ новѣйшее время указанныя задачи поднимаются на уровень сознательно поставленныхъ цѣлей. Но роль орудія въ дѣлѣ національнаго возрожденія, въ зависимости отъ историческихъ условій существованія украинскаго народа, литература играла всегда—даже въ то время, когда не носила еще національнаго своего имени, точнѣе говоря—выступала подъ старымъ національнымъ знаменемъ „русской“ народности. Эта черта въ связи съ вѣшнымъ выраженіемъ ея въ области языка заставляетъ искать корней новѣйшей, въ подлинномъ смыслѣ украинской, литературы далеко назадъ, въ нѣдрахъ сѣдой древности. И въ самомъ дѣлѣ, традиціи ея восходятъ не къ ближайшему только времени, но теряются въ первыхъ моментахъ существованія южно-русскаго государства, восходя къ зачаточнымъ проблескамъ культурной жизни на нашемъ югѣ, прямомъ предшественникѣ въ историческомъ смыслѣ нынѣшней У.

*1. Древній періодъ.* Существоуетъ мнѣніе, что украинская литература возникаетъ лишь съ конца XVIII в. Школьная схема исторіи русскаго языка, способствовавшая распространенію такого мнѣнія, рассматриваетъ всю письменность старой Руси лишь какъ исходный моментъ русскаго языка, продолженіемъ котораго является позднѣйшая письменность московской Руси, выдѣлившая изъ себя впоследствии новую русскую литературу. Однако эта схема справедлива лишь отчасти—въ томъ смыслѣ, что письменность московской Руси, а черезъ нее и новая русская литература дѣйствительно вышли, въ конечномъ счетѣ, изъ старорусскаго языка и притомъ безъ сомнѣнія ближе и тѣснѣе, беретъ свое начало и западно-русская литература XIV—XVIII вв., являющаяся уже прямой и несомнѣнной

предшественницей новой украинской литературы. Письменность старой Руси, общая тремъ литературамъ—русской, бѣлорусской и украинской, — все же органически связана именно съ послѣдней. Зародившись и развиваясь гл. обр. въ Кіевской землѣ, колыбели украинскаго народа, она, естественно, рѣзче всего отобразила въ себѣ черты именно этого народа въ лицѣ его древнѣйшихъ предковъ. Въ старой письменности кіевскаго періода существуютъ черты, рѣзко отличающія ее отъ сѣверной письменности и сближающія именно съ ея подлинниками на кіевской же почвѣ. С. М. Соловьевъ особенно выпукло подчеркнул эти черты въ области лѣтописной литературы. „Тяжель становится для историка,—писать знаменитый русскій ученый,—его трудъ въ XIII и XIV вв., когда онъ остается съ одной Сѣверной лѣтописью... Нѣтъ болѣе живой, драматической формы разсказа, къ какой историкъ привыкъ въ Южной лѣтописи; въ Сѣверной лѣтописи дѣйствующія лица дѣйствуютъ молча; воюють, мирятся, но ни сами не скажутъ, ни лѣтописецъ отъ себя не прибавитъ, за что они воюють, вслѣдствіе чего мирятся; въ городѣ, на дворѣ княжескомъ ничего не слышно,—все тихо: всѣ сидятъ запершись и думаютъ думу про себя; створяются двери, выходятъ люди на плечу, дѣлають что-нибудь, но дѣлають молча“. „Конечно,—поясняетъ это историкъ,—здѣсь выражается характеръ эпохи, *характеръ цѣлаго народонаселенія*, котораго дѣйствующія лица являются представителями; лѣтописецъ не могъ выдумывать рѣчей, которыхъ онъ не слыхалъ, но, съ другой стороны, нельзя не замѣтить, что самъ лѣтописецъ не разговариваетъ, ибо въ его характерѣ отражается также характеръ эпохи, характеръ цѣлаго народонаселенія; какъ современникъ, онъ зналъ подробности любопытнаго явления и однако записалъ только, что „много нѣчто нестроеніе бысть“. Совершенно иначе характеризуетъ Соловьевъ лѣтописи кіевскаго періода: разсказъ южнаго лѣтописца, наоборотъ, отличается обиліемъ подробностей, живостью, образностью, можно сказать—художественностью; преимущественно Волынская лѣтопись отличается особеннымъ поэтическимъ складомъ рѣчи: нельзя не замѣтить

здѣсь вліянія южной природы, *характера южнаго народонаселенія*“. Эта мажорская характеристика южно-русскихъ и сѣверно-русскихъ лѣтописей, которую безъ особой натяжки можно распространить и на другія произведенія, ставитъ вопросъ на надлежащую почву, среди другихъ факторовъ, участвующихъ въ созданіи литературы, выдвигая и мотивъ національный. Отличія національныя, отдѣлившія сѣверъ отъ юга, сказались и на созданіяхъ духа, на литературномъ творествѣ того и другого.

Фактическая сторона литературнаго развитія въ кіевскомъ періодѣ изложена въ другомъ мѣстѣ (см. *Росія — литература*). Здѣсь же мы считаемъ умѣстнымъ отмѣтить лишь тѣ черты, которыя ставятъ древнюю письменность въ связь съ дальнѣйшей литературной традиціей на украинской почвѣ. Носомъ, прежде всего, что въ этомъ періодѣ существовала уже высоко развитая народная поэзія, упоминаніе о которой („бѣсовская пѣсня“, „бѣсовское пѣніе“, „пѣсни мірскія“) и даже нѣкоторые отрывки сохранились въ произведеніяхъ книжнаго происхожденія. Новѣйшими изслѣдованіями Аптоновича и Драгоманова удалось реставрировать нѣкоторые весьма любопытные обломки этой древней поэзіи, особенно въ формѣ такъ называемыхъ „колядокъ“ и „шедрівокъ“, сохранившихся въ устахъ украинскаго народа до настоящаго времени. „На югѣ Руси,—пишутъ упомянутые изслѣдователи,—въ той самой странѣ, гдѣ сосредоточивалась исторія Руси домонгольской, остались яркіе слѣды этой исторіи въ народной поэзіи, хотя и не въ формѣ былыхъ великорусскихъ, но въ формѣ бесспорно глубоко-древней и національной пѣсни“ („Историческія пѣсни Малорусскаго народа“, т. I, 1874). Но не изъ этой яркой и богатой народной поэзіи развилась древняя письменность, — напротивъ, онѣ встрѣтились, какъ враги, какъ представители противныхъ міровоззрѣній и принциповъ, вступившихъ въ ожесточенную борьбу другъ съ другомъ. Книжная письменность, возникшая изъ византійскихъ вліяній и на христіанской основѣ, усвоившая даже языкъ богослужбныхъ, заимствованныхъ отъ южныхъ славянъ, книгъ, отличный отъ языка народнаго, смотрѣла на произведенія на-

родной поэзии, отражающія языческое міровоззрѣніе и міропониманіе, какъ на боготпротивное дѣло, какъ на „бѣсовское пѣніе“, подлежащее искорененію во что бы то ни стало и всѣми доступными средствами. Но—такова уже судьба всякой борьбы съ живой жизнью—сами непримиримые книжники, совершенно безсознательно для себя, подпадали влиянію окружающей обстановки и подчинялись ей до того, что служили образовавшемуся „двоевѣрію“, сами того не замѣчая. Въ своихъ, часто обличительныхъ, произведенияхъ, какъ проповѣди, не говоря уже о всякаго рода историческихъ, природоописательныхъ, беллетристическихъ, какъ переводныхъ, такъ и оригинальныхъ, произведеніяхъ, древніе книжники выражаютъ взгляды и вѣрованія окружающей среды, сохраняютъ мотивы народной поэзии, ея свѣжій духъ и колоритъ, приводятъ часто цѣлыя отрывки изъ нея, составляющіе лучшія страницы древнихъ произведеній. Почти всѣ лѣтописные рассказы о началѣ Кіевского государства являются въ сущности не чѣмъ инымъ, какъ народными преданіями, даже въ лѣтописной передачѣ сохранившими еще черты коллективного творчества. Встрѣчаются очень часто народныя пословицы, поговорки, загадки и даже цѣлыя отрывки народнаго пѣсеннаго творчества, въ которыхъ улавливается, даже въ сухой обработкѣ книжника, ихъ пѣсенный размѣръ, не говоря уже о чисто народныхъ оборотахъ рѣчи, выдающихъ истинное ихъ происхожденіе. Борясь противъ „бѣсовскаго пѣнія“ и той народной почвы, на которой оно выросло, старорусскій книжникъ самъ обѣими ногами стоялъ на этой почвѣ и внѣ ея обнаруживаетъ полное безсиліе, впадая въ византійскій шаблонъ, общія мѣста котораго составляютъ такую яркую противоположность живымъ продуктамъ національнаго творчества.

Очень тѣсную связь обнаруживаетъ письменность этого начальнаго періода съ позднѣйшей украинской литературой и своими формами, образами и идеями, воплощаемыми въ художественныхъ образахъ. Такое произведеніе, какъ „Слово о полку Игоревѣ“, даже въ неисправной сѣверной редакціи настолько ясно обличаетъ свое сходство съ позд-

нѣйшими украинскими „думами“, настолько полно именно украинскаго колорита, что уже первые изслѣдователи „Слова“ не сомнѣвались насчетъ его національной принадлежности; да и самый терминъ „слово“ соответствуетъ позднѣйшему „дума“. Насколько можно судить по вновь найденнымъ произведеніямъ той же эпохи (напр., „Слово о Лазаревѣ воскресеніи“), существовалъ весьма обширный циклъ свѣтской дружинной поэзии, своего рода литературная школа съ высокой техникой, развитыми формами и установившимися литературными традиціями. Къ сожалѣнію, до насъ дошли лишь разрозненные обломки этого дружиннаго цикла, но и они обладаютъ громаднымъ значеніемъ, какъ своего рода мостъ между письменностью княжескихъ временъ и позднѣйшимъ литературнымъ творчествомъ на У. Насколько вообще живо чувствовалась эта связь всегда въ послѣдующее время, показываетъ „Протестанція“ 1621 г., въ которой появившееся уже тогда украинское казачество прямо именуется „останками старой Руси“, предки которыхъ „вмѣстѣ съ Владиміромъ“ приняли отъ Царьградской церкви вѣру христіанскую и *по нынѣшній день* въ этой вѣрѣ родятся, крестятся и живутъ“. Такъ обр. украинское казачество считаетъ себя непосредственными наслѣдниками и продолжателями дѣла кievскихъ князей, несмотря на видимый разрывъ, произведенный татарскимъ нашествіемъ, и явившійся въ результатъ этого культурный застой и оскуднѣніе края. Съ половины XIII в.,—пишетъ Житецкій,—широкое развитіе русскаго слова приостанавливается. Настало глухое время татарщины: духовныя силы народа, дѣйствовавшія прежде, сошли со сцены или устремились на другія цѣли. Литературный трудъ не могъ найти себѣ поддержки въ то суровое время, когда впереди всѣхъ интересовъ съ неотразимою и зловѣщею яркостью стоялъ вопросъ о существованіи, когда преобладающимъ чувствомъ въ народныхъ массахъ было чувство самосохраненія“. Но къ этому глухому времени относится окончательное формированіе украинскаго и великорусскаго языковъ, и литературная дѣятельность на У. вскорѣ возрождается при иныхъ условіяхъ, въ новой поли-

тической обстановкѣ и въ новыхъ формахъ. Въ 1321 г. Киевъ вошелъ въ составъ Литовскаго государства, а въ 1386 г. Литва и Русь соединились съ Польшей. Въмѣстѣ съ новой страницей въ исторіи открывается и новый періодъ литературы, отмѣченный непосредственными влияніями съ европейскаго запада и выступленіемъ на арену культурной дѣятельности новыхъ, чисто демократическихъ, элементовъ въ лицѣ мѣщанства и бессословнаго вначалѣ казачества. Съ новыми элементами входятъ въ литературу и новыя формы содержанія.

II. *Средній періодъ.* Русь Кіевская, съ ея культурными традиціями и достояніемъ, не только вошла равноправнымъ членомъ въ Литовское государство, но сумѣла подчинить своему влиянію и самихъ завоевателей. Языкъ завоеваннаго народа дѣлается языкомъ культуры, языкомъ высшихъ сословій, языкомъ официального дѣлопроизводства и даже дипломатическихъ сношеній—съ Москвою, Крымомъ и Молдавіей, — въ послѣдней онъ также приобрѣлъ значеніе официальнаго органа государственной жизни. На этомъ языкѣ является цѣлый рядъ законодательныхъ актовъ, какъ всевозможныя княжескія грамоты, „Судебникъ“ вел. князя Казимира (1468 г.) и, наконецъ, знаменитый „Литовскій Статутъ“ (1522—1529). Послѣднимъ уже совершенно опредѣленно устанавливался порядокъ, по которому „писарь земскій маеть по-руску литерамы и словы рускими всѣ листы и повывы писати, а не инымъ языкомъ и словы“. По общимъ отзывамъ современниковъ, „Литва квітнеть русичиною“, т. е. русскій элементъ въ его мѣстныхъ формахъ и проявленіяхъ становится главнымъ орудіемъ культурнаго развитія. Возникаютъ типографіи и школы, ютившіяся главнымъ образомъ около появившихся вскорѣ братьевъ. Первая типографія была основана въ Краковѣ *Швайпольтомъ Фіолемъ*, который въ 1491—1493 гг. напечаталъ нѣсколько богослужебныхъ книгъ. Затѣмъ въ 1517—1526 гг. развиваетъ издательскую дѣятельность въ Прагѣ докторъ *Францискъ Скорина*, уже не ограничавшійся перепечаткой церковныхъ книгъ, но намѣревавшійся издавать книги „людемъ посполитымъ къ доброму наученію“. Въ 1566 г. появля-

ются на У. принужденные бѣжать изъ Москвы за литовскій рубежъ“ первопечатники *Иванъ Федоровъ* и *Петръ Мстиславецъ*, основавшіе цѣлый рядъ типографій (въ Заблудовѣ, Вильнѣ, Острогѣ, Львовѣ) и выпустившіе въ свѣтъ знаменитую „Острожскую Библію“ (1580). Типографское искусство благодаря содѣйствію извѣстныхъ менепатовъ (гетманъ Ходкевичъ, кн. Острожскій) и профессиональныхъ издателей (братья Мамоничи) находитъ значительное распространеніе на У. и въ Бѣлоруссіи и оказываетъ громадное влияние на пробужденіе литературныхъ интересовъ. Стремленіе къ просвѣщенію, какъ отзывъ просвѣтительнаго движенія въ Западной Европѣ, выражается въ XVI в. не только основаніемъ школъ, но и усиленіемъ литературной дѣятельности. Черезъ Польшу широкой волной идутъ произведенія западно-европейской литературы въ мѣстной обработкѣ — всевозможныя рыцарскія повѣсти („Книга о Таудале рипери“, „О витезяхъ с книгъ сербскихъ, а злша о славномъ рипери Трысчане, о Анчалоте и о Бове и о иныхъ многихъ витезяхъ добрыхъ“, „Римскія дѣянія“, „Великое Зерцало“, „О трехъ короляхъ“, „Факецыи или жарты польскіе“ и т. п.), французскія *tableaux* и даже переводы новеллъ Боккаччо („Повѣсть утѣшная о купцѣ, который заложился съ другомъ о добродѣтели жены своея“ и др.). Въмѣстѣ съ литературными произведеніями проникаютъ и идеи реформатства въ видѣ соціанства, давшія толчокъ къ переводу священныхъ книгъ на народный языкъ. Первымъ изъ нихъ было такъ называемое „Пересопницкое Евангеліе“ (1566—1561), переведенное „на мову рускую изъ языка болгарскаго“ пересопницкимъ архимандритомъ *Григоріемъ*; затѣмъ появились: печатное изданіе (1580) перевода Евангелія *Василія Тятинскаго*, подобный же трудъ *Валентина Негалевскаго*, оставшійся въ рукописи, „Наука Христіанская“ *Семена Могилы* (1670) и масса такъ называемыхъ „учительныхъ евангелій“, т. е. толкованій евангельскаго текста. Эти переводы и передѣлки предпринимаются съ вполне опредѣленной цѣлью — „барзо простую мовою и діалектомъ“ сдѣлать основы христіанскаго вѣрученія понятными широкимъ массамъ, для которыхъ, оче-

видно, славянскій текстъ представлялъ непреоборимыя трудности. Указанная практическая цѣль, какъ и вообще все движеніе къ просвѣщенію, получили еще новый смыслъ и значеніе, когда возгорѣлась культурно-національная и религіозная борьба съ Польшей. Угроза деполитизаціей заставила національно-сознательное общество того времени сплотиться и напрячь всѣ свои силы въ этой борьбѣ, въ которой ребромъ поставленъ былъ грозный вопросъ—быть или не быть?

Борьбѣ предшествовали извѣстныя политическія обстоятельства и социальныя измѣненія въ общественномъ организмѣ Рѣчи Посполитой: Люблинская политическая унія 1569 года, круговой исходъ высшихъ представителей украинскаго и бѣлорусскаго народовъ отъ вѣры и національности отцовъ, Брестская церковная унія 1596 года, попытки закрѣпощенія украинскаго крестьянства и ограниченія въ правахъ мѣшчанства, выступленіе на защиту родной національности и православія братьевъ и казачества. Въ виду того, что на первый планъ выдвигаются въ то время интересы религіи, вся политическая и социальная борьба въ польскомъ государствѣ приобретаетъ религіозную окраску, до извѣстной степени заслонившую истинный характеръ происходившей борьбы и подчинившую себѣ вопросы просвѣщенія и литературы. Все просвѣдительно-литературное движеніе на Украинѣ съ конца XVI в. проходить подъ знакомъ борьбы православія съ католичествомъ и уніей. Требованиями самозащиты объясняется расцвѣтъ дѣятельности *братствъ* (см.); ими же вызывались основаніе и организація всевозможныхъ школъ, вплоть до наиболѣе извѣстной изъ нихъ—Кіево-могилянской коллегіи, впоследствии—академіи; ими же опредѣлялся и характеръ, содержаніе и до извѣстной степени даже форма литературной дѣятельности на У. На указанной почвѣ здѣсь, начиная съ конца XVI в., развивается обширная полемическая литература, цѣлый рядъ школьныхъ изданій въ видѣ грамматикъ и словарей, хроникъ и лѣтописей, переходящихъ впоследствии въ обширныя историческія работы, а также и литература въ болѣе тѣсномъ значеніи—въ видѣ драмы и вирши.

Полемическая литература конца XVI в. началась литературной борьбой противъ реформы календаря 1581 г., вводившей григоріанское исчисленіе, затѣмъ противъ извѣстной книги іезуита Петра Скарги „*O jedności kosciola bożego*“, вышедшей въ 1577 г., и Брестской унии 1596 г. Православные богословы, группировавшіеся въ то время около острожской академіи, мобилизовали всѣ силы на отстаиваніе православной вѣры и родной національности. Уже въ 1582 г. появляется первый полемическій трактатъ неизвѣстнаго автора: „Посланіе до Латинъ изъ ихъ же книгъ“; въ 1587 г. во Львовѣ вышла „Ключъ царства небеснаго“ *Герасима Смотрицкаго* съ возраженіями противъ календарной реформы, которую авторъ оспариваетъ преимущественно съ практической точки зрѣнія. Богословскую сторону вопроса отъбрасываетъ *Василій Суражскій* („клирикъ острожскій“) въ книгѣ „О единой истинной православной вѣрѣ“ (1588). Особенное оживленіе въ области полемической литературы вызываетъ Брестскій соборъ и анонимная книга Скарги: „Описаніе и оборона събору рускаго берестейскаго“ (1597). На это сочиненіе, представляющее изложеніе событій Брестскаго собора съ уніатской точки зрѣнія, послѣдовала цѣлый рядъ отвѣтныхъ сочиненій съ православной стороны. Подъ заглавіемъ „*Ekthesis*“ изданы были документальныя данныя о соборѣ, которыя послужили затѣмъ фактическимъ основаніемъ для православныхъ полемистовъ. Среди послѣднихъ на первомъ мѣстѣ стоитъ шляхтичъ *Криштофъ Бронскій*, издавшій въ 1598 г. „Апокриенъ албо отповѣдь на книжку о съборѣ Берестейскомъ“ подѣ псевдонимомъ *Христофора Филалета*; произведеніе Бронскаго выдвигаетъ на первый планъ идею демократизаціи церкви, противъ которой, по его мнѣнію, направлена была унія. Ясность изложенія и сильная логика, подкрѣпляемая ѣдкимъ сарказмомъ по адресу „Вашнихъ Милостей“ польской шляхты, производили сильное впечатлѣніе на современниковъ. Рядомъ съ Бронскимъ стоитъ львовскій братчикъ *Юрій Рогатинецъ*, которому приписывается обширная „Пересторога“ (написана около 1605—1609 г.), поставившая себѣ цѣлью выяснить причину упадка „рускаго“ народ-

ности въ краѣ и усматривающая эту причину въ незначительномъ распространѣніи просвѣщенія. Съ другой стороны къ тому же вопросу подходит *Мелетій Смотрицкій*, въ своемъ сочиненіи „*Орѣолобо плачь*“ (1608) остановившійся главнымъ образомъ на измѣнѣ народному дѣлу со стороны высшихъ сословій. Значительной эрудиціей отличается дошедшая до насъ въ рукописи „*Палинодія*“ *Захарія Копытскаго* (около 1619 г.), представляющая апологію православія. Но наиболѣе замѣтной личностью среди православныхъ полемистовъ того времени является *Іоаннъ Вишенскій*, избравшій для своихъ сочиненій форму публицистическихъ „*посланій*“, находившихъ распространѣніе въ рукописяхъ. Въ своихъ произведеніяхъ, которыхъ дошло до насъ около двухъ десятковъ (важнѣйшія—*„Защипка мудраго латынника съ глупымъ русиномъ“*, „*Краткословный отвѣтъ Феодула*“, „*Къ утекшимъ отъ православной вѣры епископомъ*“ и др.), талантливый авторъ рѣзко ставитъ волнующіе современниковъ вопросы, беспощадно обличая князей церкви и защищая права „*хлопа*“. Въ его горячихъ посланіяхъ борьба съ унией была сведена съ высотъ богословскихъ абстракцій на широко-моральныя основанія повседневной жизни; недостатокъ образованія восполнялъ онъ трезвостью взгляда, умѣньемъ подмѣтить отрицательныя стороны современности и неподкупнымъ служеніемъ правдѣ, выразившимся въ страстномъ бичеваніи язвъ современнаго уклада. Говоря словами г. Франка, Вишенскій служилъ „какъ въ неподкупной совѣсткѣ южно-русскаго народа, голось которой, не приноравливаясь къ обстоятельствамъ и рѣзкій, звучалъ очень часто непріятно, иногда черезчуръ строго, но всегда искренно и въ основѣ своей справедливо“. Къ сожалѣнію, послѣ Вишенскаго полемическая литература съ православной стороны быстро клонится къ упадку. Полемическія произведенія, которыя въ видѣ отвзуконъ былой горячей борьбы продолжали выходить и во второй половинѣ XVII в., отличаются уже схоластическимъ направленіемъ, совершенно удаленнымъ отъ жизни и углубленнымъ исключительно въ теологическія тонкости. Таковы произведенія: *Іова Борецкаго* („*Аполлея апологія*“), *Петра*

*Могилы* („*Аѳос* или камень съ пращы истины“), *Иннокентія Гизеля* („*Истинная вѣра*“, на польскомъ языкѣ), *Лазаря Варановича* („*Мечъ духовный*“), *Іоаннкія Галытовскаго* („*Месія правдивый*“), *Стефана Яворскаго* („*Камень вѣры*“), *Цимитрія Туптла-Ростовскаго* („*Розыскъ о расколынической Брынской вѣрѣ*“) и т. д. Замѣтныхъ писателей выставила и противная сторона, вообще не оставлявшая безъ отпора ни одного сильнаго съ какой бы то ни было стороны возраженія православныхъ. На этомъ поприщѣ особенно выдвинулся *Ипатій Поцкій* (с.м.), издавшій нѣсколько трактатовъ: „*Унія албо выкладъ преднейшихъ артикуловъ*“ (1595), „*Ауѳѣры*“ (1599)— отвѣтъ Бронскому, „*Гармонія албо согласіе вѣры*“ (1608). *Мелетій Смотрицкій*, выступавшій на сторонѣ православныхъ, въ послѣдствіи перешелъ въ униатство и опубликовалъ „*Апологію*“ въ защиту униі. Въ полемикѣ принимали также участіе *Веніаминъ Рутскій*, *Іосифъ Шумляинскій* и др.

Уже полемическая литература подчеркивала необходимость широкаго образованія въ цѣляхъ самозащиты вѣры и народности отъ притязаній воинствующаго католицизма и полонизаціи. Новооснованныя школы для болѣе успѣшной борьбы должны были заимствовать у противника его же оружіе, — вотъ почему чисто религіозныя задачи, которыя первоначально ставила себѣ школа конца XVI и начала XVII вв., постепенно замѣняются общеобразовательными. Основаніе школъ и распространѣніе образованія вызвало къ жизни особую школьную литературу, удовлетворяющую чисто практическимъ требованіямъ учебнаго дѣла. Первыми ласточками этой литературы были изданныя въ 1586 г. въ Вильнѣ „*Грамматика словенска языка*“ и львовская— „*Аѳелѳѳс*“. Грамматика доброго гоголиваго еллино-словенскаго языка“ (1591); за ними появились и другія подобныя же изданія: „*Грамматика словенска*“ и „*Наука ку читаню и разумѣнію писма словенскаго*“ (1596) *Лаврентія Зизанія Тустановскаго*, „*Славянская грамматика*“ (1619) *Мелетія Смотрицкаго*, послужившая образцомъ для послѣдующихъ русскихъ грамматикъ и давшая имъ терминологию, которая удержалась до настоящаго времени; „*Лексіконъ*

славено-росскій и именъ Тълкованіе“ (1627) *Памвы Беринды*, „Зерцало Богословія“ (1618) и „Перло многоцѣнное“ (1648) *Кирилла Транквилиона Ставровецкаго*, „Синописъ или краткое собраніе отъ различныхъ лѣтописцевъ“ (1674) *Гизеля*, служившій учебникомъ по исторіи во всей Россіи до самаго XIX ст., и др. Тяжелая школьная схоластика, вощарившаяся въ очагахъ просвѣщенія на У. въ XVII в., вообще наложила сильную печать на всю литературную производительность того и послѣдующаго времени, чрезъ посредство кievскихъ ученыхъ распространившуюся и за предѣлами У.—въ Москвѣ, Молдавіи, Сербіи и т. д. Кромѣ духовной проповѣди (*Лазарь Барановичъ*, *Иоанникій Галаятовскій*, *Антоній Радивиловскій* и др.), современные писатели отдавали дань своему времени въ области *вириш*, имѣвшей такихъ своихъ представителей, какъ *Кассіанъ Саковичъ*, тотъ же *Барановичъ*, *Иоаннъ Максимовичъ*, *Симеонъ Полоцкий* и др. Ихъ громоздкія произведенія подъ болѣе или менѣе замысловатыми названіями („Вертоградъ многоцѣтннй“, „Перло многоцѣнное“, „Обѣдъ душевннй“, „Вечера душевная“ и т. п.) знаменуютъ полный упадокъ литературнаго вкуса и абсолютную безталанность авторовъ, стремившихся фразой и позой замѣнить порывъ искренняго чувства. Горы фоліантовъ, исписанныхъ названными и другими лицами, въ смыслѣ литературномъ представляютъ изъ себя бесплодно затраченный трудъ одинаково и въ области стихотворства и въ области проповѣдничества, весьма часто въ то время смѣшававшихся. Ко всѣмъ неприятнымъ чертамъ напыченнаго витійства и стихолелства присоединилось еще и тяготѣніе къ наградамъ и вспомошествованіямъ, открывшееся со времени воссоединенія У. съ Москвой. „Рубли“ и „соболи“ начинаютъ играть все большую роль во вдохновеніи верховъ литературы того времени, а въ зависимости отъ этого развивается панегирикъ, какъ наиболѣе популярная форма литературной продукціи. Шагъ назадъ по сравненію съ концомъ XVI и началомъ XVII вв. сдѣлала литература и въ отношеніи языка. Академическая наука выработала и ввела въ обращеніе тотъ „словено-русскій“ языкъ, который все болѣе и болѣе

отдалается отъ народнои первоосновы и состоитъ изъ уродливаго смѣшенія элементовъ народнаго украинскаго языка, а также славянскаго и польскаго, будучи въ то же время одинаково чуждымъ каждому изъ названныхъ живыхъ языковъ. Среди удушливой атмосферы этой академической литературы нѣсколько болѣе живой полосой пролегаеть лишь область драматическаго творчества, послужившаго впоследствии тѣмъ живымъ зерномъ, изъ котораго вышла новая украинская литература.

Драматическая форма на У. заимствована черезъ Польшу съ Запада отъ нѣстныхъ духовныхъ *мистерій* и прошла нѣсколько фазъ въ своемъ развитіи. Первымъ этапомъ ея была такъ называемая *школьная драма*, нашедшая пріютъ въ школахъ XVI—XVII вв., которыя въ лицѣ своихъ учителей и учениковъ имѣли готовые кадры и авторовъ и актеровъ. Содержаніе „школьной драмы“ брала преимущественно изъ библейскихъ мотивовъ, разрабатывая ихъ въ схоластическомъ духѣ, полнымъ условностей и ненатуральности, символовъ и аллегорій. Начиная съ 1631 г., когда во Львовѣ была представлена драма *Иоанникія Волковича* „Размышляне о мучѣ Христа Спасителя нашего“, мы имѣемъ цѣлый рядъ подобныхъ же, болѣею частью безымянныхъ, произведеній: „Мистерія страстей Христовыхъ“, „Слово о збуреніи пекла“, „Алексѣй челоувѣкъ Божій“, „Дѣйствіе на страсти Христовы“, „Царство натурн людскої“, „Мудрость предвѣчная“ и т. п. Воспитанники кievской академіи, расходившіеся послѣ воссоединенія Украины съ Москвой въ качествѣ церковныхъ іерарховъ по всей Россіи, и на новыхъ мѣстахъ своего служенія культивировали подобныя же школьныя представленія, содѣйствуя такимъ образомъ распространенію и успѣху „школьной драмы“. Изъ писателей, подвизавшихся на этомъ поприщѣ, особенно былъ извѣстенъ въ свое время *Димитрій Ростовскій* (см.), отъ котораго дошли до насъ: „Успенская драма“, „Грѣшникъ кающійся“, „Ростовское дѣйство“, „Рождественская драма“ и друг. На почвѣ „школьной драмы“ развиваются и начинаютъ входить въ употребленіе діалоги, декламаціи и панегирики въ драматической формѣ по поводу всевозможныхъ



„одолѣній“, „викторій“ и тому подобных высокоотржественныхъ случаевъ. Слѣдующей ступеню въ развитіи драмы была такъ называемая *трагедокомедія*, теорію которой далъ Теофанъ Прокоповичъ въ своей пятикѣ. Трагедокомедія допускаетъ уже чередование высшихъ событій съ низкими и спускается съ заоблачныхъ высотъ „школьной драмы“ на грѣшную землю, хотя все еще тщательнo придерживается условностей классической драмы, въ родѣ знаменитаго „трїединства“. Въ теченіе XVIII в. появился цѣлый рядъ писателей, стяжавшихъ извѣстность своими трагедокомедіями: *Теофанъ Прокоповичъ* („Владиміръ“), *Лаврентій Горка*, *Филовей Лещинскій*, *Теофанъ Трофимовичъ* („Милость Божія, Украину... свободившая“), *Михаилъ Козачинскій*, *Митрофанъ Довгалевскій*, *Георгій Конисскій* („Воскресеніе мертвыхъ“), *Ворлаамъ Ланцевскій* („Трагедокомедія о тшетѣ міра сего“), *Георгій Щербачкій* и др. Нѣкоторые изъ указанныхъ авторовъ берутъ сюжеты почти изъ современной жизни, — такова, напр. упомянутая драма „Милость Божія“, изображающая въ довольно реальныхъ тонахъ возстаніе Хмельницкаго. Но въ исторіи развитія украинской литературы „школьная драма“ и трагедокомедія занимаютъ особо важное мѣсто не сами по себѣ, а потому, что именно онѣ дали, такъ сказать, пріютъ при себѣ произведеніямъ, вносящимъ въ литературу начала художественнаго реализма. Этими произведеніями, вначалѣ состоявшими при драмѣ и лишь впоследствии выдѣлившимися въ самостоятельное цѣлое, были *интермедіи*, или *интерлюдіи* — живыя картинки и сценки изъ жизни, введенныя между дѣйствіями серьезной и, нужно правду сказать, скучной драмы для ея оживленія и возбужденія интереса среди зрителей. Эти „междувброшенныя забавныя игральниці“, которыхъ авторы серьезныхъ драмъ лишь допускали, снисходя къ слабости публики, имѣютъ громадное значеніе въ исторіи развитія литературныхъ традицій и построеній и даже популяризаціи литературы въ массахъ. Доступныя въ силу своего простаго житейскаго содержанія и живого народнаго языка болѣе широкому кругу лицъ, не требующія для своего исполненія сложныхъ техническихъ

приготовленій, не связанныя притомъ стѣснительными требованіями строгой пятники, интермедіи, на ряду съ популярными діалогами и декламаціями, постепенно разрастаются, выходятъ изъ роли второстепенныхъ придатковъ, отдвигаютъ выпрєнную драму на второй планъ и являются зародышемъ той „комедіи нравовъ“, которая занимаетъ такое видное мѣсто въ современной литературѣ. Первые изъ дошедшихъ до насъ интермедій принадлежатъ католическому священнику *Якубу Гиватовичу*. Онѣ были представлены въ 1619 г. на ярмаркѣ въ Каменкѣ. Содержаніе ихъ основано на бродячнхъ анекдотахъ изъ простонародной жизни. Являясь непремѣннымъ придаткомъ къ „школьной драмѣ“, интермедія въ XVIII в. выдвигаетъ уже такого яркаго представителя, какимъ было *Митрофанъ Довгалевскій*, давшій рядъ бытовыхъ картинокъ при драмахъ „Комическое дѣйствіе“ (1736) и „Властотворній образъ челоуѣколюбія Божія“ (1737). Собственно говоря, драма у Довгалевскаго является лишь традиціонной формой, съ которой авторъ не рѣшается разстаться, — центръ тяжести у него перенесенъ на интермедіи, и отсюда оставался одинъ лишь шагъ до полнаго распавенія трагедокомедіи на собственно драму и комедію. Интермедіи пользовались огромной популярностью среди современнаго общества и въ обломкахъ дожили нашего времени въ видѣ простонародныхъ рождественскихъ зрѣлищъ („Коза“, „Царь Максимилианъ“ и др.). Съ другой стороны, онѣ оказали вліяніе и на популярный *вертепъ* — кукольный театр, также представляющій еще и въ настоящее время живую современность. Вертепныя „дѣйства“, построенныя по типу „школьной драмы“ въ видѣ параллельныхъ пьесъ изъ священной исторіи (на сюжетъ Рождества Христова и жестокости Ирода) и живой жизни, являются дальнѣйшей ступеню демократизаціи школьной литературы какъ со стороны содержанія, такъ и со стороны языка — всегда живого, народнаго, блестящаго всеми блесками украинскаго юмора.

По тому же пути демократизаціи и приближенія къ жизни идетъ и *вирша*, стихотворное искусство по правиламъ силлабическаго стихосложенія. Первона-

чально вирша служила лишь украшениемъ болѣе солидныхъ родовъ литературы, въ видѣ надписей, предисловій, панегириковъ и т. п., предшествующихъ даже такимъ изданіямъ, какъ „Острожская Библия“ или „Апокрисисъ“ Бронскаго. Въ XVII в. появляется цѣлый рядъ самостоятельныхъ виршованныхъ произведений: „Ляментъ дому княжати Острозскихъ“ (1603), вирши игумена Виталия (1612), „Вѣзерункъ цють“ (1618), „Втршѣ на жалосный погребъ зацного рыцера Петра Копашевича Сагайдачнаго“ Саковича (1622), „Ляментъ людей побожныхъ“ (1638), „Перло многоцѣнноо“ *Трихвиліона Ставровецкаго* (1646) и друг. Страсть къ стихотворству, прививаемая въ школахъ того времени всевозможными пѣнниками и реториками, переходитъ въ второй половинѣ XVII и первой XVIII в. въ настоящую виршованію, заполняющую, какъ у Барановича или Максимовича, огромныя фоліанты. Появляются сборники образцовыхъ виршей, приуроченныхъ ко всѣмъ случаямъ жизни, и особые специалисты, бравадніи, напр., какъ авторъ „Малороссійской пѣсни объ измѣнѣ Мазепы“, „всѣхъ измѣнниковъ овѣршописати“—оптомъ и на предбудущія времена, или же самому Господу Богу опредѣлившіе соотвѣтственный шляхетскій гербъ, чтобы описать его въ виршахъ (Галытскій). Высшей степени паюнія эта лакейскіи-панегирическая вирша достигаетъ въ произведеніяхъ *Климентія Зиновіева*, монаха мазепинскихъ временъ, или *Заруцкаго*. Но рядомъ съ этимъ официальнымъ, такъ сказать, стихотворствомъ все смѣлѣе поднимаетъ голову истинная поэзія, берущая за образецъ народную пѣсню и тѣсно связанная съ послѣдней. Невѣдомыя пѣвцы пускали въ оборотъ то ѣдку сатиру, то остроумный „жартъ“, то „псалму свѣцкую“, т. е. безыскусственную любовную пѣсенку, и эти произведения находили теплый пріемъ и сердечный откликъ въ народной средѣ, чего не могли достигнуть напыщенный произведенія высокопарной школьной музы. Историческія событія изъ жизни У. также находили своихъ пѣвцовъ—въ историческихъ „думахъ“ и стихотвореніяхъ, изъ которыхъ многіи перешли во всенародное обращеніе и записаны уже въ XIX в. какъ произведенія коллектив-

наго творчества. Правственные и религиозные запросы находили удовлетвореніе въ многочисленныхъ духовныхъ „кантахъ“ и „псалмахъ“, собранныхъ и изданныхъ въ 1790 г. отдѣльной книгой подъ названіемъ „Богогласникъ“. Такъ обр. появляются циклы *рождественскіихъ* и *пасхальныхъ* виршъ, въ сатирической формѣ излагающихъ событія Рождества и Воскресенія Христова; масса лирическихъ стихотвореній, откликовъ на историческія событія („Висипався хміль із міха“, „О Берестечкомъ звыченствѣ“, „Плачъ Малой Россіи о ляхолюбцахъ“, о Палин и Мазепѣ, о разрушеніи Запорожы, о возобновленіи крѣпостныхъ отношеній на Украинѣ и т. д.). Большинство произведений этого рода появлялось анонимно, но имена нѣкоторыхъ авторовъ сохранила литературная традиція, напр., пѣской „пѣснетворки“ *Маруси Чурай* („Ой не ходи, Грицю“), гетмана *Мазепы* („Відна моя голівонько“, „Всі покою ширю прагнуть“, козака *Климовскаго* („Іхав козакъ за Дунай“) и др. Уже вопіиѣ достовѣрна поэтическая дѣятельность слѣдующихъ лицъ: *Якова Семерджинскаго* („Пѣсня свѣтова“), *Захарія Дзюбаревича*, *Лобысевича* (переводъ „Буколикъ“ Вергилія), „славнаго“ *Тамскаго*, „природнаго стихотворца во вкусѣ площадномъ, во вкусѣ Плавговомъ“, по отзывамъ современниковъ, *Антона Головатяго*, священника *Некрашевича* (бытовыя картинки, изложенныя весьма живымъ стихомъ), *Семена Дьявочича* („Разговоръ Великороссін съ Малороссій“) и др. Изъ промежуточныхъ слоевъ, близкихъ, съ одной стороны, къ современному просвѣщенію, а съ другой—не потерявшихъ связей съ народомъ, одушевленныхъ иногда болѣе или менѣе сознательнымъ національнымъ чувствомъ, выходили тѣ произведения, которыя не давали заглухнуть поэтическому творчеству и подготавливали почву для возродившейся въ концѣ XVIII в. украинской литературы. Примыкая одной стороной къ книжной литературной традиціи, другой они входятъ уже въ область новыхъ вѣяній, носившихся надъ У. Характерно въ этомъ отношеніи обиліе именно сатирическихъ произведений („Суплика або замыслъ на попа“, „Про отця Негребецкаго“, сатира на слобожанъ по поводу уничтоженія казацкихъ порядковъ, са-

тира на ищущихъ дворянства лицъ и т. д.), затрагивавшихъ политическіе и социальныя мотивы. Мысль упорно работала, и художественное чувство искало выхода въ національныхъ формахъ, несмотря на крайне неблагоприятныя внѣшнія условія.

Этому способствовала и та историческая литература, которая—задавалась ли она или нѣтъ публицистическими дѣлами—несомнѣнно дѣйствовала въ смыслѣ пробужденія національнаго сознанія. Начавшись всевозможными лѣтописями, казачьими „кроничками“ и „діаріушамъ“ отдѣльныхъ лицъ еще въ литовскомъ періодѣ (записки кіевского мѣщанина Балыки, шляхтича Евлашевскаго, лѣтопись Боболинскаго, „діаріушъ“ Самойла Зорьки, секретаря Хмельницкаго и др.), историческая литература въ XVII в. дѣлаетъ уже попытки прагматическаго изложенія судебъ родного края. Первымъ опытомъ такой работы былъ уже упомянутый нами „Синописієвъ Иннокентія Гизеля. Изъ послѣднѣйшихъ трудовъ нѣкоторые обладаютъ выдающимся интересомъ. Лѣтопись неизвѣстнаго *Слэмовица* (1670-хъ гг.) объективно и съ незауряднымъ литературнымъ талантомъ рассказываетъ о событіяхъ на У. второй половины XVII в. „Дѣйствія презрѣльной и отъ начала Поляковъ травившей небывалой брани Богдана Хмельницкаго, гетмана запорожскаго, съ Поляками“ *Григорія Грабячки* (1710)—интересны какъ сводка лѣтописнаго матеріала, но слабѣе предыдущей лѣтописи въ чисто литературномъ отношеніи. Огромный трудъ *Самойла Величка*—„Сказаніе о войнѣ козацкой зъ поляками чрезъ Зѣновія Богдана Хмельницкаго“ (1720) дѣлаетъ попытку дать исчерпывающій матеріаль о гетманской эпохѣ, рассматриваемый сквозь призму казацкаго патриотизма автора. Рядъ историческихъ произведеній XVIII в. (*Стефана Лукомскаго, Хаменка, Симоновскаго, Рубана, Ригельмана* и др.) заканчивается блестящимъ историческимъ памфлетомъ „Исторія Русовъ или Малой Россіи“, долгое время приписывавшимся Георгію Конисскому, но на самомъ дѣлѣ принадлежавшимъ, какъ полагаютъ изслѣдователи, *Григорію Полетицкѣ*. Авторъ „Исторія Русовъ“ охватываетъ всю исторію У. до конца XVIII в. и трактуетъ ее въ духѣ авто-

номизма, горячаго украинскаго патриотизма и сочувствія къ народнымъ массамъ, отражая взгляды передоваго украинскаго шляхетства XVIII в. Разошедшаяся по У. въ громадномъ количествѣ списковъ „Исторія Русовъ“ благодаря талантливому изложенію, свободолюбивымъ идеямъ и блестящимъ характеристикамъ въ духѣ Тита Ливія оказала сильное вліяніе на послѣдующія поколѣнія украинскаго общества. Это вліяніе можно прослѣдить вплоть до 60-хъ годовъ XIX в., когда начался критическій пересмотръ источниковъ украинской исторіи. Сильное вліяніе, хотя и въ другомъ отношеніи, оказали также своеобразная личность и дѣятельность философа *Григорія Саввича Сковороды* (1722—1794). Воплощеніе иностранствующихъ просвѣтителей, —типъ довольно обычный въ старой У.,—этотъ „гражданинъ всемірный“ съ нравственнымъ ученіемъ и неустаннымъ стремленіемъ къ самопознанію соединялъ и чуткую любовь къ родному краю и народу, прославлялъ вольность („*De libertate*“) и ея „отца“ Хмельницкаго и въ жестокой вѣкъ закрѣпощенія народа отстаивалъ личность въ забитомъ крѣпостномъ. „Барская умность,—писалъ онъ,—будто простой народъ есть черный, видится мнѣ смѣшная“, и онъ теоріей и практикой разрушалъ эту смѣшную „умность“, требуя отъ народа свѣта знанія и человѣческихъ условій существованія. Употребляя макароническій языкъ въ своихъ произведеніяхъ, но по идеямъ приближаясь уже къ новой возрожденной украинской литературѣ, Сковорода стоитъ на рубежѣ двухъ эпохъ, когда старое безповоротно отмираетъ, давъ жизнь новымъ росткамъ. Со Сковородой умерла старая половинчатость, чтобы дать начало уже новой, истинно-народной литературѣ. И послѣ него совершенно понятнымъ представляется появленіе Котляревскаго, соединившаго содержаніе идей Сковороды съ новой оболочкой живого народнаго языка.

Такъ закончился второй періодъ развитія украинской литературы, характеризуемый гл. обр. борьбой отжившихъ формъ съ новыми вѣяніями, „словенорускаго“ языка съ живой народною стихіей. Борьба приходила къ концу, народная стихія оказывалась сильнѣе

искусственного построения и проникала всюду—въ литературу, въ законодательство (универсалъ гетмана Скоропадскаго о переводѣ законовъ „на наше руское нарѣчіе“), въ прикладную и популярную науку („Книжница для господарства“, „Полѣтика свѣцка“ и др.). Но народной стихіи въ XVIII в., кроме указанной внутренней борьбы, пришлось выдержать сильный вѣшній натискъ со стороны русскаго правительства, проникнутаго централизаторскими тенденціями и неуклонно проводившаго ихъ по отношенію къ У., что крайне плачевно отражалось на состояніи литературы. Въ польскія времена У. пользовалась почти неограниченной свободой печатнаго слова, и свобода типографскаго станка входила непремѣннымъ условіемъ при заключеніи договоровъ между казаками и польскими государствомъ (см., напр., Галицкіе пункты гетмана Выговскаго: „гимназія..., коллегія, школы и друкарни, сколько ихъ надобно будетъ, безъ препятствія ставити будетъ волно, и свободно науки отъ правовати, и книги печатати всякіе, и въ преніяхъ о вѣри, толко би безъ поруганія и безъ уразы маестату королевскаго“). Совершенно иной политикой держалась Москва. Уже въ 1627 г. патриархъ Филаретъ издалъ указъ, „чтобы впредь никто никакихъ книгъ литовскія печати не покупали“, и для острастки приказалъ „на пожарѣхъ сжечь“ сочиненія Транквилиона Ставровепкаго. Въ 1672 г. послѣдовалъ новый запретительный актъ съ приказаніемъ конфисковать книги, вышедшія изъ украинскіхъ типографій. При этомъ перепечатка украинскіхъ изданій въ Москвѣ всегда сопровождалась исправленіями языка, очищеніемъ его отъ украинскіхъ особенностей. Въ 1690 г. новое запрещеніе противъ „польскіе и литовскіе печати книгъ“ съ приказаніемъ предать огню первый томъ „Четвѣи-Миней“ св. Димитрія Ростовскаго (Гуптала), а дальнѣйшія изданія ихъ исправлять „по великороссійской грамматикѣ“. Борьба противъ украинскаго языка ведется и въ послѣдующее время то путемъ исправленія книгъ („а малороссійская примрачная рѣченія изъяснительномъ обыкновеннымъ“,—заявляютъ издателя московской перепечатки „Весѣды Іоанна Златоустаго“ въ 1709 г.), то пу-

темъ прямыхъ запретительныхъ актовъ правительственной власти. Итогъ этимъ мѣропріятіямъ былъ подведенъ указомъ Петра I, изданнымъ въ 1720 г.: „*внови книгѣхъ никакихъ, кромѣ церковныхъ прежнихъ изданій, не печатати; а и оныя церковныя старыя книги съ такими же церковными книгами справливать, прежде печати, съ тѣми великороссійскими печатями, дабы никакой розни и особаго нарѣчія въ нихъ не было*“. Этотъ указъ о предварительной цензурѣ спеціально для украинской печати въ слѣдующемъ году былъ дополненъ назначеніемъ цензора въ видѣ особаго „протектора типографій“ и требованіемъ присылки изданій въ синодальную контору „исправленія ради и согласія съ великороссійскими“. Въ теченіе всего XVIII в. происходитъ эта борьба правительства съ вольными типографіями на У., упорно отказывавшимися подчиняться новымъ порядкамъ, и даже съ старыми изданіями путемъ систематической конфискаціи ихъ, изъятія изъ украинскіхъ церквей и замѣны московскими изданіями. Борьба противъ украинскаго языка и вообще украинскіхъ особенностей переносится въ школу и въ церковь, гдѣ спеціальнымъ указомъ введено было чтеніе „голосомъ, свойственнымъ Россійскому нарѣчію“, т. е. великорусскимъ произношеніемъ. Этими мѣропріятіями объясняется, съ одной стороны, крайняя скудость вообще дошедшихъ до насъ украинскіхъ изданій, подвергавшихся, какъ мы видѣли, спеціальному вылавливанію и уничтоженію, а съ другой—полное прекращеніе на У. въ XVIII в. печатныхъ литературныхъ произведеній, замѣнившихся теперь обращеніемъ рукописной литературы. Эти мѣры, отодвинувшія украинскую литературу ко временамъ до-гуттенберговскимъ, не могли, конечно, не отразиться на состояніи литературы, уменьшая, съ одной стороны, ея продуктивность, а съ другой—облегчая доступъ русской книгѣ и содѣйствуя обрусенію, — конечно, лишь тонкаго верхняго слоя, — украинскаго народа. Если къ этому прибавить еще рядъ политическихъ мѣропріятій, имѣвшихъ цѣлью, по словамъ имп. Екатерины II, „легчайшими способами привести къ тому, чтобъ онѣ (иностранческія области, въ томъ числѣ и Украина) обру-

сѣли и перестали глядѣть, какъ волки въ лѣсу“, то получимъ полную обстановку того, при какихъ условіяхъ приходилось существовать украинской литературѣ въ ближайшій предъ возрожденіемъ періодъ времени. Видимый упадокъ литературы былъ первымъ результатомъ отмѣченной политики. Но въ то же время она ставила предъ украинцами ясно вопросъ о будущности родного края, вызывала мѣстный патриотизмъ, питала традиціи прошлаго, усиливала интересъ къ родному языку и произведеніямъ, появившимся на этомъ языкѣ въ ореолѣ запрета. Такъ какъ въ литературномъ смыслѣ почва достаточно уже была подготовлена, то оставалось сдѣлать лишь послѣдній шагъ—отрясти прахъ и стараго, „словено-рускаго словосочиненія“ и надвигавшагося обрусенія и обратиться уже безъ всякихъ колебаній и компромиссовъ къ живой народной стихіи. Этотъ послѣдній шагъ и былъ сдѣланъ Котляревскимъ.

*III. Новый періодъ.* Какъ видимъ изъ предыдущаго, такъ называемое возрожденіе украинской литературы было плодомъ не случайнаго каприза отдѣльных лицъ, а имѣло рядъ объективныхъ предпосылокъ, сводившихся въ концѣ концовъ къ сознанию среди украинскаго общества своей національной обособленности и стремленію использовать это сознание для опредѣленной цѣли служенія родному народу. *Иванъ Петровичъ Котляревскій* (1769 — 1838), „Енеида“ котораго появилась въ 1798 г., конечно, не измыслилъ этого сознанія, а былъ лишь его орудіемъ, дѣйственнымъ проявленіемъ того историческаго процесса, который неуклонно вель къ національному пробужденію всѣхъ негосударственныхъ народностей, въ томъ числѣ и украинской. Близкій по своему происхожденію къ народной средѣ, воспитанникъ демократической въ то время духовной школы, очевидецъ социальныхъ и политическихъ измѣненій на У., ученикъ и послѣдователь Сковороды, Котляревскій сдѣлалъ лишь синтезъ тѣхъ разрозненныхъ фактовъ, которые ложились до его сознанія. Этотъ синтезъ выразился въ томъ, что писатель заговорилъ къ народу на его родномъ языкѣ. И не случайно произошло то, что первымъ произведеніемъ Котлярев-

скаго и всей обновленной украинской литературы была именно сатира. Конечно, идея травестіи классической поэмы внушена ему предшествующими передѣлками Вергилія, въ томъ числѣ и русскою Осипова и Котельницкаго. Но содержаніе украинской передѣлки, но одухотворяющая ее идея, ея глубоко національный характеръ принадлежать всецѣло Котляревскому. Его время давало слишкомъ много матеріала для сатиры; съ другой стороны, интермедіи и сатирическія вирши предшественниковъ Котляревскаго, съ ихъ чисто реалистическимъ отношеніемъ къ религиознымъ и социальнымъ авторитетамъ, послужили готовымъ образцомъ манеры и стиля. И Котляревскій въ своей поэмѣ-сатирѣ свергаетъ съ пьедесталовъ и олимпійскую братію и сильныхъ міра сего, надбѣляетъ ихъ человѣческими пороками и недостатками и въ такомъ обнаженномъ видѣ показываетъ угнетенному изъ угнетенныхъ народу. Уже подобная мысль въ вѣкъ торжественныхъ одъ и чувствительныхъ пасторалей не могла не показаться верхомъ дерзости. Но Котляревскій пошелъ дальше. Стянувъ съ пьедестала верхи современнаго общества, онъ ставитъ на ихъ мѣсто народъ, противопоставляя гнѣбой морали тиранновъ и крѣпостниковъ „мужицкую колючую правду“. Сочувствіе къ народу ярко пробивается уже въ „Енеидѣ“, хотя и замаскированное безпощаднымъ смѣхомъ и бытовыми подробностями. Но въ драматическихъ произведеніяхъ Котляревскаго, въ безсмертной „Наталкѣ-Полтавкѣ“ и „Моисей-Чарівникѣ“, высокое гражданское чувство поэта выступаетъ уже въ неприкрашенномъ видѣ. Въ столкновеніяхъ народа съ представителями социально-враждебныхъ и национально-чужихъ элементовъ сочувствіе автора всецѣло на сторонѣ перваго. И въ этомъ непреходящемъ значеніи Котляревскаго и секретъ его величайшаго успѣха, который приобѣлѣ не личное только, но и національное значеніе. Своимъ благороднымъ починомъ Котляревскій показалъ, какъ и о чемъ слѣдуетъ говорить съ народомъ, и этимъ открылъ широкіе пути и перспективы для продолжателей своего великаго дѣла. Появленіемъ сильнаго таланта, одушевленнаго идеями гуманизма

и демократизма, дѣло національнаго возрожденія украинскаго народа было поставлено на прочный фундаментъ. Правда, манера Котляревскаго представляла и большую опасность увлеченія чисто внѣшнимъ комизмомъ. что и сказалося на пѣсняхъ его послѣдователей (*Вълецькій-Носенко, Корсунъ, Кореницькій, братья Писаревскіе, С. Александровъ, Дмитрашко* и др.). Они не поняли задачи Котляревскаго въ полномъ объемѣ и не оказались на высотѣ его почта, усвоивъ лишь чисто внѣшнія черты бесмертной „Енеиды“ и направившись по пути безпредметнаго зубобкачества. Но и среди ближайшихъ послѣдователей отна украинской литературы найдется нѣсколько почтенныхъ именъ (*К. Пузына, В. Гоголь, Тополя, Кухоренко*), достойныхъ вниманія историка литературы. Въ области драмы и отчасти стихотворной поэзіи назвавшіе писатели пошли за Котляревскимъ, усвоивъ его реалистическую манеру и сочувственное отношеніе къ народу.

Выступленіе Котляревскаго совпало съ пробужденіемъ интереса къ народности, вызваннаго романтическимъ направленіемъ въ литературѣ, а также съ первыми проявленіями національнаго возрожденія среди славянскихъ народовъ. На У. появляются первыя этнографическія записки и изданія народныхъ пѣсень (дѣятельность *Доленги-Хойаковского*, сборники пѣсень кн. *Цертелева* и *Максимовича*, грамматика *Паловскаго*), а это, въ свою очередь, усиливаетъ вниманіе къ духовному творчеству украинскаго народа. Въ польской литературѣ возникаетъ такъ называемая *украинская школа* (*Мальчевскій, Гоцимскій, Б. Зальтскій, Падурра* и др.; см. XXXII, 631/33), въ русской громадное впечатлѣніе производятъ украинскіе рассказы Гоголя, вызвавшіе цѣлый рядъ подражаній. Естественно, что все эти обстоятельства въ конечномъ счетѣ служили на пользу украинской литературѣ, создавая вокругъ нея особую сочувственную атмосферу и возбуждая ея предствителей къ соревнованію. Въ 20—30-хъ годахъ XIX в. появляется уже цѣлый кружокъ писателей, группировавшихся преимущественно въ Харьковѣ, гдѣ былъ основанъ первый на территоріи У. универ-

ситетъ, усердно сотрудничавшихъ въ харьковскихъ изданіяхъ (журналы — „Харьковскія Извѣстія“, „Украинскій Вѣстникъ“, „Украинскій Журналъ“; альманахи — „Украинскій альманахъ“, „Запорожская Старина“, позже „Сніп“, „Молодикъ“). Этотъ кружокъ отчасти продолжаетъ сатирическую манеру Котляревскаго, отчасти усваиваетъ уже новое романтическое направленіе, господствовавшее въ сосѣднихъ литературахъ. Первымъ продолжателемъ дѣла Котляревскаго въ украинской литературѣ былъ профессоръ харьковскаго университета *П. П. Артемовъ-Гулакъ* (1790—1866), сатирическая сказка котораго „Пан та собака“ сразу создала ему широкую популярность среди читающей публики. Это была ѣдкая сатира на крѣпостные порядки, написанная съ большимъ мастерствомъ и силой, которыхъ авторъ не достигалъ уже въ послѣдующихъ своихъ сатирическихъ произведеніяхъ („До Пархома“ и др.). Въ романтическомъ духѣ Артемовскимъ-Гулакомъ написаны „Рибалка“, „До Любки“ и нѣсколько масторскихъ переводовъ. Артемовскій-Гулакъ, впрочемъ, не отличался плодовитостью и пережилъ свою литературную славу, обратившись въ старости къ quasi-патриотическимъ изліаніямъ въ стихотворной формѣ. *Л. Н. Боровиковскій* (1811—1889), начавшій съ подражанія „Свѣтлапѣ“ Жуковскаго („Маруся“), далъ нѣсколько переводныхъ и оригинальныхъ стихотвореній и книгу басенъ („Байки и прибаютки“, 1852), между которыми встрѣчаются очень удачныя по своему остроумію и мѣткости характеристикъ и выраженій. Настоящимъ создателемъ басеннаго жанра въ украинской литературѣ нужно считать *Е. П. Гребенку* (1812—1848; см.). Этнографъ *А. Л. Метлинскій* (1814—1870), вѣстный болѣе подъ псевдонимомъ *Амвросія Могила*, является въ самомъ дѣлѣ пѣвцомъ могилъ, степи и романтическаго прошлаго У. Безнадежной грустью и тоской вѣетъ отъ его стихотвореній („Гетьманъ“, „Степъ“, „Смерть бандуриста“, „Гулянка“ и др.), онъ весь въ прошломъ, которое привлекаетъ его своей таинственностью и поэзіей; въ современности онъ видитъ главнымъ образомъ отрицательныя стороны и — что всего болѣе поэту — забвеніе славнаго,

окруженного привлекательной дымкой, прошлого. „Думки і пісні та ще дещо“ Метлицькаго являлись наиболѣе, быть можетъ, романтической книгой во всей украинской литературѣ. Дань романтизму отдалъ въ молодости и знаменитый историкъ *Н. И. Костомаровъ* (1817—1885), пылавшій свою литературную дѣятельность въ качествѣ украинскаго писателя подъ псевдонимомъ *Геремія Галки*. Но художникъ въ своихъ историческихъ монографіяхъ, онъ является слишкомъ историкомъ въ своей поэзи, посвящей черты излишней разсудочности („Еллада“, „На добра-ліч“, „Зорі“), которая переходитъ иногда въ чисто программныя построения („Славянамъ“). Болѣе интереса представляютъ драматическія произведенія Костомарова на историческія темы („Сала Чалій“, „Переяславська ліч“), въ которыхъ авторъ разрѣшаетъ коллизіи между личными чувствами и общественнымъ долгомъ. Цѣлая плеяда второстепенныхъ поэтовъ появляется уже въ 40-хъ годахъ, помѣщая свои произведенія главнымъ образомъ въ альманахахъ: „Ластівка“ (1841), „Сніг“ (1841) и „Молодикъ“ (1843—1844). Изъ нихъ болѣе замѣтны—пѣвецъ безнадежной любви *В. Н. Зибѣла* (ум. въ 1869 г.), симпатичный лирикъ съ порывомъ вмесѣ *М. Н. Петренко* (род. въ 1817 г.), авторъ сентиментальныхъ романсовъ *А. С. Аврамычевъ-Чурбинскій* (1817—1875) и талантивый бытовикъ *М. М. Мижаровскій* (1783—1846). Но все они промелькнули какими-то метеорами на литературномъ небосклонѣ, не успѣвъ оставить послѣ себя прочныхъ слѣдовъ, кромѣ нѣсколькихъ популярныхъ до настоящаго времени романсовъ. Можетъ быть, это отчасти объясняется и тѣмъ, что въ 40-хъ гг. восходить уже яркая звѣзда Шевченка, въ лучахъ которой такъ легко было утонуть второстепеннымъ дарованиямъ.

Къ первымъ же десятилѣтіямъ XIX в. относятся и успѣхи въ сознаніи и развитіи украинской художественной прозы, яркіе образцы которой встрѣчаются уже въ произведеніяхъ Артемьевскаго-Гулака и Гребенки. Истиннымъ создателемъ этого рода литературы на Украинѣ по справедливости считается *Гр. Ф. Квитка-Основьяненко* (1778—1843), „Малороссійскія повѣсти“ котораго вышли въ свѣтъ въ 1834 г. и хронологически должны

быть поставлены во главѣ пародописательныхъ повѣстей міровой литературы, опередивъ и крестьянскіе очерки *Жоржъ Занда*, и „*Dorfgeschichten*“ Ауэрбаха, и рассказы изъ народной жизни *Гринг-ровича* и *Турчюновъ*, не говоря уже о польскихъ писателяхъ. Квита, который началъ свою литературную дѣятельность рассказами на русскомъ языкѣ, совершенно сознательно обращается впоследствии къ родному языку, сформулировавъ предъявляемыя имъ къ литературѣ требованія въ афоризмѣ: „якъ говоримо, такъ і писати треба“. „Мы должны, — писалъ Квита Максимовичу, — пристыдить и заставить умолкнуть людей съ чуднымъ (т. е. страннымъ) понятіемъ, гласно проповѣдующихъ, что не должно на томъ языкѣ писать, на коомъ 10 милліоновъ говорятъ, который имѣеть свою силу, свои красоты, неудобозъяснимыя на другомъ, свои обороты, юморъ, иронию и все какъ будто у порядочнаго языка“. Помаверъ Квита принадлежитъ къ числу писателей, на первомъ планѣ ставившихъ „чувствительность“, „трогательность“ литературныхъ образовъ, которую нужно, впрочемъ, отличать отъ слащавой сентиментальности, и подчинявшихъ литературу художественный талантъ Квитки удерживаетъ его, впрочемъ, отъ излишествъ въ этомъ направленіи, въ особенности въ его юмористическихъ произведеніяхъ („Салдацкій патротъ“, „Кюнопська вільма“, „На пушання якъ закъязано“ и др.). По содержанию повѣсти Квитки изображаютъ обыкновенно столкновеніе какого-либо нравственнаго принципа съ условіями окружающей дѣйствительности („Перекотиполо“, „Маруся“, „Добре роби, добре й буде“, „Щира любов“, „Къ зирь-дівка“ и т. п.), при чемъ послѣднія рисуются чрезвычайно мрачными красками, хотя и не возводятся къ основной причинѣ всѣхъ неурядицъ современности. Совершенно неудачны поэтому публицистическіе опыты Квитки („Листи до любезнихъ земляків“), что обусловливается основнымъ пунктомъ его міровозрѣнія—пренебреженіемъ къ социальнымъ условіямъ и перенесеніемъ общественныхъ вопросовъ исключительно въ сферу личной морали. Этотъ основной недостатокъ сказывается и въ

художественных произведений Квитки, поскольку он бросает кисть художника и берется за перо морализатора. Но в общем произведения Квитки составляют цѣную страницу въ исторіи украинской литературы, соединяя гуманное содержаніе съ художественной формой.

Первые шаги возрожденной украинской литературы нашли скорѣе отзывъ и въ зарубежной У.—въ тѣхъ частяхъ Украинской земли, которыя вошли въ составъ сосѣдней, Австро-Венгерской, имперіи, т. е. въ Галичинѣ, Буковинѣ и Угорщинѣ. До раздѣловъ Польши Галичина жила общей культурной жизнью со всей У., и бывали моменты (конецъ XVI в.), когда именно она выдвигала наиболѣе замѣтныхъ культурныхъ работниковъ и служила своего рода центромъ просвѣтительнаго движенія на У. По мѣрѣ передвиженія послѣдняго въ область Подпировья, Галичина постепенно приходитъ въ упадокъ и значительно отстаетъ въ своемъ развитіи. Начало XIX в. принесло національное возрожденіе У., здѣсь застаютъ еще въ полной силѣ обломки уже пережитаго прошлаго — „словено-русское словосочиненіе“ и схоластическое содержаніе въ сферѣ науки и литературы, погубившіе, между прочимъ, такой крайне важный починъ, какъ „рускій“ (т. е. малорусскій, украинскій) университетъ во Львовѣ въ концѣ XVIII в. Но къ 30 годамъ XIX в. отголоски общеславянскаго, а съ произнесеніями украинскихъ писателей и украинскаго, возрожденія достигли и Галичины и вызвали здѣсь сознаніе кровной близости къ возрождающейся У. Возникаетъ интересъ къ народной жизни, сказавшійся на первыхъ порахъ и здѣсь изданіемъ произведеній народнаго творчества (*Wacław z Oleska*, „Pieśni polskie i ruskie ludu Galicyjskiego“, 1833; *Łoziński* „Ruskoje wosile“, 1835; *Żegota Pauli*, „Pieśni ludu Ruskiego w Galicyi“, 1839—1840) и попытками литературной дѣятельности на народномъ языкѣ. Въ началѣ 30-хъ годовъ украинская молодежь, воспитывавшаяся въ львовской духовной семинаріи, уже опредѣленно высказывается за употребленіе народнаго языка во всѣхъ областяхъ публичной жизни и за замѣну имъ господствовавшаго до того времени языка поль-

скаго. Во главѣ движенія становится талантливый лирикъ *Маркіянъ Шашкевичъ* (1811—1843), быстро собравшій вокругъ себя группу лицъ подобнаго же настроенія, среди которой выделяются: *Яковъ Головацкій* (1814—1888), *Иванъ Вагилевичъ* (1811—1866), *Николай Устѣяновичъ* (1811—1885), *Антоній Могильницкій* (1811—1873) и др. Въ 1837 г., послѣ весьма продолжительныхъ цензурныхъ мытарствъ, выходитъ въ Будапештѣ и первое изданіе этого кружка молодежи—„Русалка Днѣстровая“, содержаніе которой составляли произведения Шашкевича, Головацкаго и Вагилевича, а также собранный ими цѣнный этнографическій матеріалъ. Въ виду новыхъ гоненій со стороны австрійскаго правительства и высшего униатскаго духовенства, обрушившихся на издателей, движеніе затихаетъ и едва теплится въ продолженіе 40-хъ годовъ, чтобы вспыхнуть съ новой силой во время „весны народовъ“ 1848 г. Признанные въ 1848 г. официально отдѣльными народомъ, галицкіе украинцы вначалѣ обнаруживаютъ значительную энергію въ культурно-просвѣтительной и литературной дѣятельности (просвѣтительнаго общества, пресса), но наступившая въ началѣ 50-хъ годовъ въ Австрій реакція быстро сводитъ на-нѣтъ эти слабыя ростки общественности и въ качествѣ противовѣса вызываетъ такъ называемое москофильское движеніе, тяготящее къ официальной Россіи и обрусѣнію. Впрочемъ, въ 60-хъ и 70-хъ годахъ Галичина восстанавливаетъ утраченные были связи съ У. и входитъ въ общее русло ея литературнаго движенія.

Такъ обр. въ теченіе первыхъ десятилѣтій XIX в. украинское національное возрожденіе, выразившееся, по условіямъ времени, почти исключительно въ литературной дѣятельности, охватываетъ всю украинскую территорию и достигаетъ значительныхъ успѣховъ. Представители этого движенія черпали свои силы гл. обр. изъ словесъ, по условіямъ своей жизни близкихъ къ народу,—духовенства и мелкопомѣстнаго дворянства. Закрѣпощенный народъ пока молчалъ. Этимъ объясняется, что украинская литература первыхъ десятилѣтій XIX в., при всемъ свѣдѣннѣ гуманизмѣ, демократизмѣ и радикализмѣ въ сферѣ личныхъ отношеній, почти лишена поли-



тических мотивов и останавливается на полдорогѣ въ социальныхъ вопросахъ, ярко бичуя отдѣльныя проявленія социального неустройства, но избѣгая дѣлать общіе выводы, не затрагивая всей системы общественныхъ отношеній. Личность крестьянина, главного носителя украинской національности, первые украинскіе писатели не только реабилитировали въ глазахъ современнаго общества, но и поставили ее въ нравственномъ отношеніи на пьедесталѣ (Квитка), но за страданіями личности они не видѣли страданій класса, всей закрѣпощенной и угнетенной массы, которая безпомощно билась въ тискахъ политическаго и социального уклада. Съ этой стороны продолжатели Котляревскаго пошли даже назадъ, такъ какъ ни одинъ изъ нихъ, за исключеніемъ Артемовскаго-Гулака, не отважился на такой рѣзкій протестъ противъ общаго строя, какимъ дышитъ „Енеїда“. Лойялизмъ харьковско-полтавской группы писателей за виситъ такимъ образомъ отъ той среды, изъ которой черпала свои силы и послѣдователей эта группа. Дѣло радикально измѣняется, какъ только на аренѣ литературы появился такой подлинный сынъ закрѣпощеннаго народа, какимъ былъ Шевченко.

*Тарасъ Григорьевичъ Шевченко* (1814—1861) не только зналъ народную жизнь, но на своей собственной спинѣ испыталъ все ужасы этой жизни. Вырвавшись на волю только благодаря счастливой случайности и исключительной одаренности, онъ вноситъ въ свою литературную дѣятельность рѣзкую социальную окраску и попадаетъ въ коллизію съ николаевскимъ режимомъ, на опытѣ такимъ образомъ получивъ и политическое воспитаніе въ видѣ десятилѣтней ссылки, сопровождавшейся солдатской муштровкой дореформеннаго, замѣтимъ, типа. Неудивительно поэтому, что его непреклонная муза съ чрезвычайной силой геніальнаго дарованія обратилась противъ первопрічины всего социального и политическаго нестроенія. Хорошую школу политическаго воспитанія дало ему еще до ссылки Кирилло-Мееодіевское общество съ его демократически-республиканской и федералистической программой, основанной на равенствѣ людей и народовъ и отрицаніи всяческаго

насилія. Разгромленное въ самомъ началѣ своей дѣятельности, оно тѣмъ не менѣе успѣло заложить въ воспримчивой душѣ поэта теоретическія основы новаго міровоззрѣнія. И въ результатѣ—вдохновенная пѣсня-протестъ, голосъ измученнаго народа, гнѣвное обличеніе „людей неситихъ“, равное которому по силѣ едва ли найдется въ мировой литературѣ, горячій призывъ къ обновленію и братству, несокрушимая надежда на конечное торжество правды на землѣ. И все это въ чарующей формѣ пластически-яснаго, музыкальнаго стиха и языкомъ, достигшимъ недостижимой дотоле степени совершенства подѣ рукой истиннаго мастера слова. И если Котляревскій былъ отцомъ и родоначальникомъ новой украинской литературы, то геніальному творцу „Кобзаря“ принадлежитъ еще болѣе почетная роль—реформатора, выдвинувшаго родное слово въ русло общечеловѣческаго теченія, создавшаго изъ мѣстнаго, провинціальнаго творчества новую литературу мирового значенія. И правъ былъ, можетъ быть, не вопліявъ созанавъ всего значенія своихъ словъ, Аполлонъ Григорьевъ, когда говорилъ о Шевченкѣ, какъ о „*послѣднемъ* кобзарѣ и *первомъ* великомъ поэтѣ новой великой литературы славянскаго міра“: съ Шевченкомъ закончилась для украинской литературы періодъ юношеской, такъ сказать, незрѣлости и открылся путь неограниченныхъ возможностей, принадлежавшихъ всякому истинно-художественному слову. Послѣдній — и первый, конецъ — и начало, Шевченко геніальной интуиціей, съ истинно пророческой прозорливостью угадываетъ настоящій путь развитія для родного слова и направляетъ его по данному пути. Это чувствовали уже современники, предъ которыми Шевченко развернулъ „странную“, по ихъ отзывамъ, захватывающую глубину народнаго творчества, и такое ощущеніе неизмѣрности остается и теперь при чтеніи нестарѣющей книги подѣ краснорѣчивымъ для украинца названіемъ „Кобзарь“ (народный пѣвецъ). И сильныя драмы челоуѣческой личности („Катерина“, „Наймичка“ и другія поэмы перваго періода), и широкія картины прошлаго, борьба за свободу („Гайдамаки“, „Тарасова ніч“, „Іван Підкова“, „Гамалія“), и новые за-

просы родного края („До живих, і мертвих“... „На вічну пам'ять Котляревському“. „До Основ'яненка“), и общеполитическія условія Росіи („Сон“, „Кавказ“, „Юродивий“), и мучи рабства, и новыя мучи разлуки съ родиной, одиночества, постепеннаго увяданія чловѣческой личности, и тихая идиллія („На великдень на соломі“, „Вечір“, „Ідосі снитися“), и нарушающее эту идиллію насиліе („Як би ви знали, паніччї“), и красочныя картины природы, и бурныя переживанія чловѣческой души.—это лишь часть охваченных могучимъ дарованіемъ Шевченка темъ, самый перечень которыхъ занялъ бы слишкомъ много мѣста. Онъ подобенъ изображенному имъ же про року, у котораго

Невже той Дніпро широкий  
Слова його лились текли  
І в серце падали глибоко  
І ніби тим огнем пекли  
Холодні душі

(подобно широководному Днѣпру. слова его лились, текли, глубоко проникали въ сердца, чтобы огнемъ испепелить холодныя души). Не заботясь о формѣ, Шевченко дѣйствительно умѣлъ найти подходящее всегда пламенное слово, „щоб людямъ сердце розтопило“. Велико, всепрощающее, любящее даже въ ненависти сердце обнаруживается въ каждой строкѣ „Кобзаря“; чловѣкъ въ лучшемъ значеніи слова, „апостоль правды“ глядитъ со странной великой книги; благороднѣйшій патріотъ и народолюбецъ говорить то эгими скорбными пѣснями, то негодующими обличеніями, то торжественными гимнами правдѣ, достигающими иногда чисто пророческаго паоса. Муза Шевченка не только, по выраженію Костомарова, „раздирала завѣсу народной жизни“, но, подобно воспѣтому въ поэмѣ „Кавказ“ Прометею, осіяла эту жизнь божественнымъ огнемъ самосознанія. Понятенъ поэтому тотъ ореолъ, которымъ окружены личность и произведенія Шевченка на У.: для нея онъ не только великій поэтъ, но, говоря словами Кулиша, „звукъ трубы архангела, зовущей къ воскресенію“, или, если хотѣть, непреложное свидѣтельство уже совершившагося національнаго воскресенія.

„Послѣдній кобзарь и первый поэтъ новой литературы“, Шевченко былъ геніальнымъ завершеніемъ всего предше-

ствовавшаго хода развитія украинской литературы и въ то же время исходнымъ пунктомъ ея дальнѣйшаго движенія, источникомъ, изъ котораго вышло въ сущности все украинское литературное творчество послѣдующаго времени. Шевченкомъ исторія подвела итогъ предъидущей работѣ мысли и художественнаго творчества на Украинѣ и этимъ итогомъ создала новый фундаментъ для будущаго. Не только на внутренней исторіи украинскаго слова отразилась дѣятельность Шевченка, но и внѣшнія условія она короннымъ образомъ измѣнила. Она приобрѣла украинскому народу много друзей, испытавшихъ могучее вліяніе вдохновеннаго слова, но привлекла также и вниманіе враговъ. Съ Шевченка, съ тѣсно съ нимъ связаннаго Кирилло-Меодіевскаго общества начинается для украинской литературы новый періодъ утѣшеній, которая, подогрѣваясь въ 1863, 1876, 1882 гг., благополучно дожидли до 1905 г. и возродилась съ первыхъ же дней великой европейской войны. Имя Шевченка даже по истеченіи 50 лѣтъ со дня его смерти забрызгивалось грязью, произведенія его подвергались и подвергнутся прослѣдованію даже въ то время, когда обычно писатели или покрываются забвеніемъ или переносятся въ Пантеонъ. Для Шевченка не существуетъ днаности, его „прогрѣшенія“ еще не покрыты истекшимъ со дня его смерти срокомъ, и современное украинство не только пользуется свѣтомъ его генія, но и несетъ на себѣ всю тяжесть ненависти, возбуждаемой среди темныхъ силъ лучами его свѣтлага имени.

Послѣ подъема 40-хъ годовъ, окочившагося катастрофой 1847 г., наступили мрачныя 50-е годы, когда украинская литература какъ бы исчезла съ лица земли. Новый расцвѣтъ ея наступилъ лишь вмѣстѣ съ началомъ новаго царствованія, освобожденіемъ Шевченка и сосредоточеніемъ въ Петербургѣ кружныхъ литературныхъ силъ, во главѣ которыхъ сталъ Кулишъ. Это оживленіе, сопровождавшееся притокомъ свѣжихъ литературныхъ дарованій къ украинскимъ органамъ („Основа“, „Черниговскій Листокъ“) и энергичной просвѣдательной работой на мѣстахъ, продалжалось, впрочемъ, недолго. Уже 1863 г., подарившій украинскую литературу из-

вѣстнымъ запротитольнымъ циркуляромъ министра внутряннихъ дѣлъ Валуева, уничтожилъ зародыши украинскій просы и популярной литературы, разгналъ литературныхъ работниковъ, лишивъ ихъ постоянного пріюта, и вѣзвалъ помилі, почти десятилѣтній аптрактъ въ развитіи литературы и общественнойности. Тѣмъ не менше свѣтлый промежутокъ 60 хъ годовъ оставилъ замѣтный слѣдъ въ украинской литературѣ, выразившійся прежде всего появленіемъ новыхъ литературныхъ работниковъ.

Во главѣ ихъ стоялъ, какъ отмѣчено, *П. А. Кулишъ* (1819—1897), чрезвычайно дѣятельная, энергическая, разносторонняя, но, къ сожалѣнію, малоустойчивая, безпокойная, мягущаяся натура: типичный литераторъ, но совершенно безпомощный въ политъ къ, которой однако очень часто подчинять свои литературные взгляды. Оставленное Кулишемъ литературное наследіе очень велико: стихотворные сборники, рассказы и повѣсти („Черна рада“ и др.), историческія и литературныя изслѣдованія, этнографическія изысканія („Записки о Южной Руси“), переводы (Библия, драмы Шекспира, поэмы Байрона, Гете и др.), публицистика. Вездѣ онъ вносилъ очень много литературной техники, часто въ ущербъ художественной искренности и непосредственности, и еще больше специфическаго, ему одному свойственнаго субъективизма. Лучше всего удавалась Кулишу лирика и проникнутыя лическимъ элементомъ повѣсти („Орися“, „Дѣвоче сердце“ и др.). Но зато для развитія языка большое значеніе имѣюгъ его историческія, первый на украинскомъ языкѣ, романъ „Черна рада“, научныя изведенія и часто мастерски выполненные переводы мировыхъ писателей. *А. П. Стороженко* (1805—1874), талантливый рассказчикъ, обладавшій недожипнымъ юморомъ („Голка“, „Руси“, „Закоханый чорт“), но неглубокій, былъ рѣдкимъ гостемъ въ литературѣ, которая поэту не использовала вполне его дарованія. Къ тому же широко задуманное и лучшее изъ произведеній Стороженка, поэма „Марко прѣклягий“, осталось незаконченнымъ, хотя и въ такомъ видѣ представляетъ большую художественную цѣнность. Го-

раздо выше не только въ художественномъ, но и въ общественномъ отношеніи стоятъ произведенія—„народні оповданія“—*Марка Вовчка*,—подъ этимъ „загадочнымъ“ псевдонимомъ скрывалась *М. А. Марковичъ* (1834—1907), не чуждая вносѣдствіи и русской литературѣ. Выступленіе ея въ концѣ 50 хъ годовъ съ рядомъ рассказовъ изъ жизни крѣпостныхъ произвола настоящей фуроръ яркими картинами отживающаго быта, свѣжей, безпретенціозной манерой письма и прекраснымъ народнымъ языкомъ („Лоданиця“, „Оларка“, „Викуп“, „Институтка“, „Козачка“, „Отепъ Андрій“ и др.). Впослѣдствіи Марковичъ перешла къ сказочнымъ и легендарнымъ сюжетамъ („Довѣть братів“, „Кармалюк“, „Чоргова пригода“), значительно уступающимъ по обработкѣ ея первымъ произведеніямъ. Лучшими созданіями Марковичъ, вообще умѣвшей изображать среднихъ людей, являются ея жепекіе образы—съ тихой покорностью судьбѣ, съ терпѣніемъ и любовью несущіе тяжелый жизненный крестъ и приносящіе все въ жертву любимому человѣку. Какъ мастерь художественной прозы, Марковичъ остается до сихъ поръ по превзойденной въ украинской литературѣ, несмотря на массу подражателей. Безвременно угасшій *А. П. Свидницькій* (1834—1871) пошелъ дальше по пути разработки украинской повѣсти. Его о инетвенное полное законченное произведеніе—семейная хроника „Люборщички“—обнаруживаетъ сильный талантъ бытописателя; картины изъ жизни духовенства и старой бурсы выполнены въ этой повѣсти съ большимъ художественнымъ размахомъ и реализмомъ. Плодовитый *А. Я. Конисскій* (1836—1900) одинъ изъ первыхъ обратился къ тому оскудѣнію украинской деревни, которое явилось слѣдствіемъ несовременности крестьянской реформы 1861 г. Переходной періодъ народной жизни напелъ въ рассказахъ Конисскаго вдумчиваго наблюдателя и талантливаго изобразителя („В день святой волі“, „Прогостант“, „Наймичка“ и др.), точно такъ же какъ и появленіе новыхъ видовъ эксплуатаціи деревенскаго населенія („Козарський лапок“, „Грошолубка“), благодаря своей темнотѣ лишеннаго всякихъ средствъ самозащиты. Гораздо слабѣе повѣсти и рассказы Ко-

нисскаго, въ которыхъ онъ стремится „уловить моментъ“, дать типы „новыхъ людей“ („Передъ світомъ“, „Семен Жукъ“, „Юрій Горовенко“, „Непримиренна“, „Гришника“ и др.): они слишкомъ тенденціозны и не могутъ идти въ сравненіе съ безпретенціозными психологическими этюдами того же автора („Гришник“, „Порваніе струни“, „Хоча б була постати дожала“, „Дід Евмон“ и др.). Въ большинствѣ не совѣзмъ удачны и стихотворенія Конисскаго: кромѣ лирическихъ откликовъ на собственныя переживанія („Скорбні пісні“), они проникнуты морализаторствомъ и тенденціозностью. Большимъ успѣхомъ въ свое время пользовались публицистическія сочиненія Конисскаго, а написанная имъ біографія Шевченка („Тарас Шевченко-Грушівський“, т. I и II, Львів, 1898—1901, есть русскій переводъ, Олесса, 1898) остается лучшей и наиболѣе полной до настоящаго времени. *Д. Л. Мордовцевъ* (1833 — 1905) даль украинской литературѣ нѣсколько бытовыхъ разсказовъ („Салдатка“, „Дзвонарь“, „Старці“), публицистическихъ очерковъ („Сон — не сон“, „Скажи, місяченьку!“, „Изъ уст младенців“) и историческихъ повѣстей („Дві долі“, „Палій“), отличающихся обычными достоинствами и недостатками этого писателя — живостью разсказа, но въ то же время расплывчатостью и отсутствіемъ глубины въ характеристикахъ. *А. М. Кулишъ* (1828 — 1913), извѣстная болѣе подъ псевдонимомъ *Ганни Барвінок*, является поэтомъ женской недолы (разсказы: „Не було змалку, не буде й достанку“, „Перемогла“, „Русалка“, „В-осени літо“ и др.), болѣе всего приближаясь къ манерѣ Марка Вовчка. Изъ поэтовъ-шестидесятниковъ выдѣляется *Я. П. Щоголевъ* (1824 — 1898) своими стихотвореніями на гражданскіе мотивы и лирическими пьесками по образцу народныхъ пѣсень (сборники — „Ворскло“, 1883 и „Слобожанщина“, 1898). *Л. П. Глѣбовъ* (1827 — 1893) — наиболѣе выдающійся украинскій баснописецъ, произведенія котораго, при занятостваномъ болѣею частью сюжетъ, отличаются оригинальной разработкой, строго передающей національный характеръ. „Байки“ Глѣбова благодаря этому пользуются большой популярностью, а нѣкоторыя лирическія его стихотворенія (напр.,

„Стоить гора високая“) распеваются наравнѣ съ народными пѣснями. Подобную же популярность заслужили и талантливые произведенія *С. В. Руданскаго* (1830 — 1873), оригинальное дарованіе котораго не успѣло развернуться вслѣдствіе неблагоприятныхъ обстоятельствъ его личной жизни. Остроумныя „співо-мовки“ Руданскаго представляютъ болѣею частью художественную передѣлку народныхъ разсказовъ; прекрасна его лирика („Гей бики!“), „Наука“, „До дуба“), проникнутая мрачнымъ взглядомъ на жизнь, но въ то же время и сильнымъ протестомъ противъ рабской морали обыденщины. Историческія поэмы и переводы (между прочимъ — „Иліада“) дополняютъ литературное наслѣдіе этого поэта. Кромѣ указанныхъ, въ 60-хъ годахъ, преимущественно въ „Основѣ“, выступалъ цѣлый рядъ второстепенныхъ писателей: *П. Кузьменко*, *М. Александровичъ*, *М. Симоновъ* (Номисъ), *С. Носъ*, *В. Куликъ*, *А. Навроцькій*, *Н. Вербицкій*, *Вл. Александровъ*, *В. Мова* (Лиманскій), *А. В. Марковичъ* и др. Закардонная У., въ 60-хъ годахъ возстановившая періодическую прессу, также выдвигаетъ значительное число литературныхъ работниковъ (*Вл. Шашкевичъ*, *Е. Згурскій*, *К. Климовичъ*, братья *Воробкевичи*, *П. Святицкий*, *Ф. Заревичъ*, *К. Устияновичъ*, *А. Вахнянинъ*, *Вл. и Ал. Барвинскіе*, *Е. Желеховскій*, *Е. Партицкий*, *Е. Огоновскій*, *Ю. Романчукъ*, *Вл. Навроцькій* и др.), подвизавшихся въ различныхъ областяхъ словеснаго творчества. Наиболѣе выдающимся среди нихъ является буковинецъ *Іосифъ Федьковичъ* (1814 — 1888), талантливый пѣвецъ невзгодъ воина на бранномъ полѣ и бытописатель родной Гуцульщины (горная область въ Карпатахъ). Прелестны разсказы Федьковича („Безталанне закохання“, „Три якъ рідні брати“, „Люба-згуба“ и др.), переведенные на русскій языкъ Златовратскимъ и заслужившіе блестящій отзывъ Тургенева („тутъ только и бьется ключъ живой воды“).

Въ 70-хъ годахъ центр украинской литературной дѣятельности переносится въ Кіевъ, гдѣ къ тому времени сосредоточивается рядъ крупныхъ художественныхъ и научныхъ силъ (*Драгомановъ*, *Антоновичъ*, *Чубинскій*, *Житецкій*, *Михальчукъ*, *Кистяковский*, *Зибержъ*, *Русовъ*).

Волковъ, Рудченко и др.), нашедшихъ благодарное примѣненіе въ возникшемъ въ 1873 г. Юго-западномъ отдѣлѣ Императорскаго Русскаго Географическаго общества. Начинается энергичная научная работа по украинской этнографіи (экспедиція Чубинскаго, результаты которой опубликованы въ семи томахъ), исторіи, исторіи литературы, филологіи. Оживленіе въ научной сферѣ отразилось оживленіемъ и въ области художественнаго творчества: помимо литературныхъ предпріятій, появляется украинскій театр, дѣлаются первыя попытки созданія украинской музыки (Н. В. Лисенко), растетъ популярно-научная литература, крѣпнеть культурныя связи между У. и Галичиной. Къ сожалѣнію, этой оживленной работѣ по изученію и выясненію истинной природы края былъ положенъ конецъ извѣстнымъ указомъ имп. Александра II, датированнымъ 18 мая 1876 г. Новый запретительный актъ, изданный по настоянію мѣстныхъ реакціонеровъ (Юзефовичъ и др.), группировавшихся вокругъ газеты „Кіевлянинъ“, воспротивилъ всю украинскую литературу въ предѣлахъ Россіи, а также ввозъ украинскихъ изданій изъ Галичины, украинскій театръ и даже „тексты (!) къ музыкальнымъ нотамъ“. Тѣмъ же указомъ былъ „временно“ закрытъ и Юго-западный отдѣлъ Географическаго общества, и такимъ образомъ пріостановлена вся научная дѣятельность на украинской почвѣ. Несмотря на этотъ градъ репрессій, повидимому, совершенно прекратившихъ возможность какой бы то ни было открытой работы и поставившихъ все украинство „вне закона“, поколѣніе 70-хъ годовъ успѣло многое сдѣлать и выработало даже теоретическое обоснованіе украинскихъ національныхъ требованій, находившихъ свое выраженіе главнымъ образомъ въ литературѣ.

Наиболѣе яркимъ выразителемъ этихъ требованій былъ *М. П. Драгомановъ* (1841—1895), помимо своихъ научныхъ трудовъ выдвинувшійся какъ яркій публицистъ, оригинально освѣщавшій явленія современной жизни. Въ своихъ заграничныхъ изданіяхъ („Громада“ и др.), не стѣсняемый цензурой, Драгомановъ имѣлъ полную возможность развернуть программу своего поколѣнія. Стоя на традиціонной для украинцевъ

федералистической позиціи, Драгомановъ выдвигаетъ политическія и социальныя требованія, какъ единственное средство улучшить положеніе трудящихся массъ. Въ цѣляхъ правильнаго государственнаго устройства Драгомановъ централистической системѣ противопоставляетъ широкую областную автономію и полную свободу національнаго развитія всѣхъ народностей („Восточная политика Германіи и обрусеніе“, „Передне слово до Громади“, „Україна и центри“, „Вільна спілка“, „Историческая Польша и великорусская демократія“, „Чудальскі думки про українську національну справу“, „Листи на Наддніпрянську Україну“ и масса другихъ), специально останавливаясь на репрессіяхъ противъ украинскаго слова въ рядѣ статей на различныхъ европейскихъ языкахъ. Въ литературныхъ вопросахъ Драгомановъ отстаивалъ позиціи художественнаго реализма и роста литературы снизу, выходя изъ потребностей народа (Литература російска, великорусска, українська і галицька“, „Галицько-руське письменство“, „Шевченко, українофіли і соціалізм“ и др.). Эти основныя положенія, блестяще сформулированныя Драгомановымъ, болѣе или менѣе общи всѣмъ украинскимъ писателямъ, выступившимъ въ 70-хъ годахъ съ освѣщеніемъ отдѣльныхъ сторонъ украинской жизни. *М. П. Старицькій* (1840—1904), въ поэзіи котораго преобладаютъ гражданскіе мотивы, былъ пѣвцомъ разбитыхъ ударомъ 1876 г. надеждъ и вообще наступившаго безвременья и въ то же время смѣлымъ новаторомъ въ области формы и языка, отвергшимъ всякую мысль о „литературѣ для домашняго обихода“, какую склонны были признать нѣкоторые дѣятели прелыдушаго періода (напр., Костомаровъ). Особенной силы лирика Старицькаго достигаетъ въ призывахъ къ протесту противъ пассивнаго подчиненія насилию. Многимъ обязаны Старицькому украинскій театръ и драматическая литература (драмы: „Не судилось“, „В темряві“, „Остання ніч“, „Богдан Хмельницькій“ и др.). *М. Л. Кропивницькій* (1841—1910), выдающійся артистъ и театральный дѣятель, былъ представителемъ этнографической драмы, щедро разсыпающимъ въ своихъ произведеніяхъ блестящія народнаго юмора и бытовья подробности народ-

ной жизни („Дай серцю волю—заведе в неволю“, „Глитай“, „Олеся“, „Дні сем'ї“, „Зайдиголова“, „По ревізії“). Въ послѣднихъ своихъ произведеніяхъ („Розгардішш“, „Скрутна доба“) Кропивницкій пытался использовать новѣйшія вѣянія въ народной жизни, но эта попытка должна быть признана неудачной. Наибольше выдающимся украинскимъ драматургомъ этого времени былъ *И. К. Тобилевичъ* (1845—1907), извѣстный подъ псевдонимомъ *Карпенко-Карый*. Одаренный острой наблюдательностью и умѣньемъ схватывать и художественно освѣщать типическія черты людей и времени, Тобилевичъ сильно двинулъ впередъ украинское драматическое искусство. Его произведенія, имѣющія тѣсную связь между собой, изображаютъ постепенный ростъ въ украинской деревнѣ эксплуататорскихъ элементовъ, того „великого хозяйскаго колеса“, которое захватываетъ и часто совершенно уничтожаетъ неприспособленныхъ („Бурлака“, „Розумний і дурень“, „Підпанки“, „По-над Дніпромъ“, „Сто тисячъ“, „Хазяїн“). Этому безпощадному процессу накопленія авторъ противопоставляетъ организованность и солидарность, ведущія къ нравственному обновленію и экономической независимости („По-над Дніпромъ“, „Суета“, „Житєйське море“). Интересны у Тобилевича попытки рѣшенія чисто психологическихъ проблемъ въ прошломъ и настоящемъ („Сава Чали“, „Гандзя“, „Безталанна“, „Наймичка“, „Мартин Боруля“ и др.), представляемая въ яркой бытовой обстановкѣ. Въ области повѣсти подобную задачу взял на себя *И. С. Левицкій* (род. въ 1838 г.), являющийся истиннымъ бытописателемъ пореформенной У. Остатки крѣпостныхъ порядковъ, приспособившіеся къ новымъ формамъ жизни и нашедшіе могучаго союзника въ народной темпотѣ—таковъ общій фонъ произведеній Левицкаго. На этомъ фонѣ писатель даетъ массу типическихъ образовъ и положеній, изображающихъ народную жизнь яркими и рѣзкими штрихами („Рибалка Панас Крутъ“, „Бурлачка“, „Микола Джеря“, „Баба Параската баба Палажка“, „Пропаші“, „Живцемъ поховані“, „Дві московки“, „Кайдашова сем'я“ и др.). Съ особеннымъ вниманіемъ останавливается писатель на вліяніи

на украинскую жизнь пришлаго элемента („Причopa“, „Хмарн“), стремясь въ то же время отмѣтить нарожденіе новыхъ людей, борющихся съ этими вліяніями („Хмарн“, „Над Чорним морем“ и др.). Левицкій силенъ своей бытовой правдой, развертывающейся подъ его перомъ въ яркія художественныя картины жизни („Старосвітські батюшки і матушки“). Товарищъ Левицкаго по направленію *Панасъ Мырний* (псевдонимъ) склоненъ болѣе останавливаться на внутрешнихъ процессахъ жизни своихъ героев. Его интересуетъ не столько внѣшняя обстановка, сколько самъ человекъ со всѣми сложными движеніями его души, его внутрешней природы, его паденія и возрожденія. Сообразно съ этимъ повѣсти и рассказы Мырнаго, хотя и построены на социальнихъ отношеніяхъ, представляютъ по преимуществу психологическій интересъ („Лихий попуцъ“, „П'яниця“, „Лихі люди“, „Хиба ревуть воли, як ясла повні?“, „Лихо давнє і сьогочаснє“ и др.). Герои произведений Мырнаго—большей частью люди алчущіе и жаждущіе правды въ человѣческихъ отношеніяхъ, погибающіе подъ непосильнымъ бременемъ своего правдоискательства. Контрастомъ этому мрачному изображенію жизни служатъ у Мырнаго роскошныя картины природы, на которыхъ отдыхаетъ не только мастеръ-художникъ, но и читатель. Истиннымъ художникомъ контрастовъ, пѣвцомъ борьбы человека не только съ внѣшними силами, но и съ самимъ собою, является *Иванъ Франко* (1856—1916), самый выдающийся изъ писателей, которыхъ дала до сихъ поръ Галичина. Идеиный ученикъ Драгоманова, онъ, можетъ быть, болѣе полно и ярко воплотилъ въ своихъ разнообразнѣйшихъ произведеніяхъ—отъ поэзіи до чистой науки—завѣты своего учителя. Неустомимый дѣятель на пользу возрожденія родного края, Франко неумолчно призывалъ къ работѣ и самъ подавалъ примѣръ работника, не отказывавшагося ни отъ какого дѣла, если оно шло на пользу народа. Вездѣ, во всѣхъ своихъ произведеніяхъ онъ выступаетъ великимъ гуманистомъ, борцомъ за счастье человека, поэтомъ его возрожденія, проповѣдникомъ любви—въ особенности къ униженнымъ и оскорбленнымъ. Больше

всего вниманія Франко удѣляетъ людямъ, въ потѣ лица“ трудящимся (циклъ разсказовъ „В потѣ чола“, „Бориславські оповідання“, повісти „Воа constrictor“, „Борислав сміється“, сборники стихотвореній „З вершин і низин“ и др.); но имѣются у него и перлы чистой лирики, стоны разбитого сердца (циклъ стихотвореній „Зів'яле листя“), отклики на вѣтъ большыя вопросы современности. Навыступую цѣнность для Франка имѣютъ искреннія движенія истинно-человѣческой природы, и онь любовно развѣскиваютъ ихъ въ самой неподходящей, казалось бы, обстановкѣ („На дні“, „До світла“, „По-людському“), призывая каждаго, хоть на моментъ“ отдаться истинно-человѣческому порыву. Этотъ неизсякаемый запасъ челоѣчности, заложенный въ произведенія Франка, соображаетъ многимъ изъ нихъ непреходящую цѣнность. Крімъ сейчасъ указанныхъ представителей 70-хъ годовъ, въ то же время выступилъ и рядъ менѣ замѣтныхъ работниковъ, оставившихъ тѣмъ же менѣ извѣстный слѣдъ въ литературѣ. Таковы: переводчикъ на украинскій языкъ произведений Гомера и Софокла *П. И. Нищинскій*, талантливый лирикъ *И. И. Манжура*, поэтесса и беллетристка *О. П. Косачъ* (Олена Пчілка), историкъ общественности въ Галичинѣ *О. Терлецкій*, публицистъ *Михайль Павликъ*, библиографъ *М. Ф. Комаровъ* и многіе другіе.

Послѣдующія десятилѣтія украинской литературы вплоть до начала XX в. проходили подъ знакомъ отчужденныхъ выше репрессій, наложенныхъ актомъ 1876 г. Казалось, что создавшіяся обстоятельства совершенно не оставляли мѣста для развитія, что послѣдствиемъ предпринятыхъ правительствомъ мѣропріятій будетъ полное уничтоженіе украинской литературы или же, въ лучшемъ случаѣ, ея постепенное увяданіе и угнраніе. Но дѣйствительность не оправдала этихъ разсчетовъ реакціи. Напротивъ. Именно внѣ закона расцвѣла и окрѣпла литература, пріобрѣтала все большее и большее значеніе среди украинскаго народа. Много причинъ способствовало такому именно исходу, но главнѣйшая — это неясное въ массахъ, стихійное, но могущее противодѣйствіе обрусительнымъ мѣропріятіямъ и

энергическая дѣятельность сознательной интеллигенціи, все пополняющей свои ряды приливомъ свѣжихъ силъ преимущественно изъ демократическихъ слоевъ населенія. Природа вообще часто распоряжается весьма мудро, направляя въ наиболѣе угрожаемыя мѣста притокъ оборонительной энергіи. И неслыханныя въ культурномъ мірѣ репрессіи вызывали лишь тѣмъ болѣе энергичный отпоръ со стороны закалившихся среди гоненій дѣятелей, открывали слѣдъ обходныхъ путей, которыми проникала въ массы обреченная на смерть идея. Тутъ сослужили огромную службу и наличность Галичины, находившейся за чертой досягаемости для российской цензуры (журналы: „Зоря“, „Світ“, „Правда“ и др.), и возобновившаяся вскорѣ (съ 1882 г.) вокругъ „Кіевской Старины“ научная разработка вопросовъ украиновѣднія и возстановленіе украинскаго театра съ такими выдающимися силами во главѣ, какъ Кропивницкій, Заньковецкая, братья Тобилевичи, Затырковичъ-Карпинская и др. Совокупными усиліями брешъза брешью пробивалась въ стѣнѣ запрещеній, и въ концѣ концовъ запретительная система должна была пасть подъ дружнымъ напоромъ жизни.

Наиболѣе типическимъ представителемъ въ украинской литературѣ поколѣнія 80-хъ годовъ былъ *Б. Д. Гринченко* (1863 — 1910) съ его неутомимой бодростью и непоколебимой вѣрой въ конечное торжество идеи, истинный челоѣкъ долга, сумѣвшій стать выше личныхъ желаній и личнаго успѣха ради общественнаго дѣла. Писатель по призванію, Гринченко несъ свой трудъ всюду, гдѣ ощущался недостатокъ рукъ — въ беллетристику, въ поэзію, въ науку и въ популяризацію ея для народа, въ разработку педагогическихъ вопросовъ, въ публицистику, въ формулировку политической мысли, въ практическую работу. Любимымъ мотивомъ произведеній Гринченка (повѣсти — „Сонящный промінь“, „На дослуті“, „Серед темной ночи“, „Під тихими вербами“, нѣсколько десятковъ разсказовъ, изъ которыхъ лучшіе — „Хата“, „Без хліба“, „Сестриця Галя“, „Непокрійний“, „Байда“ и др., нѣсколько драматическихъ произведеній, томъ стихотвореній) является вопросъ

объ отношеніи интеллигенціи къ народу и обязанностяхъ первой въ процессѣ возрожденія родного края. Гринченко сводить въ одно цѣлое людей, раздѣленныхъ положеніемъ, воспитаніемъ, привычками и традиціями, и заставляеть ихъ по-братски работать на одномъ поприщѣ на основаніи единой правды для всѣхъ людей. Та же идея одушевляла Гринченку и въ его публицистическихъ работахъ („Листи з України Наддніпрянської“, книга „Перед широкимъ свѣтом“), въ которыхъ онъ опредѣляетъ взаимное отношеніе началъ общечеловѣческаго и національнаго, каждому изъ нихъ отводя надлежащую область. Ближе къ Гринченку примыкаетъ по своимъ взглядамъ рано скопчавшійся публицистъ *Т. А. Звизковскій* (1861—1891). *Д. В. Марковичъ* (род. въ 1848 г.) въ своихъ талантливыхъ „Оповіданняхъ слѣдователя“ и другихъ останавливается преимущественно на пробужденіи истинно человѣческаго въ человѣкѣ, иллюстрируя этотъ процессъ интересными психологическими чертами („Іван з Буджака“, „Два платочки“, „На Вовчому хуторі“, „Він присягав“, „У найми“, „Шматок“ и др.). *Натолія Кобрынская* (род. въ 1855 г.), одна изъ выдающихся поборницъ женскаго движенія въ Галичинѣ, въ своихъ разсказахъ занята освѣщеніемъ женскаго вопроса и новыхъ вѣяній въ народной средѣ („За-для кусника хлѣба“, „Ядзя і Катруся“, „Дух часу“, „Виборець“), съ уклономъ въ послѣднихъ произведеніяхъ въ сторону новѣйшаго модернизма („Рожа“, „Чортище“, „Омен“ и др.). Разработкой быта выдвинулся цѣлый рядъ писателей: *Стефанъ Ковалевъ* (род. въ 1843 г.) разсказами о положеніи рабочихъ въ „галицкой Калифорніи“, знаменитыхъ мѣсторожденіяхъ нефти въ Бориславѣ; *Андрей Чайковскій* (род. въ 1857 г.) повѣстями изъ жизни мелкой, такъ называемой „хочацкой“ шляхты; *Григорій Пеглинскій* (1853—1912) комедіями изъ той же жизни; *Іосифъ Маковей* (род. въ 1867 г.) юмористическими и сатирическими разсказами; *Вячеславъ Потапенко* (род. въ 1863 г.) очерками изъ народной жизни; *Д. И. Яворницкій* (Эварницкій) повѣстями изъ жизни народа и духовенства въ старомъ этнографическомъ стилѣ, полными бытовыхъ подробностей.

Изъ ряда перечисленныхъ беллетристовъ особенно выдѣляется *Тимофей Бордулякъ* (род. въ 1863 г.), пѣвецъ поэзій крестьянскаго труда и сельской природы; его прелестные очерки („Перший раз“, „Дай Боже здоровля корові!“ и др.) обнаруживаютъ глубокое пониманіе крестьянской души и обстановки. Стихотворная поэзія также имѣетъ выдающихся представителей въ лицѣ украинскихъ восьмидесятниковъ. *В. И. Самійленко* (род. въ 1864 г.)—сильный лирический талантъ съ наклономъ къ философскимъ обобщеніямъ. Наибольшее вниманіе Самійленка привлекаетъ общественная сатира, въ области которой онъ проявляетъ чисто ювеналовскія черты („На печі“, „Патріотична праця“, „Ельдорало“, „До поета“, „Те Деум“, „Божий приклад“ и др.). *П. А. Грабовскій* (1864—1902)—поэтъ-гражданинъ по преимуществу, сознательно отстранявшій отъ себя наслажденіе чистой поэзіей (сборники: „Пролісок“, „З чужого поля“, „З півночі“, „Доля“, „Кобза“). *Л. П. Косачъ* (1872—1913), извѣстная подъ постояннымъ псевдонимомъ *Леся Українка* (см.), является наиболее яркой выразительницей души и стремленій современнаго украинскаго интеллигента, чуткимъ барометромъ общественныхъ запросовъ и настроеній. Рядомъ съ высокими образцами гражданской лирики („Contra spem spero“, „До товаришів“, „Fiat pax“, „Поет під час облоги“ и др., см. въ сборникахъ—„На крилахъ пісень“, „Думи мрії“, „Хвилини“) Косачъ отводитъ значительное мѣсто проблемамъ правды и красоты природы творчества, отношенія личности къ обществу и тому подобнымъ вопросамъ, волнующимъ всякаго мыслящаго человѣка нашего времени. Эти вопросы мастерски разработаны поэтессой въ рядѣ изящныхъ поэмъ въ драматической формѣ („Одержима“, „Касандра“, „У пущі“, „Лісова пісня“, „Оргія“, „Адвокатъ Мартіан“ и др.), представляющихъ совершенно новый жанръ въ литературѣ. *А. Е. Крымскій* (род. въ 1871 г.)—оригинальный лирикъ и беллетристъ съ сильной субъективной окраской, съ вѣчно звучащей нотой искренности и сомнѣній, надежды и разочарованія (циклы: „Нечестиве кохання“, „Кохання по-людському“, „Передсмертні мелодії“). Ориентальствъ по профессіи,



онъ вносить въ украинскую литературу восточный колоритъ не только переводами изъ восточныхъ поэтовъ, но и своими оригинальными произведениями (сборникъ „Пальмовые гиллы“). Люди рефлексъ и сомнѣній являются дѣйствующими лицами и въ беллетристичѣ Крымскаго („Батьківське право“, „Сирота Захарко“, „В народ“, „Psychopatia nationalis“, „Андрій Лаговський“). *Дніпрова Чайка* (псевдонимъ) выступаетъ какъ поэтъ природы въ своихъ поэтическихъ „Морських малюнках“, дѣйствительно какъ бы насыщенныхъ дыханіемъ моря. Остальные поэты того же поколѣнія, какъ *Л. М. Старушка*, *М. А. Славинскій*, *О. Романова*, *М. С. Кононенко*, *И. М. Стешенко* и др., въ своемъ творчествѣ примыкаютъ главнымъ образомъ къ Лесѣ Украинкѣ, составляя какъ бы созданную ею школу.

Послѣднія десятилѣтія украинской литературы, начиная въ особенности со второй половины 90-хъ годовъ, характеризуются общимъ подъемомъ настроенія, расширеніемъ темъ и формъ литературнаго творчества, упроченіемъ позиций, достигнутыхъ въ предшествовавшее время. Объясняется это какъ общими, такъ и специальными причинами, дѣйствовавшими въ сферѣ украинской жизни. Запретительная политика все очевидно обнаруживаетъ полную свою несостоятельность и постепенно упраздняется самой жизнью, а въ открывшіяся бреши устремляются запретные прежде плоды украинской литературы. Публицистика, въ лицѣ Драгоманова, Франка, Гринченка, Грушевскаго и др., выясняетъ направленіе и задачи украинскаго движенія; литературная критика получаетъ возможность освѣщать условия творчества на родной почвѣ. Организуется научная работа („Наукове Товариство імени Шевченка“ во Львовѣ), развивается и принимаетъ новыя формы журналистика въ Галичинѣ („Жите і Слово“, „Літературно-Науковий Вістник“). Все это служило подготовкой къ появленію и развитію украинской прессы и въ Россіи. Возникнувъ, наконецъ, съ 1905 г., она привлекаетъ свѣжія литературныя силы и даетъ точку приложенія дѣятельности уже зарекомендовавшимъ себя на литературномъ поприщѣ. Наибольше выдающимися въ пу-

блицистикѣ выразителемъ этого движенія является профессоръ львовскаго университета и организаторъ научной работы въ Галичинѣ, историкъ *М. С. Грушевскій* (род. въ 1866 г.), начавшій свою литературную дѣятельность беллетристическими опытами. Какъ публицистъ, Грушевскій вопросы украинской жизни всегда ставитъ въ національномъ освѣщеніи, но вмѣстѣ съ тѣмъ и на широкомъ основаніи требованій общечеловѣческаго развитія, примѣняемаго къ національнымъ формамъ. „Всеукраинство“, или „украинскій універсализмъ“, понимаемый въ смыслѣ гѣснаго единенія всѣхъ частей украинскаго народа,—такова исходная точка Грушевскаго, развиваемая имъ въ цѣломъ рядѣ статей („З біжучої хвилі“, „На українські теми“, „Освобожденіе Россіи и украинскій вопросъ“), оказавшихъ большое вліяніе на ростъ національнаго самосознанія и отразившихъ въ конечномъ счетѣ и въ чисто литературной области. Въ этой послѣдней первое мѣсто занимаетъ *М. М. Коцюбинскій* (1864—1913), начавшій свою художественную дѣятельность произведениями въ духѣ старой этнографически-бытовой школы, но послѣдствіи перешедшій къ манерѣ новѣйшаго импрессионизма. Коцюбинскій—художникъ настроеній, сводящій въ свои наблюденія къ одному источнику—красотѣ и воплощающій ихъ въ дѣйствительно прекрасной художественной формѣ. Однако Коцюбинскій не замыкается въ рамки такъ называемаго чистаго искусства, поэтому его произведения полны бурнаго дыханія жизни, переработанной въ творческой лабораторіи художника. Читатель встрѣтитъ здѣсь и глубину безысходнаго горя, зависающаго отъ соціальнаго разложенія („Ціпов'яз“, „Fata morgana“), и первые проблески протеста противъ него („Під мінаретами“, „Невідомий“), и дикія усилія погаситъ этотъ протестъ („Він іде“, „Сміх“, „Persona grata“), и темноту, животные инстинкты, пустынное прозябаніе, апатію, нравственное одичаніе („На віру“, „В путяхъ шайтана“, „На камені“, „Хо“, „Лялька“, „Поєдинокъ“, „В дорозі“, „Дебютъ“), и борьбу чловѣка съ чловѣкомъ, личности съ обществомъ („Пе копторъ“, „Для загального добра“), и пробужденіе личности („П'я-

тизлотниг", „Помстився“, „На островах“). Художественные приемы Коцюбинского отличаются мягкостью и прозрачностью рисунка, обладающего массой воздуха, движением, смѣными настроений и чувствъ, передаваемыхъ въ тончайшихъ своихъ изгибахъ и развѣтвленіяхъ. Близко къ Коцюбинскому по своимъ художественнымъ приемамъ стоитъ *Н. Ф. Чернявскій* (род. въ 1867 г.), поэтъ съ мягкой, вдумчивой душой, съ наклономъ къ мечтательности и разочарованности, пѣвецъ любви съ широкимъ полетомъ фантазій („Пісні коханя“, „Донецькі сонети“, „Зорі“ и протестомъ противъ обыденщины. *Л. А. Яновская* (род. въ 1861 г.) углубляется въ психологическія проблемы въ поискахъ условій внутренняго счастья человѣка (разказы „Смерть Макарихи“, „Идеальный батько“, „За высокимъ тиломъ“, „Рукавички“, „Чужий“; драмы: „Людське щастя“, „Noli me tangere“ и др.). Суровый реалистъ *Грицько Григоренко* (псевдонимъ) останавливается на разложеніи украинской деревни, вызванной современными жизненными противорѣчіями („Наші люде на селі“ и другіе разказы). То же изъ жизни преимущественно интеллигенція интересуетъ *В. Н. Лютновича* (род. въ 1866 г.), выдвигающаго въ своихъ разказахъ сумерки переходнаго времени и первыя попытки новаго устройства жизни („Самовивецъ“, „Пани і люде“, „Абдул Газіс“, „Старе і нове“). Сильно звучитъ гуманитарная струна въ произведеніяхъ *М. Ф. Левичаго* (род. въ 1866 г.), этого истиннаго пѣвца бѣдноты, которую авторъ рисуетъ въ мягкихъ контурахъ съ чуть замѣтно пробивающимся оттѣнкомъ сочувственнаго юмора („Забув“, „Злочинниця“, „Порожимъ ходомъ“, „Щастя Пейсаха Лейдермана“). *Василій Шуратъ* (род. въ 1872 г.), *Вогданъ Лейжій* (род. въ 1872 г.) и *Н. І. Вороной* (род. въ 1871 г.)—поэты современности, пѣвцы недостижимыхъ высотъ индивидуализма и „симфоній красоты“, стремящіеся къ совершенству формы. *Ольга Кобылянская* (род. въ 1866 г.)—наиболѣе яркая въ украинской литературѣ представительница символизма. Воспитавшись подъ вліяніемъ ниществанства, Кобылянская изображаетъ „аристократовъ духа“, мечтающихъ объ осуществленіи идеаловъ

сверхчеловѣка, противопоставляя ихъ погрязшей въ обыденщинѣ и пошлости „толпѣ“ („Людина“, „Царівна“, „Порока“, „Поети“, „Valse melancholique“, „Impromtu phantasia“ и т. д.). Кобылянская все измѣряетъ критеріемъ какой-то „универсальной красоты“, расплываясь въ краскахъ и мелодіяхъ, къ которымъ чувствуется непреодолимое влеченіе. И оставая въ сторонѣ эту тенденцію обійти безъ тенденцій, исключительно эстетическими ресурсами, Кобылянская въ самомъ дѣлѣ умѣетъ чувствовать и художественно воплощать красоту природы („Битва“, „Некультурна“, „Природа“), оживающей въ ея произведеніяхъ. Менѣе удачны индивидуалистическія исканія у послѣдователей Кобылянской (*М. Яцковъ*, *И. Хоткевичъ*, *И. Липа*, *К. Гриневичъ* и др.), искренность и непосредственность чувства замѣняющихъ вымученной манерностью. На порогъ символизма стоитъ талантливый миниатюристъ *Василій Стефанькычъ* (род. въ 1871 г.). Его реальныя, иногда даже реалистическія, картинки не ограничиваются однимъ поверхностнымъ изображеніемъ жизни, а всегда даютъ нѣчто болѣе глубокое, открываютъ внутренней смыслъ явленій, звучатъ почти символистически („Кленові листки“, „Новина“, „Стратився“, „Бесараби“ и др.) Такого эффекта авторъ достигаетъ весьма простыми средствами, спокойно, объективно, безъ виѣшней аффектаціи и лишніхъ словъ раскрывая передъ читателемъ глубочайшія драмы человѣческой жизни. Сила писателя заключается въ ого смѣлости, съ которой онъ подходитъ къ жизни и сбрасываетъ съ нея окутывающіе ее покровы условностей и общихъ взглядовъ. Вокругъ Стефанька группируется цѣлая школа подобныхъ же по приемамъ писателей, между которыми выдѣляются *Л. Мартовичъ* и *Ив. Семанюкъ* (Черемшина). *В. К. Винниченко* (род. въ 1880 г.) является типичнымъ представителемъ переходной эпохи, выразителемъ ея бунтовщическаго, такъ сказать, настроенія, стремленія къ переоцѣнкѣ всѣхъ цѣнностей. Распадъ и разрушеніе старыхъ формъ жизни, соціально-общественныя противорѣчія и контрасты, нарожденіе и формированіе новыхъ силъ, вступающихъ въ борьбу съ отживаю-

щими фетишами,—таковы мотивы этого сильного реалистического таланта („Краса і сила“, „Заручини“, „Контрасти“, „Голота“, „Боротьба“ и др.). Винниченко не останавливается на переоцѣнкѣ внѣшних формъ жизни, а стремится разрушить и самое основаніе, корень ихъ въ видѣ старыхъ моральныхъ цѣнностей („Щаблі життя“, „Великий Молох“, „Мemento“, „Базар“, „Врехня“, „Момент“, „Купля“ и т. д.), при чемъ создаетъ и основанія „новой“ морали, сводящейся, впрочемъ, къ старому правилу абсолютной честности. Поэтъ подъема и всенароднаго гнѣва, а затѣмъ разочарованій и отчаянія, *О. Олесь* (псевдонимъ) выдвинулся въ бурное время 1906 г. Сильными аккордами звучитъ у него призывъ къ возрожденію, смѣняющійся затѣмъ не менѣе сильными проклятіями по адресу изнемогихъ и отступившихъ (сборники — „З журбою радість обнялась“, „Поезії“). Виртуозностью формы и разнообразіемъ стиха, при ординарности содержанія, отличаются стихотворенія *Г. А. Чупринки* (род. въ 1879 г.). Поэзіей деревни проникнуты удивительнымъ простенькіе, но обличающіе истинный талантъ рассказы *А. Е. Тесленки* (1882—1912), собранные послѣ его смерти въ книгѣ „З книги життя“. Крупное дарованіе выдвигается въ послѣднее время въ лицѣ *С. Васильченка* (псевдонимъ), чутко схватывающаго смутныя еще настроенія дѣтской психики („Волошки“, „З дитячихъ вражинь“, „Роман“) и нарождающіяся теченія въ деревнѣ („Нароскоші“, „Мужицька арихметика“). Цѣлый рядъ молодыхъ писателей какъ въ области художественной литературы, такъ и въ публицистикѣ и литературной критикѣ дополняютъ списокъ уже указанныхъ работниковъ. Изъ числа первыхъ упомянемъ: *Х. А. Алчевскую*, *Ю. Будяка*, *М. Жука*, *Г. Журбу*, *П. Капельгородскаго*, *П. Карманскаго*, *Н. Кибальчиць* (ум.), *Г. Комарову*, *Майорскаго*, *Л. Пахаревскаго*, *В. Пачовскаго*, *Н. Филанскаго*, *С. Черкасенку*, *Н. Шатовала* и др. Среди вторыхъ обращаютъ на себя вниманіе: *О. Бгноусенко*, *А. С. Грушевскій*, *В. Н. Доманицкій* (ум.), *В. Дорошенко*, *Ц. И. Дорошенко*, *М. Евшан*, *М. Лозинскій*, *В. К. Литинскій*, *Ф. П. Матушевскій*, *А. В. Никосскій*, *В. Панейко*, *В. О. Писнячевскій*, *П. Смутко* и др. За по

слѣднія десятилѣтія сильно возросла также популярная литература, совершенно запрещенная указомъ 1876 г., но контрабандными путями проникавшая сквозь цензурныя загражденія и успѣвшая дать уже плеяду талантливыхъ популяризаторовъ, какъ *Б. Д. Григиченко* (ум.), *М. Н. Григиченко* (*Загірня*), *В. Н. Доманицкій* (ум.), *В. К. Королевъ*, *Г. А. Коваленко*, *М. Ф. Левцикій*, *О. Степовиць*, *Е. Х. Чикаленко* и др.

Путемъ тяжелымъ и тернистымъ шла украинская литература въ процессѣ своего развитія, особенно въ новѣйшее время. Иногда этотъ путь до того суживался, что не оставлялъ, казалось, никакихъ средствъ для успѣха, никакихъ надеждъ на развитіе. И все же эта гонимая литература прошла съ честью свой тяжелый путь и успѣла выработать много своеобразнаго, успѣла вложить и свою лепту въ сокровищницу мировой литературы. Проникающіе ея гуманизмъ и демократизмъ, сочувствіе къ слабымъ и нуждающимся въ сочувствіи, неподкупная честность мысли и ясность цѣлей сообщаютъ ей высокое идейное значеніе. Это, въ связи съ ея художественными цѣнностями, уже одно оправдываетъ ея существованіе. Но самое главное,—что въ тяжелой атмосферѣ бессмысленныхъ подозрѣній, нападокъ, клеветы, насмѣшекъ и преслѣдованій она скромно вершила свое великое дѣло — возрожденія и приобщенія роднаго народа къ цѣностямъ общечеловѣческой культуры, пересозданія его въ сознательную націю, перевоплощенія на почвѣ движенія по пути прогресса. А вѣдь послѣднее внѣ родной литературы, какъ органа мысли и сознанія, немислимо.

Литература: *О. Огоновскій*, „Исторія литературы рускон“ (т. I—IV, Львовъ, 1887—1894); *А. Пытинъ* и *В. Павловичъ*, „Исторія славянскихъ литературъ“ (т. I, Спб., 1879); *Н. И. Петровъ*, „Очерки изъ исторіи украинской литературы XVII и XVIII вв.“ (Кіевъ, 1911); *его же*, „Очерки исторіи украинской литературы XIX ст.“ (Кіевъ, 1884); *Н. Дашикевичъ*, „Отзывъ о сочиненіи г. Петрова—Очерки“ („Отчетъ о 29 присудженіи награды гр. Уварова“, Спб. 1888); *Гв. Франко*, „Нарис исторіи українськоруської літератури до 1890 р.“ (Львовъ, 1910); *В. Лепкиій*, „Начерк исторіи українського пись-

- менства" (ч. 1 и 2, Коломыя, годъ не указ.); *С. Ефремовъ*, "Исторія українського письменства" (Спб., 1911, съ подробнымъ указателемъ источниковъ и литературы); *М. Комаровъ*, "Бібліографичний покажчик нової української літератури" (Київъ, 1883); *его же*, "Українська драматургія" (Одесса, 1906) и "До української драматургії" (Одесса, 1912); *Н. И. Костомаровъ*, "Преданія первоначальной русской лѣтописи" (Собр. соч., кн. 5, Спб., 1905); *М. Грушевський*, "Исторія України-Руси" (т. III и VI, Львовъ, 1905 и 1907); *его же*, "Культурно-національний рух на Україні в XVI—XVII в." (Київъ—Львовъ, 1912); *Н. П. Василенко*, "Очерки по исторіи Западной Руси и Украины" (Київъ, 1916); *И. Шляпкинъ*, "Исторія русской литературы". Ч. II, "Литература Юго-Западной Руси" (Спб., 1911); *В. Н. Перетцъ*, "Очерки старинной малорусской поэзи" (Спб., 1903); *Н. Ф. Сулцовъ*, "Характеристика южно-русской литературы XVII в." (Київъ, 1885); *Ив. Франко*, "Карпаторуське письменство XVII—XVIII в." ("Записки Наук. Товариства ім. Шевченка", т. 37—38); *П. И. Житецкий*, "Эпика Котляревскаго и древѣйшій списокъ ея въ связи съ обзоромъ малорусской литературы XVIII в." (Київъ, 1900); *его же*, "Мысли о народныхъ малорусскихъ думахъ" (Київъ, 1893); *А. Н. Пытинъ*, "Исторія русской этнографіи". Т. III, "Этнографія малорусская" (Спб., 1891); *Н. Ф. Сулцовъ*, "Современная малорусская этнографія" (в. 1 и 2, Киѳъ, 1893—1897); *его же*, "Малюнки з життя українського народного слова" (Харьковъ, 1910); *Б. Гринченко*, "Перед широкимъ світомъ" (Киѳъ, 1907); *Ив. Франко*, "Молода Україна" (Львовъ, 1910); *Ол. Грушевський*, "З сучасної української літератури в її типовихъ представникахъ" (Киѳъ, 1908); *Ив. Стещенко*, "Исторія української драми" (Киѳъ, 1907); "Корифей украинской сцены" (Киѳъ, 1901); *М. П. Драгомановъ*, "Литературное движеніе въ Галиціи" (Поли-ическія сочиненія, т. I., Москва, 1908); "Галичина, Буковина и Угорская Русь" (Москва, 1915); *С. Ефремовъ*, "Изъ исторіи возрожденія Галичины" ("Голосъ Минувшаго", 1915, кн. II, IV и IX); *М. Павликъ*, "Про русько-українськѣ народні читальні" (Львовъ, 1887); *Ив. Заневичъ*, "Літературні стремління галицькихъ Русинівъ 1772—1876" ("Жите і Слово", т. I—IV); *О. Терлецький*, "Галицько-руське письменство 1848—1865 р." (Л.-Н. Вістникъ, 1903, VI—XII); *С. Смалъ-Стоцький*, "Буковинська Русь" (Черновцы, 1897); *Д. Д.*, "Угорська Русь" (Киѳъ, 1914); *М. П. Драгомановъ*, "По вопросу о малорусской литературѣ" ("Собраніе полит. сочиненій", т. II, Paris, 1906); *Императорская Академія Наукъ*, "Объ отмѣнѣ стѣпеній малорусскаго печатнаго слова" (Спб., 1910); *С. Ефремовъ*, "Внѣ закона" ("Рус. Бог.", 1905, I); *Б. Гринченко*, "Тяжкимъ шляхомъ" (Киѳъ, 1906); *С. Ефремовъ*, "Бюрократическая утопія" ("Рус. Бог.", 1910, III); *Б. Д. Гринченко*, "На безпросвѣтномъ пути" (Киѳъ, 1912); *L. Wasilenski*, "Ukraina i sprawa ukraińska" (Краковъ, годъ не указ.); "Украинскій вопросъ", составлено сотрудниками журнала "Украинская Жизнь" (Москва, 1915); "Украинскій народъ въ его прошломъ и настоящемъ" (вышли пока т. I и II, Птг., 1914—16). Кромѣ того, масса матеріаловъ, общихъ обзоровъ и отдѣльныхъ монографій по исторіи украинской литературы разбросано по различнымъ періодическимъ изданіямъ, въ особенности же въ журналахъ "Правда", "Зоря", "Жите і Слово", "Л.-Н. Вістникъ", "Записки Наукового Товариства імені Шевченка", "Записки Наукового Товариства у Київі", "Основа", "Кіевская Старина", "Украинская Жизнь" и др.
- С. Ефремовъ.*
- Украина Московскаго государства**, это мѣстности нынѣшнихъ губерній Тульской, Рязанской, Орловской, Курской, Тамбовской, Воронежской, Харьковской и отчасти Черниговской. Въ XVI в. здѣсь были города "украинные" (Алексинъ, Болховъ, Бѣлевъ, Дѣдиловъ, Карачевъ, Кашира, Крапивна, Кромы, Одоевъ, Орель, Серпуховъ, Таруса, Тула), "рязанскіе" (Веневъ, Гремячій, Зарайскъ, Коломна, Михайловъ, Рязань, Печерники, Пронскъ, Рязскъ, Саложокъ, Шацкъ) и "сѣверскіе" (Брянскъ, Каменное, Недрыгайловъ, Путивль, Рыльскъ, Сѣвскъ), а съ конца XVI и въ XVII в. сверхъ того появились города "польные" (Данковъ, Елецъ, Епифанъ, Ефремовъ, Землянскъ, Курскъ, Лебедянъ, Ливны, Мценскъ, Новосиль, Оболянъ, Осколь, Суджа, Сумы, Талепкій, Чернавскъ, Чернь), которые со времени постройки Бѣлгородскаго укрѣпленнаго лагѣря, или "черты" въ 30-хъ и 40-хъ годахъ

XVII в. стали называться городами „въ чертѣ“, затѣмъ города „по чертѣ“ (Бѣлгородъ, Болховъ, Карповъ, Хотмыжскъ, Вольный, Алексія, Ахтырскъ, Короча, Яблонецъ, Новый Осколь, Верхососенскъ, Усоргъ, Ольшанскъ, Острогжскъ, Коротоякъ, Уривъ, Костенскъ, Воронежъ, Орловъ, Усмань, Козловъ, Бѣлоколдскъ, Сокольскъ, Добрый, Бѣлый, Чернавскъ) и, наконецъ, „за чертой“ — нынѣшняя Харьковская губернія, в послѣдствіи „Слободская Украина“. Эти различныя подразделения У. Московскаго государства представляютъ собою отдѣльныя колонизаціонныя этапы, при чемъ сначала народная колонизація опережала правительственную дѣятельность по заселенію и защитѣ окраинъ, а потомъ иногда правительственная дѣятельность шла впереди стихійнаго колонизаціоннаго движенія. Сѣверныя части У. довольно рано стали переходить къ земледѣлію и заселяться сравнительно довольно плотно по мѣрѣ того, какъ колонизаціонное движеніе на югъ создавало для нихъ надежный заслонъ отъ хищничества крымцевъ. Объ этомъ свидѣлствуютъ писцовыя книги конца XVI в. по уѣздамъ Веновскому, Тульскому, Дѣдиловскому, Новосильскому, Рязанскому, Пронскому. Сотни и даже тысячи деревень уже тогда покрывали территоріи этихъ уѣздовъ, а нѣкоторые города, какъ Тула, Зарайскъ, Пронскъ, представляли собою крупныя по тому времени торговые центры съ значительнымъ населеніемъ, иногда въ нѣсколько тысячъ человѣкъ обоего пола. Но чѣмъ дальше къ югу, тѣмъ чаще преобладали „рыбныя и звѣрныя ловли“ и „бортныя ухажан“. Въ Бѣлгородѣ, Воронежѣ, Шацкомъ у. папша стала заводиться только на рубежѣ XVII в., а въ Тамбовскомъ краѣ еще въ концѣ XVI в. обычныя земельныя угоды исключали всякую возможность земледѣлія: земля тамъ продавалась „съ сычемъ, съ орловымъ и астрѣбцовымъ гнѣздомъ, и со пнемъ, и съ лежачей колодою, и съ стоячимъ деревомъ, и съ бортною дѣлію, и со пчелами старыми и молодыми, и съ луги, и съ озера, и съ малыми текущими рѣчками, и съ липяги, и съ дубровами, и съ рыбною и бобровою ловлею, и со всякимъ становымъ звѣремъ, съ лосемъ, съ козой и свиньею, и съ болотомъ клюковнымъ“. Чѣмъ ближе къ

концу XVII в., тѣмъ болѣе къ югу отодвигалась граница преобладанія земледѣльческаго хозяйства. Хозяйственныя и колонизаціонныя особенности У. наложили глубокую печать на социальный составъ населенія. Сюда уходило много бѣглыхъ крестьянъ и холоповъ, которые бѣжали отъ крѣпостническихъ московскихъ порядковъ и нерѣдко верстались здѣсь въ служилые люди „по прибору“ — стрѣльцы, пушкари, затынщики, потомъ рейтары и солдаты. Сюда же шли и селились захудалые дворяне и дѣти боярскія — служилые люди „по отечеству“ — изъ старыхъ, центральныхъ уѣздовъ, разорившіеся на родинѣ и искавшіе счастья на новыхъ мѣстахъ. Тѣ и другіе — и служилые люди по прибору и мелкіе служилые люди по отечеству — составляли иногда въ городахъ (напр., въ Епифани конца XVI в.) преобладающую массу населенія. Они же являлись и почти исключительнымъ контингентомъ мѣстныхъ помѣщиковъ, при чемъ помѣстья почти всегда были мелкія, часто безъ крестьянскихъ дворовъ, съ однимъ только дворомъ помѣщикамъ, и помѣщики сами обрабатывали землю собственнымъ трудомъ. Отсюда произошли в послѣдствіи одноплорцы. Крупными земельными владѣніями здѣсь были только владѣнія немногихъ отдѣльныхъ помѣщиковъ, земли нѣкоторыхъ монастырей и государевы дворцовыя земли. У. подвергалась постоянной опасности опустошенія со стороны крымскихъ татаръ. Поэтому по всѣмъ степнымъ дорогамъ ставились станицы и сторожи для наблюденія за степью и устранялись засѣки, т. е. дороги заваливались срубленнымъ лѣсомъ, а бѣлгородская черта представляла собою сплошную линію постоянныхъ укрѣпленій. Кромѣ того, каждую весну на У. отправлялось для охраны дворянское ополченіе. Это военное значеніе У. отразилось и на ея администраціи: дѣленіи и управленіи. Необходимость единства военной команды здѣсь диктовалась всею жизненною обстановкой. И потому „украинцы“ и „рязанскіе“ города превратились въ военные округа — „разряды“ уже въ 60 хъ гг. XVII в.: разрядные воеводы въ Тулѣ и Рязани стали старшими по отношенію къ воеводамъ другихъ городовъ. Тогда же возникаютъ областныя разряды и въ

городахъ „сѣверскихъ“, гдѣ центромъ— и притомъ не только уже военнымъ, но и финансовымъ—дѣлается Сѣвскъ, а также въ городахъ „по чертѣ“, „въ чертѣ“ и „за чертой“, для которыхъ главнымъ городомъ сталъ Бѣлгородъ, и бѣлгородскій воевода подчинилъ себѣ въ военномъ и финансовомъ отношеніяхъ всѣхъ воеводъ „приписныхъ“ городовъ. Такъ обр. У. Московскаго государства была колыбелью областныхъ разрядовъ—предшественниковъ петровскихъ губерній. Изъ У. же въ началѣ XVII в., въ эпоху Смуты, выходили въ большомъ количествѣ сторонники и участники демократическихъ движеній, примыкавшихъ къ названному Димитрію, Тушинскому вору, Болотникову. Съ ростомъ колонизаціи и расширеніемъ границъ государства на югъ особенности У. стали мало-по-малу сглаживаться: земледѣліе и торговля росли, безпокойные элементы въ населеніи стали отодвигаться дальше на югъ—уходить на Донъ,—военная опасность миновала.

Литература: *Бяляевъ*, „О сторожевой станицной и полевой службѣ“ (въ Чт. Общ. Ист. и Древностей Россійскихъ“ за 1846 г., № 4); *Багалъй*, „Очерки изъ исторіи колонизаціи и быта степной окраины Моск. государства“; *Миллашевскій*, „Къ исторіи хозяйственнаго быта Московскаго государства“; *Чечулинъ*, „Города Московскаго государства въ XVI в.“; *Милоковъ*, „Государственное хозяйство Россіи въ первой четверти XVIII в. и реформа Петра Великаго“.

*Н. Рожковъ.*

**Украинка**, Леся, псевдонимъ выдающейся украинской писательницы *Лариссы Петровны Квитки*, урожденной Косачъ. Род. въ 1872 г. въ Волынской губ., воспитывалась въ Кіевѣ. Слабая отъ природы, крайне болѣзненная дѣвочка не могла переносить режима учебнаго заведенія и потому училась дома, при чемъ ея воспитателями особенное вниманіе было обращено на художественное развитіе и изученіе языковъ. Семья съ литературными традиціями (дядя У.—М. П. Драгомановъ, мать—извѣстная украинская писательница *Олена Пчілка*) очень рано разбудила въ ней литературные интересы. Первые произведенія У. были напечатаны въ 1884 г., когда автору ихъ исполнилось

едва 12 лѣтъ (стихотвореніе „Конвалія“ и „Сафо“ въ львовскомъ журналѣ „Зоря“). Съ этого времени У. принимаетъ дѣятельнѣйшее участіе въ украинской литературѣ, помѣщая свои, б. ч. стихотворныя, произведенія въ журналахъ: „Зоря“, „Народ“, „Жите і Слово“, „Литературно-Науковий Вістник“, „Нова Громада“, „Рідний Край“, „Дзвін“ и др. Кромѣ того, начиная съ 1900 г., она вела обзоръ иностранныхъ литературъ въ русскомъ журналѣ „Жизнь“. Отдѣльно изданы слѣдующіе сборники произведеній Л. У.: „На крилахъ пісень“ (1893), „Думи и мрії“ (1899), „Видчукн“ (1902), „Твори“ (т. I, 1911), „Лісова пісня“ (1914). Въ 900-хъ годахъ обостряется давній недугъ писательницы, туберкулезъ, который и свелъ ее въ могилу въ 1913 г. Несмотря на тяжелыя условія личной жизни, постоянный недугъ, сторожившій писательницу съ дѣтства и заставлявшій ее большую часть жизни провести вдали отъ родины, въ странахъ теплаго климата, творчество У. отличается въ высшей степени бодрымъ настроеніемъ, любовью къ дѣятельной жизни, призывомъ къ борьбѣ за осуществленіе общественныхъ идеаловъ. Натура исключительно чуткая и интеллигентная, она сумѣла, — какъ никто, быть можетъ, изъ украинскихъ писателей новѣйшаго времени, — проникнуть въ душу современнаго интеллигента, понять ее и изобразить то внутреннее раздвоеніе, которымъ такъ часто болѣетъ современность. Горячимъ словомъ бичуетъ поэтасса современника за противорѣчіе стремленій и воли, за соединеніе величія и мелочности (прекрасный и сильный циклъ „Невільничі пісні“). Но сама типичная интеллигентка, Л. У. никогда не останавливается на бичованіяхъ, она умѣетъ разбудить протестъ, внушить мысль о необходимости дѣятельной жизни, идущей напроломъ къ цѣли, — смѣяться сквозь слезы, среди бѣдствій пѣть пѣсни, вопреки надеждѣ надѣяться, жить полной жизнью“ („Contra spem spero“). И проповѣдая полную всестороннюю жизнь, писательница отражаетъ ее въ своихъ произведеніяхъ, касаясь вѣчныхъ проблемъ человѣческаго существованія—правды, красоты, сущности творчества, отношеній между личностью и обще-

ством и т. п. (въ особенности драматическія поэмы: „Одержима“, „Касандра“, „Юганна, жінка Хусова“, „У пуші“, „Лісова пісня“, „Оргія“, „Адвокат Маргіян“ и др.). Нѣкоторая наклонность Л. У. къ романтизму отражается въ выборѣ сюжетовъ, котор. писательница б. ч. ищетъ въ прошломъ, въ экзотической обстановкѣ; но даже самая экзотичность темъ не мѣшаетъ ей быть наиболѣе современной изъ всѣхъ украинскихъ писателей и въ эстетичную обстановку вносить никогда не старѣющіяся проблемы, вѣчно волнующія человечество. При всей высотѣ своего гражданского настроенія, Л. У. весьма щепетильна относительно художеств. техники, проявляя большую заботливость къ внѣшней сторонѣ своихъ произведеній, тщательно обрабатывая форму ихъ, сообщая ей часто удивительную музыкальность стиха и изящество языка. Прекрасныя лирическія пьески перваго періода дѣятельности Л. У. впоследствии развертываются въ особый видъ художественнаго творчества, въ которомъ писательница достигла высокой степени совершенства. Это — упомянутыя уже поэмы въ драматической формѣ, отличающіяся мастерской техникой при всегда серьезномъ содержаніи. Какъ результатъ органическаго сочетанія блестящей формы съ глубокимъ содержаніемъ, произведенія Л. У. высоко стоятъ въ украинской литературѣ и пользуются полной заслуженной извѣстностью на Украинѣ.—См. *С. Ефремовъ*, „Исторія украинскаго письменства“ (Спб., 1911); *Ив. Франко*, „Л. У.“ („Л.-Н. Вѣстник“, 1898, кн. VII); *Л. Старицька-Черняхівська*, „Хвилини життя Л. У.“; *Г. Стеценко*, „Поетична творчість Л. У.“; *М. Евшан*, „Л. У.“; *А. Никольский*, „Экзотичність сюжета і драматизм у творах Л. У.“ (всѣ въ „Л.-Н. Вѣстникъ“, 1913, кн. X); *Д. Донцовъ*, „Поэзія индивидуализма“; *Л. Жигмайло*, „Лебединая пѣсня Л. У.“ (объ въ „Украинской Жизни“, 1913, кн. IX и X); *С. Ефремовъ*, „Поет під час облоги“ („Рада“, 1913, № 167); *его же*, „Поэзія самотности“ (въ книгѣ „За рік 1912-й“, Киев, 1913).

*С. Ефремовъ.*

**Украины**, см. *балтійскіе славяне*.

**Укропъ**, *Anethum graveolens*, видъ изъ сем. зонтичныхъ, однолѣтняя трава до 1 м. высоты, съ 3-перистыми листьями;

листочки съ линейными, тонкими долями. Зонтикъ съ 10—40 лучами, безъ обвертокъ и обверточекъ. Цвѣтки съ желтыми лепестками; плодъ сплюснутый, чечевицеобразный, съ 5 ребрами. Родомъ изъ Египта, разводится всюду по огородамъ, нерѣдко размножается самосѣвомъ. Вообще очень неприхотливъ, но лучшіе результаты даетъ на ползатѣнныхъ мѣстахъ. Высѣвается вразбросъ обыкновенно на свободныхъ промежуткахъ между другими огородными растениями. Для полученія ранняго У. слѣдуетъ высѣвать сѣмена поздней осенью. При посѣвѣ весной сѣмена лучше вымачивать, такъ какъ всходятъ они съ трудомъ.

*М. Н.*

**Укрывательство.** По опредѣленію ст. 14 Ул. о нак. 1885 г. „укрывателями признаются тѣ, которые, не имѣвъ никакого участія въ самомъ содѣяннн преступленія, только по совершеніи уже онаго завѣдомо участвовали въ сокрытіи или истребленіи слѣдовъ его, или въ сокрытіи самихъ преступниковъ, или также завѣдомо взяли къ себѣ или приняли на сбереженіе или же передали или продали другимъ похищенные или отнятыя у кого-либо или инымъ противозаконнымъ образомъ добытыя вещи“. Для наличности У., по толкованію практики, требуется: 1) непринятіе участія въ совершеніи самаго преступленія; 2) отсутствіе предварительнаго соглашенія предъ совершеніемъ преступленія (въ противномъ случаѣ У. переходитъ въ пособничество); 3) знаніе о совершившемся преступленіи и 4) совершенію дѣйствія, направленнаго къ достиженію безнаказанности преступленія. Эта послѣдняя дѣятельность можетъ проявляться въ трехъ видахъ: 1) У. слѣдовъ преступленія, 2) У. самого преступника и 3) У. вещей, добытыхъ преступленіемъ. У. слѣдовъ преступленія возможно въ самыхъ разнообразныхъ формахъ—подбрасываніи украденныхъ вещей, недопущеніи къ мѣсту учиненія преступленія или измѣненіи его внѣшняго вида, уничтоженіи поддѣльныхъ предметовъ и т. д. Подъ У. преступника можетъ быть подведено содѣйствіе ему къ измѣненію внѣшняго вида, доставленіе средствъ къ побѣгу, сокрытіе его у себя, выдача себя за виновное лицо съ цѣлью освободить задержаннаго виновнаго и т. д.,—словомъ, все, въ

силу чего виновный на болѣе или менѣе продолжительное время былъ или могъ быть физически укрытъ отъ органовъ власти. Наконецъ, У. вещей, добытыхъ преступленіемъ, охватываетъ всякую дѣятельность, направленную на распоряженіе вещами. Эта дѣятельность направлена какъ противъ судебной власти, затрудняя открытіе и преслѣдованіе преступленія, такъ и противъ собственности вещей, лишая его или затрудняя ему получение законнаго удовлетворенія. Практика относитъ сюда покупку похищенныхъ или присвоенныхъ къмъ-либо вещей, принятіе ихъ на сохраненіе или въ залогъ, прятаніе ихъ, сбытъ ихъ или участіе въ сбытѣ, участіе въ тратѣ похищенныхъ денегъ или вещей. У. въ формѣ покупки вещей близко подходитъ къ дѣянію, предусмотрѣнному ст. 180 Уст. о нак. (покупка и принятіе въ закладъ завѣдомо краденаго или полученнаго чрезъ обманъ имущества); практика разграничиваетъ оба дѣянія въ зависимости отъ того, зналъ ли покупающій то, какимъ именно преступнымъ дѣяніемъ имущество добыто или нѣтъ. Въ первомъ случаѣ примѣняется ст. 14 Ул. о нак., а во второмъ ст. 180 Уст. У. признается у насъ видомъ присосновности къ преступленію, и наказаніе за него—двумя степенями ниже, чѣмъ то, которое назначается по закону главнымъ виновникамъ. Новое Уг. Улож. 1903 г. дѣлаетъ изъ У. особый деликтъ, предусматриваемый въ главѣ о противодѣйствіи правосудію. Профессіональное У. известно нашему праву подъ именемъ *пристаподержательства*. Согласно ст. 929—931 Ул. о нак., пристаподержателями признаются: 1) всѣ тѣ, которые завѣдомо дозволяютъ лицамъ, принадлежащимъ къ злонамѣренной шайкѣ, житье-бытовать или хотя временно останавливаться или укрываться; 2) тѣ, которые завѣдомо принимаютъ отъ нихъ на сохраненіе или для продажи, передачи, отвоза или иного какаго употребленія вещи или иное какое имущество, или отягощ. или похищенное или тайно привозенное, или фальшивыя монеты, или поддѣльные госуд. бумаги. Такіе пристаподержатели наказываются одинаково съ участниками шайки. Кроме общаго понятія У., какъ вида присосновности, Улож. о нак. извѣстны особо наказуемые случаи У. Та-

ковы: 1) У. военныхъ дезертировъ (ст. 523—531, 959); субъектомъ этого можетъ быть даже цѣлое общество (при У. евреевъ); 2) У. сысланныхъ (ст. 316); 3) У. людей безъ установленныхъ видовъ на жителство (ст. 958) и др. П. Люблинскій.

**Укрѣпленіе правъ**, см. *приложеніе*.

**Укусная кислота** представляетъ одну изъ наиболѣе распространенныхъ органическихъ кислотъ, находящую большое примѣненіе какъ въ промышленности, такъ и въ повседневной жизни. Въ особенности въ большихъ количествахъ она расходуется при крашеніи и ситцепечатаніи, для производства свинцовыхъ бѣлилъ, а также въ медицинѣ. Обыкновенный столовый укусъ представляетъ слабый растворъ укусной кислоты и теперь часто готовится раствореніемъ одной части укусной эссенціи, или концентрированной У. к., въ 10 частяхъ воды.

У. к. готовится изъ такъ наз. древеснаго порошка или сырой укусно-известковой соли, представляющей одинъ изъ главныхъ продуктовъ сухой перегонки дерева (см. XVIII, 247/48, прил., 2), или, болѣе чистая, изъ укусно-натровой соли, или, наконецъ, образиваемъ виннаго спирта при помощи укусныхъ бактерий. Поельдній приемъ примѣняется въ об. бр. для производства столоваго укусца. Въ виду высокой стоимости виннаго спирта древесная У. к. получается все болѣе и болѣе распространена. Для получения древеснаго порошка сырая подомольная вода, получающаяся при перегонкѣ подсушенной древесинаы лиственныхъ породъ дерева (береза, липа, дубъ, грабъ и т. п.) въ количествѣ 30—35%, уцѣдья. вѣса 1,02—1,05, и содержащая до 10% У. к., 1% метиловаго спирта и 0,1% ацетона, подвергается сперва перегонкѣ, при чемъ сперва отгоняются денесный спирт и ацетонъ, а затѣмъ уже У. к. Отогнанная У. к. нейтрализуется или известью или содой. Нейтрализованная жидкость фильтруется и затѣмъ выпаривается или насухо (известковая соль) или только до определенной плотности по Боде для кристаллизаціи (натровая соль). Известковая соль подвергается подсушиванію и промыванію при низкой температурѣ для удаленія смолотыхъ веществъ, а натровая очищается повторной кристаллизаціей и плавленіемъ. Изъ этихъ солей У. к. готовится перегонкой съ крѣпкими кислотами: сырной и соляной. Изъ известковой соли У. к. готовится чаще перегонкой съ концентрированной соляной кислотой въ мѣдныхъ котлахъ, при чемъ необходимо заботиться о томъ, чтобы въ котлѣ всегда была небольшой избытокъ известковой соли. При дѣйствіи соляной кислоты образуется легко растворимый хлоресный кальцій, и съ парами воды отгоняется У. к., обычно съ содержаніемъ до 45—50%. Примѣняемый часто въ Россіи способъ перегонки порошка съ разбавленной сырной кислотой представляетъ болѣе хлопотливую операцію, требуетъ значительно больше времени для перегонки (т. к. при этомъ образуется нерастворимый въ водѣ гипсъ), даетъ кислоту значительно болѣе слабую и менѣе чистую. Если для перегонки брать разбавленную соляную кислоту, то, конечно, и при перегонкѣ съ соляной кислотой получается кислота болѣе слабая (не болѣе 30%), но зато сравнительно болѣе чистая, которая можетъ идти непосредственно для очень многихъ техническихъ цѣлей. Для получения нащевой кислоты, такъ наз. *укусной эссенціи*, въ настоящее время чаще изъ подомольной воды готовятъ натровую соль, которая легче поддается очисткѣ, и изъ которой У. к. можетъ быть выдѣлена болѣе дешевой сырной кислотой, т. к. сырнонатровая соль, въ отличіе отъ гипса, хорошо растворима въ водѣ. Если натровая соль очищена плавленіемъ, то она представляетъ уже безводную соль, и



Термин „укрѣпленіе правъ на имущество“ происходитъ отъ слова крѣпость, въ смыслѣ документа. Подъ крѣпостями въ древнѣе русское право разумѣлись всякаго рода письменные документы, которые устанавливали права на имущества (ср. прим. къ ст. 707 т. X ч. I). Доляте У. л., упоминаемое въ ст. 707 т. X ч. I, итѣсно уже, чѣмъ понятие о способахъ пріобрѣтенія правъ на имущества, которые перечисляются въ ст. 699 т. X ч. I. Статья эта гласитъ, что права на имущества пріобрѣтены не иначе, какъ способами, въ законѣхъ объявленными. Этихъ способовъ узаконенный законъ знаетъ четыре, а именно: 1) дарственный или бездариный; 2) пожалованіе, выдѣлъ имущества дѣтямъ отъ родителей, дѣр, духовное завѣщаніе; 3) способы общинные: мѣна и купля и 4) договоры и обязательства. Сенатъ въ рѣшеніи Пермскаго Обл. Собр. за 1911 г. № 7 говоритъ, что законъ знаетъ только эти четыре способа пріобрѣтенія правъ на имущества. Это однако нестрого, такъ какъ, кромѣ этихъ перечисленныхъ четырехъ способовъ, законъ знаетъ и другіе способы пріобрѣтенія правъ на имущества, какъ, напр., дѣлство владѣнія, выкупъ родового имѣнія, спецификація, находка. Обращаясь къ способамъ пріобрѣтенія правъ на имущества по нашему закону, мы усматриваемъ слѣдующее: въ то время, какъ нѣкоторые права на имущества переходятъ сию неформальнаго соглашенія, иногда даже устного, или силою опредѣленныхъ, указанныхъ въ законѣ, фактовъ, другія права требуютъ опредѣленнаго формальнаго соглашенія, изложеннаго на письмѣ, безъ чего права вовсе не возникаютъ, а другія права, хотя и возникаютъ силою опредѣленныхъ фактовъ, но для полноты правъ требуютъ совершенія нѣкоторыхъ формальныхъ дѣйствій. Такъ, напр., наследство по закону переходитъ къ наследникамъ силою смерти наследателя и кровнаго родства наследника съ наследодателемъ. Никакаго формальнаго дѣйствія для вступленія въ наследство права по закону не требуется. Установленный въ нашемъ законѣ институтъ утвержденія въ правахъ наследства по закону созданы только для удобства и представляетъ лишь способъ удостоверенія правъ наследника. Удостовереніе въ правахъ наследства совершается обыкновенно для того, чтобы имѣть официальный документъ, удостоверяющій наследственное право и могущій быть авторитетнымъ въ глазахъ третьихъ лицъ. Пріобрѣтеніе правъ собственности на движимое имущество (за исключеніемъ правъ на горные отводы и золотые пріиски) происходитъ силою неформальнаго соглашенія между сторонами. Переходъ же права собственности на недвижимое имущество по договору происходитъ силою совершенія сторонами формальнаго письменнаго акта, совершаемаго у мѣстнаго нотаріуса и утверждаемаго старшимъ нотаріусомъ. Пріобрѣтеніе права собственности на недвижимое имущество владѣнія наступаетъ въ моментъ оконченія десятилѣтняго непрерывнаго, бесспорнаго владѣнія въ видѣ собственности, и никакое утвержденіе имущества за владѣльцемъ не требуется. Но если владѣльцемъ желаетъ распорядиться этимъ имуществомъ, то онъ долженъ удостоверить свое право черезъ судъ и за сѣмъ на основаніи судебного опредѣленія совершить крѣпостной актъ, удостоверяющій его право собственности, и актъ этотъ отмѣчается въ реестрѣ крѣпостныхъ дѣлъ по мѣсту нахождения имущества. Пріобрѣтеніе недвижимаго имущества съ публичнаго торгового происходитъ силою покупки имущества съ торговъ и утвержденія торговъ подлежащихъ учрежденіемъ, но въ силу ст. 1509 т. X ч. I пріобрѣтатель имущества долженъ еще совершить дапную, т. е. формальный нотаріальный актъ, удостоверяющій переходъ къ покупщику права собственности на основании судебного опредѣленія. Такой же порядокъ практика соблюдаетъ и при выкупѣ родовыхъ имуществъ, хотя выкупъ происходитъ силою опредѣленія суда о признаніи права на выкупъ. Въ этихъ послѣднихъ случаяхъ мы имѣемъ дѣло уже не съ пріобрѣтеніемъ правъ на имущество, а съ укрѣпленіемъ этихъ правъ въ тѣсномъ смыслѣ этого слова. Законъ однако не дѣлаетъ строгаго различія между У. л. и между способами пріобрѣтенія этихъ правъ. Мы здѣсь будемъ разсматривать тѣ способы пріобрѣтенія правъ, для которыхъ требуется совершеніе письменнаго акта, все равно является ли этотъ актъ способомъ пріобрѣтенія права собственности или онъ служитъ лишь для укрѣпленія, вѣрнее, для удостоверенія уже пріобрѣтеннаго права. Что касается передачу имущества, о которомъ говорятъ 2 п. ст. 707 т. X ч. I, то, очевидно, законъ здѣсь имѣетъ въ виду не

способы пріобрѣтенія правъ собственности путемъ традиціи, а случаи, указанный въ ст. 497 т. X ч. I, гдѣ говорится о сдачѣ казеннаго имѣнія, Всемилостивѣйшее пожалованіе на правѣ майората.

Статья 707 т. X ч. I говоритъ о томъ, что У. л. на имущества производится актами крѣпостными, нотаріальными, явочными или домашними. Эта же статья по изданію 1857 г. не содержала указанія на акты нотаріальныя. Хотя нашъ законъ знаетъ и тогда терминъ „нотаріальный актъ“, но подъ этимъ разумѣлись акты явочныя. Указаніе на акты нотаріальныя въ ст. 707 появилось послѣ введенія въ дѣйствіе Полож. о нотар. части. Подъ словомъ этотъ законъ разумѣется всякаго рода письменный документъ, который свидѣтельству о существованіи вѣроятнаго права (ср. рѣш. Гражд. Касс. Дес. 1868/335). Законъ строго различаетъ всѣ эти четыре рода актовъ. Подъ именемъ *явочныхъ* разумѣется письменный документъ, удостоверяющій какое-либо право, составленный самими заинтересованными лицами безъ officialнаго участія специально назначенныхъ для сего должностныхъ лицъ и при этомъ безъ таково формальнаго участія, которое исключаетъ данный актъ изъ состава актовъ домашнихъ. Терминъ „домашній“ не совсѣмъ удаченъ. Слѣдовало бы его замѣнить терминомъ „частный“. Такъ какъ законы различаютъ акты домашніе, явочныя, нотаріальныя и крѣпостныя, и другіе акты въ законѣ не знаетъ, то если данный актъ не подходитъ подъ понятіе явочнаго, нотаріальнаго или крѣпостнаго, онъ будетъ домашнимъ, или частнымъ. Поэтому мы раньше разсмотримъ акты крѣпостныя, нотаріальныя и явочныя, и затѣмъ мы остановимся на актахъ домашнихъ. Письменные акты появились у насъ въ Россіи, такъ же какъ и во всей Европѣ, съ изобрѣтеніемъ письменныхъ знаменъ. Все то, что изложено на письмѣ,—все это крѣпче, все это можетъ дольше сохраниться и такъ обр. практичѣе. Вотъ почему люди сначала въ видѣхъ употреба, а затѣмъ и въ силу необходимости стали прибѣгать къ письменнымъ сдѣлкамъ. Для того, чтобы изложить какое-нибудь юридическое отношеніе посредствомъ письма, прежде всего необходимо знать грамоту. Такъ какъ грамотныхъ людей въ древности было очень мало, и такъ какъ люди все больше и больше прибѣгали къ подобнаго рода изложенію юридическихъ сдѣлокъ, то и стали появляться особые специалисты, сначала просто грамотные люди, а потомъ уже и связующіе въ законѣхъ. Богатые люди содержали такихъ писцовъ у себя на службѣ. Наиболее яркую картину развитія института писцовъ, специализованъ по составленію письменныхъ актовъ, даетъ древній Римъ. Вотъ почему при изложеніи исторіи этого института обычно ссылаются на римскую исторію. Такіе писцы, если они состояли изъ свободныхъ людей, то они у римлянъ назывались просто пиццами, а если писцы состояли изъ рабовъ, то они уже тогда назывались нотаріусами. Названіе нотаріусъ происходитъ отъ слова „nota“, означающее по-латыни „знакъ“,—отъ особаго знака, которые эти писцы употребляли для скоросписи, итѣмъ въ родѣ нашей стенографии. Кромѣ этихъ писцовъ, въ Римѣ существовали особые профессионалы—частные писцы, которые за особую плату составляли юридическія сдѣлки. Такой же порядокъ наблюдается и у насъ въ исторіи, съ тѣмъ лишь различіемъ, что наша исторія начинается гораздо поздне, чѣмъ вообще въ Зап. Европѣ и въ особенности въ Римѣ. И у насъ существовали такіе частные писцы, которые послѣдствіемъ были названы площадными подьячими. Они въ городахъ на площадяхъ за особую плату составляли желаемыхъ всякаго рода письменные документы. Законодатели обратили вниманіе на развитіе письменной формы сдѣлокъ и постепенно стали ихъ узаконять. Этому помогло еще то обстоятельство, что, съ одной стороны, въ письменныхъ сдѣлкахъ законодатели стали усматривать объекты для обложения въ пользу фиска, отсюда появились всякаго рода сборы и пошлины, и, кромѣ того, въ отношеніи недвижимостей оказался вѣрный способъ для того, чтобы всегда знать, въ чьихъ рукахъ находится земля, которая составляетъ необходимый элементъ государства. Такъ обр. происходитъ въ исторіи упорядоченіе письменныхъ юридическихъ сдѣлокъ, какъ способа пріобрѣтенія и укрѣпленія правъ на имущества. Съ развитіемъ института письменныхъ сдѣлокъ развивается и институтъ частныхъ писцовъ. Въ Римѣ они назывались табеліонами. Эти частные профессионалы-писцы начинаютъ мало-по-малу организовываться въ оубе шехи. А шестидесять отдаленные города, а затѣмъ и само государство постепенно паче-

насть легализировать этих писцовъ и образуетъ изъ нихъ особый институтъ государственныхъ писцовъ, состоящихъ либо подъ контролемъ государства, либо на службѣ государства, и въ этихъ поръ дѣйстви этихъ писцовъ, получившихъ потомъ официальное наименование нотаріусовъ, становится дѣйствіями официальными, публичными, и акты, совершаемые ими, приобрѣтаютъ преимущество передъ актами, совершаемыми безъ ихъ участія. Первые акты носятъ название публичныхъ, официальныхъ, а вторые—частныхъ. Такъ происходитъ и у насъ съ некоторыми отступленіями отъ этого порядка. Уже при Петрѣ Великомъ устанавливаются особые учреждения для регистраціи письменныхъ юридическихъ сделокъ и особый контроль надъ дѣлками, замѣнявшими прежнихъ подъячихъ. При Екатеринѣ II у насъ учреждаются установленія крѣпостныхъ дѣлъ, которая постепенно упраздняется съ появленіемъ Судебныхъ Уставовъ имп. Александра II, т. е. съ 1864 г. Эти учрежденія крѣпостныхъ дѣлъ представляли изъ себя судейския установленія, которая специально вѣдала совершеніе и свидѣтельствованіе письменныхъ юридическихъ сделокъ. Наряду съ этимъ учрежденіемъ стали функционировать и круги съ тѣми же функциями или же съ функциями ограниченными. Къ послѣднимъ принадлежали нѣкій рядъ различныхъ нотаріусовъ подъ различными наименованіями—городовыхъ, публичныхъ и т. п. А съ 1831 г. появляются у насъ нотаріусы биржевые, которые сохранились и въ настоящее время. Акты о переходѣ и ограниченіи права собственности на недвижимыя имущества, а также и некоторые другіе акты, какъ, напр., продажа рекрутскихъ квитанцій, обязательно совершались у крѣпостныхъ дѣлъ. При этомъ законъ дѣлалъ слѣдующее различіе. Некоторые акты совершались прямо у крѣпостныхъ дѣлъ. Это были гл. обр. акты о переходѣ и ограниченіи права собственности на недвижимыя имущества. Здѣсь функции публично-правовыхъ органовъ были весьма широки. Учрежденія крѣпостныхъ дѣлъ не только проверяли самоличность, право и дѣеспособность сторонъ при заключеніи сделки, но и принадлежность даннаго права, служащаго предметомъ сделки, лицу, отчуждающему это право или соглашающемуся на ограниченіе своего права и отсутствіе препятствій къ переходу права какъ съ точки зрѣнія интересовъ государства, такъ и съ точки зрѣнія интересовъ третьихъ лицъ, имѣющихъ какое-либо право на данное имущество, напр., запрещеніе по долгамъ. Совершеніе такого акта при изложенныхъ условіяхъ носило наименование «совершить актъ крѣпостныхъ порядкомъ». Другіе же акты, какъ, напр., доверенности, духовныя завѣщанія, заемныя письма, представлялись въ учрежденія крѣпостныхъ дѣлъ лишь для засвидѣтствованія. Здѣсь установленіе проверяло лишь право и дѣеспособность и самоличность сторонъ и рассматривало актъ съ точки зрѣнія формъ и законности. Все остальное не входило въ функции учрежденія крѣпостныхъ дѣлъ. Затѣмъ актъ заносился въ книгу, и на немъ učinялась надпись, и за сѣмъ актъ выдавался лицу, представившему его. Это имело названіе «свидѣтельствованіе явки» акта, или просто явкой акта, или иначе еще «совершеніе акта явочнымъ порядкомъ». Когда актъ совершался порядкомъ крѣпостныхъ, то въ учрежденіе крѣпостныхъ дѣлъ прежде всего представлялся проектъ акта. Проектъ этотъ проверялся Присутствіемъ, и если не было препятствій къ совершенію акта, то Присутствіе проектъ этотъ утверждало. За сѣмъ уже писался подлинный актъ, который подписывался сторонами. Актъ этотъ вносился въ особую крѣпостную книгу отъ слова до слова, и за сѣмъ на подлинную актъ učinялся соответствующій надпись о томъ, что актъ совершонъ крѣпостнымъ порядкомъ и занесенъ въ крѣпостную книгу, и этотъ подлинный актъ вызывался сторонами. Актъ же, который долженъ быть только являемъ, оставался цѣлкомъ частнымъ порядкомъ въ учрежденія крѣпостныхъ дѣлъ и затѣмъ въ готовомъ видѣ, подписанный сторонами, этотъ актъ представлялся въ учрежденіе крѣпостныхъ дѣлъ для засвидѣтствованія явки. Такой актъ не утверждался въ учрежденіи крѣпостныхъ дѣлъ, а лишь проверялся больше съ формальной стороны. Установленіе удостоверялось въ прѣво и дѣеспособности лицъ, представившихъ актъ. Актъ заносился въ книгу также цѣлкомъ и за сѣмъ по учиненіи надписи выхаживался на руки тѣмъ, кто актъ представлялъ. Такой актъ получалъ наименованіе *явочнаго акта* и являлся также актомъ, совершоннымъ официальнымъ порядкомъ со всеми преимуществами публич-

ныхъ актовъ. Такъ обр. явочный актъ являлся уже тогда въ чистомъ видѣ актомъ частнымъ, превращеннымъ въ актъ официальный, явочный. Затѣмъ, какъ я уже указывалъ, были учреждены должности нотаріусовъ и маклеровъ, которыми предоставлялось также свидѣтельствовать некоторые акты явочными порядкомъ, а также совершать разнаго рода простоты. Тѣ акты, которые свидѣтельствовались или совершались въ установленіяхъ крѣпостныхъ дѣлъ, именовались *актами крѣпостными*. Изъ нихъ тѣ акты, которые совершались крѣпостнымъ порядкомъ, именовались крѣпостными актами, совершонными крѣпостнымъ порядкомъ. Тѣ же акты, которые свидѣтельствовались лишь явочнымъ порядкомъ, именовались крѣпостными актами, совершаемыми явочнымъ порядкомъ. Акты же, свидѣтельствовавшиеся у нотаріусовъ и маклеровъ, не назывались крѣпостными актами, но считывались просто актами, совершонными явочнымъ порядкомъ. Нотариальные явочные акты также получали силу официальныхъ документовъ.

Явочный актъ, какъ уже указано, является въ сущности актомъ домашнимъ, ибо самый актъ воспринималъ силу безъ всякой зависимости отъ явки (за весьма небольшими исключеніями). Явка придала акту только значеніе публичнаго, официального документа. Явка акта означала, что лицо, представившее актъ для засвидѣтствованія явки, право и дѣеспособно, и что актъ удовлетворяетъ какъ по формѣ, такъ и по содержанию требованіямъ закона. Какъ было уже указано выше, для некоторыхъ актовъ явка была обязательна, какъ, напр., для духовныхъ завѣщаній. Некоторые же акты съ явкой прибрѣтали большія преимущества даже матеріально-правового свойства. Въсѣмъ же этимъ актамъ явка давала преимущество процессуальнаго свойства, т. е. при предъявленіи такихъ актовъ во взысканію имъ давалось преимущество въ смыслѣ доказательствъ, исполненія и т. п.

Всѣ остальныя письменныя юридическія сделки, т. е. тѣ, которая не были совершены крупъ стнмъ порядкомъ и не были засвидѣтствованы явочнымъ порядкомъ, именовались актами домашними. Форма писанія актовъ была для всѣхъ актовъ совершенно одинакова. Только для купчихъ крѣпостей и вообще для актовъ, совершонныхъ крѣпостнымъ порядкомъ, законъ зналъ форму, которая указана была въ приложеніяхъ въ ст. 1420 и др. т. X ч. I. Но въ сущности это были не формы актовъ, это были скорѣе образцы съ тѣмъ необходимымъ содержаніемъ актовъ, которое требовалось для данныхъ сделокъ. Въ формахъ купчихъ и закладныхъ крѣпостей, которыя существовали въ прежнихъ изданіяхъ т. X ч. I, излагались всѣ тѣ требованія, которыя указаны въ ст. 1426 т. X ч. I. И въ этихъ образцахъ содержится въ сущности лишь тѣ требованія, которыя считаются необходимыми для договоровъ купли-продажи и займа. Но и прежде и теперь нигдѣ законъ не говорилъ о томъ, что эти формы являются обязательными, и что несоблюденіе ихъ дѣлаетъ актъ недѣйствительнымъ. Въсѣтъ съ Судебными Уставами у насъ появились Пох. о нотар. части, и были учреждены новыя должности нотаріусовъ и старшихъ нотаріусовъ. Въсѣтъ съ сѣмъ всѣ прежніе нотаріусы и маклеры, за исключеніемъ биржевыхъ нотаріусовъ и маклеровъ, совсѣмъ были упразднены. Упразднены были также и учрежденія крѣпостныхъ дѣлъ. Биржевые нотаріусы сохранили всѣ свои прежнія функции, а биржевые маклеры сохранились лишь какъ посредники по сделкамъ, совершаемымъ на биржахъ. Въсѣтъ установленій крѣпостныхъ дѣлъ и разнаго рода нотаріусовъ учреждены были при окружныхъ судахъ нотариальные архивы во главѣ со старшими нотаріусами.

Организация *нотариата* по Нотариальному положенію сводится къ слѣдующему. При каждомъ окружномъ судѣ состоитъ нотариальный архивъ. Нотариальнымъ архивомъ заведуетъ старшій нотаріусъ. Крозъ того, въ некоторыхъ мѣстностяхъ существуетъ определенное количество помощниковъ старшихъ нотаріусовъ. Нотариальный архивъ имѣетъ свою особую канцелярію, которая и подчиняется старшему нотаріусу. Въ каждомъ нотариальномъ архивѣ сосредоточены всѣ книги и дѣла о вѣднхъ правахъ на недвижимыя имущества, находящіяся въ округѣ даннаго окружнаго суда. Въ нотариальные же архивы передаются всѣ дѣла бывшихъ учреждений крѣпостныхъ дѣлъ. Старшій нотаріусъ состоитъ на государственной службѣ и въ этомъ отношеніи приравнивается къ членамъ окружнаго суда, получаетъ определенное жалованье, имѣетъ право на чины и пенсію. Помощники старшихъ нотаріусовъ также состоятъ на государственной службѣ,

получают также жалование, чины, пенсию. На должность старшего нотариуса и его помощника назначаются лица с высшим юридическим образованием. Канцелярские чиновники служат по общему найму. Младшие нотариусы, или просто нотариусы, состоят также при окружных судах и свои обязанности исполняют в тех отдельных местностях, куда они назначены. Территориальная деятельность каждого нотариуса распространяется на весь округ окружного суда, при котором нотариус состоит, и притом независимо от того, имется ли в том или ином месте нотариус или нет. Словом, каждому нотариусу указывается определенная местность (город, село и т. п.), где ему подлежит иметь контору, но он в праве совершать нотариальные действия и в других местностях, входящих в район данного окружного Суда. В случае смерти или увольнения младшего нотариуса все книги и дела должны быть отправлены в местный нотариальный архив на хранение. Кроме того, каждый нотариус по истечении года обязан заключать свои книги и книги эти со всеми приложениями также должны сдать на хранение в нотариальный архив. Младшие нотариусы архивов иметь не должны. Всякого рода справки, копии и т. п. из входящихся в нотариальных архивов книг и дел нотариусов выдает старший нотариус. Главная деятельность старшего нотариуса относится к области сделок, устанавливающих вещное право на недвижимых имущества (право собственности, залога, сервитута и т. п.).

Несколько слов об организации т. наз. младшего нотариата. Выше было указано, что старшие нотариусы и младшие нотариусы, или просто нотариусы, состоят при окружных судах, и были указаны условия занятия должности старшего нотариуса и помощника его. Для занятия должности младшего нотариуса никакого образовательного ценза на нашем закону не требуется. Требуется лишь совершеннолетие, принадлежность к русскому подданству, и чтобы лицо, желающее занять должность нотариуса, не состояло ни на какой общественной или государственной службе. За сием по закону нотариус не может быть одновременно присяжным повременным, а практика это распространяла и на частных повременных и вообще записанных нотариусам заниматься адвокатурой. Лицо, желающее занять должность нотариуса, подвергается особому экзамену в виде форм нотариального судопроизводства и законов, относящихся ко деятельности нотариусов, и в устных ответах акты. Этот экзамен происходит в присутствии председателя окружного суда, прокурора и старшего нотариуса. Экзамену подвергается всё без исключения лица, в том числе лица с высшим юридическим образованием, а также лица, которые сами состоят экзаменаторами, так что если старший нотариус желает сдать младшим нотариусов, то он подвергается тому же экзамену. Нотариусы определяются на службу старшим председателем судебной палаты. Нотариусы состоят на государственной службе «завряд» и числятся в 8-м классе. Это значит, что во все время состояния в должности нотариуса последний почитается официальным лицом, чиновником, но права на чины и пенсию не имеет и по увольнении вступает в прежнее свое состояние. Нотариусы, как и старшие нотариусы, подчинены одинаково окружному суду, которому и принадлежит право ревизии книг нотариусов. Дисциплинарную власть представляют председатели окружного суда и общее собрание суда. Младший нотариус представляет залогов, который в столицах составляет 10.000 рублей, в других городах — от 6.000 рублей до 2.500 рублей, а затём залогов уже определяется министром юстиции. Это — т. наз. первоначальный залогов, который вносится при вступлении в должность. Но затём нотариус отчисляется от своих доходов определенную в закон часть на пополнение залогов, до достижения них в столицах 25.000 рублей, в губерниях городах 15.000 рублей, а в прочих местах 10.000 рублей. Старший нотариус залогов не вносит. Нотариус увольняется от должности в случае совершения им какого-либо преступления, а равно в таких случаях, когда он будет уличен в таких поступках, которые несовместимы с им занятием. Залогов служит обезпечением убытков, которые нотариус может причинить своими неправильными действиями по должности. Жалобы на нотариусов и старших нотариусов подаются в двухнедельный срок на имя окружного суда, при котором нотариус состоит. Жа-

лоба подлежат подать самому нотариусу (старшему или младшему, смотря по тому, на кого жалоба подается), который затём со своими объяснениями препровождает жалобу в суд. Жалобщик может потом жаловаться в инстанционную порядки в судебную палату и в Сенат, за исключением особых случаев, когда вопрос рѣшается в одной инстанции (ср. Полож. о нот. части ст. 63). Сам нотариус, как чиновник, должен подчиняться определениям суда беспрекословно, и права жалобы он не имеет. Нотариус содержит канцелярию и книги на свой счет. Он получает плату от обращающихся к нему или по соглашению, а в случае отсутствия соглашения — по особой таксе. За действия, непредусмотренные таксой, как, напр., за составление проекта, за представление акта на утверждение старшему нотариусу, подается особая плата, при чем если по этому поводу возникнет спор между нотариусом и лицом, к нему обращающимся, то спор этот разрешается окончательно окружным судом. Круг действий младших нотариусов заключается в следующем: 1) они совершают разного рода нотариальные акты и выдают выписки, 2) свидетельствуют явку актов, 3) совершают простоты, 4) свидетельствуют подписи на актах, 5) свидетельствуют вѣрность копий съ документов, 6) выдают свидетельства о нахождении лишь в живых, 7) принимают на хранение документы (по не письм и другим видам), 8) принимают на себя сообщение заявлений одной стороны къ другой и 9) могут принимать домашние документы для оплаты из гербовым сбором.

Говоря об организации нашего нотариата, нельзя не отметить того, что в сущности нотариат не имеет и не имеет никакой организации, так как польза общественного или личностного нотариата суду не есть организация. Кроме судебного нотариата, как уже изложено выше, у нас существует еще брачный нотариат, который также не имеет никакой организации и представляет собою учреждение полупубличное, полугобщественное. Брачные нотариусы извлекают из числа биржевых маклеров, подчиняются министерству торговли и промышленности, и деятельность их носит характер торговый. Составители Нотариального положения хотя и пользовались нотариальными уставами французскими, австрийскими и саварскими, но в сущности очень мало взяли оттуда. Все то, что оттуда взято, значительно урѣзано, и вообще серьезной реформу нотариата назвать нельзя. Почти во всей Зап. Европѣ деятельность нотариусов объединена. Существуют в каждом округе того суда, при котором нотариус состоит, особые советы нотариусов, которые выдают вопросы дисциплинарные, профессиональные и имеют влияние на замещение нотариальных вакансий. Нотариат хотя и тѣсно связан съ судебным установлением, но все же имеет значительные особенности, и по сему нотариат нуждается в особой организации. В Зап. Европѣ должность нотариуса считается на одинаковом уровне съ должностями судьи и присяжного повременного. Поэтому для нотариусов, судей и адвокатов установлен одинаковый образ опательный и практический ценз. У нас этого нет. Заметьте, что, что за 50 лет существование у нас нотариата Нотариальное положение не подверглось почти изменениям. Внесены лишь незначительные, чисто канцелярские реформы, как, например, замена крѣпостных книг подлинными выписками.

Вѣсть съ Нотариальным положением появилась ст. 66 Пол. о нот. ч., провозглашающая совершенно определенный принцип в отношении формы юридических сделок. Новѣ форма юридической сделки зависит всецело от усмотрения заинтересованных лиц. Общій принцип таков: письменная юридическая сделка может быть совершена, но усмотрению сторон, порядком явочным, домашним или нотариальным. Исключения составляют только акты о переходе или об ограничении права собственности на недвижимых имущества. Для этих сделок установлена обязательная форма нотариально-крѣпостная. Без соблюдения этой формы сделка объявлена недействительной.

Все прочие формы юридических сделок оставлены въ силѣ. Появился лишь одна новая форма, т. наз. нотариальная. Так. обр. нынешний закон знает четыре формы, а именно: домашнюю, явочную, нотариальную и крѣпостную. Крѣпостная форма, как будет разъяснено ниже, является лишь разновидностью формы нотариальной. Обратимся къ формѣ нотариальной и посмотрим в чем заключается сущность этой формы. Эта

форма была взята изъ зап.-европ. законодательства, преимущественно изъ французскаго, австрийскаго и баварскаго, которая легла въ основу вышедшаго Нотариальнаго положенія. Каждый нотариальный актъ долженъ быть совершенно обязательно въ присутствіи нотариуса и при этомъ самымъ нотариусомъ. Желаніе совершить актъ въ нотариальной формѣ обязанъ лично явиться къ нотариусу, или, въ тѣхъ случаяхъ когда сдѣлка можетъ быть совершена черезъ представителя, явиться къ нотариусу должно лично, надлежаще по уполномоченію, и представить уполномоченіе нотариусу. Сущность сдѣлки должна быть изложена въ особомъ проектѣ, который долженъ быть представленъ нотариусу. Нотариусъ долженъ прежде всего убедиться въ самоличности лица, желающаго совершить актъ, въ его право- и дѣеспособности. Если актъ совершается отъ имени другого лица, то нотариусъ долженъ убедиться въ правоспособности того лица, которое выдало уполномоченіе, или отъ имени котораго дѣйствуетъ уполномоченный, и въ соответствіи полномочія съ требованіемъ закона въ отношеніи данной сдѣлки. При совершеніи каждой нотариальной сдѣлки должны присутствовать не менѣе двухъ свидѣтелей, которые также должны соответствовать опредѣленнымъ требованіямъ, указаннымъ въ законѣ. Они должны быть грамотные, совершеннолѣтніе, не быть супругами и самого нотариуса или близкими родственниками нотариуса и обладать полною дѣеспособностію. Для духовныхъ завѣщаній установлены икотворія или качества, которыми должны обладать свидѣтели. При совершеніи купчихъ купящихъ и нотариальныхъ духовныхъ завѣщаній должны присутствовать не менѣе трехъ свидѣтелей. Самоличность свидѣтелей также должна быть удостоверена нотариусомъ. Самоличность удостоверяется вообще слѣдующимъ способомъ. Если нотариусъ лично знаетъ данное лицо, то этого вполне достаточно для удостовѣренія самоличности. Если же лицо это нотариусу неизвѣстно, то самоличность можетъ быть удостовѣрена двумя извѣстными нотариусу и заслуживающими довѣрія свидѣтелями. Если такихъ свидѣтелей нѣтъ, то нотариусъ можетъ требовать для удостовѣренія самоличности документа. Такъ какъ по закону паспортъ есть удостовѣреніе самоличности, то представление паспорта въ этомъ отношеніи совершенно достаточно. Въ отношеніи другихъ документовъ законъ никакъ указаній не дѣлаетъ и все оставляетъ на волю и усмотрѣніе нотариуса. Вопросъ о самоличности является самымъ существеннымъ при юридическихъ сдѣлкахъ, и посему законъ и практика въ законодательствѣ на нотариусовъ большую отвѣтственность въ этомъ отношеніи. Для удостовѣренія право- и дѣеспособности, или, какъ выражается Нотариальное положеніе, "законоп правоспособности къ совершенію актовъ", законъ не дѣлаетъ опредѣленныхъ указаній. Здѣсь нотариусъ долженъ руководствоваться общими положеніями закона. По общему принципу каждый человѣкъ правоспособенъ со дня своего рожденія. Такъ общ. правоспособность доказывать не нужно. Такъ какъ въ законѣ нѣтъ лишь правила объ ограниченіи правоспособности для нѣкой категоріи лицъ, и для этого въ законѣ нѣтъ точнаго опредѣленія указанія (полъ, вѣтросновданіе, сословіе, судимости, національность), то, по установленіи самоличности, нотариусъ можетъ убедиться въ томъ, правоспособно ли данное лицо или нѣтъ. Это онъ дѣлаетъ по тѣмъ признакамъ, которые передъ нимъ устанавливаются. Такъ какъ при установленіи самоличности устанавливаются они могутъ быть установлены всѣ три признака, которые вліяютъ на ограниченіе правоспособности по закону, то отсюда нотариусъ и убѣждается въ правоспособности стороны. Что касается дѣеспособности, то въ этомъ отношеніи законъ даетъ опредѣленныя указанія. Каждый становится вполнѣ дѣеспособнымъ по достиженіи совершеннолѣтія, т. е. 21 года, а до тѣхъ поръ существуютъ опредѣленные ограниченія въ этомъ отношеніи. При установленіи самоличности нотариусъ убѣждается прежде всего въ возрастѣ данного лица, и такъ обр. онъ и здѣсь можетъ убедиться въ дѣеспособности и въ томъ, насколько она ограничена, и соответствующимъ образомъ допустить совершеніе акта или не допустить. Лицо, достигшее совершеннолѣтія, можетъ быть ограничено или лишено дѣеспособности въ точно указанныхъ въ законѣ случаяхъ. Мотивами являются глухонѣмота, илѣмота, душевная болѣзнь, безвѣстное отсутствіе, расстройство, неспособность, состояніе полъ администраціи. По закону, о лицахъ совершеннолѣтнихъ, ограниченныхъ въ дѣеспособности, публикуется въ "Сенатскихъ Объявленіяхъ", эти "Сенатскія Объявленія" нотариусъ долженъ получать и долженъ составлять алфавитные списки такихъ лицъ, изъ которыхъ онъ и черпаетъ свѣдѣнія объ ограниченіи дѣеспособности. За то, что не помѣщено въ "Сенатскихъ Объявленіяхъ", и за время до республиканскія этихъ свѣдѣній въ "Сенатскихъ Объявленіяхъ" нотариусъ не отвѣчаетъ. Алфавитные списки такихъ лицъ за прежнее время, до назначенія нотариуса на должность, онъ можетъ достать въ нотариальномъ архивѣ. Относительно лицъ, лишенныхъ всѣхъ правъ состоянія, составляются особые списки, т. наз. справки о судимости, которыхъ нотариусъ не обязанъ имѣть, и поэтому въ этомъ отношеніи на немъ отвѣтственность не лежитъ. По объявленіи означенныхъ формальностей и по ознакомленіи съ содержаніемъ акта составляется особый протоколъ, въ которомъ излагаются слѣдующее: какого числа и годъ явился къ такому-то нотариусу, нижеподписавшемуся такому-то, такая-то лица, живущія тамъ-то и имѣющія законную правоспособность къ совершенію актовъ, удостоверяющія такимъ-то способомъ свою самоличность, въ сопровожденіи такихъ-то свидѣтелей, живущихъ тамъ-то и также удостоверявшихъ свою самоличность, и объявилъ нотариусу о желаніи своимъ совершить такой-то актъ, затѣмъ слѣдуетъ положеніе акта. Само обрѣзывается, что нотариусъ долженъ удостовѣриться въ томъ, не противорѣчить ли данный актъ закону, не содержитъ ли онъ такихъ условий, которыя направлены къ нарушенію нубликанно-правовыхъ норъ или чести частныхъ лицъ, и соответствующе ли актъ требующимъ закономъ формѣ, если эта форма вообще въ законѣ указана. Законъ требуетъ, чтобы всѣ означенныя свѣдѣнія объ актѣ къ нотариусу и о мѣстѣ нахождения его конторы, о самоличности какъ сторонъ, такъ и свидѣтелей были указаны уже въ проектѣ акта. Проектъ такъ обр. долженъ содержать въ себѣ весь протоколъ, съ содержаніемъ самаго акта. Сенатъ разъяснилъ, что нотариусъ въ обязанъ составлять проекта (Общ. Собр. I и Касс. Деп. 1915/21). Проектъ долженъ быть составленъ самими сторонами, а если нотариусъ желаетъ, то онъ можетъ составить проектъ по просьбѣ сторонъ. Миніе Сената, что нотариусъ можетъ отказаться отъ составленія проекта, врядъ ли правильно. Законъ требуетъ, чтобы нотариусъ не только прочиталъ весь проектъ самъ, но и прочиталъ бы этотъ проектъ сторонамъ при свидѣтеляхъ. Совершающій актъ, если онъ не слѣпой, не глухонѣмой и не илѣмой, можетъ самъ прочесть актъ безъ свидѣтелей и объявить лишь свидѣтелямъ о томъ, что онъ самъ актъ читалъ. Актъ, въ которыхъ участвуютъ слѣпые, глухія и глухонѣмые, должны быть читаны сторонами обязательно при свидѣтеляхъ. Если участвуетъ въ актѣ глухонѣмой, то приглашается, кроме того, лицо, умѣющее объяснить съ нимъ знаками. Если въ актѣ участвуетъ лицо, не понимающее по русски, то приглашается переводчикъ. Нотариальные акты должны вообще быть писаны по-русски. Послѣ прочтенія проекта акта упоминается въ проектѣ, что актъ прочитанъ такимъ-то способомъ. Послѣ этого весь проектъ записывается въ особую актовую книгу. Нѣсколько словъ объ этихъ актовыхъ книжкахъ. Зап.-европейскій нотариатъ не знаетъ актовыхъ книгъ, не знаетъ этихъ книгъ и нотариальная система, дѣйствующая въ Царствѣ Польскомъ. Неизвѣстны въ Царствѣ Польскомъ и Зап. Европѣ и проекты актовъ. Тамъ нотариальный актъ совершается также въ видѣ протокола, но онъ пишется сразу на-чисто, подписывается сторонами, нотариусомъ и, въ подлежащемъ случаѣ, свидѣтелями и въ подлинникъ остается навсегда на храненіи у нотариуса. Сторонамъ выдаютъ лишь выписи, т. е. точный списокъ акта, но съ указаніемъ, что онъ является выписью. Выписи имѣютъ то юридическое значеніе, что она вполнѣ замѣняетъ подлинный актъ, въ то время, какъ списокъ акта, который именуется копійей, не имѣетъ силы подлинника. При составленіи нашего Нотариальнаго положенія, въ видахъ болѣе удобнаго храненія подлинныхъ актовъ, было призвано необходимымъ завести особую актовую книгу. Такъ обр. было вмѣнено въ обязанность нотариусу имѣть актовую книгу, отдѣльные для актовъ въ недвижимыя имущества и отдѣльные для остальныхъ актовъ. Кромѣ этихъ книгъ, нотариусы ведутъ еще и реестры, куда они записываютъ всѣ безъ исключенія засвидѣтствованія и акты, но лишь въ краткомъ изложеніи. Кромѣ того, нотариусы ведутъ еще книги для записыванія актовъ, которые они принимаютъ на храненіе, книги въсѣхълѣтныхъ протестовъ, а также для записыванія исходящихъ бумагъ.

при перегонкѣ съ концентрированной сѣрной кислотой въ перегонкѣ получается очень концентрированная кислота. На химическихъ заводахъ, перерабатывающихъ въ У. к. покупшій древесный порошокъ, иногда шрепадаютъ послѣдній въ натровую соль и вѣриваемъ раствора его съ необходимымъ (на основаніи анализа) и достаточнымъ количествомъ сульфата или глауберовой соли. При этомъ образуется уксусно-натровая соль и нерастворимый гипсъ. Растворъ уксусно-натровой соли отфильтруется, выпаривается до получения кристалловъ, и кристаллическая соль очищается какъ обычно. Разноиженіемъ съ сѣрной кислотой очищенной соли получается У. к. и сульфатъ, который вновь можетъ идти въ дѣло для обыкновеннаго разложения съ порошкомъ. Обыкновенная продажная техническая У. к. имѣетъ уд. вѣсъ 1,040 и содержитъ около 30% кислоты. Для получения легкой, кристаллической У. к. уд. вѣса 1,0553 (при +15° С.), застаивающей при охлажденіи въ кристаллическую массу, перегоняютъ очищенную безводную прокаленную уксусно-натровую соль съ безводной сѣрной кислотой; иногда она однако получается также дробной перегонкой обыкновенной слабой кислоты въ ректификаціонной колоннѣ (изъ глины) Гормана. Концентрированная кислота примѣняется при производствѣ вѣкоторыхъ искусственныхъ пигментовъ и уксусно-типавого аэира, который примѣняется какъ растворитель при фабрикаціи вѣкоторыхъ вѣрцательныхъ веществъ изъ нитроцеллюлозы, 50%-ый растворъ чистой концентрированной кислоты поступаетъ въ продажу подъ названіемъ уксусной эссенціи; разбавленіемъ этой эссенціи 10 частями воды получается обыкновенный столовый уксусъ, который прежде въ очень большихъ количествахъ да и теперь еще готовится кислымъ броженіемъ виннаго сахара при помощи уксусной закваски, состоящей изъ микроорганизмовъ *Mucedorpha acetii* (см. VI, 577). Сырми матеріалами при производствѣ этого столоваго уксуса являются 10%-ый растворъ виннаго спирта, вино, пиво, а иногда и перебродившій свекольный сокъ. Это кислое брожение спиртъ содержащихъ жидкостей идетъ само по себѣ довольно медленно и только въ слабыхъ, содержащихъ не выше 12% виннаго спирта, растворахъ. Въ настоящее время этому процессу способствуютъ, вводя въ уксусники, чаны, въ которыхъ происходитъ этотъ ферментативный процесс, избытокъ воздуха, что является вполнѣ вѣрнымъ, такъ какъ реакція окисленія спирта въ уксусъ есть окислительная реакція и можетъ быть выражена формулой:  $C_2H_5O + O_2 = C_2H_4O_2 + H_2O$ . Для этой цѣли или продуваютъ во-духъ черезъ перерабатываемую жидкость, или заставляютъ ее перетекать черезъ рядъ дырчатыхъ полозъ, наполненныхъ опилками, или, наконецъ, просто механически непрерывно перемешиваютъ и разбавляютъ ее. Существенное значеніе при этомъ ферментативномъ способѣ получения уксуса имѣетъ прибавка вѣкоторыхъ питательныхъ солей, фосфорнокислыхъ калия и натрия, а также въ особенности желѣзнаго купороса, въ количествѣ не болѣе 0,1%. Во всякомъ случаѣ этотъ процессъ идетъ сравнительно очень медленно, не менѣе 8—10 дней, и это представляетъ крупный недостатокъ этого приема работы. Не безинтересно, что въ послѣднее время, въ виду очевиднаго преимуществъ для транспорта на большія расстоянія концентрированной У. к., вѣкторые уксусные заводы, работающіе уксусъ изъ спирта, стали выпускать въ продажу концентрированную уксусную эссенцію изъ обыкновеннаго уксуса. Для этой цѣли въ котель зааружается уксусъ, къ нему прибавляется равное по вѣсу количество кислой сѣрно-натровой соли, и жидкость нагревается до 125° С., температуры, близкой къ температурѣ кипѣнія У. к., которая при этомъ и отгоняется. По отгонкѣ добавляютъ въ котель новое количество уксуса и повторяютъ эту операцію съ добавкой уксуса вѣсколько разъ. Такъ какъ кислый сульфатъ жадно удерживаетъ воду, то при этомъ получается У. к. уже болѣе крипкая, чѣмъ вѣткій уксусъ. Чтобы сдѣлать ее концентрированной, къ перегнанной кислотѣ прибавляютъ на одну часть кислоты 2—3 части кислаго сульфата и еще разъ перегоняютъ съ дефлегматоромъ. Такимъ путемъ, въ особенности повторной перегонкой съ кислымъ сульфатомъ, можно получить эссенцію съ содержаніемъ до 60% У. к. При этомъ присущій столовому уксусу, приготовленному ферментативнѣ, пріятный запахъ сохраняется и въ эссенціи, такъ какъ онъ обусловливается присутствіемъ въ этомъ уксусѣ легко летучихъ эвировъ. Количественное содержаніе У. к. въ эссенціи и уксусѣ опредѣляется только титрованіемъ; опредѣленіе удѣльнаго вѣса не можетъ дать точныхъ указаній, такъ какъ

съ концентраціей удѣльный вѣсъ растворовъ уксусной кислоты измѣняется аномально. Уксуснокислые соли алюминія, хлора и желѣза въ большихъ количествахъ употребляются въ красильномъ и ситцепечатномъ дѣлѣ какъ протравы; мѣдныя соли употребляются какъ краски, а свинцовая идетъ на производство свинцовыхъ бѣлкѣ.

А. Лидовъ.

**Уксусная эссенція, см. уксусная кислота.**

**Уксусный ангидридъ**, подвижная жидкость съ температурой кипѣнія 137° С. и удѣльнымъ вѣсомъ 1,073. Обычно готовится перегонкой безводной уксусно-натровой соли съ хлорокисью фосфора или перегонкой смѣси хлористаго ацетилла съ уксусно-натровой солью. Его можно получить также взаимодействіемъ смѣси уксусно-натровой соли съ хлоромъ и газообразной сѣрнистой кислотой, согласно уравненію:  $4CH_3COONa + SO_2 + Cl_2 = 2(CH_3CO)_2O + Na_2SO_4 + 2NaCl$ . Уксусный ангидридъ является весьма важнымъ веществомъ при производствѣ многихъ фармацевтическихъ предметовъ, напр., ацетанилида и др. А. Л.

**Уксусный эфиръ**,  $CH_3COO.C_2H_5$ , получается перегонкой смѣси виннаго спирта и уксусной кислоты съ купороснымъ масломъ. Онъ представляетъ пріятную пахнущую жидкость, уд. вѣса 0,9068, съ температурой кипѣнія въ 77° С., растворимую въ 9 частяхъ воды и во всѣхъ пропорціяхъ въ большинство другихъ растворителей. Употребляется при производствѣ бездымнаго пороха, въ ликорномъ и кондитерскомъ производствѣхъ, а также въ медицинѣ. А. Л.

**Уксусъ, см. уксусная кислота.**

**Укушеніе животными** легко заживаеетъ, если только въ ранку не попадетъ какое-нибудь отравляющее начало. Если животное бѣшоное (собака, кошка, волкъ), то послѣ У. развивается часто собачье бѣшенство (см. *водобоязнь*). Ядовитыя змѣи (гадюка, гремучая змѣя и др.) при У. вливаютъ въ рану выдѣленіе железозъ ядовитыхъ зубовъ (см. XXI, 290). Вълѣдствіе всасыванія яда въ кровь можетъ появиться общее отравленіе. Такое теченіе болѣзни бываетъ преимущественно въ южныхъ странахъ, гдѣ смерть наступаетъ иногда раньше, чѣмъ успѣло развиться мѣстное воспаленіе. Для лѣченія слѣдуетъ ранку тотчасъ послѣ У. высосать, промыть и прижечь.

**Уландъ** (Uhländ), Людвигъ, вѣмецк. поэтъ и ученый, род. въ 1787 г., былъ адвокатомъ, съ 1830 г. профессоромъ гер-

маистики въ тюбингескомъ университетѣ, игралъ видную роль въ политической жизни родины, въ эпоху конфликта вюртембергскаго короля съ палатой стоялъ на сторонѣ послѣдней, былъ долго депутатомъ ландтага, когда началась революція 1848 г. снова умелъ въ полит. жизнь, былъ членомъ національнаго парламента въ Франкфуртѣ, ум. въ 1862 г. Какъ поэтъ, У. началъ въ мечтательно-кошмарномъ духѣ романтизма, но потомъ все болѣе освобождался отъ этого настроенія, возсоздавалъ средневѣков. жизнь въ своихъ балладахъ и романахъ („Das Nothemd“, „Das Glück v. Edenhall“, „Das Schloss am Meer“, „Bertran de Born“, „Des Sängers Fluch“ и др.) въ ясныхъ тонахъ и отчетливыхъ образахъ („классикъ романтизма“, по выраженію Штрауса). Его лирическія пѣсни въ стилѣ народной лирики запечатлѣны печатью не индивидуализма, а скорѣе народной, коллективной стихіи, черта, гармонирующая вполне съ его демократическими убѣжденіями въ области политики. Среди его политич. стихотвореній заслуживаетъ вниманіе стихотв. „Das gute alte Recht“. Болѣе значительная по объему поэма „Graf Eberhard der Rauschebart“ изображаетъ упадокъ рыцарства и восхожденіе городовъ. Кроме ряда драматическихъ набросковъ, У. написалъ двѣ драмы („Ernst Herzog von Schwaben“; „Ludwig der Bayer“). Съ поэтической и политической дѣятельностью шли у него объ руку научныя занятія, а его труды по исторіи литературы и миѳологии („Walter v. der Vogelweide“; „Der Mythus von Thor“; „Alte hoch- und niederdeutsche Volkslieder“) не утратили и теперь своего значенія. Нѣкоторые стихотв. У. переведены Жуковскимъ. Собр. соч. изд. въ 1901 г. Holt-hoff'омъ. См. „Uhlands Leben“ von seiner Witwe; K. Mayer, „L. U.“ (2 т.). В. Фр.

**Уланы**, кавалерійскіе полки, получили свое названіе отъ татарск. слова „угланъ“ (ср. XXIII, 132); впервые введены въ Польшу, а оттуда заимствованы Австріей, Пруссіей, Россіей; см. кавалерія, драгуны и III, 516.

**Улахоль**, переваль, см. II, 65.

**Улеборгская губернія**, самая сѣверная и наиболѣе обширная губернія Финляндіи; площ. 167.971 кв. км., что составл. 40% всей площади Финляндіи.

Внутреннія воды (озера) заним. 9.422 кв. км., или 5,61% площади. Границить на з. съ Ботническимъ зал. и со Швеціей, на с. съ Норвегіей, на в. съ Архангельской г., на ю. съ губ. Вазасск. и Куопіосск. Занимая столь обширную площ. и протягиваясь въ меридіональн. направленіи почти на 7°, У. г. естественно представляетъ большое разнообразіе и контрасты въ различныхъ своихъ частяхъ отъ юга, примыкающаго къ средне-финскому озерному плато, и довольно густо населеннаго побережья Ботнич. залива до пустыннаго сѣвера: лапландскихъ тундръ и с.-з. выступа, которымъ У. г. заходитъ уже на гористый Скандинавскій полуостровъ.

Поверхность У. г. низменна въ ю.-з. приморской части, постепенно повышаясь къ с., с.-в. и в. Вплоть вост. границы У. г. (кромя с.-в. участка) проходитъ водораздѣлъ между бассейнами Ботническ. зал. и Ледовит. ок. (съ Балт. моремъ). Прямое представленіе о немъ, какъ о сплошномъ возвышенномъ краѣ, получившемъ названіе Манасселье, теперь оставлено; на самомъ дѣлѣ здѣсь находится отдѣльная группа высотъ съ низменными впадинами между ними. Многіе участки в.-дorzдѣла представляютъ болота, изъ которыхъ рѣчки текутъ въ разныя стороны, или истоки двухъ рѣкъ сближаются такъ, что нетрудно перешагнуть изъ одной въ другую лодку. Также самое слѣдуетъ сказать и о южной границѣ У. г., проходящей вдоль в.-дorzдѣла между бассейнами Ботнич. зал. и Финскаго зал. съ Ладожск. оз.; прежде представлявшій тутъ краѣнъ Суомеселье въ дѣйствительности есть лишь дѣлсовая и малонаселенная мѣстность съ отдѣльными группами возвышенностей. Наибольшія высоты юга У. г. в.ход. къ ю. в., в. и с.-в. отъ большаго озера Улео, которое само лежитъ на высотѣ 123 м. надъ моремъ. Къ ю. в. отъ него протягивается рядъ высотъ съ наибольшей вершиной Наулаваара (355 м.); къ с.-в. отъ него простираются небольшія горы, нѣрѣдко сложенные изъ кварцитовъ. Далѣе къ с. находится возвышенная область озера Куусамо и соединяетъ съ нѣмъ, приобритная названа репутацию гористой страны и даже мало заслуженное имя Финляндской Швейцаріи. Многочисл. озера лежатъ здѣсь на высотѣ, превышающей 200 м. Высоты области достигаютъ 448—585 м. Къ с. отсюда мѣстность сильно повышается и представляется уже настояціи, хотя и невысокія горы (гряда Салла до 645 м., къ с. горы Сорватутури до 718 м.). Затѣмъ слѣдуетъ котловина, ваятая долинами рр. Кеми и Нуорта. А еще далѣе къ с. поднимается горная группа (азаріонелье, извѣстная обрывистымъ и дикимъ характеромъ склоновъ, покрытыхъ вѣсомъ только въ нижнихъ долинахъ); главныя вершины—Суокси (744 м.) и Уюмаи (712 м.). (Здѣрвѣ мѣстность понижается къ обширному озеру Эйнаре, лежащему на 114 м. выс. и окруженному довольно плоскими берегами. Водораздѣльная область между бассейнами оз. Эйнаре и Ботнич. зал. представляется довольно ровную страну (т. наз. Соданкюльскія Лапландія), со средн. высотой ок. 200 м. и отдѣльными подымающимися надъ ней возвышенностями. Къ ю. отсюда страна сохраняетъ по-прежнему равнинный характеръ, отличающійся обширными развитіемъ болотъ. Самая высокая мѣстность У. г. и всей Финляндіи—на с.-з., въ области длиннаго выступа, которымъ У. г. вклинивается между Швеціей и Норвегіей; это т. наз. Энонтекиоская Лапландія, географически принадлежатая Скандинавск. полу-в. Сначала, въ основаніи выступа, протягиваются горныя гряды назва Палластутури и Оунастутури (главн. вершины Гавтаскере—820 м. и Оуттиска—762 м.). С.-з. часть выступа наиболѣе высока, здѣсь поднимается цѣлый рядъ сѣвннхъ вершинъ, превыш. 1.000 м. выс., и на границѣ съ Норвегіей, находится наивысшая точка всей Финляндіи—гора Халдичокко (1.254 м., значит.

Геологическое строение У. г. стоитъ въ тѣсной связи съ геологіей всей Финляндіи. Климатъ У. г. суровый, вслѣдствіе ея сѣв. положенія; на с. У. г. заходитъ далеко за полярный кругъ и достиг. 70°6'30" сѣв. шир. Средн. годов. температуры въ У. г. варьируютъ отъ +2 на ю. до —2, замкнутой изотермой ограничив. сѣверную Лапландію; январскія среднія отъ —9 на ю. до —15 (на самомъ с.-з.); июльскія среднія отъ +15 до +11. Годов. колич. осадковъ въ южн. половинѣ У. г. отъ 500 до 450 мм., уменьш. къ с. и составляя 300—350 мм. на крайнемъ с.-з. Максимумъ осадковъ приходится на лѣто и болѣе всего на июль мѣсяцъ. Въ гидрографич. отношеніи У. г. принадлежитъ по преимуществу бассейну Ботническаго залива Балтійскаго моря. Въ Ботнич. зал. впадаютъ: пограничная (со Швеціей) рѣка Торнео съ лѣв. притокомъ Муонио; занимающая обширн. бассейнъ р. Кеми съ мног. притоками, изъ кот. наибольшіе правые Оунасъ-йоки и Китиненъ-йоки; р. Улео-йоки и мн. др. меньшія. Крайній сѣверъ У. г. съ озеромъ Эйнаре, пограничной (съ Норвегіей) р. Тана и др. принадлеж. бассейну Ледовит. ок., какъ и верховья многихъ рѣкъ, начинающихся въ вост. части У. г. и текущихъ на в., частью въ Ледовит. ок., частью въ Бѣлое море. Растительность У. г. можетъ быть раздѣлена на 2 зоны: южную, или зону хвойныхъ лѣсовъ, и сѣверную, или лапландскую. Лѣса У. г. состоятъ гл. обр. изъ сосенъ и елей, на самомъ югѣ растутъ еще ольха, на с. получ. больш. значеніе береза, кот. и заходитъ далѣе всего на с. Въ Лапландіи большія площади покрыты оленьимъ мхомъ и *Etmretum*, лѣса б. ч. дов. чахлы, деревья покрыты лишайниками, часто разрѣжены пожарами и рубкой. Выдѣляется по растит. приморская зона У. г. Низменные берега Ботнич. залива предст. собой каменист. пляжи или дюнные пески, но частью также хорошіе луга, занимающіе обширн. площади. Прекрасные поемные луга простир. также по нижн. течен. рр. Торнео и Кеми, съ высокими и красиво цвѣтущими травами. Въ районѣ Кеми встрѣч. интересная полярная орхидея (*Calypso borealis*). Фауна У. г. стоитъ въ тѣсной связи съ распредѣл. животныхъ вообще въ Финлян-

діи, обнаружив. также нѣкот. близость и со скандинавск. животн. міромъ. Южнѣе полярнаго круга преоблад. животн. характерн. для хвойныхъ лѣсовъ, изъ млекопит.—медвѣдь, рысь, барсукъ, лисица, лѣсная мышь и др. Въ Лапландіи преобладаніе принадлеж. уже типичнымъ обитателямъ тундры, какъ песецъ, пеструшка, росомаха, сѣв. олень и др. Изъ птицъ особ. интересна характерн. группа обитателей высок. горъ и крайняго сѣвера, съ красив. крупн. хищниками: *Nyctea scandiaca*, *Falco Gyrfalco*, затѣмъ *Turdus torquatus*, *Plectrophanes nivalis* и др. Населеніе У. г. къ 1 янв. 1914 г. исчислялось въ 346,9 тыс. чел. (плотн. 2 ч. на 1 кв. км.) по преимуществу финновъ, сосредоточ. гл. о. по берегу моря и по нижнему теченію рѣкъ, также и по берегамъ нѣкот. озеръ. Лапландія предст. соверш. пустынную страну съ чрезвыч. рѣдкимъ чочевымъ населеніемъ лопарей. См. Финляндія. *В. Добрынинъ.*

**Улеборгъ** (правильнѣе *Улеборгъ*, Uleåborg, по-фински *Оулу*), губ. г. въ Финляндіи, при впад. р. Улео въ Ботнич. зал. Кораб. верфи, кожев. зав. и ковров. фабр. 2 лица, навигац. коммерч., высш. ремесленн. учил.; 20.899 ж. (большин.—финны). Основ. въ 1605 г.

**Улей**, см. пчеловодство.

**Улекситъ**, см. борокальциты.

**Улемы** (по-араб. „ученые“, мн. ч. отъ „ѣлимъ“), такъ могутъ называться вообще всѣ ученые люди. Болѣе же спеціально подъ терминомъ „У.“ понимаются мусульм. ученые богословы-юристы, изъ числа которыхъ выбираются или назначаются судьи (кадіи), юри-консульты (муфтіи) и другіе отвѣтственныя чиновники мусульм. государства; желательн., чтобы и имамъ (священникъ) всякой соборной мечети былъ У. Получаютъ У. образованіе въ особыхъ высшихъ духовныхъ школахъ „медресе“ (родъ семинарій или дух. академій). Пока учатся, они называются студентами („софтá“, „тáлибъ“); по окончаніи курса удостоиваются диплома на званіе кандидата судебныхъ должностей („мюләзімъ“). Желаящіе совершенствоваться въ наукѣ могутъ достигъ званія „преподавателя“ („модеррисъ“), тѣмъ, собственно, и гарантируется назначеніе на всякую должность выше.

*А. Крымскій.*

**Улео**, р. въ Улеаборгск. губ., вытекъ изъ оз. *Улеотрескъ*, впад. въ Ботничек. зал.; дл. ок. 100 в.; на У.—водопадъ Пютекоски (см. XIV, 516).

**Улики**, см. *судопроизводство уголовное*.

**Улиссъ**, см. *Одиссей*.

**Улитка**, см. *ухо*.

**Улитки**, народное названіе моллюсковъ, преимущ. брюхоногихъ (см.).

**Улиточная записъ**, актъ, которымъ въ Черниговской и Полтавской губ. наслѣдникъ уступаетъ другому лицу свое право на открывшееся, но еще не принятое имъ, наслѣдство. Предварительнаго утвержденія въ правахъ наслѣдства не требуется. Такъ какъ по У. з. къ приобретателю переходитъ не право собственности на опредѣлен. имѣнія, а лишь право требовать открывшееся наслѣдство, то актъ совершается не крѣпостнымъ, а нотаріальнымъ порядкомъ. Кромѣ уступки права на наслѣдство, посредств. У. з. можетъ быть совершаема также уступка правъ на причитающуюся соучастнику часть изъ общаго имѣнія. См. Св. Зак. т. X, ст. 710 прим. и ст. 556.

**Улиты**, *Totanus*, родъ куликовъ изъ сем. ржанокъ. Лучше другихъ видовъ изученъ *большой У.*, *T. glottis*, довольно крупный куликъ съ бѣлой головой, испещренной черными точками; перья верхней стороны черныя съ сѣрыми краями, крылья черно-бурыя, надхвостье бѣлое, хвостъ пестрый; нижняя сторона бѣлая съ черно-бурыми черточками. Въ Евр. Россіи гнѣздится въ сѣв. и ср. полостъ по лѣснымъ болотамъ, въ Сибири встрѣчается между 60° и 66° с. ш. Живетъ б. ч. отдѣльными парами, къ осени становится болѣе общественнымъ. Легаетъ чрезвычайно быстро. Питается насекомыми, слизняками и мелкой рыбой. Осенью сильно жирѣетъ; мясо его въ это время очень сочно и вкусно. Почти вдвое меньше его *поруцкиникъ*, *T. stagnatilis*, живущій въ южн. Европѣ и зап. Азій. Весьма распространенъ по всей Европѣ, сѣв. Африкѣ, южн. Сибири, Туркестанѣ и Персіи *травникъ*, *T. calidris*, сверху темно-бурого цвѣта съ рыжевато-сѣрыми пятнами и полосами. *Щеголь*, *T. fuscus*, съ измѣнчивой по временамъ года окраской. Въ брачномъ парядѣ самоцъ сѣро-стального цвѣта съ бѣлыми и сѣроватыми пятнами и полосами; крылья бурья. Послѣ осенней линьки верхъ

становится сѣровато-бурымъ, а нижняя сторона бѣлой. Гнѣздится во всей сѣв. Россіи и въ Туркестанѣ. М. Н.

**Уличанскіе старосты**, см. XV, 639.

**Уличъ** (*Woolwich*), восточ. предм. Лондона, на прав. бер. р. Темзы, съ 121.376 ж.; инженерн. и артиллер. военн. академія; военн. музей, знамен. У-скій арсеналъ, пушечн. заводъ.

**Улла**, гѣв. прит. Зап. Двины, въ Вятбекск. губ.; дл. ок. 100 в., входить въ Брезинскую систему (см.).

**Уллетъ** (*Woollet*), Уильямъ, англійскій граверъ на мѣди (1735—1785); особенный талантъ выказалъ въ гравированіи пейзажей. Разнообразія техники и эффектовъ свѣтотѣни достигалъ примѣненіемъ одновременно рѣзца, травленія и сухой иглы. Извѣстностью У. обязанъ гл. обр. гравюръ „Смерть генерала Ульфа“.

**Уллугъ-Мустагъ**, см. XXVI, 294.

**Уллыгъ-до**, см. XXV, 186/87.

**Уложение царя Алексѣя Михайловича**, или *Соборное Уложение 1649 года*, важнѣйшій законодательный памятникъ Московской Руси половины XVII в. Въ удѣльное время—до самаго конца XV в.—не было общаго законодательства. Тогда всѣ акты власти носили частный, или личный, гражданско-правовой характеръ: то были духовныя и договорныя грамоты, опредѣлявшія наслѣдованіе и взаимныя отношенія князей, указы и жалованныя грамоты, имѣвшія отношеніе только къ отдѣльнымъ лицамъ, самое большее, наконецъ, уставныя грамоты, относящіяся каждая къ отдѣльной области. Первыми общими законодательными были Судебникъ Ивана III 1497 г. и Судебникъ Ивана Грознаго 1550 г. Но то были почти исключительно процессуальныя уложенія, опредѣлявшія судоустройство и судопроизводство Между тѣмъ потребности объединеннаго Московскаго государства были гораздо шире: государственное, уголовное, гражданское право требовали болѣе точнаго опредѣленія и подробнаго развитія съ появленіемъ новыхъ хозяйственныхъ и общественныхъ отношеній и новаго государственнаго порядка. Законодательная дѣятельность царя, основанная часто на приговорахъ Боярской думы и земскихъ соборовъ, съ половины XVI в. стала усложняться. И когда послѣ Смуты государство „стро-



итися начать" и сдѣлало въ царствованіе Михаила нѣсколько крупныхъ шаговъ по пути этого строенія, явилась къ началу новаго царствованія потребность свести отдѣльные законодательные акты въ одно цѣлое, въ нѣкоторую систему. Въ результатѣ и появился У. 16 іюля 1648 г. состоялся боярскій приговоръ: выбрать пригодныя статьи изъ правилъ апостольскихъ и св. отцовъ, изъ законовъ византійскихъ, собрать указы прежнихъ государей, справить ихъ со старыми Судебниками, а на какіе случаи прежнихъ указовъ нѣтъ, написать вновь по общему совѣту, „чтобъ Московскаго государства всякихъ чиновъ людямъ судъ и расправа были во всякихъ дѣлахъ всѣмъ равно.“ Проектъ У. было поручено составить особой комиссіи изъ пяти членовъ: бояръ князя Н. И. Одоевскаго и князя С. В. Прозоровскаго, окольного князя Волконскаго и дьяковъ Леонтьева и Грибоѣдова. Первоначально комиссія задана широкии задачами и рѣшила было собрать все указы, которые когда-либо были рассылаемы по московскимъ приказамъ, гдѣ, по ея предписанію, и сняты были копіи съ этихъ указовъ. Но полученный матеріалъ оказался настолько обширенъ, что комиссія сузила свою работу и тѣмъ ее ускорила. Уже съ 3 октября, черезъ 2½ мѣсяца послѣ учрежденія комиссіи, стали поступать въ Боярскую думу и заслушиваться ею доклады кодификаціонной комиссіи, сохранившіе текстъ двѣнадцати главъ У., къ тому времени приготовленныхъ. Въ теченіе слѣдующихъ трехъ мѣсяцевъ то же было сдѣлано съ остальными тринадцатыи главами. Еще въ сентябрѣ 1648 г. въ Москву съѣхались выборные отъ всякихъ чиновъ на земскій соборъ. Текстъ У., по разсмотрѣніи его Боярской думой, былъ заслушанъ земскимъ соборомъ, члены котораго подавали особыя челобитныя въ тѣхъ случаяхъ, когда находили необходимымъ чѣмъ-либо дополнить У. Эти челобитныя поступали въ комиссію, гдѣ изъ нихъ составлялись соответствующія статьи У., переходившія затѣмъ обычнымъ порядкомъ въ думу и соборъ. Когда весь текстъ У. былъ такъ обр. составленъ и прочитанъ на земскомъ соборѣ, онъ былъ подписанъ всѣми членами собора.

Законодательная работа по составленію У., какъ значителенъ въ подлинномъ столбцѣ его, была закончена 29 января 1649 г. Съ 7 апрѣля по 20 мая оно было впервые напечатано и разослано по приказамъ и воеводамъ. Так. обр. для составленія У. понадобилось всего полгода. Такой короткій срокъ, конечно, отразился на характерѣ У. и его полнотѣ. Поэтому вскорѣ послѣ изданія У. явилась потребность въ его дополненіи новыми законами, которые и идутъ затѣмъ сплошною полосой. Эти законы носятъ названіе *новоразныхъ статей*. Главными источниками У. были: 1) старое московское законодательство съ конца XV до половины XVII в., 2) Литовскій Статутъ, 3) челобитныя выборныхъ земскаго собора. Литовскій Статутъ повліялъ и на содержаніе У. и на порядокъ его изложенія: законодательный матеріалъ У., раздѣленный на 967 статей, сгруппированныхъ въ свою очередь въ 25 главъ, былъ расположенъ въ порядкѣ, установленномъ въ Литовскомъ Статутѣ: сначала идутъ законы государственные и касающіеся устройства общества, потомъ процессуальное право и, наконецъ, право уголовное и гражданское. Что касается другихъ двухъ главныхъ источниковъ У., то надо сказать, что наибольшее число его статей взято изъ старыхъ указовъ. Челобитныя членовъ земскаго собора послужили основаніемъ для составленія не менѣе 90 статей У., притомъ самыхъ важныхъ: сюда относятся статьи, трактующія объ организаціи сословій (крестьянахъ, посадахъ и слободахъ, церковныхъ имѣнійхъ и ихъ управленіи, Монастырскомъ приказѣ, вотчинахъ и проч.). Въ общемъ У. представляетъ собою чрезвычайно важный законодательный памятникъ, ярко отразившій основныя черты новаго общественнаго и государственнаго строя Московскаго государства послѣ Смуты и интересы дворянства: сословность и крѣпостничество проведены въ У. съ послѣдовательностью и ясностью. Вотъ почему нѣкоторые мѣстные міры остались далеко не всегда довольны своими представителями на земскомъ соборѣ 1648—49 гг., и правительству приходилось охранять ихъ выдачею бережныхъ грамотъ отъ гнѣва избирателей. — См. *Загоскинъ*, „Уложение царя и вел. кн. Але

ксѣя Михайловича и земскій соборъ 1648—1649 гг.; *Платоновъ*, „Замѣтки по исторіи московскихъ земскихъ соборовъ“ (въ его „Статяхъ по русской исторіи“); *Ключевскій*, „Курсъ русской исторіи,“ ч. III; *Владимирскій-Будановъ*, „Исторія русскаго права“, ч. II.

*Н. Рожковъ.*

**Улотриксъ**, см. *водоросли*, X, 563.

**Улу-кемъ**, см. *Енисей*, XX, 63.

**Улу-Магметъ**, основатель Казанскаго царства (см.), былъ убитъ въ 1446 г. своимъ сыномъ Махмутекомъ.

**Улугъ-Бегъ**, астрономъ, татарскій князь, внукъ Тамерлана, род. въ 1394 г.; въ Самаркандѣ, столицѣ своихъ владѣній, онъ построилъ обсерваторію съ большими инструментами, гдѣ онъ самъ и приглашенные имъ помощники наблюдали положенія звѣздъ на неб. сферѣ; наблюденія ихъ сохранились и были отчасти изданы; манускриптъ въ Пулковской обсерваторіи; былъ убитъ своимъ сыномъ въ 1449 г.

**Улусъ**, на языкѣ монголо-татаръ первоначально то же, что *юрта*, или *орда*, въ болѣе обширномъ смыслѣ—цѣлая территорія, занятая какииъ-либо племенемъ и ему подвластная. Въ этомъ значеніи называли ханы Золотой Орды Русскую землю своимъ У. У сибирскихъ народовъ (буряты, якутовъ и др.) У. обозначается также родовой союзъ; въ наст. время У. у кочевыхъ инородцевъ Сибири (кромѣ Забайкальск. обл.), или стойбище, если онъ заключаетъ не менѣе 15 семействъ, имѣетъ свое родовое управленіе, состоящее изъ старосты (выборнаго или наслѣдственнаго) и одного или двухъ помощниковъ его, избираемыхъ родовичами; оно во всемъ подчиняется Инородной Управѣ (ср. XXIV, 145)—изъ головы и 2 выборныхъ, объединяющей нѣсколько У. одного рода и дѣйствующей подъ наблюденіемъ крестьянскихъ и инородческихъ начальниковъ. У калмыковъ У.—высшая административн. единица, объединяющая нѣсколько родовъ, или *аймаковъ*; послѣдніе дѣлятся на *хотоны*, въ составѣ не менѣе 15 кибитокъ или семействъ.

**Улыбишевъ**, Александръ Дмитриевичъ, музыкальный писатель (1794—1858). Сынъ посла, самъ служилъ по мн. ин. д. Въ 1830 г. вышелъ въ отставку и поселился близъ Н.-Новгорода

въ своемъ имѣніи, гдѣ устраивалъ концерты и вообще былъ центромъ музыка. жизни въ Н.-Новгородѣ. Здѣсь же написалъ двѣ свои извѣстныя книги: „Nouvelle biographie de Mozart...“ (1843) и „Beethoven...“ (1857). Написаны онѣ по-французски въ разсчетъ на Э. Эрпу, т. к. публики, интересовавшейся музыкальными вопросами, было тогда въ Россіи очень мало, да и та почти вся владѣла французск. языкомъ. Обѣ книги У. переведены на нѣм. яз.; біографія Моцарта переведена на рус. яз. въ 1890 г. (съ предисловіемъ Лароша объ У. и его книгѣ). Для У. Моцартъ представляется апогеемъ, котораго достигла въ своемъ развитіи музыка, до него все подымавшаяся, послѣ него—все падающая. И у Бетховена У. больше всего цѣнитъ его первыя произведенія, еще примыкающія къ Моцарту и Гайдну. Бетховена 3-го періода У. вовсе не признаетъ.

*Ю. Э.*

**Ульба**, прав. прит. Иртыша, въ Томск. губ. и Семипалат. обл.; дл. 160 в.

**Ульваръ**, см. *Альваръ*.

**Ульвергэмптонъ** (Wolverhampton), городъ въ англ. граф. Стаффордъ, 95.338 ж. Крупнѣйш. центръ желѣзод. промысл.

**Улькунъ-Дарья**, см. *Аму-Дарья*.

**Ульманитъ**, никкелево-сурьмяный блескъ, минераль, кристалл. въ формахъ кубич. системы (тетартоэдрич. геміэдриа), встрѣчается въ сплошномъ видѣ, въ зернистыхъ агрегатахъ и вкрапленнымъ. Спайность по (100) совершенная, хрупокъ; тв. 5... 5<sub>1/2</sub>, уд. в. 6,2... 6,5. Цвѣтъ свинцово- или стально-сѣрый съ сѣровато-черной или пестрой побѣжалостью. Хим. сост.: NiSbS. Встрѣчается вмѣстѣ съ никкелевымъ блескомъ, цинковой обманкой и мѣднымъ колчеданомъ въ Вестервальдѣ, Каринтіи, на о. Сардиніи и т. д.

*М. Н.*

**Ульмъ**, главн. гор. Дунайскаго окр. въ Вюртембергѣ, на лѣв. бер. Дуная; первокл. крѣп.; ратуша (XV в.), дворецъ, протест. соборъ (XIV—XV в.) въ готич. стилѣ. 56.109 жит. У.—важнѣйш. промысл. и торгов. пунктъ Вюртемберга (желѣзодѣлат., текстильное и др. произв.; фабр. музык. инструментовъ).—У. впервые упомянутъ въ 854 г., въ 1274 г. получилъ различн. вольности, рано принялъ реформацію, но подчинился скоро Карлу V и въ 1548 г. принялъ Аугсбургск. интеримъ.

Въ 1803 г. У. потерялъ имперскія вольности и присоедин. къ Баваріи, по Вѣнск. миру 1809 г. отошелъ къ Вюртембергу.

**Ульпіанъ** (Ulpianus), Домицій, знаменитый римскій юристъ, род. ок. 170 г. по Р. Хр. въ Тирѣ, былъ учителемъ и опекуномъ имп. Александра Севера, при кот. занималъ разныя высшія должности; за строгость, съ кот. онъ относился къ преторианцамъ въ качествѣ praefectus praetorio, былъ убитъ солдатами въ 228 г. Какъ юристъ, У. занимаетъ первое послѣ Папиніана мѣсто. Огрывки изъ его соч. „Ad edictum“ (въ 83 кн.) и „Ad Sabinum“ (51 кн.) дали содержаніе для цѣлой трети пандектъ (см. *римское право*). Далѣе извѣстны „Ulpiani fragmenta“, или, какъ ихъ иначе называютъ, „Tituli ex corpore Ulpiani“.

**Ульрика**, Элеонора, королева Швеціи (1688—1744); въ 1719 г., по смерти своего брата, Карла XII, вступила на престолъ и подписала новую конституцію, ограничивавшую монархич. власть въ пользу сената и государственн. чиновъ. Въ 1720 г. передала управление въ руки своего мужа, Фридриха; см. *Швеція—исторія*.

**Ульрихъ-фонъ-Лихтенштейнъ** (ок. 1200—1276), миннезингеръ, см. XIV, 254/55.

**Ульстеръ**, см. *Олстеръ*.

**Ультиматумъ**, дипломатическ. письменный актъ, въ которомъ государство обращается къ другому государству съ извѣстными „крайними“ (ultima) требованиями по какому-либо вопросу съ угрозой, въ случаѣ неудовлетворенія ихъ въ опредѣленный въ У. (обыкновенно 12—24 часа) срокъ, принять „соотвѣтственныя мѣры“. Врученіе У. имѣетъ мѣсто въ случаѣ бесплодности дипл. переговоровъ по какому-либо спорному вопросу и является несомнѣннымъ признакомъ крайне напряженныхъ полит. отношеній между спорящими государствами. Неудовлетвореніе изложенныхъ въ У. требованій влечетъ за собой обычно разрывъ дипломат. сношеній, а иногда даже войну. 1 ст. III Гаагск. конвенціи 1907 г. постановляетъ, что „военныя дѣйствія не должны начинаться безъ предварительнаго и недвусмысленнаго заявленія въ формѣ ли мотивированнаго объявленія войны, или въ формѣ У. съ условнымъ объявленіемъ войны“. Так. обр. У. можетъ замѣнить формальное объявленіе войны (въ случаѣ его неудовлетворенія), только если въ немъ прямо выражена угроза этимъ

именно послѣдствіемъ; въ противномъ случаѣ формальное объявленіе войны должно быть сдѣлано путемъ особаго спеціального дипломат. акта, предшествующаго фактическому открытію военныхъ дѣйствій. В. У.

**Ультрамаринъ**, одинъ изъ наиболѣе важныхъ и употребительныхъ минеральныхъ пигментовъ, встрѣчается какъ въ природѣ, въ Сибири, Тибетѣ, Китаѣ и Чили (измельченный синій лазуревый камень лаписъ-лазури), такъ и готовится искусственно. Въ природѣ онъ встрѣчается однако въ настолько незначительныхъ количествахъ, что только искусственный имѣетъ практическое значеніе. По составу онъ представляетъ двойной силикатъ натрія и алюминія въ соединеніи съ сѣрнистымъ натріемъ. У., приготовленный разными способами, не представляется однако тождественнымъ по составу, хотя всякій У. при дѣйствіи кислотъ обезцвѣчивается, съ выдѣленіемъ сѣроводорода, что указываетъ на то, что входящій въ его составъ сѣрнистый или многосѣрнистый натрій является его существеннымъ ингредиентомъ. Различаютъ 2 типа У.: содержащихъ мало и содержащихъ много кремнекислоты. Первымъ придаютъ формулу:  $4(\text{Na}_2\text{Al}_2\text{Si}_2\text{O}_8 + \text{Na}_2\text{S})$ , а вторымъ:  $2(\text{Na}_2\text{Al}_2\text{Si}_2\text{O}_8 + 2\text{Na}_2\text{S})$ . Представляется заслуживающимъ интереса тотъ фактъ, что впервые образованіе синей краски, по свойствамъ подобной У., наблюдалось Тессеромъ въ содовой печи завода Сентъ Гобанъ во Франціи въ 1814 г. Это наблюденіе было затѣмъ подтверждено Гульманомъ въ сульфатной печи и Германомъ въ содовой печи. Въ 1824 г. фармацевтъ въ Тулузѣ, Гинз, открылъ способъ его искусственной фабрикаціи, а въ 1828 г. Гмелинъ въ работѣ, представленной имъ въ парижскую академію наукъ, изложилъ найденный имъ способъ его производства. Съ этого времени и началось производство У., и сразу понизилась его цѣна. Въ 1830 г. цѣна естественнаго У. доходила до 100 руб. за фунтъ, искусственнаго же всего до 9 руб. Въ настоящее время существуетъ не менѣе 35 заводовъ, вырабатывающихъ У. (гл. обр. въ Германіи и Франціи), и годовое производсто значительно превышаетъ 10.000 тоннъ.

Кромѣ синяго У., извѣстны зеленый,

фиолетовый, бѣлый, красный и желтый У.; практическое значеніе имѣютъ однако только синий и зеленый. Теоретическій интересъ представляетъ темно-желтый серебряный У., полученный Гэнманомъ нагрѣваніемъ синяго У. съ растворомъ азотно-серебряной соли при 120°С. въ запаянной трубкѣ въ теченіе 15 часовъ. Въ этомъ У.  $\frac{2}{3}$  серебра съ кремнекислотой въ видѣ двойной кремне-серебряной и алюминіевой соли, а  $\frac{1}{3}$  въ видѣ сѣрнистаго серебра. При сплавленіи этого серебрянаго У. съ іодистымъ калиемъ или іодистымъ литіемъ образуются вновь голубые калевый и литіевый У.; при сплавленіи съ поваренною солью, хлористымъ баріемъ, хлористымъ цинкомъ и хлористымъ марганцомъ получаются голубой натровый У., желтовато-коричневый баріевый, фиолетовый цинковый и сѣрый марганцовый У. Заслуживаетъ вниманія тотъ фактъ, что были получены и У. съ органическими радикалами вмѣстѣ металловъ: бензинъ-, амилъ- и этилъ- У. при нагрѣваніи іодистыхъ радикаловъ съ серебрянымъ У. въ запаянной трубкѣ до 180°С. Этиловый У. представляетъ сѣровато-желтый порошокъ; при нагрѣваніи съ поваренною солью онъ вновь превращается въ голубой У.

Исходными матеріалами для производства У. являются каолинъ, сода или сульфатъ, уголь, сѣра и иногда какой-нибудь кремнекислоту содержащій матеріалъ, чаще другихъ инфузурная земля (кисельгуръ). Всѣ эти матеріалы должны быть по возможности чисты; въ особенности вредно присутствіе желѣза. Въ настоящее время примѣняются два способа производства У.: содовый и сульфатный. По первому способу У. готовится въ одну операцію, длящуюся однако иногда до 3 недѣль. Загрузка, до 2 тоннъ, помѣщается въ муфельхъ или тигляхъ и состоитъ изъ тѣсной смѣси измельченныхъ соды, каолина, древеснаго угля и сѣры; по загрузкѣ печь замазывается, и въ ней оставляется только небольшое отверстіе, закрываемое кирпичной пробкой для взятія время отъ времени пробъ. Охлажденіе готоваго продукта длится 10—12 дней, и при этомъ необходимо тщательно заботиться о томъ, чтобы въ печь не пропускать воздухъ. Обыкновенно верхній

слой готоваго сплава ярко синяго цвѣта; нижній — зеленовато-синяго. Наибольше подходящая температура 700°С.; при избыточномъ нагрѣваніи продуктъ получается хуже. При сульфатномъ способѣ каолинъ, безводный сульфатъ, древесный уголь тщательно измельчаются и перемѣшиваются. Уголь обуславливаетъ восстановленіе сульфата въ сульфидъ; иногда вмѣстѣ угля употребляется каолиноль. Смѣсь эта помѣщается въ тигль съ плотной крышкой и прокаливается безъ доступа воздуха при краснокалильномъ жарѣ 8 часовъ. По охлажденіи сплавленная пористая масса имѣетъ зеленый цвѣтъ и по измельченіи и промывкѣ водой представляетъ пролажный зеленый У. Для превращенія его въ синий У. его подвергаютъ „окраскѣ“, которая состоитъ въ томъ, что его располагаютъ тонкимъ слоемъ по полу печи и посыпаютъ сверху сѣрнымъ цвѣтомъ. При нагрѣваніи сѣра частью горитъ, частью вступаетъ въ реакцію съ зеленымъ У. и образуетъ голубой У. Готоваый продуктъ во всякомъ случаѣ тщательно измельчается, промывается водой и подвергается отмучиванію.

У. въ большихъ количествахъ расходуется въ ситцепечатаніи, обойномъ производствѣ, для производства синей типографской краски, окрашиванія бумаги, а также и въ мыловареніи. Съ послѣдней четверти прошлаго столѣтія онъ вошелъ во всеобщее употребленіе въ повседневной жизни для подсиниванія бѣлья, а также какъ подцвѣтка для сахара-рафинала и отбѣленныхъ тканей. Исслѣдованіе У. сводится къ опредѣленію его красящей способности, степени измельченія, содержанія свободной сѣры и опредѣленію отношенія У. къ раствору квасцовъ. При химическомъ анализѣ У. опредѣляется въ немъ содержаніе кремнекислоты, глинозема, всей сѣры и окиси натрія. А. Лидовъ.

**Ультрамикроскопъ**, см. XXVIII, 617/19.

**Ультрамонтаны** (отъ латинск. ultra montes—за горами, т. е. за Альпами, въ Римѣ), сторонники распространенія папской власти и на область мірскихъ политическихъ дѣлъ (см. XXXI, 169/70). Названіе У. примѣнялось во Франціи къ приверженцамъ свѣтск. власти папы еще въ средніе вѣка, но особенно распростра-

нилось оно въ противоположность *галликанцамъ* (см. *галликанская церковь*). Въ наст. время У. назыв. во Франціи крайнихъ клерикаловъ. Въ Германіи У.—название членовъ политич. партіи центра, см. XIV, 198/203.

**Ульфила** (готск. *Wulfila*), переводчикъ Библии на готскій яз. и энергичный проповѣдникъ арианства среди вестготовъ (ок. 311—385). Въ 348 г. У. былъ посвященъ въ епископы готовъ-арианъ, въ 348 г. переселился вмѣстѣ съ вестготами, спасаясь отъ религіозн. преслѣдованія, въ предѣлы Восточной имперіи, въ нижнюю Мезію (Болгарію), въ 360 г. присутствовалъ на соборѣ въ Константинополѣ. У. написалъ довольно много оригинальныхъ сочин. и переводовъ на греч., латин. и готскомъ яз., но изъ его сочиненій сохранилась только часть перевода Библии. Въ основу перевода Ветхаго Завѣта У. положилъ греч. текстъ Семидесяти, для Новаго Завѣта онъ пользовался утраченными для насъ рукописями греч. текста. Переводъ отличается точностью и добросовѣстностью. Изъ древн. готскаго руническаго письма У. сохранилъ сколько было возможно, составивъ въ то же время новую азбуку на основаніи греч. алфавита. Хотя его переводъ возникъ среди вестготовъ, но распространился и между другими вѣтвями его родного племени. Между рукописями У. по роскоши и объему занимаетъ первое мѣсто такъ наз. *серебряный кодексъ* (Codex argenteus), находящійся въ упсальской университетской бібліотекѣ, писанный серебряными буквами на пурпуровомъ пергаментѣ и впервые изданный Францемъ Юніусомъ въ 1665 г. въ Дорбрехтѣ; см. XIV, 241/42, 358.

**Ульфъ** (Wolfe), Джемсъ, англ. генералъ (1727—1759), поступилъ на военн. службу въ 1741 г., отлич. въ походахъ въ Голландію противъ Франціи, въ 1758 г. посланъ бригаднымъ генераломъ въ сѣв.-америк. колоніи и въ слѣд. году участвовалъ въ сраженіи при Квебекѣ съ француз.: въ этомъ сраженіи У. былъ убитъ, но побѣда была одержана, и Квебекъ, а вскорѣ и вся Канада перешли къ Англіи.

**Улюнгуръ**, озеро въ сѣв. Джунгаріи съ соленоватой водой, но обильное рыбой; наиб. шир. его 25 саж.; см. XXIX, 275'

**Уляндина**, рѣка, см. *Индизирка*.

**Уляницкій**, Владиміръ Антоновичъ, юристъ. Род. въ Москвѣ въ 1855 г. Въ 1874 г. оконч. курсъ на юрид. фак. моск. унив. (золот. мед. за сочиненіе „О поземельномъ налогѣ“) и оставленъ при каедрѣ госуд. права (проф. Сергѣевичемъ). Въ 1878 г. поступилъ на службу въ моск. гл. архивъ мин. ин. д., гдѣ на основаніи архивныхъ документовъ написалъ обѣ диссертациі, магистерскую: „Дарданеллы, Босфоръ и Черп. море въ XVIII в.“ (1883) и докторскую: „Русскія консульства за границею въ XVIII в.“ (1900), а также составилъ сборникъ документовъ: „Матеріалы для исторіи отношеній между Молдавіею, Валахіею, Польшею и Россіею въ XIV—XV в.“ (напеч. въ „Чтен. Общ. Ист. и Др. Росс.“ 1887 г.) и, по порученіи Русск. Историч. общ., 5 томовъ „Дипломатич. переписки Екатерины II“ (напеч. въ „Сборникѣ Р. Ист. Об-ва“). На основаніи архивн. документовъ написалъ очеркъ сношеній Россіи съ Хивой, Бухарой и Средн. Азіей въ XVII в. и былъ дѣятельнымъ сотрудникомъ проф. Мартенса по изданію его „Собранія трактатовъ“ съ историч. комментаріями. Обѣ диссертациі У. награждены Уваровскими преміями Академіи наукъ, а докторская, сверхъ того,—Карповскою преміею Общ. Ист. и Др. Россійскихъ. Въ то же время У. былъ сотрудникомъ по отдѣлу внѣшн. политики въ газетахъ „Русскій Курьеръ“ (Гольцева), „Земство“ (Скалона), „Моск. Телеграфъ“ и, наконецъ, „Русск. Вѣдомости“ (до 1899 г.). Съ 1886 г. У. вступилъ въ составъ прив.-доцентовъ моск. унив. по каедрѣ междунар. права; въ 1899 г. перешелъ въ харьковск. унив. орд. профессоромъ по той же каедрѣ, а въ 1901 г.—въ томскій унив., откуда по выслугѣ 30-лѣтія съ званіемъ заслуженнаго профессора перешелъ въ 1911 г. въ казанскій унив. прив.-доцентомъ по каедрѣ междунар. права. Издалъ курсъ подъ заглавіемъ „Международное право“ (Томскъ, 1911).

**Улассутай**, торгов. городъ въ Сѣверн. Монголіи, ок. 4.000 ж.

**Умалишенные**, см. *душевные болѣзни*.

**Уманская**, станица Кубанск. обл., ейск. отд., на рѣкѣ Сасыкъ; 23.318 жит.; женск. гимн.

**Уманскій уѣздъ**, расположенъ въ южн. части Кіевск. губ. Площ. 3.774, кв. в.

Граничить на ю.-з. съ Подольск. г. и на ю.-в. съ Херсонск. г.

Поверяю, довольно возвышенна, принадлежит сѣв.-вост. склопу Подольской возвышенности (абсол. выс. на ю.-з. прешн. 120 саж.). Мѣстность въ общемъ равнинна, но сѣвн.ю расчленена оврагами и долинами рѣкъ. Изъ рѣкъ главная Снпюха (дѣл. пр. Ю. Буга). Почвы черноземныя Насел. въ янв. 1913 г. исчисл. въ 414,5 т. ч. (включая 43,2 т. ч. городского), плотн. осел. нас. на 98 д. ч. на 1 кв. в. По переис. 1897 г. было 320,744 ж. Главн. массу насел. составл. русские (украинцы, кроме нихъ, было 37 6 т. евреевъ и 2,8 т. поляковъ). Главн. занят. насел. земледѣлие. Изъ 400,515 дес. всей земли, по статист. даннымъ 1905 г., 56,2% составляли надѣльныя земли въ средн. на 1 дв. 3,9 д., 38,5% было въ частн. собственности и 5,3% въ собств. учрежденій Изъ частновлад. земель 79,8% принадлеж. дворян., 8,2% — крестьянамъ, 7,6% крест. товарищ., 1,5% крест. общ. 1,4% — купцамъ, 2,4% — мѣщанамъ. Изъ промысловъ наиболее распростра. кустарн. произв. льнян. и шелков. жердѣлнй и плотничій.

Б. Д.

**Умань**, уѣздн. гор. Кіевск. губ., на р. Умань; муж. и жѣнск. гимн., высш. учил. земледѣлія и садоводства, городск. коммерч. учил., обширный Софійскій садъ, разбитый въ 1796 г. гр. Потоцкимъ, одинъ изъ лучшихъ въ Россіи; 48,394 жит. (болыш. евреевъ), заннм. ремесл., хлѣбн. торговл., обраб. сельск. произвед. Въ окрестн. ломки гранита.—У. заселена въ первой полов. XVII в., часто подвергалась набѣгамъ татаръ, въ 1674 г. разорена казаками Дорошенко; въ 1768 г. Жезънякъ разграбилъ У. и вырѣзалъ множ. поляковъ и евреевъ („У-ская рѣзня“, см. XII, 328/29); въ 1795 г. У. сдѣл. у. г. Вознесенск. губ., въ 1797 г. причисл. къ Кіевск. губ., въ 1838 г. отчисл. въ вѣдомство военн. посел., при упраздненіи кот. перешла въ гражд. вѣд.

**Умахань-Юртовская**, станица Терск. обл., грозненск. окр., на лѣв. бер. Сунжи; горяч. сѣрн. источн. (темпер. +50° R.); 1.469 жит.; основ. въ 1837 г.

**Умбра**, см. краски, № 16.

**Умбрія**, то же, что *Перуджія* (см.).

**Умбры**, одно изъ племенъ древнеиталійскаго народа, составлявшее по своему нарѣчію вмѣстѣ съ осками одну изъ двухъ главныхъ группъ древнеиталійск. языка, противоположаемому латинской группѣ съ ея діалектами. Умбро-осская группа занимала среднюю и южную Италію; въ I в. послѣ Р. X. эти діалекты вымерли, не оставивъ послѣ себя никакихъ литературныхъ памятниковъ, но лишь нѣсколько надписей, относящихся къ послѣднимъ вѣкамъ передъ Р. X., и рядъ диалектически выраженій у римскихъ писателей Веррона и Феста. Важнѣйшимъ матеріаломъ для изученія умбрскаго ді-

алекта служатъ семь мѣдныхъ таблицъ найденныхъ въ умбрійскомъ городкѣ Губбіо (см.). Только съ XVII в. начинаются попытки разъяснить непонятныя слова этихъ надписей, попытки ребячскія и бесполезныя, а въ 1789 г. извѣстный итальянскій ученый Ланци выводитъ изученіе умбрскаго языка на правильный путь, установивъ культурное содержаніе текста таблицъ и вѣрно объяснивъ многія слова ихъ. Изъ ученыхъ XIX в. многое сдѣлано для объясненія осско-умбрской группы, изученіе которой подвинулось съ находкой въ 1793 г. большой осской надписи *Tabula Bantina*, К. О. Мюллеръ, Ласенъ, Гротенфендъ, Кленце, Авеллино, Бреаль и др., особ. Планта и Кювей въ концѣ XIX в. Изъ русскихъ ученыхъ большія заслуги въ изученіи этихъ діалектовъ принадлежатъ московскому проф. Цвѣтаеву. Важнѣйшими особенностями осско-умбрской группы по сравненію съ латинской являются слѣд.: 1) въ области *фонетики*: передача притал. сочетанія *kv, gv* черезъ *p, b*, а въ латин. черезъ *qu, v* (*quis—pis, vivus—divo*), ассимиляція *nd* въ *nt*, сохраненіе первоначальнаго *s* передъ носовыми и плавными согласными въ началѣ и серединѣ словъ (*locus—оск. slaagi*, переходъ *ġ* безъ ударенія въ звуки *o* или *i* и въ латин. яз. въ *e* или *i*) и т. д.; 2) въ области *склопенія* и *спряженія*: образованіе будущаго времени съ суф. *s* (вм. латин. *b*), перфекта съ *t, l, nk*, повелит. наклон. съ окончаніемъ *td, tdr*, сохраненіе первоначальнаго окончанія *-os* въ имен. пад. множ. чис. и окончанія *-om* въ род. пад. мн. ч. отъ основъ на *-o*, сохраненіе окончанія *-as* въ род. пад. ед. числа основъ на *-a* и рядъ другихъ архаизмовъ, дающихъ важн. матеріалъ для исторіи италійскихъ діалектовъ; 3) въ области *синтаксиса*: пристрастіе къ частицамъ, замѣняющимъ предлоги и приставляемымъ къ окончанію словъ (*-en, -kom, -ad -per*), употребленіе падежей безъ предлоговъ во многихъ изъ такихъ случаевъ, гдѣ въ латинскомъ яз. уже необходимы предлоги, и т. д.; 4) въ области *словаря* сохраненіе многихъ индо-европейскихъ словъ, утерянныхъ латинскимъ языкомъ (*touta—лат. civitas, ner—лат. vir, греч. nēp, pur и pir—огонь—лат. ignis* и т. д.).

Отличіе умбрскаго діалекта отъ осскаго въ предѣлахъ общей діалектической группы незначительны и сводится къ явленіямъ, развившимся уже въ самой группѣ. Для изученія умбрскаго яз. важнѣйшимъ матеріаломъ служатъ игувиискія таблицы, а также пѣсколько болѣе мелкихъ надписей III—II в. до Р. Х. Капитальный трудъ для ознакомленія съ умбрской группой представляетъ *R. v. Planta*, „Grammatik der Oskisch-umbrischen Dialekte“ (I—II, 1892—1897; во второмъ томѣ приложены надписи и словарь). А. П.

**Уменьшительныя слова**, см. *увеличительныя и уменьшительныя слова*.

**Умео**, гавань и главн. г. шведск. пров. Вестерботнін на Ботнич. заливѣ; 5.859 ж.

**Умеоэльфъ**, рѣка въ Швеціи, вытек. изъ пограничн. съ Норвег. озера и впад. въ Ботнич. зал. послѣ 425 км. теч.

**Умноженіе**. Пусть будутъ  $a$  и  $b$  натуральныя числа.  $U$ . числа  $a$  на число  $b$  называется повтореніе числа  $a$  слагаемымъ  $b$  разъ:  $a \times b = a + a + a + \dots$  ( $b$  разъ).  $U$ . можно опредѣлить равенствами  $a \times 1 = a$ ,  $a \times b = [a \times (b - 1)] + a$ . Так. обр., опредѣливъ  $a \times 1$ , мы опредѣлимъ изъ второго равенства послѣдовательно  $a \times 2$ ,  $a \times 3, \dots$   $U$ . натуральныхъ чиселъ обладаетъ слѣдующими основными характеристическими свойствами, которыя нетрудно доказать: 1) свойство перемѣстительности (коммутативности):  $a \times b = b \times a$ ; 2) свойство сочетательности (ассоциативности):  $(a \times b) \times c = a \times (b \times c)$ ; 3) свойство распределительности (дистрибутивности):  $(a + b) \times m = a \times m + b \times m$ .  $U$ . на дробь опредѣляется равенствомъ  $\frac{a}{b} \times \frac{m}{n} =$

$\frac{a \times m}{b \times n}$ ; отсюда вытекаетъ, что при  $U$ . дробей предшлудія основныя свойства  $U$ . сохраняются (принципъ постоянства основныхъ законовъ дѣйствій—*Ганкель*). Изъ опредѣленія  $U$ . на дробь видно, что такое  $U$ . сводится къ нахожденію части отъ даннаго числа.

Предшлудія опредѣленія позволяютъ внести общность и относитъ въ разуженія; въ самомъ дѣлѣ, если, напр., дана скорость  $v$  равномернаго движенія и время  $t$ , то мрѣдный путь представляется произведеніемъ  $v \times t$ , будетъ ли  $t$  цѣлымъ или дробнымъ. Опредѣленіе  $U$ . ирраціональныхъ чиселъ связно съ отъ пріятого опредѣленія самаго ирраціональнаго числа. Опредѣляя ирраціональное число  $a$  какъ сѣченіе въ области рациональныхъ чиселъ, рассмотримъ все рациональныя числа  $a_1$  перваго класса и все рациональныя числа  $a_2$  втораго класса, такъ что  $a_1 < a_2$ ; точно такъ же, дугою будетъ  $\beta$  ирраціональное

число, представляющее сѣченіе въ области рациональныхъ чиселъ  $b_1, b_2$  ( $b_1 < b_2$ ). Произведеніемъ  $a\beta$  мы будемъ называть сѣченіе въ области всѣхъ рациональныхъ чиселъ  $a_1 b_1$  и  $a_2 b_2$ , раздѣляющее эти числа на два класса, такъ что  $a_1 b_1 < a_2 b_2$ . При такомъ опредѣленія основныя свойства  $U$ . и здѣсь имѣютъ мѣсто. Въ силу того же принципа постоянства основныхъ законовъ  $U$ . алгебраическихъ чиселъ должно быть опредѣлено равенствами  $(+a) \times (+b) = +ab$ ,  $(-a) \times (-b) = +ab$ ,  $(+a) \times (-b) = -ab$ ,  $(-a) \times (+b) = -ab$ .  $U$ . комплексныхъ чиселъ  $a + bi$ ,  $c + di$  ( $i^2 = -1$ ) опредѣляется равенствомъ  $(a + bi)(c + di) = ac - bd + i(ad + bc)$ . Наконецъ, каково бы ни было число  $A$ , всегда  $A \times 0 = 0 \times A = 0$ . Дальнѣйшее расширеніе понятія числа приводить къ необходимости отказаться отъ нѣкоторыхъ основныхъ свойствъ  $U$ .; такъ, въ кватерниолахъ (см.) уже не имѣетъ мѣста законъ перемѣстительныя.

Практическія правила  $U$ . цѣлыхъ и дробныхъ чиселъ излагаются въ курсѣ ариметики; тамъ же даются правила приближеннаго  $U$ ., когда требуется знать результатъ лишь съ извѣстною точностью. Въ алгебрѣ при  $U$ . одночленовъ и многочленовъ пользуются правиломъ сложения показателей у одинаковыхъ буквъ  $a^m \times a^n = a^{m+n}$ . При  $U$ . рядовъ имѣетъ мѣсто теорема Мертенса: если  $\sum_1$  и  $\sum_2$  суть суммы двухъ рядовъ  $\sum_1 = u_0 + u_1 + u_2 + \dots$ ,  $\sum_2 = v_0 + v_1 + v_2 + \dots$  изъ которыхъ одинъ—абсолютно сходящійся, а другой можетъ быть и условно сходящимся, то рядъ  $\sum_3 = u_0 v_0 + (u_1 v_0 + u_0 v_1) + (u_2 v_0 + u_1 v_1 + u_0 v_2) + \dots$ —сходящійся, и его сумма равна произведенію суммъ  $\sum_1 \times \sum_2$ . Упомянемъ еще про символическія  $U$ . Напр., если  $S$  есть символъ нѣкоторой подстановки, а  $S'$  символъ другой подстановки, то  $SS'$  есть символъ третьей подстановки, являющейся результатомъ послѣдовательнаго выполнения первыхъ двухъ; при этомъ, вообще, не имѣетъ мѣста законъ перемѣстительныя. т. е.  $SS' \neq S'S$ .

А. Некрасовъ.

**Умовъ**, Николай Алексѣевичъ, одинъ изъ крупнѣйшихъ русскихъ физиковъ (1846—1915). Сынъ врача-натуралиста,  $U$ . уже въ раннемъ дѣтствѣ обнаружилъ влеченіе къ естественному и математикѣ. Учился въ 1-ой моск. гимназіи и въ моск. унив., гдѣ слушалъ лекціи Давидова, Цингера, Бредихина, Слудскаго. По окончаніи унив. курса въ 1867 г. былъ оставленъ при университетѣ по кафедрѣ физики. Подъ вліяніемъ проф. математики Бугаева сталъ изучать сочиненія знаменитыхъ физико-математиковъ Ламе, Клебша, Клаузіуса; это отразилось на его первыхъ научныхъ работахъ, касавшихся вопросовъ теоріи упругости и термодинамики. Еще на университетской скамьѣ  $U$ . сталъ съ увлеченіемъ отдаваться общественной и педагогической дѣятельности совмѣстно съ нѣкоторыми изъ своихъ товарищей-друзей, въ числѣ которыхъ былъ А. И. Чупровъ. Между прочимъ,  $U$ . работалъ на почвѣ кооперации, а также былъ однимъ изъ учредителей и усердныхъ дѣятелей Общества распространенія технич. знаній. Въ концѣ 1871 г.  $U$ . былъ избранъ на должность доцента Новоросс. унив. и съ 1872 г. сталъ читать здѣсь лекціи математич. физики. Въ 1873—74 гг. на

печатавъ 6 работъ, посвященныхъ разработкѣ замѣчательной идеи о *движеніи энергіи*. Основываясь на принципѣ сохранения энергіи, онъ здѣсь впервые установилъ понятія о плотности энергіи въ данной точкѣ среды и о скорости движенія энергіи. Составивъ дифференціальныя уравненія движенія энергіи, онъ вывелъ изъ нихъ рядъ важныхъ и интересныхъ слѣдствій въ примѣненіи къ явленіямъ упругости и явленіямъ свѣтовымъ. Сочиненіе о движеніи энергіи послужило У. докторской диссертацией. Въ 1875 г. У. сдѣлался профессоромъ. Въ качествѣ университетскаго дѣятеля У. явился соратникомъ знаменитыхъ натуралистовъ Сѣченова, А. Ковалевскаго, Мечникова, которые занимали въ 70-хъ годахъ кафедры въ одесскомъ унив., и съ которыми У. былъ связанъ узами личной дружбы. Въ 1875 г. У. далъ блестящее рѣшеніе труднаго вопроса о стационарномъ теченіи электричества въ проводящей пластинкѣ произвольной формы, обыкновенно приписываемое Кирхгофу. До 1887 г. научная дѣятельность У. имѣла исключительно теоретическій характеръ; кромѣ упомянутыхъ, онъ напечаталъ еще рядъ статей по механикѣ, оптикѣ, электричеству и теоріи упругости и опубликовалъ „Введеніе въ курсъ математич. физики“. Съ 1887 г. направленіе научной дѣятельности У. рѣзко мѣняется: онъ обращается къ вопросамъ физико-химическимъ и къ эксперименту. Такъ, онъ печатаетъ двѣ обширныя работы о диффузій растворовъ; эти работы представляютъ образцовое физическое изслѣдованіе, равно замѣчательное какъ по выработкѣ новыхъ экспериментальныхъ методовъ, такъ и по глубинѣ теоретическаго анализа изслѣдуемаго явленія. Кромѣ того, имъ было до 1894 г. напечатано еще нѣсколько трудовъ по физической химіи и по термодинамикѣ. Профессорская дѣятельность У. въ Одессѣ продолжалась 22 года слишкомъ; въ теченіе всего этого времени онъ читалъ различн. отдѣлы математич. и теоретич. физики, а также обстоятельный курсъ измѣрительной физики, стоявшій въ тѣсной связи съ практич. занятіями студентовъ въ лабораторіи, оборудованной У. Въ 1893 г. У. былъ приглашенъ въ моск. унив. на кафедру физики, освободившуюся

по выслугѣ срока проф. Столѣтовымъ. Здѣсь онъ, кромѣ теоретич. курсовъ, сталъ читать экспериментальную физику сначала медикамъ, а по смерти проф. Столѣтова также математикамъ и естествоиспытателямъ. Въ теченіе 1898—1903 гг. производилась стройка и основное оборудованіе новаго огромнаго физическаго института при моск. унив.; У. принадлежала главная роль въ выработкѣ плана института и въ наблюденіи за его сооруженіемъ. Ученыя работы, исполненныя имъ въ Москвѣ, относятся къ различнымъ отдѣламъ термодинамики, оптики, акустики, электричества и магнетизма. Изъ нихъ отмѣтимъ слѣдующія, выдающіяся богатствомъ содержания, важностью результатовъ и новизною идей: а) *Работы о земномъ магнетизмѣ* (1899—1904). Являясь достойнымъ продолжателемъ Гаусса, выразившаго потенциалъ земнаго магнетизма въ видѣ разложенія по сферическимъ функциямъ, У. вноситъ въ это разложеніе ясный геометрической смыслъ и этимъ съ гениальной простотою распутываетъ сложныя эмпирическіе законы земнаго магнетизма. Въ частности, онъ разъясняетъ характеръ т. наз. вѣковыхъ измѣненій земнаго магнетизма и устанавливаетъ связь между даннымъ имъ геометрическимъ образомъ и осью вращенія земли. б) *Спектрополарископическія изслѣдованія* (1905—1914). У. открылъ, что если на разсѣивающую (матовую) поверхность тѣла пущенъ пучокъ поляризованнаго свѣтового луча, то этотъ пучокъ болѣе или менѣе деполаризуется по отношенію къ тѣмъ лучамъ, которые въ наибольшей степени пропускаются тѣломъ; наоборотъ, лучи, наиболѣе поглощаемые, обнаруживаютъ наибольшую поляризацию. Если падающій свѣтъ не поляризованъ, то въ разсѣиваемомъ пучкѣ лучей опять-таки оказывается всего сильнѣе поляризованнымъ тотъ сортъ лучей, который всего болѣе поглощается тѣломъ. На этомъ основаніи У. выработалъ весьма чувствительный экспериментальный методъ для изученія избирательнаго поглощенія свѣта различными веществами. Для изслѣдованія служилъ особый приборъ, построенный У. У. указываетъ, что его методъ можетъ быть съ успѣхомъ примѣненъ къ важному въ технологіи опредѣленію крася-



щикъ веществъ, а также къ изученію поверхности планетъ. в) *Работы по теории относительности* (1910—1912). Здѣсь, между прочимъ, У. даетъ наиболее общій выводъ Лоренцова преобразования, основанный на томъ требованіи, чтобы волюобразные процессы природы имѣли одинаковый характеръ съ точки зрѣнія наблюдателей, принадлежащихъ къ различнымъ „мірамъ“.—Научные труды У. пользовались почетною извѣстностью за границей; въ 1896 г. У. получилъ отъ гласгоскаго унив. почетную докторскую степень (L.L. D.).—Въ теченіе послѣднихъ 17 лѣтъ жизни У. былъ президентомъ старѣйшаго русскаго естественно-научнаго общества—О-ва испытателей природы. Онъ стоялъ во главѣ организаций, включавшихъ въ себя московскихъ преподавателей физики, и его педагогическіе взгляды оказали большое вліяніе на усовершенствованіе преподаванія физики въ Россіи. Онъ былъ редакторомъ издаваемаго въ теченіе 1903—1905 гг. „Научнаго Слова“. Въ особенности плодотворно было участіе У. въ учрежденіи и дѣятельности „Общества содѣйствія успѣхамъ опытныхъ наукъ и ихъ практическихъ примѣненій имени Х. С. Леденцова“. Какъ профессоръ У. являлся однимъ изъ лучшихъ университетскихъ преподавателей и пользовался большою популярностью среди студентовъ. Въ свѣтъ моск. унив. онъ былъ членомъ группы, ревностно защищавшей университетскую автономию и протестовавшей противъ реакціонныхъ мѣропріятій министерства нар. проsv.; въ 1911 г. онъ въ числѣ другихъ профессоровъ моск. универс. устранился отъ университетской дѣятельности.—См. А. Бачинскій, „Очеркъ жизни и трудовъ Н. А. У.“ (въ „Отчетѣ Моск. Унив.“ за 1915 годъ); *его же*, „Н. А. У.“ („Временникъ Общества им. Леденцова“, 1915, вып. 1; здѣсь приведенъ довольно полный библиографич. перечень печатныхъ трудовъ У.); О. Д. Хвольсонъ, „Н. А. У.“ („Журн. Рус. Физ.-Хим. Общ.“, 1915, вып. 2).—Собраніе сочиненій У. (подъ редакціей А. Бачинскаго) въ настоящее время частью печатается, частью готовится къ печати.

А. Бачинскій.

**Умозаключение**, или выводъ, см. XXVII, 311/16.

**Умозаступленіе**, см. XIX, 234/35.

**Умъ** составляетъ одну изъ главныхъ духовныхъ способностей человѣка, выдающееся развитіе которой является отличительной особенностью, возвышающей человѣка надъ всѣми животными. Назначеніе этой способности заключается въ познаваніи окружающихъ насъ предметовъ и явленій. Познаваніе состоитъ изъ слѣдующихъ моментовъ: 1) изъ констатированія существованія предмета или явленія, 2) изъ опредѣленія ихъ свойствъ, 3) ихъ взаимныхъ отношеній и 4), наконецъ, изъ оцѣнки ихъ отношенія къ человѣку и ихъ значенія для его существованія. Послѣднее было бы невозможно безъ акта познаванія, который составляетъ предварительное условіе, необходимое для правильной реакціи человѣка на внѣшнюю среду, т. е. для его приспособленія къ послѣдней (см. *мышленіе*).

Окружающая насъ среда распадается на міръ физической и среду социальную. Сообразно съ этимъ дѣятельность У. развѣтвляется по двумъ направленіямъ—на познаваніе природы и ориентированіе въ сферѣ людскихъ отношеній. Дѣятельность У. во второй формѣ отличается отъ чисто познавательной своей активности. Человѣкъ, старающійся познать своего ближняго, не можетъ ограничиться одной внѣшней стороной явленій, наблюдаемыхъ на человѣкѣ. Познаніе ближняго требуетъ активнаго проникновенія во внутренней міръ послѣдняго—отсюда активность въ самомъ процессѣ познаванія. Здѣсь познаваніе служитъ не только исходной точкой для реакціи человѣка на социальныя явленія, но сама реакція, которая называется поступками и дѣйствіями людей, не можетъ быть правильно выполнена безъ непрерывнаго контроля со стороны У. или коллективнаго знанія людей и ихъ отношеній. Здѣсь У. является уже въ новой роли—въ видѣ силы, регулирующей и координирующей наши дѣйствія. Эта форма У. въ практической жизни носитъ названіе разсудочности и составляетъ особую прикладную разновидность У.

У., какъ способность познаванія, не представляетъ собою совершенно новой силы или способности въ нашей психикѣ. У. есть лишь новое и высшее наслоеніе основной психо-физиологической способности воспріятыя внѣшнихъ впечат-

тлѣній. У. есть дальнѣйшее развитіе этой способности, ея усовершенствованіе и регулированіе. Наши впечатлѣнія представляютъ собою переработку путемъ анализа и синтеза въ ощущенія того сырого матеріала, который содержится въ физическомъ воздѣйствіи внѣшнихъ силъ на наши органы чувствъ. Такъ точно У. путемъ сознательнаго синтеза и анализа ощущеній или впечатлѣній превращаетъ послѣднія въ сужденія. Такъ, напр., непосредственное впечатлѣніе показываетъ человѣку частое слѣдованіе другъ за другомъ двухъ явленій—дыма и огня или молніи и грома. Взаимныя отношенія двухъ явленій остаются неясными и даже могутъ получить ложное истолкованіе, пока У. не является на помощь и путемъ контрольных впечатлѣній выясняетъ истинное отношеніе двухъ связанныхъ между собою явленій. У., стало быть, въ качествѣ контрольнаго процесса выясняетъ истинную связь явленій, который безъ помощи У. оставались бы для насъ какъ бы изолированными или представлялись бы намъ въ состояніи неустойчивыхъ отношеній. У. прежде всего связываетъ разрозненные элементы нашихъ впечатлѣній въ стройную систему, дѣлаетъ изъ нихъ ряды или цѣпи правильно чередующихся членовъ. Эти цѣпи сперва какъ бы лишь механически связаны, но постепенно подъ влияніемъ работы У. приобретаютъ характеръ органически сросшихся рядовъ, отдѣльные члены которыхъ уже спаяны между собою внутреннею логическою силой. Это и составляетъ основу закона причинной связи явленій. У. оказывается источникомъ и психическимъ органомъ причинности—того начала, на которомъ базируется все наше знаніе, получающее благодаря закону причинности характеръ пониманія природы или полнаго духовнаго приспособленія человѣка къ послѣдней (см. *причинность*).

Въ дѣятельности У. можно уловить его физиологическое родство съ процессами воспріятія и образования впечатлѣній. Особенно замѣтно сходство У. съ зрѣніемъ. Подобно тому какъ способность зрѣнія у разныхъ людей неодинакова, при чемъ одни люди видятъ хорошо на большомъ разстояніи, другіе на меньшемъ, мы находимъ такія же разли-

чія въ дѣйствіи У. у различныхъ индивидовъ. Одни быстро и хорошо ориентируются въ явленіяхъ, близкихъ къ данному моменту, и совершенно не въ состояніи разобратся въ явленіяхъ болѣе удаленныхъ. Близость и дальность въ умственной дѣятельности имѣютъ характеръ не пространственный, а временный, т. е. для У. событія и явленія представляются стоящими то ближе, то дальше къ настоящему моменту. Когда же рѣчь идетъ о болѣе отвлеченныхъ явленіяхъ, различіе въ степени умственной дальности принимаетъ характеръ причинности. Одни У. въ состояніи ясно уловить лишь ближайшіе члены въ ряду причинности, другими словами, такіе У. въ состояніи удержать въ своемъ сознаніи цѣпь изъ небольшого числа членовъ. Другіе У., болѣе сильные, философскіе,—въ состояніи фиксировать длинный рядъ связанныхъ между собою причинностью явленій и могутъ совершенно отчетливо различать дальнія звенья. У. такихъ У. наблюдается однокуръезное явленіе, опять-таки напоминающее зрѣніе, а именно, что лица, обладающія такой способностью дальнаго умственнаго зрѣнія, или люди далеко-мыслящіе, часто бываютъ очень слабы въ своихъ сужденіяхъ о предметахъ близкихъ и непосредственныхъ. Это, конечно, служитъ доказательствомъ, что У., какъ и зрѣніе, имѣетъ въ своей основѣ опредѣленные физиологическія особенности въ организаціи мозга. Этимъ особенностямъ слѣдуетъ, по видимому, также приписать и нѣкоторыя другія индивидуальныя различія, наблюдаемая въ складѣ У. у разныхъ людей. Такъ, встрѣчаются У., обнаруживающіе большую проицательность въ сферѣ пониманія явленій физическаго міра и въ то же время весьма слабыя въ оценкѣ социальныхъ явленій. Сплошь и рядомъ они проявляютъ самыя поверхностныя и ложныя сужденія о людяхъ, плохо ориентируются въ своихъ отношеніяхъ къ послѣднимъ. Далѣе, замѣчается рѣзкое различіе между людьми, не только въ силѣ и направленіи У., но и въ объемѣ его дѣятельности, въ томъ, что можно назвать содержаніемъ У. Есть У., накопляющіе огромное количество представлений и понятій недостаточно ясныхъ, незаконченныхъ, неустойчивыхъ и не обладающихъ большою внутренней

энергіей. У У. другого разряда мы видимъ обратное—умѣренный запасъ представлений и идей, зато чрезвычайно ясныхъ, полныхъ, устойчивыхъ и обладающихъ большимъ запасомъ внутренней энергіи, которая проявляется двоякимъ образомъ: во-1-хъ, въ томъ влияніи, которое представленіе оказываетъ на весь ходъ ассоціаціи идей, и, во-2-хъ, въ той власти, которую эти представленія имѣютъ надъ волей и всѣми дѣйствіями этого лица. У такихъ индивидовъ всё поступки не только находятъ подъ контролемъ мысли, но послѣдняя составляетъ настоящій источникъ всѣхъ дѣйствій и поведенія этихъ лицъ. Мысль здѣсь является настоящей идеей force, по выраженію Фулье.

У. и вниманіе. Вниманіе играетъ въ умственной дѣятельности такую же важную роль, какъ и въ образованіи нашихъ впечатлѣній. Какъ извѣстно, качество и совершенство процесса воспріятія всего больше зависитъ отъ фізіологическаго вниманія. Для зарожденія въ сознаніи какого-либо впечатлѣнія недостаточно присутствія вѣшняго раздраженія; когда мы углублены въ свои мысли или заняты чѣмъ-либо, мы не видимъ и не слышимъ того, что дѣлается вокругъ насъ, словомъ, мы не получаемъ ощущенія отъ раздражителей, дѣйствующихъ на наши органы чувствъ. Для возникновенія ощущенія здѣсь недостаётъ одного существеннаго условія—вниманія, т. е. активнаго участія психики, какъ бы идущей навстрѣчу вѣшнымъ воздѣйствіямъ и доводящей ихъ до сознанія. Лишь съ того момента, когда вниманіе направлено на органы чувствъ, безсознательныя возбужденія переступаютъ пороги сознанія и входятъ въ него,—возникаютъ ощущенія. Благодаря вниманію человѣкъ перестаетъ быть пассивнымъ отраженіемъ природы, вниманіе вноситъ выборъ въ тотъ матеріалъ, изъ котораго формируются наши впечатлѣнія. Вниманіе есть продуктъ выучки и упражненія и значительно колеблется у разныхъ людей. Сила вниманія падаетъ замѣтно подъ влияніемъ вредныхъ фізіологическихъ и психологическихъ моментовъ, какъ-то: утомленія, волненія, изнуренія, опьяненія. Въ дѣтствѣ и въ глубокой старости вниманіе слабо. Богато одаренные духовно люди

обладаютъ въ высокой степенн способностью сосредоточить и удержать (фиксировать) свое вниманіе на произвольно ими выбранномъ объектѣ.

Изученіе вниманія показало, что послѣднее всегда связано съ движеніемъ, т. е. съ напряженіемъ мышцъ нашего тѣла, особенно же мышцъ того органа чувствъ, на который въ данный моментъ направлено вниманіе. Когда мы внимательно разсматриваемъ какой-нибудь предметъ, мы безсознательно напрягаемъ мышцы, удерживающія голову въ одномъ положеніи, а также и наши глаза. Это даетъ фиксацію образа разсматриваемаго предмета на сѣтчаткѣ. Фиксація составляетъ резултатъ фізіологическаго вниманія и вмѣстѣ съ тѣмъ составляетъ необходимое условіе для процесса воспріятія. Отъ точности и продолжительности фиксаціи зависитъ ясность получаемаго впечатлѣнія. Такова положительная сторона вниманія, но въ послѣднемъ имѣется еще и другая, отрицательная сторона. Вниманіе не только фиксируетъ опредѣленное ощущеніе, но вмѣстѣ съ тѣмъ тормозитъ образованіе другихъ ощущеній, т. е. задерживаетъ на время поступленія въ сознаніе другихъ возбужденій. Такъ обр. вниманіе имѣетъ двойственный характеръ, усиливая одни процессы и ослабляя другіе. Особенно важное значеніе для всего ученія объ образованіи нашихъ впечатлѣній имѣетъ тотъ фактъ, что воспріятіе оказывается въ тѣсной зависимости отъ невольнаго, а иногда сознательнаго волевого акта, такъ какъ само вниманіе есть не что иное, какъ проявленіе воли (см. *вниманіе*).

Въ умственной дѣятельности человѣка вниманіе выступаетъ еще болѣе властнымъ факторомъ. Уже въ простѣйшемъ умственномъ актѣ, а именно въ воспоминаніи, вниманіе играетъ рѣшающую роль. Когда мы, подумавъ о какомъ-нибудь предметѣ, хотимъ вспомнить его свойство или названіе, мы невольно дѣлаемъ напряженіе либо глазныхъ мышцъ, чтобы возстановить зрительный образъ предмета, либо мышцъ органовъ рѣчи, чтобы вызвать звуковой образъ названія. Мы можемъ иногда подмѣтить, какъ передъ нашимъ умственнымъ взоромъ всплываетъ сперва общая геометрическая фигура искомаго названія, за

симъ появляются и исчезаютъ отдѣльныя буквы этого названія, пока, наконецъ, какъ бы изъ тумана внезапно выступаетъ, видимое ясно, все названіе. Во время такого акта произвольнаго припоминанія изъ поля сознанія устраняются всѣ другіе образы и мысли (см. *память*). Припоминаніе оказывается фиксаціей въ сознаніи слѣдовъ искомаго образа при помощи внутренняго интеллектуальнаго вниманія, т. е. направленнаго не на органы чувствъ, а на слѣды тѣхъ образовъ, которые раньше были живыми впечатлѣніями. Мышленіе, т. е. переработка впечатлѣній въ логическія сужденія, выработка отвлеченныхъ понятій, установленіе причинной связи между разрозненными представленіями, совершается съ помощью процесса интеллектуальнаго вниманія. Всякій умственный актъ требуетъ извѣстнаго времени для своего совершенія. Открытіе этого закона составляетъ одну изъ важнѣйшихъ заслугъ экспериментальной психологіи (см. XXXIII, 653). Дозвано, что тѣмъ сложнѣе сужденіе, которое требуется совершить, тѣмъ большій на это требуется промежутокъ времени, что объясняется сложностью того физиологическаго процесса, который лежитъ въ основѣ даннаго умственнаго акта. Тѣмъ сложнѣе, точнѣе и логически выше послѣдній, тѣмъ, очевидно, требуется болѣе продолжительный періодъ внутренней фиксаціи въ сознаніи того матеріала, тѣхъ образовъ и ассоціацій, изъ которыхъ нашъ умъ формируетъ новое сужденіе и новое понятіе. Эта фиксація и достигается при посредствѣ интеллектуальнаго вниманія, которое, во-первыхъ, фиксируетъ въ сознаніи нужный матеріалъ и, во-вторыхъ, устраняетъ изъ сознанія и не пускаетъ въ него другіе психическіе элементы, которые могли бы помѣшать данному умственному акту.

Знакомясь съ творческой умственной дѣятельностью выдающихся людей, мы всегда открываемъ одно и то же явленіе, это — продолжительное внутреннее вынашивание зародившейся новой идеи, ея продолжительную фиксацію въ психикѣ, а также и фиксацію всего матеріала этой идеи, всѣхъ ассоціацій, входящихъ въ ея составъ (см. *геній*). Тѣмъ сложнѣе по своему составу новая мысль, тѣмъ труднѣе фиксація, тѣмъ больше усиліе,

потребное отъ процесса внутренняго вниманія. Очень рѣдко рожденіе новой мысли возможно въ теченіе одного сеанса умственнаго творчества. Въ большинствѣ случаевъ требуется повторный рядъ такихъ сеансовъ, и созрѣваніе новой мысли есть продуктъ суммы умственной работы, совершаемой въ теченіе ряда сеансовъ. Здѣсь интеллектуальное вниманіе проявляется еще въ новой формѣ, въ видѣ частаго возврата У. даннаго лица къ любимой идеѣ — къ творчеству. Въ общемъ можно сказать, что энергія и качество дѣятельности нашего У. опредѣляются двумя моментами: силой и продолжительностью интеллектуальнаго вниманія. Ньютонъ на вопросъ, предложенный кѣмъ-то ему, какинъ образомъ ему удалось сдѣлать столь много важныхъ открытій, отвѣтилъ: „Я долго думалъ объ одномъ и томъ же“. Въ дѣятельности интеллектуальнаго вниманія мы имѣемъ новое и бесспорно высшее проявленіе воли (см.), которая зарождается въ формѣ физиологическаго воздѣйствія на воспріятіе и достигаетъ кульминаціоннаго пункта въ управленіи и стимулированіи нашего У. Существенное отличіе интеллектуальнаго вниманія отъ физиологическаго заключается въ томъ, что послѣднее фиксируетъ и выбираетъ внѣшній матеріалъ, интеллектуальное же вниманіе подбираетъ и фиксируетъ автономно зарождающіеся зачатки новыхъ мыслей и новыхъ сужденій.

У. и *рѣчь*. Уже у животныхъ проявленіе У. часто сопровождается движеніями глазъ, головы, всего тѣла, выразительными движеніями и характерными звуками, въ которыхъ слѣдуётъ видѣть зачатокъ рѣчи. Человѣческое мышленіе уже въ первые годы жизни ребенка дѣлается неразрывно связаннымъ съ рѣчью. Каждый образъ или мысль, возникающая въ У. человѣка, сопровождается звуковымъ и зрительнымъ образомъ слова. Мышленіе даже при полномъ безмолвіи есть всегда внутренняя слышимая рѣчь. Когда мы думаемъ, наши органы рѣчи: губы и языкъ и голосовыя связки находятся въ состояніи того напряженія, которое способно произвестъ слабые звуки даннаго слова. Леману удалось посредствомъ сильныхъ отражательныхъ зеркалъ собрать эти

слабые звуки и получить въ фокусѣ зеркала ясные звуки, т. е. слова. Умственная дѣятельность поэтому всегда сопряжена съ дѣятельностью зрѣнія и слуха, т. к. во время мышленія мы слышимъ и видимъ слова. Оттого въ мышленіи участвуетъ не только интеллектуальное вниманіе, но и физиологическое, и всегда имѣетъ мѣсто работа мышцъ. Кромѣ движенія мышцъ, производящихъ рѣчь, въ мышленіи всегда имѣются и движенія мимическое и выразительныя тѣлодвиженія. Такъ обр. дѣятельность У. слита съ дѣятельностью физиологическою, и мысль человѣка неотдѣлима отъ физиологической работы всего организма,—дѣятельность сердца, легкихъ, сосудовъ, железъ всегда подвергается колебаніямъ во время процесса мышленія. Только въ моментъ отвлеченнаго мышленія, напр., математическаго, можетъ казаться, что работаетъ одна мысль, и что тѣло совершенно не участвуетъ въ этой работѣ. Это однако же невѣрно. Въ такіе моменты можно констатировать у человѣка сильное напряженіе мышцъ всего тѣла, особенно же мышцъ рукъ и пальцевъ, и рѣзкое напряженіе органовъ рѣчи, т. е. внутреннюю рѣчь, которая нерѣдко конвульсивно прорывается наружу (см. *внутренняя рѣчь*).

*Умственный трудъ.* Изложенное даетъ возможность отвѣтить на вопросъ, существуетъ ли умственный трудъ, и можно ли его измѣрять. Понятіе о трудѣ заимствовано изъ механики и физики. Здѣсь наличность труда опредѣляется двумя критеріями—расходованіемъ силы или энергіи и совершеніемъ какой-либо работы. Мы видѣли, что всякій актъ У. сопровождается физиологической и даже механической дѣятельностью—напряженіемъ мышцъ и движеніемъ членовъ и органовъ нашего тѣла. Физиологическая дѣятельность безспорно сопровождается расходованіемъ мышечной энергіи и истощеніемъ запасовъ матеріи въ мышцахъ и мозговыхъ центрахъ. Далѣе мы знаемъ, что всякій актъ мышленія сопровождается внутренней психологической работой—фиксацией однихъ представленій, передвиженіемъ другихъ изъ бессознательной области въ сознаніе (припоминаніе, ассоціація) и удаленіемъ нѣкоторыхъ пруд

ставленій изъ сознанія или ихъ торможеніемъ. Эта психологическая работа безспорно связана съ работой физиологическаго вниманія, которая совершается въ это время въ центрахъ органовъ чувствъ, гдѣ скрыты слѣды фиксируемыхъ и передвигаемыхъ представленій. Понятно, что чѣмъ блѣднѣе эти слѣды, тѣмъ большее требуется напряженіе отъ физиологическаго вниманія, чтобы уловить эти слѣды, оживить ихъ и вывести ихъ изъ бессознательной области, т. е. припомнить ихъ и ввести въ кругъ ассоціацій. Вотъ почему наиболѣе изнурительной умственной работой является отвлеченное мышленіе, напр., математическое или философское. Здѣсь разстояніе между мыслью и реальными впечатлѣніями очень велико, и слѣды послѣднихъ очень слабы, почему требуется весьма значительное напряженіе физиологическаго вниманія, чтобы оживить эти слѣды, поднять ихъ до порога сознанія и ассоціировать ихъ съ данной отвлеченной мыслью. Только немногіе люди обладаютъ такой силой физиологическаго и интеллектуальнаго вниманія и оказываются способными къ отвлеченному мышленію (ср. *воображеніе*). Ср. *анатомія*, II, 680/83, *душевныя болѣзни*, XIX, 232, 36, *воспитаніе духовное*.

Литература. Кромѣ сочиненій, указанныхъ при статьяхъ *психологія*, *мышленіе*, *вниманіе* и т. п., см. *Карпентеръ*, „Основанія физиологіи У.“; *Крепелинъ*, „Умственный трудъ“; *Романъсъ*, „Духовная эволюція человѣка“ (1905); *Тэнъ*, „Объ У. и познаніи“; *Wundt*, „Essays“; *Mach*, „Erkenntniss und Irrthum“ (1906); *Höfler*, „Ueber psychische Arbeit“ (1902); *Stumpf*, „Psychische Erscheinungen u. Functionen“ (1903); *Nayrac*, „Physiologie et psychologie de l'attention“; *Griesbach*, „Energetik u. Hygiene“ (1896). *И. Оршанскій*.

**Умыканіе**, или *умычка*, насильственное похищеніе женщинъ для вступленія съ ними въ бракъ у многихъ первобытныхъ племенъ, между прочимъ, и у славянъ-язычниковъ, кривичей, сѣверянъ, радимичей, вятичей, которые, по описанію нашей начальнѣй лѣтописи, умыкали дѣвушекъ „у воды“ или сходясь между своими селами на „игрища“, т. е. язычeskія празднества. Первоначально У. имѣло, несомнѣнно, характеръ насилія, но еже лѣтописецъ говорить, что У. совер-

шалось по предварительному уговору похитителя съ похищаемой; съ теченіемъ времени актъ насилія обратился въ простой обрядъ, и въ этой формѣ слѣды У. сохраняются отчасти и донынѣ въ свадобн. обычаяхъ (см. XII, 153/54). Происхождение У. исторички семьи ставятъ въ связь съ борьбой между принципами эндогаміи и экзогаміи (см. VI, 447/48).

**Умыселъ** есть основная форма виновности, предусматриваемая на ряду съ неосторожностью (см.). У. представляет собою основной элементъ субъективнаго состава преступнаго дѣянія. По господствующему мнѣнію возрѣнію полное содержаніе У. слагается изъ трехъ признаковъ: 1) предвидѣнія послѣдствій дѣянія, 2) наличности воли или желанія учинить дѣяніе и 3) сознанія противозаконности дѣянія. Однако въ теоріи (и законодательствахъ) далеко не всегда признается необходимой эта полная форма, и порою выставляется только одинъ изъ первыхъ двухъ признаковъ. Поэтому необходимо пояснить значеніе и содержаніе каждаго изъ нихъ. Предвидѣніе послѣдствій охватываетъ собою такое отношеніе человѣка къ результату своей дѣятельности, когда онъ приобретаетъ увѣренность, что этотъ результатъ долженъ естественно наступить, если тому не воспрепятствуетъ какое-либо обстоятельство, отъ воли виновнаго не зависящее. Учетъ этихъ послѣдствій происходитъ на основаніи накопленныхъ у человѣка знаній о социальной причинности. Такія знанія предполагаются у каждаго вмѣняемаго субъекта, способнаго сознавать значеніе совершаемаго. При отсутствіи предвидѣнія послѣдствій не можетъ быть У. Но возникаетъ вопросъ, достаточно ли этого одного признака для У.? Такъ наз. теорія представленія отвѣчаетъ на этотъ вопросъ утвердительно (Листъ, Франкъ). Иной отвѣтъ даетъ теорія воли (Гиппель, Фингеръ, Таганцевъ). Она выставляетъ признакъ хотѣнія или желанія, какъ второй необходимый элементъ У. Только при наличности его имѣется „преступная воля“, могущая быть объектомъ карательнаго воздѣйствія. При этомъ указывается, что воля охватываетъ не только само дѣяніе, но и всѣ неразрывно связанныя съ нимъ предпосылки и послѣдствія. Желаніе можетъ быть определено

какъ сознательное стремленіе къ достиженію результата. При такомъ пониманіи одно допущеніе послѣдствій, не входящихъ въ составъ желанія, хотя и предвидимыхъ, не относится къ У. Для этого случая создается пепятіе т. н. эвентуальнаго У., который приравнивается по своему значенію къ У. волевому. Такъ поступаетъ, напр., наше Уг. Улож. 1903 г., которое въ ст. 43 говоритъ: „Преступное дѣяніе почитается умышленнымъ не только, когда виновный желалъ его учиненія (волевой У.), но также когда онъ сознательно допускалъ наступленіе послѣдствія, обуславливающаго преступность сего дѣянія (эвент. У.)“. Недостаткомъ этого опредѣленія является крайняя затрундительность разграниченія эвент. У. отъ преступной самонадѣянности (luxuria), когда также имѣется предвидѣніе послѣдствій. Все различіе сводится къ отбѣнку предвидѣнія: имѣлась или не имѣлась надежда избѣжанія послѣдствій. Новѣйшіе проекты (швейцарскій 1909 г., австрійскій 1909 г.) твердо стоятъ на признаніи одного волевого У., и эту позицію пужно признать правильной. Наконецъ, что касается сознанія противозаконности дѣянія, то старая доктрина признавала необходимость этого, характеризуя У. какъ злой У. (dolus malus). Въ настоящее время склонны признавать этотъ признакъ несущественнымъ, указывая, что ошибка въ правѣ не вліяетъ на устраненіе вмѣненія, и что никто не можетъ отговариваться невѣдѣніемъ закона (ст. 95 Осн. Зак. 1906 г.). Однако это указаніе можетъ свѣдѣтельствовать лишь о томъ, что противозаконность въ составѣ У. всегда презумируется, и что эта презумпція носить (по чистопрактическимъ соображеніямъ) характеръ безусловной, легальной презумпція, а не о томъ, что этотъ признакъ является излишнимъ. Так. обр. теоретически всѣ три признака У. являются существенными, хотя въ положительномъ правѣ (въ частности по отношенію къ отдѣльнымъ преступленіямъ) довольствуются порою усѣченными составами У. Это дѣлается гл. обр. въ виду трудной доказуемости фактовъ внутренней жизни. Старое право пыталось различать отдѣльныя степени умышленной вины. Такъ, напр., у насъ до сихъ поръ въ области нѣкоторыхъ преступленій противъ

личности (убійства—ст. 1455, увѣчья—ст. 1477, обиды—ст. 131 Уст. о нак.) изъ У. выдѣлялось „заранѣ обдуманное намѣрѣніе“ (предумышленность), каравшееся болѣе строго. Кромѣ того, на основаніи общей части (ст. 104) мѣра наказанія должна опредѣляться въ зависимости отъ большей или меньшей умышленности дѣянія. Въ предумышленности видѣли особое напряженіе преступной воли. Новое уложеніе, слѣдуя установленнымъ въ наукѣ взглядамъ, устраняетъ всякое вліяніе этого различія на наказуемость. У. аффективированный („въ состояніи запальчивости и раздраженія“, ст. 1455, 1480, 1483 Ул. о нак.) является, напротивъ того, привилегированной формой У. Но въ сущности въ состояніи сильнаго душевнаго волненія слѣдуетъ видѣть не форму У., а состояніе уменьшенной вмѣняемости. Въ Ул. о нак. отражаются слѣды и другого стараго дѣленія У.—на прямой и непрямой У. Непрямой У. былъ созданъ еще средневѣковымъ правомъ; здѣсь не требовалось доказывать предвидѣнія послѣдствій: оно презумировалось по самому характеру дѣйствія (напр., при нанесеніи смертельнаго удара презумировалось предвидѣніе смертельнаго исхода). Остаткомъ непрямого У. являются ст. 108 и 109 Ул. о нак. Въ нѣкоторыхъ случаяхъ отдаленныя стадіи преступной дѣятельности карались какъ „обнаруженіе У.“. Такъ, до закона 1904 г., которымъ была введена въ дѣйствіе ст. 99 Уг. Ул., карался умыселъ на особу Государя (ст. 242 Ул. о нак.). Слѣды этого имѣются и нынѣ въ ст. 102 п. 4 Уг. Ул. Съ другой стороны, въ качествѣ самостоятельнаго преступления карается угроза (ст. 139—141 Уст. о нак. и 1545—48 Ул. о нак.), которая представляетъ собою обнаруженіе У. (ст. 7 Ул. о нак.).

Слѣдующей за обнаруженіемъ У. стадіей является *приготовленіе*, подъ которымъ наше Ул. о нак. разумѣетъ „присяганіе и приобрѣтеніе средствъ для совершенія преступленія“ (ст. 8), а новое Угол. Улож. — и „приспособленіе средствъ“ (ст. 49). Приготовленіе карается только въ особо перечисленныхъ случаяхъ и притомъ значительно легче покушенія или оконченнаго дѣянія. Такъ, у насъ наказуемо приготовленіе при тяжкихъ попятіяхъ преступленія, при измѣнѣ,

убійствѣ, зажигательствѣ, поддѣлкѣ монеты, страховомъ обманѣ и нѣк. др. Въ остальныхъ случаяхъ оно карается лишь постольку, поскольку оно включало уже само по себѣ недозволенное дѣйствіе (напр., приобрѣтеніе оружія, храненіе взрывчатыхъ веществъ ит. п.). Теоретически приготовленіе есть лишь отдаленная стадія покушенія, и нѣкоторые (напр., Листъ) предлагаютъ не выдѣлять его изъ общаго понятія покушенія. Однако законодательства справедливо выдѣляютъ эту стадію, такъ какъ преступная воля въ ней еще недостаточно созрѣла, и не наступилъ рѣшительный психическій поворотъ къ дѣятельности. Добровольно оставленное приготовленіе не влечетъ наказанія. П. *Люблинскій*.

**Уналашка**, см. *Алеутскіе острова*.

**Унгваръ** (Ungvár), гл. гор. венг. комитата Унгъ при р. Унгѣ; 16.919 ж.; мѣстопрѣб. греко-уніатскаго епископа; минеральн. источн.; торг. виномъ.

**Унгени**, мѣст. Бессараб. губ., бѣлепц. у., на р. Прутѣ, служаш. границей между Россіей и Румыніей; таможня; 1.693 ж.

**Унгъ**, венгерск. комитатъ въ обл. прав. берега Тисы, на сѣв.-вост. достигаетъ Карпатск. горъ; 3.230 кв. км., орош. р. У.: 162.089 жит. (русины, мадяры и словаки), гл. занят. кот. скотовод. и землед.

**Ундины** (отъ лат. unda—„волна“), въ системѣ приверженцевъ Парацельса женскіе духи воды, которые своей красотой увлекаютъ путниковъ и стремятся вступить въ бракъ съ смертными мужчинами, потому что вмѣстѣ съ рожденіемъ ребенка отъ такого брака онѣ сами получаютъ человѣческую душу. Миѣзь объ У. часто обрабатывался поэтами; повѣсть Ламоть-Фуке „Ундина“ переведена на русск. яз. Жуковскимъ.

**Ундозеро**, оз. въ Олонек. губ., пудожск. у.; площ. 61,8 кв. в., дл. 12 в., шир. 7 в.; берега покрыты лѣсомъ.

**Ундольскій**, Вуколь Михайловичъ, извѣстн. библиографъ и собиратель памятниковъ древней русск. литературы (1815—1864). Одинъ изъ равныхъ представителей строга-научн. разработки древней русской литературы, У. съ конца 40-хъ гг. обратилъ на себя вниманіе обстоятельностью и научною глубиною своихъ трудовъ, въ большей своей части оставшихся ненапечатанными благодаря дошедшей до щепетильности добро-

совѣстности автора, постоянно продолжавшаго дополнять ихъ новыми изысканіями и ждавшаго открытій или обследованія новыхъ памятниковъ и рукописей для окончат. отдѣлки своихъ трудовъ. Первый между русск. палеографами, У. обратилъ особенное вниманіе на разработку мѣстной палеографіи, и богатые матеріалы, собранные имъ по этой отрасли, по его смерти перешли въ бібліотеку Румянцевск. музея. Вмѣстѣ съ Востоковымъ У. впервые указалъ на тѣсную связь между русскими и параллельными имъ греч. текстами, какъ на средство къ исправленію и объясненію русск. рукописей. Изъ трудовъ У. напечатаны: „Хронологическ. указатель славяно-русскихъ книгъ церковной печати съ 1491 по 1864 г.“ (очеркъ славяно-русской бібліографіи); „Очеркъ бібліографическ. трудовъ въ Россіи“; „Бібліографич. розысканія“; каталоги бібліотекъ Демидова и Кастерина; „Славяно-русскія рукописи В. М. У., описанныя самимъ составителемъ“; изданія „Слова о Задонщинѣ“ и „Слова Данила Заточника“.

**Унжа**, безуѣздн. гор. Костр. губ. мажаревск. у., на прав. бер. р. У. 1.604 ж. У. существовала уже въ нач. XIII стол., въ 1708 г. припис. къ Архангелогородск. губ., съ 1778 г.—къ Костромской.

**Унжа**, лѣв. прит. Волги, въ Вологодск. и Костромск. губ., образ. реѣ слиянія рр. Кемы и Лунганды; дл. теч. 512 в.

**Унжа** (*Уньжа*), лѣв. прит. Оки, во Владим. и Тамб. губ.; дл. 120 в.

**Универсализмъ**, см. *партикуляризмъ*.

**Универсалъ** (лат.), циркулярная грамота польск. королей, указы украинск. гетмановъ, также грамота, выданная послѣдними на владѣніе какому-либо имѣніемъ (см. XIV, 464).

**Универсальный инструментъ** (въ астрономіи и геодезіи) есть такой инструментъ, при помощи котораго возможно измѣрять углы, расположенные какъ въ вертикальной плоскости (для чего специально назначается *вертикальный кругъ*; см.), такъ и въ горизонтальной. Сообразно съ этой цѣлью онъ имѣетъ два точно (съ большей или меньшей точностью, смотря по размѣрамъ инструмента) раздѣленные круга, одинъ вертикальный, другой горизонтальный; рис. и нѣк. детали устройства см. *геодезическіе инструменты*.

О. Бл.

**Универсальный методъ**, заимствованный изъ геодезіи, получилъ обширное примѣненіе въ кристаллографіи, минералогіи и петрографіи. Примѣненіе его непосредственно связано съ особыми точными приборами, построенными по принципу теодолита (см. XIII, 255/56, прил., 4, рис. 6) и универсальнаго инструмента (*тамъ же*, 8, рис. 9). Принципъ этотъ прежде всего предполагаетъ существованіе въ приборѣ не менѣе двухъ вращеній около взаимно перпендикулярныхъ осей, при чемъ углы обоихъ вращеній точно отсчитываются на соответствующихъ лимбахъ, снабженныхъ нониусами. Въ научной литературѣ имѣются указанія на то, что первоначальные приемы этого метода были еще около середины прошлаго вѣка примѣнены знаменитымъ астрономомъ Гауссомъ (см.) къ измѣренію кристалловъ, но эти попытки его не удовлетворили, стали извѣстны лишь посмертно и не привели къ распространенію самаго метода. Впервые на почву практическаго примѣненія этотъ методъ поставленъ (въ 1889 г.) Е. С. Федоровымъ, затѣмъ и нѣмецкимъ минералогомъ В. Гольдшмидтомъ (въ 1892 г.), также соорудившимъ гониометръ для измѣренія кристалловъ и притомъ того же типа. Вплослѣдствіи появились инструменты, построенные для той же цѣли, но иныхъ типовъ (напр., Чапскаго). Изъ этихъ авторовъ первый примѣнилъ тотъ же принципъ и къ оптическому изслѣдованію кристалловъ, съ самаго начала построивъ въ качествѣ добавочнаго прибора къ поляризационному микроскопу особый *универсальный столикъ*, очень скоро получившій особю широкое примѣненіе въ минералогіи и петрографіи. Послѣдній инструментъ въ первые же годы своего примѣненія подвергся ряду усовершенствованій, изъ которыхъ важнѣйшее, сдѣланное тѣмъ же авторомъ, состояло въ введеніи третьей, вспомогательной оси вращенія.

Универсальный гониометръ простѣйшаго устройства изображенъ въ статьѣ *спеціальныя отдѣлы кристаллографіи* (см. XXV, 619/20, прил., 1/2). Здѣсь слѣва видна зрительная труба на столбикѣ, установленномъ на треножникѣ. Ось ея направлена на центръ прибора, въ которомъ помѣщается измѣряемый кри-



сталль. Въ этомъ центрѣ пересѣкаются подь прямымъ угломъ обѣ оси вращения прибора: вертикальная, неподвижная, и горизонтальная, вращающаяся въ горизонтальной плоскости вмѣстѣ съ подвижною частью прибора (изображенною съ правой стороны). Значеніе неподвижной и подвижной оси, а вмѣстѣ съ тѣмъ и величины угловъ, отсчитываемыхъ на соотвѣствующихъ лимбахъ,

символами (ср. XXV, 601). Всѣ грани этой формы выразятся символами изъ трехъ цѣлыхъ чиселъ, изъ которыхъ одно есть ноль, а два другія представляютъ единицы. Если бы въ этой формѣ присутствовала горизонтальная грань, она выразилась бы въ проекціи точкою С, то есть центромъ. Такой грани не имѣется, но имѣются четыре вертикальныя грани, въ разрѣзѣ представляющія ква-

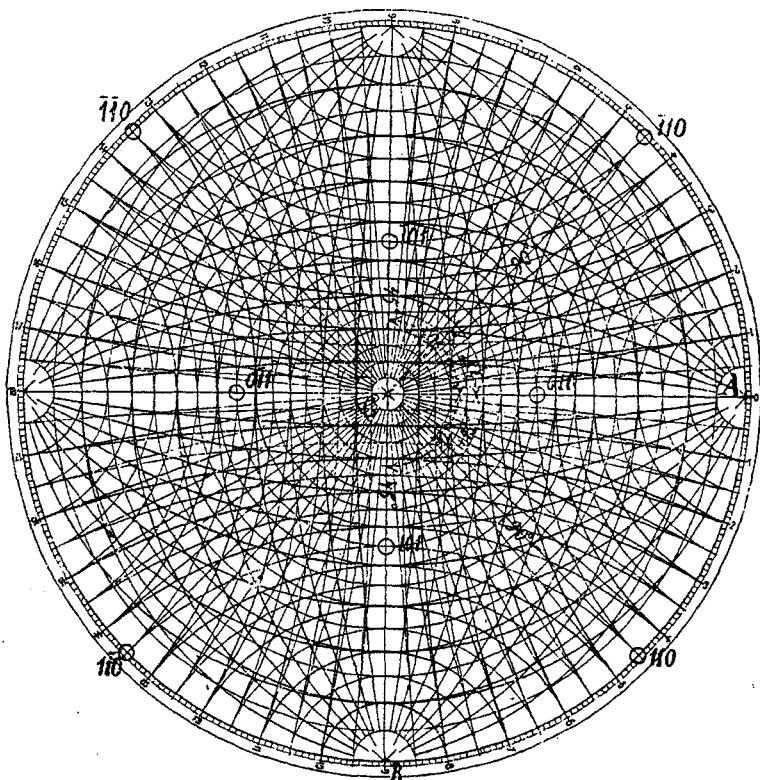

весьма различное. Значеніе ихъ наглядно выступаетъ, если по этимъ отсчитаннымъ угламъ мы опредѣлимъ для каждой грани изображающую ее (въ гномостереографической проекціи) точку; для такого изображенія особенно удобны выдающіяся съ этою цѣлью *стереографическія сетки*.

Образчикъ такого изображенія данъ на прилагаемой фигурѣ и относится къ гранямъ ромбическаго додекаэдра (ср. XXV, 587, фиг. 2). Каждую грань кристалла можно отмѣтить особенными

двать, то есть взаимно-перпендикулярными. Мы легко найдемъ ихъ изображенія по символамъ  $(110)$ ,  $(\bar{1}10)$ ,  $(1\bar{1}0)$  и  $(\bar{1}\bar{1}0)$ . Четыре же наклонныя (подъ угломъ  $45^\circ$  къ вертикальной оси) изображены точками съ символами  $(011)$ ,  $(101)$ ,  $(0\bar{1}1)$  и  $(\bar{1}01)$ .

При измѣреніи этой формы на гониометрѣ мы для каждой получимъ два числа, по одному на каждомъ изъ лимбовъ, и точки, изображающія эти грани, найдутся по этимъ угламъ, изъ которыхъ тотъ, который относится къ подвижной оси, отсчитывается по диамет-

рамъ, считая за начальный, напр., диаметр СА. Второй же отсчетъ, соответствующій неподвижной (вертикальной) оси, непосредственно дастъ уголъ наклона, считая отъ горизонтальной, изображаемой точкою С въ центрѣ. Для всѣхъ четырехъ наклонныхъ граней уголъ этотъ одинъ и тотъ же, а именно  $45^\circ$ , а для вертикальныхъ этотъ уголъ  $90^\circ$ . Какъ опредѣляющія точки на сѣткѣ (т. е. въ сущности на сферѣ), числа эти называются *сферическими координатами* граней, а, какъ видимъ теперь, значение обихъ координатъ весьма различно, почему должно отличать первую координату отъ второй. Напр., для грани (110), первая координата  $+45^\circ$ , а вторая  $90^\circ$ ; для грани (110) первая координата  $-45^\circ$ , а вторая  $90^\circ$ ; для грани (101) первая координата  $+90^\circ$ , а вторая  $45^\circ$ ; для грани (101) первая координата  $-90^\circ$ , а вторая  $45^\circ$  и т. д. Сказаннымъ достаточно характеризуются приложеніе У. м. къ гониометрическому изслѣдованію кристалловъ, и одновременно раскрывается, какое облегченіе доставляютъ при этой работѣ стереографическія сѣтки.

Въ приложеніи къ изслѣдованію оптическихъ свойствъ кристалловъ У. м. дальшю возможность замѣнить употреблявшіяся до его появленія пластинки, вышлифованныя изъ кристалла строго опредѣленнымъ образомъ, пластинками, вышлифованными совершенно произвольно (или случайно). Чтобы понять значеніе этой замѣны, достаточно указать на слѣдующія два обстоятельства: 1) вышлифовать пластинку изъ твердаго вещества нетрудно, но труднѣе вышлифовать такихъ пластинокъ въ одномъ строго опредѣленномъ направленіи такъ велики, что, несмотря на сооружавшіяся съ этою цѣлью весьма сложные (и дорогіе) шлифовальные приборы, цѣль все-таки не достигалась вполне; къ этому нужно присоединить необходимость имѣть вещество именно въ формѣ не слишкомъ маленькаго кристалла, что также осуществляется довольно рѣдко, а если вещество новое, то только путемъ ряда приближенныхъ изслѣдованій удается опредѣлить то именно направленіе, въ которомъ нужно вышлифовать пластинку; 2) при изслѣдованіи горныхъ породъ съ пятидесятихъ годовъ прошлаго вѣка (въ началу англійскаго петрографа

*Сорби*) для изслѣдованія ихъ вышлифовываются пластинки толщиной 0,02—0,03 миллим., и въ этотъ шлифъ попадающіе разрѣзы даже не десятковъ, а сотенъ слагающихъ породу минераловъ, и, конечно, всѣ эти разрѣзы имѣютъ случайный характеръ, и, можно сказать, даже значительная затрата времени для отысканія разрѣза въ нужномъ направленіи рѣдко приводитъ къ положительному результату, и такимъ образомъ матеріалъ остается недостаточно использованнымъ для научныхъ цѣлей, несмотря на значительную, но недостаточно производительную затрату труда.

Упомянутый универсальный столикъ представляетъ собою угрѣпляющійся на обыкновенномъ столикѣ микроскопа маленькой теодолитикъ, въ центрѣ котораго помѣщено круглое стекло, замѣняющее обыкновенный столикъ микроскопа, но по устройству прибора способный подвергаться вращенію около трехъ перпендикулярныхъ осей; на немъ и помѣщается изслѣдуемый препаратъ; съ обихъ сторонъ насаживаются стеклянные сегменты, такъ рассчитанные, чтобы образовался стеклянный шаръ, въ центрѣ котораго и помѣщается изслѣдуемая пластинка; чрезъ этотъ же центръ проходятъ всѣ (конечно, не матеріальныя, а воображаемыя, какъ и въ гониометрѣ) оси вращенія.

По закону *Френеля* (ср. XXV, 610), оптическія свойства кристалла выражаются эллипсоидомъ, величины осей котораго пропорціональны показателямъ преломленія въ этихъ главныхъ направленіяхъ, а изъ этихъ величинъ уже математически выводятся положенія обихъ круговыхъ сѣченій эллипсоида, перпендикулярныя къ которымъ весьма легко устанавливаются на опытѣ въ видѣ т. наз. оптическихъ осей.

Въ поляризационномъ микроскопѣ при обыкновенной установкѣ николей (анализатора и поляризатора) въ скрещенномъ положеніи поле зрѣнія темно, и вообще освѣщеніе и окраска появляется съ введеніемъ въ это поле кристаллическихъ пластинокъ. Но если мы введемъ пластинку такъ, чтобы одна изъ осей оптическаго эллипсоида была параллельна подвижной оси А, то по закону *Френеля* не только поле останется темнымъ, но будетъ продолжать оставаться тем-

нымъ и тогда, когда мы будемъ вращать пластинку около той же оси. Такъ дается возможность распознать положеніе осей эллипсоида въ кристаллѣ.

Если ось эллипсоида наклонна, то простымъ вращеніемъ пластинки въ своей плоскости можно такую ось привести въ положеніе вертикальной плоскости СА. Пусть, напр., эта ось наклонена подъ угломъ 45° и выражается тою же точкою на сферѣ, что отмѣчена символомъ (011). Въ такомъ случаѣ, вращая пластинку около вспомогательной горизонтальной оси В, мы можемъ ось эллипсоида привести къ совмѣщенію съ осью А, и поле станетъ темнымъ и останется такимъ при вращеніи около этой оси.

Кромѣ статей и сочиненій автора, съ теченіемъ времени появились и весьма солидныя книги съ изложеніемъ У. м. и достигнутыхъ имъ результатовъ. Къ числу такихъ относится книга М. А. Усова, „Федоровскій, или универсально-оптический методъ изслѣдованія породообразующихъ минераловъ“ (1910). Но особенно полною отличается книга В. В. Никитина, переведенная на французскій языкъ и вышедшая въ Женевѣ по частямъ (I и II часть въ 1914 г.) подъ заголовкомъ „La méthode universelle de Fedoroff“ (trad. par prof. L. Duparc et Vera de Deruiex).

По странной игрѣ случайностей первыя прамѣненія этого метода были сдѣланы не въ ученыхъ кабинетахъ университетовъ или высшихъ школъ, а въ музеѣ Туринскихъ рудниковъ (въ 1894 г.), лежащихъ недалеко отъ границъ населенности по Уралу и даже теперь связанныхъ съ остальнымъ цивилизованнымъ міромъ только вѣтвяю заводской желѣзн. дороги. Е. Федоровъ.

**Университетъ** есть высшая школа, первоначально единая, потомъ распавшаяся на нѣсколько факультетовъ со своими спеціальными учебными планами. Возникновеніе У. относятся къ XII в. Едва ли можно сомнѣваться въ томъ однако, что ихъ прошлое идетъ гораздо далѣе въ глубь исторіи и стоитъ въ связи съ соответствующими организаціями древняго міра. Такъ, Маркъ Аврелій, напр., по свидѣтельству Ренана, „учредилъ въ Афинахъ каѳедры по всемъ наукамъ и назначилъ большіе оклады тому, что можно назвать университе-

томъ этого города“. И если отличіе этого У. отъ У. XII в. больше, чѣмъ отличіе этихъ послѣднихъ отъ современныхъ высшихъ школъ этого типа, то все же исторической очеркъ ихъ развитія, протоплывающій на полноту и дѣльность, не можетъ обходить ихъ прототипы совершеннымъ молчаніемъ. А такъ какъ подобная задача совершенно не можетъ быть разрѣшена попутно, то я ограничу своей обзоръ западно-европейскихъ У. лишь наиболѣе существенными замѣчаніями объ У. Англіи, Франціи и Германіи XVIII и XIX в. и лишь постольку, поскольку это нужно, чтобы высказать: какими факторами опредѣлялись задачи У. названныхъ государствъ къ ближайшимъ къ намъ эпохи ихъ существованія и, во вторыхъ, въ чемъ эти задачи состояли, къ чему онѣ въ концѣ концовъ свелись и о чемъ свидѣлствуютъ съ точки зрѣнія прогрессивной эволюціи культурной жизни народовъ. Покончивъ съ этимъ, я значительно подробнѣе остановлюсь на исторіи У. въ Россіи, гл. обр. съ точки зрѣнія тѣхъ же вопросовъ.

*Университеты Западной Европы.* Въ первые вѣка западно-европейскіе У. были орудіемъ церкви, а типомъ студента былъ клирикъ-семинаристъ. Школы эти обыкновенно устраивались при монастыряхъ и санкціонировались священниками; члены У. назывались клириками; экономическая жизнь У. стояла въ зависимости отъ церкви. Огромную роль въ исторіи У. этой эпохи сыграли иезуиты. Они заботились о томъ, чтобы дать лучшую подготовку своимъ ученикамъ, и дѣлали все возможное, чтобы общими усиліями оказывать влияние на умы современниковъ. Они открывали новые У. въ которыхъ желающіе обучались безвозмездно и получали знанія, соответствующія интересамъ и видамъ церкви. Благодаря настойчивой энергіи клирикаловъ и ихъ огромнымъ средствамъ, У. странъ католическихъ, находясь въ рукахъ представителей церкви, являли могущественное орудіе въ борьбѣ за церковныя авторитеты и власть папы. Этой дѣли удавалось достигать тѣмъ легче, что не только самые факультеты (богословскій и философскій) католическихъ странъ находились въ рукахъ иезуитскаго ордена, но отъ послѣдняго

зависѣло назначеніе и устраненіе профессоровъ и даже установленіе учебнаго плана преподаванія, который и былъ имъ разработанъ до послѣднихъ мелочей. Позднѣе, когда У. сдѣлались государственными учреждениями, они превратились въ орудія интересовъ коронованныхъ особъ и ихъ правительствъ. Роль церкви въ нихъ замѣнялась ролью свѣтской власти; учредительныя грамоты папъ замѣнялись императорскими и королевскими; содержание профессоровъ переходило къ государству; факультетскіе статуты утверждались правительствомъ, которое такъ же, какъ и клерикальное (въ странахъ католическихъ), вмѣшивалось не только въ организацію У., но и въ самое преподаваніе. Вся разниа состояла въ томъ лишь, что въ однихъ странахъ У. являлись болѣе или менѣе безответными орудіемъ церковной, а въ другихъ—свѣтской власти, рѣже—орудіемъ союза этихъ властей. Исторія У. за длинный рядъ вѣковъ поэтому представляетъ исторію пользованія ими церковной и свѣтской властью въ борьбѣ между собою, рѣже въ союзѣ между собою. Лишь въ концѣ XVIII в., а въ нѣкоторыхъ странахъ и XIX в., У. начинаютъ являться выраженіемъ общественныхъ взглядовъ на задачи и роль высшаго образованія въ странѣ, и лишь съ этого момента они приобретаютъ свое національное значеніе и свой самостоятельный интересъ.

Въ Англіи средневѣковый строй университетской жизни удержался очень долго; въ нѣкоторыхъ изъ нихъ—до середины XIX в. Дать общую характеристику англійскимъ У. очень трудно, такъ какъ каждый изъ нихъ существуетъ по своимъ собственнымъ хартіямъ, является вполне автономнымъ и отъ правительства независимымъ, даже въ денежномъ отношеніи, учрежденіемъ. Лишь въ послѣдніе десятилетия У. стали субсидироваться министерствомъ нар. проsv. и вслѣдствіе этого приняла на себя обязанность доводить до его свѣдѣнія о ходѣ учебныхъ занятій по тѣмъ предметамъ, на поддержку и развитіе которыхъ имъ субсидіи выдаются. Старые У., оксфордскій и кембриджскій, до послѣдняго времени были доступны лишь для очень богатыхъ людей (за одно право слушать лекціи пла-

та равнялась 1.500 р. въ годъ). Въ нихъ занимались классической филологіей и математикой. При поступленіи въ У. студенты должны были подписать 39 статей, требуемыхъ англиканской церковью; нонконформисты въ У. не допускались. При полученіи ученой степени снова требовалось свидѣтельство о вѣрѣ. Составъ предметовъ въ старѣйшихъ У. Англіи, чуть не до нашихъ дней, оставался средневѣковымъ, съ классическимъ образованіемъ въ его основѣ. Дипломы на степень бакалавра по прошествіи трехлѣтняго пребыванія въ У. выдавались воѣмъ. Для этого не требовалось ни способностей ни прилежанія: небольшія занятія и легкіе письменные экзамены считались удовлетворительными (къ ищущимъ диплома „съ почетомъ“ предъявлялись болѣе серьезныя требованія). У. эти, впрочемъ, своею задачею считали не столько образованіе и даже не развитіе умственныхъ способностей вообще, сколько *воспитаніе* молодыхъ джентльменовъ „въ лучшемъ смыслѣ этого слова“. Задачи эти однако имъ не очень удавались, сколько объ этомъ позволяютъ судить такіе знатоки того общества, къ которому эти джентльмены принадлежатъ, какъ Теккерей и Диккенсъ; они не находили словъ, чтобы въ достаточной мѣрѣ выразить свое возмущеніе лицемеріемъ, ханжествомъ, лжи, спеси, суетности и эгоизму тѣхъ слоевъ англійскаго общества, которые одни могли пользоваться университетскимъ образованіемъ, вслѣдствіе его страшной дороговизны. Немногимъ отъ этихъ старыхъ У. отличались и другіе. Объясняется такой порядокъ вещей тѣмъ, что подготовка къ практической дѣятельности, цо мнѣнію англичанъ, достигается гораздо лучше не книжнымъ и теоретическимъ путемъ, а практикой. Вслѣдствіе этого ищущіе званія медика по окончаніи У. поступають въ спеціальныя медицинскія школы при госпиталяхъ; готовящіеся къ юридической дѣятельности занимаются у юристовъ-практиковъ; техники и механики—въ соотвѣствующихъ учрежденіяхъ и т. д. Новые У. однако ввели у себя преподаваніе естествознанія, экономическихъ и юридическихъ наукъ, новыхъ языковъ и литературы; но вмѣстѣ съ тѣмъ ввели преподаваніе и предметовъ, имѣющихъ

прикладной, практической характеръ: науки техническія, сельскохозяйственныя и коммерческія. Бирмингемскій У. даже называютъ коммерческимъ, такъ какъ онъ первый образовалъ у себя цѣлый факультетъ коммерческихъ наукъ. Так. обр., съ нововведеніемъ, практической, прикладной характеръ образованія въ Англіи получилъ совершенно опредѣленное выраженіе. Онъ однако не устраняетъ для людей, имѣющихъ природную склонность къ научнымъ изслѣдованіямъ, возможности сдѣлаться учеными специалистами; но это въ прямыхъ задачи У. не входитъ. Ученые тамъ рождаются, но не фабрикуются, что, быть можетъ, содѣйствуетъ тому, что въ Англіи въ области науки мы встрѣчаемся съ именами, извѣстными всему цивилизованному міру. У. открываютъ къ этому всѣ возможности, но попеченіе объ этомъ на себя не берутъ: они состоятъ къ услугамъ общества и стремятся быть ему полезными въ его житейскихъ запросахъ и нуждахъ. Въ этомъ же смыслѣ опредѣляютъ задачи У. и наиболѣе выдающіеся мыслители Англіи. Высшія просвѣтительныя учрежденія страны должны давать практическое, полезное научное знаніе, дополняемое, въ соответствующихъ случаяхъ, общественными учрежденіями и организациями практическаго и прикладнаго характера; они должны быть воспитательными учрежденіями, но не для однихъ только избранныхъ классовъ страны, а для всѣхъ желающихъ; они должны давать обществу честныхъ и полезныхъ общественныхъ дѣятелей и работниковъ. Таковъ идеалъ, къ которому идетъ эта великая нація тѣмъ же медленнымъ и увѣреннымъ путемъ, какимъ совершались всѣ ея завоеванія въ области культуры, до ея конституціи, — составляющей гордость страны и предметъ зависти ея сосѣдей", — включительно.

Во Франціи клерикалы имѣли на У. особенно продолжительное вліяніе. Лезуитскій орденъ, водворившись въ Парижѣ съ 1564 г., очень скоро широко раскинулъ свои сѣти. Къ началу XVII в. онъ имѣлъ уже въ своемъ распоряженіи до 30 коллегій, и число это все увеличивалось. Нововведенія встрѣчались клерикальными У. враждебно. Въ нихъ,

по-старому, вплоть до революціи XVIII в. царствовала схоластика. Въ эпоху революціи появляются У. съ 4 факультетами: богословскимъ, юридическимъ, медицинскимъ и артистическимъ, на которомъ преподавались поэзія и всѣ свободныя и механическія искусства. Провинціальныя У. слѣдовали за парижскимъ, поскольку это было возможно. Нововведеніе это однако, не успѣвъ еще принести тѣхъ результатовъ, которые отъ него ожидалось, было замѣнено другими — въ духѣ общаго режима наполеоновской монархіи, — съ которыми французскіе У. и вступаютъ въ XIX в. Для насажденія въ нихъ чисто военной дисциплины Наполеонъ превратилъ У. въ казармы и не стѣснялся въ приѣмахъ для искорененія только что зародившагося въ нихъ духа энциклопедизма: У. въ сущности, какъ типъ высшей школы, былъ даже упраздненъ: Наполеонъ считалъ болѣе цѣлесообразнымъ самостоятельное существованіе университетскихъ факультетовъ, вслѣдствіе чего въ 1803 г. въ Парижѣ и былъ восстановленъ медицинскій факультетъ, въ 1804 г. — юридическій въ качествѣ самостоятельной высшей школы. Другими словами, У. былъ разбитъ на нѣсколько высшихъ профессиональныхъ школъ, которыя въ 1808 г. объединились особымъ актомъ съ цѣлью централизаціи управленія ими правительствомъ. Изъ монополіи церкви просвѣщеніе во Франціи перешло въ монополію свѣтской власти, которая пользовалась этой монополіей въ своихъ интересахъ, какъ раньше пользовалась церковь. Учебное дѣло и жизнь У. въ началѣ XIX в. точно и подробно были регламентированы правительствомъ, какъ раньше были регламентированы духовенствомъ, до учителей и частной жизни преподавателей включительно. Главной задачей высшихъ школъ сдѣлалась раздача дипломовъ. А такъ какъ дипломы эти выдавались за то или иное выполненіе утвержденныхъ правительствомъ программъ, то высшія школы являлись орудіемъ подготовки на государственныя должности такихъ людей, которыхъ правительство считало полезными для своей политики. Другими словами, школы Франціи начала XIX в. являлись огромнымъ аппаратомъ отбора годнаго для усиле-

нія и укрѣпленія монархическаго принципа матеріала. Съ паденіемъ наполеоновскаго режима жизнь У. вступила въ новую фазу. Реставрированная монархія ничего не имѣла противъ наполеоновскаго режима, но ей казалось необходимымъ усилить вліяніе клерикализма, вслѣдствіе чего инспекція правительственнаго полковника была замѣнена епископскою, а солдатская дисциплина—дисциплиной патеровъ. Наступилъ 48-ой годъ; народилась Вторая республика. Она возвѣстила, что преподаваніе свободно. Но борьба за свое собственное существованіе была слишкомъ интенсивной для того, чтобы дать республикѣ возможность осуществить эту свободу на дѣлѣ. Ей трудно было обойтись безъ содѣйствія высшихъ просвѣдительныхъ учрежденій страны. И она использовала ихъ, какъ могла, замѣнивъ въ У. принципъ монархизма принципомъ республиканства. Все остальное удержалось попрежнему, до выступленія принца-президента Наполеона, который на мѣсто республиканскихъ принциповъ университетской организаціи подставилъ принципы клерика. У. шагъ за шагомъ утрачивали и тѣ немногіе признаки самостоятельности, которые имѣли. Вторая имперія была временемъ ихъ систематическаго преслѣдованія. У. даже не эксплуатировались для цѣлей имперіи, ихъ просто игнорировали, а иногда и прямо издѣвались надъ ними, то замѣняя каяедру исторіи философіи сравнительной грамматикой, то обязывая профессоровъ брить бороды, то поручая ректорамъ полицейскія обязанности. Только съ 1875 г. начинается возрожденіе У. На устройство ихъ затрачиваются огромныя суммы. Разрозненные факультеты органиуются въ автономныя У. У нихъ является собственность, къ нимъ стекаются пожертвованія и пр. Однако за десятки лѣтъ нельзя было пересоздать того, что слалось вѣками: денежными средствами нельзя сдѣлать того, что создается только органически. Вопросъ о реорганизаціи У. остается очереднымъ до нашихъ дней, при чемъ одни уважають какъ на образцы для реформъ—англійскіе, другіе—германскіе У. Въ согласіи лишь въ томъ, что собственныя У., фабрикующіе дипломи-

рованныхъ господъ“, неудовлетворительны ни по своимъ задачамъ ни по своей учено-учебной дѣятельности. Новые учебные планы У. предполагають давать: 1) учащимся общее высшее образованіе, независимо отъ будущей практической дѣятельности, 2) раціональную подготовку будущимъ профессорамъ и 3) подготовку практическихъ дѣятелей. Но пока это остается еще въ области желаній довольно утопичныхъ, такъ какъ трудно себѣ представить въ условіяхъ современнаго факультетскаго строя У. удовлетворительное рѣшеніе такихъ взаимно исключаящихъ другъ друга задачъ, какъ высшее общее образованіе, независимое отъ будущей практической дѣятельности, съ подготовкой ученыхъ и учителей средней школы, съ одной стороны, и практическихъ дѣятелей—съ другой. Въ парижскомъ У., напр., имѣется 5 факультетовъ: протестантскаго богословія, юридическій, медицинскій, естественно-историческій и словесный; на которомъ же изъ нихъ можетъ быть даваемо общее образованіе, независимое отъ будущей практической дѣятельности? Не касаясь вопроса о будущемъ, можно сказать, что пока у Франціи не только нѣтъ удовлетворяющаго ее типа университетской школы, но нѣтъ и такого идеала, къ которому бы примкнула большая часть населенія страны. Когда въ 1898 г., въ періодъ усиленнаго движенія въ сторону реформы школы, была избрана парламентская коммиссія изъ 33 депутатовъ (подъ предсѣдательствомъ бывшаго перваго министра Рибо), то въ предисловіи къ 5-ти томнымъ ея трудамъ идеалами реформы оказались такіе, которые никого не удовлетворяли. Коммиссія, исходя изъ положенія, что жизненнымъ вопросомъ страны является исканіе новыхъ рынковъ, пришла къ заключенію, что школа должна вести французовъ къ побѣдѣ въ мировой борьбѣ за рынки. Образованіе должно служить средствомъ въ борьбѣ за живнъ. Нужно заботиться поэтому не о развитіи ума у молодежи, а о развитіи въ ней характера и энергіи, открывать ей доступъ къ практической жизни возможно раньше и пр. Нѣтъ надобности говорить о томъ, конечно, что идеалы буржуазіи во Франціи не составляютъ идеаловъ страны, и что за-

янія другихъ общественныхъ круговъ очень далеки отъ только что изложенныхъ. Лишь въ концѣ XIX в. въ Парижѣ стали раздаваться голоса, протестующіе противъ факультетской обособленности и требующіе реформы высшего образования въ сторону энциклопедизма.

Въ *Германіи* до XIV в. собственнхъ У. не было. Съ ихъ возникновеніемъ они обслуживали интересы папства. На богословскомъ факультетѣ занимались вѣроученіемъ, на философскомъ—аристотелевской системой. Задачей У. было: подготовленіе дѣятелей церковной школы и другихъ служебныхъ сферъ. Къ концу XVIII в. дѣло измѣняется: преподаваніе становится свободнымъ, и характерной особенностью является его энциклопедичность. Послѣднее произошло отъ того, между прочимъ, что специалисты по тому или другому предмету было очень немного. Случалось, что одинъ и тотъ же профессоръ читалъ весь курсъ философскихъ наукъ. Несмотря на дефекты университетской науки, свобода преподаванія сдѣлала свое дѣло, и къ концу XVIII в. германскій У. становится во главѣ умственного движенія страны. Такъ продолжалось до эпохи Наполеоновскихъ войнъ. Въ 1810 г. основывается берлинскій У. Интересно отмѣтить два обстоятельства, несомнѣнно стоявшія между собою въ связи: съ одной стороны, что У. этотъ впервые получилъ отъ государства 150.000 талеровъ въ годъ на свое содержаніе, а съ другой, что его создатели *видѣли въ немъ могущественное орудіе для основанія политической и культурной гегемоніи Прусскаго королевства*. Вслѣдъ за берлинскимъ У. въ Пруссіи возникъ рядъ другихъ. Всѣ они объединялись между собою національной идеей реакціи противъ французскаго господства. Принимая во вниманіе политическія переживанія Германіи послѣ Наполеоновскихъ войнъ, такое настроеніе въ Германіи вообще, и въ Пруссіи въ частности, является совершенно понятнымъ. У. въ политической жизни страны становятся не руководителями общественнаго мнѣнія, а точными выразителями господствующихъ теченій. Одновременно съ этой новой ролью германскихъ У.—служъ отечества, вмѣсто

руководителей общественныхъ движеній,—исчезаетъ характерный для конца XVIII в. энциклопедизмъ университетскаго преподаванія, который замѣняется профессорскимъ специализмомъ. На смѣну профессорвъ юриспруденціи являются профессора римскаго, церковнаго, полицейскаго, международнаго и т. д. права, на мѣсто профессорвъ медицины являются профессора анатоміи, физиологіи, офтальмологіи, патологической анатоміи и т. д. Число кафедръ вслѣдствіе такой специализаціи прогрессивно возросло; очень скоро оно утроилось, а потомъ учетверилось. Самые факультеты въ нѣкоторыхъ городахъ распались сообразно новымъ специальнымъ задачамъ, которыя они себѣ ставили. Философскій факультетъ въ Страсбургѣ, напр., распался на два самостоятельныхъ факультета; въ Тюбингенѣ группа государственныхъ наукъ (политическая экономія, статистика, финансовое право и др.) выдѣлена въ особый факультетъ и т. д. Никто, разумѣется, не сомнѣвается въ томъ, что для практической дѣятельности такая специализація знаній полезна, а въ нѣкоторыхъ случаяхъ прямо необходима, но также несомнѣнно и то, что съ установившимся порядкомъ вещей общее университетское образованіе падало, а съ этимъ вмѣстѣ долженъ былъ понижаться общій кругозоръ, міропониманіе суживалось, общественные интересы ограничивались, специализировались, культурная эволюція должна была двигаться не вверхъ и въ глубину, а въ ширь: въ детали, въ мелочи, въ разработку и усовершенствованіе подробностей и частныхъ. Таково неизбежное слѣдствіе университетской специализаціи, такъ какъ, вслѣдъ за профессорами, начинается и специализація студентовъ. Они даже на философскихъ факультетахъ ищутъ не общихъ началъ науки, не энциклопедизма познанія, а выбираютъ изъ многихъ дисциплинъ знаній какую-нибудь одну, чаще даже какой-нибудь одинъ предметъ, а иногда только одинъ его отдѣлъ, на изученіе и усвоеніе котораго и посвящаютъ главную часть своего времени. Такая система вела къ созданію цѣлыхъ кадровъ отлично знающихъ свое дѣло специалистовъ, но, разумѣется, не могла удовлетворять лучшихъ пред-

ставителей университетской науки, и если не практически, то идеологически они хотѣли видѣть задачу У. не только въ томъ, чтобы готовить ученыхъ специалистовъ и преподавателей средней школы, но еще, сверхъ того, въ томъ, чтобы развивать научныя изслѣдованія и содѣйствовать учащимся въ расширеніи и углубленіи ихъ общаго образованія. Факты доказываютъ намъ однако, что пожеланія остались пожеланіями, и что германскіе У. общаго образованія не давали, не даютъ и пока что представляютъ только совокупность специальныхъ школъ—факультетовъ. Что касается до общественнаго и политическаго значенія, то У. съ начала XIX в. остаются тѣмъ же орудіемъ государства, создающимъ и укрѣпляющимъ идею общео-германскаго объединенія и культурной гегемоніи нѣмцевъ. Эта идея была предметомъ мечтаній и правительства, и общества, и У., какъ выразителей общественныхъ чаяній и настроеній. Заложенная въ основу университетской организаціи идея практической и культурной гегемоніи сначала Прусскаго королевства, а потомъ объединенной Германіи послѣ франко-прусской войны достигла своего высшаго напряженія. Все было устремлено къ міровой роли Германіи; все, что могло содѣйствовать осуществленію этой идеи въ глазахъ руководителей правительственныхъ мѣропріятій и общественнаго мнѣнія, находило поддержку. Выступленіе нѣмецкихъ профессоровъ въ началѣ современной войны Германіи на всѣхъ фронтахъ съ достаточною очевидностью свидѣтельствовало о томъ единеніи, въ какомъ У. находились съ правительствомъ. Бурные эксцессы студенчества дополняютъ эти выступленія профессоровъ. Студенты давно изъ клириковъ-семинаристовъ превратились въ своеобразныхъ „кавалеровъ чести“, бретерствующихъ въ землячествахъ буршей. Вышензложенное даетъ вполне удовлетворительное объясненіе тому, почему, въ то время какъ въ Англіи и Франціи У. не удовлетворяетъ страны, Германія своимъ довольна: ея У. объединялись общими для всѣхъ круговъ страны имперскими чаяніями міровой политики. Я отнюдь не хочу сказать этимъ, разумѣется, чтобы У., являясь орудіемъ культурной эволюціи, увели-

чивали силы націи непремѣнно въ томъ именно направленіи, въ которомъ они увеличили силу германской націи: своимъ шовинизмомъ, своимъ стремленіемъ къ захвату, къ борьбѣ за власть и національное превосходство. Школьные идеалы націи могутъ быть другими, прямо противоположными, и все же націи, имѣющія школы, соответствующія ихъ національнымъ идеаламъ, будутъ сильнѣе, чѣмъ націи, такихъ школъ не имѣющія. И это совершенно понятно, если мы признаемъ, что школа, какъ орудіе просвѣщенія, уже вслѣдствіе одного этого представляетъ мощную силу, которая можетъ имѣть безгранично широкое приложеніе ко всѣмъ сторонамъ и ко всѣмъ запросамъ государственной жизни. Сила и значеніе германскихъ У. не въ томъ, что они служили поддержкой шовинизму и захвату, а въ томъ, что въ основномъ они соответствовали и правительственнымъ и народнымъ идеаламъ, что они выражали чаянія и стремленія націи, шли не врозь, а заодно съ ея главнѣйшими и могущественными организаціями.

*Университетъ въ Россіи.* Первый У. въ Россіи былъ основанъ при Петрѣ I въ 1724 г. Цѣлью У. было готовить техникувъ-специалистовъ и учителей. Но изъ этого начинанія при основателѣ У. почти ничего не вышло, такъ какъ не оказалось ни профессоровъ ни слушателей. Прошло отъ основанія У. 25 лѣтъ, а Ломоносовъ въ 1757 г. пишетъ: „При Академіи Наукъ не только настоящаго У. не было, но еще ни образа, ни подобія У. не видно“. Въ это время „для ученія высшимъ наукамъ желающимъ дворянамъ и для генеральнаго обученія разночинцамъ“ учреждается московскій У. (с.м. XXIX, 374/85). Но и тутъ, несмотря на „великое число живущихъ здѣсь дворянъ и разночинцевъ“ и „на положеніе оной (Москвы) среди російскаго государства, куда изъ вкругълежащихъ мѣстъ пріѣзжать можно“, дѣло не пошло по той же причинѣ: не было ни профессоровъ ни слушателей; на юридическомъ факультетѣ значился одинъ профессоръ (Дальгеймъ), на медицинскомъ—тоже одинъ (Керштейсъ): студентовъ тогда значилось тоже по одному на факультетъ. Причину такого положенія было, между прочимъ, и



отсутствие средствъ, а сверхъ того и управление У. при посредствѣ назначаемого правительствомъ директора. Екатерина II, освѣдомленная о положеніи вещей, поручила Дидро выработать проектъ устава, но ничего большаго для У. сдѣлать не успѣла. Такъ обр. исторію этихъ высшихъ учреждений въ Россіи приходится начать съ Александра I и основанія министерства нар. проsv. Первый университетскій уставъ былъ введенъ въ 1804 г.; второй въ 1835 г.; третій въ 1863 г. и четвертый въ 1884 г. Сущность стремленій, вызывавшихъ перемѣну уставовъ, сводится къ борьбѣ изъза автономіи У., которая то урѣзывалась до послѣднихъ предѣловъ возможнаго, то нѣсколько расширялась ненадолго и съ большими оговорками. Причиной урѣзковъ всегда являлось недовѣріе правительства къ университетскимъ профессорамъ и студентамъ, а мѣры, принимавшіяся къ ограниченію правъ профессоровъ, имѣли въ виду парализовать студенческіе выступленія и безпорядки.

По уставу 1804 г. У. ставилось задачей: „служить разсадниками преподавателей средней школы“. Имъ была дана автономія, по образцу германскихъ У., съ выборнымъ ректоромъ и деканомъ. Факультеты экзаменовали и давали степени кандидата, магистра и доктора. Такъ какъ однако университетская автономность не соответствовала общему характеру административнаго строя, то со стороны представителей послѣдняго начались притязанія и притязанія, съ которыми не всѣ профессора находили возможнымъ мириться. Лучшіе должны были оставить У.; всѣ У. были взяты подъ подозрѣніе въ качествѣ очаговъ революціоннаго духа. Заговоръ декабристовъ повелъ за собою рядъ мѣръ, ограничивающихъ автономность У. и приведшихъ въ концѣ концовъ къ замѣнѣ устава 1804 г. уставомъ 1835 г. Этимъ послѣднимъ У. подчинялся попечителю вмѣстѣ съ учебнымъ округомъ; вводилась инспекція студентовъ изъ постороннихъ лицъ, „военныхъ или штатскихъ“; устанавливался строгій надзоръ за студентами; затруднялся доступъ въ У. молодыхъ людей низшаго сословія; измѣнилась самая программа университетскаго преподаванія и пр. и пр. Чтобы судить о томъ, поскольку мѣры эти были

цѣлесообразны, т. е. поскольку ими пресѣкалось пагубное вліяніе автономнаго У. на студентовъ, необходимо установить, во-1-хъ, дѣйствительно ли профессора автономнаго У. оказывали нежелательное вліяніе на студентовъ, или вліянія этого на самомъ дѣлѣ не было, во-2-хъ, гдѣ лежалъ источникъ явленія, которое именовалось студенческими безпорядками. На оба эти вопроса мы находимъ весьма опредѣленный отвѣтъ у одного изъ студентовъ московскаго У. 40-ыхъ годовъ (о петроградскомъ говорить не приходится: студентовъ въ немъ было очень немного, а профессора, за недостаткомъ прямого университетскаго дѣла, занимались большею частью своими дѣлами). Число студентовъ въ московскомъ У. за этотъ періодъ времени достигало до 900 человекъ, которые уже представляли корпорацію съ опредѣленными интересами и запросами. Среди профессоровъ находились такіе, которые пользовались уваженіемъ и довѣріемъ студентовъ (М. Г. Павловъ, Кочановскій и нѣк. др.). Въ какомъ же отношеніи къ интересамъ и запросамъ студентовъ стояла московская профессура и автономный У. въ цѣломъ? Да почти ни въ какомъ, такъ какъ, за небольшимъ исключеніемъ, профессора не удовлетворяли студентовъ, какъ не удовлетворяли ихъ и общій строй автономнаго У., который ликвидировался уставомъ 1837 г. Большая часть профессоровъ была, какъ ихъ называли, до-пожарными людьми, т. е. профессорами до 1812 г. Ихъ корпорація состояла изъ профессоровъ нѣмцевъ, которые не желали знать русскій языкъ и были пронынуты „духомъ западнаго кліентизма, ремесленничества“, и „профессоровъ не-нѣмцевъ, которые, съ своей стороны, не знали ни одного живого языка, кромѣ русскаго, были отечественно раболѣпны, семинарски-неуклюжи и держались, за исключеніемъ Мерзлякова, въ черномъ тѣлѣ“. Сверхъ того многіе изъ нихъ отличались поразительнымъ невѣжествомъ, какъ Рейсъ, напр., „который былъ выплянъ изъ Германіи за то, что его дядя хорошо зналъ химію“, или какъ Чумаковъ, который принималъ квадратъ за корень, а  $x$  за известное, или Мячковъ, „съ неподражаемымъ увлеченіемъ читавшій лекціи по тактикѣ“. Студенчество

„жило не по указкѣ профессоровъ, а интересами аудиторіи, юными столкновениями, обмѣномъ мыслей, знаній, чтеніемъ“.

„Пестрая молодежь, пришедшая сверху, снизу, съ юга и съѣвера, быстро сплавлялась въ компактную массу товарищества. Общественныя различія не имѣли у насъ,—говоритъ А. И. Герценъ, котораго я цитирую,—того оскорбительнаго вліянія, которое мы встрѣчаемъ въ англійскихъ школахъ и казармахъ; объ англійскихъ У. я не говорю: они существуютъ исключительно для аристократіи и для богатыхъ“.

„Семинарская выучка и шляхетская лѣнь равно исчезали, не замѣняясь еще нѣмецкимъ утилитаризмомъ, удобряющимъ умы наукой, какъ поля навозомъ, для усиленной жатвы. Порядочный кругъ студентовъ не принималъ больше науку за необходимый, но скучный проселокъ, которымъ скорѣе объѣзжаютъ въ коллежскіе ассесоры. Возникавшіе вопросы вовсе не относились до табели о рангахъ“.

Итакъ, если не профессоры вызывали въ студенчествѣ ихъ духовные интересы и устанавливали міровоззрѣніе, то кто же стимулировалъ ихъ мысль, руководилъ ихъ чтеніемъ? Ихъ вызывали и устанавливали условия и вопросы общественной жизни, на которые молодежь чутко реагировала, переживая вмѣстѣ съ лучшими ея представителями повышенія и пониженія барометра общественныхъ настроеній. Здѣсь лежали факторы студенческихъ беспорядковъ. Общечеловѣческіе идеалы русскаго общества, породившіе декабрьское движеніе, съ одной стороны, далекая отъ этихъ идеаловъ дѣйствительность—съ другой, вызывали броженіе молодыхъ силъ, и, разумѣется, не установленіемъ инспекціи и уничтоженіемъ автономіи У. можно было подавать „беспорядки“. Послѣдствія какъ нельзя лучше доказали безсиліе этихъ мѣръ: беспорядки не уменьшались, а увеличивались. Въ 1839 г. вслѣдствіе студенческихъ волненій пришлось временно закрыть У. св. Владимира. Въ другихъ пришлось принять соотвѣтствующія мѣры, за исключеніемъ У. въ нѣмецкихъ губерніяхъ: здѣсь министерство признало необходимымъ „большую осмотрительность“ и нашло неудобнымъ сразу выступать противъ того, что было ими получено. Впрочемъ, здѣсь

студенческіе нравы, гораздо болѣе близкіе къ германскому строю, требовали вмѣшательства и упорядоченія съ другой стороны. Такъ, въ дерптскомъ У. пришлось вести борьбу съ поединками между студентами: виновныхъ въ дуэли рѣшено было подчинять военному суду и т. п. Послѣ отставки Уварова (1833—49) его мѣсто занялъ Ширинскій-Шахматовъ, который энергично пошелъ по пути, начертанному его предшественникомъ. Онъ стремился еще болѣе подчинить У. министру, установилъ строгій надзоръ даже за преподаваніемъ профессоровъ, которые должны были представлять точныя программы курсовъ. За выполненіемъ программъ должны были слѣдить деканы У. и доносить ректору о малѣйшихъ отступленіяхъ. Нѣкоторые предметы (философія, государственное право европейскихъ державъ) были исключены. Но и тѣ предметы, которые были удержаны, ставились въ совершенно исключительныя условия преподаванія: профессоръ исторіи былъ лишенъ права говорить о паденіи язычества, о вѣтчѣ, о ересяхъ и т. п. Ширинскому-Шахматову однако не долго пришлось стоять въ главѣ дѣла (1850—52): съ воцареніемъ имп. Александра II мѣропріятія Ширинскаго-Шахматова быстро отмѣнялись одно за другимъ и скоро сведены были на-нѣтъ. Еще распоряженія его при его преемникѣ Норовѣ (1853—58) со всею силою тогдашняго авторитета власти тяготѣли надъ университетскою жизнью, а въ обществѣ уже создавались проекты университетскихъ реформъ и, что всего интереснѣе,—реформъ, не заимствованныхъ въ Западной Европѣ, а сообразно своимъ оригинальнымъ русскимъ національнымъ идеаламъ, во многомъ опередившимъ западно-европейскіе идеалы высшей школы. Въ 1856 г. въ „Морскомъ Сборникѣ“ начали печататься статьи Н. И. Пирогова подъ заглавіемъ „Вопросы Жизни“. Вотъ что онъ писалъ по университетскому вопросу, и что было встрѣчено горячимъ сочувствіемъ передовою частью русскаго общества: „Западно-европейскій У. можно опредѣлить болѣе отрицательно, чѣмъ положительно. Можно сказать, что онъ пересталъ быть учрежденіемъ чисто-научнымъ, т. е. такимъ, которое назначено удовлетворять одной потреб-

ности—знанія. Большинство въ немъ учится съ извѣстною практическою цѣлью: въ немъ приготовляются для общества служители церкви, судьи, врачи и наставники. Но нельзя его называть и специально-учебнымъ учрежденіемъ. Тогда онъ пересталъ бы быть У. Тогда соединеніе всѣхъ факультетовъ въ одно цѣлое—существенная характеристика У.—перестала бы быть существенною. Сверхъ того У. не есть специально-учебное учрежденіе и потому, что многія науки въ его факультетахъ не изучаются такъ специально, какъ этого требуютъ ихъ современное состояніе. Нельзя считать нынѣшній У. и такимъ учебнымъ учрежденіемъ, котораго цѣлью было бы одно высшее общечеловѣческое образованіе: его факультеты для этого слишкомъ уже специализованы. Нынѣшній У. не открытъ для любознательности различныхъ возрастовъ, половъ и сословій. Большинство учащихся въ немъ состоитъ изъ молодыхъ людей извѣстнаго пола и возраста. Но онъ не есть и воспитательное заведеніе. Оставшюся въ нѣкоторыхъ У. отъ среднихъ вѣковъ администрацію, конечно, никто не будетъ считать за настоящій воспитательный элементъ. Задача о цѣли и назначеніи его сдѣлается еще неопредѣленнѣе, если мы, съ нѣкоторыми моралистами, перенесемъ вопросъ далѣе, на другую почву, и спросимъ: есть ли научное образованіе чловѣка конечная цѣль или средство къ чему-то другому, еще высшему?”

Въ другомъ мѣстѣ мы читаемъ: „Если трудно было сказать что-нибудь положительное и общее о современномъ У. въ Европѣ, то еще труднѣе это сказать про нашъ. Въ немъ еще болѣе отрицательнаго, еще менѣе положительнаго. *Онъ не есть учрежденіе ни реальное, ни свободно-научное, ни специальное, ни общеобразовательное, ни воспитательное, ни сословное, ни средневѣтковое-корпоративное, ни филантропическое, ни чисто-бюрократическое*“.

Сильныя поддержки общественнаго мнѣнія идеи Пирогова, съ одной стороны, а съ другой—студенческія волненія не могли остаться безъ вліянія на отношеніе правительства къ этому важному вопросу государственной жизни. Реформа У. была поставлена на очередь. Началось съ выработки новаго устава,

который съ 1858 по 1863 г. прошелъ пять редакцій, при условіяхъ, открывавшихъ возможность принять участіе въ его работкѣ лицамъ различныхъ общественныхъ теченій и группъ. 18 июня 1863 г. новый уставъ былъ утвержденъ государемъ. Послѣ Е. П. Ковалевскаго (1858—61) и Пугачина (1861) министромъ нар. просв. сдѣлался А. В. Головинъ (1861—66), который приступилъ къ новой и отвѣтственной работѣ и за немного лѣтъ много сдѣлалъ: ограниченіе комплекта студентовъ имъ было отмѣнено; У. вернули автономію; было расширено преподаваніе и пр. и пр. Студентовъ однако реформа не коснулась, и они организаціи не получили. Имъ не было разрѣшено группироваться въ товарищества и кружки, даже подъ наблюденіемъ, съ разрѣшенія и отвѣтственности университетскаго начальства. Послѣдовавшія за годами великихъ реформъ событія извѣстны. Въ 1866 г. Головина смѣнилъ гр. Д. Толстой (1866—80). За университетскими волненіями 1869 г. начались репрессіи, имѣвшія своею цѣлью ограничить „самовластіе“ У. Совѣтъ У. снова былъ подчиненъ попечителю и министру; въ связи съ этимъ слѣдовали другія частичныя нововведенія, завершившіяся составленіемъ новаго университетскаго устава, проектъ котораго былъ встрѣченъ рѣшительнымъ неодобреніемъ большинства принимавшихъ участіе въ работахъ комиссіи ректоровъ У. и негодованіемъ профессоровъ. Несмотря на это однако, проектъ устава въ февралѣ 1880 г. былъ внесенъ въ Государственный Совѣтъ. Два мѣсяца спустя Толстой былъ уволенъ, и назначенъ Сабуровъ (1880—81). Чтобы успокоить начавшіяся университетскія волненія, которые принимали все болѣе и болѣе грозный характеръ, новый министръ рѣшилъ вернуться къ уставу 1863 г. и удѣлил особое вниманіе организаціи студенчества. Но ему не удалось довести дѣло до конца, и онъ вышелъ въ отставку. За Сабуровымъ слѣдовали: баронъ Николай (1881—82), который тоже настаивалъ на необходимости возвратиться къ уставу 1863 г., а потомъ Деляновъ (1882—97), который снова внесъ въ Госуд. Сов. проектъ устава Толстого. Изъ общаго числа членовъ Госуд. Сов., принимавшихъ участіе въ его обсужденіи, почти три четверти го-

лосовъ высказались противъ проекта, находя предлагаемыя имъ мѣры негодными для достиженія тѣхъ цѣлей, которыя предполагались. Въ 1884 г. 23 августа однако проектъ устава былъ утвержденъ. Въ основу его было положено чрезвычайное усиленіе власти попечителя и ректора У. Такъ, въ § 6 Устава мы читаемъ: „Попечитель учебнаго округа заботится о благосостояніи У., наблюдаетъ за ходомъ университетскаго преподаванія и за точнымъ исполненіемъ всеми принадлежащими У. установленіями и должностными лицами правилъ, предписанныхъ закономъ или распоряженіями правительства, преслѣдуетъ всякое уклоненіе отъ сихъ правилъ, возбуждаетъ дѣла объ отвѣтственности виновныхъ и ходатайствуетъ о награжденіи достойныхъ“. А въ § 8 значится: „На попечитель лѣжитъ обязанность высшаго руководства во всѣхъ распоряженіяхъ по охраненію порядка и дисциплины въ У. Попечитель имѣетъ право, въ разъясненіе и для обезпеченія точнаго исполненія правилъ, изданныхъ министромъ народнаго просвѣщенія, давать ректору обязательныя для него предложенія о надзорѣ за студентами и требовать донесеній о собственныхъ его распоряженіяхъ въ этомъ отношеніи. Въ случаяхъ чрезвычайныхъ попечитель принимаетъ всѣ необходимыя для охраненія порядка мѣры, *хотя бы онъ и превышалъ его власть*, немедленно доводя о сдѣланныхъ на этомъ основаніи распоряженіяхъ и о причинахъ, ихъ вызвавшихъ, до свѣдѣнія министра народнаго просвѣщенія“. Так. обр. попечитель есть не только полновластный хозяинъ У., но еще хозяинъ съ правомъ *превышать свою власть*. Любопытно, что рядомъ съ такимъ хозяиномъ въ У. поставленъ другой такой же хозяинъ—ректоръ, который по новому уставу не выбирался профессорами, а назначался министерствомъ, и которому по отношенію къ подчиненнымъ (ст. 17) также было предоставлено право въ чрезвычайныхъ случаяхъ превышать свою власть. Если къ этому присоединить, что У. были лишены права выбора; что совѣтъ былъ лишенъ всякаго значенія; что правленіе получило чрезвычайную силу и вліяніе; что университетскіе курсы были низведены къ элементарнымъ конспектамъ одобрен-

ныхъ учебниковъ, а дѣятельность факультетовъ до такой степени обезличена, что безъ разрѣшенія министра нельзя было измѣнить даже поставленной на экзаменахъ отмѣтки,—то сдѣлается очевиднымъ, что отъ университетской автономіи 1863 г. не осталось ничего. Такъ характеръ устава 1884 г. по отношенію къ профессорамъ и управленію У. Что касается до студентовъ, то уставъ этотъ сказался гл. обр. въ учрежденіи инспекціи. По своему существу инспекція представляетъ собою рудиментъ университетской подсудности въ Германіи, вслѣдствіе которой студентъ, гдѣ бы онъ ни совершилъ проступокъ, могъ быть арестованъ полиціей лишь въ присутствіи или по распоряженію кого-либо изъ университетскихъ властей. Въ 1879 г. университетская подсудность въ Германіи была отмѣнена; съ этимъ вмѣстѣ сама собой падала роль и университетскаго начальства въ тѣхъ случаяхъ, когда на очередь выступала роль полиціи. Введеніе инспекціи въ наши У., гдѣ университетской судимости въ германскомъ смыслѣ не было, является мѣрой ничѣмъ не оправдываемой. Результаты извѣстны: студенческія волненія на почвѣ нововведенія начались въ 1884 же году и непрерывно расширялись и усиливались каждый слѣдующій годъ.

Такъ шло дѣло до 1898 г., когда министромъ нар. проsv. былъ назначенъ Боголѣповъ (1898—1901). Онъ, какъ бывшій профессоръ московскаго У., понималъ, что создавшееся положеніе требуетъ исправленія; что реформа не можетъ обойти нужды студенчества. Но хаосъ теченій, требованій, мнѣній былъ такъ великъ и сложенъ, что разобраться въ немъ онъ не могъ. Однако назначенная имъ коммиссія все же признала желательнымъ общеніе студентовъ съ профессорами на почвѣ учебныхъ потребностей, разрѣшеніе научныхъ и студенческихъ кружковъ подъ руководствомъ профессоровъ и ихъ отвѣтственность; признано было желательнымъ устройство студенческихъ общежитій. Курсовыя и другія студенческія организаціи съ выборными представителями и старостами были признаны вредными для спокойнаго теченія академической жизни. То, что выставлялось въ защиту такихъ организацій, коммиссія признала болѣе

дѣлесообразнымъ поручить „благожелательному отношенію инспекціи къ нуждамъ студенчества“. Въ 1899 и въ 1900 гг. вновь повторяются студенческія волненія, а въ 1901 г. Боголѣповъ сдѣлался жертвою покушенія на его жизнь. Его замѣстилъ Ванновскій (1901—02), которому была поручена коренная реформа учебнаго строя У. Вновь начались засѣданія комиссій. Изъ намѣченныхъ мѣръ заслуживаетъ быть отмѣченной предполагавшееся допущеніе студенческихъ организаций и собраній для обсужденія студенческихъ дѣлъ, курсовые старосты, какъ посредники между профессорами и студентами. Петроградскій У. представилъ общій детальный проектъ курсового и факультетскаго представительства и студенческихъ сходокъ, на основаніи которыхъ въ 1901 г. выборная организція вступила въ дѣйствіе. Въ московскомъ У. вопросомъ объ организціи студенчества занималась особая выбранная совѣтомъ комиссія. Поднимался рѣчь о студенческомъ судѣ для разбора проступковъ противъ правилъ чести. Инспекція студентовъ была реорганизована. Въ связи съ этимъ чрезвычайно интересными являются соображенія петроградскаго У. о томъ, что „студенческія волненія зависятъ не только отъ причинъ внутренняго характера, коренящихся въ строѣ университетской жизни, но также еще и отъ различныхъ внѣшнихъ обстоятельствъ, которыя не могутъ быть устранены никакими измѣненіями устава“. О какихъ обстоятельствахъ здѣсь идетъ рѣчь не сказано; однако нельзя сомнѣваться въ томъ, что въ числѣ этихъ обстоятельствъ разумѣются и тѣ, на которыя полвѣкомъ раньше указывалъ Пироговъ. Въ 1901 г. были изданы „Временныя правила организціи студенческихъ учреждений“. Но уставъ 1884 г. оставался дѣйствующимъ; остается таковымъ и понынѣ, можетъ быть, потому, что послѣ Делянова министры нар. проsv. оставались у дѣла не подолгу. Ванновскаго смѣнили Зенгеръ (1902—4), Зенгера — Глазовъ (1904—5), Глазова — гр. И. И. Толстой, Толстого — Кауфманъ (1906—8), Кауфмана — Шварцъ (1908—10), Шварца — Кассо (1910—14), наконецъ, послѣ смерти Кассо министромъ нар. пр. былъ назначенъ гр. Игнатъевъ, своей дѣятельностью возродившій въ обществѣ

надежды на лучшее будущее русскаго просвѣщенія.

Такова въ немногихъ словахъ исторія У. въ Россіи. Ея сущность сводится къ борьбѣ У. за свою самостоятельность, съ одной стороны, съ другой — къ борьбѣ министерства со студенчествомъ, въ которомъ оно хотѣло подавить „революціонный духъ“ то мѣрами крайней строгости, то мѣрами временныхъ уступокъ, когда строгость оказывалась бессильной. Эта послѣдняя борьба представляетъ собою тѣмъ болѣе печальныя страницы университет. исторіи, что въ основѣ ихъ лежитъ очевидное недоразумѣніе, ибо если „уставная регламентація“ имѣетъ большое значеніе для профессуры, — стѣсненія которой неизмѣнно влекли за собой пониженіе ихъ работы, а вмѣстѣ съ тѣмъ и просвѣтительной роли У. въ странѣ, — то для жизни студенчества уставъ играетъ очень незначительную роль: оно живетъ интересами общества, являясь чувствительнымъ барометромъ его настроеній, и тѣми философскими и научными запросами, которыми русскій студентъ поражаетъ профессоровъ заграничныхъ У., и которые такъ чужды студентамъ Франціи, Германіи и Англии. Очень интересной въ этомъ отношеніи является характеристика русской и заграничной молодежи, данная въ 40-хъ годахъ А. И. Герценомъ, до нашихъ дней ничего не утратившая въ своей справедливости. Вотъ что онъ писалъ, между прочимъ, о первой изъ нихъ: „Я считаю большимъ несчастіемъ положеніе народа, котораго молодое поколѣніе не имѣетъ юности“. „Общіе вопросы, гражданская экзальтація спасали насъ; и не только они, но сильно развитой научный и художественный интересъ. Они, какъ жадная бумага, выжигали салныя пятна“. „Мы слѣдили, — говорятъ Герценъ (о событіяхъ 30-хъ годовъ во Франціи), — шагъ за шагомъ, за каждымъ словомъ, за каждымъ событіемъ, за смѣлыми вопросами и рѣзкими отвѣтами, за генераломъ Лафаеттомъ и за генераломъ Ламаркомъ; мы не только подробно знали, но горячо любили всѣхъ тогдашнихъ дѣятелей, разумѣется, радикальныхъ, и хранили у себя ихъ портреты отъ Манюеля и Бенжамена Констана до Дюпонъ-де-Лѣра и Армана Кареля“. Прошедшія съ тѣхъ поръ десятилѣтія ни въ чемъ не измѣнили

русской молодежи: она и въ наши дни, какъ 100 лѣтъ назадъ, интересуется общими вопросами жизни, философией и міровою жизнью народовъ. Это едва ли не національная русская черта; и странно было бы ожидать, чтобы уставы, какими бы они ни были, могли измѣнить глубокія духовныя особенности. А между тѣмъ всѣ уставы въ Россіи стремились рѣшить задачу именно такимъ путемъ. Уставы и регламентации въ англійскихъ У. блестяще рѣшили свою задачу, потому что они соответствовали характеру англійской молодежи, для которой были писаны; уставы французскихъ У. писались въ связи и зависимости отъ общегосударственныхъ переживаній и въ связи съ ними и независимо отъ другихъ причинъ не затрагивали студенческихъ интересовъ, — они прошли надъ ними; въ Германіи передъ У. стояли свои задачи, ихъ уставы мѣнялись, но общій, основной тонъ за весь XIX и начало XX в. остались неизмѣнными и совпадали какъ съ идеалами студенчества, такъ съ идеалами общества и правительства. Не то было въ Россіи. Взглядъ мыслящей части русскаго общества на У., какъ на разсадникъ высшаго образования, которому должны быть чуждыми практическія дѣла профессиональнаго обученія, совершенно расходился со взглядомъ западно-европейскихъ государствъ, которыя, каждое по-своему, требовали именно этого отъ У. Вотъ почему Пироговъ не могъ смотрѣть на европейскіе У. какъ на образецъ, заслуживающій подражанія. Если мы признаемъ теперь, что идеалы высшаго русскаго просвѣщенія не могутъ быть вывезены изъ-за границы, что они должны вытекать изъ особенностей, духовныхъ стремленій русскаго общества, то *чѣмъ же долженъ быть русскій У.?* Какимъ задачамъ долженъ удовлетворять его учебный планъ? Какою должна быть организациія профессуры и студенчества? Вотъ вопросы, въ которыхъ необходимо разобратъся, чтобы правильно рѣшить стоящую передъ нами задачу.

У. долженъ готовить не винты и гайки государственной машины, вѣчно отпадываясь по сторонамъ и опасаясь „перепроизводства“, которое всегда будетъ, ибо на винты и гайки можетъ быть только опредѣленный спросъ; онъ дол-

женъ готовить гражданъ-людей съ человѣческими идеалами и запросами, на которыхъ *перепроизводства быть не можетъ*, если у этихъ гражданъ будутъ дѣйствительно *человѣчскія* требованія и стремленія, а не стремленіе завести свою мастерскую, свою лошадь, свою лужу въ театрѣ, свою содержанку и весь тотъ вздоръ, который не кажется вздоромъ только потому, что школа не руководитъ культурой, а идетъ за нею, какова она есть, тѣми же путями и подъ гнетомъ тѣхъ же факторовъ, которыми опредѣляются отрицательныя стороны современной общественной жизни. Последняя устанавливается двоякаго рода факторами: одни изъ нихъ имѣютъ своимъ источникомъ законы биологіи, другіе — социологіи. Подъ первыми разумѣютъ законъ борьбы за существованіе и естественный отборъ, подъ вторыми — законы развитія человѣческаго общества, поскольку они имѣютъ своимъ источникомъ не унаслѣдованные отъ животныхъ предковъ инстинкты, а благопріобрѣтенныя культурой и цивилизаціей особенности. Отношенія этихъ факторовъ другъ къ другу большею частью враждебны, а побѣда далеко не всегда и вовсе не неизмѣнно бываетъ на сторонѣ послѣднихъ. Это очень печально, разумѣется, но факты самые очевидные съ суровою принудительностью объявляютъ насъ, къ сожалѣнію, признать, что до „тѣхъ поръ, пока остается въ силѣ, — а онъ еще долго останется въ силѣ, — тотъ фактъ, что естественные порывы къ жизни и къ воспроизведенію жизни являются болѣе сильными стимулами и больше вліяютъ на поведеніе, чѣмъ какой-бы то ни было масштабъ *качества* жизни, до тѣхъ поръ самое высокое развитіе одной части общества не въ состояніи устранить несоответствія между культурой и природой; мало того, оно будетъ только ярче освѣщать раздѣляющую ихъ пропасть“. Другими словами, хотя „высшіе идеалы“, какъ критеріи поведенія, бесспорно лучшіе и справедливейшіе идеалы, но людей, ими руководящихся, такъ безмѣрно мало, что развитіе человѣческихъ обществъ продолжится еще итти подъ гнетомъ борьбы за существованіе и естественнаго отбора, къ стыду человѣчества узаконивающихъ несправедливость и страданіе. За-

дача, которую мы ставимъ себѣ и нашимъ школамъ, если считаемъ мѣръ, каковъ онъ есть, безъ нашего содѣйствія, не „наилучшимъ изъ возможныхъ мѣровъ“, заключаея въ томъ, чтобы работать для его улучшенія. Задача эта, по идеѣ талантливейшаго представителя русской педагогической мысли, Н. И. Пирогова, можетъ получить правильное рѣшеніе только путемъ тѣснаго союза жизни и школы, при чемъ гегемонія должна принадлежать не первой, а послѣдней, такъ какъ не жизнь должна ставить свои идеалы школѣ, а школа ставить ихъ жизни. Данные науки выясняютъ намъ, почему это должно быть такъ, а не иначе: въ жизни царитъ борьба за существованіе и естественный отборъ; школа же, если мы освободимъ ее отъ „навязаннаго ей стремленія готовить своихъ питомцевъ къ жизни“ и положимъ въ ее основу принципъ борьбы не за существованіе, а за этические идеалы, станетъ ареной *искусственного человеческого* отбора во имя истины и справедливости, а не естественнаго, безцѣльнаго, бессмысленнаго отбора приспособленнѣйшихъ.

Если жизнь въ современномъ обществѣ есть жизнь въ условіяхъ биологическаго, а не социальнаго строя, если школа въ такомъ обществѣ представляеть собою орудіе того же естественнаго отбора и той же борьбы за существованіе, то гдѣ же искать указаній для ея реформы?

Общій отвѣтъ на этотъ вопросъ будетъ такимъ: если школа превращала своихъ питомцевъ въ субстраты космическаго отбора, въ рабовъ царящей борьбы за существованіе, потерявшихъ способность понимать значеніе свободной жизни и даже получившихъ къ ней безотчетный страхъ, то она прежде всего должна кореннымъ образомъ измѣнить свою задачу и готовить не рабовъ, по репетиту господствующаго строя жизни, а настоящихъ хозяевъ этой жизни. Ея задачей долженъ быть *человкъ*, будущій гражданинъ, подготовленный къ служебной общественной интересамъ, но способный отстаивать и свое личное счастье. А для этого школа должна относиться къ факторамъ, которыми оперируетъ надъ своими питомцами, отнюдь не съ точки зрѣнія того, что ей подсказываютъ

господствующіе мотивы господствующаго строя, а ставить свои. Другими словами, школа должна замѣнить царящій въ ней отборъ естественный отборомъ искусственнымъ, неуклонно стремясь превратить *особь животнаго стада въ индивидуальность общественной организаціи*.

Старый У., ни такимъ, какимъ онъ есть, ни такимъ, какимъ бы онъ сталъ въ случаѣ исправленія его по западно-европейскимъ образцамъ, не рѣшаетъ этой задачи, но матеріалъ для ея рѣшенія даетъ, и мы такъ обр., сверхъ указанныхъ выше обихихъ директивъ по даннымъ биологическихъ процессовъ общественной жизни, получаемъ еще двѣ дополнительныхъ: съ одной стороны, это ошибки стараго У., которыя должны указать намъ, чего не нужно дѣлать; съ другой—это сумма тѣхъ запросовъ къ У., которые къ нему предъявляетъ передовая часть русскаго общества, полагающая, что высшее учебное заведеніе страны должно служить прежде всего разсадникомъ высшаго образованія; а это послѣднее призвано давать народу сознательныхъ борцовъ за общественные идеалы, а затѣмъ уже необходимыя для практической дѣятельности спеціальныя познанія.

Можно ли однако примирить эти противоположныя и на первый взглядъ исключаютія другъ друга задачи? Не обречены ли попытки, направленные въ эту сторону, оставаться такими же утопіями безъ малѣйшаго практическаго ихъ осуществленія, какъ это случилось въ германскихъ и французскихъ У., гдѣ спеціальныя задачи не только отодвинули на задній планъ, а вовсе исключили общее образованіе изъ программъ, практически осуществляемыхъ? Да и вообще нужно ли такое общее образованіе, хотя бы оно и отвѣчало національному складу ума русской молодежи? Не поведетъ ли оно къ верхоглядству и не помѣшаетъ ли готовить эту молодежь къ практической, плодотворной работѣ? Вотъ что отвѣтилъ на этотъ вопросъ 50 лѣтъ тому назадъ Н. И. Пироговъ:

«Говорятъ, что если не для всѣхъ, то для большей части умовъ вредны многостороннія занятія. Умъ, слухомъ развлекательный, сколько такъ сказать, мыслью по поверхности. А много есть предметовъ, которыхъ лучше совсѣмъ не знать, чѣмъ плохо знать. При спеціальныхъ образованіяхъ можно легче избѣгнуть поверхностности ума, при общечеловѣческомъ, говорятъ, невозможно». «Соображенія эти, однако,—продолжаетъ Пироговъ,—нажутся убѣдительными лишь для общества не созрѣ-

вшаго, гдѣ люди еще не привыкли вдумываться, гдѣ прямое свидѣніе поражаетъ умы такъ сильно, что дѣлаетъ ихъ неспособными думать о слѣдствіяхъ отдаленныхъ, хотя бы и болѣе существенныхъ, болѣе важныхъ. Такое общество живетъ постоянно подъ вліяніемъ первыхъ впечатлѣній. Прямия и непосредственныя выгоды спеціальнаго образованія такъ очевидны и разительны для большинства, что ему и въ голову не приходитъ раздумывать о невыгодахъ, которыя не такъ ясны и медленна появляются наружу. «Трудно, неизмеримо трудно, разучить людей въ томъ, что они однажды приняли, не обдумавши». «Трудно разучить изъ—необходимымъ, неразко опаснымъ, но съестъ требуетъ его исполнени. Въ сущности, вся оппозиція нашего большинства противъ общечеловѣческаго образованія вертится на одномъ, для многихъ еще не разрѣшенномъ, спорѣ: на что учиться тому, изъ чего нельзя сдѣлать непосредственнаго приложенія. Вопросъ этотъ не могъ не возникнуть для тѣхъ, которые не понимаютъ образовательной силы, присущей каждой отрасли человетчества, стодѣній, или полого ей смерти. И действительно, тому, кто на самомъ себѣ не испыталъ дѣйствія этой силы, нельзя никакъ разожество, въ чемъ дѣло. Если бы же этотъ вопросъ можно было уяснить для большинства, — а уяснить его можно только опытомъ, — то осталось бы доказать: во-первыхъ, что и въ настоящее время, несмотря на громадность научнаго матеріала, общечеловѣческое образованіе все еще возможно настолько, насколько оно необходимо для равномернаго и восторженнаго развитія всѣхъ способностей души; во-вторыхъ, что, проводя систему общечеловѣческаго образованія, проводя во время его пониженіемъ дѣла и цѣны, можно избѣгнуть неудобствъ поверхностнаго везначія и эвпхонопедизма. А это дѣйствительно такъ и есть. Нужно только, первое и главное, начать во-время и перейти со-время къ образованію спеціальному. Исполнивъ эти условія, нечего бояться, что общечеловѣческое образованіе можетъ сдѣлать умъ поверхностнымъ. Правильно развитыя способности души заставляютъ уже умъ углубляться и останавливаться на томъ, что требуетъ сосредоточенныхъ его дѣйствій. Тѣ грубо ошибаются, которые думаютъ, что одна только сосредоточенная дѣятельность духа по одному направлению ведетъ къ глубокимъ познаніямъ предмета и порождаетъ глубокомысліе. Ничего не бывало. Безъ правильного развитія всѣхъ способностей души и способности ума сосредоточиваться можетъ быть врожденнымъ даромъ Бога, но ужъ никакъ не плодомъ воспитанія. Если дѣло, разъ безъ подготовки направленной на изученіе одного предмета, и можетъ приобрести обширныя свидѣнія, то все-таки ему и въ этомъ одностороннемъ научномъ извѣдѣ не будутъ достижимы тѣ взгляды на изучаемый предметъ, которые возможны только при умѣнѣй отдѣляться отъ него въ другія вѣщія или извѣстныя сферы созерцанія. Это умѣнѣй приобриѣтается не иначе, какъ знакомствомъ съ различными отраслями свѣдѣній, служившихъ къ развитію всѣхъ способностей духа».

Эти удивительныя по своей простотѣ и въ то же время глубинѣ идеи Пирогова, къ сожалѣнію, очень долго оставались для подавляющаго большинства мертвыми буквами. Только въ самое послѣднее время мы начинаемъ возвращаться къ нимъ, и проявляется стремленіе претворить его идеалы высшей школы въ реальный фактъ. Однимъ изъ такихъ ростковъ, по моему мнѣнію, наиболѣе полно соответствующимъ сѣменамъ, заложеннымъ въ почву русскаго просвѣщенія Пироговымъ, является новый У. при Психоневрологическомъ институтѣ въ Петроградѣ. Онъ представляетъ превосходный коррективъ основныхъ недостатковъ «казенныхъ» У. какъ потому, что впервые открылъ

свои двери молодымъ людямъ обоюдо пола, такъ по организациі студентства и главнымъ образомъ по своему учебному плану, устраняющему существеннѣйшія недостатки казенныхъ У. съ ихъ факультетскими средоствѣніями отъ перваго до послѣдняго курсовъ.

Будетъ уместно поэтому въ немногихъ словахъ остановиться на исторіи возникновенія этого новаго У. Она такова: Въ протоколахъ засѣданія совѣта Психоневрологическаго института 11 декабря 1903 г. значится (См. Вѣстникъ психологій, криминальной антропологій и гипнотизма», т. VIII, вып. V, стр. 51 и слѣд.), что одинъ изъ профессоровъ «сдѣлалъ докладъ о необходимости преобразованія учебнаго плана института».

«Докладчикъ находилъ необходимымъ преобразованіе учебнаго плана института въ виду того, что при его организациі предполагалось, что въ числѣ слушателей будутъ преимущественно лица съ высшимъ образованіемъ, желавшія пополнить уже имѣющіяся у нихъ познанія данными психологій и неврологій. Между тѣмъ въ число слушателей института поступали почти исключительно лица, окончившія курсъ не высшихъ, а среднихъ учебныхъ заведеній, которымъ необходимо получить не спеціальныя дополнителныя званія, а систематическій и полный курсъ высшаго учебнаго заведенія. Учебный же планъ института представлялъ собою планъ не самостоятельной высшей школы, а дополнителный къ уже существующимъ». «Въ виду этого докладчикъ находилъ необходимымъ преобразовать учебный планъ института въ планъ самостоятельной высшей школы, при чемъ, по мнѣнію докладчика, курсъ института долженъ быть растянутъ на пять лѣтъ, изъ которыхъ первые три года должны быть посвящены общеобразовательнымъ курсамъ, а послѣдніе два года спеціальнымъ факультетскимъ занятіямъ на педагогическомъ и юридическомъ отдѣленіяхъ. Спеціальныя медицинскія факультеты требуютъ трехлѣтняго курса. Въ заключеніе докладчикъ предлагаетъ имѣть въ виду нѣсколько главныя задачи: а) дать широкое общее образованіе безъ факультетскихъ средоствѣній и безъ традиціонно установившагося балласта въ видѣ научныхъ дисциплинъ; б) дать кончившимъ курсъ на томъ или другомъ факультетѣ института такія званія спеціальныхъ предметовъ, которыя открывали бы имъ возможность сдать государственные экзамены въ любомъ изъ учрежденій, которыя проектируютъ министерствомъ нар. просв. одновременно съ лишеніемъ У. пріоритетныхъ имъ въ этомъ смыслѣ правъ». «Протоколу, который только что былъ дитированъ, приложено докладъ о преобразованіи Психоневрологическаго института. Въ этомъ приложеніи въ протоколу (стр. 53—61), сверхъ только что сказаннаго, значится, между прочимъ, еще слѣдующее:

«Едва ли могутъ быть два мнѣнія о томъ, что самый совершенный, самый желательный типъ высшей школы, всего ближе отвѣчающій идеѣ о высшемъ образованіи, — является У., не такой однако, каковъ она есть, а каковъ долженъ быть бытъ. Современный строй университетской школы, несомненно, носитъ черты старой схоластической школы; его факультетскія средоствѣнія, съ годами, по мѣрѣ роста спеціализаціи, становятся все болѣе и болѣе непроходимыми, а ихъ вредъ становится все болѣе и болѣе глубокимъ и серьезнымъ. Идеальнымъ, къ которому можетъ стремиться высшая школа, будетъ поэтому не современный У., а У., освобожденный отъ этой схоластичности и традицій, которыя накопились въ его стѣнахъ за долгіе годы жизни, въ условія научныя и общественныя интересе, уже давно осмѣленныхъ съ жванной арены. Въ основу проекта новаго типа У. были положены соображенія о томъ, что прежде, чѣмъ приобриѣтаетъ спеціальныя званія, необходимы



для самостоятельной или разработки научныхъ вопросовъ, или для ученія подрастающихъ поколѣній, или для судобно-врачебной дѣятельности и пр. и пр., необходимо дать такія знанія, которыя соотвѣтствовали бы умственному развитію, расширенію кругозора и, въ зависимости отъ этого, возможно правильнаго опредѣленія своихъ отношеній къ явленіямъ жизни, къ самому себѣ, къ своимъ способностямъ и склонностямъ. Отсюда основы будущаго учебнаго плана опредѣляются сами собою и сводятся къ слѣдующему. Курсъ будущаго Психоневрологическаго института проектировался 5-лѣтній. Изъ нихъ 3 года посвящены общеобразовательнымъ (университетскимъ) предметамъ, а 2 за ними слѣдующихъ—спеціальнымъ. На общеобразовательныхъ курсахъ предполагается 80 часовъ въ недѣлю, что при 28 рабочихъ недѣляхъ составитъ 2.240 часовъ.

Раздѣляя эту общую сумму на двѣ равныя части: одну половину на предметы естественнo-историческіе, другую—на предметы гуманитарные, мы для каждой изъ этихъ группъ будемъ имѣть 1.260 часовъ, или по 420 часовъ въ годъ. Сообразно этимъ даннымъ, проектъ предлагаетъ примѣрную таблицу основныхъ предметовъ и число часовъ по первой изъ этихъ группъ (вторая можетъ быть построена совершенно аналогичнымъ способомъ, изъ расчета тѣхъ же 1.260 часовъ за три года):

Математика 3 ч. (1 годъ) . . . . .	84 час.
Астрономія 2 ч. (1 годъ) . . . . .	55 »
Химія неорганическая 3+3 (1 годъ) . . . . .	168 »
Физика 4 ч. (1 годъ) . . . . .	112 »
Минералогія 1 ч. (1 годъ) . . . . .	28 »
Геологія 2 ч. . . . .	56 »
Палеонтологія 2 ч. (1 годъ) . . . . .	56 »
Общее землѣдѣніе 2 ч. (1 годъ) . . . . .	56 »
Ботаника 3 ч. (1 годъ) . . . . .	84 »
Зоологія 3 ч. (1 годъ) . . . . .	84 »
Общая біологія 2 ч. (1 годъ) . . . . .	56 »
Анатомія человѣка 2 ч. (1 годъ) . . . . .	56 »
Физиологія человѣка 2 ч. (1 годъ) . . . . .	56 »
Сравнительная психологія 2 ч. (1 годъ) . . . . .	56 »
Общая психологія 2 ч. (1 годъ) . . . . .	56 »
Эпизодическіе курсы по отдѣльнымъ вопросамъ естествознанія . . . . .	64 »

Итого на предметы естественнo-историческіе . . . . . 1.260 час.;  
отсюда же приходится и на предметы гуманитарные.

Так. обр. за періодъ трехъ лѣтъ студенты могутъ получить знакомство со всеми основными дисциплинами университетскихъ наукъ, какъ естественно-историческихъ, такъ и гуманитарныхъ.

За трехлѣтнимъ общеобразовательнымъ курсомъ слѣдуетъ двухгодичный факультетскій спеціальныхъ занятій и трехгодичный на медицинскомъ. Курсы эти имѣютъ своей задачею предстоящую, по окончаніи будущаго У., практическую дѣятельность, вслѣдствіе чего постановка преподаванія здѣсь измѣняется также существенно, какъ существенно разнятся задачи курсовъ общеобразовательныхъ отъ спеціальнаго изученія избранныхъ дисциплинъ знанія. Задача профессоромъ при чтеніи общеобразовательныхъ курсовъ отнюдь не должна состоять въ изложеніи «всего предмета» по своему или самостоятельному за границей шаблону традиционныхъ учебниковъ, а въ ознакомленіи слушателей съ данною наукою: явленіями, которыя она изслѣдуетъ, вопросами, которые себѣ ставитъ, и задачами, которыя рѣшаетъ. Фактической матеріалъ въ этихъ лекціяхъ играетъ лишь служебную роль и получаетъ въ нихъ много постольку, поскольку это необходимо для рѣшенія указанныхъ основныхъ задачъ общеобразовательныхъ курсовъ. По основныя и слушая такія лекціи, студентъ получаетъ возможность въ относительно очень короткое время узнать то, на познаніе и обработку чего профессоромъ затрачены десятки лѣтъ труда, а въ этомъ, между прочимъ, и заключается смыслъ лекціи высшей общеобразовательной школы: дать хорошее, дать многое и въ возможно короткій срокъ».

Таковы были основы представленнаго проекта по отношенію къ учебному плану высшаго учебнаго заведенія въ зависимости отъ измѣненія его цѣлей, при чемъ для чтенія лекцій на общеобразовательныхъ курсахъ предполагалось при-

глашать не только однихъ патентованныхъ преподавателей, но и талантливыхъ людей, не имѣвшихъ времени сдѣлаться магистрами или докторами. Для приглашенія такихъ лицъ требовались не ученые степени, а ученые работы или просто литературное имя. На факультетахъ—другое дѣло. Проектъ этотъ встрѣтилъ въ совѣтѣ горячія возраженія со стороны нѣкоторыхъ его членовъ. Сущность ихъ сводилась къ тому, что основной характеръ института долженъ быть сохраненъ: проводить программу общеобразовательныхъ курсовъ безъ факультетскихъ средостѣній—невозможно. Въ такомъ случаѣ институтъ превратился бы въ народный У. При реорганизациіи учебнаго плана два общеобразовательныхъ курса желательно удержать, а затѣмъ всѣ предметы раздѣлить на криминологическую и педагого-психологическую секцію, которыя желательно пополнить предметами, входящими въ учебные планы юридическаго, естественнаго и историко-филологическаго факультетовъ. Медицинскій факультетъ въ настоящее время, при отсутствіи клиникъ, организовать нѣтъ возможности. Было указано, въ видѣ возраженія, еще и на то обстоятельство, что студенты, числящіеся въ Психоневрологическомъ институтѣ, прибыли сюда, собираясь получить образованіе по учебному плану, имъ въ свое время данному въ печатныхъ проспектахъ. Вводить новое по этому едва ли даже возможно. Совѣтъ поручилъ профессору, выступившему съ проектомъ реорганизациіи Психоневрологическаго института, сдѣлать по этому предмету докладъ на собраніи студентовъ института. Докладъ былъ сдѣланъ въ переполненномъ студентами залѣ института, былъ сочувственно встрѣченъ, и представленный проектъ легъ въ основу нынѣ дѣйствующаго учебнаго плана института. Въ теченіе дальнѣйшихъ лѣтъ планъ этотъ подвергся нѣкоторымъ измѣненіямъ и дополненіямъ, но сущность осталась неизмѣнной. Планъ этотъ легъ въ основу и представленнаго на утвержденіе министра нар. просв. устава института. По проекту новаго устава Психоневрологическій институтъ долженъ именоваться университетомъ, по проекту—«новымъ», а по редакціи министерства нар. просв.—«частнымъ». Этимъ

У. впервые вносятся существенно важные коррективы въ университетское образование: онъ становится достояніемъ обоихъ половъ, совмѣстная работа которыхъ отъ этого только выигрываетъ; въ немъ впервые фактически примиряются противорѣчія университетской школы, съ одной стороны, претендующей на высшее общее, въ широкомъ смыслѣ, философское образованіе, обнимающее и естественныя и гуманитарныя науки, а съ другой—обязанной давать специальную факультетскую подготовку, безъ которой продуктивная общественная дѣятельность невозможна. Примиреніе это, по учебному плану У. Психоневрологическаго института, совершается при условіяхъ, которыя даютъ возможность двумъ его отдѣленіямъ (общеобразовательному, или основному, и факультетскому) взаимно помогать, выяснять и дополнять друг друга какъ въ студенческихъ организаціяхъ и кружкахъ, такъ и въ профессорской корпораціи.

Удовлетворялъ ли новый планъ новаго У. молодежь, ищущую высшаго образованія? Повидимому, да, принимая во вниманіе, во-первыхъ, что У. Психоневрологическаго института посѣщается многими студентами казеннаго У.; во-вторыхъ, что когда рѣчь шла о представленіи устава института въ министерство Кассо, то перспектива получить права не только не соблазнила студентовъ, но они категорически и единогласно отказывались отъ нихъ, если права эти пришлось бы приобрести цѣною отказа отъ учебнаго плана Психоневрологическаго института вообще и образовательныхъ курсовъ въ частности.

Другое дѣло — гарантируетъ ли это принципиальное соотвѣтствіе учебнаго плана новаго У. духовнымъ запросамъ его студенчества отъ того, что называется „студенческими волненіями“? Едва ли! У., каковы бы ни были внутреннія условия его жизни, и что ни представляли бы собой „обуздывающіе его своевольіе“ правила и циркуляры, былъ, есть и будетъ „отдушиной“ общественныхъ настроеній, надеждъ и желаній, хотя въ значительной мѣрѣ потерявшей свое значеніе послѣ открытія Государственной Думы. Закрывать эту отдушину можно, только закрывши У. Связь интересовъ съ жизнью слишкомъ тѣсна, чтобы ее мож-

но было порвать искусственно. И разъ эта жизнь даетъ основаніе для критики, для недовольства, волненія студентовъ неизбежны. Ни удовлетворяющая ихъ организація учебнаго дѣла ни такая же удовлетворяющая ихъ организація ихъ курсовыхъ и общестуденческихъ интересовъ студенческихъ волненій не устранить. Все, къ чему та и другая можетъ привести, это то, что въ случаѣ такой удовлетворительности двумя источниками для волненій студентовъ будетъ меньше. За ихъ вычетомъ однако остается много другихъ, и въ ихъ числѣ первое мѣсто, конечно, занимаетъ отзвучивость русскаго студенчества на общественныя переживанія, склонность къ интересамъ общаго характера, къ философскимъ обобщеніямъ, къ жизни мыслью, а не практическими соображеніями. Хорошо это или худо, — вопросъ особый; но — это фактъ, и съ фактомъ надо считаться, — не репрессіями, которыя на молодежь всегда дѣйствуютъ какъ разъ въ обратномъ направленіи тому, которое предполагается достигнуть, а мѣрами другого порядка. Необходима широкая студенческая организація, съ правомъ курсовыхъ и факультетскихъ сходовъ. Ихъ цѣлесообразность доказывается не одними только авторитетными мнѣніями Н. Н. Бекетова, Мушкетова и др. профессоровъ петроградскаго и московскаго У., но и практикой нѣкоторыхъ высшихъ учебныхъ заведеній. Въ Военно-Медицинской академіи сходяки были узаконены; существовали представители курсовъ, студенты принимали даже нѣкоторое участіе въ совѣтѣ профессоровъ; въ институтѣ путей сообщенія студенческая организація, по свидѣтельству инспектора этого учебнаго заведенія Л. Л. Брандта, вошли въ жизнь, курсы имѣли своихъ старостъ, которые являлись посредниками между началомъ и студентами; возникавшія недоразумѣнія обсуждались совмѣстно, и отъ этого былъ всегда только выигрышъ. Студенты пользовались правомъ сходовъ, товарищескаго суда и т. д. Никогда не слѣдуетъ забывать формулы Герб. Спенсера: наилучшая дисциплина — это та, которая всего лучше научаетъ человѣка управлять самимъ собою и не нуждается въ чужомъ управленіи; а такая дисциплина съ успѣхомъ можетъ культивироваться

только при условіи самоуправленія. Само собой разумѣется, что для удовлетворительнаго рѣшенія задачи необходимо, чтобы соотвѣтственнымъ образомъ была организована и профессорская среда, чтобы и въ ней произведены были реформы въ сторону возможнаго уравненія правъ членовъ учащихъ корпорацій и самоуправления. Необходимо прежде всего открыть широко двери приватъ-доцентамъ не къ каеэдрамъ (въ этомъ отношеніи двери можно и призакрыть немного), а къ участию въ засѣданіи совѣта и сужденію объ университетскихъ дѣлахъ тѣхъ изъ нихъ, которые къ этимъ каеэдрамъ допущены. Не забудемъ и того, что задача высшей школы не только обученіе, но и воспитаніе, при чемъ послѣднее должно достигаться, разумѣется, не насажденіемъ и культивированіемъ морали, а выборомъ пріемовъ для насажденія и культивированія знанія. Эта послѣдняя задача можетъ выполняться такъ, что поведетъ за собою совершенное крушеніе научныхъ интересовъ, а съ этимъ вмѣстѣ и всякаго воспитательнаго значенія школы; но можетъ быть поставлена и такъ, что превратится въ нравственно-воспитательный факторъ величайшей важности и значенія.

*Народный университетъ.* Просвѣтительная организація подъ этимъ названіемъ впервые получила мѣсто въ Даніи, гдѣ высшая народная школа была открыта въ Роддингѣ еще въ 1844 г. Ея задачей было сообщеніе *положительныхъ свѣдѣній*: по датскому языку, исторіи, математикѣ, физикѣ и естественнымъ наукамъ. Въ курсѣ школы входили, сверхъ того, гимнастика, пѣніе, садоводство и земледѣліе. Въ 1850 г. была открыта другая подобная же школа въ Слинтингѣ. По мѣрѣ развитія этого дѣла потребность въ свѣдѣніяхъ, удовлетворяющихъ практической жизни, чувствовалась все сильнѣе. Въ составъ предметовъ входили сельское хозяйство, химія, гнѣна, технология. Преподаваніе велось въ формѣ лекцій; но слушатели имѣли право прерывать лекцію вопросами, на которые тутъ же получали разъясненія. Высшаго образованія въ полномъ смыслѣ слова школа эта не давала, окончившіе въ нихъ курсъ имѣли право поступить въ Аслановскую школу (осно-

ванную въ 1866 г.), гдѣ изучались родной яз., миеологія, отечественная и всеобщая исторія государственныхъ учрежденій, Новый и Ветхий Заветъ, управленіе и статистика Даніи, географія, физиологія, физика, элементарная математика, зоологія, ботаника, химія, основы сельскаго хозяйства и скотоводства, счетоводство, бухгалтерія, рисованіе, рукодѣліе, пѣніе и гимнастика. Въ 1894 г.  $\frac{2}{3}$  ученыхъ высшихъ народныхъ школъ были изъ крестьянъ-собственниковъ, остальные изъ ремесленниковъ и батраковъ. Большинство изъ деревенск; немногіе изъ городовъ. Во второй половинѣ XIX в. возникли подобныя организаціи въ Англій, гдѣ онѣ получили названіе University Extention, т. е. расширенныхъ У. Названіе это нельзя признать удачнымъ, такъ какъ въ большей части случаевъ эти организаціи представляли не У., а расширеніе средней школы за предѣлы школьнаго возраста. Въ этихъ организаціяхъ для рабочихъ массъ занимались обученіемъ аримететики, родного языка, элементарнаго курса исторіи и другихъ предметовъ средней школы. Дѣло, разумѣется, не измѣнилось отъ того, что лекціи въ нихъ читались профессорами и лекторами У. Слушателями—студентами—въ этихъ „У.“ являлись гл. обр. рабочіе, которые и опредѣляютъ составъ интересующихъ ихъ предметовъ. Послѣдніе имѣли въ виду гл. обр. практическія пѣли, понимаемыя однако довольно широко. Чтобы получить званіе студента аффилированнаго при кембриджскомъ У. (Кембриджъ аффилированъ города: Ньюкаслъ, Денби и др., всего 7), студентъ долженъ былъ прослушать систематическіе курсы въ University Extention, продолжающіеся 8 семестровъ, въ каждомъ по 12 лекцій въ недѣлю, выдержать дополнительный экзаменъ по ариметикѣ, алгебрѣ до квадратныхъ уравненій, геометріи въ размѣрѣ 3-хъ первыхъ книгъ Эвклида, латинскому и греческому языку. Сдавъ эти дополнительные экзамены, студентъ получалъ право кончать курсъ У. въ сокращенный срокъ (два года) и получить первую ученую степень. Желających пользоваться этимъ правомъ однако имѣлось очень немного. Все это опредѣленно свидѣтельствуетъ о томъ, что наименованіе указанныхъ просвѣтительныхъ

организаций „расширенными У.“ не со-  
 отвѣтствуетъ дѣйствительности. Не со-  
 отвѣтствуютъ этому наименованію и тѣ  
 организации, которыя получили наиме-  
 нованіе „университетскихъ классовъ“.  
 Исторія ихъ возникновенія и характеръ  
 дѣятельности таковы. Въ связи съ движе-  
 ніемъ въ области народнаго образованія  
 въ Оксфордѣ въ 1903 г. была созвана  
 конференція изъ представителей трэдъ-  
 юнионовъ, кооперативныхъ обществъ и  
 другихъ организаций; въ ней вмѣстѣ съ  
 другими принимали участіе ткачи, же-  
 лѣзнодорожные служащіе и машинисты.  
 На этой конференціи получила начало  
 „образовательная ассоціація англій-  
 скихъ рабочихъ“, которая представляла  
 собою федерацію просвѣтительныхъ ра-  
 бочихъ организаций и поставила себѣ  
 цѣлью стимулировать образовательные  
 запросы и удовлетвореніе ихъ. Въ 1907 г.  
 въ Оксфордѣ состоялась конференція,  
 на которой обсуждался вопросъ: „что  
 можетъ сдѣлать Оксфордъ для рабочаго  
 народа?“ Еп. бирмингемскій, д-ръ Го-  
 зурль, выступилъ съ рѣчью, въ которой  
 высказалъ, что оксфордскій У. всегда  
 ставилъ себѣ цѣлью воспитывать пра-  
 вядіе классы; теперь правядіемъ клас-  
 сомъ въ Англіи являются рабочіе, — на  
 нихъ поэтому и должна быть перенесе-  
 на университетская забота о воспитаніи.  
 А затѣмъ выступилъ рабочій Мантэ-  
 вишъ и выяснилъ, чего хотятъ рабочіе  
 отъ Оксфорда. „Они ничего не хотятъ  
 изъ того, что онъ даетъ, — заявилъ ора-  
 торъ, т. к. рабочіе борются не за обра-  
 зованіе, а за насущный хлѣбъ; они хо-  
 тятъ отъ У. получить такія знанія,  
 которыя помогли бы рабочему классу,  
 всему народу, подняться. А для этого  
 ему нужно знать экономику и исторію,  
 но не того содержанія, которое препо-  
 дается въ У. сейчасъ. Теперешнія эконо-  
 мическія науки, преподаваемые въ  
 оксфордскомъ У., отвѣчаютъ требовані-  
 ямъ тѣхъ богатыхъ джентльменовъ, ко-  
 торые поступаютъ въ его колледжъ и  
 которые благосостояніе этой науки под-  
 держиваютъ. Рабочимъ нужны такія эконо-  
 мическія знанія, которыя научили бы  
 ихъ истиннымъ отношеніямъ между про-  
 изводствомъ и потребленіемъ, истин-  
 нымъ экономическимъ отношеніямъ муж-  
 чинъ къ мужчинамъ и мужчинъ къ жен-  
 щинамъ. Народу нужна и другая исто-

рiя, чѣмъ нынѣ преподаваемая; нужно  
 не краткое повѣствованіе о дѣяніяхъ, а  
 исторія народа. Мы хотимъ поэтому, что-  
 бы Оксфордъ широко открылъ двери  
 сынамъ народа для того, чтобы они,  
 приобретя полезныя знанія, вернулись  
 въ народъ и не дезертировали изъ него“.  
 Таковы были пожеланія, которыя скоро  
 получили осуществленіе и широкое рас-  
 пространеніе. Нетрудно видѣть изъ ска-  
 заннаго, что и университетскіе классы  
 не представляютъ У. Прежде всего по-  
 тому, что составъ предметовъ этихъ клас-  
 совъ, опредѣляемый специальными по-  
 требностями, ограниченъ. Рабочіе инте-  
 ресуются гл. обр. общественно-экономи-  
 ческими науками, вслѣдствіе чего изъ  
 150 научныхъ курсовъ, прослушанныхъ  
 рабочими въ 1913 г., 64 приходятся на  
 экономическую исторію и 42 на поли-  
 тическую экономію; тогда какъ на есте-  
 ствознаніе приходится 2 курса, столько  
 же на философію и психологію. Другое  
 основаніе для того, чтобы не считатьъ  
 этихъ просвѣтительныхъ организаций У.,  
 заключается въ малой подготовкѣ слу-  
 шателей къ воспріятію университетской  
 науки. Вслѣдствіе этой неподготовлен-  
 ности чтеніе лекцій носитъ особый ха-  
 рактеръ. Нѣкоторые профессора читаютъ  
 съ остановками, во время которыхъ слу-  
 шатели дѣлаютъ свои замѣчанія, ста-  
 вятъ вопросы и пр.; происходитъ не чте-  
 ніе университетскихъ лекцій, а бесѣда,  
 хотя бы и очень продуктивная въ усло-  
 віяхъ мѣстнаго преподаванія; лекторамъ  
 часто приходится останавливаться надъ  
 тѣмъ или другимъ слушателемъ въ от-  
 дѣльности, чтобы выяснить ему, чего онъ  
 не понимаетъ, провѣрить письменныя  
 работы, сопровождая ихъ подробными  
 замѣчаніями, даже посѣщать „студен-  
 товъ“ на дому съ тѣми же цѣлями. На-  
 конецъ, предполагаемая въ будущемъ  
 дальнѣйшая организація этихъ классовъ  
 свидѣтельствуетъ о томъ, что это не У.,  
 хотя бы и народный. Предполагается об-  
 разовать три категории преподавателей:  
 1) изъ профессоровъ, 2) изъ извѣст-  
 ныхъ своимъ опытомъ и знаніемъ об-  
 щественныхъ дѣятелей и 3) изъ под-  
 готовленныхъ къ преподавательской дѣя-  
 тельности рабочихъ.

Резюмируя сказанное о народныхъ У.  
 въ Англіи, мы такъ обр. получаемъ право  
 сказать, что эти просвѣтительныя учре-

жденія, не будучи У. въ точномъ смыслѣ этого слова, представляютъ чрезвычайно полезныя учебныя организаціи, служація для распространенія *научныхъ*, гл. обр. практически полезныхъ знаний въ широкихъ кругахъ населенія, не имѣвшихъ возможности въ свое время получить эти знания въ средней и высшей школѣ.

Во Франціи народныя У., *Universités Populaires*, возникли въ періодъ общаго интереса къ организаціямъ этого рода, лишь въ концѣ XIX в., и первоначально имѣли въ виду самообразование. Начало ихъ было положено частнымъ кружкомъ рабочихъ, руководимыхъ интеллигентами. До тѣхъ поръ пока кружки эти оставались таковыми, ихъ роль въ общественной жизни была незамѣтной. Съ официальнымъ выступленіемъ на арену общественной жизни, въ 1899 г., дѣло измѣнилось. Католическая церковь, которая привыкла считать просвѣщеніе народа своимъ дѣломъ, почувствовала въ этихъ У. своего врага и открыто выступила противъ нихъ. Это было естественно, такъ какъ народныя У. совершенно опредѣленно высказывались противъ всякаго вмѣшательства церкви въ ихъ дѣло. Нѣкоторые изъ нихъ были настроены такъ враждебно къ духовенству, что ввели спеціальныя пункты въ уставъ, которыми выступленіе патеровъ въ У. не допускалось ни подъ какимъ видомъ. Духовенство отвѣчало тою же монетою. Оно объявило народныя У. дѣломъ кучки враговъ отечества, цѣль которыхъ составляетъ революціонная агитація вообще и противъ католической церкви въ частности. Не наладилось отношеніе народныхъ У. и съ рабочими организаціями. Причина этого обстоятельства заключается въ томъ, что первоначальныя, чисто образовательныя, пѣли У. были признаны не соответствующими цѣлямъ социалдемократической партіи, вслѣдствіе чего организаціи, въ которыхъ члены этой партіи принимали участіе (а ихъ очень много во Франціи), относились къ народнымъ У. или отрицательно или очень сдержанно. Руководители народныхъ У. отлично понимали, конечно, какъ было бы важно расположить къ себѣ рабочія организаціи. Это необходимо и для увеличенія состава слушателей и для полученія матеріальной поддержки. Но попытки къ сближенію удавались не

всегда и не вездѣ. На первомъ конгрессѣ народныхъ У. въ 1904 г. было констатировано, что если кое-гдѣ и удалось достигнуть добрыхъ къ нимъ отношеній со стороны синдикатовъ и биржъ труда, то въ другихъ мѣстахъ У. не имѣютъ къ этимъ организаціямъ никакого отношенія. Оказалось даже, что нѣкоторые У. стоятъ къ этимъ организаціямъ во враждебныхъ отношеніяхъ. Вслѣдствіе этого резолюція 1-го конгресса по этому предмету опредѣленно гласила, что народныя У. должны употребить все усиліе, чтобы установить дружескія отношенія къ синдикатамъ и кооперативамъ. Дѣло однако впередъ не подвинулось, и на 2-мъ конгрессѣ (1905 г.) дебатировались тѣ же вопросы, и указывалось на тѣ же факты. Наконецъ, на конгрессѣ 1907 г. причина разногласія окончательно выяснилась: представители оппозиціонныхъ рабочихъ организацій указали на то, что народныя У. занимаются удовлетвореніемъ умственныхъ запросовъ и почти ничего не даютъ для удовлетворенія *непосредственныхъ* выгодъ. А такъ какъ члены синдикатовъ ищутъ не перваго, а послѣдняго, то разобщенность интересовъ является прямымъ слѣдствіемъ создашагося положенія вещей. Оппозиціонныя рабочія организаціи ничего не имѣли противъ стремленія поднять интеллектуальный уровень рабочаго, но они желаютъ, чтобы народныя У. включили въ кругъ своихъ задачъ вопросы, имѣющіе прямое отношеніе къ положенію и стремленію пролетаріата. Таковы, напр., вопросы: о 8-часовомъ рабочемъ днѣ, о праздничномъ отдыхѣ, о законахъ промышленнаго права и др. Поскольку этотъ взглядъ соответствовалъ дѣйствительному настроенію, доказываетъ тѣмъ, что народныя У., удержавшіе свою программу, встрѣчаютъ все большее и большее къ себѣ нерасположеніе со стороны синдикатовъ и др. рабочихъ организацій. На конгрессѣ 1908 г. это обстоятельство выяснилось съ полною убѣдительностью. Даже тамъ, гдѣ народныя У. пользовались помѣщеніемъ биржъ труда, члены послѣднихъ не приходили на собранія. Такъ обр. мечты о сотрудничествѣ народныхъ У. съ рабочими организаціями не оправдались. Рабочіе, по утвержденію послѣднихъ, слишкомъ заняты, чтобы удѣлять свое время на слушаніе, усы-

пителей", т. е. тѣхъ, кто интересными разговорами отвлекаетъ ихъ отъ насущныхъ запросовъ.

Въ Германіи народныя У. возникли около середины XIX в. Первоначально здѣсь явились отдѣльные союзы для самообразования: въ Берлинѣ среди ремесленниковъ (1844), въ Гамбургѣ среди рабочихъ (1845). Въ періодъ революціи союзы эти были закрыты. Въ 1850-ыхъ годахъ они возродились вновь, а съ возникновеніемъ Германской имперіи получили широкое развитіе. Въ 1871 г. образовался 1-й общегерманскій союзъ „Общества распространенія народнаго просвѣщенія“ („Gesellschaft für Verbreitung von Volksbildung“). Оно было основано при содѣйствіи цѣлага ряда авторитетныхъ ученыхъ и общественныхъ дѣятелей (Руд. Вирхова и др.). Въ 1876 г. общество это получило права юридическаго лица. Цѣль его, согласно § 1 устава, опредѣлилась такъ: „Предоставить населенію, которому въ дѣтскіе годы были доступны лишь начатки образованія, матеріалы и средства для дальнѣйшаго умственного развитія, дабы сдѣлать это населеніе въ большей степени способнымъ понять и выполнить свои задачи въ государствѣ, общинѣ и обществѣ“. Франко-прусская война и возникновеніе Германской имперіи, въ которой такую видную роль сыгралъ „германскій учитель“, выдвинули государственныя задачи объединенной Германіи на первый планъ. Стремленіе осуществить ихъ проникло въ глубь народныхъ массъ и спаяло ихъ въ одно цѣлое. Въ 1895 г. въ составъ Общества народнаго образованія входило уже 948 союзовъ и, кромѣ этого, 2,659 отдѣльныхъ лицъ. Въ числѣ этихъ союзовъ значится и старѣйшій изъ нихъ, берлинскій. Въ немъ читаютъ лекціи ученые специалисты и общественные дѣятели по разнымъ предметамъ науки, главнымъ же образомъ по вопросамъ на злободневныя темы. Среди нихъ вопросы политики играютъ видную роль. А такъ какъ лекторы считали правиломъ давать отвѣты на вопросы, съ которыми во время лекціи къ нимъ обращались слушатели, то лекціи ихъ получили характеръ собесѣдованія. Принимая во вниманіе при этомъ, что въ распоряженіи союза имѣется обширная бібліотека, насчитывающая десятки тысячъ томовъ, и читальня, то

легко понять, какое мощное орудіе воздѣйствія на страну представляли эти народныя У. въ рукахъ тѣхъ, кто ими руководилъ. Роль эта, конечно, не уменьшалась тѣмъ, что съ развитіемъ дѣятельности въ народномъ У. вводилось преподаваніе бухгалтеріи, корреспонденціи, языковъ французскаго и нѣмецкаго, механики, рисованія, стенографіи, гимнастики и пѣнія. Политика съ девизомъ: „Deutschland über alles“ оставалась базой этихъ организаций. Стремленіе нѣмцевъ къ единенію и преобладанію въ Германіи не могло, разумѣется, не отразиться на дѣятельности народныхъ У. и Австріи. Идеалы прусской дисциплины и ея національныхъ вождельнѣйшій приобрѣтали въ Австріи все большее и большее число адептовъ, и ея народныя У. въ этомъ направленіи сыграли выдающуюся роль.

Такъ обр. народныя У. западно-европейскихъ государствъ съ поучительной опредѣленностью говорятъ о томъ же, о чемъ говорить и высшее образованіе тѣхъ странъ, о которыхъ шла рѣчь выше. Всѣ они въ большей или меньшей степени носятъ утилитарный характеръ. Но въ то время какъ въ Англии и буржуазія и рабочій классъ практическую пользу отъ знанія понимаютъ въ широкомъ смыслѣ подготовки къ самопросвѣщенію, поскольку оно необходимо для борьбы за свои и общественные интересы, французская буржуазія и рабочіе понимаютъ эту пользу въ видѣ непосредственныхъ осязательныхъ выгодъ отъ приобретенныхъ знаній практическаго характера въ жизненномъ обиходѣ вообще и борьбѣ классовъ въ частности; въ Германіи рядомъ съ практическими полезными знаніями къ народному У. присоединились идеи политическія на почвѣ имперскихъ интересовъ.

Въ Россіи возникновеніе и развитіе народныхъ У. представляетъ столь же отличную картину отъ того, что въ этомъ отношеніи мы видѣли въ западно-европейскихъ государствахъ, сколь они отличны по основнымъ своимъ чертамъ и въ характерѣ университетскаго просвѣщенія. Характеръ этотъ и здѣсь и тамъ несетъ особенности своихъ национальныхъ идеаловъ просвѣщенія. Какъ только открылась возможность говорить о просвѣщеніи народа, о томъ, что должно дѣлать въ этомъ направленіи русское

общество, такъ тотчасъ же раздѣлились голоса, которые ставили задачей этого просвѣщенія не матеріальныя выгоды, доставляемыя знаніями прикладнаго характера, а выгоды общаго образованія и его воспитательнаго значенія. Идея народнаго просвѣщенія, какъ средство рѣшить эти задачи, нашло въ Россіи многочисленныхъ сторонниковъ, и на съѣздѣ дѣятелей народныхъ У. основныя задачи послѣднихъ опредѣлялись, какъ средство „демократизировать знаніе“ въ средѣ рабочихъ массъ народонаселенія. Практическихъ задачъ эти просвѣтительныя организаціи въ виду не имѣли, по крайней мѣрѣ, — въ качествѣ основныя своихъ задачъ. Практика показала, правда, что народныя массы слишкомъ мало подготовлены для воспріятія университетскаго знанія, что поэтому приходится начинать не съ университетской науки, а съ подготовки къ ней. Нужно было создать такія образовательныя организаціи, въ которыхъ рабочіе, мастеровые, крестьяне могли бы получать дополнителныя знанія къ тому, что они получили въ народныхъ школахъ. Петроградское Общество народныхъ У. располагаетъ въ разныхъ частяхъ города своими аудиториями, въ которыхъ, примѣнительно къ подготовкѣ слушателей, читаются лекціи на разныхъ темы по вопросамъ исторіи, литературы и естествознанія. Уровень чтенія въ этихъ аудиторияхъ держится такимъ, какимъ онъ соотвѣтствуетъ среднеобразовательной школѣ. Въ 1912 г. при петроградскомъ Обществѣ народныхъ У. началъ функционировать „университетскій отдѣлъ“. При его открытіи однимъ изъ профессоровъ въ рѣчи на тему „Основная задача народныхъ У.“ было указано на то, что эти просвѣтительныя организаціи, свободныя отъ старыя традицій, обязательныхъ программъ и курсовъ, могутъ свободно отвѣчать запросамъ знанія во всей ихъ ширинѣ и

съ тѣмъ большимъ успѣхомъ, что за ними придутъ люди, не ищущіе никакихъ дипломовъ и сопряженныхъ съ ними правъ. Что касается до задачъ университетскаго отдѣла, то онѣ заключаются не въ томъ, чтобы демократизировать науку въ средѣ рабочихъ массъ населенія: не однѣ эти массы нуждаются въ свѣтѣ университетской науки; въ немъ нуждаются и окончившіе курсъ въ среднихъ учебныхъ заведеніяхъ и вышшихъ профессиональныхъ школахъ. Послѣднія могутъ готовить прекрасныхъ „мастеровъ“, каждаго по своей спеціальности, но они не готовятъ міропониманія, не даютъ постояннаго университетскаго просвѣщенія. Дать толчокъ въ этомъ направленіи, показать пути, на которыхъ работаетъ мысль современныхъ ученыхъ, дать нѣкоторые итоги этихъ работъ, — въ этомъ заключается задача университетскаго отдѣла народныхъ У. Отдѣлъ этотъ долженъ служить разсадникомъ такихъ знаній, которыя имѣютъ въ виду не классовые, не групповыя интересы, а интересы общечеловѣческіе, интересы справедливости, взаимопомощи и законности. Онъ долженъ служить *орудіемъ перевоспитанія общественной среды* въ этомъ направленіи, а не въ томъ, которое учитъ устройству своихъ или классовыхъ практическихъ интересовъ.

Университетскій отдѣлъ петроградскаго Общества народныхъ У. подраздѣляется на три факультета и состоитъ въ видѣннй особой комисіи, въ которую вошли профессора разныхъ областей университетской науки. Въ основу дѣятельности университетскаго отдѣла было положено начало систематизаціи знаній, сообщаемыхъ слушателямъ въ формѣ небольшихъ, самостоятельныхъ курсовъ, объединенныхъ, по мѣрѣ возможности, общими планами. Записъ на лекціи принималась по семестрамъ, къ которымъ было приурочено выполнение опредѣленной части учебнаго плана, и производилась на слѣдующихъ основаніяхъ: записавшіяся получали право прослушать десять лекцій (въ предѣлахъ даннаго семестра), не будучи стѣснены въ выборѣ каждой отдѣльной лекціи; такъ обр. записавшіяся предоставлялась возможность слушать всѣ интересовавшія ихъ лекціи, къ какому бы факультету онѣ въ отношеніи; по прослушаніи десяти лекцій и при желаніи слушать остальные лекціи въ текущемъ семестрѣ записъ возобновлялась снова на десять лекцій этого же семестра.

Посѣщаемость курсовыхъ лекцій въ 1912/13 уч. году была такая:

Абсолютная посѣщаемость въ 1912/13 г.г.

Факультеты.	Постоянные слушатели.			Разовые.			Всего.		
	1 сем.	2 сем.	3 сем.	1 сем.	2 сем.	3 сем.	1 сем.	2 сем.	3 сем.
Историко-литературный . . .	3.640	1.777	5.417	2.077	1.646	3.723	5.717	3.423	9.140
Общественно-историческій . . .	2.590	894	3.474	995	1.302	2.297	3.585	2.186	5.771
Естественно-историческій . . .	1.407	283	1.690	924	379	1.303	2.331	662	2.993
Всего . . . . .	7.637	2.944	10.581	3.996	3.327	7.323	11.633	6.271	17.904

По образованію записавшіеся распределяются слѣдую- щимъ образомъ:

Слушатели съ высшимъ образ.	130 или	18,8%
» » среднимъ »	302 »	32,06%
» » низкимъ »	73 »	7,75%
» » спеціальн.	71 »	7,54%
» » домашнимъ »	41 »	4,35%
» не указавшіе »	89 »	9,45%

Итого . . . 706 или 74,95%

Въ отношеніи *возраста* составъ постоянныхъ слуша- телей дѣтъ:

I. До 25 лѣтъ . . . . .	377 или	40%
II. 26—35 лѣтъ . . . . .	330 »	35%
III. 36—45 лѣтъ . . . . .	108 »	11,5%
IV. свыше 45 лѣтъ . . . . .	47 »	5%
Не обозначившихъ возраста . . . . .	80 »	8,5%

Итого . . . 942 или 100,0%

Университетскій отдѣлъ Общества на- родн. У., несмотря на успѣхъ начатаго имъ дѣла, представляетъ однако органи- зацію, очень далекую отъ того, какой она должна была бы быть, чтобы отвѣчать общественнымъ запросамъ, определенно сформулированнымъ еще въ 50-хъ годахъ. Такой законченной организацией въ настоящее время въ Россіи является только академическое отдѣленіе народнаго У. Шанявскаго въ Москвѣ. А. И. Чупровъ, къ которому А. Л. Шанявскій обра- тился за совѣтомъ по поводу своей идеи осуществить такое просвѣдительное на- чинаніе, писалъ, между прочимъ, слѣдую- щее: „На мой взглядъ, нѣтъ ни малѣй- шей надобности устраивать такую шко- лу, которая призвана была бы конкури- ровать съ У. Это и ненужно и невоз- можно, такъ какъ у частнаго учрежде- нія въ Россіи не можетъ быть ни столь- кихъ ученыхъ силъ ни столькихъ ма- териальныхъ средствъ, сколькими распо- лагаетъ государство. Да дѣло и не въ этомъ, а въ томъ, что такъ какъ въ шко- лу попадаютъ лишь немногочисленные частицы, потребность же въ высшемъ образованіи ощущается безчисленнымъ множествомъ молодыхъ людей, для ко- торыхъ У. недоступны, то для нихъ-то и слѣдовало бы основать подходящія курсы, высшую школу, или какъ еще бу- детъ признано цѣлесообразнѣе назвать ее, а не для тѣхъ, окончившихъ сред- нія учебныя заведенія (считая гимназій, мужскія и женскія), которые и безъ то- го могутъ получить доступъ къ высше- му образованію“. Что касается лекторовъ, то, по мнѣнію Чупрова, предлестъ новаго учрежденія состоятъ въ томъ, что въ

немъ могутъ найти себѣ мѣсто талант- ливые люди изъ числа тѣхъ, кому не пришлось сдѣлаться магистромъ или док- торомъ. Эту идею позднѣе поддерживалъ и М. М. Ковалевскій. Указанія этихъ двухъ ученыхъ легли въ основу будущаго на- роднаго У.

Въ 1905 г. А. Л. Шанявскій вошелъ въ московскую городскую думу съ заявленіемъ, въ которомъ, между прочимъ, значилось:

«Въ нынѣшніе тяжелые дни нашей общественной жизни, признавая, что однимъ изъ скорѣйшихъ способовъ ея обновленія и оздоровленія должно служить широкое распространеніе просвѣщенія и привлеченіе симпатій народа къ наукѣ и знанію,—этотъ источникъ добра и силы,—я желаю бы, по возможности, оказать содѣйствіе скорѣйшему возникновенію учрежденія, удовлетворя- ющаго потребности высшаго образованія; поэтому я прошу московское городское общественное управленіе принять отъ меня, для почина, въ даръ городу Москвѣ принадлежащее мнѣ въ городѣ Москвѣ подробно опи- санное ниже недвижимое имущество — домъ съ землей, для устройства и содержанія въ немъ или изъ доходовъ съ него Народнаго Университета». Основнымъ условіемъ организаціи У. Шанявскій ставилъ: «Широкую доступ- ность У. для всѣхъ желающихъ учиться безъ различія пола, національности и вѣроисповѣданія и безъ требо- ванія предьявленія какихъ бы то ни было дипломовъ, сво- бода отъ формальныхъ стѣпеней при приглашеніи лекто- ровъ; чтеніе лекцій на любомъ языкѣ; возможно уми- ренная плата за слушаніе лекцій, съ стремленіемъ къ полной бесплатности, какъ къ идеалу». 20 сентября го- родская дума передала возбужденный Шанявскимъ воп- росъ въ особую комиссію, которая, ознакомившись съ составомъ жертвуемаго имущества, высказалась за при- нятіе дара. Министромъ народнаго просвѣщенія Швар- цемъ принимались однако всѣ мѣры къ тому, чтобы затормозить дѣло, а буде можно, и вовсе его похоронить.

Вопреки тревожнымъ ожиданіямъ, Го- суд. Сов., гдѣ выдѣлился своей блестя- щей рѣчью А. Э. Кони, принялъ 18 іюня безъ измѣненной прошедшую черезъ Го- суд. Думу редакцію законопроекта, а 26 іюня послѣдовало и Высочайшее утвержденіе.

Согласно со своими основными зада- чами. У. Шанявскаго имѣетъ два отдѣ- ленія: академическое и научно-популяр- ное. О послѣднемъ говорить не буду, такъ какъ предметы изученія на этомъ отдѣленіи университетской науки не представляютъ, а представляютъ сред- нюю школу для тѣхъ, кто ея не про- шель. Что касается до академическаго отдѣленія, т. е. до народнаго У. въ пря- момъ смыслѣ этого слова, то его ор- ганизація въ основныхъ чертахъ сводит- ся къ слѣдующему:

Преподаваемые въ У. курсы распределены по двумъ группамъ наукъ: а) естественно-историческимъ и б) обще- ственно-философскимъ, подраздѣляющихся на два цикла: общественно-юридическій и историко-философскій. Пре- подаваніе ведется по предметной системѣ, т. е. каждому слушателю предоставляется право записываться на каждый изъ читаемыхъ въ У. предметовъ или на рядъ курсовъ, выбираемыхъ слушателями по ихъ усмотрѣнію. Въ видахъ облегченія слушателямъ прохожденія въ



надлежащей послѣдовательности всѣхъ тѣхъ общаго и спеціальнаго характера дисциплинъ, изучение которыхъ У. считаетъ существеннымъ для получения серьезнаго научнаго образованія. У. рекомендовалось слушателямъ проходить преподаваемые въ У. предметы въ известной послѣдовательности и системѣ, раздѣляя ихъ на двѣ группы: естественно-историческую и обществено-философскую, послѣдняя съ двумя циклами: общественно-юридическимъ и историко-философскимъ. При этомъ слушателямъ предоставляется право самимъ составить свой циклъ изъ преподаваемыхъ въ У. наукъ.

Читались на академическомъ отдѣленіи народнаго У. Шанявскаго (по отчету за 1915—1916 акад. годъ) слѣдующіе предметы:

1. Математика . . . . .	3 час.
2. Механика . . . . .	1 «
3. Физика . . . . .	4 «
4. Астрономія . . . . .	2 «
5. Неорганическая химія . . . . .	2 «
6. Органическая химія . . . . .	2 «
7. Аналитическая химія (практическія занятія) . . . . .	1 «
8. Кристаллографія . . . . .	1 «
9. Минералогія . . . . .	2 «
10. Геологія . . . . .	2 «
11. Историческая геологія . . . . .	1 «
12. Палеонтологія . . . . .	2 «
13. Ботаника (анатомія растений) . . . . .	2 «
14. Морфологія и систематика растений . . . . .	2 «
15. Физиологія растений . . . . .	2 «
16. Зоологія . . . . .	6 «
17. Физиологія животныхъ . . . . .	4 «
18. Политическая экономія . . . . .	3 «
19. Исторія политической экономіи . . . . .	2 «
20. Статистика . . . . .	2 «
21. Экономическая политика . . . . .	4 «
22. Кооперация . . . . .	2 «
23. Финансы . . . . .	2 «
24. Соціологія . . . . .	2 «
25. Общая теорія права . . . . .	2 «
26. Исторія политическихъ ученій . . . . .	3 «
27. Исторія римскаго права . . . . .	5 «
28. Государственное право . . . . .	4 «
29. Институція римскаго права . . . . .	2 «
30. Гражданское право . . . . .	6 «
31. Крестьянское право . . . . .	2 «
32. Уголовное право . . . . .	3 «
33. Уголовный процессъ . . . . .	2 «
34. Гражданскій процессъ . . . . .	2 «
35. Торговое право . . . . .	2 «
36. Административное право . . . . .	5 «
37. а) Всеобщая исторія . . . . .	8 «
б) Исторія Западной Европы въ новое время . . . . .	4 «
38. Русская исторія . . . . .	6 «
а) исторія Россіи до XVIII в. . . . .	2 час.
б) исторія Россіи XVIII в. . . . .	2 «
в) исторія Россіи XIX в. . . . .	2 «
39. Теорія историческаго процесса и методологія исторіи . . . . .	2 «
40. Исторія этическихъ ученій . . . . .	2 «
41. Исторія древней философіи . . . . .	2 «
42. Исторія новой философіи . . . . .	4 «
43. Введеніе въ философію . . . . .	2 «
44. Психологія . . . . .	2 «
45. Логика . . . . .	2 «
46. Исторія западной литературы . . . . .	6 «
а) исторія литературы эпохи Возрожденія . . . . .	2 час.
б) исторія литературы эпохи Просвѣщенія . . . . .	2 «
в) исторія литературы XIX вѣка . . . . .	2 «
47. Исторія русской литературы . . . . .	12 «
а) народная словесность . . . . .	2 час.
б) древняя русская литература . . . . .	2 «
в) исторія литературы XVIII вѣка . . . . .	4 «
г) исторія литературы XIX вѣка . . . . .	4 «
48. Славянская литература . . . . .	2 «
49. Исторія искусства . . . . .	2 «
50. Исторія школы . . . . .	2 «
51. Англійскій яз. (практич. занятія) . . . . .	3 «
52. Французскій яз. (практич. занятія) . . . . .	3 «
53. Нѣмецкій яз. (практич. занятія) . . . . .	3 «

По возрасту, образованію и времени пребыванія въ У. слушатели раздѣлялись (по отчету за 1910-11 акад. г.).

По возрасту:	Всего въ циклахъ.		Отдѣльные курсы.		Всего на циклахъ и отдѣльн. курсахъ.	
	число слушат.	%	число слушат.	%	число слушат.	%
1. Отъ 16 до 20 л.	82	17,8	59	12,7	141	15,3
2. » 20 » 25 »	117	25,4	109	23,6	226	24,5
3. » 25 » 30 »	116	25,2	107	23,1	223	24,1
4. » 30 » 40 »	110	23,8	125	27,0	235	25,4
5. » 40 » 50 »	23	5,0	41	8,9	64	6,9
6. Старше 50 л.	6	1,3	10	2,1	16	1,7
Безъ свидѣній (старше 16 лѣтъ).	7	1,5	—	2,6	19	2,1
<b>Итого . . . . .</b>	<b>461</b>	<b>100</b>	<b>463</b>	<b>100</b>	<b>924</b>	<b>100</b>
<b>По образованію.</b>						
1) Высшее . . . . .	18	3,9	58	12,1	71	8,0
2) Высшее незаконченное . . . . .	25	5,4	9	2,0	34	3,7
3) Среднее . . . . .	208	45,1	275	59,4	483	52,3
4) Званіе учителя и учительницы . . . . .	72	15,6	56	12,1	128	13,2
5) Домашнее въ предѣлахъ средняго . . . . .	32	7,0	14	3,0	46	5,4
6) Программія . . . . .	78	16,9	9	2,0	87	9,9
7) Домашнее образованіе . . . . .	19	4,1	36	7,7	55	5,0
8) Начальн. училища . . . . .	9	2,0	8	1,7	17	1,8
<b>Итого . . . . .</b>	<b>461</b>	<b>100</b>	<b>463</b>	<b>100</b>	<b>924</b>	<b>100</b>
<b>По времени пребыванія въ университетѣ.</b>						
1) 1 годъ . . . . .	315	68,3	360	77,7	675	73,0
2) 2 года . . . . .	97	21,0	69	14,9	166	18,0
3) 3 года . . . . .	49	10,7	22	4,8	71	7,6
4) Безъ свидѣній . . . . .	—	—	12	2,6	12	1,4
<b>Итого . . . . .</b>	<b>461</b>	<b>100</b>	<b>463</b>	<b>100</b>	<b>924</b>	<b>100</b>

Поставивъ себѣ основною цѣлью „распространеніе высшаго научнаго образованія и привлеченіе симпатій народа къ наукѣ и знанію“, У. Шанявскаго не лишаетъ и желающихъ посвятить себя спеціально научной работѣ или изученію вопросовъ, имѣющихъ тотъ или иной прикладной характеръ, возможности это сдѣлать.

Данныя отчетовъ свидѣтельствуютъ однако, что слушатели идутъ въ этотъ У. не за спеціальными знаніями. А. И. Чупровъ угадалъ, высказавъ предположеніе, что это народное просвѣтительное учрежденіе не должно быть копіей нашихъ У. и ихъ конкурентомъ. Народный У. Шанявскаго по своему учебному плану и

своимъ задачамъ представляетъ такое же дополненіе къ правительственнымъ У. для неограниченнаго круга лицъ всѣхъ возрастовъ и всякаго уровня подготовкы, ищущихъ просвѣщенія, какое по своему учебному плану представляетъ новый У. при Психоневрологическомъ институтѣ *въ качествѣ корректива* правительственныхъ У. для ограниченнаго круга лицъ съ опредѣленной подготовкой, ищущихъ знанія съ цѣлью его приложенія къ общественной дѣятельности.

У. Шанявскаго вынесъ университетскую науку за предѣлы государственной школы и далъ возможность пріобрѣсти къ ней всѣмъ желающимъ и могущимъ; У. Психоневрологическаго института исправилъ недочеты правительственныхъ У., въ силу сложившихся традицій, съ одной стороны, и неизбежности съ развитіемъ наукъ специализаціи, съ другой, потерявшихъ значеніе въ качествѣ У. какъ высшей общеобразовательной школы. Нѣтъ надобности говорить о томъ, что и въ той и другой изъ этихъ двухъ попытокъ есть и пробѣлы и недостатки, объясняемые частью новизною дѣла, частью причинами внѣшняго характера, а у У. Психоневрологическаго института сверхъ того еще и недостаткомъ средствъ. Но едва ли можно сомнѣваться въ томъ, что новый типъ народнаго У. Шанявскаго и новый учебный планъ У. Психоневрологическаго института представляютъ тотъ именно путь, которымъ должны идти правительственные У. и ихъ дополненія, если они хотятъ служить дѣлу просвѣщенія молодежи и народа въ духѣ его національнаго характера и національныхъ запросовъ къ высшему просвѣщенію.

Литература. Кромѣ сочин., указ. при ст. *московскій У. (XXIX, 374/85)*, *петроградскій У. (XXXII, 115/18)*, *киевскій У. (XXIV, 261)*, *казанскій У. (XXIII, 131)* и т. д., см. статьи *Любимовъ* въ его сборникѣ „Мой вкладъ“, т. I: „Унив. вопросъ“ (1881); *Н. И. Пироговъ*, „Университетскій вопросъ“ (1863); „Журналы засѣданій ученаго комитета главнаго управленія училищъ по проекту общаго устава Имп. рос. У.“ (со сводами замѣчаній, 1863); „Сводъ мнѣній по пересмотру университетскаго устава 1863 г. съ замѣчаніями“ (печ. по распоряженію департ. мн. нар. пр.); „Матеріалы, со-

бранные отдѣломъ Высоч. учрежд. комиссіи для пересмотра общаго устава рос. У. при посѣщеніи ихъ въ сентябрѣ, октябрѣ и ноябрѣ 1875 г.“ (1876); *В. П. Герье*, „Университетскій вопросъ“ („Вѣст. Евр.“, 1873, апр.); „Свѣтъ и тѣни унив. быта“ („Вѣст. Евр.“, 1876, февр.); *В. А. Мякотинъ*, „Къ вопросу о профессор. гонорарѣ“ („Р. Бог.“, 1897, 10); *Ю. Кулаковскій*, „Гонораръ въ русск. У.“ (К., 1897); *Н. Карповъ*, „Заключеніе университетскихъ совѣтовъ о системѣ гонорара“; *его же*, „Выборъ факультета“; *Л. Петражицкій*, „Уч. наука“ (2 т., 1907); *В. Шимкевичъ*, „Что нужно У.“ („Образованіе“, 1901); *П. Г. Виноградовъ*, „Учебное дѣло въ нашихъ У.“; *Вл. Вагнеръ*, „Чѣмъ долженъ быть У.“ (1907); *его же*, „Старые идеалы университетской науки и новые запросы просвѣщенія“ („Школа и жизнь“, 1908, 15 и 16); *его же*, „Университетская реформа снизу“ (Изъ Біологической лабораторіи П. Ф. Лесгафта, 1910, 3); *его же*, „У. и средно-образовательная школа“ („Русс. М.“, 1898, 2); *его же*, „У. какъ школа преподавател.“ („Р. М.“, 1898, 11); *его же*, „О преобразованіи учебнаго плана Психоневрологическаго института“, („Вѣстн. психологін, криминальной антропологін и гипнотизма“, т. VIII, вып. V); *его же*, „М. М. Ковалевскій въ вопросахъ просвѣщенія“ („Школа и Жизнь“, 1916, № 15); *L. Liard*, „L'enseignement supérieur en France, 1489—1894“ (2 т., 1894); *Паульсенъ*, „Германскіе У.“ (1904); *Джемсъ и Руссель*, „Народные У. въ Англіи и Америкѣ“ (русскій перев., 1898); *П. Милоковъ*, „Распространеніе университетскаго образованія въ Англіи, Америкѣ и Россіи“ („Русс. Бог.“, 1896, 3); *его же*, „Лѣтній У. въ Англіи“ („Миръ Бож.“, 1894, 5); *К. И. Арабджинъ*, „Народный У. въ Петербургѣ“ (1898); *Е. Ковалевскій*, „Народное образованіе въ Соед. Штатахъ Сѣв. Америки“ (1895).

*Вл. Вагнеръ.*

**Уникаль**, см. *Алеутскіе острова*.

**Унисонъ**, см. *интервалъ*.

**Унитаріи**, приверженцы унитаризма, религіознаго ученія, зародившагося въ эпоху реформаціи и въ послѣдствіи на англійской и американской почвѣ создававшихъ церковныя организаціи. Родоначальниками У. были антитринитаріи начала XVI в. въ Швейцаріи, а затѣмъ въ Седмиградѣ и въ Польшѣ (см. Со-

Австро-Венгрия. В Австро-Венгрии — 13 У.: 8 в Австрии (из них 5 венских, 2 польских, 1 чешский) и 5 в Венгрии. По своему общему типу австрийские У. сходны с германскими (см. ниже), представляя незначительные уклоны от них. У. Австрии — государ. учреждения, находящиеся в ведении мин-ва нар. просв. и пользующиеся автономией. Они имеют, по общему праву, 4 факультета (богословский, — во всех У., кроме черновицкого, католический, — во последних православный, — юрический, философский) и медицинский; в черновицком отсутствует медицина факультет. Органами У.-ского самоуправления являются профессорский факультетский коллегий, академический сенат, и ректор. Факультетский коллегий состоит из всех ординарных профессорств данного факультета, из экстраординарных профессорств в количестве, не превышающем  $\frac{1}{2}$  числа ордин. профессорств, и из 2-х представителей приват-доцентов. Она владеет всеми делами факультета, не подлежащими компетенции академического сената, как научного, так и дисциплинарного характера и отвечает за постановку преподавания на своем факультете. Из числа ординарных профессорств факультета каждая коллегия избирает декана. Факультетские коллегии ежегодно избирают 4-х выборщиков от каждого факультета, которые сообща избирают ректора обязательно из числа ординарных профессорств. Ректор является высшим должным лицом У. и представителем его во сношениях с правительством и вообще с вышними мирами. Она председательствует на заседаниях академического сената, связывая с имитрикуляцией студентов, выдает студентам дипломы и т. п. Академический сенат состоит из ректора, проректора (ректора предыдущего года), всех деканов и их заместителей (прореканов) и избираемых с 3 года по одному от каждого факультета сенаторов. Ведению сената подлежат все дела, касающиеся У. в целом; он наблюдает за имуществом У., следит за дисциплиной как внутри профессорских коллегий, так и среди студентов, разбирает конфликты, возникающие между различными коллегиями У., и т. п.

Ординарные и экстраординарные профессора получают назначение, по представлению соответствующего факультета, от императора. Они несменяемы и выходят в отставку по достижении 70-тилетнего возраста, получая после того пенсию. Приват-доценты допускаются к чтению лекций согласно утверждению мин. народ. просвещения по представлению соответствующего факультета. Лекции бывают ординарные, за кот. профессор получает определенную годовую, и бесплатные публичные; каждый ордин. проф. должен прочесть определенное количество таких публичных лекций.

Студенты австрийских У. разделяются на: 1) имитрикулярованных, или действительных („ordentliche Hörer“), которые для поступления в У. должны представить аттестат зрелости или соответствующее свидетельство как-либо иностранного У.; 2) на немимитрикулярованных, или сторонних слушателей („ausserordentliche Hörer“), посещающих только определенные лекции с разрешения декана и представляющих аналогичные документы, и 3) вольнослушателей („Hörpaten“), для котор. обязательно представление аттестата и котор. принимают деканом на основании вынесения степени их подготовленности; они не пользуются правом сдавать экзамены, а садов, и получают какой-либо диплом.

Женщины на богословский факультет вовсе не допускаются; на юридич. фак. они допускаются с разрешения соответств. профессора только в качестве вольнослушательниц; на философск. фак. — в качестве действительных и в качестве немимитрикулярованных студенток (в первом случае от них требуется представление аттестата зрелости; во втором — жепского листа). После 3-хлетнего пребывания в У. женщины допускаются к экзаменам, дающим право на преподавание в женских лицеех. На медицинск. факультет женщины допускаются в качестве действительных студенток и в качестве вольнослушательниц.

<sup>1)</sup> Философ. факульт. австр. и германск. У. соответствуют отчасти русск. физ.-матем., отчасти истор.-филос. факультату.

Австрийские У. признают свободу преподавания и учения (Lehr- und Lernfreiheit), и студентам в пределах программы предоставляется выбор предметов и лекторов во их желании (предметная, лекционная система преподавания). По окончании курса (минимум 8 семестров для всех факультетов, кроме медицины, для котор. требуется 10 семестров) студенты получают выпускное свидетельство. Для получения степени доктора (Promotion) требуется сдача определенного количества экзаменов в зависимости от факультета. Представление диссертаций обязательно лишь на богословск. и философ. факультетах. Для получения права преподавать в средних учебн. завед. требуется сдача экзамена по соответствующим предметам. Для допущения к чтению лекций в качестве приват-доцента (Habilitation) нужно представить научную работу и защитить ее перед факультетом и окончить У. не менее, как за 2 года перед этим.

Численность преподавателей и студентов в австрийск. У. в учебн. 1913-14 г. была:

	Годы осн.	Число преподав.	Число учащихся.
Вена (нем.) . . .	1855	866	10.310
Прага (нем.) . . .	1344	225	2.282
Прага (чешск.) . . .	1882-83	249	4.713
Грätz (нем.) . . .	1585	199	2.203
Краков (польск.) . . .	1363	195	3.244
Львов (польск.) . . .	1661	185	5.871
Инсбрук (нем.) . . .	1677-78	139	1.480
Черновцы (нем.) . . .	1675	61	1.194
Всего . . .		1.910	31.646

(из последних чисел 2.701 женщины что составляет 8,5% общего числа учащихся. В 1912/13 г. общее число учащихся равнялось 30.833.

Устройству У. в Венгрии совершенно аналогично устройству их в Австрии. В основн. университетск. автономии лежат факультетские коллегии с выборными деканами и ректорами. Та же правила существуют для прима в У., для получения диплома и т. п. В отличие, однако, от У. Австрии и Германии в Венгрии не имеет права разрыва возраста, а женщины допускаются в У. только с разрешения министра. В Венгрии 5 У.: 1) в Загреб (Атриум), из Хорватии (осн. 1874 г.); факульт.: богословск.-католич., юридич. и философск.; 2) в Будапешт (осн. 1635 г., фак. богословск., юридич., медицинск. и философск.); 3) в Коложвар (Клаузенбург) (осн. 1872 г.; фак.: юридич., медицинск., философ. и физико-математ.); 4) в Пресбург (Пожони) (осн. 1912 г.); 5) в Дебrecинь (осн. 1912 г.).

Число учащихся и учащихся в 1912 г. в первых трех У. составляло:

	Професс.	Студент.
Загреб . . .	97	1.096
Будапешт . . .	412	6.982
Коложвар . . .	137	2.157
Всего . . .	646	10.215

В 1909 г. из общего количества студентов в 10.070 чел., женских было 263, т. е. 2,6%.

Бельгия. Бельгийские У. разделяются на правительственные (Гентский, осн. 1816 г., реорганиз. в 1835 г.; Лувенский, осн. 1816 г., реорганиз. 1835 г.) и частные (брюссельский Вольный У., осн. 1834 г., и католический в Лувене, осн. 1426 г., реорганиз. 1835 г.). Правительственные У. находятся в ведении министр. наук и искусства, не пользуются правами юридическ. лиц и не имеют почти никакой автономии. Все бельгийские У. имеют 4 факультета (философско-литературный, научный — математ. и естеств. отделение, юридический и медицинский). Лувенский У., кроме того, имеет католическо-богословский факультет. При бельг. У. существуют еще специальная и техническая отделения.

Представителем правительства в правительственных У. является назначаемый королем инспектор (administrateur-inspecteur), связанный с исполнением законов о высшем образовании и выдающей задания. Ректор назнач. королем на 3 г. из числа профессорств. Он председательствует в образумном профессорами академическом совете (conseil académique)

последний разрешает вопросы, касающиеся высшего преподавания, обладает высшей дисциплинарной властью по отношению къ студентам. Кроме того, существуют *collèges des assesseurs* (Collège des assesseurs), въ составъ ректора, секретаря академическаго совѣта и декановъ факультетовъ. Коллегія также пользуется дисциплинарной властью и заведуетъ распределеніемъ денежныхъ средствъ. *Faculté des sciences* собираются съ *ordinaires* и *extraordinaires* профессоровъ; *privat-docents* (Stagés de Cours) пользуются въ факультетскихъ собраніяхъ правомъ въeko совѣтательствъ только на факульт. собраніяхъ продолжаютъ вѣствовать *doctores*, назначаемые на 1 годъ изъ числа профессоровъ. Профессора, какъ ordinарные, такъ и экстраординарные, назначаются королемъ; число ихъ установлено закономъ; правительство назначаетъ стипендиантовъ, жалованье кот., какъ и профессорамъ, опредѣляется королевскими постановленіями.

Студенты обоего пола принимаются въ У. по представителю свидѣтельству объ окончаніи гимназій или реальнаго училища, въ зависимости отъ факультета, или послѣ соответствующаго экзамена. Институты принимаютъ на тѣхъ же основаніяхъ; въ белг. У. допускаются и вознѣ-слушатели. Продолжительность обученія для полученія степеней ректора: медицина—6 лѣтъ, право—5 лѣтъ, для остальныхъ факультетовъ—4 года. Университетскими степенями, дающими право и получаемыми по окончаніи курса въ правительственныхъ или военныхъ учебныхъ заведеніяхъ и слѣдъ соответствующимъ экзаменомъ передъ спеціальной комиссіей, являются: *Candidat* и *docteur en philosophie et lettres, en droit, en sciences physiques et mathématiques, en sciences naturelles, en médecine*, а также *docteur ingénieur et ingénieur civil des mines, ingénieur de constructions civiles, pharmacien*. Кроме того, У. пользуются правомъ выдавать спеціальныя научныя степени—*grades scientifiques*, по дающимъ права.

Брюссельскій Вольный У., сдержавшійся при поддержке Брюсс. город. самоуправленія, имѣетъ, кроме обычныхъ факультетовъ, рядъ спеціальныхъ и специальныхъ, тѣмъ принимаются лица обоего пола, представляющія свидѣтельство объ окончаніи средн. учебн. завед. (академия, колледж) или выдержавшія соотв. экзаменъ.

Срокъ обученія, учебная степеня и права тѣ же, что и въ правит. учрежденіяхъ. Брюссельскій У. управляетъ автономно колледжамъ, состоящимъ изъ 8 представителей самого У., ректора и двухъ его представителей овъ, декановъ всѣхъ факультетовъ, брюссельскаго бургомистра и городского главнонач. завед. народ. образованіемъ, представителя брюссельскаго попечительства о бѣдныхъ и представителя корпораціи лицъ, окончив. брюссельск. У. Коллегія избираетъ свой исполнит. органъ. Ректоръ избирается ежегодно коллежій профессоровъ. Деканы избираются факультетами изъ состава ординарныхъ профессоровъ. Съ брюссельскихъ У. связаны: 1) *Школа политич. и социальн. наукъ*, основ. Сольверомъ, и 2) *Институтъ Сольваля* (осн. 1894 г.), съ отдѣл. физиологич. и социологич.

Луэвскій У. содержится на средства бельгійскаго правительства, епископск. называющаго пожитвеннаго ректора. Управленіе находится въ рукахъ ректора, его помощника, секретаря, декановъ факультета, представителей коллегій и академ. снатовъ. Для поступления въ У. обязательно, помимо общаго требованія, исковыданіе католической религіи; женщины не принимаются вовсе.

Количество студентовъ въ белг. У. въ 1911/12 уч. г. было:

Факультеты:						
	Ректор.	Юридич.	Философ.	Медиц.	Ест.-матем.	Всего.
Брюссель.	—	199	144	278	297	918
Лувенъ . . .	—	200	86	150	99	533
Льежъ . . .	—	468	175	241	915	1,803
Лувенъ . . .	80	675	422	509	314	2,100
				Итого . . .		5,356

Въ Белгійи чрезвычайно распространены также народныя У.

Болгарія. Въ Болгаріи всего оцнхъ У., въ *Адри*

(испов. 1888 г.) съ тремя факультетами (историко-филологич., физико-математич. и юридическ.). Съ 1904 г. У. пользуются автономіей. Они управляютъ *seminars*, избираемыми на 1 годъ изъ состава 15 лицъ, всѣми профессорами и факультетскими *assistants*, состоящими изъ всѣхъ преподавателей факультета. *Rectors* и *decani* избираются на 1 годъ, при чемъ ректоръ утверждаетъ мнѣ. народ. пресвит. Назначене профессоровъ, доценто-въ и докторовъ происходитъ на основаніи конкурса передъ факультетомъ, которъ рекомендуетъ ихъ сенату, въ свою очередь представляющему ихъ министру для утвержденія. Для поступления въ У. требуется свидѣтельство объ окончаніи гимназій или реальнаго училища, У. курсъ на всѣхъ факультетахъ—8 семестровъ. Въ 1911, 12 уч. г. въ софійскихъ У. было 2200 студентовъ (изъ нихъ 217 женщинъ) и 70 профессоровъ и докторовъ.

Египетобитанія и Ирландія. Устройство англійскихъ У., сохранившееся со временъ Гогута. У. были архаично-кратки, учрежденія, представляли мнѣго своеобразнаго, стариннаго, о ихъ отъ У. европ. континента. У. въ Англійи имѣли такое устройство: въ составъ У. входилъ рядъ при-исполнителей къ нему обособ. своихъ колледжей (учеб. завед. съ интернатами для студентовъ), не всегда по своему характеру совпадавшихъ съ факультетами У. другихъ государствъ. По общему плану, англійскіе У. являются совершенно автономными учрежденіями, во главѣ кот. стоитъ *канцлеръ* (*chancellor*), какое-нѣм. выдающееся, почетное лицо; онъ имѣетъ двухъ постоянныхъ заместителей—*принципаловъ* (*pro-chancellor*) Главной У. фактически является *вице-канцлеръ* (*vice-chancellor*), египетскій—*pro-vice-chancellor*. Высшей инстанціей, утверждающей постановленія всѣхъ университетскихъ корпорацій, является *палата директоровъ* (*court of governors*), въ которую съ оффициальн. входить канцлеръ, заместитель его и вице-канцлеръ; остальные члены чатью назначаются властями и корпораціями, частью избираются (на срокъ 5—10 лѣтъ). Рядомъ съ палатой директоровъ стоитъ *советъ* (*senate*), состоящій изъ всѣхъ старшихъ профессоровъ У.; его пресѣдатель (*chairman*) входить съ правами рѣшающаго голоса въ составъ палаты директоровъ. *Советъ* имѣетъ рѣшающій голосъ при различныхъ выборахъ и т. п. Институтная власть находится въ рукахъ *совета* (*council*), избираемаго изъ среды директоровъ. *Советъ* имѣетъ въ своемъ составѣ преподаванія и состоитъ изъ всѣхъ ординарныхъ профессоровъ. Во главѣ каждого факультета стоитъ *деканъ* (*dean*). Изъ числа лицъ административнаго персонала имѣютъ еще: *статистика* (*principal*), *регистрация* (*registrator*), *секретарь* и *канцлеръ*.

Преподавательскій персоналъ дѣлится на профессора, экстраор. профессора (*reader*), лекторы (*lecturers*), ассистенты (*assistant lecturers*) и демонстраторы (*demonstrators*). Профессора избираются сенатомъ и утверждаются палатой директоровъ. Обыкновенно профессора избираются пожизненно, но въ исключительныхъ случаяхъ сенатъ имѣетъ право увольнить ихъ. Лекторы соответств. въ высшихъ ординарныхъ профессорахъ У. другихъ государствъ въ обыкновенно назначаются на опредѣленный срокъ, чѣмъ въ высшихъ ординарныхъ профессорахъ и демонстраторахъ У. Демонстраторы бываютъ только въ естественно-научномъ факультетѣ.

Въ англійскіе У. принимаются лица, окончившія *grammar-school*, *great public school*, *municipal school* и т. п. учебн. зав. послѣ предварительной сдачи соответствующаго экзамена. При поступленіи студентъ избираетъ спеціальность на объемъ факультетск. искусствъ и наукъ гуманитар. или естеств. науки. Первая степеня, получаемая на этомъ объемѣ факультетск.,— *бакалавръ искусствъ* (*bachelor of arts, B. A.*) или *бакалавръ наукъ* (*bachelor of science, B. Sc.*). Искандеры, при прокоженіи курса спеціализировавшись въ какой-либо наукѣ (т. н. *Honours*), большей частью получаютъ безъ особаго экзамена послѣ 1—3-хъ лѣтъ званіе *магистра* наукъ или искусствъ (*master of arts, M. A., M. of science, M. Sc.*). Высшими степенями являются *«академикъ литературы»* (*bac. of literature, Litt. B.*), которая выдается по защитѣ диссертации, и *«докторъ литературы»* или *«наукъ»* (*doctor of literature, Litt. D., d. of sci. etc., Sc. D.*), кот. выдается только какъ почетная степеня (*honoris causa*) или за к.-к.-нѣм. спеціальныя научныя работы. Студенты-медики получаютъ соответствующія степеня *bachelor of medicine, M. B., b. bache. of surgery, Ch. B., doctor of medicine, master of surgery, M. D., Ch. M.*) Юристы получаютъ степеня *bachelor of*

laws, LL. B., и в рядких случаях (за научную работу, honoris causa) — doctor of laws, LL. D. Богословы по окончании степени бакалавра искусства поступают в специальную богословскую школу, по окончании кот. получают степень bachelor of divinity, B. D., и в исключ. случаях — doctor of divinity, D. D. Женщины допускаются в У. в ранних правах с мужчинами (кроме богослов. школы). О борьбе англ. женщ. за доступ в У. см. *женское дело*. XX, 176, приложение 7. До получения первой степени продолжительность обучения в среднем 3—4 года; на медицин. факультетах — 5—6 лет.

Большинство английских У. принимают хлябельное участие в University Extension (организации народ. У.). *Особенности отаивания У. Виргинийский У.* Основан в 1875 г., содержится на средства, собранные по пожертв. и пользуется субсидией от госуд. и городов; имеет фак.: научн. (естеств.), ис-искусств (гуманит. науки), медицинский и коммерческий. Все получившие универс. учен. степени, образуют особую "гильдию" (guild of graduates), кот. пользуется правом избирать 6 лиц в состав палаты директоров; в состав гильдии ex officio входят и профессора.

*Виргинийский У.*, основан в 1876 г. на частные средства. Имеет фак.: науки и искусства в медицинский. *Даремский У.*, основан в 1831 г. Имеет фак.: 1) искусство; 2) научный; 3) литературный; 4) музыка; 5) богословский; 6) в рицеский; 7) медицинский. У. находится под наблюдением епископа и декана в качестве директора. Согласно новому уставу 1909 г. должности лицами и органами У. являются: канцлер, вице-канцлер, сенат из 39 членов, совет (college council) из Дэрри и Ньюкаста.

*Кембриджский У.*, на ряду с оксфордским старейший из английских У. (осн. в XII в.), имеет, подобно ему, весьма своеобразное устройство. Он представляет автономную корпорацию, которая существует без поддержки государства, на собственных средствах, и в составе примыкающих к нему колледжей. Кембридж. У. пользуется всеми правами и привилегиями У. и, сверх того, восматает духа представителей в парламент. Управление находится в руках *сената* (council of the senate), состоящего из канцлера, вице-канцлера, 4 представителей унив. колледжей, 4 профессоров У. и 8 членов сената. Сенат является совокупностью всех докторов и магистров У. (в 1909 г. их было 7.331); он избирает пр-ставителей У. в парламент и должностных лиц У. и имеет право обсуждать все вопросы, подлежащие вниманию сената. Звание канцлера, как и в Оксфорде, имеет исключительно почетный характер. Фактически главой У. является избираемый ежегодно сенатом вице-канцлер, который в помощь себе может назначать одного или нескольких *депутатов*; кроме вице-канцлера, должностными лицами являются два *прокуратора* (proctors), избираемые поочередно колледжами, примыкающими к У.; их функция — поддержание порядка и добрых нравов на улицах; *шесть жюри* (sex viri); *общественный братер*, *армагерс*, *библотекер* и два *esquire bedells*. Дисциплинарный суд из 9 членов имеет своей задачей поддержание дисциплины среди студентов. Финансовой частью У. заведуют финансовый комитет, члены кот. назначаются частью сенатом, частью колледжами, частью главы учебн. комитета (general board of studies). Последний заведует всей учебной частью и назначается частью сенатом (8 членов), частью факультетами (special boards of studies) по 1 от каждого. Большинство профессоров назначается пожизненно избирательным комитетом, состоящим из 2 представителей совета, из 3 представителей факультетов, 3 экстраординарных профессора (readers) и лектора назначаются главы учебн. комит.

При кембр. У., как и при оксфордском, существуют особая колледжи (числом 17), имеющие собственную конституцию и учреждения; из своих ежегодных доходов они выделяют известную часть в пользу У. Члены колледжей разделяются на: 1) *fellow* (ок. 400); 2) *probation graduates* (имеющие высшую ученую степень: доктор, магистры разных факультетов и бакалавры богословия); 3) прочие бакалавры; 4) *filio-commoners* (младшие сыновья лиц дворянского происхождения и другие молодые богатые студенты); 5) *scholar* (студенты, получающие вследствие конкурсного экзамена почетную стипендию); 6) *penioners* (большинство студентов, живущих в интернатах); 7) *stipend* (недостаточные сту-

денты, обучающиеся за пониженную плату). — Значительная часть специально-научного преподавания находится в руках колледжей. Как и в Оксфорде, существует некоторое количество студентов, не принадлежащих ни к какому колледжу и находящихся под наблюдением *центора*.

Отделения (special boards of studies) в кембр. У. и его колледжах след.: 1) богословское; 2) юридическое; 3) медицинское; 4) математическое; 5) физико-математическое; 6) биолого-геологическое; 7) восточных языков; 8) классическое; 9) средневековья и новых языков; 10) историко-археологическое; 11) антропологическое; 12) географическое; 13) экономическо-политическое; 14) нравственно, науки; 15) музыкальные; 16) сельскохозяйственные; 17) военная служба в Индии; 18) иностранные языки; 19) военной службы. Колледжи (в скобках указ. годы осн.): St. Catherine's College (1473), Christ's (1505), Clare (1326), Corpus Christi (1332), Downing (1800), Emmanuel (1584), Gonville and Caius (1348), Jesus (1496), King's (1411), Magdalen (1519), Pembroke (1347), Peterhouse (1257), Queens' (1448), Sidney-Sussex (1594); St. John's (1511), Trinity (1546), Trinity Hall (1350), Selwyn College (1882) представлял не колледж в собственном смысле, а так наз. Hostel; кроме того, есть два женских колледжа: Newnham в Girtton. Прислание в колледж требует предварительного экзамена. Женщины в число действительных студентов не зачисляются, но допускаются в качестве волевослушателей почти во всем лекциям. Они допускаются к экзаменам, но не считаются членами У. и не пользуются правами получать ученую степень.

К кембр. У. аффилированы целый ряд учебных заведений в других городах Великобритании; учащие в этих учебн. заведениях при содействии ученой степени в Кембридже засчитываются одним годом. Кембриджск. У. не ограничивает учебной деятельности своими границами. С 1858 г. организованы Cambridge University Local Examinations and Lectures, т. е. в различных городах Великобритании устраиваются системат. лекции и экзамены. Местные экзамены устраиваются для лучших учеников школ и для других лиц; сдача экзамена дает доступ к изучению медиц. и юридич. наук. Кроме этих местных экзаменов, существуют еще местные местные экзамены. При помощи местных лекций кембр. У. с 1873 г. принимает деятельное участие в распространении университетского знания в широких слоях населения (University Extension); в 1908,9 г. таких курсов было прочтено 97 при 1.953 слушателях, из которых 444 держали зачетные специальные экзамены; выдержали 420 и получили особые свидетельства различных разрядов (высший разряд — certificate of affiliation to the university of Cambridge). Помимо того, раз в два года на летних каникулах устраиваются для extension students особые курсы в самом Кембриджском У. (Summer Meetings).

*Ливерпульский У.*, основан 1881 г. Фак.: 1) искусство с археологич. институтом; 2) научный; 3) инженерный; 4) юридический; 5) медицинский с зубоветеринар. школой; 6) отделение обществ. работ; 7) ветеринарный.

*Лидский У.*, основан 1804 г. Факультеты: 1) искусство; 2) научный; 3) медицинский; 4) технологический. В управлении участвуют представители графства Йорк. *Лондонский У.*, основан 1838 г., реорг. 1900 г. Факульт.: 1) богословский; 2) искусство; 3) юридический; 4) музыкальный; 5) медицинский; 6) научный; 7) инженерный; 8) экономический и политический науки.

Члены факультетов (boards of studies) назначаются сенатом из числа преподавателей определенных специальностей. Преподавательский персонал разделяется на: *appointed teachers*, непосредственно приглашаемых У. и получающих жалованье из его сумм, и *responsible teachers*, преподавателей у-ских и других учреждений, преподающих под наблюдением У.

Преподавательская деятельность бывает трех категорий: 1) Деятельность в стенах самого У. и в университетских колледжах (осн. 1828; факультеты: искусство, юридич., научн., инженерн., медицинск., восточн. яз.) и в Королевских колледжах (осн. 1829 г. факульт.: богословский, искусств. и науки, медиц., восточн. яз.) кот. образуют существ. состав. часть унив. У. 2) Преподавание в школах или колледжах, принадлежавших к отделившимся факультетам; таковы Colleges and Schools 27, из них 15 медицинских, гл. обр. при различных больницах (особенно выделяются The London School for tropical medicine, осн. 1899 г., Lister Insti-

tate of preventive medicine, осн. 1891 г. по своимъ задачамъ аналогичный Пастеровскому институту въ Парижѣ и друг. институтамъ экспериментальной медицины, и военно-медици. школа—Royal army medical college, осн. 1808 г., 5 теологическихъ колледжей англичан. и различныхъ конформистскихъ церквей, 3 специально женскихъ колледжа (the Royal Holloway College, осн. 1866 г., Bedford College for women, осн. 1849 г., и Westfield Coll., осн. 1882 г.), Imperial College of science and technology, 1907, South-Eastern agricultural Coll., 1894 г., известн. London School of economics and political science, осн. 1895 г. Кроме того, 3 recognised teachers преподають въ рядѣ другихъ школъ и учебныхъ заведеній. До 1900 г. въ стѣнахъ лонд. У. не было никакихъ лекцій, и онъ сущест. только какъ экзаменач. учрежденіе.

Министерскій У., осн. 1851 г. Фак.: 1) искусство; 2) науки; 3) коммерческія; 4) музыкальныя; 5) бологскскія; 6) медицинскія; 7) технологическія.

Оксфордскій У., осн. въ XII в., представляеть собой автономную организацию, пользующуюся всеми правами корпорации и посылающую своихъ представителей въ парламент. Управление У. находится въ рукахъ: 1) собора, состоящаго изъ всѣхъ магистровъ искусств., докторовъ медицины, правъ и богословія У. (ок. 6.000 чел.); 2) конгрегации (congregation), состоящей изъ тѣхъ членовъ собора, кот. записаны въ У. какъ-нибудь пезагогическую или административную должность (507 ч.); 3) еженедельно совѣта (hebdomadal council), состоящаго изъ канцлера, вице-канцлера, двухъ прокураторовъ (proctors) и 18 членовъ (6 представителей колледжей, 6 профессоровъ и 6 друг. членовъ «собора»), избираемыхъ конгрегацией на 6 лѣтъ. Кроме того, отъ прежней организации сохранился ancient house of congregation, состоящій изъ тѣхъ магистровъ искусств., докторовъ У., экзаменаторовъ, профессоровъ, декановъ колледжей и старшинъ hall'овъ. Функция этого учрежденія—раздача ученыхъ степеней, носимая исключительно формальнымъ характеръ. Профессора назначаются пожизненно; 6 изъ нихъ назначаются короной (Regius professor), остальные—по предложению отдѣльныхъ учреждений избирательнымъ комитетомъ изъ 5—7 членовъ. Экстра-ординарные профессора (readers) обыкновенно назначаются на 5 лѣтъ. Докторы (lecturers) соответствуютъ приватъ-доцентамъ У. другихъ государствъ.

21 колледжъ образуютъ внутри У. особая, самостоятельные корпорации, какъ и въ Кембриджѣ. Управление ими находится въ рукахъ президента и fellows. Колледжи имѣютъ собственные уставы и не подчинены университетскимъ правиламъ. «Public Halls» не являются корпорациями, подобно колледжамъ; ихъ имущество управляется У.

Зачисленіе студентовъ производится на тѣхъ же основаніяхъ, что и въ Кембриджѣ. Дисциплина среди студентовъ поддерживается при помощи уставовъ У. и колледжей и распространяется на частную жизнь студентовъ. Не входящие и не живущіе въ колледжахъ студенты находятся подъ надзоромъ цензора.

Факультеты: 1) бологскскій; 2) юридическій; 3) медицинскій; 4) естеств. науки; 5) искусство съ отдѣл. гуманитар. наукъ, восточн. филологія и современн. исторія и филологія. Колледжи: University College (1249), Balliol (1263), Merton (1264/74), Exeter (1314), Oriel (1326), Queen's (1840), New (1379), Lincoln (1427), All Souls (1417), Magdalen (1458), Brasenose (1509), Corpus Christi (1516), Christ Church (1546), Trinity (1554), St. John's (1555), Jesus (1571), Wadham (1612), Pembroke (1624), Worcester (1714), Keble (1871), Hertford (1874); кроме того, основ. въ 1226 г. St. Edmund Hall; имѣются еще три частныхъ дома: Margson's Hall, Pope's Hall и Nonter-Blair's Hall. Для студентокъ существуютъ три дома: Sommerville, Lady Margaret and St. Hugh's. Какъ и Кембр. У., оксфордскій У. развиваетъ большую дѣятельность въ области «University Extension».

Академич. годъ раздѣляется на 4 триместра (terms). Желающій получить академическую степень долженъ подвергнуться тремъ испытаніямъ. Ученыя степени аналогичны кембриджскимъ.

Шеффилдскій У., осн. 1897 г. Факультеты: 1) искусство; 2) химическія науки; 3) медицинскія; 4) прикладныя науки; 5) юридическія. Срокъ ученія 3 года, на медич. фак.—5 лѣтъ.

Уалесскій У., осн. въ 1893 г. и состоитъ изъ колледжей въ Эбернствѣ, Балгоуѣ и Кардифѣ. Факультеты: 1) искусство; 2) научныя; 3) медицинскія; 4) приклад-

ныя науки и технология. Высшій органъ управленія—университетская палата (university court), состоящая изъ представителей различныхъ школъ и др. общества, учрежденій, соборовъ города и графства, корпорации бывшихъ студентовъ (guild of graduates), 13 членовъ, назнач. лордомъ-президентомъ королевск. совѣта, и 36 представителей университетскихъ колледжей. Сенатъ состоитъ изъ старшинъ колледжей. Должность вице-канцлера по очереди занимають старшины трехъ колледжей. Устроено У. въ Шотландіи (въ Глазго, осн. 1411 г.; С. Эдурго, осн. 1411 г.; Эбердинъ, осн. 1494 г.; Дублинъ, осн. 1505 г.) такъ-во:

Органы управления являются: 1) академическій сенатъ, 2) университетская палата (University court), 3) большой совѣтъ (General Council) и 4) студенческій совѣтъ (представит. органъ студенчества), съ канцлеромъ, ректоромъ и старшиной по главамъ. Академич. сенатъ состоитъ изъ всѣхъ профессоровъ и, въ качествѣ председателя, имѣеть старшину; сенатъ заботится учебной частью и поддерживаетъ дисциплину среди студентовъ. Старшина въ У. въ Глазго, Сентъ-Эдурго и Эбердинѣ назначается пожизненно королемъ, въ Эдинбургѣ (какъ бывшемъ городскомъ У.)—семью кураторами, изъ кот. трое назначаются унив. палатой и четверо городскихъ совѣтомъ. Университетская палата состоитъ изъ ректора (председателя), старшинъ (2-го председателя), городского головы (lord provost), одного ассессора, избираемого канцлеромъ и ректоромъ, и пискальныхъ ассессоровъ, избираемыхъ различн. у-скими органами и примыкающими къ У. колледжамъ. У-я палата является исполнительнымъ органомъ У. и ревизионнымъ по отношенію къ акад. сенату. Кроме того, она заботится имуществомъ У., назначаетъ экзаменаторовъ, поскольку они не назначаются королемъ, экзаменаторовъ и доцентомъ, устанавливаетъ награды и т. п. Ректоръ избирается на 3 года избирательными студентами. Тамъ, гдѣ студенты дѣлятся на «землячества» (nations), какъ въ Глазго и Эбердинѣ, каждое землячество избираетъ прокуратора; прокураторы сообща избирають ректора; въ случаѣ равенства голосовъ вопросъ рѣшается большинствомъ студентовъ, какъ и въ тѣхъ ун-тахъ, гдѣ нѣтъ землячества. Ни старшина ни профессора не могутъ избираться въ ректоры, кот. обыкновенно бываетъ какое-нибудь выдающееся въ политич. отношеніи лицо (ректоръ—чисто почетная должность). Большой совѣтъ состоитъ изъ канцлера (1-го председателя), ректора (2-го председателя), старшинъ (3-го председателя), членовъ универс. палаты, членовъ акад. сената и лицъ, удостоенныхъ ученыхъ степеней. Большой совѣтъ вѣдаетъ всѣми вопросами, касающимися благосостоянія У. Онъ избираетъ пожизненно канцлера, формальнаго главу У., кот. по представленію сената раздаетъ ученые степени, и четырехъ ассессоровъ на 4 года въ унив. палату. 2 члена парламента, избираемыхъ шотландскими У., избираются большими совѣтами (1 отъ У. Эдинбурга и Сентъ Эдурго; другой отъ У. Глазго и Эбердина). Студенческій комитетъ—представительный органъ студенчества—ежегодно избирается действительными студентами и наблюдать за студенческими организациями. Преп. давальскій персоналъ У., составляющій въ своей совокупности академ. сенатъ, дѣлается, кроме того, по факультетамъ, во главѣ каждого изъ которыхъ стоить выборный деканъ, утверждаемый сенатомъ. Приемъ въ шотландскія У. производится на равныхъ основаніяхъ для лицъ обоего пола, подписывающихъ академич. присягу (promissio academica). Факультеты тѣ же, что и въ англ. У., такъ же, какъ и ученые степени.

Въ Ирландіи 3 У.: одинъ въ Белфастѣ и два въ Дублинѣ.

Королевск. У. въ Белфастѣ (осн. 1815 г.), управляется канцлеромъ, во заступителями, президентомъ и вице-канцлерами, сенатомъ, академич. совѣтомъ, главн. учебн. комитетомъ (general board of studies), факультетами и соборомъ (convocation). Приемъ въ У. лицъ обоего пола совершается на основаніи экзамена или представленія соответствующаго аттестата.

Дублинскій У. (Trinity college), осн. 1591 г., находится подъ наблюдениемъ короны и парламента; управление въ рукахъ канцлера, старшинъ (proctors) и senior fellows вмѣстѣ съ visitors. Во всѣхъ вопросахъ, касающихся преподаванія, требуется согласіе сената, въ дѣлѣ выдачи учен. степеней утвержденіе сената. Сенатъ (public convocation) состоитъ изъ канцлера, вице-канцлера и его заступителя, и докторовъ и магистровъ У. Совѣтъ состоитъ изъ старшинъ и 16 вы-

борных членов сената. Совет назначает профессоров, утверждаемых старшиной и корпорацией „senior fellows“, кроме тех случаев, когда они назначаются парламентом и другими корпорациями. У. посылает 8-х представителей в британск. парламент. Фак.: искусства, биология, юриспруд., физика, инженерный, сельскохозяйственный.

**Национальн. ирландский У. в Дублине**, основан в 1909 г. (вместе с универс. колледжами в Корк и Голуэй) — устройство то же, что и в Белфасте.

Количество учащихся и учащихся в Союзе Королевств перед войной в 1913/14 г. показано в следующей таблице. Война сильно отразилась на численности студентов во Великобритании, и она появилась в 1915/16 г. в Англию до 11.720, в Уэльсе до 930, в Шотландии до 4.660, и только в Ирландии число студентов даже несколько возросло — до 2.617.

Университеты:	Число преподав.	Число студент.
<i>Англия.</i>		
Оксфорд . . . . .	130	4.020
Кембридж . . . . .	140	4.420
Дарем . . . . .	128	1.950
Лондон . . . . .	1.078	5.840
Манчестер . . . . .	256	1.840
Бирмингем . . . . .	129	940
Ливерпуль . . . . .	229	1.080
Лидс . . . . .	172	1.000
Шеффилд . . . . .	151	2.220
Бристоль . . . . .	120	710
Всего . . . . .	2.533	24.010

<i>Уэльский У. . . . .</i>	156	1.140
<i>Шотландия.</i>		
Сент-Эндрю . . . . .	112	500
Гласго . . . . .	164	2.770
Эбердин . . . . .	93	1.020
Эдинбург . . . . .	193	3.260
Всего . . . . .	564	7.550

#### *Ирландия.*

Дублин (Трин. Кол.) . . . . .	356	1.285
Дублин (Нац. Ун.) . . . . .	111	700
Белфаст . . . . .	65	490
Всего . . . . .	532	2.475
Итого . . . . .	3.785	35.115

Германия издавна славится количеством и качеством своих У. Всего в ней 21 У. По общему правилу, германские У. имеют 4 фак.: богословский (в большинстве У. — протестантский; в Вюрцбурге, Мюнстере, Мюльхене и Фрейбурге — католический; в Бонне, Бреслауе, Страсбурге и Тюбингене в том и другой), юридический, медицинский и философский. В некое У. последний является на 2 отделения: историко-филологическое и физико-математическое. В У. в Вюрцбурге, Мюнстере, Страсбурге и Фрейбурге вместо юрид. фак. — фак. юридич. и искуд. наук; в Мюльхене и Тюбингене государств. науки посвящены специаль. фак. — отделение юриспруд.; в Гейдельберге и Страсбурге существует особый физико-математ. фак. а в Тюбингене — фак. естеств. наук. В Мюнстере есть медиц. фак. Кроме того, при многих германск. У. так существуют специальные сельско-хоз., ветеринарные, лесные и фармацевтические школы.

Устройство германских У. послужило прототипом для У. многих других стран (Австро-Венгрии, скандинавских государств, Нидерландов и др.). Они представляют собой государственные учреждения со всеми правами общественных учреждений (в том числе с правами юридич. лица), назначены непосредственно имп. прав. просв. соответствующих герман. государств и пользуются довольно значительной автономией во внутренних делах.

В прусских У. (за исключ. берлинского), испанском, страсбургском, тюбингенском, гиссенском и ростокском, посредником между У. и министерством является попечитель (Kurator) или канцлер, представляющий государство. Интересов в У., заботящихся также об его экономич. и финансовых интересах. Другие У. непосредственно своятся с министерством.

Управление У. находится в руках: 1) факультетов, 2) ректора, 3) ректора и сената. Факультеты представляют собой совокупность всех учащихся и учащихся. Их представителями считаются

ординарные профессора. Во главе каждого факультета стоит сенат, избираемый на 1/3—1 год из среды ординарных профессоров. Каждый факультет отвечает за постановку преподавания в соответствующей области. В случае образования вакантных кафедр он делает соответствующий представление правительству (в некое У. через посредство сената). Каждый факультет имеет собственный устав, утверждаемый сенатом и правительством.

**Пленум или большой сенат** (Plenum, Größere Senat) состоит из совокупности всех ординарных профессоров (в некое У. и из экстраординарных профессоров, получающих постоянное жалование). Он ежегодно избирает из числа ординарных профессоров ректора, кот. утверждается главой соответствующего государства. Ректор и его заместитель проректор (ректор предыдущего года), является высшим лицом в У. и его представляем во внешних сношениях. Он ведет списки зачисляемых студентов, выдает дипломы, председательствует в заседаниях пленума, сената и комиссиях последнего. Сенат в большинстве У. состоит из ректора, проректора, декана всех факультетов и сенаторов, избираемых в определенном количестве ординарными профессорами из своей среды; в прусск. У. так в состав сената входят еще университетский судья (списки). Сенат выдает всем дипломы, не входящих в компетенцию пленума и факультетск. собраний, и может образовывать особые комиссии по специальным вопросам.

Университетские власти обладают в Германии довольно значительной дисциплинарной властью (замачивание, денежн. штраф до 20 марок, карцер до 2-х недель, лишение полугодичных зачетов, предупреждение об исключении и самое исключение). В Пруссии дисциплинарная власть принадлежит ректору, универс. судья, назначенному королем, и сенату. В других У. существуют специальные дисциплинарные коллегии, различн. образом составленные.

Преподавательский персонал германских У. состоит из ординарных (ordentliche Professoren), ордин. почетных (Honorar Professoren), экстраординарных профессоров (ausserordentliche Professoren), штатных и нештатных, приват-доцентов, лекторов и специальных преподавателей. Ординарный профессор назначается пожизненно главой государства или министерства, на основании представляемых факультетом кандидатур. Ординарные почетные профессора отличаются от обыкновенных только тем, что получают по постоянному жалованию. а лишь плату от слушателей, посещающих их лекции: они имеют право, но не обязаны читать лекции. Экстраординарные профессора назначаются тем же способом, что и ординарные. Профессора избираются (реквизируются — в Гиссене) и пользуются правом читать лекции по любому научному вопросу, входящему в систему университетск. преподавания. Число кафедр неограничено: по одному и тому же предмету одновременно могут читать несколько профессоров и доцентов. По достижении 65-ти лет, возраст профессора выходит из отставки и получает пенсию. Приват-доценты допускаются факультетами на основании особых правил (Habilitation), устанавливаемых каждым факультетом (получение докторск. степени, специальн. испытание, пробная лекция для темп legendi). Лекции профессоров и приват-доцентов бывають или публичными (öffentliche), или частными (Privatvorlesungen), или закрытыми (privatsima). Публичн. лекция — безвозмездн.; частная — оплачивается с специальной платой в пользу профессора; закрытая — бывають бесплатными и платными. Каждый профессор должен прочесть определенное количество лекций в году. Академический год разделяется на два семестра (зимний с середины октября до начала марта, летний с середины апреля до начала августа). Докторск. степени выдаются на основании факультетских постановлений.

Зачисление студентов в У. производится на основании представления аттестата зрелости (оконч. гимназии или реальн. училища). Женщины принимаются на равных основаниях с мужчинами (о борьбе германск. женщ. за доступ к высш. образованию см. женский союз, приложение, 17/19). От иностранцев требуется представление аналитичного свидетельства. Во последние годы, еще до войны, во многих У. были введены ограничения для поступления иностранцев, главн. образом направленные против русских. Возмезднослушателя

ия (Pospitanten) принимаются лица съ соответств. научн. подготовкой и иностраннымъ образомъ, а также лица, ког. вследствие своего возраста или обществ. положенія не могутъ быть зачислены въ число дѣйствит. студентовъ. Окончивше богословск. факультетъ получаютъ степень лиценціата богословія, а въ особыхъ случаяхъ степень доктора богословія. Оконч. другихъ факультетовъ дають званіе *доктора* (правд. госуд. наукъ, медицин., философіи и т. д.), послѣ сдачи устн. экзамена и защиты представленной въ напечатанн. видѣ диссертации. Женщины могутъ получать тѣ же степени, что и мужчины. О современныхъ организаціяхъ германск. студенческаго и роли его въ политик. исторіи Германіи см. *Общественн. жизнь*.

Государст. епные экзамены для богослововъ, юристовъ, медиковъ и преподавателей, въ отношеніи другихъ государствъ, производятся не У., а правительствомъ, приглашающимъ, впрочемъ, обыкновенно въ члены испытательныхъ комиссій проф. соросовъ У.

Количество учащихся въ германск. У. въ 1913-14 г. было:

Университетъ.	Итого.	Дать.		Обще колегъ, К. маг. почета.		основн. дѣят. студентовъ, стуч. и комисс. стуч.		Всего.	
		Мужч.	Женщ.	Мужч.	Женщ.	Мужч.	Женщ.	Мужч.	Женщ.
Бременъ . . . . .	1810	9,833	880	4,618	233	14,211	1,113	15,324	1,113
Дрезденъ . . . . .	1781	4,270	348	2,800	84	4,570	432	5,002	432
Дортмундъ . . . . .	1402	1,515	163	1,280	101	3,280	284	3,564	284
Галле . . . . .	1633	2,910	87	71	24	1,586	68	1,654	68
Гейтсбургъ . . . . .	1286	2,409	216	198	81	3,109	1,8	3,127	1,8
Гейтсбургъ . . . . .	1836	2,415	227	156	48	2,567	204	2,771	204
Грифъ . . . . .	1607	1,340	80	174	103	2,991	217	3,208	217
Грифсвальдъ . . . . .	1607	1,250	72	149	49	1,399	121	1,520	121
Гумб. . . . .	1558	1,862	89	89	29	1,944	110	2,054	110
Килъ . . . . .	1665	1,817	52	76	13	1,993	65	2,058	65
Кюнигсбертъ . . . . .	1414	1,518	125	107	76	1,615	154	1,769	154
Лейпцигъ . . . . .	1403	5,432	175	831	29	6,483	226	6,709	226
Мюнхенъ . . . . .	1827	2,183	158	49	16	2,207	174	2,381	174
Мюльхаузъ . . . . .	1773	2,183	191	174	51	2,207	294	2,501	294
Мюнхенъ . . . . .	1472	6,892	441	863	134	7,664	687	8,351	687
Познань . . . . .	1479	914	16	65	50	1,009	68	1,077	68
Ростокъ . . . . .	1566	2,092	53	149	112	2,241	170	2,411	170
Сарагевуртъ . . . . .	1477	1,887	58	126	90	2,013	140	2,153	140
Фридрихсв. . . . .	1,600	2,572	243	138	31	2,710	274	2,984	274
Фрайбургъ . . . . .	1,811	1,451	33	47	15	1,388	47	1,435	47
Халле . . . . .	1743	59,691	3,693	8,909	1,479	69,700	5,165	74,865	5,165

По отбѣдн. факультетамъ число слушателей выражается слѣд. цифр. ми:

Факультетъ.	Число дѣят. стуч.
Богословск.	4,168
катол.	1,685
Юридич.	10,295
мужч.	65
женщ.	15,809
Медицинск.	880
мужч.	25,784
женщ.	2,617

Изъ числа стуч. философ. факульт. на истор.-филос. отбѣдн. было 11,793 мужч. и 1,458 женщ., на естеств.-матем.—7,013 м. и 610 ж., на каменарльн. и сельскохоз.—3,710 м. и 119 ж., на химич.—823 м. и 31 ж., на фармацевт.—1,058 м. и 4 ж., на зуборвар.—667 м. и 28 ж.

Колч. профессор. и преподав. въ 1910-11 г. было 3,400 чел. Поля въліяемъ возобв. численности (студентовъ) по сравнению къ вѣшнему семестру 1915-16 г. поизавляясь до 53,300 (48,480 м. и 4,820 ж.), но лачное число слушателей составляло лишь 10,480 м. и 4,600 ж., такъ какъ до 88% студентовъ было мобилизовано.

Ростъ учащихся въ германск. У. за послѣдніи 25 лѣтъ виденъ изъ слѣд. данныхъ:

Колч. слушателей въ:	
1880 г. . . . .	21,765
1886 " . . . . .	29,747
1898 " . . . . .	31,877
1908 " . . . . .	46,633
1910 " . . . . .	54,393
1914 " . . . . .	74,865

По даннымъ *Mertens'a* "Zur Bewegung d. technischen Privatbeamten въ "Ar. h. F. Staatswiss.", 1907) процентное отношеніе учащихся въ Германіи къ населенію выражаюсь въ слѣд. цифрахъ.

Число слушателей въ герм. унив. на 1 милл. жителей было:

Факультетъ.	1891—96 гг.	1901—06 гг.
Медиц. . . . .	156,7	107,0
Юридич. . . . .	141,7	195,0
Фил., ест.-науч.	48,3	96,5

За тѣ же приблизительные годы %-ное отнош. учащихся въ прусск. высш. технич. учил. къ населенію (на 1 милл. ж.) было: 189—95 гг. — 98,2, 1901—05 гг. — 180,0.

Греція. Въ Греціи два У. . . въ *Афинахъ*, *націон. унив.*, основ. въ 1835 г. и въ южной 5 факультетовъ (Схоластика): богословскій (правосл.), юридическій, медицинскій, философскій и физико-математич. и У. *Ионическій*. Въ 1912 г. въ *Афинахъ* У. числилось 56 ординарн. профессоровъ, 106 приват-доцентовъ и 3,250 студентовъ. Дана. Дана имѣеть одну У. въ *Константинѣ* (осн. 1478 г.) съ 5 факультетами: богословскій, юридическій, медицинскій, философскій и физико-математич. Въ 1912 г. въ У. было 101 професс. и преподавателѣ и ок. 3,000 студентовъ.

Константинопольскій У. имѣть устройство въ общемъ сходное съ У. въ Германіи; слѣдуетъ отмѣнить, что институтъ приват-доцентовъ не существуетъ; каждое лицо, получившее дипломъ доктора, имѣеть право читать лекціи въ поизавляемъ У. Въ У. принимаются лица *обоего пола*, представившія свидѣтельство объ окончаніи государственной или частной школы. Срокъ обученія 5—6 лѣтъ, для медицинск. факультета—7 лѣтъ. Для полученія *оконченной стипендіи* требуется сдача съ отличіемъ на степенн кандидатск. экзамена, но преподаваніе, необходимымъ для практичск. дѣятельности, а также защита диссертации. Только на философск. и физико-математ. фак. существуютъ спеціальный экзаменъ, пробный германскому докторскому, но для получения ученой докторск. степени, а не для получения прва на практику. На богословск. факультетъ степень лиценціата соотвѣствуетъ докторской степени другихъ факультетовъ. Степень доктора богословія выдается только по инициативѣ самого факультета. Женщины допускаются къ ученымъ степенямъ наравнѣ съ мужчинами.

Исп. Нія. Въ Испаніи 10 университетовъ: въ Барселонѣ, осн. 1450 г., реорг. 1837 г., Валенсіи, осн. 1500 г., Вальядолидѣ, осн. 1346 г., Гранадѣ, осн. 1540 г., Мадридѣ, осн. 1590 г., въ одно время была перенесенъ въ Алькала, въ 1836 г. реорг. и снова перен. семъ въ Мадридѣ, осн. 1608 г., Саламанкѣ, осн. 1243 г., Сарагосѣ, осн. 1474 г., Сантъ-Яго, осн. 1501 г. и Севильѣ, осн. 1705 г.; кромѣ того, существуетъ медицинск. фак. въ Кадиксѣ, осн. 1748 г., относящейся къ сельскому У. Въ испанскіе У. имѣють факультеты: *литературно-философскій, юридическій* (въ Гранадѣ и Мадридѣ онъ назыв. *юрич. и социальн. науки*), *медицинскій* (кромѣ Овьедо), *естественно-научный* (въ Гранадѣ только естествен.-науч. отдѣл. при инт.-р. филол. фак.; въ Мадридѣ и Овьедо онъ назыв. *физико-математ.*; въ Валенсіи только *химическій* факультетъ) и *фирмацевтичскій* (кромѣ Мадрида, Овьедо, Саламанки и Севильи).

Испанскіе У. не пользуются автономіей. *Ректоры*, какъ и сто замѣстители—*проректоры*, назначаются имп. нар. просвѣщ. изъ числа профессоровъ; министръ же назначаетъ главнаго секретаря У. Каждый факультетъ имѣеть *декана*, связаннаго за дисциплиной. Профессора испанск. У. (*catedráticos*) дѣлятся на *ординарныя* (*licenciados*) и ихъ замѣстителей—*экстраординарныя* (*auxiliares*). Первые должн имѣть докторскую степень своего факультета. Всѣ профессора, прежде чѣмъ получить доступъ въ У., должн выдержать конкурсный экзаменъ (*oposiciones*), состоящій изъ устныхъ и письменныхъ испытаній; члены комисіи, завѣдующей конкурсомъ, назначаются имп. нар. просв. Оно предлагаетъ правительству кандидатныхъ ея кандидатовъ въ профессора.



Для поступления въ У. требуется обладание дипломомъ бакалавра (baccalarius). Последний выдается по окончании *universitatis de segunda enseñanza*, годоводомственныхъ У.; преподаватели ихъ тоже назначаются по особому конкурсному испытанию. Такихъ среднееобразныхъ заведений 51 съ 33.000 учащихся. Женщины допускаются въ испанскіе У. на равныхъ правахъ съ мужчинами. Университетскій курсъ на интер-филоз. и естеств. научн. фак. — 4 года, на юрид. — 6 лѣтъ, на медицинск. — 7 лѣтъ, на фармацевтичск. — 5 лѣтъ. Число студентовъ во всѣхъ У. до 1914 г. по даннымъ 1915 г. 15.000.

Ученіе: степени: *licenciado* (лиценціатъ) и *doctor* (докторъ). Первая даетъ право на практическую дѣятельность въ соответствующей области; для получения ей требуется сдать экзаменаго и устного экзамена. Докторъ или степень выдается только маэдра кимъ У.; для ея пріобрѣтенія необходимо имѣть предварительную степень лиценціата, представить и защитить диссертацию.

Италия. Италия имѣетъ 17 государственныхъ и 4 «вольныхъ» У., пользующихся одинаковыми правами и имѣющихъ одинаковое устройство. По общему правилу, итальянскіе У. имѣютъ 4 фак.: 1) юридическій; 2) физико-математическій, при котор. въ У. генуэзскомъ, павійскомъ, пизанскомъ и римскомъ существуетъ особое инженерное отдѣленіе; 3) медицинскій и 4) литературно-филологическій, или историко-филологическій. У. въ Мачерато имѣетъ только юридическій факультетъ. У. въ Кальяри, Моденѣ, Пармѣ, Сассари и Сиенѣ не имѣютъ лит.-филоз. фак., а послѣдніе два, кромѣ того, и физико-математ. При многихъ павійскихъ У. имѣются еще спеціальныя школы: фармацевтическая, ветеринарная, сельско-хозяйственная, инженерная, агрумерская и др. Итальянскіе У. обоихъ типовъ подчинены мнн. нарѣд. просвѣщенія и пользуются болѣе широкой автономіей, чѣмъ въ Испаніи. Во главѣ каждого У. стоитъ ректоръ, представляющій въ академич. совѣтъ и общемъ собраніи проф.-сесорозъ. Академич. совѣтъ (*consiglio accademico*) состоитъ изъ ректора и его предшественника, декана въ факультетовъ и ихъ предшественниковъ, а также директоровъ всѣхъ школъ, находящихся при данномъ У. Академ. совѣтъ вѣдаетъ всѣми внутренними дѣлами, касающимися У. въ цѣломъ, выдаетъ учащимся стипендіи и премии, сообщаетъ министру о всѣхъ предложеніяхъ общаго собранія проф.-сесорозъ, о ходѣ занятій и т. п. о-вобожидаетъ нуждающихся студентовъ отъ платы и слѣдитъ за поддержаніемъ дисциплины. Деканы (*presidi*) представляются въ совѣтъ факультета (*consiglio di facoltà*); слѣдятъ за дисциплиной и ходомъ занятій на своемъ факультетѣ. Совѣтъ факультета, состоящій изъ ординари и экстраординари, профессорозъ, намѣчаетъ планъ занятій на факультетѣ и вноситъ свои предложенія на счетъ замѣщенія вакантныхъ кафедръ. Общ. собраніе профессорозъ (*assemblea generale dei professori*) состоитъ изъ всѣхъ ординарныхъ и экстраординарныхъ профессорозъ У. Оно обсуждаетъ министренскіе проекты реформъ, касающихся дисциплины, и предлагаетъ министерству свои проекты. Кромѣ того, оно представляетъ министру на утвержденіе кандидатуры ректора и декановъ (послѣдніе намѣчаются каждымъ три года ординарными проф.-сесорозами каждаго факультета). Для замѣщенія профессорскіхъ должностей устраивается конкурсъ, которымъ завѣдуетъ назначаемая правительствомъ комиссія. Ординарные профессороза (*prof. ordinari*) несъемлемы, за исключеніемъ случаевъ совершения уголовного преступленія. Число экстраординарныхъ профессорозъ (*prof. straordinario*) не должно превышать числа ординарныхъ. Послѣ чтенія лекцій въ теченіе 3-хъ лѣтъ экстраординарныи профессоръ получаетъ равныя права съ ординарными проф.-сесорозами, за исключеніемъ жалованья. Еще черезъ три года онъ можетъ быть назначенъ ординарнымъ профессоромъ, если соответствующая кафедра вакантна, если факультетъ высказывается за его кандидатуру, и спеціальная комиссія признаетъ его заслуживающимъ этого званія. *Приватъ-доценты* (*liberi doctores*) получаютъ право читать лекціи и имъ послѣ предоставления научныхъ работъ или послѣ сдачи опредѣленнаго экзамена и утвержденія спеціальной правительственной комиссіей, въ составъ которой входитъ деканъ соответствующаго факультета. Кромѣ приватъ-доцентовъ, по некоторымъ кафедрамъ

имѣются еще доценты, *professore supplente*, при профессорахъ и приватъ-доцентахъ.

Въ итальянскіе У. пр. прилагаютъ на равныхъ правахъ мужчины и женщины, предъ таковыми свидѣльство объ окончаніи среднееобразнаго заведенія. Во всѣ У. принимаются *volontari studenti* (доб. отъ) и внопритица. У. — снй курсъ на факультетахъ: физико-матем., юридическомъ и литер.-филоз. — 4 года, на отделе и чистой математики — 5 лѣтъ, на медицинскомъ — 6 лѣтъ. Въ теченіе учебнаго курса студенты сдаютъ экзамены передъ комиссіей, состоящей изъ официальныхъ преподавателей по даннымъ предметамъ и 1—2-хъ спеціальныхъ экзаминаторовъ изъ числа приватъ-доцентовъ и профессорозъ *supplente*. Для допущенія къ экзаменамъ студентъ долженъ въ концѣ кажда о года представлять удостовѣреніе о посѣщеніи имъ соответствующихъ лекцій. Для получения диплома (студентъ долженъ сдать спеціальныя экзамены (испытанія, *colloqui*um) по всѣмъ обязательнымъ предметамъ данного факультета).

Докторскій экзаменъ (*esame di laurea*) заключается въ защитѣ диссертации, а на физико-матем. факультетѣ, кромѣ того, въ представленіи практическихъ работъ.

Число студентовъ въ итальянскіхъ У. въ 1913/14 уч. г. было:

Университеты.	Годъ основ.	Число студ.
<i>Государственные:</i>		
Болонья . . . . .	1200	1.742
Генуя . . . . .	1812	1.146
Кальяри . . . . .	1603	286
Котани . . . . .	1441	1.057
Мачерата . . . . .	1540	370
Месина . . . . .	1838	208
Модена . . . . .	1678	455
Павія . . . . .	1224	4.164
Палермо . . . . .	1.61	1.179
Пиза . . . . .	1222	1.620
Римъ . . . . .	1779	1.378
Сассари . . . . .	1422	411
Сиена . . . . .	1343	393
Туринъ . . . . .	1308	3.032
Урбано . . . . .	1558	157
Феррара . . . . .	1275	312
Всего . . . . .	1401	1.994
<i>Вольные<sup>1)</sup>:</i>		
Мачерато . . . . .	1727	404
Перуджа . . . . .	1307	218
Урбано . . . . .	1671	297
Феррара . . . . .	1391	652
Всего . . . . .		22.255

Нидерланды. Въ Нидерландахъ три государственныхъ У.: въ Гронингенѣ (осн. 1614 г.), Лейденѣ (осн. 1575 г.) и Утрехтѣ (осн. 1636 г.) и одинъ муниципальный — въ Амстердамѣ (осн. 1877 г.); до того существ., въ видѣ высшей школы подъ назв. «*Athenaeum illustre*», осн. въ 1632 г.) Кромѣ того, въ Амстердамѣ же с шестизащитъ осн. въ 1860 г. Вольный У. реформатскаго исповѣданія. Устройство амстердамск. муниципал. У. въ общемъ сходно съ устройствомъ государств. У. Нидерландскіе У. имѣютъ 4 или 5 факультетовъ: *богословскій, юридическій, медицинскій, естественно-научный* (его нѣтъ въ гронингенскомъ и амстердамскомъ «Вольномъ»), и *литературно-филологическій* (въ гронингенскомъ это два самостоят. факультета, въ utrechtскомъ и амстердамск. «Вольномъ» — только литературн. факультетъ).

Нидерландскіе У. управляются *принципалемъ* (*kyratorium*), состоящимъ изъ 5 лицъ, назначаемыхъ правительствомъ: въ амстерд. муницип. У. принцип. назначаетъ только 2-хъ кураторовъ, 3 назначаются муниципалитетомъ, а пятымъ членомъ правленія является *ex officio* бургомистръ Амстердама. Профессора всѣхъ факультетовъ составляютъ *сенатъ*; они пожизненно назначаются министромъ по рекомендаціи правленія на основаніи указаній соответствующихъ факультетовъ, но на рекомендаціи для правленія не обязательно. Правительство же назначаетъ на 3-хлѣтній срокъ *ректоръ* (*rector magnificus*) изъ числа профессорозъ, рекомендуемыхъ сенатомъ. Ректоръ и 6-ть 4-хъ *помощниковъ* (*assessoren*). Кромѣ ординарныхъ профессорозъ, существуютъ *экстраординарные профессороза* и *приватъ-доценты*. Послѣдніе утверждаются мнн. внутр. дѣлъ по представленію правленія и факультетовъ (въ амстерд. У. они утверждаются муниципалитетомъ). Они должны обладать степенью доктора, не получивъ постоянного жалованья, но поль-

<sup>1)</sup> Всѣ эти 4 У. осн. еще въ сред. ве. вѣка, но, вольнымъ<sup>1)</sup> стали лишь во 2-ой полов. XIX в.

аются правом получать плату за лекции от своих слушателей. В нидерландские У. принимаются лица обоего пола, при чем за слушания лекций не ставится никаких ограничений условий; для допущения же к универс. экзаменам требуется свидетельство об окончании среднего учебного заведения или о сдаче соответствующего экзамена. Для получения звания доктора требуется сдача кандидатского и докторского экзамена, а также представление и защита научной диссертации. На юрич. фак. достаточно защиты тезисов без представления печатной диссертации. Лица, имевшие степень доктора загранич. университетов, удостоверяются докторской степени посредством диспута. Получение докторск. степени дает право на чтение лекций в соответствующей области знания. Для юристов она дает право приступать к юридич. практик без специального экзамена; окончившие Соколовск. факульт. подвергаются ещедорожному экзамену, чтобы получить место священника (то же относится к бы кандидатам богосл.). Доктора медицины и фармац. также подвергаются специальному государственному экзамену, прежде чьм приступит к практической деятельности.

В 1913 14 уч. г. в 3-х правительств. и муницип. альных амстердамск. У. число студентов равнялось 4.450 чех. (в том числ 846 женщин).

Норвегия. В Норвегии один У. в *Христиании* (осн. 1811 г.), являющийся правительственным учреждением. У. пользуется автономией, обладает правами юридического лица и свободен от платежа государств. и общинных налогов. Во главе У. стоит ректор, являющийся председателем академического совета, состоящего из деканов всех 5 факультетов (богословск., юрич. медич. историко-филолог. и физико-математический). Студенты каждого факультета набирают особый *комитет* (studenterutvalg), кот. является посредником между студентами, с одной стороны, и ректором и факультетом, с другой. Профессора делятся на *ординары* (ordinaer) и *экстраординары* (extraordinaer); кроме того, имеют звание доцентов, преподавателей и стипендиатов У. (соотв. приват-доценты германск. У., получающих стипендию и назнач. на 1 год с повторным возобновлением обыкновенно до 3 раз). Для поступления в У. требуется сдача экзамена, кот. производится обыкновенно при окончании гимназии или реального училища. Иностранцы допускаются при условии представления соответ. свидетельства. Общине армии и флота допускаются в У. без экзамена. К посещению публичных лекций допускаются вольнослушатели. Срок обучения на богословск. фак. 9—10 семестров; на юридич.—8; на медицинск.—14—16; истор.-филолог.—10; физико-матем.—10 сем. Кончающие получают звание кандидата. Докторская степень (богословия, прав, медиц., философии) дает право на чтение публич. лекций в У. по соотв. отрасли знания. Для этого кандидат должен предварительно сдать госуд. экзамен с отличием, защитить диссертацию и прочесть 2 пробныя лекции. Женщины пользуются при поступлении в У. и при получении ученых степеней равными правами с мужчинами. В 1913 г. в У. было 1.500 студ.

Португалия. В Португалии до 1911 были один У. в *Коймбра* (осн. 1290 г.), много раз мнявший свое местопребывание (из Коймбры в Лиссабон и обратно). Кроме того, в Лиссабон имела *литературн.* факульт. (осн. 1858 г.), политехн. и медиц. школа и в *Оporto*—политехникум (осн. 1877 г.). В 1911 г. высш. учебн. зав. Лиссабона и Оporto были преобразованы в У.

У. в Коймбры имеет факультеты: богословск., юрич. медич. исторический, математический и философский. Профессора делятся на *ординары* (entes cathedrativos) и *экстраординары* (entes substitutos). Института приват-доцентов нет. Для поступления в У. требуется окончание средн. учебн. завед. Для медиц. факультета требуется дополнительно прослушание первого курса математ. и первых двух курсов философского фак. В У. допускаются вольнослушатели, женщины и иностранцы (последние носят соотв. экзамена). Продолжительность курса для всех факультетов—5 лет для получения степени *бачаара* и 6 л. для степени *лиценциата*. Высшая степень—*докторская*, дается только лицам, особенно блестяще сдавшим экзамены. В 1912/18 уч. г. в Коймбромском У. и двух новых—в Лиссабон и в Оporto было 2.916 студентов. Румыния. В Румынии 2 У. (в *Бухаресте*, осн. 1864,

и в *Яссах*, осн. 1860). Во главѣ каждого У. стоит выборный ректор, избираемый унив. коллегией на 3 года, и *сенат*, состоящий из 25 деканов всех факультетов и по одному представителю каждого факультета. Деканы избираются каждые 2 года *совместно факультетами*. Последние разрабатывают уставы, программу занятий на каждый год и раздают университет. награды и стипендии. Число факультетов 5 (факульт. юрич. и госуд. дарств. наук, ест. ст.-научный, литерат.-философский, медицинский с фармацией, школой и богословский) (последн. только в Бухаресте. У.). Естеств.-науч. и литер.-филос. факультеты распадаются на самостоят. отделения.

*Профессора* и так назыв. *агрегати definitivi* назначаются министром по рекоменд. университетск. совета (consilium), состоящего из сената и совещан факультетов. *Экстраординарные* профессора (агрегати provizorii) и доценты назначаются из результатов конкурсных испытаний. Профессора и агрегати definitivi несменяемы. В У. принимаются лица, выдержавшие экзамен зрелости. Ученая степень *лиценциата и доктора*. Для получения первой требуется сдача экзамена и пребывание в У. в течение minimum 3-х лет; для второй—представление и защита диссертации и пребыв. в У. minimum 5 лет. В Бухарестском У. в 1915 г. было 120 профессоров в 3.422 студента, а в Ясском—60 професс. и 534 студента.

Сербия. В Сербии—один У. в *Белградѣ* (основ. как высш. школа в 1838 г., в 1905 г. преобразован в У.). Имеет 5 факульт.: философский, юрич. исторический, медицинский и богословский, с 78 профессорами и 1.022 студ. Срок учения на медиц. факульт.—10 семестров, на остальных—8 сем. Принимаются в У. лица, имевшие аттестат зрелости.

Турция. Единственный У. в Турции—*константинопольский*, основ. в 1900 г., реорганизован в 1908 г., но до сих пор еще выходящий в состоянии конструирования. Он имеет 5 факультетов: 1) *математическо-богословн.*; 2) *физико-математический*; 3) *литературный*; 4) *юрич. исторический* и 5) *медицинский*. Постоянных профессоров У. не имеет; правительство приглашает отдельных специалистов для чтения тех или иных лекций и курсов. Эти специалисты получают разовую плату за каждую лекцию. Посещение лекций бесплатно.

Франция. Французские У. являются государственным учреждениями, подчиненными министру народного просвещения и пользующимися весьма ограниченной автономией. Министру непосредственно подчинен *сервонный совет нар. инт. просвещения* (conseil superieur de l'instruction publique), меньшинство членов кот. назначается президентом республики, а большинство выбирается всеми тремя классами преподавательского персонала, члены совета выбираются и назначаются на 4 года. Верховный совет обладает по преимуществу совещательным голосом и является последней инстанцией для дисциплинарных постановлений департаментских и академических советов. Из среды своих членов верховный совет избирает *постоянную секцию* (section permanente), предварительно разсматривающую все вопросы, подлежащие обсуждению совета. Кроме того, существует еще *советы нар. инт. просвещения* (comité consultatif de l'enseignement public), состоящий из высших чиновников и специалистов, назначаемых министром; его видную под-сать все вопросы, не входящие в компетенцию верховн. совета и постоянной секции.

Вся Франция разделяется на области народного просвещения на специальные округа, называемые *академиями*, во главѣ которых стоит, как представитель министра, *ректор*, обладающий исполнительною властью. Его избору подлежат как высшие, так и средние учебная и низшая школы. На ряду с ректором, в каждом департаменте существует *институр* учебн. округа (инstituteur d'académie). Ректор председательствует в *университетском совете* (conseil de l'université), существующем в каждой академии округе. Кроме ректора, в состав совета входят: деканы факультетов, по два представителя от ординарных профессоров каждого факультета, представители принимающих в У. спец.альных учебных заведений и учреждений (напр. директора обсерваторий). Универс. совет обладает дисциплинарной властью по отношению к студентам, следит за выполнением унив. устава, составляет бюджет факультета и ежегодно докладывает министру. *Академич. совет* состоит из ректора

(президента), инспекторов учебн. округа, декапов факультетов и представителей примыкающих школ; она обсуждает все вопросы, касающиеся преподавания, управления и дисциплины во высшей и средней школах, и представляет министру ежегодные доклады.

Во главе каждого У. находится вышеупомянутый уже *univers. совет*, во главе факультета — *советы факультета* (*conseil de la faculté*), состоящий из ordinarilyх профессоров и *собрание факультета* (*assemblée de la faculté*), охватывающее все преподавательский персонал. Совет занимается вопросами административного характера, собрание — вопросы преподавания. Каждый факультет имеет *декана* (*doyen*), назначаемого министром на 3 года из числа ordinarilyх профессоров и притом из числа кандидатов, предлагаемых советами факультета и универ. советом. Факультеты выдают ученые степени.

Преподавательский персонал У. распадается на штатных, или ordinarilyх профессоров (*professeurs titulaires*), адъюнктов (*professeurs adjoints*), доцентов (*chargés de cours*) и преподавателей (*maîtres de conférences*). *Штатные профессора* назначаются декретом президента республике по докладу министра. Для получения профессуры надо иметь 30 лет от роду, обладать степенью доктора и два года быть преподавателем в высш. учебн. заведении. По достижении 70-летнего возраста профессора по большей части назначаются почетными профессорами с правом голоса в заседаниях факультета. Профессора могут быть уволены только с согласия „постоянной секции“. Министр располагает дисциплинарною властью по отношению к профессорам (выражение из юридика, лишение жалованья в течение 1 года и т. л.). *Адъюнкты* назначаются президентом республ. из числа „*chargés de cours*“ или преподавателей; за исключением жалованья, они во всем отношении равноправны с штатными профессорами. *Chargés de cours* и преподаватели отчасти являются заместителями штатных профессоров, отчасти читают дополнительные курсы и ведут практические занятия. Они назначаются ректором и утверждаются министром по предложению совета или совета факультета. Назначаются они на срок до 10 лет. Наряду с регулярными лекциями во франц. У. допускаются „свободные курсы“ (*cours libres*), которые с согласия универ. совета и факультета могут объявлять не только профессоры, но и посторонние ученые: доктора, члены и корреспонденты Института и др.

Лекция во У. доступна для всех желающих, за исключением тех случаев, когда она специально предназначена для студентов. Действительными студентами считаются только зачисленные в университетские списки. У. ежегодно выдает студентам, на основании конкурсных испытаний, награды и похвальные листы (*mentions honorables*); кроме того, существуют общие курсы для студентов 3-го курса всех У. (серебр. медаль и денеж. премия), для докторантов и докторов (золот. медали). Для зачисления в действительные студенты требуется представление свидетельства бакалавра аттестата зрелости, получаемого в результате соискания экзамена. Для женщин франц. У. открыты с 1868 г. По окончании У. студенты могут получать как государственные, так и чисто научные ученые степени; только первая дается права. Государств. диплом выдается министром, универ. (научный) диплом — председателем универ. совета; последний по соглашению с „постоян. секцией“ организует экзамены для получения учин. степеней. *Посуд. дипломы след.*: *Certificat d'études physiques, chimiques et naturelles*, *certificat d'études supérieures de sciences* (1 г. слуш. лекций), *diplômes d'études supérieures de sciences* (учин. экзамен и представл. письменной работы по 3-м отделениям), *licence es sciences* (получение трех „certif. d'ét. supér. de sciences“); степень лиценциата необходима для преподават. среднеучебн. разв.; *doctorat es sciences* по 3-м отд.; требуется представление 2-х диссертаций или одной диссертации и защиты ее на диспуте); *licence es lettres* (1 г. слуш. лекций), *doctorat es-lettres* (облад. степ. лиценциата и представление 2-х диссертаций), *diplôme d'études supérieures es lettres* (4 отк.); *baccalauréat de droit* (2 г. слуш. лекций), *licence en droit* (дополн. 1 г. слуш. лекц. послѣ получ. степени бакалавра); *doctorat en droit* (2 отд.: юрид. и полит.-экон.; обладание степенью

лиценциата, дополн. 1 г. слушания лекц. 2 учин. экзамена и 1 диссертация); *certificat de capacité de droit* (не треб. никак. экзамент. диплома, 2-хгодичн. слуш. лекций); *doctorat en médecine* (минималн. 4-хгодич. курс, фактн. 5—7 лет; 4 экзамен в течен. учебн. курса и заключит. экзамены и диссертация); *chirurgien-dentiste* (3-хгодич. курс); *Univ. дипломы: doctorat d'Université* (диссертация и защита ее на диспуте); *diplôme d'études universitaires*, *certificat d'études françaises* (только для иностранцев); *certificat de science pénale*, *certificat d'études administratives et financières*, *docteur en médecine* (для иностранцев, без права практиковать во Франции), *diplôme de médecine coloniale*, *diplôme de médecin légiste*.

Из У. во Францию съезжают причислить еще 3 иностранных учебных заведения в Париж:

1) *Коллеж де Франс* (*Collège de France*), осн. в 1530 г., с отделением литературы и языков, археологии, математики, естественных, социальных наук. *Collège de France* починает мн-ру нар. просв. Во главе его стоит администратор (администратор), назначаемый декретом на 3 года из кандидатов, представляемых совокупностью профессоров. Он является председателем в собрании профессоров (в *assemblée des professeurs*); его секретарь, заступающий архивом и библиотекой, называется министром. Собрание профессоров избирает план учебных занятий и устанавливает кандидатуры на свободных кафедрах. Рядом с профессор. являются их заместители (*suppléants*), назначен. министром на 1 году по рекомендации профессоров. Лекции публичные и бесплатны. Никаких ученых степеней и дипломов *Collège de France* не выдает.

2) *Сорбоннская практик. школа высшего образования* (*École pratique des hautes études à la Sorbonne*), осн. в 1257 г., возстановл. в 1863 г.; находится в тесной связи с парижским У. Сорбонна подчинена мн. нар. пр. св. и представляет из себя совокупность различных семинариев, имеющих целью дополнить теоретич. обучение при помощи лекций, практич. занятий. Сорбонна имеет отделения: 1) математич.; 2) физико-химич.; 3) естественн.-научн.; 4) историко-филологич.; 5) богословско. Каждое отделение имеет председателя, директора (*directeur d'études*) и др. должн. лиц; большинство отделений не имеет независимых органов и тесно связано с соответств. научными учреждениями. Сорбонна не выдает никаких ученых степеней. Поступление в нее не связано ни с возрастом, ни с национальностью, и каждый ученик может записаться сразу на несколько отделений. Кандидаты по качеству „*élèves stagiaires*“ принимаются на 1 г. По предложению директора они по прошествии года зачисляются в „ученики“ (*élèves*). На истор.-филол. факульт. курс—3 года. По представлении на 3 году занятий научн. работ ученики получают звание „*élèves diplômés*“.

3) *Высшая нормальная школа* (*École normale supérieure*), осн. 1830 г., примыкает к парижск. У. Имеет отделение: *литературн. и научное*. Во главе школы стоит вице-ректор парижской академии, директор и его помощник; последние двое назначаются на 5 л. мн. нар. просв. по представлению совета парижск. У. а „посл. секция“ верхов. совета нар. просв. Лекция читаются профессорами и друг. преподавателями париж. У. Принимаются в школу лица, выдержавшие конкурсный экзамен. Срок обучения—3-хлетний. В последний год ученики посещают некот. лекция в Сорбонне и *Collège de France*.

Развитие уч-ского образования во Франции видно из след. цифр:

Годы	Число студ.	Из них иностранцев
1890	16.587	1.532
1891	19.821	1.498
1892	22.336	1.504
1895	24.855	1.437
1900	29.377	1.779
1905	33.618	2.450
1906	35.670	2.879
1907	38.187	3.434
1908	39.580	4.181
1909	40.767	4.708
1910	41.044	5.241
1911	41.100	5.380
1912	41.194	5.569
1913	41.103	5.560
1914	42.037	6.178

**Швейцария.** В Швейцарии У. (числом 7) не имеют единой организации: являются учреждениями *кантональными*, они представляют различные типы.

**Базельский У.** основ. в 1460 г. Факультеты: 1) *богословский* (протестантск.), 2) *юридический*, 3) *медицинский*, 4) *философский*, имевший два отделения: *историко-философское* и *физико-математическое*. У. управляет называемое на 3 года *правительственным советом правления* (Kugate) из 5 лиц. *Обыкновенные профессора* назначаются пожизненно. Из членов коллегии допускаются в зависимости от факультета, лица, имеющие степени лиценциата, представившие научную работу, защитившие диссертацию или выдержавшие ученый диспут. В *студентах* зачисляются лица, имеющие аттестат зрелости или свидетельство о соответствующей подготовке. Ся 1890 г. в У. допускаются и женщины. Последние отменяемых лекций открыто и для нестудентов, достигших 17 лет. Каждый студент обязан вступить в студенческое большинство кассу. Срок У. курса 6 семестров (на медицинск. 10). *Ученая степень* на богословск. факультете—*лиценциат*; степень доктора выдается только honoris causa; на других факультетах—*доктор*. Для первоначальной практики существуют специальные государственные экзамены.

**Бернский У.** основ. в 1574 г., как теологич. школа, реорганиз. как У. в 1834 г. Факультеты: 1) *богословский—протестантск. и католич.*, 2) *юридический*, 3) *медицинский*, 4) *естество-медицинский*, 5) *философский*, состоящий из 2-х отделений: *философско-историко-политич.* и *физико-математ.* У. управляет *символическим* (т.е. профессора и составляет на жалованьи доценты) и *циркуляром*. Для доцентов к чтению лекций требуется или значительное напечатанное число научных работ или защита специальной диссертации. *Доценты*, усвоившие в некоторые время лекции, получают жалование. У. условия приема *студентов* те же, как и в базельском У. На всех факультетах для получения докторской степени требуется защита диссертации, для медиц. фак., кроме того, сдачи государств. экзаменов.

**Женевский У.** основ. как академия в 1559 г. У. с 1873 г. имеет факультеты: 1) *протестантско-богословск.*, 2) *юридический*; 3) *медицинский*; 4) *литературный* и *социально-научн.*; 5) *естеств. научн.* Во главе У. стоит *университетский сенат*, состоящий из всех *ординарных* и *экстраординарных* профессоров и из *бюро сената*, состоящего из ректора, проректора, секретаря и 5 деканов и находящегося под контролем депар. кароки, просвещ. и правительств. совета. *Профессоры* назначаются послыжним по рекомендации комисс. состоящей из бюро сената, одного делегата давнего факультета и 3-х лиц, назначаемых департаментов народного просвещения. *Обыкновенные профессора* назначаются пожизненно, *экстраординарные*—на 3 года. Условия приема те же самые, как и в других швейц. У. *Ученая степень: бакалавр, диплом провинциальной науки и франц. языка, лиценциат и доктор*. Для студентов медиц. факультета обязательна сдача госуд. экзаменов.

**Лозанский У.** основ. как академия в 1536 г., как У. в 1891 г. Имеет факультеты: 1) *протестантско-богословск.*, 2) *юридический*, 3) *медицинский*, 4) *литературный* и 5) *естество-научный* с отделениями: *минералии, естеств., физико-математическим* и *инженерным*. Организация У. и условия приема подобны женеvским. *Ученая степень: лиценциат и доктор*; для высшей, а также для лиценциата право требуется защита диссертации. Для медиков, кроме того, — государствен. экзамены.

**Пештальский У.** основ. как академия в 1864 г., в У. он преобразован в 1910 г. Факультеты: 1) *литературный*, 2) *естеств.-научный*, 3) *протестантско-богословск.* и 4) *юридический*. Прием по представлению аттестата зрелости. *Учен. степени: лиценциат и доктор*.

**Фрайбургский У.** осн. 1889 г. Факультеты: 1) *католич.*, 2) *юридич.*, 3) *философский* и 4) *физико-математ.* Профессора назнач. правительств. советом по рекомендации факультета. Исполнит. орган У. состоит из канцлера, *кассир* и *библиотекаря*. Ректор, проректор, деканы и *приватны* составляют высш. орган У.—*совет*. Факультетский собрание состоит из *ординарных* и *экстраординарных* профессоров. В Фрейб. У. лекции читаются преимуществ. на франц. и немецк. языках, по некоторым курсам читаются на латинск., польск. и итальянск. языках. Прием студ. на тех же основаниях, что и в других У. Женщины

допускаются на юридич., философск. и физико-матем. факультеты, при условии достижения 18-тилетия, возраста и представления фрейбургского аттестата зрелости. Учен. степени: *лиценциат и доктор*, на богосл. факульт., кроме того, *бакалавр*. Требуется представление диссертации. Для медиков требуется сдача государств. экзаменов.

**Дюрихский У.** основ. в 1832 г. Факультеты: 1) *протестантско-богословск.*; 2) *юридич.* и *государств. науки*; 3) *медицинский*; 4) *естество-медицинский*; 5) *философский* с отделениями: *историко-философск.* и *физико-математ.* Во главе У. стоит ректор, избираемый на 2 года *академич. сенатом*, в состав кот. входят все *ординарные* профессора. Таким же образом факультетами избираются *деканы*. Для чтения лекций в качестве *приват-доцента* требуется представление научной работы и пробная лекция. *Ученая степень: лиценциат* (богосл. ф.) и *доктор*.

Число студентов и преподавателей в швейцарск. У. в зимний семестр 1913/14 г. было:

Универс.	Факультеты					Число преподав.
	Богосл.	Юрид.	Медиц.	Философ.	Всего.	
Базель . . .	76	77	325	457	935	124
Дюрих . . .	31	324	682	651	1.688	172
Берн . . .	57	483	648	596	1.784	168
Женева . . .	20	212	853	553	1.638	153
Лозанна . . .	13	264	346	569	1.192	124
Фрайбург . . .	264	90	—	214	568	81
Пешатель . . .	12	84	—	179	275	59
Итого . . .	473	1.534	2.854	3.249	8.110*	881

**Швеция.** В Швеции—2 правительственных У.: в *Лунде* (осн. 1668 г.) и *Упсале* (осн. 1477 г.), два частных У.: в *Готтеборге* (осн. 1891 г.) и *Стокгольме* (осн. 1878 г.). Кроме того, в *Стокгольме* находится королевский *медико-хирургический институт* (осн. 1571 г.), представляющий медиц. факультет У. Правительственные У. имеют факультеты: 1) *богословск.*, 2) *юридический*, 3) *медицинский* и 4) *философский* (отделение: *гуманитарный науки* и *физико-математическое*). Стокгольмский У. имеет факультеты: *физико-математический* и *юридич.-государственных наук*. Готтеборгский У. имеет только *гуманитарное* отделение философ. факультета.

Устройство как правительственных У., так и частных высших школ в Швеции однородно. Во главе всех У. стоит избираемый *таемными собраниями* и утверждаемый *королем канцлер*. Академический собрание, кроме канцлера, избирают ректора, проректора (на 3 года), старшего библиотекаря и *кассир* (казначей). Заместителем канцлера — *проректором* в Упсале является архиепископ, в Лунде — епископ. Непосредственным управленцем У. заведует *большая консистория*, состоящая из ректора, проректора и нескольких профессоров (часть их избирается факультетами по старшинству на 3 года — по два от каждого, часть академ. собранием по рекомендации факультетов). Исполнит. органом большой консистории, завяз. текущими делами, является *малая консистория*, состоящая из ректора, проректора и 5 профессоров, избираемых на 3 года академич. собранием (по одному от факультета). Профессора и другие штатные преподаватели (лаборанты, проректора и ассистенты) зачисляются в штат *королем* на основании рекомендации факультета или в силу научных заслуг. Они назначаются пожизненно и могут быть лишены своего звания только в судебном порядке. *Приват-доценты* и *лекторы* назначаются канцлером по рекомендации факультета или его отделения. Для зачисления в студенты для лиц обоего пола требуется аттестат зрелости (гимназии или высш. реального училища). Студенты иностранных У. принимаются с согласия малой консистории. Студенты в правительств. У. делятся на *землячества*, по главам каждого землячества стоит избираемый ими из среды профессоров *ин-*

\* В это число 8.110 студ. не входят 1.100 военно-служащих. В Первом женском календаре П. Н. Арлева на 1912 г. приведен поимен. список русских студентов в Дюрихе. У. с 1867 г.

спекторы и избираемые по большей части из их среды кураторы. Землячества имѣютъ свои уставы, утверждаемые малой конвоестерией; они сдѣланы за поддержаніемъ дисциплины среди своихъ членовъ и вѣдаютъ вопросы взаимопомощи и товарищескаго обученія; они имѣютъ свои классы и библиотеки. Вся землячества У. образуютъ *студенческую корпорацію* съ выборными представителями.

*Ученыя степенн:* на всѣхъ факультетахъ—*кандидатъ и лиценціатъ*, для получения которыхъ требуется сдача специальныхъ экзаменовъ. На юрид. фак. существуетъ еще кандидатскій экзаменъ (для запитія государств. должности). На философск. фак. есть еще философск. „ambtsexamen“ (для запитія мѣста преподавателя въ средн. уч. завед.). Для полученія степени *доктора* требуется степень лиценціата, особые экзамены и защита диссертации на публичномъ диспутѣ.

*Готтнбергскій У.* существуетъ на частныя средства, но ихъ подчиняетъ какому-нибудь правительственнымъ У. Во главѣ его стоитъ 9 членное *правленіе* (Styrelse), избираемое изъ среды частныхъ корпорацій; однимъ изъ членовъ этого правленія является *ректоромъ*. Предсѣдатель правленія утверждается ректоромъ. На ряду съ ректоромъ, существуетъ еще *ректорская коллегія* (Rectors pånnden), состоящая изъ ректора и двухъ профессоровъ, а также *коллегія преподавателей* (Læraetadet) изъ всѣхъ профессоровъ и ихъ замѣстителей.

Во главѣ *стопольмьскаго* частнаго У. также стоитъ 9 членное *правленіе* (однимъ изъ членовъ кот. является *ректоромъ*), избираемое на 4 года; оно выбираетъ изъ своей среды предсѣдателя (Præsides), вице-предсѣдателя (Vizepræsides) и инспектора; эти три должности не могутъ совмѣщаться съ должн. ректора. Профессоры и нештатные преподаватели составляютъ *преподавательскій советъ*, кот. избирается на 2 года *ратора* и 4-хъ членовъ *ректоровъ коллегіи*, являющейся исполнит. органомъ У. Правленіе назначаетъ профессоровъ, доцентовъ и другихъ преподавателей и пользуется правомъ ихъ смѣненія. По большей части проф. назначаются согласно правиламъ, принятымъ правительств. У. *Ученыя степенн* тѣ же, что и въ прав. У.; для поступления—требуется аттестатъ зрѣлости, но допускаются исключенія.

Осенью 1914 г. число студентовъ въ Швеціи составляло: въ Упсалѣ—2,424; въ Лундѣ—1,267; въ медик.-хир. инст. въ Стокгольмѣ—358; въ частн. У. въ Стокгольмѣ—716 студ. и 87 вольнослуш.; въ Готтеборгскомъ частн. У.—234.

**Северо-Американскіе Соединенные Штаты.** Въ Соед. Штатахъ огромное количество высшихъ учебныхъ заведеній университетскаго характера, нѣкотор. изъ нихъ непосредственно слагаются съ средне-учебн. завед. Высшія учебныя заведенія въ Соед. Штатахъ носятъ названіе или „университетовъ“ (University) или „колледжей“ (College). Колледжемъ называется въ Соед. Штатахъ, какъ и въ Англіи, высшее учебное заведеніе съ общежитіями-интернатами для студентовъ. Первые колледжи были образованы англіискими колонистами по образцу англіискіхъ кембриджскаго и оксфордскаго; старѣйшимъ изъ нихъ является *иверситетскій въ Кембриджѣ* (иврем. Востона), составляющій нынѣ составную часть *иверситетскаго У.*, основ. въ 1636 г. Слово колледжъ имѣетъ два значенія: 1) учебное заведеніе, дающее послѣ 4-хлѣтняго курса право на полученіе званія бакалавра искусствъ, философіи или наукъ; 2) отдѣленіе У. (факультета), самостоятельное организационное, имѣющее собственнаго декана или директора и охватывающее какую-нибудь особую отрасль знанія. Иногда для такого отдѣленія употребляется выраженіе „школа“ (school, шур., medical school и т. п.). Выраженіе У. часто употребляется въ томъ же смыслѣ, что и колледжъ. Въ послѣднее время подъ У. чаще всего понимается учебное заведеніе, въ кот. соединяется нѣсколько факультетовъ.

По своему характеру и происхожденію высшія учебныя заведенія въ Соед. Штатахъ бываютъ трехъ родовъ: 1) *сектантскія учрежденія* (sectarian institutions). Эти учрежденія, къ кот. принадлежатъ большинство колледжей и нѣкоторые У., находятся въ той или иной связи съ многочисленными сектами Соед. Штатовъ. Догматическія различія сектъ оказываютъ незначительное вліяніе на преподаваніе въ сектантскихъ У. и въ общемъ преподаваніи гуманитарныхъ наукъ стоитъ въ Соед. Штатахъ выше, чѣмъ въ государств. У.; 2) *несектантскія колледжи* (non-sectarian colleges). Подобные колледжи, нередко возникавшіе въ качествѣ сектантскихъ,

въ настоящее время независимы отъ какихъ-либо сектъ и религиозныхъ организацій, содержатся на частныя средства и управляются корпораціей или, окончившихъ данное учрежденіе; 3) *государственнымъ учрежденія* (state institutions). Они существуютъ гл. обр. на государственныя средства, но нѣкоторые пользуются правомъ обложенія населенія специальными налогами. На западѣ Соед. Шт. большинство У. организовано по типу *мичиганскаго У.*, на югѣ по типу *иврингскаго У.*

*Управленіе и организація.* Высшій контроль надъ каждымъ колледжемъ или У. находится въ рукахъ *комитета попечителей* (board of trustees) или въ госуд. У.—*комитета регентовъ* (board of regents), управляющихъ ихъ собственностью и заботящихся объ ихъ матеріальномъ благосостояніи. Члены комитета попечительства выбираются или пожизненно или на срокъ (обыкновенно 5 лѣтъ). Свободныя кадры замѣняются частью путемъ кооптаціи, частью путемъ выбора корпораціей или, имѣющихъ ученую степень даннаго У. Въ государственныхъ У. комитетъ регентовъ назначается губернаторомъ или избирается народнымъ представительствомъ. Кроме того, нѣсколько регентовъ занимаютъ эту должность въ качествѣ чиновниковъ вѣдомства народнаго просвѣщенія. Забываніе учебно-ю частью и ответственности за внутренній порядокъ лежитъ на *деканатахъ*, во главѣ которыхъ стоятъ *деканы* (deans). Исполнительная власть находится въ рукахъ *президента*, кот. во многихъ учебн. завед. ея офисъ является членомъ наблюдательнаго органа; президентъ назначается или пожизненно или до смѣненія его наблюдательными органами; но большей частью президентъ входитъ въ составъ преподавательскаго персонала и занимается преподавательскою дѣятельностью. Во многихъ учрежденіяхъ приглашаются профессоры, предоставляя президенту съ утвержденія наблюдательнаго органа.

*Преподавательскій персоналъ* состоитъ изъ профессоровъ, адъюнктовъ (adjunct, или associate professors), ассистентовъ-профессоровъ (assistant professors), лекторовъ (lecturers), вставниковъ (instructors, или tutors), ассистентовъ (assistants), чтецовъ (readers). Профессора назначаются пожизненно. Ассистенты назначаются на болѣе короткій срокъ (3—4 года), *наставники* еще на меньшій срокъ (1 годъ). *Доктора*—для чтенія одной или нѣсколькихъ лекцій.

*Пріемъ студентовъ и продолжительность курса.* Въ колледжи принимаются лица, имѣющія 18 лѣтъ отъ року и окончившія или обѣщав. высш. школу (public high school) или частную школу (academy) съ 3-4-хлѣтнимъ курсомъ по предметамъ классич. или реальнаго образованія; не окончившія такихъ школъ подвергаются экзамену. вновь поступившіе студенты называются „undergraduates“. Послѣ 4-хлѣтняго обученія они получаютъ степени бакалавра искусствъ, наукъ и т. п. Послѣ 2-хъ лѣтняго общаго обученія студенты могутъ избирать специальность (медицину, юриспруденцію, богословіе) и поступаютъ въ специальные колледжи. Занятіе медициной продолжается 4 года, послѣ чего по сдачѣ экзамена студенты получаютъ степень доктора медицины. На юридич. фак. для полученія степени бакалавра правъ требуется 2—3 года, для полученія степени доктора правъ 4—5 лѣтъ. Въ богословскихъ школахъ, обыкновенно представляющихъ самостоятельныя учрежденія, независимыя отъ У., курсъ продолжается 3 года, и окончивъ его даетъ степень бакалавра богословія. На факультетахъ: историческомъ, языковъ, литературно-философскомъ, естественно-ученомъ по полученіи степени бакалавра студенты могутъ продолжать занятія и послѣ 1 года занятій получаютъ степень магистра искусствъ или наукъ. Для этого, кромѣ экзамена, требуется представленіе научной работы. Для полученія степени доктора философіи или доктора наукъ требуется: 1) непрерывное 3-хлѣтнее пребываніе въ У.; 2) представленіе печатной диссертации, являющейся самостоятельнымъ научнымъ исследованиемъ; 3) устный экзаменъ по одному главному и по 1—2 второстепеннымъ предметамъ. Технические школы даютъ соответственные научныя степени, что и У. Для женщинъ частью существуютъ особые колледжи, частью онѣ принимаются въ тѣ же колледжи, что и мужчины, на равныхъ основаніяхъ съ ними. Въ крупныхъ колледжахъ и У. большинство студентовъ входятъ въ составъ особыхъ корпорацій-братствъ (fraternities).

Изъ болѣе крупныхъ У. Соед. Штатовъ упомянемъ: 1) *Мичиганскій* государственный У. въ Зинъ-

Арборъ (осн. въ 1837 г.). Имѣтъ факультеты: философскій, медицинскій, юридическій, фармацевтическій, томопатическій и зубоорачебный.

2) Балтиморскій У. Джона Гокьяна, осн. въ 1867 г.; 2 факультета: искусство в медицинскій; на оба принимаются и женщины. Ср. Балтимора.

3) Биллборнскій У. въ Савъ-Франциско и Беркин, осн. въ 1868, какъ государств. учрежденіе.

Факультеты въ Беркин: литературный, социальныя науки, естество, наука, коммерческій, сельско-хозяйственный, механика, юрискій, трактантъ инженерова, химическій, медицинскій (ср. II, 421). Въ Савъ-Франциско: искусство, юридическій, медицинскій, зубоорачебный, фармацевтическій.

4) Востонскій (частный), осн. 1869 г. Факультеты: богословскій, юридическій, медицинскій, наука и искусство, сельско-хозяйственный. У. управляется комитетомъ попечителей, во главѣ кот. стоитъ президентъ У. Президентъ и деканы отбывшихъ факультетовъ составляютъ университетскій совѣтъ. Члены совѣта и всѣ профессора образуютъ у-скій сенатъ. Ср. Востона.

5) Галифадосскій (см.).

6) Чикагскій, осн. въ 1890 г. на средства звѣстнаго миллиардера Д. Рокфелдера. Факультеты: искусство, наука, богословскій, юридическій, педагогическій, медицинскій колледжъ. У. управляютъ комитетъ попечителей, президентъ, универс. совѣтъ и у-скій сенатъ. 1/3 членовъ комитета попечителей должно принадлежать къ баптистской церкви. Комитетъ попечителей пополняется путемъ кооптации; онъ назначаетъ президента и профессоровъ. Университетскій совѣтъ состоитъ изъ президента, декановъ факультетовъ, старшихъ колледжей и университетскихъ академій, у-скаго экзаменатора, свидка (seceder), архиваріуса, секретаря народнаго У. и библиотекаря и обладаетъ административной властью. Вопросы преподаванія вѣдаетъ унив. сенатъ, въ составъ кот. входятъ: президентъ, свидка, представители факультетовъ и библиотекаря.

7) Колумбійскій въ Колумбъ и Ролль, осн. въ 1839 г. какъ госуд. учрежд. Факультеты: искусство и наука, педагогическій, сельско-хозяйственный, инженерный, школа журналистики, юрискій и металлургическій, юридическій, медицинскій.

8) Виржинскій въ Шарлотсвилль (государств.), осн. въ 1824 г. Управляется «board of visitors» и президентомъ. Факультеты: колледжъ, инженерный, юридическій, медицинскій и сельско-хозяйственный.

9) У. Корнелла въ Итавъ, осн. въ 1865 г. на средства Э. Корнелля. Предъ тавляетъ изъ себя автономную хорпорицію, находящуюся подъ управленіемъ комитета попечителей, состоящаго изъ губернатора, другихъ членовъ, завѣдующаго корнеллевск. книгоиздат. и президента У., старшаго представителя мужской линіи Корнелля; 5 попечителей назначаются губернаторомъ съ утвержденія сената. Комитетъ попечителей назначаетъ пожизненно президента и профессоровъ. Условія пріема тѣ же, что и въ др. У. Факультеты: искусство и наука, юридическій, медицинскій, ветеринарскій, сельско-хозяйственный, архитектурный, трактанск. инженерова и инженерно-механическій. Ученныя степени тѣ же, что и въ др. У. (бакалавръ, докторъ, гражд. инженеръ, инженеръ механика).

10) У. въ Нью Йоркѣ (Yale University), одинъ изъ старѣйшихъ У. въ Соед. Штатахъ, осн. въ 1701 г., реорганиза. въ 1887 г. У. представляетъ собой автономную корпорацию и находится подъ управленіемъ комитета попечителей изъ 18 членовъ: губернатора и вице-губернатора, 10 пожизненныхъ членовъ, избираемыхъ путемъ кооптации и шести, избираемыхъ на 6 лѣтъ изъ числа лицъ, имѣющихъ ученые степени У. Президентъ избирается комитетомъ изъ своей среды и является ех officio председателемъ важнаго факультета. Факультеты: философія и искусство, научная школа, анская школа, школа изящныхъ искусствъ, музыкальное отдѣленіе, богословскій, медицинскій и юридическій.

11) Колумбійскій въ Нью-Йоркѣ, осн. въ 1754 г., реорганиза. въ 1890 г. Управление въ рукахъ комитета попечителей, какъ и въ другихъ У. Факультеты: Колумбійскій колледжъ, юридическій, медицинско-хирургическій, юрискій, инженерный и химическій, политическыхъ наукъ, философскій, чистыя науки, изящныя искусство, хвалосовъ Бернроа, колледжъ преподавателей, фармацевтическій. Курсъ ученія на большиаго часть факультетовъ 3—4 года; степени тѣ же, что и въ друг. У.

12) Нью-Йоркскій, осн. въ 1831 г. на частныя сред-

ства. Факультеты: университетскій колледжъ, школа прикладныхъ наукъ, юридическій, педагогическій, Graduate School (дастъ стип. въ бакалавра искусства).

13) Пенсильванскій въ Филадельфій, осн. въ 1791 г. Управляется комитетомъ попечителей (24 члена), во главѣ кот. стоитъ губернаторъ штата Пенсильванія. Факультеты: искусство и наука, Graduate School, юридическій, медицинскій, зубоорачебный и ветеринарскій.

14) Принстонскій въ Нью-Джерси, осн. 1746 г. Управление въ рукахъ комитета попечителей изъ 32 членовъ, пополняющихся путемъ кооптации, съ губернаторовъ штата во главѣ. Факультеты: академическій, научный, электро-техническій, Graduate School.

15) Вашингтонскій въ Сейв-Луи, осн. въ 1853. Представляетъ изъ себя автономную организацию, состоящую изъ кураторіума, ехонимаемаго путемъ кооптации. Административн. власть въ рукахъ канцлера (chancellor), избираемаго пожизненно кураторіумомъ. Факультеты: наука и искусство, съ несколькими отдѣленіями; юридическій, медицинскій, зубоорачебный, изящныя искусство. Кромѣ того, къ У. принадлежатъ рядъ спеціальныхъ школъ. Степени тѣ же, что и въ друг. У.

16) Вашингтонскій въ Вашингтонѣ, см. VIII, 60/61. Число учащихся въ 567 универс. и колледжъ Свъ.-Амер. Соед. Штатовъ въ 1914 г. было 216.493.

Внѣ Европы, кромѣ Соед. Штатовъ, существ. еще У. въ слѣд. странахъ:  
Австралія (въ Довландъ, осн. 1874 г.; въ Горбурт, осн. 1889 г.; въ Мельбурн, осн. 1853 г.; въ Ново-Зеландіи, осн. 1870 г.; въ Сидней, осн. 1850 г.; въ Брисбенъ, осн. въ 1911 г.). Общій типъ У. соответствуетъ англійско-американскому типу. Въ 1912/13 уч. г. колич. студ. равнялось 3.956.

Канада (У. въ Галифаксѣ, осн. 1863 г.; колледжъ въ Кингстонѣ, осн. 1841 г.; У. етиск. колледжъ въ Ленноквиллѣ, осн. въ 1843 г.; колледжъ въ У. Макъ-Гилла въ Монтреалѣ, осн. въ 1829 г.; У. Лаваля въ Квебекѣ, осн. 1876 г.; У. въ Торонто, осн. 1849 г., реорг. 1887; У. въ Уинтер, осн. въ 1788 г. и У. въ Виннипегъ, осн. въ 1877 г.). Общ. колич. студ. во всѣхъ У. около 10 тыс.

Индія Британская (Аллабадскій У., осн. 1887 г.; Бомбейскій, осн. 1857 г.; Калькуттскій, осн. 1837 г.; Дакерскій, осн. 1882 г. и Мадраскій, осн. 1857 г.). Индик. У. организованы по типу англійскихъ. Въ 1907/08 г.—7.078 студ.

Японія (госуд. въ Киото, осн. 1897 г.; въ Токио, осн. 1886 г.; въ Токио). Факультеты: юрискій, медиц., техник., литерат., естество-научн., сельско-хоз. Въ 1911 г. во всѣхъ У. было 640 преподав. и 7.266 студ.

Китай (приват. въ Пекинѣ, реорг. 1901 г.; въ Шанхай, осн. 1907 г., сущ. на средства и въ зависяности отъ нѣмецк. миссіи; въ Ханькоу, осн. въ 1911 г. англійчанами по типу европ. У.).

Сирія. У. въ Вейрунѣ, осн. въ 1875 г., управляется іезуитами.

Филиппины. У. сѣ. Омаи, 1644 г. Съ переход. Филиппинъ къ Соед. Шт. реорг. по сѣверо-америк. образцу.

Куба. У. въ Гаваннѣ, осн. 1728 г. доминиканск. монахи; факульт.: философ., медиц. и юрид.

Аргентина (въ Буенос-Айресе, осн. въ 1821 г.; въ Кордобѣ, осн. 1613; въ Ла-Платѣ, осн. 1905 г.; въ Санта-Фе; въ Тукуманѣ, осн. 1912; въ Паранѣ). Всѣ У. принадлежатъ къ госуд. учрежд. Факультеты тѣ же, что и въ европ. У. Общ. колич. студ.—7.491, проф. 661.

Боливія. У. въ Сукрѣ, осн. 1623; въ Ла-Пазѣ (1893). Числ. 2 У. въ Санта-Яго (одинъ католика). Въ 1911 г.—2.635 студ.

Колумбійскій (въ Боготѣ, осн. 1867 г.; въ С.-Журин, осн. 1913).

Экваторъ (въ Кито, реорг. въ 1895; въ Буенъ, въ Пакиман).

Португалія. У. въ Ассурисѣ, осн. въ 1890. 530 студ. Порту. У. въ Лимѣ, осн. 1551, реорг. 1861.

Урuguay. У. въ Монтевидео, осн. 1849. Въ 1910 г.—112 проф. и 530 студ. Фак.: мед., юр. и соц. наукъ, мат. Венесуэла (въ Каракасѣ, осн. 1825 г.).

Мексика (У. въ Гвадиаларѣ и въ Меридѣ). С.-Сальвадор. У. въ С.-Сальвадорѣ.

Египетъ. У. въ Каирѣ, осн. арабами, реорганиза. 1908 г. Отдѣл.: богословск., арабск. яз. и матем. Въ 1912 г.—14.959 студ. и 587 проф.

Южная Африка. У. въ Капитатѣ, осн. въ 1873 г.; въ У. дѣтъ пост. лекцій и существ. только взаменъ для выдѣхъ учен. степеней.

Устройство и статистика У. въ Россіи см. Россія.

циане); основнымъ положеніемъ ихъ было отрицаніе догмата троичности и утверженіе единства божества (unitas вмѣсто trinitas). Послѣ цѣлаго ряда преслѣдованій унитаризмъ въ XVII в. окрѣпъ въ Англіи, гдѣ основателемъ былъ Джонъ Биддль. Установленіе вѣротерпимости въ XVIII в. дало англійскимъ У. возможность создать официальную церковь, подъ руководствомъ Линдсея и Пристли, въ 1774 г. Дѣятели англійскаго унитаризма энергично занялись критической разработкой священнаго писанія и богословскихъ проблемъ; начало было положено въ 1822 г. Джемсомъ Мартино, за которымъ послѣдовалъ цѣлый рядъ выдающихся богослововъ; въ 70-хъ гг. XIX в. англійскіе У. стали выпускать извѣстную популярную серію „Hibbert Lectures“, въ которой было дано нѣсколько работъ, имѣющихъ серьезное научное значеніе. Въ настоящее время унитарная англ. церковь располагаетъ 372 приходами и имѣетъ огромное вліяніе на духовную жизнь Англіи.—Унитаризмъ въ Америкѣ ведетъ свое начало отъ англійскихъ эмигрантовъ, выселившихся туда въ XVII в. Будучи значительной церковной организацией, американскій унитаризмъ не менѣе, если не болѣе энергично, чѣмъ англійскій, работаетъ въ области богословской критической науки; въ Гарвардовскомъ унив. У. имѣютъ свой богословскій факультетъ и цѣлый рядъ школъ. Въ 1908 г. въ Соед. Штатахъ насчитывалось 473 унитаристскихъ общины съ 71.000 членовъ.

Н. Н.

**Уніамвези**, знач. обл. въ Герман. Вост. Африкѣ, къ югу отъ оз. Викторія-Нянеза и къ вост. отъ оз. Танганійки, плодородна и густо насел.; лежитъ на карав. пути къ упомяа. озерамъ. Насел., принадлеж. къ племени *банту*, заним. земледѣліемъ, ткачествомъ, кузнечн. дѣломъ и торговлей (прежде рабами, теперь слонов. костью).

**Уніонисты**, см. *Великобританія*, IX, 255, 289.

**Унія** (въ государственномъ правѣ) обозначаетъ соединеніе государствъ (обычно двухъ, но теоретически можно себѣ представить и большее число) подъ однимъ общимъ монархомъ. Поэтому У. возможны только въ монархическихъ государствахъ, а не республикахъ. Помятое это сложилось на почвѣ средне-

вѣковаго монархизма, когда въ опредѣленіе государственной и монархической власти включалась значительная доля частно-правовыхъ идей вотчиннаго права; государства могли переходить и на самомъ дѣлѣ часто переходили отъ одного монарха къ другому по завѣщаніямъ, брачнымъ договорамъ (стоитъ вспомнить „счастливые браки“ Австріи), въ качествѣ приданаго и т. п., вслѣдствіе чего и могло получаться временное и случайное соединеніе въ рукахъ одного монарха двухъ или болѣе государственныхъ властей (напр., соединеніе Кастиліи и Арагоніи въ 1479 г., Богеміи и нѣмецкихъ земель австрійской „короны“ въ XVI в. и мн. др.); само собою понятно, что такіа случайно образуемыя У. могли итти въ ущербъ меньшимъ и слабымъ государствамъ, составляя иногда лишь переходную ступень къ полной инкорпорации послѣднихъ; вслѣдствіе этого законы многихъ государствъ стали стѣсняты и обставлены извѣстными условіями право монарха одновременнаго царствованія въ другомъ государствѣ (обычно въ законахъ о престолонаслѣдіи). Съ появленіемъ конституцій такое право монарховъ еще болѣе ограничилось; исчезло большинство частно-правовыхъ идей (остатковъ вотчиннаго права монарха) порядка занятія престоловъ, которыми нельзя было болѣе располагать личными распоряженіями короля или правителя (завѣщаніемъ, отдачей въ приданое, брачнымъ договоромъ и т. п.); многія конституціи (напр., прусская § 55, саксонская § 5, бельгійская § 62, датская § 4, румынская § 91) требуютъ согласія законод. палатъ на установленіе такой У., другая же, во избѣжаніе всякихъ недоразумѣній, даже прямо запрещаютъ подобное совмѣстительство (напр., греческая § 48). Наши Осн. законы предусматриваютъ случай царствованія русскаго монарха въ другомъ государствѣ, но обставляютъ такое ограничительными условіями; согласно ст. 35, требуется отреченіе отъ другой (неправославной) вѣры, „когда наслѣдство престола дойдетъ до такого поколѣнія женскаго, которое царствуетъ уже на другомъ престолѣ“; „когда же отрицанія отъ вѣры не будетъ, то наслѣдуетъ то лицо, которое за симъ ближе по порядку“, со-

гласно стало быть, прищипу ст. 63, требующей обязательнаго исповѣданія русскимъ монархомъ православія; вторымъ ограниченіемъ совмѣстительства, по ст. 35, служить слѣд. требованіе: „если таковой престоль (чужой) не связанъ съ закономъ“; эти слова должны толковаться въ смыслѣ отсутствія какихъ-либо ограниченій нашихъ Осн. законовъ иностранными законами или обязательствами; при исполненіи указанныхъ двухъ условій совмѣщеніе въ рукахъ русскаго императора права на два престола, слѣдовательно, вполне допустимо. У. дѣлится, съ одной стороны, на *личныя и реальныя*, съ другой же — на *равноправныя и inaequali juris* (неравноправныя). *Личной*, или *персональной* У. называется соединеніе двухъ (или болѣе) государствъ въ лицѣ одного монарха; соединеніе это всегда носитъ характеръ временности, являясь слѣдствіемъ случайнаго совпаденія въ одномъ лицѣ правъ на два престола; такое совпаденіе можетъ быть вызвано либо законами о престолонаслѣдствіи, предоставляющими въ двухъ различныхъ государствахъ право на престоль одному и тому же лицу, либо избраніемъ на престоль монарха, уже царствующаго въ другомъ государствѣ. Второй случай въ настоящее время, при повсемѣстномъ исчезновеніи избирательныхъ монархій, на практикѣ можетъ встрѣтиться лишь при прекращеніи какой-либо царствующей династии. Временный характеръ личной У. явственно выступаетъ въ той легкости, съ которой можетъ происходить разрывъ или прекращеніе ея: какъ только прекращается совпаденіе законовъ о престолонаслѣдствіи, такъ немедленно наступаетъ и прекращеніе У.; она можетъ прекращаться также отказомъ монарха отъ одного изъ престоловъ. Классическимъ примѣромъ личной У. служить избраніе преемникомъ англійской королевы Анны ганноверскаго курфюрста Георга, вступившаго благодаря этому въ 1714 г. на англійскій престоль; эта личная У. прекратилась въ 1837 г. вслѣдствіе различія законовъ престолонаслѣдствія: англійскіе законы признавали право престолонаслѣдствія женщинъ, благодаря чему послѣ бездѣтнаго Вильгельма IV наслѣдовала дочь его брата, Викторія; въ Ганноверѣ же существовала такъ наз.

салическая система, исключавшая женщинъ, инаслѣдникомъ Вильгельма сталъ младшій его братъ Эрнстъ-Августъ. Другимъ примѣромъ личной У. было объединеніе однимъ монархомъ Голландіи съ Люксембургомъ (1838—1890 гг.), нарушенное вступленіемъ на нидерландскій престоль королевы Вильгельмины. При личной У. не существуетъ, кромѣ монарха, никакихъ другихъ объединяющихъ установленій, органовъ или учрежденій; каждое изъ соединяемыхъ государствъ имѣетъ свою, самостоятельную, систему госуд. властей и учрежденій; нѣтъ ни общихъ министерствъ ни органовъ и правительства; можно себѣ даже представить положеніе, при которомъ каждое изъ нихъ будетъ вести совершенно независимую какъ внѣшнюю, такъ и внутреннюю политику; различно можетъ быть и положеніе монарха въ каждомъ изъ соединенныхъ У. государствъ; такъ, въ одномъ онъ можетъ быть болѣе ограниченъ, чѣмъ въ другомъ, въ одномъ можетъ существовать парламентаризмъ, а во второмъ — свободный выборъ монархомъ своихъ министровъ, независимо отъ парламентскихъ партій, и т. д.; могутъ благодаря этому встрѣчаться даже извѣстныя столкновенія между соединенными государствами. Въ международномъ общеніи каждое изъ нихъ занимаетъ также совершенно самостоятельное положеніе, и вполне мыслимы договоры, заключенные однимъ изъ нихъ, безъ участія второго; возможны далѣе репрессаліи противъ одного изъ членовъ У. безъ распространенія ихъ на другою участника и т. д.; невозможно лишь одно — война между ними безъ предварительнаго разрыва У. Практически, конечно, личность монарха всегда вліяетъ на объединеніе политики соединенныхъ государствъ. Теллинекъ характерно называетъ личную У. *communio incidens* носителя короны двухъ государствъ („Allg. Staatslehre“, стр. 751, 1913). Въ настоящее время личныхъ У. не существуетъ, но по указаннымъ соображеніямъ (совпаденіе законовъ престолонаслѣдствія или избраніе уже царствующаго монарха) таковая всегда можетъ возникнуть среди монархическихъ государствъ; противъ установленія подобныхъ У. всегда будутъ дѣйствовать политическіе факторы,



напр., опасенія усиленія одного государства или потери самостоятельности другого и т. д. Въ отличіе отъ личной, *реальной У.* называется такое соединеніе монархическихъ государствъ, при которомъ существуютъ нѣкоторыя общія установленія или органы; поэтому данная форма соединенія государствъ отличается болѣшимъ постоянствомъ и болѣе тѣснымъ сближеніемъ жизни и политики участниковъ У., не будучи зависима отъ одного случайнаго совпаденія монарха; кромѣ того, при реальной У. существуютъ общіе законы о престолонаслѣдствѣ, объ избраніи новаго монарха при пресѣченіи династїи, о регентствѣ и т. д. Каждое изъ участвующихъ въ реальной У. государствъ въ теорїи сохраняетъ свою полную самостоятельность и суверенитетъ, ограничиваемые лишь на практикѣ необходимостью согласованія ихъ политики; въ особенности старательно ограждается самостоятельность внутренняго строя и администраціи участниковъ этого рода У.; одно государство не должно вмѣшиваться во внутреннїя дѣла другого. Только нѣкоторыя вѣдомства или дѣла управленія выдѣлены въ особую группу и переданы въ руки общихъ органовъ; такими общими учрежденіями обыкновенно бывають: вѣдомства королевскаго или императорскаго двора монарха, иностранныхъ дѣлъ, финансовъ (или нѣкоторыхъ отраслей послѣднихъ) и военное (или госуд. обороны). Возникаетъ реальная У. не посредствомъ случайнаго совпаденія законовъ о престолонаслѣдствѣ соединяемыхъ государствъ или избраніемъ уже царствующаго въ иномъ мѣстѣ монарха, а путемъ спеціальнаго соглашенія или договора (международнаго характера); нѣкоторые авторы стремились установить и другіе способы возникновенія реальной У., но неудачно (напр., Вге). Договоръ объ У. затѣмъ воплощается въ соотвѣтствующихъ измѣненіяхъ конституцій соединяемыхъ государствъ, учреждая общіе органы, опредѣляя ихъ компетенцію и предѣлы власти, и т. д. Благодаря этому реальная У. прекращается также только договоромъ или насильственнымъ разрывомъ, при чемъ уничтожаются общія ея установленія. Въ международныхъ сношеніяхъ объединенныя государства выступаютъ

обыкновенно солидарно, но возможны и самостоятельныя дѣйствія отдѣльныхъ участниковъ и даже separatные договоры, но при условїи, конечно, чтобы таковыя не противорѣчили договору У. Иеллинекъ считаетъ поэтому реальную У. особымъ видомъ союза государствъ (конфедерацией, Staatenbund), основаннымъ на международномъ договорѣ. Отсутствіе государственнаго характера У. подтверждается также отсутствіемъ общаго законодательства: каждый изъ участниковъ У. законодательствуетъ за себя; не существуетъ ни общей территорїи У. ни общаго подданства. Реальные У. стали встрѣчаться въ сравнительно позднее время и всегда носили характеръ компромисса; вслѣдствіе этого данная форма соединенія государствъ не особенно жизненна; съ потерей монархическимъ принципомъ его прежняго значенія неизбежно сократилась возможность установленія такихъ У. въ будущемъ (если и не совсѣмъ еще исчезла). Первымъ примѣромъ реальной У. было соглашеніе, установленное „прагматической санкціей“ касательно Габсбургскихъ и Венгерскихъ земель. Другимъ примѣромъ явилось соединеніе Норвегїи со Швеціей, состоявшееся, согласно Московской конвенціи 1814 г., въ видѣ компенсаціи Швеціи за потерю Финляндїи; У. эта существовала до 1905 г., когда произошло окончательное отдѣленіе Норвегїи; договоръ 1814 г. и конституціи названныхъ двухъ государствъ подробно регулировали положеніе и права общаго монарха; кромѣ того, существовало общее министерство иностр. дѣлъ, объединенное въ рукахъ шведскаго министра; это послѣднее обстоятельство стало вызывать къ концу XIX в. недовольство норвежцевъ, требовавшихъ себѣ сначала учрежденія собственныхъ консуловъ, а затѣмъ и полной самостоятельности внѣшней политики вообще; данный конфликтъ и повелъ къ договорному расторженію У.; благодаря мудрости, уступчивости и миролюбію короля Оскара было предотвращено вооруженное столкновеніе. Единственнымъ другимъ нынѣ существующимъ примѣромъ реальной У. является Австро-Венгерская имперія-королевство; единеніе это выросло изъ упомянутой выше „прагматической санкціи“ короля Карла III (Pactum mutuae

successionis 1703 г., принятый Венгріей въ 1723 г.). Современное положеніе У. регулируется договорнымъ соглашеніемъ 1867 г., воспринятымъ конституціями обѣихъ участницъ. Договоромъ 1867 г. и соотв. конституціями подробно регулируются положеніе, права и функціи общаго монарха (императора - короля), порядокъ престолонаслѣдія, вопросъ о регентствѣ и т. д., равно устанавливаются общіе органы въ лицѣ трехъ общихъ министровъ: иностранныхъ дѣлъ и двора, военнаго и общихъ финансовъ (послѣднее вѣдомство необходимо отличать отъ специально австрійскаго и венгерскаго финансоваго управленія). Кроме того, существуетъ „общая делегация“, избираемая австрійскимъ и венгерскимъ парламентами (по 60 человекъ) и вѣдающая общій бюджетъ. Подавляющее большинство личныхъ и реальныхъ У. является примѣромъ равноправныхъ соединеній. Имъ можно противополжить *неравноправныя У.* (*inaequali juris*), также возникавшія на почвѣ попятій монархизма. Въ отличіе отъ первыхъ, неравноправныя У. соединяли два государства въ такой формѣ, при которой одно изъ соединяемыхъ государствъ должно было занимать подчиненное положеніе. Главнымъ признакомъ и данной У. представляется общность монарха, а основаніемъ ея установленія служить соответствующее соглашеніе; въ виду подчиненнаго и несамостоятельнаго положенія одного изъ участниковъ съ волей его мало были склонны считаться, устанавливая данное соединеніе, напр., путемъ общаго международнаго договора другіхъ заинтересованныхъ державъ. Вторымъ отличительнымъ признакомъ неравноправныхъ У. является предоставленіе осуществленія нѣкоторыхъ госуд. функцій меньшаго, зависимаго государства большому государству; въ такомъ положеніи обычно оказываются функціи вѣдомствъ военнаго (оборонны) и иностранныхъ дѣлъ, сосредоточиваемыя въ рукахъ министровъ большаго участника У. Благодаря этому можетъ возникать понятіе „общемперскихъ“ вопросовъ законодательства и управленія; такія „общемперскія“ функціи могутъ осуществляться либо специальными общими органами (въ составѣ коихъ участвуютъ представите-

ли обохъ соединенныхъ государствъ, либо органами большаго участника, за счетъ самостоятельности меньшаго. Существованіе общихъ, кроме монарха, органовъ, впрочемъ, необходимо для даннаго вида У.; чаще всего при монархѣ имѣется особый министръ - докладчикъ по дѣламъ меньшаго государства. На практикѣ данныя У. возникали какъ слѣдствіе военныхъ событій, при чемъ „тронъ“ или корона меньшаго государства присоединялся къ „трону“ или коронѣ большаго; особенно популярна была эта форма У. на зарѣ XIX в.; въ частности ею увлекался Александръ I, осуществивъ ее въ соединеніяхъ Финляндіи съ Россіей, 1809 г., Невшателя съ Пруссіей, 1814 г., и Польши съ Россіей, 1815 г. Данная форма У. также носитъ переходящій характеръ компромисса, не будучи особенно жизненной. Меньшіе участники У. не приспособлены къ успѣшной защитѣ своей самостоятельности, незамѣтно теряя таковую. Въ международныхъ сношеніяхъ большее государство обыкновенно полностью представляетъ интересы меньшаго, самостоятельно тогда вовсе не выступающаго. Прекращаться могутъ подобныя У. либо инкорпорацией меньшаго государства большимъ (при потерѣ первымъ своего государственнаго статуса), либо насильственнымъ или полюбовнымъ разрывомъ и гораздо рѣже превращеніемъ меньшаго участника въ суверенное и самостоятельное государство, вслѣдствіе чего должна возникать потребность радикальнаго пересмотра его отношеній къ большому государству. При неравноправныхъ У. меньшее государство сохраняетъ свою совершенно обособленную территорію, свои органы управленія и суда и, отдѣленное отъ большаго, самостоятельное подданство. Въ заключеніе можно отмѣтить вообще потерю всякими и всѣми видами У. ихъ политическаго и практическаго значенія въ современной жизни государствъ; онѣ несомнѣнно и явно осуждены на постепенное вымирание и исчезновеніе.

Л и т е р а т у р а о б ъ У. въ госуд. правѣ очень обширна; сводку прежней литературы даетъ, напр., *Juraschek*, „*Personal u. Realunion*“ (1878), а у насъ *М. Пергаментъ*, „Юридическая природа реальной У.“ (1893); новѣйшая литература при-

ведена у *Теллинена* въ его трудахъ „Die Lehre von den Staatenverbindungen“ и „Allgemeine Staatslehre“ (I, 1913); въ курсахъ общаго госуд. права, входя въ составъ учений о формахъ соединенія государствъ (см., напр., „Лекціи“ *Ф. О. Кошкина*), международнаго права (напр., *Листа* и *Мартенса*) и въ специальныхъ курсахъ, посвященныхъ госуд. праву тѣхъ государствъ, кои входятъ въ составъ У. (напр., Австро-Венгрія, Норвегія и Швеція до 1905 г.). Касательно У. Невшателя съ Пруссіей см. ст. *С. А. Корфа* въ „Юридич. Вѣстн.“, 1913, IV, а о польскомъ и финляндскомъ вопросѣ см. ст. *Царство Польское и Финляндія; М. Горенбергъ*, „Теорія союзнаго государства въ трудахъ современныхъ публицистовъ Германіи“; *С. А. Корфъ*, „Федерализмъ“ (1908); *Вогтласъ*, „Einseitige Abhängigkeitsverhältnisse“ (1896). *С. Корфъ*.

**Унія церковная, см. церковь.**

**Унія (церковная) въ Польшѣ и Литвѣ.** До 1386 г. (см. XXVII, 224) въ Литвѣ совершенно свободно распространялось православіе и имѣло большой успѣхъ среди языческой знати. Послѣ заключенія У. Литвы съ Польшей проникаетъ туда же католицизмъ. Благодаря конфессиональной статьѣ привилей 1413 г. православные шляхтичи не получали правъ, равныхъ съ католиками, и это спосособствовало усилению католической пропаганды. Съ присоединеніемъ земель-аннексоровъ Литва приобрѣла земли, сплошь населенныя православными, зависѣвшими въ религиозномъ отношеніи отъ кievскаго митрополита. Съ перенесеніемъ митрополіи въ Москву православная церковь въ Литвѣ оказалась зависимою отъ моск. митрополита. Враждебныя отношенія Литвы и Москвы выдвинули вопросъ объ отдѣленіи западно-русской церкви отъ московской и образованіи самостоятельной митрополіи. Осуществить это удалось только Витовту. Для этой цѣли въ 1415 г. въ Новогрудкѣ литовскомъ былъ созванъ соборъ, избравшій митрополитомъ Григорія Цамвлака. Витовту не была также чужда мысль объ У. восточной церкви съ западной. Послѣ смерти Цамвлака въ 1420 г. западно-русская церковь снова подчинилась моск. митрополиту. Но въ 1433 г. Литва опять имѣла собственнаго митроп., признавашаго вмѣ-

стѣ съ правительствомъ Флорентійскую унію. Впрочемъ, это признаніе не дало никакихъ практическихъ результатовъ. Казимиръ сносился съ моск. митроп. Юной по дѣламъ православной церкви и не признавалъ митр. Исидора представителемъ западно-русской церкви. Въ 1458 г. Литва опять получила отъ константиноп. патріарха собств. митрополита въ лицѣ Григорія, сторонника У. Съ этого времени окончательное раздѣленіе митрополіи стало фактомъ, но и послѣ этого дѣло У. мало подвинулось впередъ.

Уніятская идея не пользовалась популярностью въ Литвѣ, и до конца XV в. объ этомъ никто не подымалъ никакого вопроса. Заявленіе, поданное папѣ Александру VI отъ митр. Іосифа Болгариновича съ признаніемъ имъ исповѣданія вѣры по латинскому вѣроученію, имѣло характеръ личнаго выступленія и нисколько не отразилось на положеніи православныхъ.

Литовско-русс. правительству XVI в. была чужда идея исключительной религиозной политики. Его отношеніе ко всемъ иновѣрцамъ было довольно гуманно. Унитарные проекты были забыты. Сигизмундъ II Августъ рѣшился на отмену конфессиональной статьи привилей 1413 г. Привилей 1563 г. (см. *Украина*) уравнивалъ въ правахъ православныхъ съ господствующей религіей. Въ Литвѣ усиливался протестантизмъ, и католическая церковь постепенно теряла свои прежнія позиціи. Это очень волновало столповъ католической партіи. Сознывая свое безсиліе въ борьбѣ съ некаатолическимъ культомъ, католики рѣшили обратиться къ иезуитамъ за помощью для борьбы съ врагами католицизма. Новые защитники катол. церкви немедленно отозвались на призывъ, и въ 1568 г. они появились въ Польшѣ и Литвѣ. Началась борьба энергичная и смѣлая. Протестантизмъ скоро уступилъ свои позиціи, и тогда все вниманіе иезуитовъ было направлено противъ православія. Самъ Сигизмундъ подпалъ подъ ихъ влияніе и, считая себя „верховнымъ подателямъ столицъ духовныхъ и всѣхъ хлѣбовъ духовныхъ“, раздавалъ каѣдры свѣтскимъ лицамъ, а монастыри отдавалъ въ арендное содержаніе. Благодаря этому понижился моральный уровень православнаго

высшаго духовенства. Иезуиты довольно скоро открыли свои планы. Въ 1570 г. Петръ Скарга издалъ книгу „О единствѣ церкви Божіей подѣ однимъ пастыремъ и о греческомъ отъ него единства отступленіи“. Сознывая невозможность насильственного перехода православныхъ въ католицизмъ, Скарга рекомендовалъ для исправленія православной церкви У. съ Римомъ. Послѣ смерти Сигизмунда II католич. партія значительно усилилась. Немало православной знати перешло въ католицизмъ. Подѣ влияніемъ религиозныхъ реакціонеровъ Стеф. Баторій ввелъ повсемѣстное употребленіе григоріанскаго календаря, и только вслѣдствіе начавшихся волненій пришлось отмѣнить распространеніе его дѣйствія на православныхъ. Наконецъ, тотъ же король, желая избѣжать внутреннихъ смутъ, подтвердилъ всѣ права и привилегіи православной церкви. Иезуиты временно потерпѣли полное пораженіе. Борьба за унію возобновилась послѣ смерти Баторія. Избирательная борьба велась подѣ флагомъ религиозныхъ вопросовъ. Побѣдителемъ оказалась иезуитская партія. На престолѣ былъ избранъ Сигизмундъ III, страстный католикъ. Впрочемъ, его религиозныя убѣжденія обнаружались во всей полнотѣ нѣсколько позднѣе. Въ моментъ избирательной борьбы онъ и его сторонники не обнаружили своихъ зачатенныхъ плановъ. Благодаря этому кандидатура Сигизмунда III даже поддерживалась вождемъ православныхъ, кн. К. К. Острожскимъ. Иезуиты сейчасъ же возобновили свою агитацію. Въ 1590 г. Скарга переиздалъ свою брошюру и призывалъ короля, католическихъ и православныхъ пановъ, а въ особенности православныхъ епископовъ, позаботиться объ уніи. Начало религиозной реакціи выразилось въ разгромѣ нѣмецкихъ церквей въ Краковѣ въ 1592 г. Одновременно начинается и выступленіе русскихъ іерарховъ въ пользу уніи. Въ 1590 г. состоялся въ г. Бѣльцѣ совѣщаніе 4 епископовъ (львовскаго—Гедеона Балабана, холмскаго—Діонисія, пинскаго—Леонтія и луцкаго—Кирилла Терлецкаго), на которомъ было рѣшено ходатайствовать о принятіи уніи, а въ 1591 г. Сигизмунду III было подано заявленіе о готовности принять унію на условіяхъ, предложенныхъ палпою и королемъ. Заявленіе

было подано тайно, и Сигизмунду III не было основанія торопиться отвѣтомъ на грамоту іерарховъ. Только 18 мая 1592 г. Сигизмундъ далъ отвѣтъ, въ которомъ выражалъ свою радость по случаю выраженного желанія. Сигизмундъ гарантировалъ всѣмъ униатскимъ епископамъ сохраненіе за ними кафедръ, общалъ дать имъ тѣ же вольности, какія имѣла катол. церковь. Замыселъ епископовъ былъ скрытъ отъ кн. К. К. Острожскаго, сначала относившагося отрицательно ко всякаго рода унитарнымъ проектамъ. Впослѣдствіи его взгляды нѣсколько изменились. Острожскій принципиально уже не былъ врагомъ уніи, такъ какъ видѣлъ въ ней средство „вывести св. апост. восточную церковь изъ того упадка, въ какомъ она находилась“. Только такая унія должна быть соединеніемъ не только западно-русской, но и всей восточной. Соединеніе должно быть произведено съ согласія всего православнаго духовенства. Унитарный проектъ кн. Острожскаго отличался утопизмомъ, но, несомнѣнно, одна мысль была совершенно вѣрна: для заключенія уніи необходимо согласіе церкви въ лицѣ церковнаго собора, на что епископы-униаты не могли дать согласія, зная впередъ отношеніе собора къ вопросу объ уніи. Однако мысль объ уніи, въ виду ожидаемыхъ отъ нея матеріальныхъ и политическихъ выгодъ, стала пользоваться успѣхомъ среди высшей іерархіи. Въ 1594 г. примкнули къ сторонникамъ уніи митрополитъ Рагоза, перемышльскій и брестскій епископы. Лѣтомъ 1594 г. въ Сокалѣ состоялся съѣздъ епископовъ, гдѣ были выработаны условія воссоединенія съ католич. церковью, а 2 дек. 1594 г. состоялось постановленіе о желаніи іерарховъ отторгнуться отъ союза съ восточной церковью и подчиниться палѣ. На Кирилла Терлецкаго съѣздъ возложилъ обязанность сношенія съ правительствомъ по поводу уніи. Уполномоченный іерарховъ прибылъ въ 1595 г. въ Краковъ на сеймъ, такъ какъ была возможность рассмотрѣнія унитарнаго проекта на сеймѣ въ виду предоставленія униатскимъ епископамъ сенатскаго кресла, которое могло быть предоставлено только съ согласія сейма. Однако на сеймѣ вопросъ о церковной уніи не поднимался, такъ какъ среди членовъ сейма царило большое

возбужденіе и недовольство политикой правительства. Зато состоялось соглашеніе латинскаго и русскаго духовенства при посредствѣ К. Терлецкаго, „съ вѣдома и согласія его королевской милости и пановъ-сенаторовъ“. Послѣ этого іерархи стали дѣйствовать смѣлѣе. Переписка объ уніи стала становиться достояніемъ гласности. Митр. Рагоза и Ипатій Поцѣй вступили въ переписку съ К. Острожскимъ и тщетно пытались склонить его на свою сторону. Въ іюлѣ 1596 г. состоялось въ Краковѣ новое совѣщаніе объ уніи, съ участіемъ Поцѣя и Терлецкаго и, съ другой стороны, сенаторовъ католической вѣры и іезуита Петра Скарги. Прежніе артикулы объ уніи были раздѣлены на 2 части: религиозно-церковную и церковно-гражданскую. Въ первой части были разсмотрѣны и опредѣлены исповѣданіе и обрядность будущихъ уніатовъ. Послѣдніе согласились принять догматъ объ исхожденіи св. Духа, но оставляли за собою таинство причащенія подъ двумя видами, неизмѣнность литургіи и всѣхъ восточныхъ обрядовъ, форму таинства крещенія, православные праздники, бракъ священниковъ, неизмѣнность православной іерархіи. Только кievскій митрополитъ долженъ былъ обратиться въ Римъ за утвержденіемъ, если назначенное лицо раньше не было въ санѣ епископа. Во второй части указывалось на необходимость предоставленія сенаторскаго кресла епископамъ, разрѣшенія браковъ между уніатами и католиками, оставленія монастырей подъ властью епархіальныхъ начальниковъ. Разсмотрѣнные пункты были представлены папскому нунцію. Вѣроисповѣдные пункты были имъ признаны согласными съ католической вѣрой. Что же касается артикуловъ, относящ. къ „праву человѣческому“, то нунцій выразилъ надежду, что и они будутъ приняты папой. Наконецъ, папскій представитель общалъ употребить всѣ усилія къ осуществленію пунктовъ, касающихся короля и государственныхъ литовско-польскихъ чиновъ. Противъ уніатовъ возсталъ кн. Острожскій, настаивавшій на передачѣ дѣла объ уніи на обсужденіе сейма, на что былъ полученъ отказъ со стороны короля. Въ сентябрѣ 1596 г. Терлецкій и Поцѣй поѣхали въ Римъ, и 23 дек. 1596 г. состоялось при-

нятіе папой Климентомъ VIII западно-русской православной митрополіи въ унію съ западно-католической церковью. Въ присутствіи папы уполномоченные уніатовъ произнесли свое исповѣданіе вѣры. Они признали догматъ объ исхожденіи св. Духа, ученіе о чистилищѣ, главенство папы, правила и постановленія Тридентскаго собора. По существу это былъ отказъ отъ православія, такъ какъ ихъ исповѣданіе вѣры противорѣчило лѣтнимъ краковскимъ артикуламъ. Церковные же обряды оставались неприкосновенными. По возвращеніи Поцѣя и его товарища изъ Рима въ октябрѣ 1596 г. былъ созванъ соборъ въ Брестѣ, который распался на два собора: уніатскій и православный. Къ послѣднему присоединились два сторонника уніи, епископы львовскій и перемышльскій. Уніатскій соборъ провозгласилъ унію съ кат. церковью. Король общалъ имъ всякія милости, но сенаторскаго кресла епископы не получили. Православные анаематствовали уніатовъ. Послѣдніе отвѣтили тѣмъ же. Послѣ этого началась длительная борьба православныхъ съ уніатами. Сторонниковъ православія скоро постигла кара: по обвиненію въ шпионствѣ былъ арестованъ предсѣдатель собора православныхъ, экзархъ Никифоръ, и посаженъ въ тюрьму, гдѣ и умеръ. Несмотря на угрозы правительства, православные выступили на защиту своей вѣры. Ареной борьбы сталъ сеймъ инициаторами — православное дворянство. Борьба на первыхъ двухъ сеймахъ послѣ 1596 г. не дала никакихъ результатовъ. Это побудило православныхъ вступить въ соглашеніе съ протестантами для совместной борьбы, несмотря на несочувствіе отдѣльныхъ православныхъ (кн. А. М. Курбскій). Неблагопріятное вѣдннее положеніе Рѣчи Посп. заставило правительство внимательнѣе отнестись къ требованіямъ православныхъ, и въ 1603 г. послѣдніе получили рядъ уступокъ. На почвѣ преслѣдованія православныхъ въ Вильнѣ даже вспыхнули волненія. Все это создавало на сеймѣ примирительное настроеніе. Начиная съ 1607 г. сеймы издали рядъ постановленій, весьма благопріятныхъ для православныхъ (1609, 1623, 1627, 1635, 1647), которыя, впрочемъ, никѣмъ не исполнялись. Это только усиливало раздраженіе про-

тивъ уніатовъ. Одновременно стала появляться и полемич. литература. На книгу Скарги былъ составленъ Криштофомъ Бронскимъ отвѣтъ: „Апокрисисъ, албо отповѣдь на книжки о соборѣ берестейскомъ“, изданный подъ псевдон. Филалета. Уніаты написали въ отвѣтъ „Антиррисисъ“, въ кот. обвиняли Филалета въ клеветѣ. Въ 1598 г. православные выпустили „Перестрогу“. Завязавшаяся полемика выдвинула рядъ писателей (см. *Украина—литература*). Первые уніатскіе митрополиты послѣ Мих. Рагозы, Ипатій Поцѣй, Іосифъ Рутскій, довольно энергично работали на пользу У. Поцѣй отнималъ у православн. церкви монастыри, подвергалъ преслѣдованію священниковъ, не принимавшихъ У., на своб. вакансіи назначалъ уніатовъ. Такъ же поступалъ и его преемникъ, реформировавшій внѣшнее устройство уніат. церкви, приближая его въ то же время къ католическому костелу. При немъ же было положено основаніе Базилянскому ордену.

Уніатскіе епископы въ общемъ поступали такъ же, какъ и митрополиты. Особенной жестокостью отличался полоцкій епископъ Іоасафъ Кунцевичъ, котораго возмущившіеся витебляне убили, за что подверглись самой жестокой расправѣ (12 ноября 1623). Благодаря уніатамъ православные остались безъ іерархін. Когда въ Кіевѣ проѣздомъ изъ Москвы остановился іерус. патр. Теофанъ, то онъ посвятилъ въ митр. Іова Борецкаго и еще 6 епископовъ. Правительство не желало признавать возстановленную іерархію и только примирилось съ ней послѣ сейма 1632 г., когда правосл. получили право выбирать митрополита и 4 епископовъ, и имъ возвращались нѣкоторыя церкви и монастыри. Однако іезуиты и уніаты не желали считаться съ какими-либо уступками и всячески мѣшали осуществленію ихъ въ жизни. Православное дворянство продолжало на сеймахъ вести борьбу противъ У. И казачкія возстанія, хотя преслѣдовали интересы политико-экономическіе, однако поддерживали православныхъ въ ихъ борьбѣ за чистоту вѣры. Зато репрессіи противъ казачества немедленно отражались и на православныхъ. Когда казачество подняло возстаніе подъ главенствомъ Б. Хмельницкаго, то интересы православія

были приняты во вниманіе при заключеніи мира съ поляками. И Зборовскій трактатъ (1648 г.) и Бѣлоцерковскій договоръ (1651 г.) отстаивали неприкосновенность православной вѣры. Послѣ Андрусовскаго мира (1667) права православныхъ стали стѣснять. Въ 1676 г. братства были лишены своихъ правъ: они потеряли право сноситься по дѣламъ вѣры съ восточ. патр. Православные лишились права отъѣзда за границу и пріѣзда оттуда же. вмѣстѣ съ этимъ правит. стремилось склонить къ У. правосл. епископовъ, дабы прекратить существованіе православно. іерархін. Первымъ пошелъ навстрѣчу уніатамъ львовскій еп. Іосифъ Шумлянскій, прельщенный матеріальными выгодами. За нимъ послѣдовалъ перемышльскій епископъ Иннокентій Винницкій.

Результаты уніатской агитаціи оказались весьма печальными для православныхъ. Они снова лишились многихъ каеедръ. Въ 1720 г. уніаты имѣли основаніе торжествовать побѣду, и соборъ въ Замостѣ провозгласилъ уніатскую церковь единственно законной, за исключеніемъ католической, въ предѣлахъ Рѣчи Посполитой. Съ этого момента начались открытыя гоненія на православныхъ, которые не разъ просили поддержки и помощи у Россіи, получившей по вѣчному миру 1686 г. право выступать на защиту православныхъ. Пассивное отношеніе русскаго правительства продолжалось до Екатерины II. Во время коронаціи арх. Георгій Конисскій въ своей рѣчи изобразилъ весьма печальное положеніе православныхъ и взывалъ о помощи угнетаемому православію. Заявленія бѣлорусскаго архіепископа оставили извѣстное впечатлѣніе на правительствѣ Екатерины II, давъ ему поводъ вмѣшаться въ польскія внутреннія отношенія подъ видомъ защиты православныхъ.

Положеніе дѣлъ было такое запутанное, что самъ король въ 1765 г. издалъ грамоту, запрещавшую насилія по отношенію къ православнымъ. Но это запрещеніе не произвело никакого впечатлѣнія. Гоненія продолжались. Подъ давленіемъ Россіи въ 1767 г. православные получили полную свободу вѣры, право строить храмы и церкви, засѣдать въ сеймѣ и сенатѣ. Но и это не выполнялось. Наоборотъ, репрессіи со стороны

униатовъ только усиливались, что привело къ возстанію гайдамаковъ, къ которому Екатерина II отнеслась отрицательно, и русскія войска помогали усмирять возставшихъ. Послѣ возстанія положеніе правосл. стало еще печальнѣе, а съ переходомъ Бѣлоруссіи къ Россіи въ 1772 г. православные остались со всѣмъ безъ церковной іерархіи. Только въ 1786 г. былъ назначенъ арх. Садковскій викаріемъ кievскимъ, но скоро онъ былъ арестованъ, обвиненный въ агитациі противъ У. Послѣдовавшіе два раздѣла отдали Россіи мѣстности съ православнымъ населеніемъ, среди котораго было не мало униатовъ, ставшихъ предметомъ „особеннаго вниманія“ русскаго правительства. Первоначально, при Павлѣ, управленіе униатской церковью находилось въ вѣдѣніи римско-католической коллегіи въ Петербургѣ, которая въ 1805 г. была подраздѣлена на два департамента—католическій и униатскій, послѣдній—подъ предѣлательствомъ униатскаго митрополита. Въ 1828 г. въ составъ униатскаго департамента вошелъ въ качествѣ делегата лудской епархіи Іосифъ Сѣмашко (1798—1868; см.), явившійся затѣмъ главнымъ дѣятелемъ по воссоединенію униатовъ. Еще въ концѣ царствованія Александра I стало сказываться стремленіе обособить униатскую церковь отъ католической, при Николаѣ I на очередь ставится уже непосредственное возвращеніе униатовъ въ православіе. По мысли Сѣмашко въ 1828 г. издается указъ (22 апр.), направленный къ устраненію вліянія католичества на У. и сближенію ея съ православною церковью: управленіе униатской церковью выдѣляется въ особую Греко-униатскую духовную коллегію, для образованія униатск. духовенства учреждаются особыя семинаріи по образцу православныхъ духовныхъ училищъ и т. д. Послѣ возстанія 1831 г. было рѣшено ускорить отмѣну У. Униатскіе базилианскіе монастыри, подвергшіеся обвиненію въ содѣйствіи польскимъ повстанцамъ, въ большомъ числѣ закрываются; униатская церковь подчиняется оберъ-прокурору св. синода (1837). Послѣ смерти униатскаго митрополита Булгака предѣлательемъ Греко-униат. коллегіи былъ назначенъ (1838) Сѣмашко, съ 1832 г. состоявшій еписко-

помъ литовскимъ, и олъ энергично повелъ воссоединеніе церковью; несогласныхъ священниковъ подвергали суровымъ репрессіямъ, волненія въ Бѣлостокѣ и Бѣлоруссіи среди униатскаго духовенства были очень быстро подавлены, и уже въ февралѣ 1839 г. Сѣмашко удалось провести на собраніи униатскихъ епископовъ въ Полоцкѣ соборное постановленіе о воссоединеніи съ православною церковью. Подъ постановленіе было затѣмъ собрано 1.306 подписей униатск. духовныхъ лицъ, и 25 марта 1839 г. св. синодъ провозгласилъ воссоединеніе западно-русской церкви съ православною. Фактическое осуществленіе акта проводилось І. Сѣмашко до того круто, что вызывало непрерывные конфликты съ высшей гражданской властью сѣверо-западнаго края (Вибиковымъ, Назимовымъ); только со стороны гр. Муравьева онъ, естественно, встрѣтилъ полное сочувствіе и содѣйствіе. Возстаніе 1863 г. повлекло за собою постепенную отмѣну У. и въ холмской епархіи (люблинск., сѣдлецк. и сувалк. губ.), завершленную въ 1875 г. (см. *Царство Польское*). Объ униатской церкви въ Австріи и Венгрии см. *Венгрія, Украина*.

Литература: Кояловичъ, „Литовская церковная Унія“ (1859); Макарій, „Исторія русской церкви“ (т. VIII—IX); *Унковичъ*, „Сеймовая борьба православнаго дворянства на сеймахъ послѣ Уніи 1596 г.“, VI в.; *М. Грушевскій*, „Исторія Украины - Руси“, т. V; *С. Голубевъ*, „Петръ Могила“; *Костомаровъ*, „Подготовка церковной Уніи“. („Монографія“, т. III); *Бѣдновъ*, „Православная церковь въ Литвѣ и Польшѣ“ (по „*Volumina legum*“, 1910). В. Пичета.

**Uncle Sam** (англ. „дядя Самъ“), шутовое прозвище жителей С.-А. Соед. Штатовъ, происшедшее отъ официал. сокращенія United States of America—U. S. Am.

**Унковскій**, Алексѣй Михайловичъ, общественный дѣятель (1828—1893). По окончаніи юридич. факультета моск. унив. (1850) переѣхалъ въ Тверь, гдѣ состоялъ депутатомъ дворянства, затѣмъ занялъ должность уѣзднаго судьи и въ 1857 г. былъ избранъ тверскимъ губернскимъ предводителемъ дворянства. Въ этой должности У. принималъ дѣятельное участіе въ трудахъ по освобожденію крестьянъ въ качествѣ предѣлателя твер-

ского губернскаго комитета. Будучи горячимъ сторонникомъ освобожденія крестьянъ и создала преимущественно вольнонаемнаго труда передъ крѣпостнымъ, У. въ концѣ 1857 г. представилъ государю докладную записку, въ которой высказалъ свои взгляды на способы осуществленія реформы (см. XXV, 525). Эту записку У. разослалъ по всемъ уѣзднымъ дворянскимъ собраніямъ Тверской губерніи, но лишь въ меньшинствѣ ихъ встрѣтили сочувствіе, хотя и въ запискѣ, какъ и въ выработанномъ имъ совместно съ наиболѣе прогрессивными элементами тверскаго дворянства Положеніи тверскаго комитета, интересы помѣщиковъ охранялись очень бережно (см. XXV, 544/45). Онъ при этомъ прямо указывалъ, что помѣщики должны быть вознаграждены не только за землю, но и „за самими освобожденными крестьянъ“. Въ соответствіи съ этими взглядами У. и въ вопросѣ о другихъ реформахъ, связанныхъ съ крестьянской, не шелъ дальше умѣренно-либеральныхъ взглядовъ. Онъ готовъ былъ ограничиться отвѣтственностью чиновниковъ передъ судомъ, гласностью и независимостью суда, самоуправленіемъ въ сферѣ хозяйственныхъ отношеній при сохраненіи основъ политическаго строя. Но для своего времени и такіе взгляды У. казались чрезчуръ радикальными, и онъ былъ отстраненъ отъ участія въ работахъ редакціонныхъ комиссій (см. XXV, 537), а въ 1859 г. получилъ выговоръ и подвергнутъ гласному надзору за свою дѣятельность. Въ 1860 г. за протестъ тверскаго дворянства противъ запрещенія дворянскимъ собраніямъ обсуждать крестьянскій вопросъ У., какъ его инициаторъ, былъ уволенъ отъ должности и высланъ въ Вятку, откуда, впрочемъ, скоро былъ возвращенъ (см. XXV, 546). По возвращеніи изъ ссылки У. продолжалъ интересоваться крестьянскимъ вопросомъ, а послѣ введенія судебной реформы вступилъ въ сословіе присяжныхъ повѣренныхъ при слѣб. судебной палатѣ и въ этомъ званіи приобрѣлъ почетную извѣстность въ качествѣ защитника крестьянскихъ интересовъ во многихъ крупныхъ процессахъ. У. выступалъ и въ печати: въ „Современникѣ“, „Отеч. Зап.“ „Вѣстн. Европы“ былъ помѣщенъ рядъ его заслуживающихъ вни-

манія статей о крестьянской и судебной реформахъ.—См. *Джаншиевъ*, „А. М. У. и освобожденіе крестьянъ“ (1894); *его же*, „Эпоха великихъ реформъ“; *М. Н. Покровский*, „Крестьянская реформа“ (въ „Ист. Росс. XIX в.“, изд. Гранатъ, т. III).  
Унна, рѣка въ Босніи, прав. прит. Савы, течетъ частью по границѣ съ Хорватіей, дл. 230 км.

**Унскій посадъ**, Архангельск. губ. и уѣзда, при р. Унѣ; 817 ж.

**Унсокеть** (Woonsocket), промысл. городъ въ сѣв.-америк. штатѣ Родъ-Айлендъ, на р. Блэкстонъ; хлопчатобум. и шерстян. проиав.; 38,125 ж.

**Унтервальденъ**, одинъ изъ старѣйш. швейцарск. кантоновъ, граничить съ кантонами Швицъ, Люцернъ, Бернъ и Ури; заним. 765 кв. км. и имѣетъ 36,100 ж. (болыш. католики). У. дѣлится на *Нидвальденъ* (290 кв. км. и 18,330 ж.), заним. нижн. Энгельбергскую долину и берегъ Фирвальдштетскаго оз., и вышележащій *Обвальденъ* (475 кв. км. и 17,270 ж.), образуемый долинами Сарнераа и верхн. Энгельбергской. Горы, окружающія долины, представляютъ развѣтвленія Бернска. Альповъ (верш. Титлисъ—3,239 м., Ури-Ротштокъ—2,932 м.) и существенную часть Люцернск. Альповъ. Климатъ на бер. оз. умѣр., въ горист. частяхъ—суровый. У.—страна скотоводства. Скотъ преимущественно швейцарской породы; больше всего коровъ, много козъ, меньше свиней и овецъ. Значительно развито садоводство; чрезвыч. много лѣса; добыв. мраморъ. Оба полукантона имѣютъ чисто демократическое устройство; въ нихъ (согласно конституціи 1902 г. для Обвальдена и 1877 г. для Нидвальдена) законод. власть находится въ рукахъ народнаго собранія (Landesgemeinde), на кот. доступъ имѣетъ каждый мужчина, достигшій 20 (въ Обвальденѣ) или 18 (въ Нидвальденѣ) лѣтъ; рядомъ съ народн. собр. существуетъ еще законод. органъ—кантональный сов., избираемый общинами; народн. собр. избираетъ исполнит. органъ (Правительств. Сов. въ Обвальденѣ на 4 года и Народн. Сов. въ Нидвальденѣ на 3 года) и верховн. судъ изъ 9 чл.; на ряду съ исполн. органомъ дѣйствуетъ наблюдат. и совѣщат. совѣтъ, избираемый общинами: 1 на 250 жит. въ Нидвальденѣ (Landrat) и 1 на 200—въ Обвальденѣ (Kantonsrat). Гл. гор.



Сарненъ (въ Обвальденѣ) и Стансъ (въ Нидвальденѣ). У. первоначально принадлеж. Габсбургамъ, но въ 1291 г. У., Швицъ и Ури изгнали правителей и заключили вѣчный союзъ. Во время реформациі У. былъ въ числѣ враждебныхъ ей кантоновъ. Гельветическ. республику (1798 г.) Обвальденъ призналъ безъ борьбы, а Нидвальденъ — лишь послѣ отчаяннаго сопротивленія.

**Унтервейссенбургъ** (венг. Alsó Fehér, *Альшо-Фейеръ*), венгерск. комитатъ въ Трансильваніи, 3.575 кв км.; орош. р. Марошемъ и Кокелемъ; лѣсистъ, плодород (пшеница, рожь, маисъ, фрукты, картоф.) отлич. вино; значит. развито скотоводство; на югѣ минеральн. богатства, въ т. числѣ золотые прииски. Гл. зан. жит. (221.618 ч.) горная промышленность. Гл. г. Надъ-Энъедъ (7.500 ж.).

**Унтеръ-офицеры** (нѣм.), строевые начальники изъ нижнихъ чиновъ; представляють восходящую градацію отъ 1) *младшаго У.-о.*, завѣдующаго отдѣленіемъ взвода („отдѣленный начальник“), иногда и цѣлымъ взводомъ, до 2) *старшаго*, или *взводнаго У.-о.*, завѣдующ. цѣлымъ взводомъ, и 3) *фельдфебеля*, т. е. начальника нижнихъ чиновъ роты. Старшіе У.-о. могутъ оставаться на сверхсрочной службѣ съ правомъ на добавочное жалованіе. Вопросъ о сформированіи хорошаго и достаточно численнаго состава У.-о. и въ частности о привлеченіи ихъ на сверхсрочную службу представляетъ весьма важную задачу для каждой арміи; см. III, 498/500.

**Унциальное письмо**, греческое письмо, возникшее изъ подражанія эпиграфическимъ начертаніямъ буквъ и передающее въ своихъ старшихъ образцахъ старыя эпиграфическія традиціи, т. е. прямизну и равномерность буквъ. Въ VII в. по Р. Х. старшій унциаль портится, теряется равномерность буквъ, самья написанія теряють изящество, уже не соблюдается требованіе вмѣщать букву въ квадратъ. Въ качествѣ реакціи этому огрубѣнію письма съ 800 г. развивается младшее У. п., болѣе тонкое и изящное. Здѣсь вмѣсто квадрата появляются четыреугольники, округлость переходитъ въ овалъ, и написанія склоняются въ правую сторону. Это греческое У. п. IX в. послужило прототипомъ древне-славянскаго кирилловскаго пись-

ма. См. *В. Гардтгаузенъ*, „Греческое письмо IX—X столѣтій“ („Энциклоп. Слов. Филологіи“, вып. 3, 1911). А. П.

**Унція**, у древн. римлянъ  $\frac{1}{12}$  асса (см.), теперь мѣра аптекарск. вѣса и англ. торгов. и монетн. вѣса, см. XII, 646.

**Унштрутъ**, рѣка, см. XIII, 418.

**Унья**, мелководн. лѣв. прит. Печоры, въ Пермск. губ., чердынскомъ у.; дл. до 170 в., шир 20—30 саж.

**Унѣвъ**, посадъ турецкаго уѣзда Калишской губ., на р. Варгѣ; 3.452 жит.

**Уобешъ** (Wabash), прав. судох. прит. рѣки Огайо въ с.-ам. шт. Индіана, соед. съ оз. Эри каналами У. и Эри; дл. ок. 885 км.

**Уозо** (Wausau), гор. въ с.-ам. шт. Уисконсинъ, на р. Уисконсинъ; 16.560 жит.

**Уокеръ** (Walker), Уильямъ, американск. искатель приключеній (1824—1860), былъ врачомъ, а впослѣдствіи адвокатомъ. Въ 1853 г. предпринялъ безуспѣшную пиратскую экспедицію въ Нижнюю Калифорнію и Сонору. Въ 1855 г., призванный вождемъ демократической партіи въ республикѣ Никарагуа на помощь противъ президента, У. съ небольшимъ отрядомъ завладѣлъ главнымъ городомъ Гренадой, провозгласилъ себя диктаторомъ и, пользуясь покровительствомъ С.-Амер. Соедин. Штатовъ, заставилъ выбрать себя президентомъ республики. Противъ него вооружились правительства Санъ-Сальвадора, Гватемалы, Гондураса и Коста-Рики, къ кот. присоед. назнач. самимъ У. временный президентъ Ривасъ, и У. 1 мая 1857 г. принужденъ былъ бѣжать. Въ декабрѣ того же года У. снова предпринялъ экспедицію въ Центральную Америку, а въ 1860 г. овладѣлъ городомъ Труйилло въ Гондурасѣ, но былъ скоро схваченъ и разстрѣлянъ.

**Уокеръ**, Франсисъ Амаза, американск. статистикъ и политико-экономъ (1840—1897), получилъ юридическ. образованіе; принявъ участіе въ междоусобной войнѣ, дослужился до чина бригаднаго генерала; въ 1869 г. назнач. директоромъ статистич. бюро Соедин. Штатовъ и руководилъ девятымъ и десятымъ цезнами. Въ 1873—81 г. состоялъ профессор. полит. экономіи въ Ньюгэвнѣ, затѣмъ, до конца жизни, — директоромъ технологич. института въ Массачусетсѣ. Эконом. труды У.: „The Wages Question“ (1876), „Land and its Rent“ (1883), „Political Economy“, „International Bimetallism“ (1896), „Money“

(1878). Въ первомъ изъ нихъ У. даетъ убѣдительно обоснованное опроверженіе теоріи фонда рабочей платы, во второмъ, являясь въ ученіи о поземельн. рентѣ строгимъ рикардianцемъ (*Ricardian of the Ricardians*), какъ онъ самъ выражается, онъ рѣшительно выступаетъ противъ идеи націонализаціи земли, въ вопросахъ денежнаго обращенія высказывается за установленіе биметаллизма на почвѣ международн. соглашенія.

**Уокингъ** (*Woking*), городъ въ англ. графствѣ Серри; 24.808 ж.

**Уолвортъ** (*Walworth*), гор. въ англ. граф. Серри, ок. 60 тыс. ж.

**Уолземсто** (*Walthamstow*), предм. Лондона въ граф. Эссексъ; дачная мѣстность; 125.356 ж.

**Уолкотъ** (*Wolcot*), Джонъ, англ. сатирическ. поэтъ (1738—1819), извѣстн. подъ псевдоним. *Питера Пиндара*, по профессіи врачъ и священникъ (на о. Ямайка). Въ 1772 г. вернулся въ Англію и отдался литерат. дѣятельности. Его „*Lyric Odes to the Royal Academicians*“ (1782) направлены противъ королевск. академикова, а его комич. поэма „*Lousiad*“ (1785)—противъ слабостей Георга III. Его сатиры такъ мѣтко попадали въ цѣль, что правительство безуспѣшно пыталось путемъ подкупа заставить его отказаться отъ своей дѣятельности.

**Уоллеси** (*Wallasey*), гор. въ англ. граф. Чешир, у устья р. Мерси; 78.514 ж.

**Уоллэсова линія**, см. XIII, 226.

**Уоллэстонъ** (*Wollaston*), Уильямъ (1659—1724), англ. философъ-моралистъ. По его ученію, тѣ дѣйствія нравственны, которыя основаны на логически правильныхъ сужденіяхъ или, какъ выражался У., на сужденіяхъ, сообразныхъ съ вѣщами.

**Уоллэстонъ** (*Wollaston*), Уильямъ Гайдъ, выдающ. англійск. физикъ и химикъ (1766—1828). Получилъ медицинск. образованіе и сначала занимался практикой, но въ 1800 г. бросилъ ее и отдался научнымъ занятіямъ. Нашелъ способъ готовить ковку платину и так. обр. ввелъ въ употребленіе платиновую посуду (это изобрѣтеніе, которое онъ долго держалъ въ секретѣ, доставило ему большія средства); открылъ палладій и родій; получилъ металлическій титанъ; нашелъ способъ готовить чрезвычайно тонкую платиновую про-

волоку ( $\frac{1}{1.200}$  мм. толщиною). Много занимался оптикой; изучалъ явленіе миража и воспроизвелъ его на опытѣ; одновременно съ Гершелемъ изучалъ ультракрасную часть спектра съ помощью термометра; ввелъ употребленіе щели въ оптикѣ; наблюдалъ темныя линіи въ солнечномъ спектрѣ; далъ способъ измѣренія коэффициента преломленія при помощи полного внутренняго отраженія; построилъ отражательный гониометръ, камеру-люциду, первый пригодный къ употребленію фотографическій объективъ. Напечаталъ болѣе 40 научныхъ работъ.

А. Б.

**Уоллэсъ** (*Wallace*), Альфредъ Рессель, знаменитый англійскій естествоиспытатель (1823—1913), имя котораго тѣсно связано въ исторіи эволюціоннаго ученія съ именемъ другого гениальнаго ученаго, Ч. Дарвина, род. 8 янв. 1823 г. въ мѣстечкѣ Эсвъ, въ графствѣ Монмутъ. Отецъ его, невидный адвокатъ, имѣлъ на рукахъ большую семью и не могъ дать сыну хорошаго образованія. 14-ти лѣтъ У. по окончаніи курса народной школы отправился въ Лондонъ и занялся землемѣрнымъ дѣломъ, а затѣмъ поступилъ въ обученіе къ часовыхъ дѣлъ мастеру. Диплома онъ однако не получилъ, опять перешелъ на землемѣрное дѣло, во время работъ заинтересовался ботаникой и сталъ собирать гербарій. Въ 1844 г. У. занялъ на короткое время мѣсто учителя низшей школы въ Лестерѣ, но опять возвратился къ землемѣрью и бралъ подряды на строительныя работы для желѣзной дороги. Въ это время У. подъ вліяніемъ Бэтса (автора книги „*Натуралистъ на Амазонкѣ*“) заинтересовался энтомологіей. Составивъ нѣкоторыя сбереженія, Бэтсъ и У. рѣшили въ 1848 г. отправиться на р. Амазонку для собранія коллекцій, въ надеждѣ покрыть ихъ продажей издержки по путешествію. Въ Бразиліи У. пробылъ 4 года, заболѣлъ перемежающейся лихорадкой и рѣшилъ вернуться въ Англію. По дорогѣ однако корабль загорѣлся, и У., потерявъ всѣ свои коллекціи и почти всѣ записки, 10 дней носился въ открытомъ океанѣ на лодкѣ вмѣстѣ съ нѣсколькими матросами, пока не былъ подобранъ случайно проходившимъ судномъ. По возвращеніи У. издалъ описаніе своего путешествія: „*Та-*

vels on the Amazon and Rio Negro" (1853), а также брошюру „Palm Trees of the Amazon" (1853). Оправившись от болѣзни, У. задумалъ новую экспедицію въ Малайскій архипелагъ, а знакомство съ нѣкоторыми выдающимися учеными, въ томъ числѣ съ Гексли, помогло ему получить правительственную субсидію на выполнение этого предпріятія. Путешествіе продолжалось цѣлыхъ 8 лѣтъ, съ 1854 по 1862 годъ. За это время У. изслѣдовалъ много острововъ отъ Малакки до Нов. Гвиней, изучалъ флору и фауну, занимался антропологическими изслѣдованіями, составилъ словарь 75 нарѣчій и собралъ коллекцію свыше 125 тыс. предметовъ, въ томъ числѣ 310 экземпляровъ млекопитающихъ, 8.050 птицъ, 13.100 бабочекъ и т. д. Тщательное изученіе этихъ острововъ съ физической и геологической стороны въ связи съ изслѣдованіемъ мѣстообитанія животныхъ и растений навело У. на мысль о зависимости географическаго распространенія видовъ отъ геологическихъ измѣненій. Имъ впервые былъ открытъ любопытный фактъ, что глубокой, хотя и неширокой проливъ между Бали и Лѣмбокомъ является пограничною линіей между западною, азиатскою, и восточною, австралийскою, половиною архипелага. Эта линія названа *Уоллэсовою пограничною линіей*. Къ западу отъ нея водятся азиатскія животныя, къ востоку—австралийскія. Само собою напрашивался выводъ, что еще въ сравнительно недавнее время западные острова были соединены съ азиатскимъ материкомъ, восточные—съ австралийскимъ (см. XIII, 220/26). Во время этого путешествія, въ 1858 г., У., страдая припадками малярии, размышлялъ надъ вопросомъ о происхожденіи видовъ и вспомнилъ возрѣнія Мальтуса на причины, которыми задерживается приростъ населенія въ первобытныхъ человѣческихъ обществахъ (война, голодъ, болѣзни). „Тогда именно, — говоритъ У. въ своей автобіографіи, — блеснула у меня идея выживанія наиболее приспособленнаго“ („there suddenly flashed upon me the idea of survival of the fittest"). Какъ извѣстно, Дарвинъ пришелъ къ тому же заключенію также подъ влияніемъ книги Мальтуса. Развивая далѣе свою мысль, У. пришелъ къ выводу, что остаются въ живыхъ наи-

болѣе приспособленные. У дикихъ народовъ наиболѣе шансовъ на выживаніе въ бояхъ имѣютъ наиболѣе ловкіе и сильные, на охотѣ—лучшіе охотники и вообще въ жизни и въ борьбѣ противъ болѣзней — наиболѣе крѣпкіе. Въ виду того, что въ природѣ животныя различаются въ большинствѣ случаевъ, чѣмъ имѣется пищи, избытокъ ихъ долженъ неминуемо погибнуть, при чемъ все слабое и неприспособленное вымираетъ; этимъ достигается и улучшеніе породы. Подъ влияніемъ такого рода мыслей У. написалъ на о. Тернате статью „О стремленіи разнообразностей бесконечно удаляться отъ первоначальнаго типа“ и отправилъ ее въ Лондонъ Дарвину, съ просьбой напечатать. Эта статья была напечатана въ журналѣ Линнеевскаго общества въ 1858 г. одновременно со статьей Дарвина, который работалъ уже двадцать лѣтъ надъ тѣмъ же вопросомъ и пришелъ къ одинаковымъ выводамъ (см. XVII, 630). Черезъ годъ, какъ извѣстно, появилось и знаменитое сочиненіе Дарвина „О происхожденіи видовъ путемъ естественнаго отбора“. Ознакомившись съ этой книгой, У. призналъ приоритетъ Дарвина и причислилъ себя къ его послѣдователямъ. Въ упомянутой статьѣ У. указываетъ, что, въ противность домашнимъ животнымъ, вся жизнь дикихъ животныхъ есть борьба за существованіе, борьба, направленная на самозащиту и успѣшное выращиваніе потомства. Чѣмъ болѣе приспособлена особь къ этимъ цѣлямъ, тѣмъ болѣе шансовъ ей выжить, а вслѣдствіе этого и количество особей даннаго вида не стоитъ въ прямой зависимости отъ размноженія. Такая особь можетъ даже совершенно вытѣснить другія сходныя, и такимъ образомъ разовьется новая разновидность. У. возражаетъ противъ взглядовъ Ламарка на участіе упражненія въ развитіи приспособленій. Такъ, у жирафъ не потому вытянулась шея, что онѣ ее вытягивали. По мнѣнію У., жираффы съ болѣе длинною шею находили пищу на такихъ вѣтвяхъ, которыя были недоступны жирафамъ съ короткой шеей, и поэтому имѣли болѣе шансовъ на выживаніе.

По возвращеніи въ Лондонъ У. занялся разработкой собраннаго матеріала, а продажа коллекцій дала ему до-

статочныя средства для спокойныхъ научныхъ занятій. Въ 1869 г. У. издалъ общее описаніе своего путешествія „Малайскій архипелагъ, страна орангъ-утана и райской птицы“. Книга написана необычайно популярно, въ то же время заключаетъ множество данныхъ по биологій и географическому распредѣленію организмовъ при свѣтѣ теоріи естественнаго отбора. Далѣе У. написалъ рядъ глубокои интересныхъ статей: „Объ явленіяхъ измѣненія и географическаго распредѣленія Papilionidae Малайской области“, „Маскировка и др. охранительныя сходства животныхъ“, „Объ инстинктѣ человѣка и животныхъ“, „Развитіе человѣческихъ расъ по закону естественнаго отбора“ и др., которыя составили книгу „Contributions to the Theory of the Natural Selection“ (1871, русс. пер. подъ заглавіемъ „Естественный подборъ“). У. разсматриваетъ явленіе покровительственной окраски (см. *мимикрія*), какъ полезное уклоненіе, позволяющее животнымъ скрываться отъ враговъ. Яркая окраска насѣкомыхъ, сильно смущавшая Дарвина, получила у У. вполне определенное объясненіе. По его разясненію, эту окраску имѣютъ тѣ гусеницы, которыя отличаются неприятнымъ запахомъ или ядовиты; ею онѣ отпугиваютъ насѣкомоядныхъ животныхъ. Въ слѣд. двухтомной работѣ „Географическое распространеніе животныхъ“ (1876) У. выясняетъ способы распространенія различныхъ животныхъ, миграціи ихъ и устанавливаетъ понятіе о зоологическихъ областяхъ, какъ объ естественныхъ областяхъ, погнѣ разрабатываетъ эти подраздѣленія, чѣмъ это сдѣлалъ Склетеръ (въ 1865 г.) и даетъ болѣе детальное описаніе ихъ и характеристику. Съ 1878 г. по 1893 г. У. выпускаетъ рядъ крупныхъ работъ. Изъ нихъ дополненіемъ къ только-что названному сочиненію служатъ „Tropical Nature and other Essays“ („Тропическая природа“, 1878) и „Island Life“ („Островная жизнь“, 1880). Близкое знакомство съ тропической природой въ теченіе 12 лѣтъ положило особенный любовный отпечатокъ на описаніе картинъ этой роскошной и своеобразной природы, гдѣ особенно проявляется дѣйствіе естественнаго отбора въ произведеніи огромнаго количества разнообразнѣйшихъ формъ.

Въ „Островной жизни“ У. тщательно разработалъ слѣдующія темы: 1) прерывчатость въ распространеніи разныхъ группъ организмовъ объясняется ихъ происхожденіемъ отъ группъ съ болѣе широкимъ распространеніемъ, 2) измѣненія въ распредѣленіи материковъ и морей не такъ велики, какъ думали послѣдователи Лайеля, и, особенно подробно, 3) климатическія измѣненія въ теченіе геологическихъ періодовъ. Большой извѣстностью пользуется также работа У. „Дарвинизмъ“ (1889, русс. пер. проф. Мензбира), гдѣ авторъ не только излагаетъ теорію естественнаго отбора, но разсматриваетъ главнѣйшія возраженія противъ этой теоріи и опровергаетъ другія теоріи, которыми пытались замѣнить ученіе Дарвина. Будучи уже 90 лѣтъ, У. написалъ статью о теоріи мутаций де-Фриза и доказывалъ, что въ дикой природѣ такихъ большихъ измѣненій въ организациі, о какихъ говоритъ де-Фризь, не замѣчается. Обращаясь къ общей оцѣнкѣ научной дѣятельности У., должно прежде всего отмѣтить его полную самостоятельность въ открытіи борьбы за существованіе въ животномъ царствѣ. Теорія естественнаго отбора создалась у него подъ подавляющимъ впечатлѣніемъ роскошной тропической природы и вылилась въ вполне законченной формѣ. Были вопросы, по которымъ У. расходился съ Дарвиномъ. Такъ, У. не признавалъ существованія особаго полового отбора, которымъ Д. объяснялъ образованіе вторичныхъ половыхъ признаковъ (яркая окраска самца и пр.). По У., это только частный случай естественнаго отбора, и, слѣдов., У. является здѣсь болѣе широкимъ дарвинистомъ, чѣмъ самъ Дарвинъ. Въ вопросѣ о мѣстѣ человѣка среди животныхъ У. не рѣшается итти до конца. Онъ признавалъ, что „человѣкъ по строенію своего тѣла произошелъ отъ низшихъ животныхъ, являясь по отношенію къ нимъ высшей ступенью развитія“, и совершенно отбрасывалъ „мысль объ особомъ твореніи человѣка, съ одной стороны, какъ не опирающуюся на факты, а съ другой—какъ въ высшей степени невѣроятную“ („Дарвинизмъ“, стр. 693/94). По мнѣнію У., имѣются три стадіи развитія органическаго міра. Первая стадія—появленіе первой живой кѣтки съ

совершенно новыми свойствами, что позволяет говорить о проявлении здѣсь „жизненной силы“. Вторая стадія—появление чувствительности и сознания, что составляет основное различіе между растительнымъ и животнымъ міромъ. Третью стадію представляет существование у человѣка нѣкотораго количества самыхъ характерныхъ и благородныхъ его качествъ, что поставило его неизмѣримо выше животныхъ и дало возможность почти неограниченно развиваться далѣе. „Эти три стадіи,—утверждаетъ У.,—указываютъ на существованіе невидимаго міра, міра духа, которому подчиненъ матеріальный міръ“. Полемизируя съ Гексли, У. говоритъ о „прогрессивной силѣ, присущей высокимъ способностямъ, которыя ставятъ насъ высоко надъ животными и доказываютъ вмѣстѣ съ тѣмъ существованіе другихъ, болѣе совершенныхъ существъ, отъ которыхъ мы, быть можетъ, воспринимаемъ эти способности и до которыхъ мы, вѣроятно, стремимся довыситься“. Долго находясь подъ впечатлѣніемъ чудесъ тропической природы, У. сдѣлался ученымъ—поэтомъ, у котораго чувство по временамъ брало верхъ надъ научнымъ анализомъ настолько, что парализовало работу критической мысли. Только такимъ настроеніемъ можно объяснить, что У. сталъ адептомъ спиритизма и въ статьѣ „Miracles and Modern Spiritualism“ (1881 г.) принялъ подъ свою защиту медиумовъ съ ихъ фокусами и т. п. Впрочемъ, въ такомъ увлеченіи онъ былъ не одинокъ среди ученыхъ; достаточно назвать Крукса. У. пытался убѣдить въ серьезности спиритизма Гексли, Дарвина и Типдала, но то, что увидѣли эти друзья У. на сеансахъ, привело ихъ къ совершенно инымъ заключеніямъ. Какъ спиритъ, У. считалъ землю центромъ мірозданія, единственной планетой, обитаемой разумными существами. Отрицательно относась ко всякому культу, онъ строилъ предположеніе, что человѣкъ представляетъ собою цѣль созданія всей вселенной. У. удѣлялъ много вниманія и вопросамъ общественнымъ. Такъ, въ статьѣ „Человѣчскій прогрессъ въ прошлѣмъ и будущемъ“ (1890), признавая естественный отборъ главнымъ факторомъ прогресса какъ человѣка, такъ и низшихъ животныхъ, У.

протестуетъ противъ односторонняго пониманія этого отбора нѣкоторыми крайними дарвинистами. Но этотъ отборъ, по мнѣнію У., только тогда будетъ дѣйствовать благопріятно для человѣческихъ расъ, когда установится такой социальный строй, который дастъ всѣмъ возможность пользоваться въ равной степени благами культуры, образованія, а также досугомъ и счастьемъ. Эти условія будутъ содѣйствовать развитію умственныхъ, физическихъ и нравственныхъ свойствъ человѣка. Первоначально поклонникъ индивидуализма, У., подъ вліяніемъ книги Беллами, сдѣлался убѣжденнымъ социалистомъ (для пониманія глубокихъ духовныхъ переживаній этого поразительнаго энтузіаста мысли большой интересъ представляетъ его автобіографія—„Autobiography“, 1905). Въ теченіе послѣднихъ 20 лѣтъ жизни У. не разъ отклонялся, какъ социалистъ, на злободневные вопросы и въ послѣдней своей книгѣ „The Revolt of Democracy“, вышедшей за нѣсколько недѣль до смерти У. (7 ноября 1913 г.), онъ высказался за энергичное вмѣшательство законодательства въ дѣло урегулированія экономическихъ отношеній въ духѣ требованій, выставленныхъ рабочими во время большой стачки 1911 г. (восьмичасовой рабочей день, гарантированный minimum заработной платы, нормальное жилище и право тредъ-юнионовъ останавливать чрезмѣрное эксплуатированіе труда). Еще ранѣе онъ выступилъ горячимъ сторонникомъ націонализаціи земли.

*М. Нечаевъ.*

Книга У. „Land Nationalisation, its Necessity and its Aims“ („Націонализація земли, ея необходимость и цѣли“) вышла въ 1882 г. У. предлагалъ государству выкупить всю частную земельную собственность, при чемъ выкупъ долженъ заключаться въ обезпеченіи государствомъ землевладѣльцамъ ихъ земельной ренты, но не навсегда, а лишь на время жизни владѣльцевъ и ихъ наследниковъ, родившихся до смерти этихъ владѣльцевъ. Выкупленная государствомъ земля остается въ наследственномъ владѣніи и распоряженіи тѣхъ лицъ, которыя ею пользуются и въ настоящее время. Если земля въ арендѣ, то она поступаетъ въ распоряженіе арендатора; если землей пользуется самъ землевла-

дѣлецъ, то—въ распоряженіе землевладѣльца. Никакого ограниченія размѣра участковъ, поступающихъ во владѣніе и пользованіе отдѣльныхъ лицъ, не назначается. Но арендаторъ можетъ получить въ свое пользованіе арендуемую землю лишь въ случаѣ уплаты собственнику всей дѣльности, созданной землевладѣльцемъ на этой землѣ и признанной собственностью послѣдняго. Государство можетъ оказывать помощь для уплаты арендаторомъ этой суммы путемъ долгосрочной ссуды. Лицо, пользующееся землей, обязуется уплачивать государству ежегодную ренту, и пока оно исправно вноситъ эту ренту, до тѣхъ поръ земля остается въ полномъ распоряженіи этого лица, съ тѣмъ лишь ограниченіемъ, что оно не имѣетъ права передавать землю третьимъ лицамъ. На ряду съ этимъ всѣмъ гражданамъ государства предоставляется, разъ въ жизни, выбрать въ свое владѣніе, на извѣстныхъ условіяхъ, участокъ земли, размѣромъ не свыше 5 акровъ и не ниже 1 акра. За пользованіе этимъ участкомъ слѣдуетъ такая же рента, какъ и за всякую другую землю. Имѣнія ниже извѣстнаго размѣра освобождаются отъ обязательства предоставлять желающимъ такіе участки. Относительно имѣній большихъ размѣровъ соблюдается правило, чтобы общая площадь имѣнія не уменьшалась въ теченіе жизни владѣльца, вслѣдствіе отвода названныхъ участковъ, болѣе тѣмъ на 10% своихъ размѣровъ. Владѣльцы имѣній вознаграждаются за отводимые участки согласно правительственной расцѣнкѣ. У. основалъ „Общество націонализаціи земли“, которое однако вскорѣ лишилось своихъ самыхъ дѣятельныхъ членовъ, пригнувшихъ къ идеемъ американца Генри Джорджа, появленіе книги котораго „Прогрессъ и бѣдность“ (1879) знаменуетъ собой новую эпоху въ разсматриваемомъ движеніи (см. *Джорджъ*). Вскорѣ послѣ появленія своей книги Джорджъ совершилъ побѣдку съ агитационной цѣлью въ Ирландію и Англію. Народныя массы встрѣчали его восторженно, и уже въ 1883 г. въ Англіи основалась „Land Restoration League“ („Лига возвращенія земли“), всецѣло примкнувшая къ взглядамъ Джорджа. Вслѣдъ затѣмъ такое же общество возникло и въ Шот-

ландіи. Агитация лиги оказала извѣстное вліяніе на новѣйшее аграрное законодательство Англіи, поставившее себѣ цѣлью развитіе крестьянскаго хозяйства и не отступающее передъ принудительнымъ выкупомъ крупной земельной собственности (см. XXI, 109/12). М. Т.-Б.

**Уоллэсъ** (Wallace), сэръ Дональдъ Макензи, англ. писатель, род. въ 1841 г., образованіе получилъ въ эдинбургскомъ унив., потомъ продолжалъ его въ берлинск. *École de Droit*, много путешествовалъ, главн. обр. по Франціи, Германіи, Россіи и Турціи (1863—84), затѣмъ состоялъ частнымъ секретаремъ при вице-королѣ Индіи, съ 1891 по 1899 г. завѣдывалъ иностраннымъ отдѣломъ газ. „Times“, послѣ того редактировалъ 10-ое изд. Британской Энциклопедіи и принималъ участіе въ 11 изданіи ея. Изъ работъ его наибольшій интересъ представляетъ его книга о Россіи („Russia“, 1877), написанная послѣ 6-лѣтняго пребыванія въ Россіи и тщательнаго изученія на мѣстѣ общественной и политической жизни страны; въ 1905 г. книга вышла новымъ, значительно переработаннымъ изданіемъ и много содѣйствовала ознакомленію англійскаго общества съ нашей родиной. Кромѣ того, онъ нап. „Egypt and the Egyptian Question“ (1883), „The Web of Empire“ (1902).

**Уоллэсъ** (Wallace), Уильямъ, сэръ (ок. 1270—1305), прославляемый въ народныхъ шотландск. пѣсняхъ какъ національн. герой, борецъ за свободу Шотландіи противъ Эдуарда I (см. VIII, 311/12).

**Уолполь** (Walpole), Робертъ, графъ Орфордъ, англійск. государств. дѣятель (1676—1745); сынъ богатаго норфольскаго землевладѣльца, ни по фигурѣ ни по образованію совершенно не отличался отъ другихъ англійскихъ сквайровъ; громаднаго роста, страстный охотникъ, онъ самъ признавался, что не любитъ ни читать ни писать. Однако со всѣми этими чисто помѣщичьими чертами соединялись огромное честолюбіе и таланты настоящаго государственнаго челоука. Вступивъ въ парламентъ (1701), онъ примкнулъ къ партіи виговъ и неоднократно имѣлъ случай рѣзко обнаруживать свои политическія симпатіи. За это онъ въ послѣдніе годы королевы Анны поплатился (1712) Тоуэромъ. Но

это только увеличило его популярность, и когда по восшествіи на англійск. престолъ Ганноверской линіи къ власти были призваны виги, У. получилъ портфель канцлера казначейства. Онъ постепенно приобрѣталъ все большее вліяніе среди вождей своей партіи; въ расколѣ, происшедшемъ среди виговъ въ 1717 г. по вопросу о реформѣ палаты лордовъ, онъ перешелъ въ оппозицію, не сочувствуя лишенію короны права создавать новыхъ царовъ, и реформа была отвергнута; въ 1721 г., когда большинство вигскихъ вождей оказались присосновенными къ печальной исторіи южно-океанской компаніи (см. IX, 78), и парламентская коммиссія открыла цѣлый рядъ подкуповъ, У. одинъ изъ немногихъ вышелъ съ незапятнанной репутаціей и вскорѣ сталъ во главѣ министерства. Его правленіе продолжалось 21 годъ (1721—42). Смѣна короля (1727) не затронула министра. И У. сумѣлъ воспользоваться долголѣтнимъ правленіемъ, чтобы сдѣлать многое. Онъ былъ финансистомъ по преимуществу; миръ, не нарушавшійся до 1739 г., помогалъ ему осуществлять его планы. Война за испанское наслѣдство (см.) оставила Англіи громадный долгъ. Надо было его погашать, и У. создалъ фондъ погашенія, быстро уменьшавшій цифру долга. Экономія, сдѣланная за время мира, позволила повысить поземельный налогъ (Land-tax), благодаря чему сильно поколебалась ненависть торійской земельной аристократіи къ вигскому министру. Торговая политика У. имѣла цѣлью покровительство вывозу обработанныхъ и ввозу сырыхъ продуктовъ; колоніи получили право торговать не только съ метрополіей. При У. окончательно упрочилось существованіе кабинета министровъ, несмотря на энергичные протесты лордовъ, и впервые были установлены принципы парламентаризма и политич. ответственности министровъ (см. IX, 78/79, 131/32). Въмѣстѣ съ тѣмъ въ управленіе У. подкупъ избирателей и депутатовъ принялъ ужасающіе размѣры; У. хвалился, что знаетъ цѣну всѣмъ депутатамъ. Деспотизмъ его какъ въ палатѣ, такъ и еще больше въ кабинетѣ создавалъ ему много враговъ. Въ послѣдніе годы его правленія вліяніе его все падало. Непопуляр-

ная война съ Испаніей (1739) еще больше оживила оппозицію (см. IX, 138). Выборы конца 1741 г. дали У. большинство всего 4-хъ голосовъ. Онъ подалъ въ отставку и, сдѣлавъ перомъ (графъ Орфордъ), удалился отъ дѣлъ.

**Уолсель** (Walsall), городъ въ англійск. граф. Стаффордъ, 92,115 ж. Произв. шорныхъ и металлч. издѣлій.

**Уолсендъ** (Wallsend), городъ въ англ. граф. Нортумберландъ, на р. Тайнѣ. Кораблестр. верфи, каменноуг. копи, металлургич. и химич. зав.; 22,416 ж. Въ эпоху древн. Рима У. назыв. Сегедунналъ.

**Уолсей** (Wolsey), Томасъ, кардиналъ и англ. полит. дѣят. (1475—1530), лордъ-канцлеръ при Генрихѣ VIII; см. VIII, 494/98.

**Уолсингемъ** (Walsingham), сэръ Френсисъ, англійскій государствен. дѣятель (1530—1590), былъ при Елизаветѣ госуд. секрет. и выполнялъ различныя ея порученія въ области иностр. политики. Содѣйствовалъ гибели Маріи Стюартъ.

**Уолсли** (Wolseley), Гарнетъ Джозефъ, виконтъ, англ. генералъ (1833—1913). Вступивъ въ 1852 г. въ армию, участвовалъ въ войнѣ съ Бирмой, въ Крымской кампаніи и въ усмиреніи возстанія въ Индіи, совершилъ въ 1873—74 г. удачную экспедицію противъ ашантиевъ, съ 1875 г. былъ губернаторомъ Наталія, окончилъ въ 1879 г. войну съ зулусами, начальствовалъ въ 1882 г. экспедицію въ Египетъ и подавилъ возстаніе Араби-паши сраженіемъ при Тель-эль-Кебиръ, но въ 1884 г. не могъ своевременно выручить осажденный Хартумъ и спасти генер. Гордона. Въ 1894 г. назнач. фельд-маршаломъ, а въ 1900 г. главнокоманд. всѣхъ войскъ. Написалъ цѣлый рядъ военныхъ сочиненій.

**Уолстонкрафтъ** (Wollstonecraft), Мэри, борница женской эмансипаціи въ Англіи (1759—1797), ирландскаго происхожденія. Еще молодой дѣвушкой она убѣждала изъ родительскаго дома, чтобы быть независимой, и занималась учительствомъ и мелкой литературной работой. Неудачный бракъ съ офицеромъ, бросившимъ ее съ дочерью, сдѣлалъ ея положеніе особенно тяжелымъ, но вскорѣ она приобрѣла литературную и вѣстность. Поклонница Руссо и теоріи естественнаго права, У. въ 1791 г. издала „Answer to Burke's Reflection on the French Revolution“, явившійся горячій

защитой француз. революціи. Въ 1792 г. она издала свое знаменитое „Vindication of the Rights of Woman“, первый манифестъ женскаго движенія (см. XX, 175/76, прилож., 6/7), въ котор. уже содержались всё его основные принципы. Книга эта, переведенная на нѣскольکو языковъ, сразу доставила У. громадную популярность. Незадолго до смерти У. вышла вторично замужъ за У. Годвина (см.), вслѣдствіе преждевременной смерти остались незаконченными многія ея работы, въ т. ч. „Historical and Moral View of the French Revolution“ и изданный впоследствии Годвиномъ романъ „The Wrongs of Woman, or Maria“, переведенный и на французскій языкъ.

**Уолтгемъ** (Waltham), городъ въ с.-ам. шт. Массачусетсъ; 27.834 ж. Величайшая въ мірѣ фабрика по производ. карманн. часовъ и рядъ друг. промысл. предприятий.

**Уолтонъ-ле-Даль** (Walton-le-Dale), фабрич. городъ въ англ. граф. Ланкашир; бумагопряд. фабр., мельницы и сталелитейн. заводы; 12.352 ж.

**Уолтонъ-на-Темзѣ** (Walton-on-Thames), гор. въ англ. графствѣ Серри; дачн. мѣстн.; 12.858 ж.

**Уомуель** (Wombwell), городъ въ англ. граф. Йоркъ съ значит. каменноуг. копьями. 13.260 ж.

**Уорбекъ** (Warbeck), Перкинъ, претендентъ на англійскій престолъ въ правленіе Генриха VII (ок. 1474—1499), происходилъ, повидимому, изъ бѣдной семьи, жившей въ Турнѣ, состоялъ пажемъ въ разныхъ знатныхъ домахъ іоркской партіи, обратилъ на себя вниманіе Маргариты Бургундской, сестры Эдуарда IV, которая, изъ вражды къ Генриху VII, объявила У. своимъ племянникомъ, младшимъ сыномъ Эдуарда IV, чудомъ спасшимся изъ Тоузера, и добилася признанія его законнымъ наследникомъ англійскаго трона со стороны французскаго короля и германскаго императора. Получивъ въ свое распоряженіе отъ импер. Максимилиана нѣсколько кораблей съ небольшимъ экипажемъ, У. сдѣлалъ въ 1495 г. неудачную попытку высадиться въ Ирландію, затѣмъ бѣжалъ въ Шотландію, здѣсь встрѣтилъ содѣйствіе со стороны Якова IV, женился на граф. лизаветѣ Гордонъ и въ 1498 г. въ соопровожденіи ея предпринялъ походъ на Англію, но былъ разбитъ подѣ

Эксетеромъ, вѣсть въ плѣнъ и казненъ. См. J. Gairdner, „Richard III and the Story of Perkin Warbeck“ (1898).

**Уорбертонъ** (Warburton), Уильямъ, англ. богословъ (1698—1779), напис. много сочинен., изданныхъ въ 1788 г. въ 7 т., принималъ участіе въ изд. Теобальдомъ Шекспира; въ 1799 г. назнач. глостерскимъ епископомъ. Главн. произв.: „Alliance between Church and State“ (1736), „Divine Legation of Moses demonstrated on the Principles of a Religious Deist“ (1737—41); „The Works of the Learned“ (1738—39), написанн. въ защиту „Essay on Man“ Попа; „View of Lord Bolingbroke's Philosophy“ (1754) и др.

**Уордсвортъ** (Wordsworth), Уильямъ, англ. поэтъ, одинъ изъ „лѣкисловъ“ (см.), род. въ 1770 г., рано лишился родителей, учился въ гимназій въ Гюксгедѣ, уже школьникомъ полюбылъ и воспѣлъ природу, бывшую и потомъ однимъ изъ главныхъ источниковъ его вдохновенія, окончилъ кембриджск. унив. (1791), отправился во Францію, объятью революціей, — весь этотъ періодъ своей жизни онъ разсказалъ въ поэмѣ „Прелюдія“ („Prelude“), въ 1792 г. вернулся домой, познакомился съ Кольриджемъ (см.), вмѣстѣ съ которымъ издалъ сборникъ стиховъ („Lyrical Ballads“, 1798), на полученный гонораръ поѣхалъ въ Германію, получилъ наследство, женился, былъ чиновникомъ почты, въ 1843 г., послѣ смерти Соути (см.), съ которымъ дружилъ, былъ объявленъ „поэтомъ-лауреатомъ“, ум. въ 1850 г. Сначала сторонникъ революціи, авторъ драмы „Пограничники“ („The Borderers“), въ духѣ „Разбойниковъ“ Шиллера, У. становился потомъ все консервативнѣе, дѣтвцомъ Св. Союза (въ своихъ „Сонетахъ о свободѣ“), и церкви (въ своихъ „Церковныхъ сонетахъ“). Также консервативны были его социальные взгляды и симпатіи. Связанный духовно съ отмиравшимъ въ Англіи міромъ крестьянъ-собственниковъ, онъ негодовалъ на промышленность, убивающую деревню („The Excursion“) и на городъ, отрываютій крестьянина отъ пашни („Michael“). Одинъ изъ главныхъ представителей англ. романтизма, авторъ романт. поэмъ („Song at the Feast of Brougham Castle“, „The White Doe of Rylstone“), У. былъ однимъ изъ лучшихъ поэтовъ природы („Tintern Abbey“, „Dud-



donsnets" и др.), охотно воспѣвая всѣхъ, кто стоитъ близко къ ней, дѣтей и животныхъ, порой доходя въ этомъ своемъ увлеченіи до смѣшного и нелѣпаго (въ "The Idiot Boy" и особенно въ "Peter Bell", гдѣ осель выставленъ учителемъ и наставникомъ человѣка). Носившійся въ юности съ мыслью о дѣятельности священника, У. остался и какъ поэтъ проповѣдникомъ, усматривалъ цѣль поэзіи въ насажденіи морали (см. предисловіе къ "Лирич. балладамъ"), и часто разсудочный и морализующій элементъ беретъ у него верхъ надъ поэзіей, особенно въ (неоконч.) поэмѣ "Экскурсія", сначала названной "Отшельникъ" ("The Recluse", по первой части), гдѣ въ уста путника, отшельника и священника вложены длинныя тирады о религіи, морали и искусствѣ. Стремясь быть понятнымъ и простому народу, часто поддѣливаясь подъ его языкъ, У. получилъ широкую популярность только благодаря двумъ-тремъ стихотвореніямъ, одно изъ которыхъ, "Насъ семеро", вошло и во всѣ русскія школьныя хрестоматіи. Собр. соч. въ 7 т. было изд. въ 1893 г. Э. Дауденомъ. См. *Myers*, "W." (серія "English Men of letters"); *Sutherland*, "W. The story of his life"; *M. Gothein*, "W." (2 т.); *Raleigh*, "W."; *Herford*, "The age of W."; *Rannie*, "W. and his cercle".

В. Фриве.

**Уордъ**, Гемфри (Humphry Ward), Мэри, урожд. *Арнольдъ*, англійск. писательница, род. въ 1851 г., въ 1872 г. вышла замужъ за писателя У., начала свою литературную дѣятельность въ журналѣ "Saturday Review", первые ея романы ("Milly and Ollly", "Miss Bretherton") прошли незамѣченными, романъ "Robert Elsmere" (проповѣдь свободныхъ религіозныхъ идей), опубликованный въ 1888 г. обратилъ на нее вниманіе. Успѣхомъ пользовались и слѣдующіе ея романы "History of David Grilve", "Sir George Tressady" и особенно "Marcella" (женскій вопросъ). У. перевела на англ. яз. "Journal intime" Амэля. Ср. II, 54/55. В. Фр.

**Уордъ** (Ward), Местеръ Франкъ (1841—1913), самый крупный изъ американскихъ социологовъ. Человѣкъ съ очень несложной біографіей, съ колоссальными знаніями, геологъ, палеонтологъ, ботаникъ, какъ типъ ученаго, напоминаетъ Спенсера, преемникомъ котораго онъ

былъ. У. учился, когда разразилась междоусобная война. Онъ счелъ своимъ долгомъ принять въ ней участіе, храбро бился въ рядахъ сѣверянъ, а когда настала мирь, скромно вернулся къ своимъ растеніямъ и ископаемымъ. Учен. степень получилъ въ нью-йоркскомъ Колумбійскомъ университетѣ. Тамъ же долго былъ профессоромъ ботаники. Ботаника и геологія первое время увлекали его всецѣло. Интересъ къ этимъ наукамъ не остылъ и позднѣе. Его считаютъ однимъ изъ основателей палеоботаники ("A Sketch of Paleobotany", 1886; "The Geographical Distribution of Fossil Plants, 1888; The Status of Mesozoic Flora of the USA., 1906. Но мировое имя У. создалъ себѣ своими социологическими трудами ("Dynamic Sociology", 2 т. 1888 рус. пер. былъ сожженъ по постановл. цензуры, усмотрѣвшей въ главахъ соединеніе социализма съ динамитомъ; "Psychic Factor of Civilization", 1897, есть рус. пер.; "Outlines of Sociology", 1898, есть рус. пер.; "Sociology and Economics", 1899; "Pure Sociology", 1903; "Text-Book of Sociology", 1906, вмѣстѣ съ Dealy). Основное значеніе социологической доктрины У. заключается въ томъ, что онъ развилъ и углубилъ спенсеровскія права къ ученію Конта (см. *исторія*, XII, 301/02). У Спенсера формула социальной эволюціи строится биологически. Для У. такая конструкция недостаточна. Онъ вполне признаетъ подчиненность человѣческихъ обществъ эволюціи, аналогичной развитію въ биологіи (такую эволюцію онъ называетъ *генетической*), но онъ думаетъ, что этимъ не исчерпывается понятіе социальной эволюціи. Биологическую эволюцію онъ считаетъ пассивной, ибо она осуществляется безъ содѣйствія какой-нибудь силы, которая была бы внѣшней по отношенію къ дѣйствующимъ тутъ естественнымъ силамъ, сдерживала бы и видоизмѣняла ихъ дѣйствіе. Природа социальной эволюціи другая. Социальная эволюція носитъ активный характеръ, ибо она направляется психическими силами и главн. обр. волею. Ей присуща цѣлесообразность, устремленіе по линіи наименьшаго сопротивленія. Въ ней есть телеологическій моментъ, котораго по мнѣнію У., недостаетъ пропитанной объективизмомъ системѣ Спенсера. По-

слѣдователи У. (гл. обр. Гиддингъ и Дили) разрабатываютъ основные моменты его доктрины. Она имѣетъ, какъ извѣстно, много точекъ соприкосновенія съ доктриной нѣм. телеологической школы (Рякертъ и др.) и съ учениемъ нашихъ социологовъ-субъективистовъ. *Ср.* XXII, 302. По-русски о У. см. *П. Николаевъ*, „Активный прогрессъ и экономич. материализмъ“. *А. Джс.*

**Уорикъ**, Ричардъ Невилль (1428—1471), см. *Алая и Бѣлая Роза*.

**Уорикъ** (Warwickshire), графство въ центр. Англїи, заним. 2.534,8 кв. км. съ насел. въ 408.227 ч. Поверхность волнистая, очень плодородная, въ сѣв. части покрытая лѣсами. Орошается р. Эвнъ и его притоками. Значит. часть земли отведена подъ пастбища; преобладаетъ скотоводство; земледѣліе менѣе развито. У. богатъ каменнымъ углемъ и желѣзомъ. Обрабатывающая промышленность (произв. желѣзн. издѣл., велосипедн., оружейн., хлопчатобум. тканей, лентъ и т. д.) сильно развита. Главн. промысл. центръ—Бирмингемъ (см.). Въ У. много историч. памятниковъ (старинн. замки, церкви и т. д.).

**Уорикъ**, гл. гор. графства У., на р. Эвнѣ, 11.858 жит., славится самымъ красив. феодальн. замкомъ Англїи съ богатѣйшими собраніями картинъ, оружія и т. п.

**Уоркингтонъ** (Workington), портов. гор. въ англ. графствѣ Кемберлендъ, на р. Деруэнтѣ; 25.099 жит. Желѣзодѣлат. промысл.; верфи.

**Уорксопъ** (Worksop), гор. въ англ. графствѣ Ноттингемъ; пивовар. и шерстяное производства; 20.387 ж.

**Уорренъ** (Warren), сэръ Джонъ, англійскій морякъ (1753—1822). Воспитывался въ кембриджск. унив.; въ войну Англїи съ американск. колоніями поступилъ на военн. службу; въ 1776 г. получилъ званіе баронета; при началѣ французск. революціи, командуя эскадрою, сильно тревожилъ берега Франціи и въ 1794 г. овладѣлъ тремя фрегатами, на кот. находились непріятельскія войска, назначенныя для высадки въ Ирландію; въ 1806 г. взялъ въ плѣнъ франц. военн. корабль „Маренго“; въ 1810 г. назнач. адмираломъ.

**Уоррингтонъ** (Warrington), городъ въ англ. графствѣ Ланкаширъ, на р.

Мерси, 72.178 ж. Желѣзодѣл., стеклян. хлопчатобумажн. произв.

**Уорсборо** (Worsborough), городъ въ англ. графствѣ Йоркъ; 12.750 ж. Порохов. и сталелит. заводы; каменноугольн. копи.

**Уорсли** (Worsley), городъ въ англ. графствѣ Ланкаширъ, къ сѣв.-зап. отъ Манчестера; 13.906 жит.

**Уортингъ** (Worthing), гор. въ англ. графствѣ Зап. Сессекъ на Ламаншѣ; морскія купанья; 30.305 ж.

**Уота Тайлера возстаніе**, см. *Великобританія*, VIII, 323/29.

**Уотербери** (Waterbury), гор. въ с.-ам. штатѣ Коннектикутъ; произв. металлическихъ издѣлій и, въ особенн., дешевыхъ часовъ; 73.141 ж.

**Уотертаунъ** (Watertown) городъ въ с.-ам. шт. Нью-Йоркъ, на р. Блэкъ-Риверъ; оружейн. зав., пшечубом. произв.; 26.730 ж.

**Уотерфордъ** (Waterford), графство на ю.-вост. берегу Ирландіи, въ пров. Менстеръ; 1.857 кв. км., 83.966 ж. Очень горист. мѣстность съ плодородн. долинами, высш. точка достиг. 795 м., орошается р. Шуръ и Блэкуотеръ, обильн. рыбой. Гл. занят. земледѣліе, рыболов. и горн. промыс. (мѣдь, мраморъ); хлопчат. фабр.

**Уотерфордъ**, гл. гор. графства У., при впад. въ море р. Шуръ, гавань, 27.464 жит. Значит. торговля.

**Уотлингъ**, островъ, см. *Гвангани*.

**Уотри**, рѣка, см. *Катуба*.

**Уотсъ** (Watts), Джорджъ Фредерикъ, англійскій живописецъ (1817—1904). Принадлежа къ обезпеченной семьѣ, онъ рано поступилъ въ академію художествъ въ Лондонѣ, но скоро ее покинулъ и сталъ работать самостоятельно. До извѣстной степени У. былъ правъ, когда утверждалъ, что у него не было учителя, и онъ не взялъ ни одного урока. Своими учителями онъ называетъ пареионскіе мраморы Британскаго музея: они произвели на него сильное впечатлѣніе и опредѣлили его направленіе къ простому и благородному, они толкнули У. къ пластикѣ, вызвали его первыя скульптуры и картины. Семнадцатилѣтнимъ юношею У. выставилъ первый разъ свои произведенія, двадцатипяти лѣтъ онъ участвовалъ въ конкурсѣ на исполненіе фресокъ въ лондонскомъ парламентѣ. За изображеніе Георгія, поражающаго дракона, У. получилъ премію и послѣ этого поѣхалъ въ Ита-

лю. Тицианъ, Джорджоне и Тинторето болѣе всего привлекли У. и вдохновили его на широкія задачи. Строгость, простота и благородство — отличительныя черты искусства У., пишетъ ли онъ портретъ, пейзажи или аллегоріи. Его большая серія въ 40 портретовъ одинаковаго размѣра является необычайной галлереей знаменитыхъ современниковъ: поэтовъ, писателей, государственныхъ людей и представителей церкви. Написаны портреты выразительно, просто, величественно, съ ясною характерностию каждому. Здѣсь строгая вѣрность оригиналу, и нѣтъ фантазіи. Въ пейзажахъ У. фантастиченъ. Сѣрая равнина Корсики, окутанный прозрачною синевой звѣздной ночи Арааратъ, цвѣтныя созвучья волнующагося моря и выходящаго краснаго солнца въ „Сорокъ первомъ днѣ потопа“ не только даютъ красочныя впечатлѣнія, но и возбуждаютъ мысль и чувство о чѣмъ-то далекомъ. Фантастичность есть у У. и въ его картинахъ на античныя темы: „Орфей и Эвридика“, „Артемиды и Эндиміонъ“. Но болѣе всего фантазія у У. выступаетъ въ его аллегоріяхъ. Не придавая значенія портрету и пейзажу, У. особенно цѣнить послѣдній видъ творчества. Это вытекаетъ изъ его основнаго взгляда на задачи искусства. „Цѣлью искусства, — говоритъ онъ, — должно быть только выясненіе какого-нибудь значительнаго идейнаго замысла, иллюстрація какой-нибудь высокой мысли“. Себя онъ называетъ „живописцемъ мыслей, а не предметовъ“ и, желая выразить мысли, онъ пользуется, какъ наиболѣе для этого пригоднымъ средствомъ, аллегоріею. Его аллегоріи полны мыслей и чувства. На картинѣ „Ангель смерти“ — мощная открыленная женщина у края дороги, идущая въ вѣчность. На ея колѣняхъ — завернутый въ бѣлое трупъ новорожденнаго младенца. Къ ногамъ ангела съ благоговѣніемъ слагаютъ знаки сана и орудія земной дѣятельности мужчины и женщины. Въ аллегоріи „Любовь и Смерть“ — блѣдная Смерть въ бѣлой одеждѣ приближается къ двери дома и отстраняетъ Любовь въ видѣ худощаваго отрока, заступающаго ей дорогу. „Любовь и жизнь“ онъ представляетъ въ видѣ генія, стройнаго и сильнаго юноши, помогающаго бѣдной дѣвушкѣ, бо-

язливо ступающей по каменной лѣстницѣ на вершину горы, гдѣ восходитъ золотое солнце. „Совѣтъ“ въ видѣ грозно-спокойнаго ангела пронизываетъ ихъ взоромъ. „Надежда“, возсѣдая на земномъ шарѣ съ завязанными глазами, прислушивается къ звуку послѣдней струны своей арфы. „Мамонтъ“ — чело-вѣкъ звѣрскаго вида — поправетъ двѣ фигуры — юноши и молодой женщины. И образы и мысли у У. независимы отъ современности и отъ прошлаго. То и другое взято художникомъ изъ себя, для всего имъ создано свой стиль. Въ этомъ отражается полная независимость У., который писалъ картины, но не продавалъ, который не интересовался тѣмъ, что происходитъ въ современныхъ ему художественныхъ кружкахъ, не зналъ, понять ли онъ современниками, и хотя У. очень сдержанъ, не блестящъ виртуозностью и пренебрегаетъ изысканностью, онъ, какъ оригинальный художникъ, высоко цѣнимъ, и Англія считаетъ его однимъ изъ величайшихъ художниковъ XIX в.—См. *Meyers*, „Stanzas on Mr. Watts collected Works“ (1882); *Schleinitz*, „J. F. W.“ (1904); *Муръсъ*, „Россети, Бернъ Джонсъ и У.“ („Новый путь“, 1903, № 6). *Н. Тарасовъ*.

**Уотфордъ** (Watford), гор. въ англ. граф. Гертфордъ, на р. Колънъ; производство бумаги, пива и солода; 40.963 ж.

**Уошита** (Ouachita, или Washita), сухоходн. рѣка въ Сѣв.-Ам. Соед. Штатахъ, притокъ Красной рѣки (прит. Миссиссиппи), беретъ начало въ шт. Арканзасъ, протек. по Луизианѣ, дл. 880 км.

**Упа**, мелководн. прав. прит. Оки, въ Тульск. губ.; бер. нач. въ богородицк. у.) и Калужск. губ.; дл. до 300 в.

**Упанишадъ** (древне-индіиск. *upaniśad*, отъ *śad* = садитесь съ 2 приставками *upa* = къ, *ni* = подъ), сперва означало школу „подсѣвшихъ поближе къ ногамъ учителя“ учениковъ, затѣмъ *сокровенное ученіе*, передаваемое познавшимъ эту тайну наставникомъ своимъ ближайшимъ, избраннымъ послѣдователямъ, достойнымъ воспринять эту истину, доступную лишь для немногихъ. У. назывались уже въ эпоху брахманизма (см.), предшествовавшую буддизму (см.), отдѣльныя главы, входящія въ составъ т. н. „лѣсныхъ книгъ“ (*âraṇyaka*), заканчивающихъ обыкновенно отдѣльные кодексы

брахманъ (brahmana) каждой Веды и предназначавшихся для 3-й стадіи жизни правовѣрнаго индуса (ученикъ, домохозяинъ, *льсной отшельникъ*, нищенствующій странникъ); именно, тѣ главы („книги о тайнѣ“), гдѣ завершается переходъ отъ восхваленія ритуала и символическаго истолкованія его къ религиозно-философскимъ размышленіямъ о сущности бытія и къ стремленію разрѣшить путемъ умозрѣнія и интуиціи тайну мировой загадки. Эти У., обособившіяся также въ отдѣльные сборники разнаго объема, не даютъ еще никакой цѣльной системы, но заключаютъ рядъ замѣчательныхъ по высотѣ, силѣ и глубинѣ мыслей и изреченій, представляющихъ исключительное явленіе въ мировой литературѣ. Основные вопросы, обсуждаемые У., въ послѣдствіи послужили основаніемъ для монистической и идеалистической системы *Веданты* (см.): безконечность, величіе и непостижимость Брахмы, мировой души (âtman); каждый отдѣльный индивидуальный атманъ долженъ познать свое тождество съ мировымъ, а познавшій эту тайну сольется съ нимъ, „какъ рѣки въ океанѣ“, и достигнетъ неизъяснимо блаженнаго состоянія, сравниваемаго со сномъ безъ сновидѣній. Языкъ У. ближе всего къ т. н. эпическому *санскриту* (см.) и достигаетъ часто рѣдкой красоты и выразительности; болѣе древнія написаны прозой, часто примѣняется форма разсказа, притчи, особенно же діалога, при чемъ дѣйствующими лицами являются и боги, а въ роли возвѣщающихъ тайну учителей являются не одни брахманы, но и цари, а это заставляетъ предположить, что въ выработкѣ этихъ замѣчательныхъ по своей широкой терпимости ученій видную роль сыграла каста кшатриевъ (воиновъ). На ряду съ возвышеннымъ въ У. встрѣчается много наивнаго и мнѣологическаго, претящаго вкусу европейцевъ, впервые познакомившихся съ ними благодаря труду француза Анкетиль-Дюперрона (см.), переведшаго ихъ въ 1809 г. на латинскій языкъ (50 *ouprekhat*) съ персидскаго перевода 1656 г. Несмотря на неточность и неясности, этотъ „переводъ съ перевода“ привелъ въ восторгъ Шопенгауэра (см.), признавашаго „Упнекхатъ“ своимъ „утѣшеніемъ въ жизни и смерти“ и „наиболѣе возвы-

шающимъ душу чтеніемъ“ (Paregga, II, § 186). Лучшій знатокъ индійской философіи и У. въ Европѣ проф. Павелъ Дейссенъ (русскій переводъ его „Философія У.“, составляющей 2-ю часть I тома его „Allgemeine Geschichte der Philosophie“, объявленъ, но еще не вышель, въ издательствѣ „Новый человекъ“) признаетъ также У. сокровищемъ мировой литературы и, сравнивая ихъ отношеніе къ Ведамъ, проводитъ параллель между Новымъ и Вѣтхимъ Заветомъ. Его превосходный переводъ „60 Upanishad's des Veda“ (сокращенное изданіе, избранныя отрывки въ его „Die Geheimlehre des Veda“) съ обстоятельными предисловіями и примѣчаніями даетъ сначала 11 У., относящихся къ 3 древнѣйшимъ Ведамъ: къ Ригъ-Ведѣ—Айтарей, Каушати-У.; къ Сама-В.—Чхандогья, Кенату-У.; къ Черной Яджурь-В.—Тайттири, Маханараюна, Катхака, Шветашьватара, Майтраяни-У.; къ Вѣлой-Яджурь-В.—Брихадараньяка, Ишя-У. Изъ нихъ наиболѣе древнія Чхандогья и Брихадараньяка (самыя объемастыя), а также болѣе краткія Айтарей и Тайттири. Остальныя У. приписываются традиціей къ Атхарва-Ведѣ, но многія изъ нихъ болѣе поздняго происхожденія и приспособлены къ позднѣйшимъ системамъ Веданты или Юги (см.) или къ сектантскимъ ученіямъ послѣдователей Вишну или Шивы. Въ Индіи очень распространены сборники 108 У. Подлинныя тексты цѣлыхъ серій и отдѣльныхъ У. много разъ издавались и издаются, преимущественно въ Индіи, а изъ переводовъ болѣе всего на англійск. яз. (M. Müller, „Sacred Books of the East“, vol. I, XV, даетъ 12 главнѣйшихъ). Кромѣ общихъ трудовъ по санскритской литературѣ (см.) и работъ Дейссена, см. *Regnaud*, „Matériaux pour servir à l'histoire de la philosophie de l'Inde“ (vol. 28, 34 въ „Bibliothèque de l'école des hautes études“); *Oltromare*, „La theosophie brahmanique“ (1907); *Gough*, „The philosophy of the Upanishad's and ancient indian metaphysics“ (1882); *Belloni-Filippi*, „I maggiori sistemi filosofici indiani“ (vol. I, 1914); *Spreyer*, „Die indische Theosophie“ (1914). На русск. яз. см. I главу „6 системъ индійской философіи“ М. Мюллера, переводъ П. Николаева (1901). П. Риттмаръ.

Упась, ядъ, см. *анчаръ*.

**Уплись-цихе**, сел. Тифлисск. губ., горійск. у., на лѣв. бер. Куры. Вблизи наход. древній пещерный городъ, состоящ. изъ улицъ, лавокъ, царск. палатъ съ надписями.

**Уполу**, важнѣйш. изъ острововъ Самоа (см.), 881 кв. км.; горныя цѣпи, много потухш. вулкан.; плодород.; нѣск. хорош. гавайск. самая важн.—Апіа; вывозъ кокос. орѣх., какао, кофе, каучука и др.

**Упорная**, станція лабаск. отд. Кубанск. обл., въ верховьѣ р. Чамлыка (лѣв. прит. Лабы); 11.958 ж.

**Управа благочинія**, см. XV, 653/54 У. городская, см. XVI, 37; У. земская, см. XXI, 231, 236/37.

**Управление** имѣетъ болѣе узкій и болѣе широкій смыслъ. Въ первомъ—У. обозначаетъ сознательное руководство чужой работой, направленной къ какимъ-нибудь опредѣленнымъ цѣлямъ, во второмъ—всю область организованной коллективной дѣятельности, находящейся подъ опредѣленнымъ У. Въ виду такого значенія слова оно можетъ быть употребляемо въ самыхъ различныхъ смыслахъ. Мы говоримъ поэтому объ У. лошадей, машиной, имѣніемъ, коммерческимъ предпріятіемъ, государственнымъ вѣдомствомъ и т. п. Въ то же время понятие У. мы противопоставляемъ понятію учрежденія и въ этомъ смыслѣ противопоставляемъ непосредственную дѣятельность опредѣленнаго коллектива (находящуюся подъ сознательнымъ руководствомъ) тѣмъ нормамъ и основоположеніямъ, которыя опредѣляютъ собою самый строй и ходъ этой дѣятельности, т. е. свойства ея носителей, или агентовъ, способъ ихъ дѣйствія, предѣлы компетенціи и т. п. Будучи одинаково примѣнимо въ частной и общественной жизни, понятіе У. получаетъ особое значеніе въ государствѣ, гдѣ оно обозначаетъ всю совокупность мѣръ, направленныхъ къ организаціи и руководству какъ, съ одной стороны, дѣятельности т. наз. государственныхъ органовъ, такъ, съ другой, и самихъ гражданъ. Достигая здѣсь значенія широко развѣтвленной и строго дифференцированной машины, государственное У. постепенно отдѣляется не только отъ госуд. устройства (конституціи, строя), но и отъ другихъ сферъ государств. дѣятельности, какъ-то—законодательства и

суда. Съ этой точки зрѣнія У., или *администрація*, есть дѣятельность государств. органовъ, которая совершается на основаніи и въ согласіи съ государств. устройствомъ. Съ болѣе узкой точки зрѣнія У. противопоставляется *законодательству и судебной дѣятельности*. Такое противоположеніе обуславливается *матеріальнымъ* различіемъ отдѣльныхъ функцій государств. власти и характеризуетъ У., какъ одинъ изъ видовъ государств. дѣятельности. Въ этомъ смыслѣ законодательство представляетъ собою „нормативную“ функцію власти, которая выражается въ сознаніи абстрактныхъ правовыхъ нормъ, регулирующихъ множество случаевъ или индивидуальныя состоянія. Судъ осуществляетъ собою „декларативную“ функцію и устанавливаетъ въ отдѣльномъ случаѣ неизвѣстное или спорное право или правовыя состоянія и интересы. У. же разрѣшаетъ конкретныя задачи или согласно установленнымъ нормамъ или въ предѣлахъ обозначенныхъ ими границъ при помощи, съ одной стороны, юридическихъ актовъ (повелѣній, правовыхъ сдѣлокъ и т. п.), а съ другой—непосредственнаго производства той или другой работы. Такъ понимаемое У. охватываетъ собою: 1) Общее правительственное завѣдываніе дѣломъ замѣщенія, руководства и надзора за всѣмъ административнымъ аппаратомъ. 2) Веденіе общаго хозяйства страны въ цѣляхъ созданія хозяйственныхъ средствъ. 3) Т. наз. социальное, или „внутреннее“ У., имѣющее цѣлью созданіе общественнаго благосостоянія. 4) Полицейское У. 5) Военное У. и дипломатическія сношенія. У. въ качествѣ особой *функции* государств. власти было признано таковой еще въ древности. Такъ, уже у Аристотеля въ его „Политикѣ“ мы находимъ указаніе на тѣ власти, которыя бы заботились о благоустройствѣ и порядкѣ. Однако въ средніе вѣка эта мысль была совершенно забыта. Во времена *феодальнаго строя* У. не отличалось никакими существенными признаками отъ суда или законодательства. Въ эту эпоху всѣ отношенія между феодальными господами и ихъ подданными строились исключительно по типу частнаго права. Феодальный господинъ не имѣлъ никакого права У. вообще. Ему принадлежалъ цѣлый

рядъ отдѣльныхъ правъ по отношенію къ самымъ различнымъ лицамъ. Эти права весьма разнообразнаго содержанія и часто личнаго характера. Они основываются на завоеваніи и кулачномъ правѣ, на пожалованіи и обычаѣ, на куплѣ-продажѣ и дареніи, на наслѣдствѣ и арендѣ. Все эти права далѣе объединяются подъ вліяніемъ естественнаго права и римской традиціи въ особыя *права верховенства* (*jura majestatis seu regiminis, jura regia seu regalia*); въ этихъ правахъ перемѣшиваются такія „верховныя“ права, какъ право охоты, право на воду, право веденія войны и т. п. Эти права подраздѣляются на „существенныя и случайныя, общія и особенныя, отчуждаемыя и неотчуждаемыя, ограниченныя и неограниченныя, прямыя и косвенныя, вѣщныя и внутреннія, высшія и низшія“ и т. п. И правамъ государя здѣсь противопоставляются такія же права подданнаго; это — т. наз. благопріобрѣтённые права (*jura quae sita*). Будучи основаны на тѣхъ же титулахъ, какъ и права верховенства, они имѣютъ ту же силу и значеніе; на этихъ правахъ основываются всевозможныя податныя привилегіи и изъятія (*rastrum de non petendo*), различныя иммунитеты (*immunitates, privilegia*), даже арендныя права на отправленіе мѣстнаго суда и полиціи. И на стражѣ этихъ правъ стояли — по крайней мѣрѣ, принципиально — и французскіе средневѣковые парламенты и различныя нѣмецкіе имперскіе суды. Особеннаго развитія достигли эти послѣдніе въ дѣлѣ юрисдикціи о „правахъ верховенства“ благодаря союзнаму характеру Священной Германской имперіи. Здѣсь князья не только встрѣчали непреодолимую преграду своему У. въ личныхъ правахъ отдѣльныхъ лицъ и учреждений, но и сами находились подъ судебнымъ контролемъ такихъ имперскихъ трибуналовъ, какъ рейхскаммергерихтъ и рейхсгофратъ. На судебныхъ приговорахъ отдѣльныхъ судовъ, стоящихъ подъ властью имперскихъ князей, допускалась обычная апелляція въ имперскіе суды въ общемъ порядкѣ (*Judicialprozess*) или порядкѣ частной жалобы (*Extrajudicialappellation*); на самихъ же князьяхъ практиковались жалобы, подаваемые въ суммарномъ порядкѣ (*Mandatsprozess*); эти жалобы, подаваемые въ случаяхъ

непоправимой потери или дѣяній князя, не подлежащихъ судебному разбирательству (*mandatum prohibitorium, inhibitorium, restitutorium* въ случаяхъ *factum nullo jure justificabile* или *damnum irreparabile*), поступали однако на разсмотрѣніе не обычной, а третьей юстиціи (*Institut der Austräge*), которая и рѣшала дѣла не только о нарушеніи обязанностей князя по отношенію къ подданнымъ, но и по отношенію къ императору или другимъ имперскимъ сословіямъ. Такое положеніе вещей могло имѣть не только юридическое, но и практическое значеніе, само собою разумѣется, только до тѣхъ поръ, пока имперская власть обладала хоть какимъ-нибудь значеніемъ. Съ возрастаніемъ же силы и власти отдѣльныхъ князей положеніе стало мѣняться. Среди „правъ верховенства“ особое значеніе стало приписываться „праву полиціи“ (*jus politiae*), которое подъ вліяніемъ ученій естественнаго права получило характеръ не только права, но и обязанности государя заботиться о благѣ своихъ подданныхъ. Это „право“ получило весьма скоро широкое развитіе, т. к. подъ прикрытіемъ девиза „общаго блага“ оно потеряло всякія опредѣленныя границы и открывало князьямъ полную возможность безпрепятственнаго вторженія въ сферу „благопріобрѣтенныхъ правъ“. Нѣсколько менѣе успѣшно развивалось „верховное право“ по наложенію податей на населеніе, введенія *фронды* и т. п. (*jus sequelae*); однако и въ этой области суды постепенно уступали давленію территориальной власти; все чаще и чаще выступали на первый планъ „чрезвычайные“ случаи „коллизіи“ правъ верховенства съ благопріобрѣтенными правами, и все большее признаніе стало находить преимущественное право власти (*jus eminentis, imperium vel dominium eminentis*), во имя котораго ради достиженія высшихъ государственныхъ цѣлей уничтожались привилегіи, отчуждалась собственность, или нарушались договоры. Интересы государства, или „*Staatsraison*“, так. обр. очищали дорогу для дальнѣйшаго государств. У. И такое положеніе дѣлъ скоро повліяло и на положеніе имперскихъ судовъ и на ихъ практику. Съ одной стороны, все больше проводится принципъ, что въ процессѣ противъ территориаль-

ной власти со стороны подданных не должно посягать рѣшенія „слишкомъ легко“, а при суммарномъ производствѣ должно быть непременно запрошено и территориальное правительство. Съ другой же стороны, если еще и держится запрещеніе князьямъ прибѣгать къ полицейскому принужденію или къ экзекуціи въ имущественныхъ дѣлахъ, то зато такая „самопомощь“, или „самозащита“ власти противъ подданныхъ уже допускается во всѣхъ случаяхъ осуществленія „правъ верховенства“ по отношенію къ подданнымъ. Такъ открывается для князей возможность дѣйствовать при помощи непосредственно принужденія вездѣ, гдѣ только дѣло идетъ не о казенныхъ поборахъ. И естественнымъ результатомъ этого процесса было постепенное ослабленіе и уничтоженіе имперской юрисдикціи. Средства для этого стало глав. обр. полученіе особой привилегіи объ уничтоженіи апелляціи (*privilegium de non appel. lando*), при чемъ отдѣльные князья получали право окончательнаго рѣшенія по дѣламъ своихъ подданныхъ, и доступъ къ имперскимъ судамъ для этихъ послѣднихъ оказывался совершенно закрытымъ. Этимъ путемъ права верховенства постепенно были сосредоточены въ *право суверенитета, или величества*, и средневѣковый феодальный порядокъ осуществленія „права полиціи“ перешелъ постепенно въ неограниченную власть попеченія о „благѣ общемъ“. Однако среди функций этой власти еще не дѣлалось никакихъ „матеріальныхъ“ различій. И даже Боденъ, при своемъ описаніи абсолютной королевской власти, не дѣлаетъ никакихъ другихъ въ ней различій, кромѣ простого перечисленія „правъ верховенства“, входящихъ въ ея составъ (право войны и мира, назначенія высшихъ чиновниковъ, верховный судъ и право помилованія, право чеканить монету, право устанавливать вѣсы и мѣры, право налагать подати и т. п.). Только абсолютное государство новаго типа выработало понятіе У. Однако *крупнотичество*, полагая непроходимую черту между милліонами земледѣльческаго населенія и свободнымъ, привилегированнымъ меньшинствомъ, въ свою очередь самымъ отрицательнымъ образомъ повліяло на задачи и объемъ госу-

дарственнаго У. Ибо, по общему правилу, крѣпостные и крестьяне не включаются въ составъ полноправнаго гражданства, а въ силу этого всѣ дѣла, связанные съ благосостояніемъ, духовными потребностями и безопасностью крѣпостныхъ, не подлежатъ вовсе или подлечь въ самой незначительной части непосредственному вѣдѣнію государств. власти. Всѣ въ высшей степени важныя и серьезные вопросы современной администраціи и соціальной политикѣ при крѣпостномъ строѣ предоставлены почти дѣликомъ произволу частныхъ собственниковъ населенныхъ имѣній. Отсюда крайнее упрощеніе У. при наличности крѣпостничества. Съ массами государственнаго У. соприкасается здѣсь лишь отчасти въ вопросахъ военныхъ, податныхъ и уголовно-полицейскихъ, но и въ этой сферѣ непосредственныя функции по рекрутскому набору, взысканію податей и охранѣ безопасности лежатъ на вотчинникахъ, которыхъ не совѣмъ правильно называли „полицеймейстерами“, т. к. они прежде всего преслѣдовали не интересы общаго блага, а своей частной выгоды. Ближе всего подходило къ крестьянству лишь У. духовное той или иной государственной церкви, т. к. лишь въ области религіи крѣпостные почитались все же христианами, а слѣдовательно, имѣющими право на удовлетвореніе своихъ духовныхъ нуждъ. Непосредственное же воздѣйствіе У. на трудовыя массы мы можемъ наблюдать во время крѣпостничества лишь въ эпоху усмиреній и крестьянскихъ бунтовъ. На этой почвѣ создается особая полиція предупрежденія и пресѣченія преступленій, при чемъ вотчинная власть въ своихъ выгодахъ уступаетъ здѣсь мѣсто власти государственной, военной и полицейской. Освобожденіе крестьянъ, совершившееся въ Европѣ частью при господствѣ абсолютизма, рѣзко вліяетъ на государств. У., которое, войдя въ непосредственное завѣдываніе нуждами всего населенія, впервые достигаетъ своего общегосударственнаго значенія.

Лишь постольку государств. У. обь-емлетъ собою болѣе широкія сферы народной жизни, поскольку оно постепенно, еще въ эпоху крѣпостничества, становится на новый путь рѣшительной поддержки т. наз. *третьяго класса* и за-

имствуетъ у него основныя черты всей своей финансовой и административной дѣятельности. Предшественникомъ государственнаго У. въ этой области былъ средневѣковый городъ, который представлялъ собою не только хозяйственный и финансовый центръ, но и замкнутую политическую организацію. Какъ извѣстно, въ немъ впервые былъ разрѣшенъ вопросъ о централизаціи всей городской дѣятельности, о принудительномъ регулированіи производства и обмѣна, объ установленіи обязательныхъ таксъ, о размѣрахъ оборота, о раздѣленіи труда и распредѣленіи привилегій между отдѣльными корпораціями и группами населенія, наконецъ, объ организаціи удовлетворенія важнѣйшихъ общихъ интересовъ. Городъ же выработалъ и тѣ силы, которыя впоследствии не только пришли на помощь государств. У., но, можно сказать, легли въ его основу; таковы городской капиталъ и городская интеллигенція. И если мы сравнимъ У. абсолютнаго государства съ дѣятельностью городскихъ властей даже средневѣковаго города, мы увидимъ и тамъ и здѣсь совершенно одинаковыя задачи У., дѣйствующій составъ администраціи и одинаковыя приемы. Вся разница въ томъ, что новое національное государство смотритъ на себя, какъ на одинъ большой городъ и, слѣдовательно, столько же принудительно и безцеремонно регулируетъ всю жизнь и дѣятельность страны въ своихъ фискальныхъ цѣляхъ, какъ это прежде дѣлалъ городъ въ интересахъ своего процвѣтанія и обогащенія. Новымъ характеромъ отличается государств. У. абсолютнаго государства лишь въ томъ смыслѣ, что развивающійся подъ его кровомъ процессъ перехода къ капиталистическому хозяйству заставляеть государство принять широкое участіе въ дѣлѣ завоеванія рынковъ и созданія колоній, въ установленіи запретительной таможенной системы, поддержаніи выведенной изъ городскихъ стѣнъ домашней и кустарной промышленности, въ основаніи различныхъ промысловъ и „мануфактуръ“, въ организаціи новой денежной и кредитной основы, въ созданіи профессиональнаго, технически подготовленнаго чиновничества и въ начаткахъ рабочей политики. Исключительно благодаря усвоенію приемовъ городского У.

появляется поглощеніе всеобъемлющей „политикой“, или, какъ тогда выражались, „полиціей“ всѣхъ задачъ безопасности, благосостоянія и благоустройства, которые такъ характеризуетъ собой административную систему абсолютизма. И если диктаторскій характеръ абсолютизма, его неограниченная власть съ одной стороны были основаны на его старой хозяйственно-вотчинной мощи, а затѣмъ были оправданы его заслугами въ дѣлѣ установленія и учрежденія крѣпостного права, то именно его роль въ дѣлѣ насажденія капитализма принесла новую апологию его деспотическому властвованію.

Такъ рождается У. *полицейскаго государства*, которое причудливымъ образомъ организуетъ удовлетвореніе самыхъ различныхъ потребностей и создается при помощи столь же различныхъ типическихъ формъ. Историческое развитіе государственно-полицейской идеи У. однако показываетъ намъ, что постепенно въ немъ ослабѣваютъ элементы вотчинные и крѣпостническіе и выступаютъ на первый планъ публичные, государственныя. И хотя смѣшеніе самыхъ разнообразныхъ принциповъ остается до конца, но оно преимущественно окрашивается въ цвѣта общаго блага. Именно началами „всеобщаго блаженства“, „общаго благополучія“, „всечеловѣческаго счастья“ мотивируется сосредоточіе всей государственной власти въ однѣхъ рукахъ. Столь великой цѣли должны соотвѣтствовать и надлежащія средства. Изъ нихъ первое и главное—единица централизованной въ рукахъ монарха власти неограниченнаго У. вмѣстѣ съ тѣмъ совершенно не различаются отъ У. ни законодательство ни судъ. Всѣ законодательные и судебные акты принципиально могутъ быть изданы—и въ дѣйствительности издаются—въ формѣ актовъ У. Можно безъ преувеличенія сказать, что полицейское государство, вообще говоря, знаетъ только У., которое въ случаѣ надобности можетъ замѣнить собою все. Отсюда, если, съ одной стороны, мы имѣемъ различные законодательные кодексы, охватывающіе собой уложенія уголовныя, гражданскія, процессуальныя и т. п., то, съ другой, мы имѣемъ массу отдѣльныхъ законовъ тайныхъ, устныхъ и сепаратныхъ, которы-



ми совершенно свободно измѣняется любое уложение. Точно такъ же и любое судебное рѣшеніе путемъ ревизіи, надзора или чрезвычайнаго акта всегда можетъ быть измѣнено простымъ велѣніемъ монарха. Если затѣмъ полицейское государство, кромѣ монарха, допускаетъ и другіе, посредствующие, высшіе и низшіе органы У., то опять-таки принципиально вся власть цѣликомъ сосредотчивается лишь въ особѣ государя, и лишь поскольку онъ уступаетъ ее различнымъ „отъ него поставленнымъ властямъ“, постольку можно говорить о другихъ, кромѣ него, должностныхъ лицахъ и учрежденіяхъ. На самомъ дѣлѣ онъ въ каждый данный моментъ можетъ замѣнить собою любое административное мѣсто или установленіе. Только фактически, поскольку монархъ дѣйствуетъ непосредственно, можно отличать У. верховное отъ У. подчиненнаго, гдѣ высшей нормой является волеизъявленіе монарха, выраженное въ любой, желательной для него формѣ.

Юридически-неограниченное право У. монарха въ полицейскомъ государствѣ на самомъ дѣлѣ сосредотчивается въ рукахъ его чиновниковъ и служащихъ, дѣйствующихъ отъ его имени и по его уполномочію. Среди нихъ крупнымъ преобладаемію пользуются представители дворянско-землевладѣльческаго класса, особенно на придворныхъ, военныхъ и высшихъ административныхъ должностяхъ. По мѣрѣ роста городского торгово-промышленнаго класса онъ все усиливается и въ составѣ У., пока, наконецъ, не выдѣляется изъ себя обширной группы интеллигентныхъ, образованныхъ профессионаловъ, которые и образуютъ вмѣстѣ съ частью служилыхъ дворянъ ядро такъ называемой *бюрократіи* (см.). Въ виду посредствующаго положенія „средняго класса людей“, ихъ интеллигентности и гибкости, бюрократы легко становятся посредниками для смягченія классовыхъ и групповыхъ антагонизмовъ, проводниками важнѣйшихъ общественныхъ, преимущественно буржуазно-дворянскихъ интересовъ, идеологами абсолютизма и его У. Ставъ на положеніе привилегированной, монополярной и официальной интеллигенціи, бюрократія, съ одной стороны, въ тонкости разрабатываетъ механизмъ У., съ дру-

гой же—слагается въ своеобразную духовную касту со свойственнымъ ей высокомеріемъ, фанатизмомъ и нетерпимостью. Вліяя при помощи подчиненныхъ, вспомогательныхъ должностей (совѣтниковъ, секретарей, дѣлопроизводителей) на разныхъ сановниковъ, бюрократы не только становятся единственными ушами и глазами власти, но и ее разумомъ и волей. Самодержавіе монарха становится самодержавіемъ бюрократіи. Важнѣйшимъ *сдерживающимъ началомъ* здѣсь является развитая *административная рутинна*, которая, передавая опытъ старыхъ бюрократическихъ дѣльцовъ новымъ, создаетъ вмѣстѣ съ тѣмъ въ силу повторемости однообразно рѣшаемыхъ дѣлъ своего рода прецедентное право. Будучи фактическаго происхожденія, такое обычное право бюрократіи можетъ имѣть и большое нормирующее и регулирующее значеніе, чѣмъ создается и нѣкоторый устойчивый порядокъ въ веденіи дѣлъ. Второй сдерживающей силой здѣсь должно считать *частное и, въ нѣкоторой степени, уголовное право*. Это право также факческаго происхожденія. Оно есть результатъ малой непосредственной заинтересованности верховной власти въ отправленіи судебныхъ дѣлъ и отвердѣваетъ въ виду того, что монархъ обыкновенно мало вмѣшивается въ такія „частныя“ дѣла и даже обезпечиваетъ ихъ правильное теченіе различными кодексами и судебниками.

*Организация У.* складывается въ полицейскомъ государствѣ изъ весьма разнообразныхъ механизмовъ, среди которыхъ важнѣйшими являются: 1) Система единоличныхъ должностей, сложившихся по старому вѣчному принципу. Таковы должности финансоваго, военнаго и уголовно-полицейскаго характера. Здѣсь проводится довольно послѣдовательно іерархическая конструкция единоличной власти и подчиненія. Въ общемъ эти должности сохраняютъ типъ экстраординарнаго порученія для каждаго даннаго случая; лица, облеченныя такою властью, являются какъ бы *комиссарами* правительства и пользуются въ своей дѣятельности особыми инструкціями или наказами, исчерпывающими ихъ права, обязанности, такъ же какъ сроки полномочія. Путемъ рутинны и обычной эти должности становятся постоян-

ными, наказы и инструкции приобретають характеръ общей нормы, но общій типъ власти остается прежній, чрезвычайный. 2) Этимъ должностямъ почти-вополнителямъ другія, имѣющія почетный характеръ. Таковы по преимуществу должности феодальнаго происхожденія, связанныя съ наследственностью, владѣніемъ, званіемъ и цензомъ, которые, правда, постепенно вымирають въ полицейскомъ государствѣ, но все же остаются въ видѣ ли мѣстныхъ общедминистративныхъ и судебныхъ властей или въ центральныхъ вѣдомствахъ при дворѣ, въ судѣ и церкви. Очень часто къ такимъ сановникамъ, намѣстникамъ и губернаторамъ назначаются въ качествѣ ихъ помощниковъ, товарищей или совѣтниковъ другія хутородныя лица, которые осуществляютъ за ними надзоръ со стороны главы У. Почетныя должности указаннаго типа обыкновенно связаны общимъ правомъ въ видѣ обычая и закона, отличаются большой независимостью и лишь постепенно сливаются въ одно цѣлое съ должностями правительственныхъ комиссаровъ. 3) Третьимъ основнымъ типомъ У. въ полицейскомъ государствѣ должно считать установленія коллегіальныя, созданныя по типу различныхъ совѣтовъ какъ муниципальныхъ, такъ и сословно-представительныхъ. При крайней нелюбви абсолютизма къ общественной самостоятельности естественно, что подъ его властью эти коллегіи получили гдѣ-то назначаемый чиновничій составъ и весьма ограниченное поле дѣятельности. Вездѣ однако, гдѣ нуженъ былъ строгій контроль и возможное развитіе законности, даже полицейское государство обратилось къ установленіямъ коллегіальнымъ, въ которыхъ рѣшенія принимались послѣ обсуждения по большинству голосовъ. Для извѣстнаго давленія на коллегіи и надзора за ними полицейское государство создало особый институтъ прокуратуры, или фискалата, съ правомъ опротестованія незаконныхъ приговоровъ и переноса ихъ въ порядкѣ ревизіи въ высшія инстанціи. 4) Последнимъ типомъ организаціи У. въ полицейскомъ государствѣ является „борьбаческій“, который характеризуетъ собою соединеніе единоличныхъ должностей, связанныхъ строгою іерархіей,

съ коллегіальными совѣтами или бюро, при чемъ вся рѣшительная власть предоставляется первымъ, и лишь право совѣта и мнѣнія—вторымъ. Так. обр. соединяется быстрота дѣйствія единаго отвѣтственнаго лица—директора, начальника или министра—съ полнотою освѣдомленности благодаря мнѣніямъ членовъ бюро или совѣта. Выслушаніе мнѣній бюро для начальника обязательно: „разсуждать—дѣло многихъ, дѣйствовать—одного“. (См. *министерская власть*, XXIX, 7/18).

Этотъ *внутренній* процессъ развитія У. сопровождался вмѣстѣ съ тѣмъ и процессомъ его *внѣшняго* расчлененія и упорядоченности. Изъ общей области *полиции* весьма скоро выдѣлились особо важныя отрасли У. въ видѣ военного дѣла, дипломатическихъ сношеній и финансовъ. Эти дѣла весьма рано получили свои особые органы, ставшіе въ непосредственную близость къ монарху, какъ носители верховной власти. Съ учрежденіемъ т. наз. коллегіальной системы, при которой все У. сосредоточилось въ рукахъ другъ надъ другомъ поставленныхъ коллегій, выдѣленіе отдѣльныхъ частей У. распространилось и на *мѣстное* У. А введеніе единоличной системы на мѣсто коллегіальной сопровождалось дальнѣйшимъ раздѣленіемъ предметовъ У. Образовались различныя *вѣдомства*, посвятившія себя исключительно какой-нибудь опредѣленной части У.: вѣдомство коммерціи и мануфактуры, вѣдомство земледѣлія и государственныхъ имуществъ, горное, лѣсное, коннозаводства, медицинское, народнаго просвѣщенія и т. п. Отдѣльныя вѣдомства были организованы, далѣе, въ особые административные механизмы, во главѣ которыхъ стали министры или начальники, имъ подчинены въ іерархическомъ порядкѣ технически подготовленные чиновники, а возлѣ нихъ поставлены всевозможные совѣтательные совѣты, коммисіи и комитеты. Въ самомъ У. совершилось дальнѣйшее раздѣленіе функций; *правительство* въ смыслѣ высшаго руководства и надзора стало отдѣляться отъ *исполненія*, какъ функции подчиненной; стали различаться У. *техническое* и *юридическое*; выработались понятія административнаго распоряженія, инструкции или наказа; *приказъ* получилъ

отличные признаки отъ распоряженія; создалась система бумажнаго дѣлопроизводства съ всевозможными формами отчетности и контроля; выработались формы прошенія и жалобы. Такъ былъ созданъ могучій аппаратъ расчлененной по вѣдомствамъ и строго централизованной администраціи, направленной къ созданію государственной силы, могущества и благосостоянія, а вмѣстѣ съ тѣмъ и къ охраненію государств. порядка. Такому же процессу развитія подверглась, наконецъ, и та часть У., которая была направлена, съ одной стороны, къ непосредственному примѣненію на практикѣ административныхъ распоряженій, а съ другой— ставила своею цѣлью охрану порядка и безопасности на мѣстахъ. Въ силу этого *полиція исполнительная* отдѣлялась отъ *полиціи охранительной*, или безопасности; изъ общей государственной полиціи въ свою очередь выдвинулась, какъ особая вѣтъ, полиція печати и зрѣлищъ, полиція религіозная и высшая. Въ особенности же развилась высшая полиція, которая не только получила совершенно военную организацію, но и особые кадры тайныхъ агентовъ по наблюденію за политически неблагонадѣжными элементами. Въ области полиціи администрація абсолютнаго государства нашла наибольшее поле своего развитія. Здѣсь выработалась въ особенности система дискреціонной власти, или свободнаго усмотрѣнія, которая дѣйствуетъ быстро и рѣшительно по соображеніямъ непосредственнаго государства. интереса или государств. безопасности. Въ этой области права отдѣльныхъ лицъ должны были уже совершенно ступеиваться и уступить мѣсто усмотрѣнію власти. Наконецъ, именно въ этой области самая природа вещей и сущность полицейскаго предупрежденія всякой возможности опасности привела къ тому, что даже гарантіи чисто бумажнаго контроля должны были быть устранены и уступили мѣсто однимъ только фактическимъ условіямъ личной подготовки и служебной ответственности полицейскихъ агентовъ. Выдѣлившаяся такъ обр. полицейская функція получила чрезвычайное развитіе въ европейскомъ абсолютномъ государствѣ и привела къ ~~различію~~ различію полиціи благосостоянія, какъ

области специально администраціи, или внутренняго У., и полиціи безопасности, какъ дѣятельности, направленной къ охраненію порядка и безопасности (см. *полиція*). Еще болѣе рѣзкое и безконечно болѣе важное раздѣленіе функцій государств. власти произошло въ абсолютномъ государствѣ въ смыслѣ раздѣленія *суда и У.* Изъ области администраціи въ силу этого были выдѣлены всѣ т. наз. частно-гражданскія дѣла, или дѣла по имущественному обороту и семейному праву, а также дѣла общеуголовныя, охватывающія собою всѣ дѣла о проступкахъ и преступленіяхъ частныхъ лицъ противъ жизни, чести и имущества гражданъ. Всѣ эти дѣла были переданы компетенціи судебныхъ вѣдомства, которое получило особую, отличную отъ администраціи форму организаціи и производства. Въ Германіи отдѣльные князья очень рано обезпечили независимость суда и строгую законность судопроизводства, такъ какъ именно этой цѣной думали заплатить за освобожденіе отъ апелляціи въ имперскіе суды. Въ силу этого фактически въ области судебного производства очень рано развилось совершенно особое представленіе о законѣ и иное отношеніе государства къ подданному, чѣмъ въ области У. Въ то время какъ въ администраціи получило преобладающее значеніе необнародованное служебное распоряженіе, обращенное непосредственно къ должностнымъ лицамъ и регулирующее отношеніе властей къ подданнымъ безъ всякаго вѣдома этихъ послѣднихъ, въ области судебныхъ производствъ развилось понятіе о законѣ, какъ о такомъ велѣніи власти, которое обращается не только къ судьямъ, но ко всѣмъ подданнымъ и сообщаетъ этимъ послѣднимъ опредѣленные личныя (субъективныя) права по отношенію къ первымъ. Въ виду этого въ судебн. производствѣ господствующее положеніе заняло не тайное служебное повелѣніе, а обнародованный въ установленной формѣ законъ, который по общему правилу отмѣнялся или измѣнялся только такимъ же обнародованнымъ закономъ. Въ практикѣ абсолютнаго государства, какъ было указано, нерѣдки случаи, когда обнародованный законъ въ послѣдствіи измѣнялся или даже отмѣнялся путемъ простаго служебнаго, а вмѣстѣ и секретнаго

го повелѣнія высшей власти. И юридическихъ гарантій въ строеѣ абсолютнаго государства противъ этого не было и не могло быть. Тѣмъ не менѣе господство закона надъ повелѣніемъ въ сферѣ судебн. производства держалось весьма устойчиво благодаря признанной повсемѣстно носимости и независимости судей. Такъ въ области суда создалось фактически объективное право, которое дало возможность возникновенія т. наз. общегражданской, или частно-правовой свободы, состоящей въ многочисленныхъ субъективныхъ или личныхъ правахъ. Изъ признанія этихъ правъ по отношенію къ государству при абсолютномъ строеѣ въ Европѣ, въ особенности же *Германіи*, родилось чрезвычайно своеобразное положеніе „фиска“, или государств. казны. Государство здѣсь какъ бы раздѣлилось; съ одной стороны, въ области общаго управленія, или „политія“, за отдѣльнымъ лицомъ не признавалось никакихъ субъективныхъ или личныхъ правъ; здѣсь пѣликомъ царилъ „публичный“ порядокъ и ничѣмъ неограниченный „суверенитетъ“ правительства по отношенію къ подданному; но совершенно иначе складываются отношенія между отдѣльнымъ подданнымъ и фискомъ. Государство, вступая въ имущественныя отношенія съ отдѣльными лицами, признаетъ надъ собою вмѣстѣ съ тѣмъ и власть общегражданскаго закона, а слѣдовательно, и общихъ судовъ. Выступая въ гражданскихъ процессахъ въ видѣ одной изъ сторонъ передъ общимъ трибуналомъ, фискъ какъ бы отдѣляется отъ „сувереннаго“ государства и переходитъ на положеніе отдѣльнаго „подданнаго“ или даже „частнаго лица“, которое отъ имени государства вступаетъ въ различныя сдѣлки, покупаетъ и продаетъ, арендуетъ и отдаетъ въ наемъ и т. д. И только съ этой стороны государство явилось юридическимъ лицомъ и притомъ не публичнаго, а частнаго, или гражданскаго права. Въ области же чистой администраціи государство попрежнему осталось „властью“, а не „лицомъ“. Во *Франціи* процессъ раздѣленія суда и У. пошелъ путемъ борьбы судебн. парламентовъ съ королевской властью. Здѣсь съ давнихъ поръ создалось понятіе делегации парламентамъ королевск. судебной власти (*justice déléguée*), при

чемъ на парламенты перешла часть корол. верховенства (*souveraineté*); по образцу этихъ парламентовъ образовались высшіе провинціальныя суды (*cours souveraines*); благодаря тому, что судьи занимали свои мѣста не по назначенію, а въ силу покупки должности, они пользовались чрезвычайной независимостью, а ихъ несмѣняемость получила даже характеръ благопріобрѣтеннаго частнаго права. Судьи создали изъ себя родъ судобнаго дворянства (*noblesse de robe*). Въ основу судебной дѣятельности ими были положены, съ одной стороны, юридическіе обычаи или кутюмы (*coutumes*), которые развивались путемъ самостоятельной судебн. практики, а съ другой стороны — только тѣ повелѣнія верховной власти, которыя были торжественно признаны судами какъ законы и были занесены ими въ особые списки (*enregistrement*). Въ то же самое время однако чрезвычайно развилась королевская администрація, которая дѣйствовала не на основаніи „зарегистрованныхъ“ законовъ, а исключительно на основаніи королевскихъ админ. повелѣній. Эта администрація, представленная королевск. единоличными чиновниками (*commissaires departis, intendants*), еще и потому оказывалась послушнымъ орудіемъ корол. власти, что состояла изъ лицъ низшихъ сословій, пѣликомъ объяснявшихъ своей судьбой начальству (*roturiers*). Судьи, не считая обязательными тѣ повелѣнія короля, которыя проводились вопреки кутюмамъ и законамъ, не только отказывались ихъ регистрировать, но и подвергали наказаніямъ тѣхъ административныхъ, которые примѣняли такія повелѣнія на практикѣ. Тогда король воспользовался своимъ правомъ удерживать за собою рѣшенія тѣхъ дѣлъ, которыя не были прямо делегированы парламентамъ (*justice retenue*), и правомъ переносить на свою ревизію тѣ дѣла, которыя уже производились въ судахъ, но, по его мнѣнію, не принадлежать къ ихъ компетенціи (*évocation*). Такъ возникла практика, въ силу которой король, издавая админ. распоряженія, уже напередъ указывалъ, что дѣла, вытекающія отсюда, подлежатъ исключительно рѣшенію самой администраціи, а въ высшей инстанціи — короля и его госуд. совѣта. Этой практикѣ чрезвычайно вос-

противились парламенты, и борьба между судебн. и админ. властью не прекращалась во Франціи до самой революціи. Общимъ явленіемъ админ. практики абсолютн. государства является, наконецъ, безспорно чрезвычайно распространенная система админ. взысканій, которая заключается въ себѣ самые различные элементы. Съ одной стороны, она основана на особомъ отношеніи вѣрности и послушанія младшихъ старшимъ, низшихъ классовъ высшимъ, служащихъ хозяевамъ и т. п. Эти наказанія носятъ дисциплинарно-патріархальный характеръ и налагаются въ самомъ разнообразномъ объемѣ старшими и высшими по ихъ усмотрѣнію на младшихъ и низшихъ. Начинаясь съ небольшого штрафа и ареста, они оканчиваются тяжелыми формами тѣлеснаго наказанія, тюрьмы, даже админ. ссылки. Такимъ админ. наказаніямъ въ абсол. государствахъ подлежали крестьяне, сельскіе рабочіе, прислуга, подмастерья, даже приказчики. Типичной формой такихъ дисциплинарно-патріархальныхъ наказаній являются наказанія, которыя налагались помѣщиками на крестьянъ при существованія крѣпостнаго права.

Другой формой админ. взысканій въ эпоху абсол. государства являются наказанія полицейскія. Ихъ основаніемъ здѣсь является не только особая обязанность обывателей соблюдать послушаніе, тишину и спокойствіе и содѣйствовать всему, что можетъ клониться къ „предупрежденію и пресѣченію преступленій“, но и нравственный долгъ преуспѣвать въ „добронравіи“ и гражданскихъ „добродѣтеляхъ“. Въ силу этого полиція принадлежитъ почти неограниченное право различныхъ взысканій, налагаемыхъ то для отвращенія могущаго послѣдовать соблазна или преступленія, то для прекращенія уже наступившаго нарушенія благочинія и послушанія. И передъ этимъ правомъ админ. взысканій не останавливается полиція данной эпохи государств. развитія даже въ тѣхъ случаяхъ, когда дѣло идетъ о „религіозной полиціи“, полиціи „нравственности“, „трезвости“ и т. п. Въ виду такой необъятности сферы для полицейск. наказаній абсол. государства сочли необходимымъ издать особые полицейскіе кодексы въ родѣ „уставовъ благочинія“, „уста-

вовъ цензурныхъ“, „уставовъ о предупрежденіи и пресѣченіи преступленій“ и т. п.; эти уставы по мысли законодателя должны были ограничить полицейскіе суды и управы благочинія въ примѣненіи админ. наказаній. Однако цѣль эта осталась недостигнутой, такъ какъ, несмотря на тщательнѣйшую регламентацію, просторъ для примѣненія админ. наказаній оставался слишкомъ широкій. Не суживая самой цѣли полицейской опеки, невозможно было сузить право наложенія произвольныхъ наказаній. Наиболѣе однако широкаго развитія система админ. наказаній достигла въ области борьбы абсол. государства съ политической неблагонадежностью т. наз. подозрительныхъ элементовъ. Въ этомъ отношеніи были выработаны не только такія мѣры, какъ производимые часто админ. путемъ обыски и высылки, конфискаціи почтовой корреспонденціи и кратковременные аресты, но и особое админ. производство, которое замѣняло собою судебное разбирательство по государственнымъ преступленіямъ и путемъ админ. приказа подвергало подозрительныхъ лицъ долговременному тюремному заключенію, каторжнымъ работамъ, лишенію правъ, высылкѣ и ссылкѣ. Такое админ. производство дало администраціи всѣ функціи уголовного суда по отдѣльнымъ проступкамъ и преступленіямъ, хотя и безъ гарантій общаго судебн. процесса (ср. административныя наказанія, I, 444/52). Компетенція администраціи по этимъ дѣламъ однако всегда считалась факультативной: администрація въ случаѣ удобства передаетъ сужденіе по такимъ дѣламъ общему уголовному суду. Свода воедино дѣятельность У. полицейскаго государства, мы можемъ характеризовать его слѣдующимъ образомъ: 1) Выходя изъ непоколебимой вѣры въ силу начальственнаго разума и относясь совершенно отрицательно къ мыслительнымъ способностямъ подданныхъ, У. полицейскаго государства беретъ цѣлкомъ на себя всю необъятную задачу устроенія жизни людей помимо и вопреки ихъ желанія, что, конечно, кончается самымъ плачевнымъ крахомъ. 2) Игнорируя реальную жизнь и отрицаая самую возможность социальнo-исторической законмѣрности, У. полицейск. государство прибираетъ не только къ

нецѣлесообразнымъ, но прямо нелѣпымъ и фантастическимъ средствамъ для получения тѣхъ или иныхъ желательныхъ результатовъ. 3) Въ виду полной невозможности приказами, распоряжениями и поучениями остановить и передѣлать жизнь по своему усмотрѣнію, У. этого типа обращается къ единственно ему доступнымъ мѣрамъ воздѣйствія: къ военному, полицейскому и уголовному принужденію, къ непрестанному сыску и надзору, къ мелочной и обременительной опеке, къ насильственному подавленію всѣхъ новѣхъ силъ и новыхъ формъ жизни. Этими У. полицейск. государства становятся въ полное противорѣчіе съ обществомъ, и въ результатѣ цѣлаго ряда европейск. революцій система эта принуждена уступить мѣсто другой.

У. *правового государства* преслѣдуетъ уже иныя задачи, сообразно измѣнившейся структурѣ общества. Въ виду того наиболѣе рѣшающіе классы населенія, буржуазія и аграріи, переходятъ къ весьма интенсивной хозяйственной дѣятельности, они берутъ на себя сами осуществленіе важнѣйшихъ задачъ У., причѣмъ осуществляютъ ихъ съ одной стороны, черезъ парламенты и народное представительство (законы административныя, полицейскіе и бюджетъ), а съ другой—при помощи органовъ самоуправления и свободной общественной дѣятельности. Государственному У. здѣсь противопоставляется У. общественное. За У. государственнымъ оставляется лишь дѣятельность исполнительная и притомъ лишь въ строго ограниченной сферѣ, гдѣ оно можетъ оказывать цѣлесообразнымъ или въ видахъ централизаціи дѣла, или для использованія общихъ государственныхъ матеріальныхъ средствъ, или же въ цѣляхъ примѣненія государств. принужденія въ той или иной мѣрѣ. Вообще говоря, государство буржуазіи и аграріевъ значительно содѣйствуетъ сокращенію области дѣятельности и степени власти государств. У. въ сферѣ непосредственнаго его вмѣшательства въ хозяйственную жизнь. Но это съ увелишкомъ компенсируется громаднымъ расширеніемъ дѣятельности надзора и полиціи безопасности на мѣстахъ, какъ въ городахъ, такъ и сельскихъ мѣстностяхъ, населенныхъ уже не крѣпост-

ными, а свободными людьми, непосредственно связанными съ государствомъ. Задачи государств. У. приобрѣтаютъ и новую сферу расширенія, поскольку государство вмѣшивается въ борьбу различныхъ группъ населенія, въ особенности общественныхъ классовъ, и желаетъ идти путемъ т. наз. социальной реформы. Такъ возникаетъ совершенно новая сфера У., которая развивается по мѣрѣ усиленія политической роли пролетаріата и его борьбы за улучшеніе условий труда.

У. *представительнаго, или правового государства* опредѣляется принципомъ *раздѣленія властей* (см.). Въ силу этого прежнее соединеніе законодательн. и админ. функций въ рукахъ абсолютнаго правителя было замѣнено ихъ раздѣленіемъ, причѣмъ осуществленіе законодат. функций было передано народному представительству, какъ самостоятельному и независимому органу, который устанавливаетъ цѣликомъ все содержаніе закона, причѣмъ глава государства обладаетъ только правомъ его утвержденія или отказа въ этомъ безъ права однако касаться его содержанія. Прежнее *матеріальное* различіе государств. функций и чисто фактическое существованіе правового строя получило так. обр. внѣшнюю законную основу и выразилось въ *формальномъ раздѣленіи властей* (см. *представительное государство*, XXXIII, 322/30). Высшее значеніе получилъ теперь законъ, какъ двусторонній актъ соглашенія главы государства съ народнымъ представительствомъ. Благодаря этому формальному отношенію его стало легко различать отъ админ. распоряженія, какъ односторонняго акта исполнительн. власти. Этимъ путемъ могло установиться т. наз. *царство закона*. Исполнит. власть въ силу этого стала также подчинена закону и ограничена имъ, какъ и судебная. Служебное одностороннее распоряженіе получило только второстепенное значеніе. А такъ какъ законъ въ области У. не только устанавливалъ *объективное право*, но и *субъективныя права* гражданъ, то этимъ самымъ создавалась возможность появленія въ области У. такого же строго понимаемаго „права“, какъ это было до той поры только въ области юстиціи. Правовое государство создало такое же ну-

бличное право, какъ абсол. государство создало право частное. Исторически отношение „права“ къ „свободному усмотрѣнію“, или, иначе говоря, „связанной“ дѣятельности У. къ ея „свободной“ дѣятельности совершилось слѣдующимъ образомъ. Первоначально предполагалось исполнить достаточнымъ для проведенія „законности“ въ области У. предоста- вить исполнит. власти большой просторъ дѣйствій съ тѣмъ, чтобы, съ одной стороны, подчинить ее постоянному парламентскому контролю (см. министерская власть, ХХІХ, 19/50), съ другой же—ограничить т. наз. „правами свободы“. Съ этою цѣлью администрація была освобождена отъ судебного контроля, а вмѣстѣ съ тѣмъ былъ изданъ цѣлый рядъ всевозможныхъ объявленій, или деклараций „правъ человека и гражданина“, въ которыхъ подробно перечислялись тѣ права неприкосновенности лица, свободы печати, свободы сходокъ и собраній и т. п., которыя должны были представить изъ себя ту непреодолимую преграду для админ. произвола, о которую должны были разбиться всякія возможныя его проявленія. Эта система для обезпеченія законности въ срадѣ У. однако скоро оказалась недостаточной. „Права свободы и неприкосновенности“, на которыя возлагались такія большія надежды, оказались благодаря общности и неопредѣленности своей формулировки только теоретическими общаніями и объявленіями, за которыя администрація отказывалась признавать какое-либо реальное значеніе. Изъ этихъ „правъ свободы“, формулированныхъ въ видѣ самой общей границы для админ. власти, не вытекало никакихъ реальныхъ положительныхъ правъ, на основаніи которыхъ можно бы предъ- являть то или другое правопритязаніе (см. представительное государство, ХХХІІІ 330/33). Съ другой же стороны, новое правовое государство оставило совершенно неприкосновенными тѣ многочисленныя инструкціи, уставы и распоряженія, которыми регулировалась внутренняя жизнь админ. учреждений, и которые были созданы еще въ эпоху абсол. государства. Такого совмѣщенія теоретическихъ правъ свободы и фактическаго полицейскаго режима не могъ устрани- ть и парламентскій контроль. Съ од-

ной стороны, этотъ контроль оказался весьма тяжеловѣснымъ и проникнутымъ партійнымъ расчетомъ парламентскихъ группъ и фракцій, съ другой—же онъ оказывался совершенно безсильнымъ прекратить тѣ постепенныя мелкія нарушенія закона со стороны мѣстныхъ властей, которыя вытекали не изъ преступленія или проступка, а совершались въ силу не правильно понятой или проведенной „цѣлесообразности“ или „государств. интереса“. Къ этому присоединилось еще и то обстоятельство, что не только вопросъ объ отвѣтственности министровъ былъ плохо регулированъ въ большинствѣ европейскихъ конституціонныхъ государствъ, но и самое практическое осуществленіе этого права было сопряжено съ величайшими неудобствами. Министры фактически оставались безотвѣтственными и прикрывали свои дѣйствія властью монарха, а въ случаяхъ надобности и волею ловко подтасованнаго парламентскаго большинства. Но особенно роковымъ для водворенія законности въ У. оказалось то полное раздѣленіе суда и администраціи, которое было проведено во всѣхъ почти континентальныхъ государствахъ по примѣру Франціи. Какъ извѣстно, въ этой странѣ борьба судебн. парламентовъ съ админ. властью закончилась только во время революціи, когда была признана полная независимость администраціи отъ всякаго судебного контроля. Различая въ администраціи, съ одной стороны, дѣйствующее по принципу свободнаго усмотрѣнія правительство (gouvernement), а съ другой—связанное закономъ У. (administration), французская практика допускала для первой отрасли второй парламентарный контроль, для второй же только административный. Администрація была противопоставлена суду какъ равноправная ему вѣтъ исполнит. власти, при чемъ ей была предоставлена такая же самостоятельность въ кругу ея вѣдомства, кака была предоставлена судамъ въ предѣлахъ ихъ компетенціи. А такъ какъ критеріемъ для раздѣленія компетенціи этихъ двухъ властей служило унаслѣдованное отъ стараго режима дѣленіе дѣлъ на судебныя (т. е. область гражданск. и уголовн. права) и на публичныя (государств. и админ. права), то и получалось то явленіе, что всѣ вопро-

сы о публичныхъ субъективныхъ правахъ остались цѣликомъ предоставленными одному У. Правда, самой администраціи былъ приданъ вѣдущій обликъ власти строго закономѣрной; изъ дѣлъ свободного усмотрѣнія (jurisdiction gracieuse) здѣсь были очень рано выдѣлены дѣла спорныя (jurisdiction contentieuse), или дѣла административной юстиціи; этимъ послѣднимъ дѣламъ былъ усвоенъ особый порядокъ дѣлопроизводства съ строго регламентированнымъ участіемъ сторонъ въ процессѣ и съ твердымъ порядкомъ апелляціоннаго и кассационнаго обжалованія. Даже админ. акту было присвоено значеніе судебн. рѣшенія, обязательнаго не только для сторонъ, но и для самой власти—У., однако все это приближеніе къ судебному порядку страдало полнымъ отсутствіемъ общихъ судебныхъ гарантій, а общіе суды были лишены всякой возможности вліять на админ. производство, такъ какъ высшіе служащіе могли быть привлечены къ суду не иначе какъ съ разрѣшенія ихъ собственнаго начальства, а слѣдовательно, пользовались фактической привилегіей неподсудности. Въ случаехъ, если бы суды приняли къ своему производству дѣла, слишкомъ близко касающіяся У., то это послѣднее всегда имѣло возможность остановить судебное производство посредствомъ предъявленія спора о компетенціи и задержать его впредь до рѣшенія этого вопроса въ высшихъ государств. установленіяхъ. Изъ вѣдомства не только общей, но админ. юстиціи были, наконецъ, совершенно устранены всѣ дѣла дискреціонныя, предоставленныя рѣшенію административныхъ и полицейскихъ властей, и только практика франц. госуд. совѣта въ послѣдствіи привлекала эти дѣла къ своему кругу вѣдомства, такъ какъ стала разсматривать ихъ въ случаяхъ жалобы на нарушеніе предѣловъ власти. И такое полное раздѣленіе суда и администраціи было не только проведено во Франціи. *Франкфуртскій парламентъ* въ проектѣ имперской конституціи отвергъ всякое существованіе админ. юстиціи, которая стояла бы внѣ админ. организма и явилась бы судейей между У. и отдѣльнымъ подданнымъ. На этой почвѣ и родилось явленіе, известное подъ названіемъ „призрачнаго

конституціонализма“ въ У., при чемъ администрація примѣняла самыя произвольныя мѣры по отношенію къ гражданамъ, а на бумагѣ красовались „права свободы“ и отвѣтственность министровъ.

Естественной реакціей противъ такого порядка вещей была обращеніе къ идеямъ *англійскаго* админ. строя и усвоеніе ихъ на континентѣ. Въ Германіи, Австріи, а отчасти Франціи были поэтому осуществлены админ. реформы на слѣд. основаніяхъ. Въ основу мѣстнаго У. были положены идеи *децентрализаціи*, въ силу чего громадная масса дѣлъ, обременяющихъ собою центральныя вѣдомства, была передана для окончательнаго разрѣшенія на мѣста. Этой мѣрой была устранена: 1) прежде всего канцелярская волокита, которая подымала громадную переписку изъ-за самыхъ ничтожныхъ дѣлъ и годами затягивала рѣшеніе самыхъ насущныхъ для благополучія мѣстности вопросовъ; 2) этимъ устранялась система т. наз. „зеленаго стола“, или рѣшеніе мѣстныхъ дѣлъ безъ малѣйшаго знакомства съ мѣстными условіями, исключительно по канцелярскимъ шаблонамъ центральныхъ мѣстъ или—еще хуже—по совершенно отвѣченнымъ теоретическимъ соображеніямъ; 3) этимъ была придана, наконецъ, устойчивость У., такъ какъ при господствѣ системы централизаціи мѣстные начальники, опасаясь брать на себя отвѣтственность за тѣ или другія админ. мѣры и разойтись въ возрѣвнїяхъ съ высшимъ начальствомъ, прислушивались постоянно къ измѣнчивымъ теченіямъ высшей политики, а вмѣстѣ съ тѣмъ и вносили партійный элементъ въ область по существу безпартійнаго У. Въ особенности такая партійность мѣстнаго У. тяжело отражалась на благополучіи жителей, когда центральныя министерства подъ вліяніемъ парламентарной борьбы при бѣгали къ рѣзкимъ переменамъ политики и въ партійныхъ цѣляхъ эксплуатировали вліяніе мѣстныхъ властей. Въ этихъ случаяхъ здоровая админ. жизнь мѣстности совершенно останавливалась или принимала ненормальное теченіе. Кромѣ децентрализаціи, изъ англ. практикы была заимствована далѣе идея *самоуправленія*. Въ силу этой идеи мѣстные жители въ видѣ своихъ выборныхъ представителей были призваны къ ве-



денію важѣйшихъ мѣстныхъ дѣлъ, въ особенности же мѣстнаго хозяйства; для успѣшнаго хода этихъ дѣлъ, а равно какъ и для привлеченія къ мѣстнымъ должностямъ наиболѣе энергичныхъ, самостоятельныхъ и способныхъ дѣателей была представлена мѣстному самоуправленію значительная степень независимости и автономіи; само установленіе органовъ самоуправленія, кругъ ихъ вѣдомства, предѣлы власти, отношенія ихъ къ мѣстнымъ жителямъ и правительственнымъ властямъ опредѣлены исключительно въ законод. порядкѣ, а надзоръ за дѣятельностью выборн. учреждений организованъ двоякимъ образомъ: съ одной стороны, должностныя лица самоуправления подчинены постоянному контролю самихъ избирателей, которые всегда могутъ не только лишить ихъ своего довѣрія, но и возбудить дѣло о преданіи ихъ суду; съ другой же—правительство наблюдаетъ за законѣрностью самоуправления черезъ своихъ представителей на мѣстахъ и обладаетъ возможностью ввести органы самоуправления въ законныя рамки и привлечь виновныхъ къ ответственности въ установленномъ порядкѣ. Необходимымъ дополненіемъ принципозъ децентрализаціи и самоуправления въ новомъ государствѣ является и новое отношеніе *У. къ судебному процессу*. Но въ этомъ отношеніи на континентѣ восторжествовала система, которая столь же далеко отстоитъ отъ англійской, какъ отъ французской. Въ Англии никакой особой системы админ. юстиціи вообще не образовалось. Тамъ издавна господствовало правило, по которому всякіе споры о правѣ и правахъ были достояніемъ общихъ судовъ, къ какой бы области *У.* они не относились. При строгомъ отличіи права, какъ основаннаго на парламентскихъ статутахъ (statute law), такъ и обычаяхъ (custom), отъ требованій политической морали (political moral), изъ которой никакихъ правъ (rights) не проистекаетъ, англійскіе суды были всегда блюстителями строгой законности въ области *У.* и принимали къ производству дѣла, направленные противъ какихъ угодно должностныхъ лицъ Соединеннаго королевства. Такъ развилась въ Англии совершенно незнакомая Германіи практика, въ силу которой всякій

членъ англ. администраціи могъ быть всегда привлеченъ къ суду за всякое свое должностное дѣйствіе, разъ только имъ нарушались какія бы то ни были права частныхъ лицъ. Такъ и сложилось то замѣчательное положеніе *У.* въ Англии, которое можетъ быть характеризовано извѣстной фразой, что всякій законъ и даже конституція Англии заключается въ судебномъ вердиктѣ „12 добрыхъ мужей“, выступающихъ въ качествѣ присяжныхъ засѣдателей во время судебного процесса. И этотъ живой законъ англ. народа имѣетъ полное свое значеніе и для всѣхъ областей *У.* Такая система однако для важѣйшихъ странъ континента показалаея неудобной уже потому, что здѣсь далеко не желали сдѣлать такихъ уступокъ началу самоуправления, какъ это было съ давнихъ поръ въ Англии (см. *административная юстиція*). Однако и на континентѣ подъ влияніемъ новыхъ экономическихъ и политическихъ условій совершилось преобразование и въ самыхъ *цѣляхъ и средствахъ админ. дѣятельности*. Общей цѣлью администраціи попрежнему осталось *общее благо* населенія, однако изъ круга ея дѣятельности прежде всего были устранены всѣ мѣры положительнаго полицейскаго руководства, при помощи которыхъ полиція прежде думала руководить и религіозными убѣжденіями, и нравственными воззрѣніями, и гражданскими добродѣтелями лица. Было признано, что всѣ мѣры стѣсненія, принужденія и чисто внѣшней опеки, которымъ подвергалась *духовная жизнь и дѣятельность* лица, и которыми думали создать сильнаго, честнаго и образованнаго общественнаго дѣателя,—что все это привело къ совершенно противоположнымъ результатамъ, и никогда еще общественный уровень нравственности и религіозности не падалъ такъ низко, какъ во времена усиленнаго насажденія этихъ свойствъ при помощи принужденія. Основаніемъ новаго направленія въ этой области была мысль, что только свободная и самостоятельная личность можетъ воспитать въ себѣ нужныя для общества и государства нравственныя свойства; само же государство здѣсь, съ одной стороны, ограждаетъ личность и ея духовное развитіе отъ всѣхъ опасностей, которыя

может породить всякій публичный соблазнъ, открытый развратъ или организованное мракобѣіе (іезуиты), съ другой же — организуетъ въ самыхъ широкихъ размѣрахъ свѣтское просвѣщеніе, вводитъ всеобщее обязательное начальное обученіе, поддерживаетъ народныя бібліотеки, музеи, курсы, народныя университеты, создаетъ доступную всѣмъ среднюю и высшую школу, гарантируетъ неприкосновенность и автономію университетамъ и т. п. *Культурно-вспомогательная* дѣятельность смѣняетъ здѣсь собою часто полицейскую, и созданіе самостоятельной и энергичной личности становится цѣлью такой культурной политики. Лучшимъ же средствомъ для развитія въ населенія здоровыхъ обществъ, взглядовъ, твердыхъ нравственныхъ устоевъ и религіозности считается обезпеченіе свободы религіозныхъ сообществъ и вѣроисповѣданія, поставленіе печатнаго слова подъ судебный контроль, обезпеченіе полной возможности безпрепятственнаго учрежденія просвѣтительныхъ обществъ и т. под. Не менѣй переворотъ произошелъ и въ той области администраціи, которая имѣла своей цѣлью *поднятіе промышленности и торговли* и народнаго богатства. И здѣсь тоже всякая полицейская регламентація была устранена, а съ нею и всякое непосредственное руководство производствомъ, обмѣномъ или потребленіемъ. Точно такъ же была упразднена и тягостная система отдѣльныхъ разрѣшеній и концессій для устройства и открытія тѣхъ или другихъ промышленныхъ обществъ, компаній или заведеній. Была провозглашена *свобода промышленности*, которая состояла въ томъ, что каждый можетъ свободно рѣшать какъ, гдѣ и когда онъ желаетъ осуществлять свою хозяйственную дѣятельность. Каждому отдѣльному хозяйственному субъекту предоставлялось свободно и самостоятельно, путемъ договора съ другими, устанавливать условия пользованія хозяйственными благами и услугами cadaго. Отсюда вытекали требованія свободы найма и продажи, аренды и займа, въ особенности же найма за заработную плату. Признано было также „право свободной собственности“ на предметы потребленія и средства производства, на движимыя и

недвижимыя имущества. Изъ этого права вытекала „свобода“ произвольнаго употребленія имущества, свобода отчужденія собственности и долгового ея отягощенія. Естественнымъ завершеніемъ этой системы было и право свободнаго завѣщанія. Не менѣе важнымъ было также признаніе *свободы устройства и учрежденія всякихъ соединеній въ промышлененныхъ цѣляхъ*. Введеніе явочной системы для организаціи всевозможныхъ обществъ и товариществъ, въ силу чего не требуется никакихъ админ. разрѣшеній для основанія торговаго или промышленнаго союза, было необходимымъ результатомъ принципа свободы промышленности и торговли. По тому же принципу были, наконецъ, организованы и отношенія *труда и капитала*. Свободная конкуренція на трудовомъ рынкѣ повела здѣсь очень скоро къ организаціи рабочихъ въ особыя профессиональные или рабочіе союзы, которые и стремились путемъ самопомощи устранить всѣ падающія на нихъ тяжелыя послѣдствія острой промышленной борьбы, кризисовъ и безработицы. Были закономъ разрѣшены также и всякія временныя соединенія работодателей и рабочихъ, имѣющія цѣлью регулированіе заработной платы или условий труда. И ко всѣмъ этимъ явленіямъ администрація новаго государства первоначально относилась совершенно индифферентно, ограничиваясь только общимъ наблюденіемъ за порядкомъ и безопасностью въ предѣлахъ общественнаго оборота. Однако скоро выяснилось, что на смѣну прежнимъ полицейскимъ задачамъ администраціи постепенно появились *задачи социальныя*, и въ ихъ разрѣшеніи государство со своимъ У. должно принять самое живое участіе. Чисто экономическая борьба и дѣятельность повлекли за собою новыя общественныя явленія, къ которымъ У. не могло уже остаться равнодушнымъ. Промышленные кризисы при чрезвычайномъ развитіи капиталистическаго хозяйства весьма пагубно отражались на широкихъ массахъ рабочаго населенія, успѣхи техники, вмѣстѣ съ недостаточнымъ техническимъ надзоромъ, приводили къ многочисленнымъ несчастіямъ съ рабочими и этимъ выводили ежегодно изъ строя тысячи гражданъ въ качествѣ никуда

негодных инвалидов; привлечение на фабрики женщин и дѣтей самым пафубнымъ образомъ отразилось не только на паденіи нравственности, но и на физической немощи подрастающаго поколѣнія; развились въ широкихъ размѣрахъ профессиональныя болѣзни, бывшія результатомъ не только отдѣльных вредныхъ для здоровья промысловъ, но и вообще антигигиеническихъ условий работы; обострившіяся социальныя противоположности приводили весьма легко къ враждѣ между отдѣльными классами населенія. Дѣломъ государства было поэтому устраненіе недостатковъ экономическаго новаго развитія, и если оно съ успѣхомъ передало мѣстное управленіе въ руки мѣстнаго населенія, то здѣсь, въ социальной области, оно должно было само взяться за дѣло социальной политики и реформы, а съ тѣмъ вмѣстѣ и создать новую отрасль У., новые органы, которые имѣли бы цѣлью уже не полицейскую опеку, не культурное воспособленіе, а чисто социальную творческую задачу. И такой процессъ *соціализированія т. н. внутренняго У.* и въ дѣйствительности совершился среди всѣхъ европейскихъ культурныхъ государствъ. Было издано т. наз. фабричное законодательство, опредѣляющее условия труда въ промышленныхъ заведеніяхъ, и вмѣстѣ съ тѣмъ образованъ институтъ фабричной инспекціи. Была введена ответственность предпринимателей за несчастные случаи съ рабочими, страхование рабочихъ отъ инвалидности, болѣзней и т. д., и были организованы профессиональныя кассы, союзы, особыя статистическія и центральныя учрежденія; явились, наконецъ, особые промышленные суды, которымъ пришлось играть роль особыхъ посредническихъ судовъ среди предпринимателей и рабочихъ, и т. д. Всѣ эти мѣры неизбѣжно вели къ своеобразному социализированію капитала промышленности; въ нѣкоторыхъ случаяхъ однако государство само должно было выступить въ качествѣ активного участника промышленной жизни и при помощи госуд. власти изъять опредѣленные области народн. хозяйства изъ рукъ частной собственности и обратить ихъ подъ собственнымъ своимъ управленіемъ на служеніе общимъ или коллективнымъ потребностямъ и цѣлямъ.

Такъ случилось съ желѣзными дорогами, съ почтой и телеграфами, съ нѣкоторыми видами кредитнаго дѣла, съ имѣющими общественное значеніе курортами и минеральными источниками и т. п. И этому примѣру послѣдовали органы земскаго, а въ особенности муниципальнаго, или городского самоуправления. Города стали сами устраивать водопроводы, эксплуатировать электрическую энергію, строить дома съ дешевыми квартирами, основывать газовыя заводы, передвижныя кухни и т. п. И такая новая дѣятельность госуд. У. и органовъ самоуправления уже рѣзко отличается отъ прежней дѣятельности стараго государства. Въ прежнее время тоже были такъ наз. домены, или государств. имущества, однако они эксплуатировались исключительно въ интересахъ казны или фиска и имѣли цѣлью только возможно большее извлеченіе прибыли изъ предпріятія. Въ настоящее время однако такія госуд. предпріятія эксплуатируются исключительно въ интересахъ населенія, которое и получаетъ опредѣленное право на пользованіе ими. Точно такъ же не имѣть ничего общаго съ прежней полицейской регламентаціей и то новое промышленное законодательство, которое ограничиваетъ собственника или предпринимателя въ правахъ распоряженія его заведеніемъ, фабрикой или имѣніемъ. Старая регламентація имѣла въ виду непосредственное подчиненіе промышленности интересамъ государственной казны или У., новое законодательство ограничиваетъ право свободного распоряженія капиталиста исключительно въ интересахъ широкихъ народныхъ массъ, въ особенности же ради огражденія жизни, здоровья и правильной семейной жизни трудящихся. Не лишено своеобразныхъ чертъ также и то новое У., которое установлено государствомъ во всѣхъ частяхъ имъ экспропрированной промышленности. По большей части оно носитъ технико-экономическій характеръ и организовано по тому же принципу, по которому устроены и всѣ подобныя же аналогичныя учрежденія частнаго права. И громадная масса госуд. служащихъ во всевозможныхъ госуд. мастерскихъ, на казенныхъ фабрикахъ, копякъ, верфяхъ и желѣзнодорогахъ не получаетъ никакой особен-

ной государственной власти (imperium), которая бы отличала ихъ отъ всѣхъ остальныхъ лицъ, состоящихъ на частной службѣ. Постепенно все болѣе и болѣе развивающееся социальное У. въ связи съ упомянутыми выше задачами культурнаго восполненія и мѣстнаго У. совершенно естественно отгѣснило на задній планъ то, что прежде понималось подъ полиціей. На долю полиціи въ админ. стрѣхъ правового государства выпала чрезвычайно узкая и незначительная роль. Она ограничилась исключительно задачами охраненія внѣшней безопасности, тишины и порядка, отъ нея совершенно отпали всѣ заботы о политической благонадежности гражданъ, и только въ извѣстной степени она и понынѣ сохранила функціи полиціи исполнительской, т. е. общаго органа для примѣненія госуд. принужденія. Всеобъемлющая роль полиціи при старомъ режимѣ была совершенно упразднена въ новомъ государствѣ. Внутреннее У. и социальная политика замѣнили ее во всѣхъ главнѣйшихъ частяхъ положительной ея работы, а система админ. наказаній подверглась самой радикальной перемѣнѣ. Съ устраненіемъ изъ уголовныхъ кодексовъ многочисленныхъ религиозныхъ и политическихъ проступковъ и преступленій, оставшаяся юрисдикція по государств. преступленіямъ была пѣбликомъ передана общимъ судамъ; наложеніе админ. взысканій по полицейск. проступкамъ перешло также подъ общій контроль судовъ; самое право наложенія полиц. взысканій весьма сузилось; всѣ же спорныя дѣла отошли едь админ. юстиціи. Такъ правовое государство устранило всѣ главные основы бывшаго полицейскаго режима и т. наз. полицейскаго государства. Общій ходъ современной администраціи направлень безусловно въ сторону развитія внутренняго У. и въ особенности социальной политики и У. (см. *экономическая политика и рабочее законодательство*). — Библиографію см. въ ст. *право государственное, полицейское право и полиція*.

*М. Рейснеръ.*

**Упрощенный порядокъ судопроизводства**, см. *судопроизводство гражданское*.

**Упругость**, см. *приложеніе*.

**Упсала**, главн. гор. шведск. лена У.,

на р. Фирисъ; старинн. унив. (основ. въ 1477 г.) съ обширн. библиот., ботанической садъ, обсерваторія, готич. соборъ съ гробниц. мног. швед. королей и Ланнея; 27.155 ж.

**Уравненіе**. У. называется равенство, въ которомъ лѣвая часть не равна той же тѣвено правой, такъ что равенство имѣетъ мѣсто (удовлетворяется) только при частныхъ значеніяхъ нѣкоторыхъ входящихъ въ него количествъ, называемыхъ неизвѣтными. Значенія неизвѣстныхъ, при которыхъ равенство имѣетъ мѣсто, называются рѣшеніями, или корнями У. По числу неизвѣстныхъ У. раздѣляются на У. съ однимъ, двумя и т. д. неизвѣстными. Два У. называются равносильными, если они имѣютъ одинаковыя рѣшенія. Если дано У.  $A=B$ , гдѣ  $A$  и  $B$  суть функціи неизвѣстныхъ, то можно доказать, что У.  $A+D=B+D$ ,  $AC=BC$  ( $C \neq 0$ ) равносильны данному; напр.: У.

$$3x-8=2x+2 \text{ и } У. 3x-2x=2+8; У. \frac{x-2}{5}=$$

$$=\frac{x}{10} \text{ и } У. 2(x-2)=x. \text{ Поэтому всякое } У.$$

можно привести къ виду  $f(x, y, z, \dots)=0$ , гдѣ  $f$  не содержитъ дробей, и  $x, y, z, \dots$  — неизвѣстныя. Такъ какъ въ число рѣшеній У.  $A^n=B^n$  ( $n$ —цѣлое) входятъ всѣ рѣшенія У.  $A=B$ , то возведеніемъ въ степень можно уничтожить всѣ радикалы въ У.; напр.:  $\sqrt{x-2}=3$  и  $x-2=9$ . Если послѣ этого лѣвая часть У.  $f(x, y, z, \dots)=0$  будетъ многочленомъ, то У. называется алгебраическимъ, и измѣреніе относительно  $x, y, z, \dots$  его высшаго члена называется степенью У., въ отличіе отъ У. трансцендентныхъ, каково, напр., У.  $\sin x=0$ . Рѣшеніе одного У. со многими неизвѣстными есть задача неопредѣленная, такъ какъ такое У. удовлетворяется непрерывно послѣдовательностью рѣшеній; чтобы рѣшенія были единственными вообще, должно быть дано столько У., сколько неизвѣстныхъ. Совокупность У., удовлетворяющихся одними и тѣми же значеніями неизвѣстныхъ У. Можно доказать (теорема Даламбера), что всякое алгебр. У.  $n$ -ой степени  $a_0x^n+a_1x^{n-1}+\dots+a_{n-1}x+a_n=0$  имѣетъ  $n$  дѣйствительныхъ или мнимыхъ рѣшеній, при чемъ рѣшенія общаго У. первой..., четвертой степеней

Упругость есть способность тѣла оказывать сопротивление внѣшнимъ силамъ, стремящимся или измѣнять геометрическую форму тѣла, или измѣнить объемъ, ими занимаемый; первое можетъ имѣть мѣсто въ твердыхъ, второе—въ жидкихъ и газообразныхъ тѣлахъ. Способность эта проявляется въ томъ, что всякое тѣло при данныхъ условияхъ температуры и внѣшняго давления занимаетъ опредѣленный объемъ, а если это тѣло твердое, то имѣетъ и опредѣленную геометрическую форму, при чемъ постоянство этого объема и этой формы обуславливается тѣмъ, что среднее разстояніе между отдѣльными частицами тѣла вполнѣ соответствуетъ данной температурѣ и данному давленію. Внѣшнія силы при своемъ возникновеніи стремятся *измѣнить* это разстояніе, *перемѣститъ* частицы, *деформировать* тѣло. Эта деформация въ виду податливости тѣла и осуществляется, но одновременно съ ней развиваются между частицами тѣла взаимно уравновѣшивающіяся внутреннія парныя силы, силы упругаго противодѣйствія, величина и направленіе которыхъ таковы, что любая часть тѣла, мысленно отъ него отсѣченная, обезпечиваетъ свое самостоятельное равновѣсіе, развивая на поверхности раздѣла, мысленно нами проведенной, внутреннія силы, совершенно уравновѣживающія силы внѣшнія, дѣйствующія на отсѣченную часть. Въ такомъ состояніи тѣло называется упруго напряженнымъ, или находящимся въ состояніи упругаго равновѣсія съ внѣшними силами. Самыя деформация и перемѣщенія отдѣльныхъ точекъ тѣла при этомъ таковы, что работа внутреннихъ упругихъ силъ по внутреннимъ деформациямъ должна быть равна работѣ внѣшнихъ силъ по деформациямъ точекъ приложенія этихъ силъ. Такимъ образомъ работа внѣшнихъ силъ поглощается упругимъ тѣломъ въ видѣ внутренней работы, величина которой называется *упругой энергіей тѣла*, и все явленіе представляется частнымъ случаемъ преобразования энергіи. Эта упругая энергія является энергіей потенциальной и обратимой, такъ какъ по прекращеніи дѣйствія силъ тѣло вновь цѣлкомъ восстанавливаетъ свою прежнюю форму и прежній объемъ, при чемъ, если этому восстановленію встрѣчаются препятствія, тѣло производитъ механическую работу устраниенія этихъ препятствій, равную имѣющемуся въ немъ запасу упругой энергіи.

*Идеально упругимъ* называется тѣло, которое воспринимаетъ всю работу внѣшнихъ силъ въ обратимой формѣ, т. е. которое цѣлкомъ восстанавливаетъ свою форму по прекращеніи дѣйствія внѣшнихъ силъ и цѣлкомъ можетъ работу внѣшнихъ силъ, затраченную на его деформацию, отдать обратно въ видѣ механической работы при восстановленіи своей формы. Идеально упругими являются тѣла газообразная и жидкія, изъ тѣлъ же

твердыхъ идеальной У. обладаютъ *отдѣльные* кристаллы тѣла кристаллическаго строенія, стойко сохраняющіе свою форму. Вообще же твердое тѣло въ большей или меньшей степени обладаетъ не идеальной У., не цѣлкомъ восстанавливаетъ свою форму, при чемъ упругія свойства тѣла, съ одной стороны, ограничиваются ихъ неоднородной внутренней структурой, а съ другой—величиной дѣйствующихъ внѣшнихъ силъ. Дѣйствительно, при достаточно значительной величинѣ этихъ силъ упругія свойства тѣла рѣзко ослабляются и даже совсѣмъ прекращаются, и тѣло подвергается уже не упругой, а остающейся деформации или даже совершенно разрушается—распадается на отдѣльныхъ части. Последнее имѣетъ мѣсто въ кристаллахъ при чрезмѣрномъ значеніи дѣйствующихъ на нихъ силъ. Изученіе упругихъ свойствъ твердыхъ тѣлъ и упругихъ явленій въ нихъ ограничивается, слѣдов., такими тѣлами, коихъ съ достаточнымъ приближеніемъ можно считать идеально упругими, и такими внѣшними силами, при коихъ идеально упругія свойства тѣла не нарушаются. При соблюденіи этихъ двухъ послѣднихъ ограниченій упругое тѣло будетъ обладать еще тѣмъ свойствомъ, вытекающимъ изъ предыдущаго изложенія, что его деформированное состояніе при данныхъ значеніяхъ внѣшнихъ силъ зависитъ лишь отъ этихъ конечныхъ ихъ значеній и не зависитъ отъ того, какимъ путемъ отдѣльныхъ внѣшнихъ силъ дошли отъ нуля до конечныхъ значеній, такъ какъ если только ни одна изъ внѣшнихъ силъ за все время процесса не превзошла предѣльнаго значенія, нарушающаго упругія свойства даннаго тѣла, то тѣло, деформируясь сообразно съ измѣненіями въ значеніяхъ внѣшнихъ силъ и одновременно съ этими измѣненіями, въ конечномъ итогѣ можетъ принять лишь форму, соответствующую этому конечному значенію силъ. Слѣдуетъ при этомъ утверждать лишь оговориться, что оно будетъ совершенно справедливо лишь для тѣлъ съ тремя измѣненіями одного порядка, для которыхъ данной комбинаціи силъ соответствуетъ лишь одна возможная форма деформации. Въ тѣлахъ, въ коихъ формы деформации неустойчивы, и въ коихъ при данныхъ силахъ мыслимы нѣсколько формъ деформации, т. е. въ тѣлахъ съ однимъ или двумя исчезающими измѣненіями (прутья, пластинки), возможно какъ такое промежуточное, предшествующее конечному, значеніе дѣйствующихъ силъ, при которомъ форма деформации предрѣшается для дальнѣйшихъ измѣненій силъ въ одномъ опредѣленномъ направленіи, такъ и такое ихъ промежуточное значеніе, при которомъ форма предрѣшается въ другомъ направленіи.

Отмѣтимъ, что внутреннія силы, взаимно уравновѣшивающіяся, дѣйствуютъ въ тѣлахъ между частицами и до приложенія къ нимъ

каких-либо внешних сил. Эти первичные внутренние силы обеспечивают плотность тела и противодѣйствуют атмосферному давлению, испытываемому поверхностью тела, а иногда могут проявляться как результат каких-либо местных упругих деформаций, вызываемых в теле, напр., при его предварительной обработкѣ. Этих первичных сил въ расчетъ не водятъ, и за внутреннія силы У. принимаютъ лишь тѣ дополнительные внутреннія силы, которыя вызываются собственнымъ весомъ тела и приложеннымъ къ нему внешними силами. Это положеніе относится къ твердымъ теламъ. Конечно, газъ, занимающій опредѣленный первичный объемъ, или жидкость, заключенная въ опредѣленный сосудъ, немалыми и въ своемъ первичномъ состояніи безъ внешнего воздѣйствія на нихъ стѣнокъ сосудовъ, въ которые они заключены.

Таковы общія положенія, опредѣляющія упругія свойства тѣлъ природы.

Наука, изучающая явленія, происходящія въ идеальнo упругихъ тѣлахъ природы, называется *теоріей упругости* и является отдѣломъ *математической физики*, чрезвычайно важнымъ для цѣлага рода вопросовъ научнаго естествознанія. Такъ, вся теорія звука есть отдѣлъ теоріи У., изучающій *колебаніе* упругихъ твердыхъ тѣлъ, всѣ теоріи распространенія свѣтовыхъ лучей и электромагнитныхъ волнъ также основаны на законахъ теоріи У., всѣ изслѣдованія, касающіяся сейсмическихъ явленій, приливовъ и отливовъ, вопроса о формѣ и внутреннемъ строеніи земли, основываются на теоріи У., и даже основной вопросъ о строеніи матеріи вообще глубоко освѣщается именно изученіемъ явленій, происходящихъ въ упругихъ тѣлахъ. Значеніе же теоріи У. для техники заключается въ томъ, что именно изъ ея основныхъ положеній исходятъ всѣ выводы сопротивленія матеріаловъ и строительной механики, науки столь необходимыхъ для современнаго инженера, и слѣдуетъ отмѣтить, что особенно за послѣднее время инженеру, по мѣрѣ усложненія техническихъ задачъ, все чаще и чаще приходится прибѣгать къ помощи теоріи У.

Теорія У., изучая явленія, происходящія въ тѣлахъ природы, подвергаетъ эти явленія тщательному математическому изслѣдованію, и именно въ точныхъ математическихъ построеніяхъ и заключается вся ея сила, какъ науки. Однако она основываетъ свои выводы на рядѣ экспериментально доказанныхъ фактовъ и положеній, которые позволяютъ установить опредѣленіе того идеальнo упругаго тѣла, съ которымъ имѣетъ дѣло теорія У. Тѣло это въ общемъ случаѣ предполагается твердымъ, такъ какъ явленія, происходящія въ жидкихъ и газообразныхъ тѣлахъ, могутъ разсматриваться, за нѣкоторыми оговорками, какъ частный случай тѣла твердаго, какъ это будетъ въ своемъ мѣстѣ отмѣчено. Затѣмъ тѣло это предполагается *непрерывно* заплот-

неннымъ матеріей (*milieu continu*), и внутреннія силы соответственно предполагаются непрерывно распределенными по мысленнымъ внутреннимъ сѣченіямъ тѣла, такъ что близъ каждой отдѣльной точки внутри тѣла внутренняя сила бесконечно мала, и оказывается необходимымъ ввести понятіе о внутреннемъ *напряженіи*, опредѣляемомъ какъ предѣлъ, къ которому въ данной точкѣ стремится отношение  $\frac{\Delta P}{\Delta \omega}$ , гдѣ  $\Delta P$  есть внутренняя сила,

дѣйствующая на площади  $\Delta \omega$ . Если сила дѣйствуетъ нормально къ площади  $\omega$ , то получаемъ нормальное напряженіе ( $n$ ), а если она дѣйствуетъ въ самой плоскости  $\omega$ , то имѣемъ тангенціальное напряженіе ( $t$ ). Напряженія имѣются, какъ сила/площадь.

Предположеніе о непрерывности матеріи противорѣчитъ современному представленію о строеніи матеріи, которая считается состоящей изъ отдѣльныхъ частичекъ, однако принимается какъ *рабочая гипотеза*, облегчающая математическія операціи и позволяющая оперировать надъ *непрерывными* функциями при изученіи внутреннихъ деформаций и напряженій, между тѣмъ какъ при предположеніи объ атомистическомъ строеніи матеріи задача съ математической точки зрѣнія очень осложняется и требуетъ примѣненія методовъ *статистической механики*. Деформация тѣла разсматриваются въ теоріи У. съ ограничительнымъ предположеніемъ, что, во-первыхъ, онѣ достаточно малы, а во-вторыхъ, въ каждомъ отдѣльномъ достаточно маломъ параллелепипедѣ, вырѣзанномъ изъ тѣла, соответственныя ребра и грани остаются параллельными и послѣ деформации, т. е. достаточно малый параллелепипедъ можетъ превратиться лишь въ параллелепипедъ же, но съ другими длинами реберъ и съ другими углами между гранями. Это ограниченіе оказывается равносильнымъ утвержденію, что достаточно малый шаръ деформируется въ трехосный эллипсоидъ, т. е. въ поверхность второго порядка. Оно не мѣшаетъ тому, чтобы все тѣло въ цѣломъ подвергалось любой формѣ деформации, напр., чтобы большая длинная прямоугольная балка изогнулась, искривилась, или чтобы большой шаръ получилъ весьма сложную конечную поверхность, такъ какъ вышеотмѣченное ограниченіе относится лишь къ достаточно малымъ элементамъ внутри тѣла.

Наконецъ, послѣднее допущеніе, вытекающее изъ опытовъ, гласитъ, что деформация находится въ линейной зависимости отъ напряженія, т. е. что воздѣйствіе каждаго изъ напряженій, дѣйствующихъ въ районѣ данной точки, на каждую изъ деформаций, возникающихъ въ томъ же районѣ, выражается нѣкоторымъ постояннымъ коэффициентомъ, или что  $\delta_i = a_{ik} \cdot n_k$ , гдѣ  $\delta_i$  есть деформация по направленію  $i$ ;  $n_k$  есть напряженіе по направленію  $k$ ;  $a_{ik}$  — постоянный коэффициентъ, зави-

связи от физических свойств данного тѣла. Допущение это называется закономъ Гука и также можетъ разсматриваться какъ рабочая гипотеза, упрощающая изучение упругихъ явленій, однако для идеально упругихъ тѣлъ (кристаллы) при небольшихъ дѣйствующихъ силахъ оно, повидимому, вполне точно выражаетъ явление, что особенно остроумно доказалъ Stokes, основываясь на изохронности колебаній упругихъ твердыхъ тѣлъ.

Съ математической точки зрѣнія два послѣднихъ допущенія, касающіяся деформаций и линейной зависимости между деформациями и напряжениями, могутъ разсматриваться какъ пренебреженіе при разложеніи въ рядъ соответственныхъ функций всѣми членами, кромѣ перваго, за малостью послѣдующихъ членовъ. Отметимъ еще, что тѣло считается однороднымъ при его наслѣдованіи въ томъ смыслѣ, что каждая малая часть, выдѣленная изъ тѣла, разсматривается какъ обладающая всѣми свойствами дѣлаго тѣла и какъ могущая въ свою очередь быть раздѣленной на достаточно большое число частицъ, сохраняющихъ всѣ свойства дѣлаго тѣла.

На основаніи всѣхъ вышеприведенныхъ ограниченій и опредѣленій создана трудами ученыхъ, изъ коихъ слѣдуетъ упомянуть Навье, Ламѣ, Коши, Пуассона, Максвелла, Сенъ Венана, Грина, лорда Кельвина и многихъ другихъ (см. *сопротивленіе матеріаловъ*), стройная теорія У., основы которой изложены ниже.

1. Деформация отдѣльныхъ точекъ упругаго тѣла сводится къ тому, что координаты каждой изъ этихъ точекъ  $(x, y, z)$  при перемѣщеніи точки пріобрѣтаютъ нѣкоторыя приращенія  $u, v$  и  $w$ , гдѣ

$u = f_1(x, y, z); v = f_2(x, y, z); w = f_3(x, y, z)$ . При колебаніяхъ тѣла величины  $u, v$  и  $w$  суть еще функціи отъ времени  $t$ . Разлагая функціи по стокрѣ Тейлора и пренебрегая всѣми членами, кромѣ первыхъ, найдемъ слѣдующее значеніе приращенія функцій  $u, v, w$  для точки, координаты которой отличаются отъ координатъ начальной точки  $(x, y, z)$  на величины  $\Delta x, \Delta y$  и  $\Delta z$ :

$$\Delta u = \Delta x \cdot \frac{\partial u}{\partial x} + \Delta y \cdot \frac{\partial u}{\partial y} + \Delta z \cdot \frac{\partial u}{\partial z};$$

$$\Delta v = \Delta x \cdot \frac{\partial v}{\partial x} + \Delta y \cdot \frac{\partial v}{\partial y} + \Delta z \cdot \frac{\partial v}{\partial z};$$

$$\Delta w = \Delta x \cdot \frac{\partial w}{\partial x} + \Delta y \cdot \frac{\partial w}{\partial y} + \Delta z \cdot \frac{\partial w}{\partial z}.$$

Если обозначить  $\frac{\partial u}{\partial x} = \alpha_x; \frac{\partial v}{\partial y} = \alpha_y; \frac{\partial w}{\partial z} = \alpha_z;$

$$\frac{\partial u}{\partial y} + \frac{\partial v}{\partial x} = \alpha_y = \alpha_x; \frac{\partial u}{\partial z} + \frac{\partial w}{\partial x} = \alpha_z = \alpha_x;$$

$$\frac{\partial v}{\partial z} + \frac{\partial w}{\partial y} = \alpha_z = \alpha_y \text{ и еще } \frac{\partial u}{\partial y} - \frac{\partial v}{\partial x} = -2\omega_x;$$

$$\frac{\partial w}{\partial x} - \frac{\partial u}{\partial z} = -2\omega_y; \frac{\partial v}{\partial z} - \frac{\partial w}{\partial y} = -2\omega_z,$$

то выраженія переищутся такъ:

$$\Delta u = \Delta x \cdot \alpha_x + \frac{1}{2} \alpha_y \cdot \Delta y + \frac{1}{2} \alpha_z \cdot \Delta z - \omega_x \cdot \Delta y + \omega_y \cdot \Delta x;$$

$$\Delta v = \Delta y \cdot \alpha_y + \frac{1}{2} \alpha_x \cdot \Delta x + \frac{1}{2} \alpha_z \cdot \Delta z - \omega_x \cdot \Delta z + \omega_z \cdot \Delta x;$$

$$\Delta w = \Delta z \cdot \alpha_z + \frac{1}{2} \alpha_x \cdot \Delta x + \frac{1}{2} \alpha_y \cdot \Delta y - \omega_y \cdot \Delta x + \omega_x \cdot \Delta y.$$

Девять выраженій, введенныхъ нами, вполне характеризуютъ какъ перемѣщенія точки  $(x, y, z)$ , такъ и деформации близъ этой точки, и въ частности опредѣляютъ, во что превра-



Рис. 1.

щается весьма малый кубикъ со сторонами  $\Delta x, \Delta y, \Delta z$  (см. рис. 1), а именно:  $\alpha_x, \alpha_y, \alpha_z$  опредѣляютъ относительное удлинненіе граней  $\Delta x, \Delta y, \Delta z$ ;  $\alpha_y = \alpha_x, \alpha_z = \alpha_x, \alpha_z = \alpha_y$  опредѣляютъ относительное искаженіе угловъ между осями  $OX$  и  $OY, OX$  и  $OZ, OY$  и  $OZ$  соответственно; наконецъ, величины  $\omega_x, \omega_y, \omega_z$  опредѣляютъ вращеніе частицы, какъ тѣлаго, вокругъ мгновенныхъ осей.

Первыя двѣ группы выраженій характеризуютъ собою такъ называемую чистую деформацию безъ вращенія, а третья группа—вращеніе частицы. Если величины  $\omega_x = \omega_y = \omega_z = 0$ , то деформация совершается безъ вращенія, и тогда перемѣщенія имѣютъ потенциалъ  $\Phi$ ,

т. е.  $u = \frac{\partial \Phi}{\partial x}; v = \frac{\partial \Phi}{\partial y}; w = \frac{\partial \Phi}{\partial z}$ . Кромѣ того,

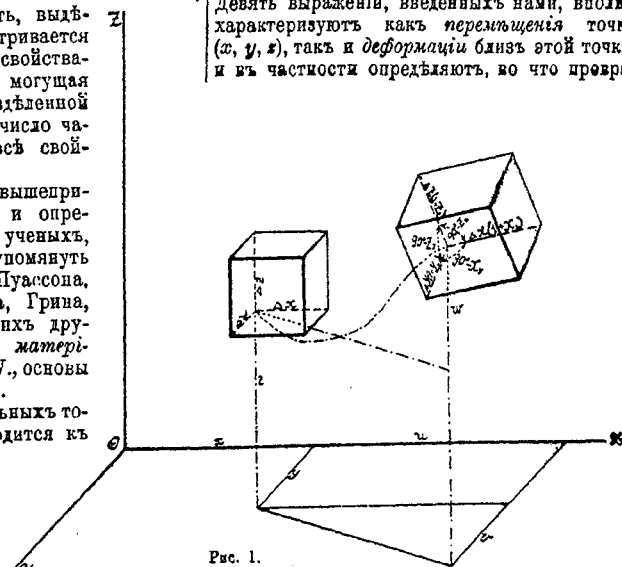
должнымъ начальнымъ выборомъ осей координатъ можно достигнуть равенства нулю величинъ  $x_y = y_x$ ;  $x_z = z_x$ ;  $y_z = z_y$ . Въ этомъ случаѣ начально выбранныя 3 оси координатъ остаются взаимно перпендикулярными и послѣ деформации, т. е. искаженія угловъ между этими осями не происходитъ. На этихъ осяхъ можно построить эллипсоидъ деформации (рис. 2), т. е. поверхность, определяющую



Рис. 2.

распредѣленіе деформаций по всѣмъ направлениямъ отъ данной точки. Эллипсоидъ этотъ можетъ быть понимаемъ, какъ геометрическое тѣло, въ которое превращается шаръ, вырѣзанный изъ тѣла близъ точки  $x, y, z$ . Заслуживаетъ вниманія еще выраженіе

$$\frac{du}{dx} + \frac{dv}{dy} + \frac{dw}{dz} = \varepsilon,$$

называемое объемнымъ приращеніемъ тѣла, каковое приращеніе, конечно, влечетъ за собою и измѣненіе плотности тѣла. Для жидкостей и пластичныхъ твердыхъ тѣлъ величина  $\varepsilon = 0$ , а потому, если деформация совершается безъ вращения, то выраженіе объемнаго приращенія приобретаетъ видъ  $\nabla^2 \Phi = 0$ , гдѣ

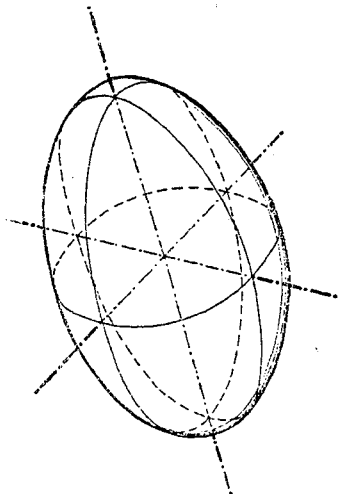
$$\nabla^2 = \frac{\partial^2}{\partial x^2} + \frac{\partial^2}{\partial y^2} + \frac{\partial^2}{\partial z^2}, \text{ т. е. есть выраженіе}$$

Лапласовой операціи и, слѣдовательно,  $\Phi$  есть гармоническая функція. Въ результатѣ отысканіе выраженій  $u, v, w$  совершенно рѣшаетъ вопросъ о распределеніи какъ *перемѣщеній* отдѣльныхъ точекъ, такъ и *деформаций* въ отдѣльныхъ точкахъ во всему объему изучаемаго упругаго тѣла.

Используя термины и приемы векторіальнаго анализа, можно сказать, что

$$\varepsilon = \frac{du}{dx} + \frac{dv}{dy} + \frac{dw}{dz} = \text{div. вектора } (u, v, w),$$

$2(\omega_x, \omega_y, \omega_z) =$  вихревая производная вектора  $(u, v, w)$ , т. е. curl или turbillion перемѣшенія.

Величины  $x_y, y_y, z_z, x_y, y_z, z_x$  не могутъ быть произвольными и независимыми другъ отъ друга, такъ какъ онѣ суть функціи отъ величинъ  $u, v, w$ . Исходя изъ значенія первыхъ шести величинъ и производя соответственныя группировки, можно получить въ результатѣ необходимость слѣдующихъ шести соотношеній между ними:

$$\begin{aligned} \frac{\partial^2 y_y}{\partial z^2} + \frac{\partial^2 z_z}{\partial y^2} &= \frac{\partial^2 y_z}{\partial y \partial z}; \\ 2 \frac{\partial^2 x_x}{\partial y \partial z} &= \frac{\partial}{\partial x} \left( -\frac{\partial y_z}{\partial x} + \frac{\partial z_x}{\partial y} + \frac{\partial x_y}{\partial z} \right); \\ \frac{\partial^2 z_z}{\partial x^2} + \frac{\partial^2 x_x}{\partial z^2} &= \frac{\partial^2 z_x}{\partial x \partial z}; \\ 2 \frac{\partial^2 y_y}{\partial x \partial z} &= \frac{\partial}{\partial y} \left( -\frac{\partial y_z}{\partial x} + \frac{\partial z_x}{\partial y} + \frac{\partial x_y}{\partial z} \right); \\ \frac{\partial^2 x_x}{\partial y^2} + \frac{\partial^2 y_y}{\partial x^2} &= \frac{\partial^2 x_y}{\partial x \partial y}; \\ 2 \frac{\partial^2 z_z}{\partial x \partial y} &= \frac{\partial}{\partial z} \left( -\frac{\partial y_z}{\partial x} + \frac{\partial z_x}{\partial y} + \frac{\partial x_y}{\partial z} \right) \end{aligned}$$

II. *Напряженія* въ отдѣльной точкѣ упругаго тѣла изучаются также посредствомъ разсмотрѣнія элементарнаго кубика, вырѣзаннаго *изнутри* тѣла, съ ребрами, параллельными осямъ координатъ. Если назвать напряженія, т. е. силы, приходящіяся на единицу площади, такъ:  $X_x, Y_y, Z_z$  суть напряженія, *нормальныя* къ гранямъ, т. е. параллельныя осямъ  $OX, OY, OZ$ ;  $X_y, Y_x; X_z, Z_x; Y_z, Z_y$  суть напряженія, дѣйствующія въ *плоскости граней* параллельно осямъ, обозначеннымъ *прописной* буквой, то мы увидимъ, что этими девятью величинами вполне опредѣляются всѣ тѣ внутреннія силы, которыя, дѣйствуя на поверхности граней, создаютъ упругое равновѣсіе частицы (рис. 3). Очевидно, онѣ суть каждая функція величинъ  $x, y, z$  и, при движеніи, еще времени  $t$ . Конечно, вышеотмѣченная величина относится къ гранямъ, прилегающимъ къ точкѣ  $(x, y, z)$ , а на противоположныхъ граняхъ онѣ направлены противоположно и отличаются на дифференціалъ соответствующей функціи. Кромѣ того, на частицу дѣйствуютъ объемныя силы, т. е. силы различнаго происхожденія, равномерно распределенныя по объему тѣла. Называя проекціи на оси координатъ этихъ силъ, отнесенныхъ къ единицѣ массы, черезъ  $X, Y, Z$  и называя плотность тѣла  $\rho$ , имѣемъ полное значеніе этихъ проекцій въ видѣ

$$\rho X dx dy dz; \rho Y dx dy dz; \rho Z dx dy dz.$$

Возможны при колебательномъ движеніи и силы инерціи, проекція которыхъ на оси координатъ суть:

$$\rho^2 \frac{\partial^2 u}{\partial t^2} dx dy dz; \rho^2 \frac{\partial^2 v}{\partial t^2} dx dy dz; \rho^2 \frac{\partial^2 w}{\partial t^2} dx dy dz.$$



Никаких других сил къ частицѣ не приложено, разъ она взята внутри тѣла. Опредѣляя условия ея равновѣсія, находим слѣдующія шесть уравненій равновѣсія упругой частицы въ пространствѣ:

а) Приравнивая нулю моменты всѣхъ силъ относительно осей координатъ:

$$X_y = Y_x \dots (1)$$

$$X_z = Z_x \dots (2)$$

$$Y_z = Z_y \dots (3);$$

б) проектируя всѣ силы на оси координатъ:

$$\frac{\partial X_x}{\partial x} + \frac{\partial Y_y}{\partial y} + \frac{\partial Z_z}{\partial z} + \rho X = \rho \frac{\partial^2 u}{\partial t^2} \dots (4)$$

$$\frac{\partial X_y}{\partial x} + \frac{\partial Y_y}{\partial y} + \frac{\partial Z_y}{\partial z} + \rho Y = \rho \frac{\partial^2 v}{\partial t^2} \dots (5)$$

$$\frac{\partial X_z}{\partial x} + \frac{\partial Y_z}{\partial y} + \frac{\partial Z_z}{\partial z} + \rho Z = \rho \frac{\partial^2 w}{\partial t^2} \dots (6)$$

Опредѣленіе величинъ  $X_x, Y_y, Z_z, X_y, Y_z, Z_x$  въ функціи отъ  $x, y, z$ , а иногда и отъ



Рис. 3.

$t$ , также исчерпывающе освѣщаетъ распределение напряженій внутри тѣла, какъ опредѣленіе величинъ  $u, v, w$  и соответственно  $x_x, y_y, z_z, x_y, y_z, z_x$  освѣщаетъ распределеніе перемѣщеній и деформаций внутри тѣла.

На поверхности тѣла должно существовать равновѣсіе между внѣшними силами, приложенными къ поверхности, и внутренними силами, дѣйствующими въ соответственной части поверхности, почему на поверхностной площадкѣ, направленіе нормали къ которой мы назовемъ черезъ  $\nu$ , должны дѣйствовать слѣдующія условия равновѣсія, если назвать проекціи внѣшнихъ силъ, приложенныхъ къ этой площадкѣ и отнесенныхъ къ единицѣ площади, черезъ  $X_\nu, Y_\nu, Z_\nu$ .

$$X_\nu = X_x \cos(\alpha\nu) + X_y \cos(\beta\nu) + X_z \cos(\gamma\nu).$$

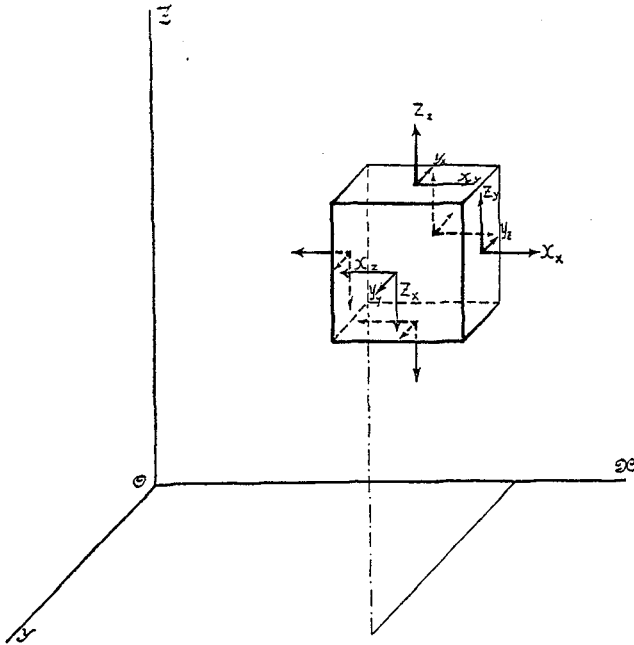
$$Z_\nu = Z_x \cos(\alpha\nu) + Z_y \cos(\beta\nu) + Z_z \cos(\gamma\nu).$$

$$Y_\nu = Y_x \cos(\alpha\nu) + Y_y \cos(\beta\nu) + Y_z \cos(\gamma\nu).$$

Косинусы появляются вследствие того, что площадки дѣйствія внутреннихъ силъ соответственно менѣе площадки съ нормалью  $\nu$ . Итакъ, искомыя шесть функцій  $X_x, \dots, Z_x$  должны удовлетворять поверхностнымъ условиямъ.

Такъ же, какъ и при изученіи деформаций, можно найти для каждой отдѣльной точки такія оси, при которыхъ  $X_y = Y_z = Z_x = 0$ , т. е. напряженія на граняхъ развиваются лишь нормальныя, и на этихъ осяхъ можно построить эллипсоидъ напряженій (эллипсоидъ

$$\text{Ламе}) \frac{x^2}{X_x^2} + \frac{y^2}{Y_y^2} + \frac{z^2}{Z_z^2} = 1, \text{ каждый радиус-}$$

векторъ котораго есть напряженіе на одной изъ плоскостей, проходящихъ черезъ разсматриваемую точку.

Для того, чтобы опредѣлить, къ какой именно плоскости относится напряженіе, выражаемое даннымъ радиусомъ-векторомъ, слѣ-

дует построить при данной точкѣ, кромѣ эллипсоида напряжений, еще другую поверхность (называемую директрисной)

$\frac{x^2}{X_x} + \frac{y^2}{Y_y} + \frac{z^2}{Z_z} = 1$ , которая, какъ видно изъ ея выраженія, можетъ представлять собою или эллипсоидъ, имѣющій главные оси, совпадающія съ эллипсоидомъ напряжений, или сочетание двуполога и однополога гиперболоидовъ, раздѣленныхъ общими асимптотическимъ конусомъ и также имѣющимъ оси, совпадающія съ осями эллипсоида напряжений (см. рис. 4). Эллипсоидъ для директрисной поверхности получается, когда всѣ три напряжения одного знака, а гиперболоиды—когда

а) *Въ идеальной жидкости*  $X_x = Y_y = Z_z$  какъ въ покоѣ, такъ и при движеніи, и всѣ суть напряжения сжатія. Эллипсоидъ напряжений, такъ же какъ и директрисная поверхность, превращается въ шаръ. Въ этомъ случаѣ для любыхъ осей  $X_y = Y_x = Z_x = 0$ , такъ какъ тангенціальныя напряжения въ любомъ направленіи отсутствуютъ, ибо не могутъ проявляться въ жидкости. Объемное расширеніе  $\epsilon = 0$ .

б) *Въ вязкой жидкости* въ покоѣ эллипсоидъ напряжений также—шаръ, но при движеніи развиваются не свыше известнаго



Рис. 4.

два напряжения одного знака, а третье—другого. Поверхности эти обладаютъ тѣмъ свойствомъ, что плоскости, касательныя къ отдѣльнымъ точкамъ ихъ, и суть плоскости дѣйствія для того радиуса-вектора эллипсоида напряжений, продолженіе котораго проходитъ черезъ точку касанія. Ясно, что асимптотическіе конуса отдѣляютъ напряжение одного знака отъ напряжения другого знака, и что по направленіямъ образующихъ этихъ конусовъ развиваются лишь тангенціальныя напряжения. Лишь совмѣстное построеніе эллипсоида напряжений и директрисной поверхности позволяетъ полностью изучить распреденіе напряжений въ данной точкѣ. Отмѣтимъ еще, что величина

$$\frac{\theta}{3} = \frac{X_x + Y_y + Z_z}{3}$$

называется среднимъ напряженіемъ растяженія въ данной точкѣ.

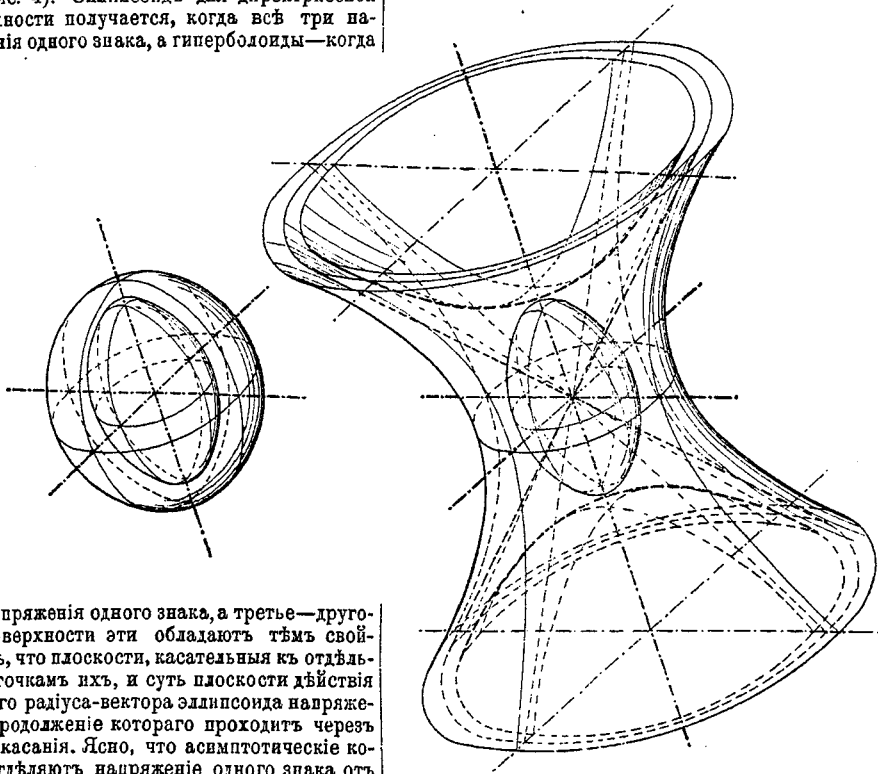
Въ зависимости отъ того, каково физическое состояніе тѣла, получается то или иное соотношеніе между главными напряженіями:

предѣла и тангенціальныя напряжения вязкости, вмѣстѣ съ чѣмъ равенство главныхъ напряжений нарушается. Однако  $X_x$ ,  $Y_y$  и  $Z_z$  остаются исключительно отрицательными, и директрисная поверхность остается эллипсоидомъ. Объемное расширеніе  $\epsilon = 0$ .

в) *Въ сыпучемъ тѣлѣ* при достаточно малыхъ размѣрахъ частичекъ тѣла можно также съ известными допущеніями установить наличие упругаго напряженнаго равновѣсія (теорія Рэнклина) и построить эллипсоидъ напряжений. И здѣсь всѣ главные напряжения отрицательны, а тангенціальныя не мо-

гут превосходить известнаго предѣла, зависящаго отъ физическихъ свойствъ тѣла.

г) Въ пластическомъ твердомъ тѣлѣ эллипсоидъ напряженій отличается отъ шара, и главные напряжения могутъ быть и разнозначныя. Тангенціальныя напряжения ограничены известнымъ предѣломъ, болѣе узкимъ, чѣмъ предѣлъ допустимыхъ главныхъ напряженій, но могутъ имѣть мѣсто и въ состояніи покоя. Объемное расширение  $\epsilon = 0$ .

д) Наконецъ, въ идеально упругомъ твердомъ тѣлѣ, образцомъ котораго являются кристаллы, никакихъ ограниченій для главныхъ и тангенціальныхъ напряженій въ предѣлахъ упругихъ свойствъ тѣла нѣтъ. Главныя напряжения могутъ быть разныхъ знаковъ, и директриссыя поверхности гиперболоидальными.



Рис. 5.

Отмѣтимъ здѣсь, что тангенціальное напряженіе, являясь присущимъ гл. обр. твердымъ тѣламъ, проявляется частью какъ слѣдствіе внутренняго сдвѣженія между частями, частью какъ слѣдствіе внутренняго между ними тренія, препятствующаго сдвигу, что выражается формулой  $t = \gamma + fn$ , гдѣ  $t$  есть данное тангенціальное напряженіе,  $\gamma$  — величина силы сдвѣженія,  $f$  — коэффициентъ внутренняго тренія,  $n$  — нормальное напряженіе, вызывающее это треніе. Въ вязкихъ жидкостяхъ, сыпучихъ и пластическихъ тѣлахъ доминируетъ величина  $fn$ , въ идеально упругихъ твердыхъ тѣлахъ — величина  $\gamma$ .

Очень упрощаются всѣ формулы для плоскаго напряженнаго состоянія, т. е. для случая, когда одно изъ главныхъ напряженій равно 0. Тогда эллипсоидъ превращается въ эллипсъ, а гиперболоиды въ гиперболы. Интересенъ случай, когда  $X_x = -Y_y$ , называемый случаемъ чистаго сдвига. Здѣсь эллипсоидъ представляетъ собою кругъ, а ги-

перболы становятся равнобочными, при чемъ

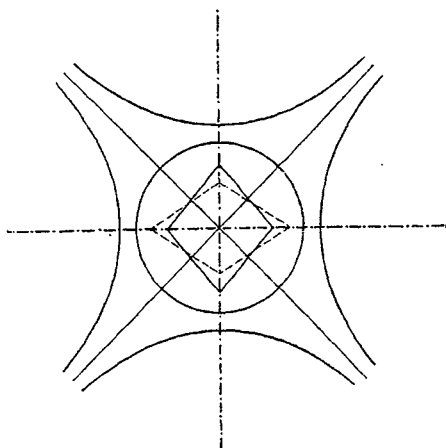
$$\text{здѣсь } \frac{\max}{\min} X_y = \pm X_x = \mp Y_y \text{ (рис. 5).}$$

Значеніе главныхъ напряженій  $\max X_x$  и  $\min X_x$  черезъ опредѣленныя для случайныхъ осей нормальныя напряжения  $X_x$ ,  $Y_y$  и тангенціальное  $X_y$  выражаются вообще такъ:

$$\frac{\max}{\min} X_x = \frac{X_x + Y_y}{2} \pm \sqrt{\left(\frac{X_x - Y_y}{2}\right)^2 + X_y^2}$$

$$\frac{\max}{\min} X_y = \pm \sqrt{\left(\frac{X_x - Y_y}{2}\right)^2 + X_y^2} = \max X_x - \min X_x,$$

т. е.  $\frac{\max}{\min} X_y$  равно полуразности главныхъ

напряженій. Направленіе  $\max X_y$ , образуетъ уголъ  $45^\circ$  съ направлениемъ главныхъ напряженій. Чѣмъ меньше разность между главными

напряженіями, тѣмъ меньше  $\frac{\max}{\min} X_y$ , и вообще

тѣмъ меньше развиты въ точкѣ тангенціальныя напряжения. Можно доказать, что и въ трехъ измѣреніяхъ максимумъ тангенціальныхъ напряженій выражается полуразностью главныхъ напряженій и дѣйствуетъ на площадкѣ, проходящей черезъ среднее по величинѣ напряженіе и дѣлящей пополамъ уголъ между наибольшими и наименьшими напряженіями.

Если игнорировать вліяніе объемныхъ силъ и рассматривать тѣло въ покоѣ, то выраженія равновѣсія напишутся такъ:

$$\frac{\partial X_x}{\partial x} + \frac{\partial X_y}{\partial y} + \frac{\partial X_z}{\partial z} = 0.$$

$$\frac{\partial Y_x}{\partial x} + \frac{\partial Y_y}{\partial y} + \frac{\partial Y_z}{\partial z} = 0.$$

$$\frac{\partial Z_x}{\partial x} + \frac{\partial Z_y}{\partial y} + \frac{\partial Z_z}{\partial z} = 0.$$

Док. Максвеллъ въ 1870 г. показалъ, что въ этомъ случаѣ можно найти нѣкоторыя функціи  $X_1, X_2, X_3$ , удовлетворяющія такому условію, что

$$X_x = \frac{\partial^2 \gamma_3}{\partial y^2} + \frac{\partial^2 \gamma_2}{\partial z^2}; \quad X_y = -\frac{\partial^2 \gamma_3}{\partial x \partial y}$$

$$Y_y = \frac{\partial^2 \gamma_1}{\partial z^2} + \frac{\partial^2 \gamma_3}{\partial x^2}; \quad Y_z = -\frac{\partial^2 \gamma_1}{\partial y \partial z}$$

$$Z_z = \frac{\partial^2 \gamma_2}{\partial x^2} + \frac{\partial^2 \gamma_1}{\partial y^2}; \quad Z_x = -\frac{\partial^2 \gamma_2}{\partial z \partial x}$$

Для случая плоскаго напряженнаго состоянія эти три функціи приводятся къ одной —  $\gamma_3$ , при которой

$$X_x = \frac{\partial^2 \gamma_3}{\partial y^2}; \quad Y_y = \frac{\partial^2 \gamma_3}{\partial x^2}; \quad X_y = -\frac{\partial^2 \gamma_3}{\partial x \partial y}$$

Существованіе этой функціи было впервые указано астрономомъ Эри (1863 г.). Конечно, функціи должны быть подобраны такимъ образомъ, чтобы напряжения удовлетворяли

поверхностным условиям, и чтобы деформации, вызываемые этими напряжениями, удовлетворяли выше выведенным уравнениям совместности деформаций.

В некоторых случаях пространственного напряженного состояния возможно провести аналогию между распределением внутри упругого твердого тела величин и направлений перемещений и напряжений и распределением в силовом поле силовых линий и поверхностей равного потенциала в электростатических задачах (напр., аналогия между задачей Буссинеска о действии сосредоточенной силы и задачей о полях, вызываемом плоскими проводниками). Встречаются и гидродинамическая аналогия, нередко много способствующая решению отдельных задач (аналогии в теории кручения).

В некоторых пространственных задачах оказывается возможным проведение „изостатических” поверхностей, образующих три системы взаимно пересекающихся под прямыми углами в любой точке тела поверхностей, обладающих тем свойством, что касательные к линиям пересечения этих трех поверхностей в любой точке дают направления главных напряжений в этой точке. Случаи эти все же довольно редки.

Дифференциальные уравнения равновесия внутри упругого твердого тела могут быть выражены, кроме ортогональных прямолинейных координат, и в любой ортогональной криволинейной координатной системе, в частности в цилиндрических  $r, \theta, z$  и в полярных  $r, \theta, \Phi$  координатах.

III. *Зависимость между деформациями и напряжениями* выводится, исходя из выражения работы упругих сил, развивающихся в теле во время деформации. Легко установить, что при отсутствии электростатического поля и при адиабатическом ходе процесса, т. е. когда тепло во время перехода тела из недеформированного в деформированное состояние не уходит из тела и не входит в него, приращение внутренней энергии тела, т. е. приращение термодинамического потенциала на единицу объема выразится в достаточно малый промежуток времени  $\delta t$  так:

$$\delta W = X_x \cdot \delta x_x + Y_y \cdot \delta y_y + Z_z \cdot \delta z_z + X_y \cdot \delta x_y + Y_z \cdot \delta y_z + Z_x \cdot \delta z_x.$$

Правая часть этого выражения должна быть и полным дифференциалом по всем деформациям. Следовательно, существует функция деформаций  $W$ , обладающая тем свойством, что

$$X_x = \frac{\partial W}{\partial x_x}; Y_y = \frac{\partial W}{\partial y_y}; Z_z = \frac{\partial W}{\partial z_z};$$

$$X_y = \frac{\partial W}{\partial x_y}; Y_z = \frac{\partial W}{\partial y_z}; Z_x = \frac{\partial W}{\partial z_x}$$

Эта-то функция и выражает значение упругой энергии, накопленной в теле во время всего процесса его перехода из недеформированного в деформированное состояние. Что касается до вида этой функции, то она определяется тем, что теория У. принимает без оговорок закон Гука о линейной зависимости между напряжениями и деформациями, выражая его так, что каждое из шести напряжений  $X_x, Y_y, Z_z, X_y, Y_z, Z_x$  есть линейная функция всех шести деформаций, т. е. выражается через них и через некоторые постоянные для данного тела коэффициенты так:

$$X_x = a_{11} x_x + a_{12} y_y + a_{13} z_z + a_{14} x_y + a_{15} y_z + a_{16} z_x;$$

$$Y_y = a_{21} x_x + a_{22} y_y + a_{23} z_z + a_{24} x_y + a_{25} y_z + a_{26} z_x;$$

$$Z_z = a_{31} x_x + a_{32} y_y + a_{33} z_z + a_{34} x_y + a_{35} y_z + a_{36} z_x;$$

$$X_y = a_{41} x_x + a_{42} y_y + a_{43} z_z + a_{44} x_y + a_{45} y_z + a_{46} z_x;$$

$$Y_z = a_{51} x_x + a_{52} y_y + a_{53} z_z + a_{54} x_y + a_{55} y_z + a_{56} z_x;$$

$$Z_x = a_{61} x_x + a_{62} y_y + a_{63} z_z + a_{64} x_y + a_{65} y_z + a_{66} z_x;$$

итого имеется 36 коэффициентов.

Однако, так как напряжения суть производные от выражения упругой энергии по отдельным деформациям, то ясно, что сама функция  $W$  должна быть однородной функцией второй степени от шести деформаций  $2W =$

$$= a_{11} x_x^2 + 2a_{12} x_x \cdot y_y + 2a_{13} \cdot x_x z_z + 2a_{14} x_x x_y + 2a_{15} x_x y_z + 2a_{16} x_y z_x + a_{22} y_y^2 + 2a_{23} y_y z_z + 2a_{24} y_y x_y + 2a_{25} y_y y_z + 2a_{26} y_y z_x + a_{33} z_z^2 + 2a_{34} z_z x_y + 2a_{35} z_z y_z + 2a_{36} z_z z_x + a_{44} x_y^2 + 2a_{45} x_y y_z + 2a_{46} x_y z_x + a_{55} y_z^2 + 2a_{56} y_z z_x + a_{66} z_x^2.$$

Таким путем число коэффициентов У. сводится к 21-му в самом общем случае.

Таким получается выражение упругой энергии при принятии закона Гука в основание наших рассуждений. Функция  $W$  есть составная часть *термодинамического потенциала*, являющегося самой *общей функцией состояния*, зависящего от 3-х факторов: температуры, условий упругого равновесия и вида электростатического поля.

Коши, выводя соотношение между напряжениями и деформациями из взаимодействия центральных сил, действующих между отдельными частицами твердого тела, приходят к заключению, что число постоянных

въ самомъ общемъ случаѣ еще меньше, а именно, равно 15-ти, такъ какъ изъ его выводовъ слѣдовало, что

$$a_{23} = a_{44}; a_{31} = a_{35}; a_{12} = a_{66}; \\ a_{14} = a_{56}; a_{25} = a_{46}; a_{36} = a_{45}$$

Тѣ же выводы привели его къ заключенію, что наблюдаемое при линейномъ расширеніи деформируемаго тѣла поперечное сжатіе находится къ этому расширенію въ постоянномъ отношеніи, и это отношеніе  $\sigma = 0,25$ .

Соображенія Коши вызвали нѣкоторые принципиальныя возраженія и не вполне подтвердились экспериментальными данными, поскольку дѣло касалось значенія коэффициента  $\sigma$ , оказавшагося существенно различнымъ для разныхъ упругихъ твердыхъ тѣлъ. Однако теорія Коши имѣетъ и своихъ сторонниковъ и носитъ названіе „Rari-constants theory“, т. е. теорія малаго числа постоянныхъ, въ противоположность другой, болѣе распространенной „Multi-constants theory“, изъ которой мы и будемъ исходить въ дальнѣйшихъ соображеніяхъ. При этомъ мы предполагаемъ, что въ каждой точкѣ тѣла можно провести такія взаимно перпендикулярныя оси, соответственно направленные, что значенія коэффициентовъ  $a_{11} \dots a_{66}$  останутся для всѣхъ точекъ тѣла постоянными при условіи пользования въ каждой точкѣ *соответственными* осями. Если эти оси еще и остаются всегда *параллельными* между собою, то мы имѣемъ дѣло съ *параллельной однородной упругостью*, если же оси должны быть проводимы лишь *соответственно*, что можетъ случиться, напр., когда параллельно однородное упругое тѣло изогнуто хотя бы по винтовой линіи и не потеряло отъ этого своихъ упругихъ свойствъ, то получается иная форма однородной У., въ нашемъ случаѣ — криволинейная или винтовая однородная У.

Если въ тѣлѣ имѣются физическія плоскости симметріи, т. е. плоскости, относительно которыхъ всѣ физическія свойства симметричны, то число постоянныхъ быстро падаетъ. Такъ:

а) при одной плоскости симметріи (т. е., напр., для кристалловъ *одноклиноэдричной* системы — см. симметрія)

$$a_{14} = a_{15} = a_{24} = a_{25} = a_{31} = a_{35} = a_{46} = a_{56} = 0, \\ \text{т. е. число постоянныхъ падаетъ до 13;}$$

б) при трехъ взаимно перпендикулярныхъ плоскостяхъ симметріи (т. е., напр., для кристалловъ *ромбической* системы — см. тамъ же) еще и  $a_{16} = a_{26} = a_{36} = a_{45} = 0$ , т. е. имѣемъ 9 постоянныхъ;

в) при трехъ взаимно перпендикулярныхъ плоскостяхъ симметріи, имѣющихся на одинаковомъ отъ себя разстояніяхъ одинаковыя физическія свойства (т. е., напр., для кристалловъ *правильной* системы, въ конхъ отно-

шеніе основныхъ измѣреній есть 1:1:1, — см. тамъ же),

$$a_{11} = a_{22} = a_{33}; a_{44} = a_{55} = a_{66}; a_{23} = \\ = a_{12} = a_{13}, \text{ т. е. имѣемъ всего 3 постоянныхъ} \\ a_{11}, a_{44}, a_{12}.$$

Выраженіе упругой энергіи напишется такъ:

$$2W = a_{11}(x_x^2 + y_y^2 + z_z^2) + a_{44}(x_y^2 + \\ + y_z^2 + z_x^2) + 2a_{12}(x_x y_y + x_x z_z + y_y z_z),$$

а напряженія выразятся такъ:

$$X_x = a_{11} x_x + a_{12}(y_y + z_z)$$

$$\dots \dots \dots$$

$$X_y = a_{44} x_y$$

$$\dots \dots \dots$$

Наконецъ, при тѣлѣ, обладающемъ *шаровой* изотропией, т. е. при такомъ тѣлѣ, въ которомъ всѣ плоскости суть плоскости симметріи, перемѣна осей координатъ не должна измѣнять значенія коэффициентовъ и, конечно, не должна вліять на выраженіе  $2W$ . Для этого необходимо, чтобы  $2a_{44} + a_{12} - a_{11} = 0$ , или, чтобы  $a_{11} = a_{12} + 2a_{44}$ .

Ламе для этого случая, наиболее важнаго въ теоріи У., называемъ

$$a_{12} = \lambda,$$

$$a_{44} = \mu.$$

Очевидно, что  $a_{11} = \lambda + 2\mu$ .

Итакъ, число постоянныхъ сведено къ двумъ. Выраженіе упругой энергіи въ этомъ случаѣ можно переписать такъ, называя

$$x_x + y_y + z_z = \Delta;$$

$$2W = (\lambda + 2\mu) \Delta^2 +$$

$$+\mu(x_x^2 + y_y^2 + z_z^2 - 4y_y z_z - 4z_z x_x - 4x_x y_y)$$

$$X_x = \lambda \Delta + 2\mu \cdot x_x \text{ и т. д.} \dots \text{ и т. д.}$$

$$X_y = \mu \cdot x_y \text{ и т. д.} \dots \text{ и т. д.}$$

Легко установить зависимость между постоянными Ламе  $\lambda$  и  $\mu$  и применяемыми въ теоріи сопротивленія материаловъ модулями  $E$  и  $G$ , а также вышесказаннымъ коэффициентомъ  $\sigma$ , называемымъ коэффициентомъ Пуассона.

Разсматривая случай  $X_x = A$  и остальныхъ напряженія = 0, найдемъ:

$$E = \frac{\mu(3\lambda + 2\mu)}{\lambda + \mu}; G = \mu; \sigma = \frac{\lambda}{2(\lambda + \mu)}$$

и обратно  $\lambda = \frac{E\sigma}{(1 + \sigma)(1 - 2\sigma)}$ ;  $\mu = \frac{E}{2(1 + \sigma)}$ , гдѣ  $E$  есть модуль Юнга.

Ясно, что если условія Коши справедливы, то  $\lambda = \mu$  и  $\sigma = 0,25$ , или имѣемъ *одну* постоянную.

Приведемъ теперь таблицы нѣкоторыхъ постоянныхъ, опредѣленныхъ въ разное время выдающимися физиками и исследователями

по отношенію къ тѣламъ, принятымъ за тѣла съ шаровой изотропией:

	$\rho$	$E$	$G = \mu$	$\sigma$
Сталь . . . . .	7,849	2.139.000	819.000	0,310
Желѣзо . . . . .	7,677	1.963.000	769.000	0,275
Латунь . . . . .	3,471	1.075.000	316.000	0,327
Мѣдь . . . . .	8,843	1.234.000	447.000	0,378
Стекло . . . . .	2,942	6.030.000	240.000	0,258

Нельзя, конечно, не отмѣтить, что цифры эти все же нѣсколько условны, такъ какъ материалы далеко не изотропны. Однако изъ нихъ ясно видно, что гипотеза Коши относительно  $\sigma = 0,25$  не подтверждается въ общемъ видѣ. Еще интереснѣе въ этомъ направленіи выдающіяся работы Фойгта, изслѣдовавшаго упругія постоянныя въ однородныхъ кристаллахъ *правильной* системы. Вотъ нѣкоторые его результаты:

	$E$	$a_{11}$	$a_{12}$	$a_{44}$	$\sigma$
Пиритъ . . . . .	530	3.680	-483	1.075	$-1/7(1)$
Плав. шпатель . . . . .	1.470	1.670	+457	345	—
Сильвинъ . . . . .	372	375	+198	65,5	—

И здѣсь отношенія Коши не имѣютъ мѣста. Заслуживаютъ вниманія результаты для пирита, давшіе для  $\sigma$  отрицательное значеніе.

Последнее слово въ этомъ отношеніи еще не сказано. Быть можетъ, дальнѣйшіе опыты, *т. е. обр. надъ кристаллами*, внесутъ новый свѣтъ въ эту область и если и не подтвердятъ цѣлкомъ теоріи Коши, то, по крайней мѣрѣ, установятъ болѣшую закономерность въ значеніи величины  $\sigma$ . Что касается до величины  $E$ , то нельзя не отмѣтить здѣсь работы Вертгейма и (поздѣе) Фессендена, опредѣлившихъ  $E$  для ряда металловъ и получившихъ результаты, позволяющіе принять, что  $E \cdot A^2 = \text{const.}$ , гдѣ  $A$  — атомный объемъ. Этотъ интересный результатъ заслуживаетъ большого вниманія.

Отмѣтимъ еще, что черезъ  $E$  и  $G$  соотношенія между напряжениями и деформациями въ изотропныхъ тѣлахъ выражаются такъ:

$$x_x = \frac{1}{E} [X_x - \sigma (Y_y + Z_z)] ; X_y = G \cdot x_y ;$$

Выше были выведены шесть дифференціальныя зависимости между элементами деформаций, которыя должны имѣть мѣсто въ упругомъ тѣлѣ. Эти же зависимости могутъ быть замѣнены аналогичными зависимостями между элементами напряжения, при-

нимающими особо простой видъ, если дѣйствіемъ объемныхъ силъ можно пренебречь.

$$(1 + \sigma) \nabla^2 X_x + \frac{\partial^2 \theta}{\partial x^2} = 0 \text{ и т. д.}$$

$$(1 + \sigma) \nabla^2 Y_y + \frac{\partial^2 \theta}{\partial y^2} = 0 \text{ и т. д., гдѣ}$$

$$\nabla^2 = \frac{\partial^2}{\partial x^2} + \frac{\partial^2}{\partial y^2} + \frac{\partial^2}{\partial z^2}, \theta = X_x + Y_y + Z_z.$$

Эти зависимости называются зависимостями Бельтрами.

Также и первыя три изъ шести дифференціальныя уравненія равновѣсія могутъ быть переписаны такъ:

$$(\lambda + \mu) \frac{\partial \Delta}{\partial x} + \mu \nabla^2 x + \rho X = 0$$

.....

При отсутствіи объемныхъ силъ получаемъ изъ нихъ  $(\lambda + 2\mu) \nabla^2 \Delta = 0$ , т. е.  $\Delta$  есть гармоническая функція, удовлетворяющая уравненію Лапласа. Далѣе можемъ доказать, что  $\nabla^4 \Phi = 0$ ;  $\nabla^2 \omega_x = \nabla^2 \omega_y = \nabla^2 \omega_z = 0$ .

Такъ обр. для рѣшенія задачъ теоріи У. мы имѣемъ: а) *шесть* уравненій равновѣсія въ той или иной формѣ, б) *шесть* зависимостей между напряжениями и деформациями, в) *посрѣдственныя условія* и г) *шесть* дифференціальныя зависимости между элементами деформаций или взаимнѣя ихъ уравненій Бельтрами.

Этимъ-то даннымъ и слѣдуетъ пользоваться, чтобы опредѣлить искомыя  $u, v, w$  и  $X_x, Y_y, Z_z, X_y, Y_z$  и  $Z_x$  въ функціи отъ  $x, y, z$  и иногда отъ  $t$ .

При помощи вышеприведенныхъ уравненій можно доказать, что 1) въ трехъ измѣреніяхъ задачи теоріи У. имѣютъ лишь *одно* рѣшеніе; 2) выраженіе упругой энергіи, соответствующее правильному рѣшенію любой задачи, имѣетъ минимальное возможное для него значеніе, т. е.

$$\delta \iiint W \, dx \, dy \, dz = 0.$$

При рѣшеніяхъ задачъ теоріи У. встрѣчаются огромныя математическія трудности, однако совмѣстно усилія математиковъ, механиковъ, физиковъ и ученыхъ техниковъ постепенно преодолѣваютъ эти трудности, и теорія У. все болѣе расширяетъ сферу своего воздѣйствія какъ въ области научныхъ достиженій, такъ и въ области техническихъ приложений. Той же теоріи У. суждено стать главнымъ орудіемъ для окончательнаго освѣщенія вопроса о внутреннемъ строеніи матеріи, и безспорно она справится и съ этой первѣйшей задачей мірозданія, даже если для этого придется перестроить всю теорію и приспособить ее къ изученію междучастичныхъ силъ, отказавшись отъ рабочей гипотезы о непрерывной средѣ.

П. Велиховъ.

выражаются явно въ функціи ихъ коэффициентовъ. Напр.:

$$a_0x + a_1 = 0, x = -\frac{a_1}{a_0}; \quad a_0x^2 + a_1x + a_2 = 0, \\ x = \frac{-a_1 \pm \sqrt{a_1^2 - 4a_0a_2}}{2a_0}.$$

У. высшихъ степеней вообще неразрѣшимы въ радикалахъ (теорема Абеля), и ихъ приходится рѣшать приближенными методами; эти методы излагаются въ высшей алгебрѣ. Если не требуется большой точности, то можно определить дѣйствительныя рѣшенія У.  $f(x)=0$  графически, вычерчивая кривую  $y=f(x)$  и опредѣляя на чертежѣ абсциссы ея точекъ пересѣченія съ осью абсциссъ  $y=0$ . Трансцендентное У. можетъ имѣть бесконечное множество рѣшеній:

напр.,  $\sin x = \frac{1}{2}$ ; здѣсь  $x = \frac{\pi}{6} + 2k\pi$  ( $k$  — любое цѣлое число). Системы У. первой степени проще всего рѣшаются при помощи опредѣлителей. Напр.:  $ax + by = c$ ,

$$a_1x + b_1y = c_1, \quad x = \frac{\begin{vmatrix} c & b \\ c_1 & b_1 \end{vmatrix}}{\begin{vmatrix} a & b \\ a_1 & b_1 \end{vmatrix}} = \frac{cb_1 - bc_1}{ab_1 - ba_1},$$

$$y = \frac{\begin{vmatrix} a & c \\ a_1 & c_1 \end{vmatrix}}{\begin{vmatrix} a & b \\ a_1 & b_1 \end{vmatrix}} = \frac{ac_1 - ca_1}{ab_1 - ba_1}.$$
 Система высшихъ

степеней — приведеніемъ различными приемами къ одному У. съ однимъ неизвѣстнымъ. Если не требуется большой точности, то можно получить рѣшеніе, напр., У.  $f(x, y)=0$ ,  $\varphi(x, y)=0$  графически, вычерчивая линіи  $f=0$ ,  $\varphi=0$  и опредѣляя на чертежѣ координаты точекъ пересѣченія этихъ линій. См. курсы элементарной и высшей алгебры.

У. дифференціальныя см. *исчисленіе бесконечно-малыхъ*. У. интегральныя суть У. вида

$$\varphi(x) = \psi(x) + \lambda \int_a^b \varphi(y) k(x, y) dy,$$

гдѣ даны функціи  $\psi$  и  $k$  (ядро) и требуется найти функцію  $\varphi$ ;  $\lambda$ ,  $a$ ,  $b$  — постоянныя; эти У., введенныя недавно Фредгольмомъ, играютъ большую роль въ мат. физикѣ. — Литература весьма обширна. См. *Heywood et Fréchet*, „Les équations intégrales“. А. Некрасовъ.

**Уравненіе личное** есть такая величина, которую нужно придать къ результату непосредственнаго измѣренія какого-либо наблюдателя, чтобы освободить

это измѣреніе отъ т. наз. *личной ошибки* наблюдателя. Личныя ошибки суть такія ошибки, неизбежно случающіяся при всѣхъ измѣреніяхъ, которые зависятъ отъ личности наблюдателя и у каждаго имѣютъ болѣе или менѣе постоянный характеръ; всякое измѣреніе ошибочно, но ошибка его складывается изъ двухъ частей: одна имѣетъ случайный характеръ, наблюдатель ошибается то въ одну, то въ другую сторону, то больше, то меньше, такъ что можно рассчитывать, что при нѣсколькихъ, особенно при многихъ, измѣреніяхъ въ среднемъ результатѣ всѣ эти случайныя ошибки болѣе или менѣе взаимно ослабляются; эта случайность не лишаетъ эти ошибки нѣкоторой законности, напр., при старательности наблюдателя, конечно, малыя ошибки болѣе вѣроятны, чѣмъ большія, ошибки въ одну сторону можно считать столь же вѣроятными, какъ и въ другую; въ теоріи вѣроятностей выводятся законы такихъ случайныхъ ошибокъ; но, кромѣ нихъ, у каждаго наблюдателя есть болѣе или менѣе замѣтная тенденція ошибаться въ одну сторону и приблизительно на одну величину; это и суть личныя ошибки. Ихъ уничтоженіе или ослабленіе гораздо болѣе затруднительно, но въ нѣкоторыхъ измѣреніяхъ и оно возможно либо цѣлесообразнымъ расположеніемъ измѣреній либо путемъ измѣренія одной и той же величины различными наблюдателями. Особенно важное значеніе имѣютъ личныя ошибки въ астрономіи и геодезій, и здѣсь обь исключеніи вліянія ихъ на окончательный результатъ преимущественно и заботятся. Напр., при наблюденіи прохожденія звѣздъ черезъ паутинныя нити въ фокусѣ астрономической трубы наблюдатель можетъ имѣть тенденцію отмѣчать моментъ прохожденія либо слишкомъ рано либо слишкомъ поздно (на нѣсколько десятыхъ долей секунды), и величина этой ошибки зависитъ отъ яркости звѣзды; аналогичныя ошибки бывають при измѣреніяхъ яркости и т. под. Личныя ошибки не остаются неизмѣнными съ теченіемъ времени; не разъ замѣчалось, что начинающій наблюдатель дѣлаетъ большія случайныя ошибки, но не имѣетъ замѣтной систематической, личной ошибки; съ теченіемъ же времени, когда онъ привыкаетъ къ опредѣленнаго рода измѣре-

нїямъ, наоборотъ, случайныя ошибки у него уменьшаются, но зато приобретаются замѣтная систематическая личная ошибка.

**Уравнительный маятникъ**, см. часы.

**Ураганъ**, см. XII, 164/66.

**Урагвай**, см. Уругвай.

**Урзова**, слоб. валуйск. у. Воронежск. губ. на р. Осколѣ; 14.539 жит., заним. гл. обр. хлѣбомъ, торговлею и выдѣлкой кожъ; комм. уч.

**Уралитъ**, названіе псевдоморфозъ амфибола (роговой обманки) по пироксену (авгиту). Встрѣчается нерѣдко на Уралѣ и образуетъ существенную составную часть нѣкоторыхъ порфировъ. Является результатомъ превращенія вещества авгита въ вещество роговой обманки, съ ея спайностью, уменьшеніемъ количества окиси кальція и увеличеніемъ количества окиси магнія (псевдоморфоза преобразования). М. Н.

**Урало-алтайскіе языки**, см. приложенье.

**Ураль** (до 1775 г.—*Яйкъ*, подъ каинѣмъ именемъ—*Даихъ*—упоминается еще у Птолемея), рѣка, впадающая въ Каспійское м., начинается въ Южномъ Уральскомъ хр., въ верхнеуральск. у. Оренбургск. г. Условно принимается за границу Европы и Азіи. Длина 2.290 в. Нѣсколько выше Илецкаго городка (Илека) вступаетъ въ предѣлы Уральской обл. Хотя У. судоходная рѣка, но паровое судоходство разрѣшено только на нижнихъ 15 в. (не выше Гурьева), такъ какъ казаки опасаются, что пароходы будутъ разгонять рыбу. На р. У. стоятъ города: Верхнеуральскъ, Орскъ, Оренбургъ, Уральскъ (772 в. отъ устья), Лбищенскъ, Қалмыковъ и Гурьевъ, а также много казачьихъ станицъ. У. славится изобиліемъ рыбы, которая еще до 30-хъ гг. XIX в. составляла единственное богатство казачьяго населенія, но и теперь еще около 2/3 казачьихъ семействъ занимаются преимущественно рыболовствомъ. Въ У. производятся слѣдующія рыболовства: 1) северюжья плавня, или плавня весенняя, ловъ северюжи и воibly, 2) осенняя плавня, ловъ черной рыбы, 3) багрежье (зимнее), ловъ бѣлуги и осетра, а также судака, сома, леща, сазана, жереха, 4) зимнее неводное гурьевское, ловъ черной рыбы.—Почти отъ Уральска и ниже У. не принимается притоковъ.

Выше Уральска впадаютъ Илекъ (слѣва), Сакмара (справа, дл. 715 в.), Орѣ и Кумахъ (оба слѣва). У Оренбурга У. вскрывается въ среднемъ 13 апрѣля нов. стила, замерзаетъ 9 ноября, свободенъ отъ льда 210 дней, у Гурьева, по даннымъ за 1874—79 годы, вскрытіе 19/III (нов. ст.), замерзание 3/XII, свободенъ отъ льда 269 дней. Ширина У. въ низовьяхъ 50—100 саж. Оба берега У. въ предѣлахъ Уральской обл. безлѣсны, представляютъ собою степь. Л. Бергъ.

**Уральская область**, см. приложенье.

**Уральскій уѣздъ**, въсѣч. ч. Уральск. обл., площ. 66.361,1 кв. в., гранич. на с. съ Самарск. г., на с.-в. съ Оренбургск.

Поверх. У. у. низменна и б. ч. равнинна, за исключен. сѣв. окраинъ, входящей въ составъ возвышенности Общаго Сирта. Р. Уралъ прорѣзываетъ У. у., протѣкая отъ Илека до Уральска съ в. на з., а затѣмъ круто поворачивая къ ю. Изъ притоковъ Урала главный—дѣльный р. Илекъ, вмѣстѣ со своимъ лѣв. прит. Хобой составл. с.-в. границу У. у. Изъ друг. прит. болѣе значат. Утва (лѣв.) и Деркуль-Чагазъ (прав.), на ю. У. у. нах. сол. озеро Чалчаръ. Почвы б. ч. предствл. каштанов. или бурые степные суглинки, есть солончи и пески; на сѣв. окраинѣ нах. наилучшія почвы, шоколадно-черноземныя. Насел. къ 1 янв. 1913 г. числилось въ 292,8 т. ч. (61,3 т. ч. городского), плотн. было 3,5 ч. на 1 кв. в. По переп. 1887 г. сѣкъ 293.619 жит., изъ нихъ 126 т. русскихъ, 151 т. киргизъ и 14 т. татаръ. Земля, лежащая къ з. и с. отъ р. Урала (въ томъ числѣ всѣ лучшія плодородныя земли Уральск. обл.), принадл. уральскому казачьему войску; земли къ в. (по лѣв. сторону) р. Урала принадл. киргизамъ. Главн. занат. казачьего рыбоводство и земледѣліе, киргизовъ—козовое скотоводство. Б. Д.

**Уральскій хребетъ**, на границѣ Европы и Азіи, тянется отъ береговъ Каспійскаго моря до средняго теченія р. Урала на протяженіи 2.500 верстъ. Ширина Сѣв. и Средняго Урала отъ 30 до 60 в., Южнаго—до 140 в. На большей части своего протяженія У. х. представляетъ нѣсколькими параллельными, тянущимися приблизительно по меридіану, цѣпями. При этомъ замѣчательно, что водораздѣльное значеніе принадлежитъ вовсе не самой высокой цѣпи. Водораздѣльный хребетъ, который только и носитъ у башкировъ и вогуловъ названіе *Урала*, въ среднемъ не болѣе 1.700—1.800 ф. выс. Различіе между западнымъ и восточнымъ склонами У. х. весьма велико; подымаясь на У. х. съ запада, мы пересѣкаемъ цѣлый рядъ предгорныхъ возвышенностей, тогда какъ, переваливъ черезъ хребетъ, мы сразу оказываемся на Сибирской равнинѣ съ рельефомъ чрезвычайно однообразнымъ. На западномъ склонѣ развиты гл. обр. осадочныя породы, тогда какъ на восточномъ преимущественно массивно-кристалличе-



Урало-алтайскіе языки (они же туранскіе), устарѣвшій, условный терминъ, оставленный въ настоящее время лингвистами, но еще нѣсколько десятилѣтій назадъ бывшій общепризнаннымъ. Въ настоящее время допускается существованіе двухъ языковыхъ группъ, соединявшихся учеными прежде въ одну У.-а. семью языковъ: „алтайской“ и „уральской“, родство между которыми и происхождение которыхъ отъ одного общаго праязыка при современномъ состояніи языковѣдѣнія доказано быть не можетъ.

Исторически это названіе У.-а. языковъ возникло слѣдующимъ образомъ: шведскій плѣнный офицеръ Ф.-И. Стралленбергъ, проведшій много лѣтъ въ сѣв. Россіи и Сибири, издалъ въ 1730 г. въ Стокгольмѣ описаніе сѣв. и гост. части Европы и Азии, гдѣ онъ, на основаніи знакомства съ туземными языками, устанавливалъ 6 группъ „татарскихъ языковъ“ (1, „уйгуровъ“, т. е. финно-угровъ; 2, турко-татаръ; 3, самодѣдовъ; 4, монголо-манджуръ; 5, тунгусовъ; 6, племенъ между Чернымъ и Каспійскимъ морями). Путемъ изученія этихъ отдѣльныхъ группъ къ концу XVIII в. уже было окончательно установлено родство языковъ внутри первой группы, т. е. финно-угровъ.

Дальнѣйшіе изслѣдователи пытались на основаніи формальныхъ причинъ установить еще связь между болѣе обширными группами языковъ: Р. Раскъ (1819) „скандскіе языки“ (языки сѣвера Европы, Азии и Америки, языки Кавказа, южн. Индіи: телугу, тамилъ, канарскій, малайскій, а также баскскій); М. Мюллеръ (1854) „туранскіе языки“ (сѣверо-азиатскіе и дравидскіе). Къ языкамъ сѣвера Азии и Европы дѣлались неоднократныя попытки присоединить другіе языки: японскій языкъ (Клапротъ, Зибольдъ, 1832; Эвальдъ и Боллеръ, 1857; В. Шоттъ, 1858; де Рони (Rosny), 1856, 1861, 1873; I. Гофманъ, 1887; Г. Винклеръ, 1884 и позже; Э. Грунцель, 1895); китайскій языкъ (де Рони); тибетскій (Абель Ремюза, 1820); корейскій и айно (Зибольдъ); языки кирилообразныхъ надписей дравидской эпохи (Вестергордъ, Ролинсонъ, Норрисъ, Оппертъ, Ленорманъ, Глѣе и очень осторожно Э. Шрадеръ). Всѣ эти теоріи всегда встрѣчали рано или поздно болѣе или менѣе рѣшительные протесты со стороны другихъ ученыхъ. Но главнымъ ядромъ при всѣхъ этихъ добавленіяхъ и измѣненіяхъ теоріи все же оставалась одна обширная группа языковъ, именно, „урало-алтайская“, которая послѣ Раска была особенно поддержана и закрѣплена замѣчательнымъ финляндскимъ ученымъ М. А. Кастреномъ (труды его изданы послѣ его смерти А. Шифнеромъ 1853—58), послѣдѣ А. Боллеромъ, О. Бетлингомъ, В. В. Радловымъ, Винклеромъ, Вангомъ, Грунцелемъ, Неметомъ и др. Наиболѣе ясно и опредѣленно особенности этой группы языковъ были охарактери-

зованы въ трудѣ Штейнталя (1860), переизданномъ Мистели (1893).

Подъ именемъ У.-а. языковъ объединялись 5 языковыхъ группъ: 1) турковъ (или тюрковъ, тюрко- или турко-татаръ), 2) монголовъ, 3) манѣджуро-тунгусовъ, 4) финно-угровъ и 5) самодѣдовъ,—признававшихся между собою родственными по языку. Выѣшними признаками, объединяющими эти группы, считались: съ одной стороны, агглютинація (агглютинирующій строй, съ его чисто формальнымъ механическимъ нарашеніемъ суффиксовъ, являющихся мертвыми остатками словъ), и съ другой стороны,—гармонія гласныхъ (сингармонизмъ, состоящій въ томъ, что всѣ гласные звуки языка раздѣляются на ряды переднихъ—или небныхъ, или мягкихъ—и заднихъ—или гортанныхъ, или твердыхъ,—и что въ каждомъ словѣ могутъ быть гласные только одного изъ этихъ рядовъ, а въ нѣкоторыхъ изъ этихъ языковъ, напр., турецкихъ, гласные только въ очень опредѣленной послѣдовательности), будто бы присущія всѣмъ языкамъ, относившимся къ указаннымъ группамъ. Важнымъ признакомъ признавалось еще своеобразное расположеніе словъ въ предложеніи. Очень большую сумятицу въ вопросы классификаціи народовъ и языковъ вносило всегда смѣшеніе разныхъ признаковъ, причемъ къ вопросамъ классификаціи языковъ примѣшались шаткіе и неопредѣленные признаки, въ родѣ „расы“. Особенно много путаницы создаетъ терминъ „монгольская раса“ или „монгольскіе народы“ (куда причисляютъ китайцевъ, японцевъ, финновъ и др.), представляющій собою фикцію и не признаваемій даже современными антропологами; перенесенный же на языки, этотъ принципъ даетъ поводъ къ смѣшенію въ одну группу такихъ, ничего общаго между собою не имѣющихъ, языковъ, какъ, напр., монгольскій, китайскій, финскій.

Ближайшее изслѣдованіе языковъ, входящихъ въ эти группы, показало, что далеко не во всѣхъ этихъ языкахъ считавшіеся для нихъ характерными признаки налицо, а кромѣ того, общимъ языковѣдѣніемъ установлено 1) невозможность классифицировать языки по такимъ выѣшнимъ, формальнымъ признакамъ и 2) необходимость, для установленія генетическаго родства языковъ, наличія морфологическаго родства и возможности доказать, что всѣ языки данной группы восходятъ къ одному общему праязыку.

Стоя на этой точкѣ зрѣнія, за послѣдніе десятилѣтія изслѣдователи финно-угорскихъ, а также и „алтайскихъ“ языковъ стали опредѣленно высказываться противъ правильности теоріи У.-а. языковъ. Особенно много указаний на невозможность объединенія въ одну группу „алтайскихъ“ и „уральскихъ“ языковъ разсѣяно въ трудахъ гл. обр. финляндскихъ и венгерскихъ ученыхъ (объ этомъ

писали: Гробибекъ, Меліоранскій, Раметедъ, Сивней, Виклундъ и мн. др.).

Въ настоящее время съ большой увѣренностью можно говорить лишь о близости внутри уральской группы, т. е. языковъ финно-угорской группы, и, видимо, близко родственныхъ имъ самоѣдскихъ языковъ. Финно-угорскіе языки—это языки: финскіе (суоми-финскій въ Финляндіи, эстонскій, карельскій, ливскій, вотскій, зырянскій, пермскій, черемисскій, мордовскій, лошарскій—въ Лаландіи) и угорскіе (венгерскій, или мадьярскій, остячскій и вогульскій). Поборники теории У.-а. языка выводили всѣ народы, говорящіе на этихъ языкахъ, изъ Азии, съ Алтая; между тѣмъ позднѣйшія изслѣдованія показали, что восточнѣе европейскихъ склоновъ средняго Урала никакихъ древнихъ слѣдовъ финно-угровъ найти нельзя. Языки угорской группы, а также отчасти и мордвы, въ свое время подвергались значительному влиянію турецкихъ языковъ, но родства между этими языками не установлено. За послѣднее время все чаще встрѣчаются попытки сблизить финно-угорскіе языки съ индо-европейскими, но пока это только очень смѣлая гипотеза отдѣльных ученыхъ (ср. работы Педерсена, Виклунда, Паасонена и др.). Остальные три группы языковъ, входившія въ составъ такъ называемыхъ У.-а. языковъ, съ нѣкоторыми оговорками считается теперь возможнымъ объединить въ одну семью „алтайскую“, въ виду намѣчающагося, повидимому, несомнѣннаго родства между главнѣйшими, по крайней мѣрѣ, языками этой группы; но считать эту теорію вполне доказанной сейчасъ все же еще нельзя. Къ „алтайской“ семьѣ относятся группы: монгольская, маньчжуро-тунгусская и турецкая. Монгольская группа—это языки: монгольскій (въ Халхѣ, или съв. автономной Монголіи, въ восточной и южной, или внутренней Монголіи,—въ томъ числѣ чахарскій, ордосскій, алашаньскій), бурятскіе (и, видимо, хахурскій), калмыцкій (или ойратскій) и мо-

гольскій (въ Афганистанѣ); маньчжуро-тунгусская группа, т. е. языки: маньчжурскій (языки онокоровъ, или солоновъ, сибинцевъ, или сибо) и тунгусскія партіи (языки собственно тунгусовъ, ороочонъ, ольчей, гольдовъ, ороковъ, орочей, удухъ, ламутовъ, негидальцевъ, самагировъ, манегровъ, и бираровъ); турецкая группа, т. е. языки: современныя—османцевъ (въ Турціи), азербейджанцевъ, туркменъ, ногайцевъ, кумыковъ, карачаевцевъ, татаръ (астраханскихъ, волжско-камскихъ, крымскихъ и западно-сибирскихъ), мещеряковъ, башкиръ, кара- и казакъ-киргизовъ, кара-калпаковъ, узбековъ, сарговъ, западн. и вост. Туркестана, таранчинцевъ, барабинцевъ, телеутовъ, или теледигитовъ, алтайскихъ калмыковъ, туба, или черновыхъ татаръ, шорцевъ, сагайцевъ, койбаловъ, белтирцевъ, качинцевъ, кизильцевъ, сойотовъ, или урянхайцевъ, карагасовъ, камасницевъ, якутовъ и чувашей (происхожденіе языковъ послѣднихъ двухъ племенъ не вполне установлено) и др.—и старыя языки: енисейско-орхонскихъ надписей, уйгурскій, куманско-половецкій и чагатайскій.

Литература. *H. Steinthal und F. Miksieli*, „Charakteristik der hauptsächlichsten Typen des Sprachbaues“ (1893); *O. Donner*, „Die uralaltaischen Sprachen“ („Finnisch-Ugrische Forschungen“ I, p. 128—46. Helsingfors, 1901); труды по У.-а. я. *Виклера*, *Ванна*, *Грунцелля*, *Немета*; статьи *Виклунда* („Le Monde oriental“ I, 43 и IX, 99); *S. Simonyi*, „Die Ungarische Sprache“ (Strassburg, 1907); *J. Szinyei*, „Finnisch-Ugrische Sprachwissenschaft“ (Leipzig, 1910; серия Гешегъ № 463). Много данныхъ разсѣяно въ изданіяхъ Финно-угорскаго общества въ Гельсингфорсѣ: „Journal“, „Mémoires“, „Finnisch-Ugrische Forschungen“ и др. Специально У.-а. я. посвященъ журналъ: „Keleti szemle“ (Revue orientale pour les études ouralo altaïques, въ Будапештѣ).

*Андрей Рудневъ.*

скія, глубинныя и изверженныя (граниты, диориты, диабазы и пр.). Сообразно съ этимъ главныя рудныя богатства сосредоточены на восточномъ склонѣ. Обрывистость восточнаго склона У. х. объясняется происшедшимъ здѣсь опусканіемъ; опущенное крыло занято въ настоящее время западною частью Западно-сибирской низменности. У. х. представляетъ собой весьма древній и потому сильно разрушенный складчатый хребетъ: онъ образовался гл. обр. въ верхнепалеозойское время (карбонъ и пермокарбонъ), хотя дислокаціонныя явленія продолжались отчасти и въ позднѣйшее время. Наибольшая высота У. х. не превышаетъ 5.530 ф., и вѣчной снѣговой линіи хребетъ нигдѣ не достигаетъ. Кромѣ крайняго сѣвера, У. х. покрытъ лѣсомъ, гл. обр. хвойнымъ (ель, пихта, кедръ, лиственница, сосна, также береза, осина). Но на вершинахъ высокыхъ горъ, напр., на Денежиномъ, Конжаковскомъ Камняхъ, древесная растительность отсутствуетъ, кромѣ приземистыхъ кустарниковыхъ ивъ. Среди фауны У. х. нужно отмѣтить бѣлую куропатку (*Lagopus albus*) и сѣвернаго оленя (*Rangifer tarandus*), спускающихся здѣсь такъ далеко на югъ, какъ нигдѣ въ другихъ мѣстахъ. Изъ прочихъ животныхъ укажемъ: косулю (*Sarcolus pygargus*), на сѣверѣ Пермской губ. соболя и бобра, на Сѣв. Уралѣ песца. Населеніе У. х. состоитъ изъ русскихъ; на югѣ живутъ башкиры, на сѣверѣ вогулы, а на полярномъ Уралѣ самоѣды. На Уралѣ добываютъ желѣзо, золото, платину, мѣдъ, каменный уголь, соль, хромистый желѣзнякъ, асбестъ, сѣрный колчеданъ, марганцовыя руды, драгоценныя минералы и мн. др.

Обыкновенно У. х. дѣлятся на три части: *Сѣверный* отъ Константинова Камня (68°29' с. ш.) до горы Ишерима (61°4' с. ш.), *Средній* — отсюда на югъ до г. Юрмы (55°25' с. ш.) и *Южный* — отъ г. Юрмы до средняго теченія р. Урала, гдѣ рѣка течетъ по широтѣ 52°. 1) *Сѣверный Уралъ*. Сѣверной оконечностью У. х. является Константиновъ Камень (1.479 фут.), еще въ июлѣ покрытый снѣгомъ. Хотя къ с. отъ Константинова Камня хребетъ, какъ цѣлое, преграждается, но тундра имѣетъ холмистый видъ вплоть до береговъ Карскаго моря: лежащая къ сѣверу отъ Кон-

стантинова Камня плоская возвышенность Харапай имѣетъ 832 фута, и даже къ сѣверу отъ 69° с. ш. есть высоты до 400 ф. Къ юго-вост. отъ Константинова Камня высятся двѣ вершины, значительно превышающія его, именно гора Минисей (1.614 ф.) и гора Кузнецовыхъ, достигающая 2.076 ф. Далѣе хребетъ еще повышается, достигая въ горѣ Пай-яръ, лежащей нѣсколько сѣвернѣе полярнаго круга и параллели Обдорска, болѣе 4.000 ф. Наконецъ, высшей точкой Сѣв. Урала, какъ и вообще всего У. х., является гора *Тель-носъ-изъ*, лежащая на границѣ Вологодской губ., близъ верховьевъ р. Шугора, подъ 63°55' с. ш., и достигающая 5.530 ф. Затѣмъ Сѣверный Уралъ понижается и заканчивается возвышенностями Ялпингъ-ньеръ и горой Ишеримъ (3.220 ф.), лежащими въ предѣлахъ Пермской губ. 2) *Средній Уралъ*, начиная съ сѣвера, дѣлится на Богословскій, Гороблагодатскій и Екатеринбургскій. Наибольшей высоты онъ достигаетъ въ *Конжаковскомъ Камнѣ* (5.235 ф.), расположенномъ подъ 59°40' с. ш. на главномъ, водораздѣльномъ хребтѣ. Напротивъ, вторая по высотѣ вершина, *Денежинскій Камень* (4.840 ф.), находится къ востоку отъ главнаго хребта. Въ сѣверной части водораздѣльный хребетъ носитъ названіе *Поясваго Камня*; высота его здѣсь 2.800—3.150 ф. Въ средней части Средняго Урала (59°—57° с. ш.) водораздѣлъ очень сильно отступаетъ на востокъ; перевалы въ этой части весьма пологи и невысоки: водораздѣльный пунктъ между Европейскою и Азиатскою станціями Екатеринбург-Перм. ж. д. находится на высотѣ 1.350 ф. (водораздѣлъ рѣкъ Серебрянки и Тискоса). Далѣе къ югу, у Чусовскаго озера, водораздѣлъ подымается всего до 1.020 ф. 3) Въ *Южномъ Уралѣ* водораздѣльный хребетъ носитъ названіе *Ураль-тау*; онъ сильно отодвинутъ къ востоку, рѣдко превосходитъ 2.000 ф. и менѣе высокъ, чѣмъ хребты, расположенные къ западу отъ него. Отдѣльныя точки Ураль-тау достигаютъ 3.120 ф. Связующимъ звеномъ между Южнымъ Ураломъ и лежащими къ югу Мугоджарскими горами служатъ невысокія *Губерлинскія* горы. Первая изъ цѣпей, прилегающихъ съ запада къ Ураль-тау, является самой высокою; на сѣверѣ эта цѣпь начинается *Юр-*

мой (3.430 ф.), которая продолжается къ югу въ Таганай (4.000 ф.) и еще далѣе въ Уреньгу (4.180 ф.). Восточнѣе Уренъги находится гора Ирменль (5.330 ф.). Изъ возвышенностей, расположенныхъ въ еще далѣе къ западу лежащихъ цѣпяхъ, надо упомянуть о Яманътау (5.490 ф.). Изъ хребтовъ восточнаго склона укажемъ на Ильменскія горы, которая тянется по правому берегу р. Мѣса на сѣверъ до оз. Аргазы; онѣ извѣстны мѣстороженіемъ многихъ минераловъ (ильменитъ, бериллъ, топазъ, турмалинъ и мн. др.). Волораздѣлъ между правыми притоками р. Урала и лѣвыми р. Бѣлой носитъ название *Общаго Сырта*; онъ начинается близъ Ураль-тау, въ верховьяхъ рѣкы Б. Калмака, Б. Ика и Семьянхи и тянется на западъ; высоты Общаго Сырта достигаютъ 2.090 ф.

Л. Бергъ.

**Уральскъ**, областн. гор. Уральск. обл., при впад. Чагана въ Уралъ. Замѣч. по старинн. архитектурѣ единовѣрческ. соборъ арханг. Михаила (XVIII в.). Муж. и женск. гимн., мужск. прогимн., реальн. уч., музык. шк., муж. духовн. уч., низш. сельскохоз. шк., русско-киргизск. уч., музей; 46,606 жит. (около полов. казаковъ); казаки завим. преим. рыбовольств., другіе — ремесл. и торговлей (продукты рыбол. и скотовод.). У., основанный въ перв. четв. XVII в., до 1776 г. назыв. *Яицкимъ городомъ*; обл. гор. съ 1868 г.

**Уранизмъ**, см. XIX, 237.

**Уранинъ**, смоляная урановая руда, *настуранъ*, *ураникитъ*, минераль, кристаллизующійся въ формахъ кубической системы (октаэдры), но чаще встрѣчается почковидными сплошными массами или зернистыми скопленіями. Хим. составъ  $U_2O_3$ , иногда съ примѣсью свинца, желѣза, кальція, мышьяка, висмута, иногда также церія, лантана и торія. Одна изъ разновидностей У. — *клевецитъ*, содержащій гелій (мѣсторожд. Мосъ въ Норвегіи). Хрупокъ. Твер. и уд. в. въ зависимости отъ примѣсей обнаруживаютъ большія колебанія. Тв. 3—6, уд. в. 5—9. Цвѣтъ смоляночерный съ зеленоватымъ отгѣнкомъ; черта свѣтлозеленая или буровато черная; блескъ металлическо-жирный; непрозраченъ. При вывѣтриваніи обращается въ уранъ-содержащіе минералы: гуммитъ, уранофанъ, урановая охра. Встрѣчается въ рудныхъ мѣсто-

рожденіяхъ вмѣстѣ съ свинцовымъ блескомъ и серебряными рудами въ Рудномъ краѣ, Прибриамѣ, Корнуолѣ, въ гранитахъ Норвегіи, близъ Верхняго озера и пр., всегда въ небольшомъ количествѣ. Употребляется для приготовленія урановыхъ препаратовъ (урановое стекло). Является единственнымъ минераломъ, изъ котораго получается элементъ *радіи*. Изъ тонны У. получается 0,1—0,2 гр. бромстаго радія. Продуктами разложенія У. являются, кромѣ указанныхъ, также: *урановый купоросъ*, мелкіе зеленые кристаллики моноклинической системы, состоява приблизительно  $UO_4 \cdot H_2O$ , образующіе тонкую корку на У.: *ураносферитъ*  $Bi_2O_3 \cdot 2UO_3 \cdot 3H_2O$ , лучисто-жилковатые скопленія оранжеваго или краснаго цвѣта, *урановыя слюдки* (см.) и др. М. Н.

**Ураниты**, см. *урановыя слюдки*.

**Уранія**, муза астрономіи; изображалась въ голубой одеждѣ и въ коронѣ изъ звѣздъ, см. *музы*.

**Урановыя слюдки**, или *ураниты*, изоморфная группа двойныхъ фосфорно- и мышьяковокислыхъ солей уранила ( $UO_2$ ) и двуатомныхъ металловъ: кальція, барія и мѣди, имѣютъ общую формулу  $R''O_2 (UO_2) O.P_2O_5$  или  $As_2O_5 + 12H_2O$ . Хотя мѣдь-содержащія У. кристаллизуются въ формахъ квадратной системы, а кальціевы и баріевы У. — въ ромбической, но углы ихъ чрезвычайно близки. Спайность у всѣхъ У. весьма совершенная по пинакоиду, подобно другимъ слюдамъ. Важн. разновидности: *мѣдный У.*, *сальколитъ*, встрѣчается мелкими пластинками, тв. 2...2,5 уд. в. 3,5...3,6. Цвѣтъ зеленый разныхъ отгѣнковъ, черта яблочно-зеленая, блескъ по плоскостямъ спайности перламутровый. Похим. составу представляетъ двойную мѣди-ураниловою соль фосфорной кислоты  $+ 12H_2O$ . Мѣстороженія: Иоакимсталъ, Шнеебергъ, мн. мѣста Корнуола. *Известковый У.*, табличатые кристаллы, вросшіе или соединенные въ небольшія друзы. Тв. 1...2, уд. в. 3...3,2, цвѣта отъ зеленого до желтаго, черта желтая; хим. составъ: двойная известково-ураниловая соль фосфорной кислоты. Мѣстор.: Савенонія, Корнуолъ, Отунъ во Франціи и др.

М. Н.

**Уранотанталитъ**, то же, что *самарскитъ*.

**Уранъ**, въ греч. миеол. сынъ и су-

Физико-географический очерк. Пространство У. о., по вычислениям на основании астрономических пунктов (точное измерение не производилось), определяется в 284,411,25 кв. в., изъ которыхъ 62,067,88 кв. в. принадлежитъ Уральскому казачьему войску, а 222,343,37 кв. в.—зауральскій степи, населенной киргизами,—относится уже къ территории Азиатской Россіи. Какъ казачьи, такъ и киргизскія земли, въ общемъ, представляютъ изъ себя равнину, слегка возвышенную на с.-з. отрогами Общаго Сырта, на с. в.—Мугоджарскими горами, даѣе, на всемъ протяжении,—пассую, какъ степь, крышка котораго слегка наклонена къ ю.—къ Каспійскому морю, лежащему на 84,4 фута ниже. ур. ок. Нулевая линия проходитъ, приблизительно, по 50° отъ параллели, между гор. Уральскомъ и Калмыковымъ, такъ что все пространство южнее этой черты представляетъ уже отрицательную изменчивость, лежащую ниже океанскаго уровня. Наиболее высокая точка отроговъ Общаго Сырта—гора *Ичла* (Козья), 660 фут.—въ Мугоджарахъ—*Айрыкъ*, 1.890 фут. На ю. Илдерское озеро окружаетъ холмами, такъ какъ Илдерскія горы, не превышающія 200 ф.

Въ зависимости отъ слишкомъ незначительнаго количества въ области горныхъ возвышенностей и почти полного отсутствія льдовъ, въ край ощущается сильный недостатокъ воды. Лучше другихъ орошена сѣверная полоса, въ средней же и южной рѣсной воды не только недостаточно для потребностей пасаживъ и скота, но мѣстами она совершенно отсутствуетъ. Главная водная артерія края — р. Уралъ, протекающая поперекъ обл. съ с. на ю. и представляющая главный источникъ благосостоянія казачьяго населенія. Съ правой стороны въ него впадаютъ Чаганъ и Иртекъ, съ лѣвой—Илекъ и Утва. При впаденіи въ море Уралъ раздѣляется на рукава, которыхъ Палаасъ въ XVIII в. насчиталъ 19, но теперь изъ нихъ осталось всего 6, въ т. числѣ три судоходныхъ. Триста лѣтъ назадъ гор. Гурьевъ стоялъ на берегу Каспійскаго моря, въ настоящее время отъ отстоя отъ него на 18 в. Въ Киргизской степи самая крупная рѣка—Уиль, Сагызъ и Эмба, лѣтми, какъ и большинство другихъ рѣкъ и рѣчекъ, имѣющая солоноватую или даже горько-соленую воду. Самая большая рѣка, Эмба, переносится до того, что, начиная отъ Кандарака, разливается на отдѣльныхъ лужахъ стоячей соленой и протухлой воды, а нѣкоторые изъ многочисленныхъ ея рукавовъ превращаются въ сухіе овраги. Югъ области покрытъ перелуптанной сѣткой „прорановъ“—морскихъ каналовъ и мелкаго горько-соленыхъ озеръ. Большихъ озеръ въ области два—*Чарылак* (Чарылакское море), верстахъ въ 60 отъ Уральска, имѣетъ въ окружности около 60 в., изобилуетъ рыбой, такъ же какъ и группа Камышъ-Самарскихъ озеръ и Рыбный Сакрылъ. Второе крупное озеро—*Илдерское* (см.), знаменитое своей солью; запасъ послѣдней громадинъ — не менѣе 30 милліардовъ пух. Соль въ озерѣ залегаетъ не сплошной массой, а слоями различной толщины, съ тонкими прослойками рапы и землѣистыхъ веществъ. Черная грязь соляныхъ источниковъ обладаетъ, несомнѣнно, цѣлебными свойствами. Почти все остальныя озера обл.—также соленыя.

Въ геологическихъ отношеніяхъ строеніе земли въ У. о., въ недавнюю, сравнительно, эпоху являвшейся дномъ Арало-Каспійскаго моря, состоитъ гл. обр. изъ новейшихъ наносовъ, послѣ-третичныхъ юрскихъ образований. Юрскія отложения встрѣчаются по б. ч. на сѣв.-западной границѣ, по Общему Сырту. Къ нимъ принадлежатъ: темно-сѣрая битуминозная глина, песчаники, известняки, сѣвато-бѣлый мергель съ пластинами горнаго сланди и гипса. Мѣловыя отложения распространены на склонахъ Мугоджаръ и по отрогамъ Общаго Сырта. Юрскія и мѣловыя формации заполняютъ сѣверную половину области: чѣмъ ближе къ югу, тѣмъ болѣе слѣдовъ арало-каспійскихъ осадковъ, являющихся либо въ видѣ желтовато-сѣрыхъ, товоксенозныхъ песчаныхъ глинъ, либо изобильнейшихъ глинистыхъ пескомъ, сѣвато-желтыхъ, легко разсыпавшихся, вскипающимъ при смѣшеніи съ соляной кислотой. Въ пескѣ находятся частую равнинныя моллюсковыя, и понижѣ живущихъ въ Аральскомъ и Каспійскомъ моряхъ. Наконецъ, къ еще болѣе позднимъ образованиямъ надо отнести лессы (желтато-красную песчаную глину), покрывающій большія пространства, въ особенности по берегамъ Урала, гдѣ его толщина достигаетъ иногда 6 сажени. Лессы образуются подъ вліяніемъ дѣйствія вѣтра изъ

арало-каспійскихъ осадковъ. Съ ними связаны здѣсь лучшія пахотныя земли, какъ съ арало-каспійскими осадками—глинистыя поливные степи и солончаки.

Чѣмъ долѣе вышележе дномъ древняго моря—территорія У. о.—находится почва вліяніемъ атмосферы, тѣмъ сильнѣе процессъ выщелачиванія солей превращаетъ почвы области въ плодородныя, удобныя для земледѣлія. Такъ какъ море, по мѣрѣ своего высыханія, отступало съ с. на ю., то степень плодородія почвы У. о. измѣняется въ томъ же направленіи. На с. встрѣчается черноземъ, принадлежащій къ категоріи 1-го лаза. южнаго шотландскаго, съ содержаніемъ отъ 3 до 6% перегноя. По Докучаеву, въ самой сѣверной части отъ г. Илекъ къ Ливинку поселку, почва содержитъ даже отъ 7 до 10% гумуса. Но въ общемъ пространство, покрытое черноземомъ, въ обл. крайне невелико; притомъ мѣстныя черноземы нельзя сравнивать не только съ новороссійскими, но даже и съ сѣвными поволжскими, ни по количеству гумуса ни по мощности пласта. Глубина его невелика: онъ не представляетъ изъ себя сплошного слоя, покрывающаго подпочву, а перемежается съ суглинкомъ и солонами. За черноземной полосой тянется горало болѣе обширная и еще болѣе нестрая полоса плодородныхъ суглинковъ, въ которую, чѣмъ ближе къ югу, тѣмъ болѣе вкраплено безплодныхъ солончаконныхъ и песчаныхъ площадей. Наконецъ на югъ, преимущественно отъ Лопеска, т. е. тамъ, гдѣ уровень области становится ниже уровня океана, вся степь покрывается сплошными безплодными песками, солонами, почва всюду пропитана солью, нѣздѣ встрѣчаются соляныя озера, болота, прораны, цѣлебная грязь и прочіе слѣды недавняго пребыванія здѣсь морскихъ водъ. Приспособляясь къ степени пригодности почвъ для сельскаго хозяйства, туземное населеніе на сѣвѣрѣ довольно давно уже приступило къ земледѣлію, и теперь оно составляетъ въ сѣверной полосѣ господствующій промыселъ, въ центрѣ до сихъ поръ преобладаетъ скотоводство, т. к. тамошняя почва пригодна главн. обр. лишь для пастбищъ, а на безплодныхъ югѣ, благодаря близости къ морю и къ устьямъ р. Урала и Эмбы, найдъ всеми промыслами доминируетъ рыболовство. Здѣсь природа является еще полнымъ хозяйникомъ надъ человекомъ.

Климатъ строго континентальнѣй: рѣзкіе переходы температуры, лѣтняя жара, сухость воздуха, небольшое годовое количество выпадающей влаги—всѣ черты, характерныя для среднеазиатскихъ степей, отличаютъ и нашу обл. отъ средней Россіи. Средняя годовая  $t^{\circ}$  въ Уральскѣ—5,0, Гурьевѣ—7,9, амплитуда колебаній между январской и июльскою  $t^{\circ}$  доходитъ до 36,8°, а между максимумомъ и минимумомъ—до 75,4° по Реомюру. Морозы въ 35° носивъ не рѣдко, такъ же какъ и жары въ 40°. Солнечныхъ дней въ Уральскѣ всего лишь 52, влажность—66 мм., испаряемость, благодаря сухости воздуха, доходитъ въ июлѣ до 8 мм. въ день, и поэтому земледѣль безъ искусственнаго орошенія, независимо отъ качества почвы, возможно лишь въ сѣверной половинѣ, да и тамъ засуха очень частый гость.

Въ связи съ сухостью климатъ растительность очень скудна: лѣса встрѣчаются лишь по берегамъ Урала и по склонамъ Мугоджаръ, но и отъ нихъ сохранились жалкіе остатки, состоящіе изъ дубовыхъ и осиновыхъ деревьевъ, вербы и тальника. На всемъ остальномъ пространстве степи нѣтъ ни кустика. Травацная флора степи очень разнообразна: въ черноземныхъ и суглинковыхъ степяхъ встрѣчаются болѣе 1.000 видовъ, изъ которыхъ наиболее характерны ковыль, пырей, типчакъ. Къ югу, на солончакъ, преобладаютъ разнородности поливныхъ растений—киргизскія названія—джузгаль, конопекъ, чатыра и т. д. Очень интересное растеніе—кумаръ-чай—киргизское пшено, употребляемое въ пищу послѣ промыванія зеренъ. Въ обмѣнъ, сообразно съ измѣненіемъ почвы, ковыльнныя степи смѣняются поливными с. на ю.

Фауна также разнообразна. Многія пороки звѣрей, впрочемъ, уже подвержены истребленію, какъ, напр., „дуланъ“ и „тарпанъ“—дѣлая лошадь, попадавшія въ XVIII в. въ наиболѣе значительныя изъ сохранившихся два вида антилопы: джейранъ и сайгакъ. Изъ птицъ интересныя степныя дрофы, на Уралѣ бебелы и гуси въ болѣею числѣ, а на островахъ Каспійскаго моря красныя гуси-флагино. Но самая главная богатства У. обл. въ глубинахъ водъ рѣчныхъ и морскихъ, гдѣ водятся всѣ озерныя породы: бѣлуга, осетръ, шипъ, стерлядь, а въ черной рыби—сазанъ, хещъ, сомъ, вобла, чебакъ, окунь,

лянь, щука, карась и пр., изъ которыхъ большинство имѣютъ промысловое значеніе.

Статистико-экономическій очеркъ. *Населеніе У. о.* въ 1914 г. составило 867.100 д. об. пола. Оно распадается на 4 обособленныхъ группъ, изъ которыхъ двѣ—уральские казаки и пришлые русскіе, такъ какъ въ инородцы—проживающіе въ европейской части области—на территории уральскаго казачкаго войска, двѣ дружины—киргизы и русскіе переселенцы—въ степной азиатской части. Эти четыре группы насел. въ значительной степени отличаются другъ отъ друга многими не только экономическими, но и демографическими особенностями; отличаются и по ступени своего прироста.

*Казаки.* Пас. войсковой территории известно намъ съ 1723 года, когда войско было впервые переписано полк. Захаровымъ. Перепись захватила однихъ мужчинъ, которыхъ въ войскѣ оказалось 5.772. Въ 1803 г. казачьихъ муж. пола было 14.816, въ 1852 г.—26.326, въ 1897 г.—58.143 муж., а об. п.—113.626 ч. За время съ 1723 г. до 1897 г. мужское казачье насел. увеличилось въ 10,1 раза, тогда какъ за тотъ же періодъ число насел. Петровской Руси возросло всего вѣднѣе, т. е. казачье насел. росло вѣднѣе быстре насел. Европ. Россіи. Возрастные числа казачковъ все ускоряются: въ 1723—1803 гг. средній годъж. приростъ составилъ 1,83%, въ 1803—05 гг.—1,91%, въ 1853—1902 гг.—2,51%, несмотря на то, что въ первые періоды, до 1850 хъ гг. казаки не представляли изъ себя такого замкнутого сословія, какъ въ послѣдующій, когда пріемъ постороннихъ въ лина войскового званія сталъ фактически почти невозможнымъ. Но, такъ бы ни былъ значителенъ пріемъ русскихъ людей, вскавшихъ на окраинахъ войнъ, безпрерывныя стычки съ сосѣдями—киргизами, калмыками, азіатскими и гололоды поглотили значительную долю этой иммиграціи. За 14 лѣт., съ 1836 по 1850 г. ростъ казачковъ останавливается на ихъ убыль три раза: въ 1830, 1840 и 1848 гг., когда холера и голодъ безпощадно коснулись всѣхъ. За послѣдующіе годы такихъ остановокъ было только двѣ: въ 1875 г., послѣ эпидеміи ок. 3.000 казачковъ, не желавшихъ подчиняться новому положенію, и въ 1892 г., послѣ вѣднѣе голода и холеры. Мирный періодъ второй половины XIX в., рѣдкость эпидемій и гололоды, переходъ отъ боевой жизни къ спокойному домашнему хозяйству повели къ усвоенному приросту казачьего сословія, хотя еще совершается теперь неключительно естественными путемъ. Въ 1912 г. казачковъ числилось 155.934 д. об. п. (въ т. ч. 77.815 м. п. и 78.119 ж. п.). Племенной составъ казачковъ: въ концѣ 1850-хъ гг. на 1.000 ч. было 926 русскихъ, 57 татаръ и 17 калмыковъ, а въ 1911 г.—937 русскихъ, 56 татаръ и только 5 калмыковъ. Калмыки, несомнѣнно, вырождаются, а главная причина этого—волна, гудящая изъ астраханскихъ сорочихъ. Русскіе—слишкомъ одиозовы и расколяники, православно-хъ почти нѣтъ. Семейный составъ ниже общерусскаго—въ 1902 г.—5,08 чел. Въ 1860-хъ гг., главными занятіями казачковъ были: рыболовство—28,5%, скотоводство—14,4%, земледѣліе—32,9%, ремесла, торговля—3,8%, служба военная и гражданская—13,9% прот. запл.—2,5% Съ тѣхъ поръ и до настоящаго времени земледѣліе постепенно вытѣсняетъ скотоводство и рыболовство.

*Инородцы,* проживающіе на территории войска безъ права владѣть земельной собственности, росли быстре казачковъ: въ 1723 г. ихъ было только 358 ж. м. п., въ 1803 г.—639 ж. м. п., въ 1860—5.643 ж. м. п., въ 1897 г.—33.222 ж. м. п., 65.038 ж. об. п. (безъ киргизовъ). За 174 года инородческое насел. выросло къ 94 раза. Масовый наплывъ инородцевъ начинается съ эпохи освобожденія крестьянъ, которое дало толчокъ всей Россіи въ смыслѣ внутренняго перемѣщенія населенія. Въ 1723 г. инородцы составляли всего 5,9% насел. войсковой территории, въ 1897 г.—уже 27,9%. Кромѣ нихъ, въ войскѣ въ этотъ моментъ проживало 33.009 киргизовъ, такъ что общее количество лишь невойсковой сословія, находившихся на войсковой землѣ, доходило до 98,1 тыс. или 45,1% всего насел. войска. Въ 1911 г. инородцевъ (съ киргизами) числилось 120,3 тыс., т. е. 43,5%. Но эта цифра менѣе дѣйствительной, т. к. иммиграція сюда инородцевъ изъ Россіи съ момента переноса совершенно не подвергалась учету. Инородцы русскіе—преимущественно торговцы и ремесленники, а киргизы—бѣгавцы и пастухи.

*Киргизы,* проживающіе въ азиатской части У. о., подвергались учету съ 1678 г., когда впервые было сосчи-

тано число кибитковъ (хозяйствъ). Въ этомъ году оно равнялось 52,4 тыс.; съ 1878 по 1887 г. это число сократилось до 80,9 тыс., съ 1887 по 1896 г. увеличилось лишь до 81,3 тыс., а за послѣдующее десятилѣтіе—до 1902 г.—сразу выросло до 87,6 тыс. Два рѣзкихъ паденія прироста киргизскаго насел., въ 1882-84 гг. и въ 1891-93 гг., останавливали за расматриваемый періодъ возрастаніе населенія. Мы легко найдемъ причину этого явленія, если обратимся къ изученію движенія скотоводства: въ 1882-84 г. число лошадей у киргизовъ сократилось на 29,8%, крупн. рог. скота—на 13,6%, овецъ—на 25,4%; то же самое произошло и въ 1891-93 гг. Это—годы безкормица и належа скота. Суrowая зима, сухое лѣто—и скотъ падаетъ съ вѣднѣе десятками тыс., а пропада скотина—число киргизскихъ кибитковъ убываетъ на вѣднѣе тысячи тысячъ, и много лѣтъ проходитъ, пока пополняется эта убыль. Такъ, послѣ „куяла“ (гололоды года) 1879 г. число кибитковъ только въ 1890-хъ гг. доходитъ до цифры 1878 г., а убыль 1891 г. заглаживается лишь въ 1897 г. Эти факты указываютъ, что киргизское насел. находится въ состояніи неуточиваго равновѣсія, что объясняется относительно слабой рождаемостью. Правда, вѣднѣе коэффициенту рождаемости у киргизовъ соотвѣтств. вѣднѣе коэффци. смертности—18,1 на тысячу, а у казачковъ—32,3, но все же естест. приростъ въ инородъ у казачковъ равенъ 11,7, а у киргизовъ—только 9,4.

Главнымъ занятіемъ для киргизовъ У. о. по нашимъ подсчетамъ, съ конца XIX в. до сихъ поръ, являлось скотоводство—83,1%, всѣхъ хозяйствъ; земледѣліе служило основнымъ источникомъ существованія для 10,3% рыболовство—для 6,9%. За послѣдніе годы киргизы быстро переходятъ на земледѣліе.

*Переселенцы* появились въ У. о. съ 80-хъ гг. XIX в., когда было образовано два поселка въ степи—Шивовскій и Никольскій. Вследъ за ними прихлынула въ 90-хъ гг. волна нелегальныхъ поселенцевъ въ Джиревуштинскую вол. уральск. у., а на югъ образовалось вѣднѣе несколько рыболовныхъ поселеній (Жилая Коса, Ракуша, Прорва, Аспазы). Къ началу XX в. осѣлокъ насел. Киргизской степи не превышала 9.000 чел. Работы переселенческихъ партій распространены на У. о. съ 1904 г., а съ 1906 г. было открыто сюда легальное переселеніе въ 2-хъ уѣздахъ, уральскомъ и темирскомъ. По 1910 г. възросло 48,3 тыс. душевыхъ долей, болѣе или менѣе значительное переселеніе началось съ 1908 г. За 1907—09 гг. переселилось сюда 18.165 чел., за 1912—13 гг.—15.150 чел.

*Городское насел.* къ 1914 г. по официальнымъ свѣдѣніямъ, равнялось 82.400 чел. или 9,5% всего насел. области, но это количество, надо полагать, преувѣщено, т. к. торговое-промышленный центръ съверъ-т. Уральскъ—и юга—Гурьевъ быстро растутъ. Съ 1836 г. по 1894 г. городское насел. въ обл. увеличилось въ 4,3 раза. Особенно быстрое развитіе Уральска началось съ середины 1890-хъ гг.—съ провѣдены жѣвзной дороги. Сословный составъ городского насел. мѣняется. Съ теченіемъ времени казаки переселяются изъ городовъ въ станицы, на ихъ мѣсто приходятъ инородцы. Въ 1836 г. въ городкахъ жило 29,7% всѣхъ казачковъ, въ 1897 г.—16,9%.

*Плотность сельскаго насел.* на территории войска въ 1900-хъ гг. равнялась 2,53 чел. на кв. в. Но оно сильно варьируетъ, въ зависимости отъ преобладающаго рода занятій населенія. Всю войсковую территорию по этому признаку можно разбить на три полосы: земледѣльческую, скотоводческую и рыболовную; въ земледѣльческой полосѣ, въ отдѣльныхъ станицахъ плотность колеблется отъ 4 2 до 14,7 чел. на кв. в., въ скотоводческой—отъ 1,4 до 2,3 чел., въ рыболовной—1,7 до 3,2 чел., но въ духъ волостей, уже перешедшихъ почти дѣлькомъ на земледѣліе, она достигаетъ 11,8—15,1 чел. Т. к. земледѣльческая полоса проходитъ по съверу области, то, въ общемъ, ступеніе населенія происходитъ по направленною съ юга на съверъ. Впрочемъ, войсковое насел. фактически скучено въ долину р. Урала, гдѣ поселки представляютъ сплошную иль, а въ остальной степи, кромѣ хуторовъ, заимокъ, поселеній очень мало. Въ 1836 г. въ войскѣ было 75 поселеній и три города, въ 1873 г.—121, въ 1897 г.—164. Плотность поселеній очень вѣднѣе—въ среднемъ до 1.000 чел. въ Киргизской степи болѣе или менѣе крупныхъ осѣлкахъ поселеній всего 8 (въ томъ ч. 1 городъ). Остальные пункты представляются по б. ч. скопления зимовыхъ стойбищъ на берегахъ рѣчекъ и ручьевъ.

*Земельное У. о.* по своимъ формамъ глубоко своеобразно. Вся территория уральскаго войска, простран-

ством в 6.465.000 дес., находится в общинном владении уральских казаков, при чем из них 6.235.000 дес. представляют безраздельную собственность одной войсковой общины, в которую входят 27 станиц. Кроме того, во войсках имеются еще 4 общины: одна состоит из 3 станиц т. наз. илецкого войска, находящегося на с. и присоединенного к уральскому войску в начале XIX в.; в ее владении числится 171.600 дес. Три другие — маленькие земельные общины с надельными землями — принадлежат также илецкому войску и находятся на правом берегу р. Илека и обладают, в общей сложности, 51.600 дес. В исключительном владении главной уральской общины находится: морской участок, против устьев р. Урала, площадью 4.407 кв. в. рѣка Уралъ съ ея рыбными богатствами, начиная от мѣста впаденія въ нее р. Претка до устья, и указанный 6 мил. дес. земельный участок вмѣстѣ съ соляными озерами. Причина образования такой громадной общины-войска, единственной по своимъ размѣрамъ въ Россіи, сохранившейся до сихъ поръ, лежитъ въ историческихъ условіяхъ быта казаковъ въ первые моменты исторіи войска. Благодаря постоянному борьбѣ съ соседней безмятежной ордой, казаки не могли отдаться пассивному занятию земледѣліемъ, а близость чрезвычайно обильнаго рыбной Урала привлекала ихъ к рыболовству, для наиболее рациональнаго веденія котораго общинные навыки, сложившіеся въ бродячихъ казачьихъ шайкахъ, оказались чрезвычайно пригодными. Вслѣдствіе особенностей образа жизни рыбы было невыгодно, въ интересахъ равномернаго распредѣленія добычи, раздѣлять рыбу на участки, потому что тогда владѣльцы плавовъ ходъ перехватывали бы всю рыбу, идущую съ моря. Поэтому рѣка была оставлена въ общемъ владѣніи, и создана организація общинно-войскаго рыболовства, при которой все правомочное казачество выступало одновременно на промыселъ и, двигаясь нѣмъ войскомъ съ участка на участокъ, въ известные періоды года обходятъ всю рыбу.

Вслѣдъ за рыболовствомъ стало развиваться скотоводство; по т. к. богатѣйшіе пашни луга лежали по р. Уралу и оныя такъ сосредоточены въ одномъ мѣстѣ, главнымъ обр. въ сѣверныхъ станицахъ, то и раздѣлъ луговъ оказался невозможнымъ, и взамѣнъ его создалась оригинальная система управленія-захватнаго пользованія лугами. Время начала сноскоса строго опредѣляется не только днемъ, но и часами, чтобы всѣ имѣющие право косить могли принести за покосъ одновременно. Въ сѣверной половинѣ — въ уральскомъ отдѣлѣ — при покосѣ руководятъ правыми, установленными войсковыми хозяйственными правленіемъ, на югѣ встречается уже раздѣленіе покосовъ по станицамъ. Но общій порядокъ однообразенъ: обыкновенно съ закатомъ солнца, накануне назначеннаго дня, каждый представитель отъ одного хозяйства, имѣющій право на сноскосныя пашы, выдвигаетъ въ луга и, выбравши мѣсто съ лучшей травой, ставитъ «станъ». Какъ только смеркнется, начинаютъ косить всѣ враздъ, «ударомъ», при чемъ каждый хозяинъ старается вокругъ става обкосить возможно большее пространство и въ то же время не пустить во внутрь этого пространства соседа. Эта «ударная» система по существу аналогична применяющейся при рыболовствѣ, когда точно такъ же каждый хозяинъ стремится захватить себѣ наиболее выгодныя мѣста въ рѣкѣ, а управленіе принципъ осуществляется въ регулированіи опредѣленнаго порядка «удара», благодаря которому всѣмъ общинникамъ даются одинаковыя шансы на успѣхъ. Такъ, во время плавнаго рыболовства всѣ лодки выстраиваются въ рядъ вдоль берега и по шумному выстрѣлу спускаются въ воду одновременно; во время зимнаго багренаго — сами казаки становятся въ рядъ по льду на одинаковомъ разстояніи отъ середины рѣки; а при сноскосѣ они претупаютъ къ нему одновременно на всемъ пространствѣ. Пользование пастбищами ограничено числомъ головъ выпасемаго скота; пашнями — числомъ десятковъ посѣвъ, при чемъ старшіе члены получаютъ право на большее количество скота и посѣвъ. Но фактически такое равенство далеко не всегда проводится, и за послѣдніе годы наблюдается весьма замѣтная дифференціалія. Бѣдные казаки продаютъ богатѣйшимъ свои права по сноскосамъ, пастбищамъ и пашнямъ или и выступаютъ, въ дѣятельность, въ качествѣ наемныхъ батраковъ, а не самостоятельныхъ хозяевъ.

Насколько разсѣлено экономически уральское казачество, видно изъ слѣдующихъ данныхъ:

## А) Группировка по лошадамъ (въ %).

	1—5 год.	5—20 г.	20—100 г.	свыше 100 г.
Процентъ дворовъ . . . . .	75,5	20,0	4,1	0,4
Проц. лошадей	26,7	27,3	21,7	24,3

## В) Группировка по посѣвамъ (2 участка).

	Процентъ до-ровъ.				свыше 50.
	До 2-хъ дес.	2—5	5—10	10—50	
1880 г. . . . .	14,5	34,2	20,0	28,2	3,1
1900 г. . . . .	17,1	28,7	24,9	27,2	2,1

Почти половина всѣхъ лошадей (40%) сконцентрирована въ рукахъ 2-хъ немногочисленныхъ группъ хозяйств — капиталистовъ, имѣющихъ свыше 20 головъ, составляющихъ только 4,5% всѣхъ хозяйствъ. Точно такъ же, хотя у насъ нѣтъ данныхъ по распредѣленію посѣвовъ площадей по группамъ, по величинѣ верхнихъ группъ указываетъ сама по себѣ на значительную концентрацію земледѣлія, которая, впрочемъ, съ теченіемъ времени идетъ на убыль: земледѣль съ 80-хъ гг. распространялось здѣсь очень широко, много хозяйствъ, не занимавшихся ранѣе хлѣбонашествомъ, стали производить посѣвы, и за послѣдніе 20 лѣтъ тутъ наблюдается въ земледѣліи несомнѣнный процессъ пивеллерки, далеко однако не уничтожившей той экономичности по-рожденности, которая выросла на основаніи безграничнаго земельного пространства прежнихъ временъ.

Другой раздѣлъ населенія войсковой территоріи — ишторголицы — никакихъ правъ на землю не имѣютъ, и даже въ городахъ земля подъ постройками принадлежитъ не имъ, а войску: войсковая администрація, по закону, въ правѣ потребовать отъ нихъ въ любую минуту снесенія всѣхъ построекъ.

Въ киргизской степи на громадномъ пространствѣ въ 23,6 миліонныхъ дес. формы землепользованія весьма разнообразны. По закону, вся земля поделена между волостями, и въ каждой волости ею распоряжается сѣвдъ волостныхъ выборныхъ. Фактически же землепользованіе варьируется: а) по разрядамъ угодій, б) по мѣрѣ развитія осыдающей жизни и земледѣлія. Южные киргизы — адепты не имѣютъ понятія объ осыдающей жизни и кочуютъ въ тепле круглаго года отъ Закаспійской обл. до сѣвера У. о., при чемъ въ У. о. въ лѣтнее время они пасутъ свои стада на т. наз. лѣтовочныхъ пастбищахъ, куда допускается всякій «кусьеню» — киргизъ чужого аула, волости и даже области. На лѣтовочныхъ мѣстахъ весной стигаются киргизы всей южной половины области, гдѣ жаркое солнце сжигаетъ въ лѣтній зной скудную траву, слабо произрастающую на соляночаклой и песчаной почвѣ. Часть остальныхъ земель на сѣверѣ, за исключеніемъ лѣтовочна, поделена между отдѣльными аулами, совершенно не соизмѣрными по своему составу съ административными аульными обществами и представляющими, въ дѣятельности, малкія родовыя группы, гдѣ землей распоряжается старшій въ родѣ. Аульные угодія носятъ названіе *кышмыковичи*. На нихъ расположены пашни, осенняя и весенняя пастбища. Зимовки и призимовочныя угодія создались лѣтъ 70 тому назадъ, съ момента перехода сѣверныхъ киргизовъ на хлѣбонашество. Наконецъ, третій видъ угодій — сноскосныя — поделены между отдѣльными хозяйствами лѣтъ 80 тому назадъ, «еще при ханѣ». Различіе въ формахъ пользованія сноскосными, призимовочными угодіями и лѣтовочными пастбищами зависитъ отъ степени соотвѣстствія между ихъ количествомъ и наличной потребностью въ нихъ: сноскосныя въ сухой, маловодной степи очень мало, поэтому оныя тщательнѣе распредѣляются между отдѣльными хозяйствами. Не такъ много также мѣстъ, удобныхъ для зимнихъ стоянокъ со скотомъ, потому что оныя должны устраиваться вблизи воды; отсюда — ихъ пограничное хребленіе. Больше всего пастбищъ, — поэтому оныя и предоставляются въ пользованіе каждого кустепенхана.

Переселенцы получаютъ наразданные для нихъ участки на одинаковыхъ основаніяхъ съ переселенцами другихъ азіатскихъ областей.

Сельское хозяйство. Въ 1911 г. въ войскѣ при общей площади въ 6.465.000 дес. было засѣяно 171,8 тыс. дес. хозяйственныхъ, или 286 тыс. дес., казенныхъ. На Киргизскую степь (при площ. въ 24.101.000 дес.) приходилось 176,3 тыс. дес. По официальнымъ свѣдѣніямъ, относящимся

ся къ киргизской степи, вѣроятно, сильно преуменьшены, такъ какъ именно въ XX в., когда здѣсь поселилось нѣсколько десятковъ тысячъ русскихъ переселенцевъ, земельные дѣльщики впередъ особенно быстрымъ темпомъ, и можно думать, что въ действительности теперь посѣваемая площадь киргизской территории вѣроятно уступаетъ по своимъ размѣрамъ войсковой. Во всякомъ случаѣ, независимо отъ весьма проблематичныхъ, въ этомъ случаѣ, статистическихъ данныхъ, необходимо признать за фактъ быстрый ростъ посѣвной площади въ обѣихъ частяхъ У. о. По официальнымъ свѣдѣніямъ, въ 1908 г. во всей области было засѣяно 373 тыс. дес., въ 1913 г.—около 530 тыс. дес., притомъ за пятнадцатіе—42%. Такой форсированный ростъ земледѣлія на казачьей территории объясняется двумя факторами: съ одной стороны, относительно быстрымъ паденіемъ доходности ископаемаго казачьяго промысла—рыболовства, съ другой—развитіемъ железнодорожнаго экспорта.

Въ Киргизской степи процессъ осѣдлѣнія киргизовъ и переходъ ихъ отъ чисто кочевнаго къ полусѣдлому земледѣльческо-скотоводческому быту ускорился переселенческими потоками. Здѣсь уже, напр., въ западной части уральск. у., изъ собраннаго въ 1904 г. урожая поступило на продажу: пшеницы 30% и проса 70%, т. е. земледѣліе стало приобретать промышленный характеръ. Имѣются хозяйства, засѣивающіе 300—400 дес. Средній посѣвъ на кубитку достигаетъ 10 дес. Посеву применяются жезвные плуги, а распространение комскихъ халко превосходитъ средне-русскую норму. Постепенно посѣвы проса, первого по времени заката, который стали засѣвать киргизы, замѣняются пшеницей и овсомъ, и за послѣдніе годы стала даже появляться рожь. У казаковъ главный посѣвной хлѣбъ былъ и остался пшеница лучшихъ сортовъ. Преобладающая система полеводства повсюду—переложная, но въ войскѣ кое-гдѣ она уже начинаетъ переходить граници двуполья и врѣблжаться въ трехполье, въ особенности вблизи густо населенныхъ поселковъ. Въ Киргизской степи господствуютъ чистая залежная система, при чемъ сроки заделки варьируются въ зависимости отъ качества почвы и степени развитія земледѣлія. На лучшихъ черноземахъ снимаютъ четыре—пять хлѣбовъ подъ рязь и оставляютъ залежь на 8—10 лѣтъ.

Скотоводство въ настоящее время еще значительно преувеличено надъ земледѣліемъ. Въ 1913 г. во всей области числилось 299,4 тыс. головъ лошадей, 601,4 гол. крупн. рогатаго скота, 1.821,7 тыс. овецъ, барановъ и козъ. При 120 тыс., приблизительно, хозяйствъ казаковъ, киргизовъ и переселенцевъ (исключая инородныхъ) это составляетъ около 2,5 гол. лошадей, 5 гол. крупн. рог. скота и по 15 гол. овецъ на хозяйство (въ среднемъ). Развитие скотоводства въ войскѣ видно изъ слѣдующихъ данныхъ.

Число гол. въ тыс.

Въ 1885 г.    Въ 1911 г.

Лошадей . . . . .	132,9	89,4
Крупнаго рог. скота . . . . .	157,5	275,3
Овецъ, барановъ и козъ . . . . .	649,5	644,6
Верблюдовъ . . . . .	9,4	32,9
Свиней . . . . .	5,4	5,1

Если добрить этихъ данныхъ, коневодство въ войскѣ вытѣсняется разведеніемъ крупнаго рогатаго скота, овецъ, тогда же остается въ стационарномъ состояніи. Въ Киргизскихъ степяхъ тоже крупный рогатый скотъ идетъ въ ономъ развитіи впередъ всѣхъ другихъ видовъ скотоводства.

Повальные падежи, периодически повторяющіеся, по киргизскому лѣтосчисленію, въ 12-й годъ, годъ зайца (куныя), сокращаютъ наличность скота въ степяхъ ипо-

гда на 3/4, и даже больше. Они зависятъ отъ зимней гололедности и лѣтнихъ засухъ. Зимой скотъ до сихъ поръ во многихъ мѣстахъ Киргизской степи добываетъ себѣ кормъ изъ подъ снѣга, а во время гололедовъ отъ не въ состояніи пробить слой льда, покрывающій землю. За послѣднее время однако стало развиваться стенокопение, чему особенно содействовало необычайно быстрое распространеніе стенокопильца. Дальнѣйшее развитіе стенокопильца, ищущее руку обръ руку съ земледѣльческими прогрессомъ и ослаждаемъ кочевниковъ, несомнѣнно, должно предостеречь въ будущемъ повтореніе губительныхъ для киргизскаго скотоводства „куныжидовъ“—годовъ безжорницы.

Рыболовство. Третьей важнѣйшей с.-хоз. промысломъ въ У. о.—рыболовство, особенно развитое въ войсковыхъ предѣлахъ. Рыболовство даетъ исключительный заработокъ и средства за обмыванію тяжелой войсковой повинности болѣе чѣмъ 10 тыс. пудовъ казачьихъ, да въ остальныхъ представляетъ весьма существенное подспорье въ хозяйственномъ быту. Точныхъ данныхъ объ уловахъ рыбы не имѣется, но зато, благодаря существенной помощи на рыбу, вывозимую изъ предѣловъ войска, мы можемъ прослѣдить данныя вывоза за рядъ лѣтъ, а эти данныя относительно наиболѣе цѣнныхъ породъ, илудскихъ почти цѣлкомъ въ продажу, достаточно показательны.

Вывозъ изъ войска (въ тысячахъ пудовъ).

Въ среднемъ	Красной рыбы.	Черной рыбы.	Икры.
за 10-лѣтіе 1832—42гг.	224	454	27,6
” ” 42—52 ”	145	737	15,6
” ” 1877—86 ”	111	1.163	9,4
” 5-лѣтіе 1909—12 ”	135	704	20,0

Въ общемъ, за 80 лѣтъ вывозъ красной рыбы упалъ, черной—соотвѣтственно увеличился. Паденіе залововъ красной рыбы констатируется уже давно и зависитъ отчасти отъ засоренія устьевъ р. Урала, по которымъ она входитъ весной для икротанья въ моря. Въ киргизскихъ предѣлахъ рыболовство развито на жихон кося, при впаденіи р. Эмбы въ Каспійское море. Здѣсь работаютъ нѣсколько сотъ русскихъ рыбопромышленниковъ, и во время весенняго хода рыбы скопляется 30-ти-тысячное киргизское населеніе, занимающееся ловлей рыбы и работой на промыслахъ. Ловится гл. обр. вобля, которую въ хорошіе годы заготовляютъ до 50—100 миллионъ штукъ.

Фабрично-заводская промышленность въ области развити очень слабо и сконцентрирована почти исключительно въ войсковыхъ предѣлахъ, преимущественно въ г. Уральскѣ. Въ 1909 г. всѣхъ промышленныхъ заведеній числится 855 съ производствомъ въ 6,3 милл. рубл., при 5.000 рабочихъ. Важнѣйшія—мукомольныя мельницы, числомъ 482 съ произв. 4.074 т. р. при 1.800 рабочихъ. Мукомольное производство получило сильный толчокъ съ проведеніемъ жел. дороги, когда вокругъ г. Уральска было выстроено нѣсколько большихъ паровыхъ мельницъ.

Кустарная промышл. среди казаковъ почти отсутствуетъ. Ремесла—почти цѣлкомъ въ рукахъ пришлыхъ инородцевъ.

Горная промышленность,—собственно, добыча нефти за послѣдніе годы стала развиваться быстро на югѣ У. о., въ гурьевскомъ у., гдѣ открылись богатые залежи ея въ Прямьскомъ районѣ. Отъ промысловъ до берега Каспійскаго моря проложенъ нефтепроводъ, и добыча стала достигать нѣсколькихъ милл. пудовъ. Слѣдующимъ по разчѣрамъ является старинный соляной промыселъ: главная масса соли добывается изъ Индерскаго озера; годовая добыча доходитъ до 400—500 тыс. пуд.

Н. Огановскій.



другъ Гей, отецъ Кроноса, циклоповъ и титановъ; былъ лишенъ власти Кроносомъ; отъ его крови произошли гиганты на землѣ и Афродита на морѣ.

**Уранъ**, одна изъ восьми большихъ планетъ солнечной системы, былъ найденъ В. Гершелемъ 13 марта н. с. 1781 г.; сначала по его виду (дискъ въ 4" диаметра) Гершель счелъ его за комету, не допуская мысли объ открытіи планеты, но потомъ вычисленіе его пути вокругъ Солнца показало, что это планета; это было въ историческія времена первое находженіе новой планеты, т. к. извѣстныя до тѣхъ поръ пять планетъ были извѣстны культурнымъ народамъ съ доисторическихъ временъ. Расстояніе У. отъ Солнца = 19,19 астр. единицъ, т. е. 2.869 милл. килом., его время обращенія вокругъ Солнца = 84 г. 5 д.; поперечникъ У. вчетверо болѣе поперечника Земли и равняется 50 тыс. килом. На его дискѣ не усматривается какихъ-либо пятенъ, и потому невозможно опредѣлить время вращенія его около оси; на основаніи спектральныхъ изслѣдованій есть данныя полагать, что оно приблиз. равно 10 час. Отсутствіе замѣтныхъ пятенъ на поверхности, то обстоятельство, что средняя плотность У., 1,4 по отношенію къ водѣ, близка къ средней плотности Юпитера и Сатурна, а также и сходство ихъ спектровъ даетъ основаніе считать, что его физическое устройство сходно съ физическимъ устройствомъ этихъ планетъ. У У. найдено Гершелемъ и Ласселемъ 4 спутника, обращающіеся вокругъ планеты въ  $2\frac{1}{2}$ , 4,  $8\frac{1}{2}$  и 13 дней; всѣ они, особенно два внутреннихъ, открытые Ласселемъ, видны только въ сильныя трубы; орбиты ихъ расположены почти подъ прямымъ угломъ къ плоскости орбиты У. Изслѣдованіе движенія У. привело къ открытію Нептуна (см.). С. Бл.

**Уранъ**, элементъ съ наибольшимъ атомнымъ вѣсомъ:  $U=238,5$  ( $O=16$ ), занимаетъ мѣсто въ 12 ряду VI группы періодической системы. Соединенія У., какъ и вообще всѣхъ элементовъ съ большимъ атомнымъ вѣсомъ, встрѣчаются рѣдко и въ очень малыхъ количествахъ. Чаще всего находятъ некристаллическую, землистую бурую *урановую смоляную руду* ( $U_2O_3=UO_2 \cdot 2UO_3$ ). Еще рѣже встрѣчаютъ *урановую слодку*, или двойную ортофосфорную соль окиси У.

$R(UO_2)_2H_2P_2O_7 \cdot 7H_2O$ , гдѣ  $R=Cu, Ca$ , *урановый купоросъ, клеветъ* и др. О радиоактивности этихъ минераловъ и о добываніи изъ нихъ радія см. *радій*. Металлическій У. получается при нагреваніи хлористаго У.  $UCl_4$  съ натріемъ или при электролизѣ хлористаго У. Онъ сербристо-бѣлаго цвѣта, уд. в. 18,7. Въ электрической печи улетучивается легче желѣза. При нагреваніи мелкаго порошка У. до 170° въ струѣ кислорода онъ загорается, воду, хотя медленно, разлагаетъ при обыкновенной температурѣ. Азотистый У. желтаго цвѣта образуется при накальваніи У. до 1.000 въ струѣ азота. Карбидъ У.  $U_2C_2$  разлагается водой съ выдѣленіемъ метана и другихъ твердыхъ и жидкихъ углеводородовъ. У. образуетъ два ряда соединений: окисныя, въ коихъ онъ шестивалентъ ( $UX_6$ ), и закисныя  $UX_4$  (четыревалентъ); послѣднія легко переходятъ въ первыя. Окись У.  $UO_2$ , желтый порошокъ, получается при прокальваніи азотноурановой соли, имѣетъ характеръ промежуточной окиси: съ сильными кислотами образуетъ соли, въ которыхъ группа (радикалъ)  $UO_2$  (*уранилъ*) играетъ роль двухвалентнаго металла, напр., азотнокислый уранилъ  $UO_2(NO_3)_2 \cdot 6H_2O$ , зеленовато желтыя кризлы. При прибавленіи же къ ея раствору ѣдкаго кали или натра выдѣляются желтыя осадки урановощелочныхъ солей  $K_2U_2O_7$  или  $Na_2U_2O_7$ , послѣдній применяется подъ названіемъ *желтой урановой краски* для окраски фарфора и стекла. Многія соли У. показываютъ окрасную флюоресценцію. Окись У. окрашиваетъ стеклянные сплавы въ флюоресцирующій зеленый цвѣтъ (*урановое стекло*). Отъ закиси же  $UO_2$  стекло и фарфоръ окрашивается въ черный цвѣтъ.

И. Каблуковъ.

**Урао**, см. *трона*.

**Урарту**, или *халды*, см. XXIII, 68.

**Ураты**, см. *моча*, XXIX, 371.

**Ура-Тюбе**, безуздн. гор. холженск. у. Самаркандской обл., на выс. 3.000 ф., 22.273 ж. (прим. таджики), много мечетей; лѣтомъ городъ пустѣетъ, такъ какъ жители переселяются за гор., гдѣ находятъ ихъ сады и пашни. У.-Т. (вѣрнѣе, *Ора-Тепе*) до распространенія магометанства въ Ср. Азіи назыв. *Истяраушанъ*; переходилъ то въ руки бухарск. эмира, то кованды хана, то составлялъ

самостоят. бекство; къ Россіи присоед. вмѣстѣ съ Ташкентомъ.

**Урбанъ**, имя 8 папъ.

У. II см. XIII, 500 и XXV, 433/34.

У. VI см. XXXI, 157; ср. также хронологич. таблицу при ст. папство.

У. VIII (*Маффео Барберини*), одинъ изъ видныхъ представителей папства (1623—1644). Род. въ 1668 г. въ знатной флорентійской семьѣ, былъ архіепископомъ въ Сполето, кардиналомъ (съ 1606 г.) и смѣнилъ на папск. престолѣ Григорія XV. У. VIII много содѣйствовалъ усилению политической власти папства; построилъ Кастельфранко для укрѣпленія Папской области съ сѣвера и портъ Чивитта Векія, укрѣпилъ замокъ Сантъ Анджело, снабдивъ его пушками, отлитыми изъ бронзы Пантеона, что вызвало эпиграмму: „Чего не сдѣлали варвары, сдѣлали Барберини“; соединилъ къ папскимъ владѣніямъ герцогство Урбино (1631) и велъ неудачную войну съ герцогомъ Пармскимъ (1644). У. VIII содѣйствовалъ осужденію Галилея (см.), осудилъ въ буллѣ „In eminenti“ (1642) яansenизмъ, учредилъ (1627) коллегію пропаганды для воспитанія миссіонеровъ. Ср. XXXI, 165.

**Урбино**, окруж. гор. итальянской пров. Пезаро-У. (обл. Марки); множество церквей, украшен. замѣч. живописью; унив. съ 2 фак. (310 слух.), акад. наукъ и худож., маленькая, но прекрасная картинн. галлерей, ок. 18 тыс. жит., заним. приготовленіемъ сыра, шелков. и игольн. произв. У. — мѣсто рожденія Рафаэля Санти; домъ, въ кот. онъ родился, представл. маленькій рафаэлевскій музей. Историч. данные см. XXII, 555/56, прил., 6/7.

**Урга** (собств. *Богдо-Курень*), важнѣйш. торгов. гор. Сѣв. Монголіи, на р. Тола, по дорогѣ изъ Кяхты въ Пекинъ; мѣстопреб. хутухты.

**Ургенчъ**, гор. въ Хивѣ, на каналѣ изъ р. Аму-Дарьи; важн. торг. пунктъ Хивы; 32,500 жит.

**Ургутъ**, селеніе (кишлакъ) Самарканд обл. и у., располож. на предгорьяхъ Зеравшанск. хребта; 8,000 ж., торг. хлѣбомъ, фруктами.

**Урду** (собств. „рыночный“ языкъ), другое названіе для новоиндійскаго (см.) языка *индустани*, или *хиндустани* (см.), а именно, для распространенной среди мусульманскаго населенія Индіи діале-

ктической его разновидности, отличающейся особеннымъ изобиліемъ арабскихъ и персидскихъ заимствованныхъ словъ и пользующейся для письменности персидскимъ шрифтомъ. П. Р.

**Уредоспоры**, см. *грибы*, XVII, 107.

**Уреиды** (отъ *urea*—моча), кислотныя производныя мочевины (см.)  $\text{NH}_2\text{CO.NH}_2$ . Такова, напр., ацетилъ-мочевина—У. уксусной кислоты  $\text{NH}_2\text{CO.NH}_2\text{COCH}_3$  и др. Получаются дѣйствіемъ ангидридовъ и галогидангидридовъ кислотъ на мочевины, а также конденсаціей съ мочевиной сложныхъ эировъ органическихъ кислотъ. Нѣкоторыя У. находятъ примѣненіе въ медицинѣ въ качествѣ успокоительныхъ и наркотическихъ средствъ; таковы, напр., бромураль—У.  $\alpha$ -бромизовалериановой кислоты,  $\text{NH}_2\text{CO.NH.CO.CHBr.CH(CH}_3)_2$ , и др. Особенно важное значеніе имѣютъ У. двухосновныхъ кислотъ и оксикислотъ, находящіяся въ близкой связи съ мочевой кислотой и др. пуриновыми основаніями (см.). Таковы, напр., аллоксанъ (см.) барбитуровая кислота (см.) и др. С. Н.

**Уремические психозы**, см. XIX, 247.

**Уремія**, мочекрые; этимъ именемъ называется отравленіе организма тѣми веществами, которыя обычно выдѣляются изъ организма почками (продукты обмѣна веществъ въ организмѣ); такое накопленіе продуктовъ обмѣна веществъ въ организмѣ обычно наблюдается при недостаточности функціи почекъ (напр., при брайтовой болѣзни; см.). У. можетъ быть острая и хроническая. У., въ особенности острая, проявляется самыми разнообразными разстройствами самыхъ различныхъ органовъ, смотря по врожденнымъ и приобретеннымъ особенностямъ отдѣльныхъ органовъ, смотря по тому, какіе органы оказываются болѣе устойчивыми по отношенію къ задержавшимся въ организмѣ продуктамъ обмѣна, какіе—менѣе устойчивыми, а также смотря по степени отравленія, т. е. смотря по тому, какъ велико это скопленіе ядовитыхъ веществъ въ крови. Разстройства эти обыкновенно наиболѣе выражены со стороны нервной и мышечной системъ. Если отравленіе организма выражено не въ очень рѣзкой степени, то преобладаютъ явленія раздраженія нервной и мышечной системъ: бредъ, сильное нервное возбужденіе.

сильное возбужденіе дыхательныхъ цептровъ, при чемъ одышка можетъ доходить до степени припадковъ астмы, сильныя судорожныя сокращенія мышцъ тѣла (поперечнополосатыхъ), а на ряду съ этимъ—сильныя судороги (спазмы) сосудистыхъ мышцъ; подѣ влияніемъ такихъ сосудистыхъ спазмовъ могутъ наступить явленія остраго малокровія въ тѣхъ или иныхъ областяхъ организма; напр., спазмы артерій въ сердечной мышцѣ (т. наз. вѣнечныя артеріи) могутъ вызывать припадки грудной жабы, спазмы сосудовъ въ тѣхъ или иныхъ мѣстахъ головного мозга могутъ вызывать явленія, сходныя съ явленіями мозговыхъ кровоизліяній (т. наз. мозговые удары, внезапно появляющіеся и сопровождающіеся потерей сознанія, потерей способности производить тѣ или иныя произвольныя мышечныя движенія въ тѣхъ или иныхъ областяхъ тѣла, напр., движенія рукъ, ногъ и пр.,— состояніе, пазываемое обыкновенно параличомъ). Если же отравленіе организма выражено въ очень рѣзкой степени, то могутъ наступить явленія значительнаго пониженія или даже полнаго упадка возбудимости нервной и мышечной системъ—состояніе апатии до полной потери сознанія, съ полнымъ прекращеніемъ мышечныхъ движеній. Такое состояніе обыкновенно заканчивается смертью. Но явленія отравленія могутъ быть выражены со стороны и другихъ органовъ, напр., со стороны желудочнокишечнаго канала, въ видѣ рѣзко выраженной желудочной и кишечной диспепсиса со рвотами, поносами, въ видѣ рѣзкаго расстройства кровообращенія въ маломъ кругу съ отекомъ легкаго, т. е. съ наступленіемъ лимфы въ полость альвеолярныхъ и мелкихъ бронховъ и т. д. Замѣчательно то, что моча при У. дѣлается очень мало ядовитой (нормальная моча ядовита): ядовитыя вещества вѣдствие очень пониженной функціи почекъ задерживаются въ организмѣ и почти не переходятъ въ мочу. *Н. Кабановъ.*

**Уреньга**, *Уренгайскія горы*, часть Южн. Урала, см. *Уральскій хребетъ*.

**Уретанъ**, см. *карбаминовая кислота*.

**Уретра**, *мочеиспускательный каналъ*, см. *мочеполовая система*, XXIX, 384/85<sup>4</sup>.

**Уретритъ** (urethritis), воспаленіе мочеиспускательнаго канала, возникающее

отъ разныхъ причинъ. Чаше всего встрѣчается *инфекціонный У.*, вызванный проникновеніемъ въ уретру болѣзнетворныхъ микроорганизмовъ (гонококковъ, гноеродныхъ кокковъ, кишечной палочки, пневмококковъ и пр.), попадающихъ сюда половымъ или внѣполовымъ путемъ (напр., при прикосновеніи къ загрязненнымъ предметамъ). Наиболѣе распространенный гонококковый У. представляетъ обычно первое проявленіе перелоя, или триппера (см.). *Неинфекціонные У.* происходятъ подѣ влияніемъ механическихъ (инструменты), химическихъ (спринцованія, ненормальный составъ мочи), тепловыхъ и иныхъ раздраженій и обычно быстро исчезаютъ съ прекращеніемъ вызвавшей ихъ причины, если только не присоединяется вторичная инфекция (напр., при раздраженіи загрязненнымъ инструментомъ). Инфекціонные У. могутъ, въ отличіе отъ неинфекціонныхъ, давать рядъ болѣе или менѣе серьезныхъ осложненій, зависящихъ отъ проникновенія микроорганизмовъ въ другіе отдѣлы мочеполовой системы (простата, мочевого пузыря, придатокъ яичка, внутренніе женскіе половые органы) и даже черезъ кровь въ болѣе отдаленныя части организма (суставы, радужная оболочка глаза, сердце). Притѣромъ этого служить т. наз. трипперный ревматизмъ. По теченію различаютъ *острый* и *хроническій У.* Острый У. выражается рѣзкими, но быстро проходящими симптомами: покраснѣніемъ и припуханіемъ наружнаго мочеиспускательнаго отверстия и слизистой оболочки канала, рѣзью и жженіемъ при мочеиспусканіи, гнойнымъ или серозно-гнойнымъ отдѣляемымъ изъ наружнаго отверстия, помутнѣніемъ первой порціи мочи. У мужчинъ въ 60—90% случаевъ поражается, кромѣ передней части уретры (*передній У.*), и задняя часть (*задній У.*). При заднихъ У. можетъ наблюдаться помутнѣніе и второй порціи мочи, появленіе безпричиннаго полового возбужденія, кровь въ концѣ мочеиспусканія, учащеніе позывовъ на мочу. Симптомы хроническаго У. менѣе рѣзки: обычно утреннее, небольшое слизисто-гнойное истеченіе (*goutte militaire*) или простое склеиваніе наружнаго отверстия, муть, нити и хлопья въ мочѣ, нѣкоторыя измѣненія акта мо-

ченспускания и со стороны половой сферы. Хроническіе У. развиваются обычно изъ острыхъ и имѣютъ въ своей основѣ не только заболѣваніе слизистой оболочки канала, но и подслизистой ткани, вслѣдствіе чего могутъ повлечь за собой образованіе суженій просвѣта канала (см. *стриктура*). Лѣченіе У. состоитъ въ наружномъ примѣненіи противовоспалительныхъ средствъ (холодные компрессы, свищовая примочка и пр.), въ спринцованіи канала дезинфицирующими и вяжущими растворами восходящей крѣпости (соли и органическіе препараты серебра, марганцовокислое кали, фторокислый цинкъ, резорцинъ, ихтиоль и пр.) и въ назначеніи внутрь средствъ, дезинфицирующихъ мочу (уротропинъ, салолъ, бензойнокислый натръ, санталовое масло). При заднихъ У. лѣкарственные вещества вводятся въ заднюю часть уретры или подъ давлениемъ (глубокія промыванія по Janet или по Kuttner'y), или при помощи катетеровъ (ирригація по Diday, инстилляція по Guyon'y) При хроническомъ У. прибѣгаютъ часто къ инструментальному лѣченію (бужированіе; см. *бужир*).

С. Богровъ.

**Уретроскопія** (urethroscopia), методъ непосредственнаго осмотра мочеиспускательнаго канала посредствомъ вводимаго внутрь его *уретроскопа*, состоящаго изъ полой металлической трубки, снабженной освѣтительнымъ аппаратомъ. Различаютъ *переднюю* и *заднюю* У., смотря по тому, какая часть уретры (передняя или задняя) осматривается. Для каждой изъ нихъ имѣются особые уретроскопы. У. облегчаетъ находженіе, распознаваніе и лѣченіе болѣзненныхъ измѣненій уретры. С. Бер.

**Уретротомія** (urethrotomia), операція разсѣченія мочеиспускательнаго канала, примѣняемая въ цѣляхъ удаленія инородныхъ тѣлъ уретры (напр., камней) или чаще для уничтоженія суженій уретры (стриктуры). Различаютъ *внутреннюю* У. (urethrotomia interna), состоящую въ разсѣченіи уретры изнутри посредствомъ остраго инструмента, введеннаго внутрь канала, и *наружную* У. (urethrotomia externa), примѣняемую въ случаяхъ невозможности или нежелательности введенія инструмента внутрь мочеиспускательнаго канала. С. Бер.

**Уржумскій уѣздъ**, посадъ яновск. у. Люблинск. губ., 5.466 ж.

**Уржумскій уѣздъ**, въ средней части Вятской губ. Площ. 10.046,6 кв. в.; пересѣкается съ с.-з. на ю.-в. рѣкой Вяткой.

Поверхность въ общемъ низменна и равнинна; только въ зап. части У. слегка повышается. Почвы преобладающе-суглинистыя, на ю.-в. также сѣрые лѣсн. сугл., а по с. и ю.-з. окриваніемъ супесчаная и песчаная. Лѣса заним. около 1/3 площади. Насел. къ 1 янв. 1913 г. исчисленъ въ 358,7 т. ч. (4,8 т. городского); плотн. сельск. жит. 35,2 ч. на 1 кв. в. По переп. 1837 г. было 289.188 жит., изъ кот. 201 т. русскихъ, 73 т. черемисъ и около 14 т. татаръ. Главн. занят. насел. земледѣліе. Изъ общ. колич. 935.514 дес. земля по статистич. даннымъ 1905 г. 71,7% составл. надѣльн. земля (въ средн. 13,8 дес. на 1 дворъ). 24,4% принадл. государству и учрежд., и только 3,9% находилось въ частн. собств. Изъ частно-владѣльч. земель 58,4% принадлежало крестьянамъ, 20,5% —купцамъ, 10,5% —дворянамъ и 9,9% мѣщанамъ. Кромѣ земледѣл., среди насел. развиты также кустарн., лѣсные и судовые (по р. Вяткѣ) промыслы. Б. Д.

**Уржумъ**, уѣздн. гор. Вятской губ., на рѣчкѣ Уржумкѣ; реальн. уч. и женск. гимн.; винокур., пивовар., кожевенн. заводы; пристань; 8.693 жит. Основаніе У. относятся къ 1584 г.; первонач. вмѣстѣ съ уѣздомъ входилъ въ Казанск. губ., въ 1780 г. причисл. къ Вятск. намѣстн.

**Ури**, лѣсной кантонъ центрально-Швейцаріи, между С.-Готтардомъ и Фирвальдштеттскимъ озер.; гранич. съ кантонами: Бергъ, Гларусъ, Граубюнденъ, Тессинъ, Валлисъ, Унтервальденъ и Швицъ; площ. 1.075 кв. км. У. представл. долину, окруженн. горами (частью отроги Бернскихъ Альповъ) и орош. р. Рейссомъ. Изъ долинъ замѣчательны Урсернъ. Климатъ суровый, но въ долинѣ Рейсса умеренный. Жит. 22.260 (главн. обр. нѣмцы-католики), заним. преимущ. скотоводств.; землед. развито мало; добыв. горн. хрусталъ и гранитъ. Промышл. незначит. (шелков. и др. фабр.). Главн. гор. —Альторфъ. Въ У. конституц. (1888 г.) чисто демократич.; до сихъ поръ сохранились ежегодныя народныя собранія (Landsgemeinde) всѣхъ гражданъ кантона (мужчинъ, достигшихъ 20-лѣтн. возраста), на котор. голосованіе происходитъ путемъ простаго поднятія рукъ. У. —одинъ изъ самыхъ старинныхъ швейцарск. кантоновъ.

**Уримъ и тумнимъ**, въ древнеизраильской религіи священные жребіи, которые бросались съ цѣлью гаданія передъ изображеніемъ божества или передъ ковчегомъ. Въ точности ихъ внѣшній видъ и способъ гаданія посредствомъ нихъ неизвѣстны. Въ послѣднюю эпоху У. и т. вышли изъ употребленія въ каче-

ствѣ гадательныхъ жребіевъ, но сохранились въ качествѣ принадлежности первосвященническаго облаченія: они зашивались въ особую ладонку, которую первосвященникъ носилъ на груди. *Н. Н.*

**Урія**, въ Ветх. Заветѣ, хетитъ, женой кот. Батсебой, царь Давидъ рѣшилъ овладѣть (2 Сам. 11) и котораго послалъ къ восначальнику Иоаву съ письмомъ, гдѣ содержался приказъ—поставить его во время сраженія въ самое опасное мѣсто, что и было исполнено. У. на войнѣ былъ убитъ.

**Урмія**, значит. и богатый гор. въ персидск. пров. Азербейджанъ, въ 20 км. отъ оз. У.; около 50.000 жит.

**Урмія** (Schah-gjölü, „царское оз.“), солоное озеро въ персидск. пров. Азербейджанъ, леж. на выс. 1.330 м. въ горахъ; площ. 4.000 кв. км. (6.000 кв. км. въ высокую воду); наиб. глубина 14 м.; имѣетъ 6 больш. и слишк. 50 меньш. остров.; въ У. вливается 14 рѣкъ; вода въ У. настолько солена, что рыба въ ней жить не можетъ.

**Урны**, вазы, въ котор. у многихъ древн. народовъ (грековъ, римлянъ, кельтовъ, германцевъ, славянъ и др.) имѣли обыкновение сохранять пепель покойниковъ; см. также XXV, 414/15; объ избирательныхъ У. см. IV, 546.

**Уровень**, см. *ватерпасъ*.

**Уровень моря**, см. *океанъ*.

**Уродство** (monstrum). У. называются врожденныя неправильности въ строеніи организма, происходящія вслѣдствіе отклоненія отъ нормальнаго хода развитія зародыша. Уклоненіе это можетъ произойти въ различныхъ стадіяхъ зародышевой жизни, сообразно чему получается та или иная форма У. Наука, изучающая морфологию и происхождение У. носитъ названіе *тератологіи*. У. благодаря своей необычайности были извѣстны уже въ самой глубокой древности, при чемъ сохранившіяся описанія ихъ носятъ зачастую легендарный характеръ; тѣмъ не менѣе еще Аристотель пытался разсматривать ихъ съ естественно-научной точки зрѣнія. Въ настоящее время благодаря развитію эмбриологіи тератологія сдѣлала большіе успѣхи, однако до сихъ поръ еще не удалось создать вполне удовлетворительную классификацію У. Въ общемъ, всѣ У. могутъ быть раздѣлены на два главныхъ типа: 1) Простыя, или оди-

ночныя У., когда тѣ или иныя неправильности строенія сосредоточиваются въ тѣлѣ одного индивидуума. 2) Двойныя и множественныя У., представляющія собою ненормальныя сочетанія въ той или иной формѣ двухъ или нѣсколькихъ индивидуумовъ. Простыя У. издавна принято раздѣлять на 4 класса: 1) У. *вслѣдствіе недоразвитія* (monstra per defectum), которое можетъ распространяться на весь организмъ или же на отдѣльныя его части. Сюда относятся случаи ненормально-малаго роста всего тѣла (nanosomia—карлики), а также непомѣрно-малой величины конечностей (micromelia, phocomelia) или же ихъ отсутствія (amelia), затѣмъ различныя формы недоразвитія черепа и мозга (acrania и microcephalia). Весьма частымъ У. этого класса является т. наз. *заячья губа* (labium leporinum; см. XVII, 294). Интересную аномалію развитія представляетъ т. наз. *циклопія* (cyclopia), когда по средней линіи лица существуетъ только одинъ глазъ, надъ которымъ зачастую нависаетъ хоботобразный придатокъ. 2) У. *вслѣдствіе избыточнаго развитія* (monstra per excessum). Къ этому классу относится прежде всего гигантскій ростъ всего тѣла (megasomia—великаны) или его отдѣльныхъ частей (чаще всего пальцевъ), а затѣмъ увеличеніе въ числѣ какихъ-либо органовъ, напр., пальцевъ (polydactilia) или грудныхъ железъ (polymastia). 3) У. *заклочающіяся въ неправильномъ положеніи органовъ* (monstra per fabricam alienam). Выдающимся примѣромъ такого рода У. является т. наз. перемѣщеніе внутреннихъ (situs viscerum inversus), состоящее въ томъ, что внутренности занимаютъ обратное положеніе, чѣмъ въ нормѣ; такъ, сердце, желудокъ и селезенка, лежащія нормально въ лѣвой сторонѣ, перемѣщаются направо, а правостороннія внутренности (печень, слѣпая кишка) располагаются на лѣвой сторонѣ. 4) *Гермафродитизмъ* (hermaphroditismus). Этого рода У. относятся исключительно къ половой сферѣ и представляютъ собою смѣшеніе въ одномъ индивидуумѣ признаковъ того и другого пола. Различаютъ истинный и ложный гермафродитизмъ. При истинномъ гермафродитизмѣ въ тѣлѣ одного и того же субъекта присутствуютъ половыя железы обоихъ половъ (т. е. яички и яичник).

Случаи такого истиннаго гермафродитизма крайне рѣдки; чаще встрѣчается ложный гермафродитизмъ, при которомъ обѣ половыя желёзы носятъ опредѣленный характеръ одного какого-нибудь пола (т. е. мужского или женскаго), тогда какъ остальные половые органы смѣшаннаго характера или даже имѣютъ ясно выраженные признаки противоположнаго пола (ср. XIV, 372/75). Что касается второго типа У., т. е. двойныхъ и множественныхъ, то практическое значеніе имѣютъ гл. обр. первыя изъ нихъ, такъ какъ тройныя и множественныя У., по крайней мѣрѣ у человѣка, встрѣчаются исключительно рѣдко. Происхожденіе двойныхъ У. объясняется или сращеніемъ двухъ зародышевыхъ зачатковъ другъ съ другомъ или же расщепленіемъ одного зародышеваго зачатка. Последнее предположеніе, по современнымъ даннымъ, представляется наиболѣе вѣроятнымъ. Если расщепленіе зачатка будетъ полнымъ, то родятся два совершенно отдѣльные индивидуума—близнецы, которые обыкновенно бываютъ одного пола и очень похожи другъ на друга. Если расщепленіе зародышеваго зачатка произойдетъ неполнѣ, то два индивидуума оказываются соединенными между собою на большемъ, или меньшемъ протяженіи—это уже будетъ настоящее двойное У. въ полномъ смыслѣ этого слова. Индивидуумы могутъ быть соединены между собою въ различныхъ мѣстахъ тѣла, подобно чему различаютъ нижнее, среднее и верхнее соединенія. При нижнемъ соединеніи (*conjunctio inferior*) индивидуумы срастаются или ягодицами (*pygoragus*) или нижнимъ концомъ туловища такимъ образомъ, что головы направляются въ противоположныя стороны (*ischioragus*). Къ первому изъ этихъ видовъ нижняго соединенія (*pygoragus*) относится сравнительно недавно демонстрировавшійся въ различныхъ городахъ взрослый двойной уродъ женскаго пола—сестры-близнецы Rosa и Iosepha Blascek. Интересно отмѣтить, что этотъ уродъ сдѣлался матерью совершенно нормальнаго ребенка. Наконецъ, къ нижнему виду соединенія относятся случаи т. наз. *duplicitas superior*, при которой нижняя часть тѣла является совершенно одиночной, а верхняя часть двойной (напр., двѣ головы на одномъ

туловищѣ). При среднемъ соединеніи (*conjunctio media*) индивидуумы срастаются въ области груди у нижняго конца послѣдней (*xiphoragus*) или же на болѣе значительномъ протяженіи (*thoracoragus*). Это наиболѣе частая форма двойныхъ У. у человѣка. Къ ней относятся знаменитые Сіамскіе близнецы, дожившіе до зрѣлаго возраста, сестры Maria и Rosalina и извѣстныя Radica и Doodica. Нужно замѣтить, что при незначительныхъ степеняхъ соединенія (при *xiphoragus*) возможно искусственное раздѣленіе сросшихся близнецовъ путемъ хирургической операціи. Подобную операцію въ 1902 г. произвелъ съ успѣхомъ французскій хирургъ Дуайенъ надъ вышеупомянутой Radica и Doodica. При верхнемъ соединеніи (*conjunctio superior*) оба индивидуума срастаются или головами (*cranioragus*) или же, кромѣ того, и грудью (*craniothoracorus*). Эта послѣдняя форма называется также Ягусомъ, такъ какъ при ней наблюдаются два лица, расположенныя на противоположныхъ сторонахъ сросшихся головъ. Далѣе къ высшимъ степенямъ верхняго соединенія относится т. наз. *duplicitas inferior*. Въ этомъ послѣднемъ случаѣ верхняя часть тѣла можетъ быть совершенно одиночной, тогда какъ нижняя удваивается. Кромѣ только что перечисленныхъ симметрическихъ формъ двойныхъ У., при которыхъ оба соединенныхъ индивидуума представляются одинаково развитыми, существуютъ еще и асимметрическія формы, при которыхъ одинъ изъ индивидуумовъ, называемый аутозитомъ, развитъ хорошо, а другой—т. н. паразитъ, наоборотъ, развитъ рудиментарно, представляя собою родъ придатка на тѣлѣ аутозита. Иногда въ этомъ придаткѣ могутъ быть отличаемы тѣ или другія части тѣла паразита, въ другихъ же случаяхъ паразитъ имѣетъ видъ совершенно безформенной опухоли. Что касается первичныхъ причинъ, вызывающихъ образованіе У., то онѣ могутъ быть раздѣлены на внутреннія и внѣшнія. Внутреннія причины заключаются въ самомъ зародышевомъ зачаткѣ и могутъ быть сведены на ненормальности половыхъ кѣловокъ. Этимъ объясняются факты наследственной передачи нѣкоторыхъ У. Къ внѣшнимъ причинамъ образованія У. относятся различнаго рода фи-

зическія или физико-химическія вліянія, дѣйствующія на уже оплодотворенное яйцо или зародышъ извѣ. Здѣсь прежде всего играютъ роль механическія причины въ видѣ травмы во время беременности (толчокъ, ударъ и т. п.) или же въ видѣ сдавливанія зародыша слишкомъ узкой маткой или водной оболочкой (амниономъ) при недостаткѣ околоплодной жидкости. Не остается также безъ вліянія на развитіе У. и отравленіе организма матери различными ядами, какъ-то: алкоголемъ, морфіемъ и т. п. Наконецъ, и психическое состояніе матери во время беременности можетъ содѣйствовать образованію У., поскольку оно можетъ вызывать сокращеніе матки и дѣйствовать такимъ образомъ на плодъ. Значеніе этого фактора обыкновенно сильно переоцѣнивается публикой. Существуетъ до сихъ поръ очень популярная теорія (т. наз. теорія „заглядѣнья“), согласно которой испугъ матери во время беременности при взглядѣ на какой-нибудь предметъ можетъ повести къ образованію У., имѣющаго сходство съ испугавшимъ предметомъ (напр., если это былъ заяцъ, то образуется заячья губа). Нечего и говорить, что эта теорія представляетъ собою сплошное суевѣріе.

Литература: М. Никифоровъ, „Основы патологической анатоміи“ (1909); E. Schnalbe, „Die Morphologie der Missbildungen des Menschen und der Thiere“ (1906); Ivar Broman, „Normale und abnorme Entwicklung des Menschen“ (1911).

Н. Лысенковъ.

**Урожай**, см. *алѣбное бѣло*.

**Урокъ**, въ др.-русск. правѣ, см. *выдача головы*, XI, 607 и *продажа*.

**Уротропинъ**, см. *форминъ*.

**Урошъ**, имя нѣсколькихъ сербскихъ королей, см. *Сербія—исторія*.

**Урсернъ**, долина въ швейц. кант. Ури, почти безлѣсна, прорѣз. С.-Готтардск. проход., окруж. горами; въ У. извѣст. Чортовъ мостъ. Во всемъ У. ок. 1.500 жит.; излюб. мѣсто туристовъ.

**Урсонъ**, см. *дикобразы*, XVIII, 360.

**Урсула**, святая, по преданію, была дочерью британскаго короля; въпросивъ у своего жениха оторочку свадьбы на 3 года, она съ 11 тыс. дѣвушекъ переправилась въ Европу, посѣтила Римъ, а на обратномъ пути всѣ онѣ были пе-

ребиты гуннами подъ Кельномъ. Легенда впервые была записана ок. 1156 г.

**Урсулинки**, члены женскаго монашескаго ордена, основаннаго въ честь св. Урсулы (см.) Анжелю Меричи въ 1537 г. въ Брешіи и утвержденнаго папою Павломъ III въ 1544 г. У., вступая въ орденъ, давали торжественные обѣты. Главными задачами У. было призрѣніе бѣдныхъ и воспитаніе дѣтей. Въ XVII и XVIII вв. орденъ У. былъ широко распространенъ во Франціи, откуда перешелъ въ Германію и въ др. страны. Передъ Великой революціей онъ имѣлъ около 350 монастырей съ 20 тыс. монахинь. Уничтоженный во время Великой революціи и восстановленный Наполеономъ I, онъ уже не приобрѣталъ прежняго своего значенія.

**Урта-бель**, см. *Васанскій хребетъ*.

**Уртъ** (Ourthe), прав. прит. Мааса, въ Бельгіи, выт. съ Арденновъ, дл. ок. 160 км.

**Уругвай** (República Oriental del Uruguay), республика въ Ю.Америкѣ, образовавшаяся въ 1830 г. изъ бывшей испанской провинціи Banda Oriental. У. лежитъ между 30°—35° южн. ш. и 53° 25'—57° 42' з. д. отъ Гринича. Политич. границы У. соприкасаются на с.-в. съ Бразиліей, на з. съ Аргентиной. Съ востока У. омывается Атлант. ок., а съ юга заливомъ Ла-Платы. Общая площадь поверхности У. равняется 186.876 кв. километр. По строенію своей *поверхности* У. представляетъ изменную равнину, мѣстами пересѣченную невысокими холмами; въ центрѣ У. поднимаются двѣ невысок. горн. цѣпи (cuchillas) дель Хаедо и Гранде; кромѣ этого, между Монтевидео и Мальдонадоло тянется третья небольшая цѣпь—Сьерра-а-лас-Анимасъ (Горы Душъ). Почва У. очень плодородна, за исключеніемъ немногихъ песчаныхъ областей побережья. Кромѣ пограничныхъ рѣкъ: Ла-Платы, Уругвая, Квараима и Жгуарано, У. орошается еще нѣсколькими небольшими рѣчками, составляющими б. ч. притоки р. Уругвая. Рѣка Уругвай, давшая свое названіе республикѣ, представляетъ собою больш. рѣку уже у города Сальто, гдѣ она низвергается водопадомъ, который мѣшаетъ судоходству. Самый значит. притокъ У., рѣка Рио-Негро, также судоходна, и ея бассейнъ занимаетъ почти половину всей территоріи У.

*Климатъ.* Омыаемый съ двухъ сторонъ водами океана, У., имѣетъ умеренный климатъ, приближающийся къ морскому. Столица У., г. Монтевидео, лежащая почти на такой же широтѣ, какъ Алжиръ въ с. Африкѣ, имѣетъ среднюю годовую температуру въ 17 градусахъ, при чемъ самый теплый мѣсяць, январь, имѣетъ средн. темп. въ 23° Ц. выше нуля, а самый холодный, июль, 11° Ц. выше нуля. Въ У., господствуютъ пассатные вѣтры и, смотря по временамъ года, дуютъ то съ сѣвера на югъ (отъ экватора къ полюсу), то съ юга на сѣверъ (отъ полюса къ экватору). Хотя число дождливыхъ дней въ У. значительно меньше, чѣмъ въ Зап. Европѣ, однако годовое количество выпадающ. въ У. дождя больше, чѣмъ въ Европѣ, и достигаетъ болѣе 1 метра. У. не отличается однако такимъ богатствомъ растительности, какъ южн. часть Бразиліи, хотя и здѣсь, на с., встрѣчаются ешедѣств. лѣса араукарій, кокос. пальмъ и др. южн. растенія. На югѣ У. простираются безлѣсныя равнины, поросш. травой; въ этихъ степяхъ только кое-гдѣ на холмахъ виднѣются одинокія деревья омбу, являющ. характерн. деревомъ лаплатскихъ пампасовъ. По своему животному міру У. приближается къ Аргентинѣ (см.).

*Населеніе* У. составляетъ по переписи 31 док. 1912 г. 1.225.914 чел.; около половины всего насел. составляютъ туземцы, т. назыв. «оріенталы» — потомки испанцевъ и португальцевъ, смѣшавшихся съ мѣстными индѣйцами чарруа; затѣмъ слѣдуютъ итальянцы, испанцы, бразильцы, аргентинцы, французы, англичане, швейцарцы и нѣмцы. Хотя нѣмецъ по количеству въ У. меньше, чѣмъ др. народн., но они играютъ большую роль въ экон. жизни У. По вѣроисповѣданію большинство населенія — католики. Населеніе У. живетъ б. ч. отдѣльными хуторами, занимаясь скотоводствомъ и земледѣліемъ; большихъ городовъ въ У. очень немного. Гл. городъ страны, Монтевидео, насчитываетъ теперь около 400.000 жит., т. е. приблизительно одну треть всего населенія республики. Въ Монтевидео существуетъ университетъ, высш. военное училище, худож.-промышл. школа, публичн. библиотека, Национальн. музей и т. д. Изъ

др. городовъ У. наиболѣе значительными являются Фрай Бенгосъ, Пайсанду (21.000 жит.), Сальто (20.000 ж.) и Мерседесъ (16.000 ж.).

*Промышленность и торговля.* Главнымъ занятіемъ большинства жителей У. является скотоводство, хотя въ послѣдніе годы значительно расширяется и земледѣліе. Въ 1910 г. въ У. насчитывалось 8.500.000 головъ крупн. рогат. скота, 600.000 лошадей и 27.000.000 головъ мелк. рогат. скота. Подъ культурой хлѣбн. злаковъ въ 1913 г. было занято около одного милліона акровъ земли, при чемъ свыше трехъ четвертей этого количества земли было засѣяно пшеницей. Кромѣ этого, въ У. воздѣлываются виноградъ, табакъ, ленъ и олники. Промышлен въ У. развита сравнительно слабо; процвѣтаютъ только гл. обр. тѣ виды обрабатывающей пром., которые занимаются переработкой продуктовъ скотоводства и земледѣлія; здѣсь существуютъ больш. кожевенные, салотопен. и шерстопромышленные заводы, фабрики мясныхъ консервовъ (въ Фрай-Бенгосѣ находится всемірно-извѣстная нѣмецк. фабр. мясного экстракта "Либиха"). Въ Монтевидео и въ др. городахъ находятся винокуренные заводы, табачныя фабрики и т. д. Въ У. существуетъ также нѣсколько шерсто-пряделен. и шерсто-ткач. фабрикъ.

Благодаря процвѣтанію скотоводства и земледѣлія, торговля У. сильно прогрессируетъ съ кажд. годомъ. Главн. предметами вывоза изъ У. являются шерсть, кожи, мясн. консервы и мясн. экстрактъ, животныя и хлѣбъ. Гл. предм. ввоза служатъ: мануфакт. товары, металлы и металлич. издѣл., лѣсн. матер., посуда, химич. продукты и т. д. Внѣши. торг. У. совершается гл. обр. черезъ портъ Монтевидео, который соединенъ регулярн. рейсами съ Рио-де-Жанейро, Буэнос-Айресомъ, Гамбургомъ, Ливерпулемъ, Бременомъ, Гавромъ и Генуей. Монтевидео является также центромъ уругвайск. жел. д.: отсюда ж. д. идутъ на сѣверъ страны, на востокъ и на западъ. Всего въ У. жел. дор. 2.548 миль.

*Государственное устройство* У. того же типа, какъ и въ др. ю.-америк. республикахъ. Законод. власть принадл. парламенту, состоящему изъ двухъ палатъ — сената и палаты депутатовъ. Члены



пал. деп. избираются всеобщ. голос. на три года по одному отъ кажд. 12.000 чел. взросл. муж. насел. Исполн. власть въ странѣ принадлежитъ президенту республики, избираемому на четыре года. Президентъ назначаетъ министровъ, которые являются ответственными передъ парламентомъ. Въ администр. отношеніи У. дѣлится на 19 департаментовъ. Въ У. имѣется постоянная армія въ 12 тыс. чел., служащихъ добровольно, по найму; кромѣ этого, въ У. существ. національн. милиція, въ котор. зачисляются всѣ мужчины отъ 17 до 30-лѣтн. возраста.

Литература: *Araújo*, „Diccionario Geografico del Uruguay“ (1912); *Van Bruyssel*, „La République orientale de l'U“ (1889); „Resumen Anual de Estadística de Montevideo“ (1913); *Koebel*, „Uruguay“ (1912); *Sampognaro*, „L'U. du commencement du XX Siècle“ (1910). *Н. Лебедевъ*.

**Уругвай**, больш. рѣка въ Ю. Амер. (см. *Бразилія*, VI, 417), къ югу отъ Буэнос-Айреса сливается съ Параной, образуя Ла Плату (см.). У. образ. множ. изгибовъ и водопад., имѣютъ массу о-вовъ, изобил. рыбой. Дл. 1.600 км.; судоходенъ, однако большіе корабли доходятъ лишь до водопада Сальто-Гранде (на разст. 422 км. отъ устья).

**Урулджъ**, см. *Барбаросса*, IV, 621.

**Урулюнгуй** (*Урулгуй*, *Урульга*), лѣв. прит. Аргуни, въ нерчинск. у. Забайкал. обл.; дл. 170 в.

**Урумчи**, гл. гор. Восточн. Туркестана (см.) на р. У., у подножья Тянь-шаня, до 25.000 жит. У. важенъ въ стратегич. отнош. Въ У. было раньше до 200.000 жит., но почти все населеніе было уничтожено дунганями (см.). У. играетъ видную роль въ торговлѣ Россіи съ вост. Китаемъ. Въ окрестн. У.—сѣрные источники и изв. во всей Средней Азійи сольфатара.

**Урунгу**, рѣка въ Монголіи, см. XXIX, 275<sup>1</sup>.

**Урупская**, станица Кубанск. обл. ланьск. отд., на р. Урунѣ; 18.470 жит.; основ. въ 1839 г. Мельницы и др. промышл. завед.

**Урупъ**, лѣв. прит. Кубани, въ баталпашинск. отд. Кубанск. обл., дл. до 180 в.

**Урусби**, см. XXIII, 73.

**Урусъ-Мартанъ**, сел. грозненск. окр. Терск. обл.; основ. въ 1848 г. какъ крѣпость; 27.696 ж. (больш. чеченцевъ—мусульманъ).

**Уруть**, *перистоллистникъ*, *Muriophyllum*, родъ изъ сем. Halorrhagidaceae (пор. миртоцвѣтныхъ), водяныя и болотныя травы отъ 0,7 до 1,5 м. высоты, б. ч. съ перистыми листьями, иногда мутоватыми, съ мелкими цвѣтками, расположенными на верхушкѣ стебля въ пазухахъ прицвѣтныхъ листьевъ, то цѣльныхъ (у *M. spicatum* и *M. alternifolium*), то перистыхъ (у *M. verticillatum*). Виды У. вообще—очень изящныя и неприхотливыя растенія и поэтому охотно содержатся въ аквариумахъ. *М. Н.*

**Урфа**, соврем. турецкое назван. древн. *Эвдессы* (см.).

**Урь**, одинъ изъ древнѣйш. вавилонскихъ городовъ, см. IV, 104/05, 109.

**уръ**, рѣка Амурск. обл., впад. справа въ Зею 2-мя рукавами, дл. ок. 250 в.

**Урюкъ**, см. *абрикось*.

**Урюкъ-Дабанъ**, горный проходъ, см. XXII, 130.

**Урюпинская**, станица, администр. центръ коперск. окр. Обл. Войска Донск., на лѣв. бер. р. Хопра; крупн. торгов. пунктъ; прежде знаменитыя ярмарки (Покровская, Крещенская) нынѣ приходятъ въ упадокъ; паров. мельницы; 12.672 жит. Реальн. уч., женск. гимн., военноремесл. школа.

**Урядникъ** *полицейскій*, нижній чинъ полиціи, подчиненный непосредственно становому приставу и ему помогающей какъ въ исполненіи полицейскихъ обязанностей, такъ и въ надзорѣ и руководствѣ дѣйствіями сотскихъ и десятскихъ на мѣстахъ. Должность У. учреждена въ 1878 г. Объ У. *въ казачьихъ войскахъ* см. *звводъ*.

**Урянхайскій край**, названіе ограниченной Саянами съ сѣвера и хребтомъ Танну-Ола съ юга замкнутой горамн со всѣхъ сторонъ горно-степной котловины, въ которой лежатъ безчисленные истоки р. Енисея. Протяженія У. к. (наибольшія) 50—54° с. ш., 89—100 в. д. отъ Грин. Площадь всего края—142.220 кв. в. Танну-Ола достигаетъ высоты 9.000 ф., Саяны—7.600 ф., а дно котловины лежитъ на высотѣ 1.700—2.800 ф., н. ур. ок. Значительная высота и близость вѣчныхъ снѣговъ дѣлаютъ климатъ края холоднымъ, морозы достигаютъ 45 К., но знойное лѣто (30—35°) и обиліе солнечныхъ дней даютъ возможность взрѣвать пшеницъ, просу, арбузу и ды-

нѣ. У. к. хорошо и довольно равномерно орошенъ сѣтью притоковъ верхняго Енисея: Бей-кемъ, Ха-кемъ, Хамсара, Сигги-кемъ, Кемчикъ и др. Рѣки вскрываются въ средніи апрѣля, становятся въ началѣ ноября, по обилію водъ здѣсь вполне возможно паровое судоходство, но непроходимые пороги на р. Енисей въ Саянскихъ тѣснинахъ отрѣзаютъ край отъ Сибири. Въ глубокой древности край былъ обитаемъ народами съ высокою желѣзною и мѣдною культурою, слѣды которой находятся въ богатыхъ въ археологическомъ отношеніи погребеніяхъ. Во времена завоеванія Сибири здѣсь кочевала орда Алтынъ-хана, съ которымъ русскіе имѣли посольскія сношенія. Основную массу населенія въ настоящее время составляютъ *сойоты* (см.; монголы называютъ ихъ *урянками*)—ок. 60 тыс. чел., затѣмъ идутъ русскіе—ок. 2 т. чел. (по даннымъ 1909 г.), монголы и небольшое количество китайцевъ. Сойоты б. ч. ведутъ кочевой образъ жизни, занимаясь оленеводствомъ. Русскіе проникли въ У. к. въ 30-хъ гг. XIX в. въ поискахъ золота, въ 40-хъ гг. установились торговыя сношенія, а затѣмъ началась и колонизація. Въ настоящее время русскіе занимаютъ торговлей, земледѣліемъ, скотоводствомъ, горнымъ промысломъ. Со времени отдѣленія Монголіи отъ Китая У. к. оказался отрѣзаннымъ отъ территоріи собственнаго Китая, Монголія тоже не включила У. к. въ разрядъ земель, на которыя она претендовала, и край окончательнo подпалъ русскому влиянію. Развитію края и колонизаціи его русскими, несмотря на природныя богатства, мѣшаетъ полное отсутствіе путей сообщенія съ Сибирью: черезъ Саяны пролегаютъ тропинки, по которымъ можно проѣхать только лѣтомъ, и почти пять мѣсяцевъ въ году край не имѣетъ никакихъ сношеній съ Сибирью. Съ 1910 г. производится работы по взрыванію пороговъ на р. Енисей, и одновременно сооружается колесный путь черезъ Саяны.—Литературу объ У. к. см. въ брошюрѣ *Б. Шишкина*, „Очерки У. к.“ (1914). *В. Анучинъ.*

**Урянхайцы**, см. *сойоты*.

**Уса** (*Усса*), прав. прит. Печоры, въ Арханг. губ., мезенск. у., вытек. изъ Уральск. горъ; дл. 630 в.; шир. отъ 300 до 700 саж.; глуб. доход. до 6 саж.; изобил. рыбой.

**Уса**, прав. прит. Волги, въ Симбирск. губ., дл. до 110 в., протек мимо Жигулевскихъ горъ, кот. разрѣзаетъ надвое.

**Усачи**, см. *дровосѣчки*.

**Усвоеніе азота**, см. *ассимиляція азота*.

**Усвятъ**, мѣст. Витебск. губ., велижск. у., на оз. Узмень; ок. 5.000 жит. У. упомин. уже въ 1021 г.

**Усики** (бот.), см. *лазящія и вьющіяся растенія*.

**Усики** (зоол.), см. *саянки*.

**Усиленная охрана**, см. I, 447/49.

**Усинскій край** (*Усинскій пограничный округъ*), южный участокъ Енисейск. г., до 1886 г. южн. часть минусинск. окр., гранич. съ Урянхайскимъ краемъ (см.) Площ. 19.172 кв. в.↓

Поверхность гориста; вост. часть входитъ въ Саянскую горную систему. Орошается верхнимъ Енисеемъ съ притоками, изъ кот. наибольшій—р. Усь. У. к. открытъ тайгой, мало населенъ и почти не засѣдованъ. Наел. въ 1 янв. 1913 г. исчислено въ 7,5 т ж (по переп. 1897 г. 2.109 ж., изъ кот. 1.932 русскихъ и 136 енисейск. торговъ; занят. насел.: земледѣл., скотов., охота и горное вѣло (добыв. золота). Завѣдуетъ У. к. пограничный начальник.

Б. Д.

**Ускореніе**, см. *движеніе*.

**Ускобъ**, см. *Скопье*.

**Усларъ**, Петръ Карловичъ, баронъ, генер.-майоръ генеральн. штаба (1816—1875), въ 1837—40 гг. служилъ инженерн. офицеромъ на Кавказѣ, затѣмъ оконч. курсъ въ академіи генер. штаба; послѣ продолжит. поѣздки за границу, по порученію военн. вѣдомства, исполнилъ рядъ военно-статистич. работъ и посвятилъ 11 лѣтъ изученію кавказск. нарѣчій. Многочисленн. труды У., выяснившіе генеалогическую классификацію кавказск. языковъ и этимологич. строй отдѣльн. нарѣчій, изданы въ нѣмѣцк. изложеніи акад. Шифнера въ „Зап. Имп. Ак. Н.“ за 1863—73 гг. и составляютъ цѣнный вкладъ въ этнографію Кавказа, до У. имѣвшую крайне неясныя очертанія.

**Условіе**, въ гражд. правѣ, см. *юридическія сдѣлки*.

**Условное освобожденіе**, см. *досрочное освобожденіе*.

**Условное осужденіе** опредѣляется какъ *условная отсрочка* постановленія приговора или приведенія обвинительнаго приговора въ исполненіе. Хотя зачатки этого института встрѣчаются въ нѣкоторыхъ государствахъ очень рано (т. н. „круговая порука, поручительство хорошаго поведения и сохраненія мира“

въ английскомъ правѣ XI в., „обязательство хорошаго поведения“ во Франціи XIII в., „U. o.“—liberatio conditionalis—каноническаго права XIV в. и др.), но въ современной своей формѣ онъ развился лишь съ конца 70-хъ гг. XIX в., а распространился лишь въ концѣ XIX в. и въ началѣ XX в. Въ настоящее время U. o. принято въ 110 автономныхъ территорияхъ: изъ европейскихъ государствъ—въ Англии, Бельгии, Болгаріи, Венгріи, въ 23 государствахъ Германской имперіи, Голландіи, Даніи, Испаніи, Италіи, Люксембургѣ, Норвегіи, Португаліи, Франціи, въ 16 кантонахъ Швейцаріи, Швеціи; въ Америкѣ—въ 43 штатахъ, въ Канадѣ, Коста-Рикѣ; въ Австраліи—во всѣхъ колоніяхъ Австралійской конфедераціи и въ Новой Зеландіи; въ Азій—въ Японіи, Сіамѣ, на о. Цейлонѣ; въ Африкѣ—въ Египтѣ, Капской колоніи и на о. св. Маврікія.

U. o. проникаетъ повсемѣстно въ законодательство подынепосредственнымъ влияніемъ новыхъ взглядовъ въ наукѣ уголовного права на происхождение преступленія, самого преступника и на средства борьбы съ преступностью. Сторонники старѣйшаго научнаго направленія—классической школы—были въ большинствѣ случаевъ упорными противниками U. o., такъ какъ видѣли въ немъ отказъ отъ наказанія или недопустимое съ ихъ точки зрѣнія соглашеніе государственной власти съ преступникомъ о примѣненіи или непримѣненіи къ нему наказанія. Наоборотъ, успѣхи уголовно-политической мысли и результаты уголовно-соціологическихъ изысканій при помощи метода наблюденія и опыта заставляли относиться отрицательно къ примѣненію различныхъ карательныхъ мѣръ и видѣть въ U. o. попытку новаго вида болѣе успѣшной борьбы съ преступностью.

Ранѣе другихъ U. o. было введено въ Америкѣ въ штатѣ Массачусетсѣ. Здѣсь въ 60-хъ гг. XIX в. юные преступники вмѣстѣ наказанія отдавались подъ присмотръ благонадежныхъ лицъ; съ 1869 г. эта практика была узаконена, а успѣхи произведенныхъ опытовъ привели къ изданію закона 20 апр. 1878 г. Этотъ законъ, въ содержавшій низкихъ ограниченій по возрасту преступниковъ, устанавливалъ право суда отдавать обвиняемыхъ подъ присмотръ специальныхъ попечителей, обязанностью которыхъ была помощь обвиняемому соевѣтъ и дѣломъ въ дѣляхъ удержанія его отъ новаго преступленія. Этотъ попечитель также обязанъ собирать свѣдѣнія о тѣхъ лицахъ, въ которыхъ можетъ быть примѣненъ законъ объ оторочкѣ приговора наказанія. Въ случаѣ примѣненія этого закона судъ опредѣляетъ условия дальнѣйшаго поведения преступника, предше-

стая ему давать попечителю отчетъ въ своемъ поведении, запрещая ему посѣщеніе трактировъ и пр. На практикѣ срокъ испытанія въ Массачусетсѣ колеблется между 5 недѣлями и 1 годомъ. При несоблюденіи условий суда на основаніи актовъ прежняго судопроизводства и выяснившихся при надзорѣ обстоятельствъ назначается наказаніе. Онъ можетъ также продлить срокъ испытанія. При успѣхѣ принятой мѣры пощенія я при хорошемъ поведеніи преступника судъ освобождаетъ его отъ наказанія совѣтъ. Институтъ U. o. былъ воспринятъ Америкой въ большинствѣ случаевъ послѣ 1898 г., такъ какъ до этого года онъ былъ извѣстенъ только 4 штатамъ, а послѣ этого года былъ введенъ еще въ 39 штатахъ, при этомъ въ большинствѣ случаевъ сначала лишь по отношенію къ юнымъ преступникамъ. Въсѣдѣ существующаго ограниченія возможности примѣненія U. o. наѣбѣтными преступленіями: болѣе тяжкія изъ нихъ исключаютъ такую возможность.

Всѣдѣ за Америкой U. o. было введено въ Англии, которая издавна знала сходный институтъ поручительства о ненарушеніи мира и о хорошемъ поведеніи. Здѣсь послѣ различныхъ законодательныхъ улучшеній U. o. вышло по закону 21 авг. 1907 г. въ форму американской системы. Въ зависимости отъ того, разбирается ли дѣло общимъ или суммарнымъ порядкомъ, различается порядокъ примѣненія U. o. При разборѣ дѣла суммарнымъ порядкомъ судья не произноситъ формально обвинительнаго приговора, при разборѣ же общимъ порядкомъ обвиняемій объявляется виновнымъ, хотя наказаніе и въ этомъ случаѣ не опредѣляется. Повсемѣстно при судахъ состоятъ попечители, получающіе различное жалованіе. Испытательный періодъ не долженъ превышать трехъ лѣтъ. Въ случаѣ несоблюденія условно отпущеннымъ принятыя на себя обязанности судъ постановляетъ объ его арестѣ и, не преступая къ разсудительству, опредѣляетъ ему наказаніе. Изъ континентальныхъ европейскихъ государствъ U. o. ранѣе другихъ вошло въ законодательство Бельгіи. Въ 1888 г. министръ юстиціи Леженъ (Le Jeune) внесъ проектъ закона, который въ этомъ же году былъ принятъ законодательными палатами и утвержденъ королемъ. По этому закону U. o. можетъ быть примѣнено судомъ при осужденіяхъ къ наказаніямъ не свыше 6 мѣсяцевъ тюремнаго заключенія. Судъ, опредѣляя наказаніе, отсрочиваетъ его исполненіе на срокъ до 5 лѣтъ. Если въ теченіе испытательнаго періода осужденный не будетъ вновь осужденъ за преступленіе или проступокъ, то приговоръ считается погашеннымъ, въ случаѣ же новаго осужденія приговоренный отбываетъ наказаніе, опредѣленное ему ранѣе и вновь назначенное. Въ 1899 г. U. o. было введено и въ военныхъ судахъ. Во Франціи U. o. было введено въ 1891 г. Оно можетъ быть примѣнено при приговорахъ къ тюремному заключенію и денежному штрафу къ лицамъ, ранѣе неприговореннымъ къ тюремному заключенію за преступленіе или проступку общаго права. Испытательный періодъ длится пять лѣтъ. Если въ теченіе этого періода условно осужденный не будетъ за новое преступленіе или проступокъ общаго права вновь приговоренъ къ наказанію тюремю или къ вышнему, то условный приговоръ считается какъ бы несостоявшимся. Закономъ 28 іюля 1904 г. U. o. введено также и во французскихъ военныхъ судахъ. Въ германскихъ государствахъ U. o. введено во общимъ законодательнымъ путемъ, а въ порядкѣ управленія и въ оригинальной формѣ условнаго помилowanія представителями верховной власти. Однако эта своеобразная форма въ зываетъ рядъ возраженій, и германское правительство въ своемъ проектѣ новаго уложенія 1909 г. предпочло ввести U. o. франко-бельгійской системы. Особенностью условнаго помилowanія въ Германіи является назначеніе его именно въ административномъ порядкѣ: органъ исполненія наказанія (въ вѣкоторыхъ случаяхъ, впрочемъ, также и судъ) дѣлаетъ соотвѣтствующее представленіе министру юстиціи, который и ходатайствуетъ передъ верховною властью. Въ вѣкоторыхъ изъ германскихъ государствъ условное помилowanіе можетъ быть примѣнено въ этомъ порядкѣ только къ юнымъ преступникамъ. Оно не примѣняется при приговорахъ къ денежнымъ штрафамъ и къ тюрьмѣ на срокъ свыше 6 мѣщ. Испытательный періодъ опредѣляется въ 1—3 года. Впрочемъ, единообразія во всѣхъ этихъ отношеніяхъ не наблюдается.

Въ Россіи проектъ U. o. былъ выработанъ министромъ

юстиціи Щегловитовымъ и былъ принятъ Госуд. Думою, но отвергнутъ Госуд. Совѣтомъ.

Статистика прирѣненія У. о. показывается, съ одной стороны, размеры, въ которыхъ судъ обращается къ этому институту, а съ другой—процентъ удачнаго и неудачнаго его прирѣненія. Такъ, во Франціи за 1892 г., слѣдующій за обнародованіемъ закона объ У. о., оно было прирѣнено къ 17,948 лицамъ, а въ 1910—къ 36,013 и въ 1911 г.—къ 38,983 лицамъ. Процентъ неудачи въ этой странѣ на основаніи точныхъ подсчетовъ опредѣлялся въ 8—9%. Въ Бельгіи судъ неправ. полиціи прирѣняетъ У. о. въ 1890 г. къ 7,932 лицамъ и въ 1911 г.—къ 16,148. Процентъ неудачи въ среднемъ—13,3%.

По вопросу объ юридической природѣ У. о. существуютъ нѣсколько различныхъ теорій. Одни видятъ въ немъ наказаніе, хотя съ нѣкоторыми особенными характеристичными чертами (Шюнтковскій, Лиетъ, Гогель и др.). Другіе приближаютъ его къ помилованію или давностию. Распространеннѣе является взглядъ на У. о., какъ на особый институтъ, сущность котораго состоитъ въ имѣніи безусловнаго права на наказаніе въ условное (Жиженело, Фойндикъ, Тамашевъ).—См. Н. С. Тамашевъ, «У. о.» (1914); у него подробный указатель литературы; Пшонтоковскій, «Объ У. о.» (1894).

М. Гернетъ.

**Усмайтенское озеро, см. XXVI, 228.**

**Усманскій уѣздъ**, въ ю.-з. углу Тамбовск. г., площ. 4.125,8 кв. в. На з. и ю. гранич. съ Воронежск. г., по зап. граничѣ У. у. протек. р. Воронежъ, внутри у. рядъ небольшихъ лѣв. притоковъ Воронежа; для рѣкъ характерно меридиональное направленіе.

Поверхность въ общемъ ровная и равнинная. Почвы черноземы, частію лучшіе; въ оль р. Воронежа развиты песчан. почвы, мѣстами по рыхлы освоен. лѣсами. Лѣса лѣсны и хвойн. завѣск. ок. 7%, площ. 0. 2, 1, площади распаханъ залеж-й осталось очень мало. Населеніе къ 1 янв. 1913 г. численно въ 283, 0 т. ж. 12.7 т. ч. городскою. плота. селск. насел. 65 6 ч. ка 1 кв. в. 10 перек. 1897 г. было 209.910 ж Главн. и почти исключ. т. занятіе земледѣліе, дающее значит. и богатъ хлѣба. Изъ 414.507 дес всей площ. земледѣлчій, по статист. даннымъ 1905 г., 63,4%, составл. вѣдлѣн. землі (въ сред. 8,1 дес. на 1 двр.), 27 2%, наход. въ частн. собств. 9,4%, въ собств. по-уд. и др. учржд. Изъ частнолад. земель 55,6% принадле дворянамъ въ редѣ. 370,5 дес. на 1 клад.), 7 8% крѣстьянамъ (45,1 д. на 1 вл.), 21,9%, купцамъ (404,5 д. на 1 влад.), 4,8%, мѣщанамъ (95,1 д. на 1 вл.), 2,1%, крест. общ. и 3,3% крест. товарщ.

Б. Д.

**Усмань**, уѣздн. гор. Тамб. г. на рѣчкѣ У.; 12.484 жит., заним. ремесл. и торговл.; табачн. фабр.; женск. гимн.—У. основ. въ 1646 г., часто подверг. набѣгамъ татаръ, въ 1708 г. припис. къ Азовск. губ., въ 1719—къ Воронежск. пров., въ 1779 г. назнач. у. гор. Тамб. намѣстн.

**Усовъ**, Сергѣй Алексѣевичъ, зоологъ (1827—1886); по окончаніи курса въ москов. дворянск. институтѣ, поступилъ на философ. факультетъ москов. унив., служ. одно время въ москов. казенн. палатѣ; въ 1858 г. выдержалъ экзаменъ на степень кандидата естеств. наукъ, въ 1861 г. сталъ читать лекціи по зоологіи, въ 1865 г. магистръ (дисс. „Зубрѣ“), въ 1867 г. докторъ зоологіи (диссерт. „Таксономическія единицы и группы“), въ 1868 г. экстраординарный, въ 1871 г.

ординарный профессоръ. У. былъ однимъ изъ наиболѣе популярныхъ ч. талантливыхъ профессоровъ москов. унив. благодаря обширной эрудиціи и увлекательности лекцій. Научныхъ трудовъ по специальности было у У. немного, но это немногое отличается замѣчательной цѣльностью и полнотой. У. основывалъ зоологическій садъ въ Москвѣ, редактр. „Вѣстн. естеств. наукъ“, издавалъ журналъ „Природа“ (вмѣстѣ съ Л. П. Сабанѣвымъ).

**Усолка** (Манз), рѣка въ канск. у. Енисейск. губ., впад. слѣва послѣ 150 в. теч. въ Тасъеву. Въ низовьяхъ У. много соляныхъ ключей, изъ кот. добыв. соль.

**Усолка**, лѣв. прит. Камы, дл. всего 47 в., известна большимъ колич. сплавляемой по ней соли.

**Усолье Новое**, село и пристань на Камѣ, въ соликамск. у. Пермск. г., 7.697 ж.; солевар. зав.

**Усольскіе источники**, въ Сибири, около села Усолья (8.200 жит.), Иркутской губ. и у. въ 8 верст. отъ Тельминской почт. ст., въ 70 в. отъ Иркутска, на берегу и на островахъ р. Ангары. 450 м. надъ ур. м.; мѣст. слегка холмистая, почва сухая; въ близн лѣсъ; дождн. нерѣдки. Сред. t: май 11, 7; іюнь 17, 9; іюль 18, 7; авг. 12, 7. Источн. рассольные; содержатъ хлор. Na 65,5 на 1.000; также хлор. Mg, свѣрок. Са и Mg. Устр. плохое, жизнь дорогая, удобствъ очень мало. Сезонъ: іюнь—полов. авг.

Н. К.

**Усоногіе** (Cirripedia), названіе отряда изъ класса ракообразныхъ (Crustacea). Строеніе этого отряда рѣзко отличается его отъ всѣхъ остальныхъ представителей класса. У.—сидячія формы, и строеніе ихъ рѣзко измѣнено вслѣдствіе сидячаго образа жизни, а въ томъ случаѣ, когда сидячая жизнь совмѣщается съ паразитизмомъ, У. претерпѣваютъ столь большія измѣненія, сравнительно съ типичными ракообразными, что на основаніи анатомическаго строенія нельзя ихъ отнести къ этому классу, и только исторія развитія даетъ путеводную нить къ разгадкѣ ихъ удивительнаго строенія. Типичнымъ представителемъ У. являются т. назыв. „баланусы“, или морскіе жолуды, какъ ихъ мѣстами называютъ. Тѣло ихъ заключено въ домикъ, состоящій изъ основанія (см. рис., В, боковыхъ стѣнокъ (С и R) и крышечки (S и T), со-

стоящей изъ отдѣльныхъ пластинокъ, которыя могутъ раздвигаться, давая выходъ наружу конечностямъ (Cr), и сдвигаться, скрывая животнаго со всѣми его прилатками. Такое устройство хорошо защищаетъ балануса отъ враговъ, а въ то же время позволяетъ ему быть довольно значительное время внѣ воды, т. к. захлопнутая крышечкой внутри домика вода достаточна для поддержанія дыханія въ теченіе этого времени. Этимъ приспособленіемъ объясняется возможность баланусамъ жить въ полостѣ отлива, а также въ полостѣ прибора на скалахъ на такой высотѣ, которая при полномъ спокойномъ морѣ выше уровня воды, но постоянно захлестывается прибоемъ. Подъ наружнымъ известковымъ скелетомъ расположена охватывающая тѣло

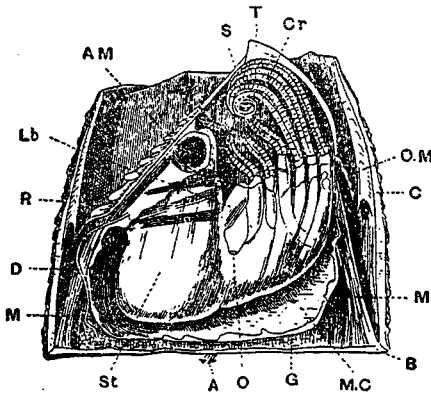

Строеніе балануса (*Balanus tintinnabulum*). А—зачаточные усики; АМ—мускулъ, сближающій пластинки крышечки; В—дно домика (раковины); С—спинная пластинка раковины (sagina); Cr—усикивидный ногъ; D—глазце; G—яичникъ; Lb—верхняя губа; M—мускулы, опускающіе крышечку; MC—мантія; O—отверстіе выдѣлительнаго органа; OM—ножная складка; R—брюшная пластинка раковины; S—пластинка крышечки; T—то же; St—область желудка.

мантія (MC). Мѣшкообразное тѣло балануса несетъ на себѣ усиковидныя конечности, типично двувѣтвистыя, что характерно вообще для ракообразныхъ. Эти конечности, высовываясь черезъ щель крышечки, дѣлаютъ приводящія движенія, загоняя къ ротовому отверстию пищевыя частицы. То мѣсто, которымъ У. прикрѣпляются, соответствуетъ ихъ головному концу. Органы размноженія гермафродитны, т. е. мужскіе и женскіе органы лежатъ въ одномъ и томъ же животномъ. Но, кромѣ того, у нѣкоторыхъ У. (не у баланусовъ) имѣются весьма

своеобразныя существа, т. наз. „добавочныя самцы“, не функционирующіе, какъ самцы, и являющіеся организмами дегенерировавшими, остатками древнихъ временъ, когда У. были раздѣльнополы. Есть среди У. и раздѣльнополые. До своего удивительнаго строенія У. доходятъ путемъ сложнаго превращенія. Изъ яйца выходитъ личинка съ тремя парами конечностей и однимъ непарнымъ глазомъ (науплиусъ, nauplius), характерная для всѣхъ низшихъ и нѣкоторыхъ высшихъ ракообразныхъ. Она ведетъ свободно плавающій образъ жизни, а затѣмъ превращается во вторую личиночную форму, тоже свободно плавающую „циприсовидную“ личинку, названную такъ по сходству съ рачками „циприсъ“ (Cypripis). И только эта вторая личинка прикрѣпляется къ подводному предмету, а въ случаѣ паразитизма—къ „хозяину“, и пройдя стадію, называемую куколкой, развивается въ окончательную форму взрослого У.

Отрядъ У. дѣлится на нѣсколько подотрядовъ, изъ котор. назовемъ: 1) *Стебельчатыхъ* У. (*Pedunculata*), тѣло которыхъ сидитъ на довольно длинномъ, толстомъ стебелькѣ. Морская уточка (*Lepas*). 2) *Крышечныхъ* У. (*Oregulata*), куда относятся описанные выше морскіе жолуди, и 3) *Корнеголовыхъ* У. (*Rhizocerphala*), которые паразитируютъ на брюшкѣ у крабовъ и имѣютъ видъ мѣшкообразныхъ опухолей, на которыхъ не видно никакихъ слѣдовъ членистости или прилатковъ. Отростки этого мѣшкообразнаго тѣла, силъно вѣтвятся, пропитываютъ все тѣло краба. Столь удивительной формы эти паразитическіе У. достигаютъ послѣ превращеній, при которыхъ грудная и брюшная часть тѣла упомянутой выше циприсовидной личинки отпадаютъ прочь, такъ что мѣшкообразное, похожее на опухоль существо есть измененная головная часть ракообразнаго. Наиболѣе обычный представитель—саккулина (*Sacculina*), встрѣчается на крабахъ и, между проч., въ Черномъ морѣ.

У.—типичныя морскія животныя, но изъ баланусовъ нѣкоторые виды могутъ приспособляться къ полупрѣсной водѣ устьевъ рѣкъ и заливовъ, что особенно хорошо наблюдать въ Балтійскомъ морѣ. Значительное большинство У. обитатели мелководья, по нѣкоторые виды были находимы на глубинѣ 1.800, другіе—3.500

и, наконецъ, нѣкоторые—больше чѣмъ 5.000 метровъ. Распространены У. повсему земному шару. Прикрѣпляясь къ подводной части кораблей, они легко могутъ дѣлаться космополитами. Изъ ихъ мѣстопохожденій весьма оригинально—кожа китовъ (родъ *Cetopha*).

Въ основѣ нашихъ познаній объ У. лежатъ солидная монографія знаменитаго Ч. Дарвина, „A Monograph of the Ciguëdia“ (Ray Society, 1851 и 1853). На русскомъ языкѣ имѣется изслѣдованіе Н. М. Книповича, „Къ познанію группы *Ascothoracida*“ (1892, „Труды СПб. Общ. Естествоисп.“), посвященное паразитическому У. Паразитическимъ же формамъ посвящена монографія Smith, „*Rhizoccephala*“ въ серіи „Fauna u. Flora des Golfes von Neapel“ (29 Monogr. 1906).

Г. Кожевниковъ.

**Успаллата** (*Гумбре*), горный проходъ въ Кордильерахъ, между Аргентиной и Чили; достиг. высоты 3.901 м.

**Успеніе Богородицы**, въ православной церкви двенадесятый праздникъ, празднуемый 15 августа, въ память кончины Бя. Двухнедѣльный постъ, предшествующій У. Б., отъ него получилъ название *успенскаго*.

**Успенская**, станица Кубанск. обл., казв. отд.; 16.926 ж.

**Успенскій**, Александръ Ивановичъ, археологъ, род. въ 1873 г., образов. получилъ въ петербург. духовной академіи и петербург. Археологич. институтѣ, состоитъ директоромъ московск. Археологич. института и архивариусомъ московск. отдѣл. архива имп. двора; многочисл. работы его относятся главн. образ. къ истории иконописи, изъ нихъ наиболѣе выд.: „Царскіе иконописцы и живописцы XVI—XVII в.“ (1910); кромѣ того, онъ редактируетъ „Записки Имп. Москов. Археолог. Инст.“, „Труды комиссіи по изученію памятник. церков. старины московск. епархіи“ („Московская церковная старина“) и издаетъ „Столбцы“ бывш. архаива Оружейной палаты.

**Успенскій**, Глѣбъ Ивановичъ, одинъ изъ замѣчательнѣйшихъ русскихъ писателей. Род. по однимъ свѣдѣніямъ, 14 ноября 1840 г., по другимъ—13 октября 1843 г., въ семьѣ малосостоятельнаго чиновника въ Тулѣ. Учился въ тульской и черниговской гимназіяхъ, въ петербургскомъ и московскомъ уни-

верситетахъ. Въ 1863 г. оставилъ московск. университетъ и отдался литературѣ. Участвовалъ во многихъ періодическихъ изданіяхъ, но время наиболѣе известной и значительной дѣятельности У. относится къ періоду участія въ „Отечественныхъ Запискахъ“. Последніе годы жизни У. были омрачены тяжелой душевной болѣзью, рѣдко прерывавшейся короткими приступами сознания и окончившейся смертью 24 марта 1902 г.— За нѣсколько времени до смерти писателя, когда не только на излѣченіе, но и на временное просвѣтлѣніе уже не оставалось никакой надежды, Н. К. Михайловскій, со словъ д-ра Синани, рассказалъ въ „Русск. Богатствѣ“, въ общихъ чертахъ, какими странными, мучительными видѣніями и помыслами терзался больной умъ У. Позднѣе записки д-ра Аптекмана, ухаживавшаго въ больницѣ за У., дополнили свѣдѣнія, опубликованныя Михайловскимъ, и передъ читателемъ предсталъ своеобразный міръ болѣзненныхъ представленій, основанныхъ на удивительномъ раздвоеніи личности пораженнаго тяжелымъ недугомъ писателя. У. представлялся себѣ состоящимъ изъ двухъ началъ—небеснаго и земного, возвышеннаго и низменнаго. Начало свѣтлое заключалось въ той части существа, которая носила имя Глѣбъ, начало земное—въ той половинѣ, которая называлась Ивановичъ; и весь онъ, Г. И. У., представлялъ изъ себя арену для постоянной борьбы двухъ противоположныхъ элементовъ, небеснаго и земного. Это былъ бредъ, тяжелый, мучительный, долгій, не оставившій сомнѣній, что необыкновенно нѣжный душевный аппаратъ У. пораженъ глубоко и навсегда; но въ систематичности бреда, въ логической связи между отдѣльными его подробностями, въ сложности представленій, вызываемыхъ болѣзненно работавшей мыслью, проявлялась не одна только болѣзнь, — видѣлось какъ бы продолженіе и развитіе того процесса, который совершался въ писателѣ задолго до болѣзни. И когда отъ болѣзни, отъ времени умирания и прекращенія литературнаго творчества, мы обращаемся къ самой дѣятельности, къ произведеніямъ У., мы видимъ передъ собой ту же мучительную боль изъ-за раз-

общенности и борьбы основных началъ человеческой природы въ русскихъ людяхъ.

Начало литературной известности У. относится ко времени появленія „Нравовъ Растеряевой улицы“. Это были очерки жизни бѣднаго люда въ захолустномъ городѣ, но не банальныхъ изображеній внѣшней жизни пьяныхъ и грубыхъ мастеровыхъ: не только подъ внѣшней грубостью, но и подъ дѣйстви тельной гнусностью У. хотѣлъ разсмотрѣть подлинный душевный процессъ, открыть ту лабораторію, въ которой вырабатываются озлобленныя побужденія, пытаются враждебные человѣку импульсы, создается тотъ строй отношеній, гдѣ человѣкъ не можетъ смотрѣть на человѣка иначе, какъ на врага. То впѣдреніе публицистическаго элемента въ область художественнаго творчества, которое стало потомъ характернымъ для У., здѣсь отсутствовало, и, можетъ быть, „Нравы Растеряевой улицы“, „Разоренье“ представляютъ съ внѣшней стороны наиболѣе художественное произведеніе писателя. Тотъ юморъ, который составляетъ лучшую часть дарованія У. и который, какъ это ни странно, увеличиваетъ грустное впечатлѣніе, остающееся отъ рассказовъ, уже здѣсь сверкаетъ всей силой своего блеска. Уже въ этихъ очеркахъ замѣтно недоумѣвающее отношеніе писателя къ явленіямъ, которыя обычно вызываютъ строгое осужденіе поверхностныхъ наблюдателей. Заглядывая въ лабораторію, гдѣ формируется человеческая душа, У. уже здѣсь видитъ нерасторжимую связь явленій, зависимость дѣствій человѣка отъ цѣлага ряда сложныхъ причинъ. Позднѣе эта зависимость выступаетъ передъ нимъ еще ярче. Онъ не можетъ, подобно многимъ писателямъ того времени, остановиться на обличеніи отрицательныхъ сторонъ жизни: для него отрицательная внѣшность недостаточна для опредѣленія настоящей физиономіи наблюдаемаго. Всмотрываясь въ дѣйствительныя дружныя человеческихъ отношеній, онъ прежде всего и яснѣе всего видитъ нескончаемую сѣть переходовъ, ставящихъ иногда отрицательное явленіе въ несомнѣнную зависимость отъ самыхъ лучшихъ первоначальныхъ побужденій. Въ нелѣпѣйшихъ

проявленіяхъ окружающей неурядицы часто всплываютъ для него причины совершенно иного характера, и вся жизнь перепутывается въ такихъ неожиданныхъ сплетеніяхъ добра, зла, неба, земли, совѣсти, алчности, любви и злобы, что сказать: вотъ виновные, а вотъ невинные,—онъ не можетъ. Въ каждомъ наблюденіи, въ каждомъ подхождѣ къ жизненному явленію въ немъ совмѣстно дѣйствуютъ два существа: одно, страдающее и истерзанное, страстно жаждущее справедливости и ясно видящее, *какъ должно быть*; другое,—объективно взирающее на суету мірску и съ жестокой правдивостью отмѣчающее истинный характеръ человеческихъ отношеній. Поборникъ добра и естествоиспытатель смотрятъ одновременно на одно и то же явленіе, и каждый по-своему относится къ нему; первый подходит къ явленію съ критеріемъ должнаго, второй съ той мѣркой, которая только и можетъ дать объективно вѣрные результаты,—съ холоднымъ констатированіемъ зависимости одного явленія отъ другихъ. Первый могъ бы отнести явленіе и его дѣятелей къ разряду отрицательныхъ или положительныхъ, второй, усматривая связь даннаго явленія и данныхъ участниковъ его со многими другими явленіями и участниками, не можетъ этого сдѣлать. И какъ бы ни былъ плохъ или хорошъ міръ, какіе бы отрицательные факты ни отмѣчались въ немъ, естествоиспытатель не смѣетъ сказать: вотъ дѣйствительные виновники несчастій, горестей, бѣдъ, ибо за ними открывается длинный рядъ новыхъ участниковъ, сложная сѣть новыхъ отношеній, мѣняющихъ нашъ взглядъ на нихъ. Моралистъ и детерминистъ, человѣкъ высоко развитыхъ нравственныхъ побужденій и требованій, съ одной стороны, и человѣкъ, убѣжденный въ зависимости нашихъ дѣствій отъ сложной путаницы внѣ насъ лежащихъ причинъ—съ другой,—вотъ духовный обликъ У., приступающаго къ наблюденію. Въ присутствіи детерминиста носитель нравственнаго идеала лишенъ даже того ничтожнаго утѣшенія, которое дается возможностью переложить причину несчастій на опредѣленныхъ виновниковъ. „Виновныхъ нѣтъ, всѣ люди правы“,—не утѣшеніе, не поэти-

ческой восторгъ, а глубоко скорбное констатированіе, ибо моралистъ, имѣющій передъ собой идеаль должнаго, человѣкъ нравственнаго велѣнія и неумолкающихъ призывовъ совѣсти не можетъ не страдать отъ невозможности устранить недолжное и осуществить желаемое.

Русская жизнь, полная противорѣчій вслѣдствіе отрывочно проведенныхъ реформъ, смѣшенія плохо воспринятаго новаго съ ломавшимся старымъ, давала богатый матеріалъ какъ для страданій моралиста, такъ и для наблюдений естественнаго наблюдателя, убѣжденнаго въ детерминизмъ человѣческихъ дѣйствій. Въ пореформенной Россіи, неприспособившейся къ неискренне проведенному новому и сохранившей такъ много изъ стараго, все казалось У. противорѣчиво: „Изъ превосходнаго вагона желѣзной дороги пассажиръ выльзаетъ прямо въ лужи грязи, грязи непроходимой... Вдругъ неожиданно-пегаданно налетитъ по желѣзной дорогѣ Рубинштейнъ, Давыдовъ... Вдругъ забѣжитъ волкъ и перекусаетъ возвращающихся съ концерта меломановъ... Полная неизмѣнность первобытныхъ условій... и въ то же время присутствие или напоръ въ среду этихъ условій мигреней, вѣсскихъ каретъ, оперетокъ, громадныхъ окладовъ, разстроенныхъ нервовъ и множества другихъ новостей, рѣшительно не подходящихъ къ старому, но смѣшанныхъ съ нимъ какою-то невѣдомою и невидимою силой“. Въ этой противорѣчивой атмосферѣ, въ этой сложной сѣти причинъ и слѣдствій видѣлъ У. разъединенными тѣ части человѣческаго существа, безъ гармоническаго единенія которыхъ невозможно счастье. Картина русской жизни, предъставленная У., была изображеніемъ разобщенности между волевымъ, нравственнымъ и физическимъ міромъ человѣка. Воля соединялась съ практическимъ разумомъ и, совершенно лишена нравственныхъ импульсовъ, давала цѣлый рядъ представителей „живорѣзнаго“ направленія, ястребовъ, кулаковъ, людей волчьихъ стремленій и звѣрнаго темперамента. Великолѣпно изобразивъ эту разновидность наблюдаемой имъ Россіи, У. и тутъ не изменилъ себѣ, открывъ въ несомнѣнно отрицательномъ явленіи логическую связь со всѣмъ тѣмъ, что совершалось

около „ястребовъ“. Это—дисгармоническое развитіе практическаго разума и воли, извѣстныхъ въ народѣ подъ названіемъ „умственности“.

Интеллигенція, которой У. посвятилъ очень много наблюдений, очерковъ и размышленій, оторванная и изолированная, изображена имъ исключительно какъ носительница *нравственнаго* принципа. Вся она болѣла какою-то „свѣтлою болѣзью“ совѣсти. Цѣлый рядъ характеровъ, пылкихъ или болѣе холодныхъ, выведенъ У. для изображенія этой свѣтлой работы совѣсти, этого нравственнаго стремленія къ положенію своей души за другихъ. Какъ будто какая-то дѣйствительно повальная болѣзнь охватила интеллигенцію, какъ будто стихійное нѣчто влекло ее къ „отдачѣ долга народу“. И не было силъ сопротивляться этому стихійному напору: „гонимы вешними лучами“, отдавали свои силы служенію правдѣ многочисленные интеллигенты, изображенные авторомъ. Правда, которой они служили, совершенно игнорировала другія стороны человѣческой природы, кромѣ усиленно работавшей, непомѣрно выросшей совѣсти. Ея носителямъ казалось, что если въ нихъ самихъ совѣсть работаетъ, заглушая все остальное, то въ народѣ, къ которому они обращались, они легко найдутъ откликъ на свои стремленія къ справедливости. Но они не нашли его, — и не нашли потому, что правда, которая жила въ народѣ, была совершенно иного характера, чѣмъ та, о которой мечтали интеллигенты. Негармоническое, истерзанное, исключительно нравственное, игнорировавшее матеріальную сторону человѣческой природы, стремленіе столкнулось съ „правдой лѣсной“, правдой физической природы, со своеобразной гармоніей „власти земли“.

Третья сторона человѣческой природы, *физическая*, представленная въ крестьянствѣ, осталась такъ же изолированной отъ другихъ сторонъ, какъ нравственная сторона въ интеллигентѣ. Но это была своеобразная гармонія, — гармонія природы, гармонія животнаго міра, гдѣ одно явленіе логически цѣплялось за другое, и гдѣ не было мѣста осужденію или отрицательному отношенію. Въ физическомъ мірѣ все стояло въ крѣпостной зависимости отъ матери-



альныхъ причинъ; весь строй мыслей, чувствъ, отношеній крестьянина завидѣлъ отъ земли; „власть земли“ опредѣляла ту внутреннюю гармонию, которая, казалось У., царствовала въ деревнѣ: неизбѣжную гибель слабыхъ, неизбѣжную враждебность къ соперникамъ и неизбѣжную солидарность тамъ, гдѣ это нужно. Все было продуктомъ дѣйствія земли, и крестьянинъ, отрывавшійся отъ нея, уже терялъ свой обликъ, становился негармоничнымъ, шатающимся, совершенно непохожимъ на прежнее, спокойное, все рѣшающее на основаніи величій природы существо. Правда деревни не была правдой интеллигента; и то и другое не было дѣйствительной настоящей гармоніей, потому что и въ томъ и въ другомъ отсутствовали не-обходимѣйшія стороны, составляющія цѣлаго человѣка.

У. не склонялся непремѣнно на сторону интеллигента противъ носителя „лѣсной правды“ и не осуждалъ его въ пользу человѣка, жившаго подъ властью земли. Его интеллигенты сами видѣли, какъ многого они себя лишили, оторвавъ себя отъ физической природы и развѣвъ одну только нравственную сторону. Въ нѣсколькихъ произведеніяхъ У. указываетъ на блаженство физическаго веселья, на счастье мускульной силы, на радость быющаго черезъ край тѣлеснаго здоровья. Парни, борющіеся въ волостномъ правленіи, дворникъ, затѣвающій шутки на открытомъ окнѣ высокаго дома, — шутки, возможныя лишь при большой физической силѣ, при полной увѣренности въ ней, при спокойствіи, основанномъ на мускульной крѣпости, — все это привлекаетъ У. и убѣждаетъ его, что въ матеріальномъ мірѣ, противопоставленномъ совѣсти интеллигента, не только много законнаго, но и много привлекательнаго. Трагедія души У. заключалась въ признаніи естественной законности обихъ стремленій и несоединимости ихъ въ наблюдавшихся имъ условіяхъ. Стремясь къ гармоніи, У. ищетъ какъ соединить эти два разошедшіеся міра, — интеллигента, какъ представителя нравственности, и крестьянина, какъ сына природы. Но оба элемента, земной и небесный, кажутся ему, постоянно раздваиваются даже въ отдѣльномъ человѣкѣ, даже въ

немъ самомъ. У. представляется, что и онъ раздвоенъ, что элементъ природы, тяга къ земному въ немъ самомъ ведетъ нескончаемую вражду съ элементомъ небеснымъ; Ивановичъ стремится вытѣснить Глѣба, правда лѣсная — правду небесную. Прогрессируя, это раздвоеніе принимаетъ характеръ тяжелой немощи, и душевная болѣзнь У. представляется какъ бы логическимъ завершеніемъ долгихъ, но тщетныхъ порываній къ гармоническому сочетанію двухъ фаустовскихъ душъ. — Библиограф. указанія см. XI, 722. *И. Игнатовъ.*

**Успенскій**, Николай Васильевичъ, беллетристъ (1837—1889), двоюродный братъ Г. И. У. (біограф. и библиограф. см. XI, 724). Рассказы У. изъ народнаго быта обратили на себя вниманіе какъ критики, такъ и читателей, благодаря, главнымъ обр., своему рѣзкому контрасту съ сентиментальными рассказами изъ того же быта писателей 40-хъ годовъ. Рассказы У. отличаются близкимъ знакомствомъ съ описываемой средою, наблюдательностью и не лишены таланта, но крайне поверхностное отношеніе къ затрагиваемымъ явленіямъ, нерѣдко доходящее до шаржа, и полная безпринципность скоро показали всю его несостоятельность, какъ серьезнаго бытописателя и художника.

**Успенскій**, Федоръ Ивановичъ, выдающійся историкъ, глава современной византологіи въ Россіи, вмѣстѣ съ В. Г. Васильевскимъ создававшій научную разработку византійской исторіи. Род. въ 1845 г. въ Костромской губ. Высшее образованіе получилъ на историко-филологич. фак. петерб. унив. Въ 1872 г. вышелъ въ свѣтъ его первый научный трудъ: „Первыя славянскія монархіи на сѣверо-западѣ“. Черезъ два года (1874 г.) У. уже защищаетъ диссертацию на степень магистра „Никита Акоминатъ изъ Хонъ“ и вступаетъ въ качествѣ штатнаго доцента въ Новороссійскій унив. Получивъ научную командировку, отправляется за границу и работаетъ въ Италіи и Франціи. Къ 1879 г. имъ приготовлено было уже новое большое исследование: „Образованіе втораго Болгарскаго царства“, которое и доставило ему степень доктора. Вслѣдъ за тѣмъ былъ избранъ профессоромъ новороссійскаго унив. Читая лекціи преиму-

щественно по исторіи Византіи, У. продолжаетъ неутомимо заниматься изслѣдованіемъ въ области ея, впервые прочитывая и разъясняя неизвѣданные еще источники и документы, выдвигал новые вопросы о „внутренней“ исторіи, освѣщая новымъ интересомъ различныя ея стороны и моменты. Въ теченіе 80-хъ годовъ У. написалъ рядъ мастерскихъ изслѣдованій, печатавшихся гл. обр. въ „Журн. Мин. Нар. Просв.“, причѣмъ, помимо византійской исторіи, они касались и изученія греческихъ и славянскихъ рукописей и русской исторіи. Особенное значеніе имѣютъ слѣд. работы этого „одесскаго“ періода: „Алексій II и Андроникъ Комнины“ („Ж. М. Н. Пр.“, 1880, т. 212 и 1881, т. 214); „Къ исторіи крестьянскаго землевладѣнія въ Византіи“ („Ж. М. Н. Пр.“, 1883, т. 225); „Значеніе византійской и южно-славянской пропоіа“ („Сборникъ въ честь В. И. Ламанскаго“, 1883); „Слѣды писцовыхъ книгъ въ Византіи“ („Ж. М. Н. Пр.“, 1884, т. 231 и 1886, т. 240); „Древнѣйшій памятникъ славянскаго права“ („Юрид. Вѣстн.“, 1886, № 4); „Къ исторіи аграрнаго хоз. въ Византіи“ („Ж. М. Н. Пр.“, 1888, т. 259); „Византійскіе землемѣры“ (1888); „Русь и Византія въ X в.“ (1888); „Визант. владѣнія на сѣв. берегу Чернаго моря въ IX—X в.“ („Кіевская старина“, 1889, и завязавшаяся отсюда полемика съ В. Г. Васильевскимъ); „Типикъ Монастыря св. Маманта“ („Лѣтоп. Ист.-фил. Общ. при Новор. Ун.“, 1892); „Неизданное перк. слово о болгаро-визант. отнош. X в.“ (ibid., 1894), но гл. обр. тонко и съ глубокимъ знаніемъ дѣла составленные „Очерки по исторіи византійской образованности“ (первонач. въ „Ж. М. Н. Пр.“, 1891—1892). Крупной заслугой У. передъ русской наукой слѣдуетъ признать созданіе въ 1894 г. при содѣйствіи русскаго дипломата. агента въ Турціи, А. И. Нелидова, Русскаго Археологическаго института въ Константинополь, директоромъ котораго У. былъ съ начала его существованія до печальнаго конца, постигшаго институтъ въ 1914 г., когда вспыхнула европейская война. Благодаря стараніямъ У. русская историческая наука становилась твердой ногой на почвѣ эллино-византійскаго Востока, и въ „Византіи“ мы явились первыми, какъ нѣмцы въ 1829 г. въ Римѣ

и французы въ 1834 г. въ Аеннахъ. Задачей института ставилось „изслѣдованіе памятниковъ, изученіе географіи и топографіи, описаніе рукописей, залятія эпиграфической и пумизматической, изслѣдованія быта и обычнаго права, языка и устной словесности,—словомъ, исторіи и археологій всѣхъ народностей, входившихъ въ составъ византійской имперіи“. Съ неутомимой энергіей и поразительной плодотворностью У., во главѣ своихъ помощниковъ, руководить жизнью созданнаго имъ института. На первыхъ порахъ онъ отправляется въ Трапезунтъ, гдѣ, разобравъ болѣе 200 кодексовъ, онъ вывезъ много интереснаго матеріала; затѣмъ шла поѣздка по авонскимъ монастырямъ и изученіе богатѣйшаго запаса рукописей тамъ. Въ послѣдующіе (90-ые и 900-ые) годы слѣдуютъ одна за другой археологическія экскурсіи (особенно важныя по достигнутымъ результатамъ) въ Болгарію, Сирію и Палестину, Македонію, Старую Сербію, производятся подъ наблюденіемъ У. раскопки, разрѣшеніе на которыя съ большимъ трудомъ удавалось выхлопотать у неподатливыхъ турецкихъ властей, разслѣдуются и собираются рукописи и др. памятники (напр., собрана важная коллекція моливдовуловъ), постепенно создается огромная бібліотека и музей, которые, кажется, удалось вывезти въ Россію только отчасти. Наконецъ, У. создалъ при институтѣ и собственный ученый органъ: „Извѣстія Русскаго Археологическаго Института въ Константинополь“, которыхъ вышло 14 томовъ. Здѣсь гл. обр. и выступалъ У. со своими изслѣдованіями „константинопольскаго“ періода. Съ одной стороны, это былъ рядъ весьма цѣнныхъ этюдовъ по „внутренней“ исторіи Византіи: „О военномъ устройствѣ въ Византіи“, „Визант. табель о рангахъ“, „О церковныхъ имуществвахъ въ Византіи“ (сюда же слѣдуетъ отнести и статью: „Партіи цирка и дымы въ Константинополь“ помѣщенную въ „Визант. Временникъ“, I, 1894), а съ другой—рядъ крупныхъ археологическихъ изслѣдованій: „О памятникахъ Сиріи“ (т. VII), „О болгарскихъ древностяхъ“ (т. X), „Серальскій Кодексъ Восемькинижія“ (т. XII), „Вновь открытыя мозаики церкви Св. Даматрія“ (т. XIV). Въ Константи-

пополѣ же У. былъ начать и давно уже задуманный имъ общій трудъ по исторіи Византійской имперіи, который долженъ суммировать огромные результаты его сорокалѣтнихъ занятій различными отдѣлами и сторонами Византіи. 1-ый томъ этой „Исторіи“ вышелъ въ 1913 г. въ роскошномъ изданіи Брокгауза-Ефрона; изложеніе въ немъ доведено до VIII в. 2-й томъ, уже набранный, задержался съ выходомъ въ свѣтъ войной. Въ настоящее время У., принужденный покинуть любимый имъ Константинополь, работаетъ съ неослабѣвающей энергіей въ Петроградѣ, состоя академикомъ въ Академіи наукъ (избранъ былъ еще въ 1900 г.), „воссобирая, какъ онъ выражается, разсыпавшуюся было хранину византологіи“ и восстанавливая пресѣкшійся академическій органъ — „Византійскій Временникъ“. К. У.

**Усури**, рѣка въ Приморской обл., впадаетъ въ Амуръ справа, у Хабаровска, сливается изъ р. Дауби-ха (течетъ по никольскъ-уссурійскому у., длина 270 вер.) и р. Ула-ха (течетъ по иманскому у., длина 275 вер.). Отъ мѣста сліянія названныхъ рѣкъ и до устья У. течетъ на протяженіи 582 вер., будучи сплошь судоходной; пассажирское судоходство производится отъ устья р. Сунгачи (на протяженіи 457 вер.). Ширина У. въ среднемъ 200 саж., средняя скорость теченія около 1½ верстѣ въ часъ. На У. встрѣчается до 30 перекатовъ, на самомъ мелкомъ изъ коихъ въ малую воду глубина до 1 фута. Отъ устья р. Сунгачи и до впаденія въ Амуръ У. составляетъ границу съ Китаемъ (Маньчжуріей). Въ У. впадаютъ слѣд. рѣки: Сунгача (слѣва, дл. 145 вер., вытекаетъ изъ оз. Ханка), Иманъ (справа, 345 в.), Бикинъ (справа, 375 вер.), Хоръ (справа 310 вер.), Кія (справа, 135 вер.). У. богата рыбой; здѣсь промышляютъ кету, сазана, карася, амура (*Stenopharyngodon idella*), верхогляда, щуку и др. На берегахъ У. живутъ гольды, маньчжуры и русскіе; послѣдніе начали селиться съ 1858 г. Официально же Усурійскій край отошелъ къ Россіи по Пекинскому договору 1860 г.

Л. Бергъ.

**Усурійскаго казачьяго войска округа**, въ Приморской обл., тянется по прав. бер. Усури отъ Хабаровска къ оз. Ханка и далѣе на югъ; площ. 72.482

кв. вер. Расположенныя къ вост. земли, населенныя крестьянами и инородцами, относятся къ хабаровск., иманскому и никольско-уссурійскому уу. Объ У. к. в. см. XXIII, 100, 106. Глав. занятіе землед., сѣютъ овесъ, пшеницу, яровую рожь, картоф., ячмень, гречиху и др. На 1 казачій дворъ приходится въ средн. 198 дес. земли, изъ коихъ подъ посѣвами 6,4 дес. Ср. *Приморская область.* Л. Б.

**Усурійскій край**, назв. южн. части Приморской обл. между р. Усури (см.) и Волжк. ок., въ администр. отнош. раздѣленъ теперь на 3 уу. (ник.-уссурійскій, иманскій и ольгинскій).

**Уста**, лѣв. прит. Ветлуги, прот. по Вятск., Костром. и Нижегород. губ., дл. 200 в.

**Уставныя грамоты**, великокняжескія и царскія грамоты XIV, XV и первой половины XVI в., ограничавшія кормы и поборы намѣстниковъ, волостелей, тиуновъ, доводчиковъ и пратечиковъ — органовъ мѣстнаго управления и суда. Давались онѣ великими князьями и царемъ Иваномъ Грознымъ въ первую половину его царствованія отдѣльнымъ уѣздамъ или волостямъ, но содержаніе ихъ было обычно одинаково: въ нихъ указывались размѣры „корма“ и сроки его взноса, опредѣлялось число тиуновъ, доводчиковъ и пратечиковъ уплата всѣхъ поборовъ въ городѣ соскимъ или старостой, выборнымъ представителемъ „мира“, сельской или городской (посадской) общины, и устанавливалось запрещеніе намѣстникамъ мѣнять тиуновъ, пратечиковъ и доводчиковъ больше одного раза въ годъ для устраненія излишняго финансоваго обремененія населенія. Въ удѣльное время всѣ кормы и поборы опредѣлялись обычаемъ и потому, естественно, подвергались колебаніямъ. Вѣроятно, обычныя нормы повліяли и на содержаніе У. г. Но такъ какъ точная запись, опредѣленіе этихъ нормъ уже исключало случайныя колебанія въ дальнѣйшемъ, то У. г. явились на дѣлѣ ограниченіемъ власти кормленщиковъ въ финансовой области и въ этомъ смыслѣ были шагомъ впередъ — отъ удѣльной старины къ московской государственности. Древнѣйшая У. г. — Двинская (см.) стоитъ особнякомъ; сплошной полосой идутъ У. г. съ 1488 г. — съ Бѣлозерской У. г. Со второй половины

XVI в., когда кормленщики стали исчезать въ мѣстномъ управленіи и замѣняться городовыми приказчиками, дьяками и „излюбленными“ головами и цѣловальниками, а потомъ воеводами, исчезаютъ и У. г. стараго типа. Въмѣсто нихъ для органовъ мѣстнаго выборнаго земскаго управленія появляются уставныя земскія грамоты, представляющія особый типъ: въ нихъ устанавливается платежъ „кормленнаго окупа“, или „оброка за намѣстничъ кормъ“, и опредѣляются въ точности округе, получившій мѣстное самоуправленіе, число выборныхъ должностныхъ лицъ, составъ избирателей, вѣдомство выборныхъ, ихъ подчиненіе органамъ центральной власти и отвѣтственность передъ послѣдними. Древнѣйшая изъ этихъ уставныхъ земскихъ грамотъ относится къ 1551 г. У. г. назывались также грамоты, ограничивавшія поборы и опредѣлявшія власть приказчиковъ и управляющихъ имѣній частныхъ владѣльцевъ по отношенію къ населенію этихъ имѣній. Таковы, напр., нѣкоторыя дошедшія до насъ грамоты монастырей, ограничивавшія право монастырскихъ приказчиковъ.—У. г. изданы въ „Актахъ Археогр. Экспедиціи“, „Актахъ Историч.“, „Актахъ о сельскомъ населеніи“, изд. *Дьяконовымъ*, „Уставныя земскія грамоты“—тамъ же, а также особо *Шумаковымъ* и недавно *Яковлевымъ*. Объ уставн. губныхъ грамот. см. *губное управленіе*. *Н. Рожковъ*.

**Уставныя грамоты** по положенію 19 февр. 1861 г., см. *крестьяне*, XXV, 554/55 и 563.

**Уставъ**, см. *письмена* (XXXII, 236) и XXIV, 367/68, *прил.*, 3.

**Уставъ о наказаніяхъ**, см. *судебныя уставы*.

**Устеръ** (Worcester), графство въ зап. Англій, расположенное между графствами: Стаффордъ, Глостеръ, Уоррикъ и Герифордъ. На сѣв. и с.-в. поверхность возвышенная, въ серединѣ рѣчныя долины; орош. Северномъ и его притоками; заним. 1.916 кв. км.; 427.026 ж., заним. земледѣл., скотоводств. и садоводств., горн. дѣломъ (каменн. уголь, желѣзо, соль); обработ. промышл. (фарфоров., стеклян. заводы, фабр. перчатокъ).

**Устеръ**, главн. гор. граф. У., старинный соборъ (XVI в.) и друг. историч.

зданія. Фарфоров. заводъ; желѣзодѣл. и машиностр. заводы; 47.932 ж. Здѣсь Кромвель разбилъ въ 1651 г. Карла II.

**Устика**, островъ, см. XXII, 338.

**Устилугъ** (*Русія, мпоял.*), мѣст. влад. волынск. у. Волынск. губ.; при впад. р. Луги въ З. Бугъ; 4.177 ж. Значит. торговля по Бугу хлѣб. и лѣсомъ; кожев. зав.

**Устіановичъ**, Николай, русинскій. поэтъ (1811—1885), оконч. львовск. унив., въ 1849 г. былъ редакторомъ политич. газеты „Вѣстникъ“ и депут. галицк. сейма (1861). Сборникъ его стихотвореній изданъ въ 1860 г. въ Львовѣ. Сначала У. писалъ языкомъ народнымъ, а послѣдствіи сталъ употреблять книжный искусственный языкъ въ ущербъ красотѣ своихъ произведеній. Онъ писалъ также и по-польски.

**Устрицы**, см. XXXII, 311/12.

**Устройство машинъ**, см. *прилож.*

**Устряловъ**, Николай Герасимовичъ, историкъ, профессоръ петербург. унив., академикъ Императорской Академіи наукъ, род. въ 1805 г. въ Орловской губ., учился въ орловск. гимн. и въ петербургск. унив. Съ 1830 г. читалъ лекціи по русскому языку, съ 1831 г. по русской и всеобщей исторіи. Ум. въ 1870 г. У. былъ историкомъ стараго типа, понималъ исторію въ смыслѣ разсказа о событіяхъ внутренней и внѣшней жизни государствъ и о жизни государей и выдающихся дѣятелей. Это отразилось на всѣхъ его сочиненіяхъ — пятитомной „Русской исторіи“, вышедшей въ концѣ 30-хъ и началѣ 40-хъ гг. XIX в., „Историческомъ обзорѣніи царствованія имп. Николая I“, исправленномъ самимъ императоромъ, „Исторіи Петра Великаго“ въ шести томахъ (пятый томъ, впрочемъ, не вышелъ). Изъ этихъ работъ только послѣдняя сохраняетъ еще нѣкоторое значеніе для фактическихъ справокъ. Важнѣе изданія нѣкоторыхъ источниковъ, данные У.: переводъ и изданіе соч. *Маржере*, „Сказанія современниковъ Олмугри Самозванца“, „Сказанія князя Курбскаго“ (его „Исторія“ и переписка его съ Иваномъ Грознымъ). У. былъ также авторомъ двухъ учебниковъ для средней школы—по русской и всеобщей исторіи,—которые были въ употребленіи до 60-хъ гг. XIX в. *Н. Р.*

**Усть-Двинскъ** (до 1893 г. *Динамоуде*), гавань и крѣпость въ рижск. у. Лиф-

Полное и всестороннее изучение устройства и действий машинъ, приписую ихъ проектирования и приемовъ изготовления въ на заводахъ въ настоящее время систематизировано и раздѣлено на нѣсколько отдѣльных дисциплинъ. Общее знакомство съ машинами, съ ихъ существенными классами и родами и съ важнѣйшими особенностями ихъ работы дается *описательными курсами машинъ*. Более же детальное изучение машинъ производится постепенно. Сначала (см. *машина и механизмъ*) рассматриваютъ машину въ самомъ упрощенномъ видѣ какъ бы скелета, въ видѣ механизма, изучая ея *кинематическія* свойства. Затѣмъ рассматриваютъ вопросы о действияхъ въ машинѣ различныхъ силъ, т. е. машину изучаютъ съ динамической стороны, принимая во вниманіе процессъ обработки на ней материала и действие на нее привода или двигательной силы, а также и массы ея частей. И, наконецъ, когда дѣло доходитъ до того, чтобы действительно выполнить всѣ части или детали машинъ (см. *детали машинъ*), то приходится изучать вопросъ о машинѣ съ *конструктивной* стороны, такъ какъ необходимо для каждой изъ частей машины выбрать подходящій материалъ и придать ей такую форму и размеры, которые обезпечивали бы прежде всего достаточную прочность каждой части подъ действиемъ наибольшихъ могущихъ действовать на нее силъ, и затѣмъ удовлетворяли бы и многимъ другимъ весьма важнымъ условиямъ, какъ-то: возможно высокому коэффициенту полезнаго действия машины, удобству и дешевизнѣ изготовления (см. *проектирование и производство массовое*), безопасности работы на ней для людей и пр.

Изучение типичныхъ и часто повторяющихся частей машинъ выделяется особо, составляя отдѣльный курсъ. Въ немъ указывается и выборъ материала и опредѣленіе формъ и размеровъ частей, и ихъ обработка и пр.

Материаломъ для изготовления машинъ въ теченіе многихъ тысячелѣтій служило по-преимуществу дерево и отчасти желѣзо и бронза. Съ развитіемъ чугуна, легкаго дѣла и металлургии вообще, за послѣднія десятилѣтія дерево почти совершенно исчезаетъ изъ современныхъ машинъ и замѣняется металлами: чугуномъ, желѣзомъ, сталью и бронзою, главнымъ образомъ. Изъ этихъ материаловъ по-преимуществу, сначала въ черномъ видѣ (при помощи отливки, отковки и прокатки), а затѣмъ и въ отбѣленномъ видѣ, путемъ холодной обработки на станкахъ, готовятся части машинъ, съ тѣми формами и размерами, которые назначены конструкторомъ при проектировании (см.). Изготовленіемъ машинъ въ крупныхъ размерахъ занимаются спеціальныя заводы, могущіе готовить наиболѣе ходовыя машинныя массовымъ путемъ (см. *производство массовое*). Послѣ обработки частей происходитъ сборка (см.) ихъ и часто — испытаніе машинъ въ будущихъ условіяхъ ея работы, производимое еще на самомъ заводѣ. Вотъ, въ существенныхъ чертахъ, послѣдовательная операція изготовления машинъ.

Въ древности благодаря большому количеству бесплатныхъ или дешевыхъ рабочихъ рукъ и слабую развитію обрабатывающей промышленности вообще машины не играли большой роли. Быстрыми шагами развитіе построенія машинъ, или машиностроенія, пошло только въ теченіе послѣднихъ столѣтій. Выдѣсь съ развитіемъ въ началѣ XIX в. общей и прикладной механики, какъ науки, шло и развитіе желѣзнаго производствъ, и соединеніе усовершенствованныхъ способовъ расчета машины и сооруженій съ возможностью получать огромныя массы желѣза и стали явилось причиной тѣхъ поразительныхъ успѣховъ, которые сдѣлаю потомъ машиностроеніе въ XIX и XX вѣкахъ. Это время совпадаетъ съ первыми зачатками не менѣе важнаго элемента промышленности — паровой машины; изобрѣтеніе прядильной машины и самоходкаго станка производятъ переворотъ въ обработкѣ волокнистыхъ веществъ, и возникаетъ большія мануфактуры, разливающая свои произведенія во всѣ части свѣта (см. *фабрикация промышленности*). Машиностроеніе все развивается; одні машины вызываютъ собою появленіе другихъ; такъ, является необходимость въ подъемныхъ машинахъ для подъема тяжестей на заводахъ, прѣсталажъ и желѣзнодорожныхъ станціяхъ; необходимость перевозки машинъ и вообще вѣдѣлій вынуждаетъ къ жизни желѣзныя дороги, которая достигаютъ такого развитія, о которомъ не смѣли и мечтать ихъ первые строители.

Въ результатѣ въ настоящее время построеніе самыхъ разнообразныхъ машинъ, приборовъ и аппаратовъ составляетъ одну изъ главныхъ отраслей промышленности.

Особеннаго развитія достигло машиностроеніе въ Америкѣ, Бельгій, Великобританіи, Германіи и Швейцаріи. Въ Россіи первый частный машиностроительный заводъ былъ основанъ около 125 лѣтъ тому назадъ въ Петербургѣ Вердомъ; на немъ въ 1813 г. былъ построенъ первый въ Россіи паровозъ. Какъ Вельдъ, такъ и дальнѣйшіе предприниматели были всѣ иностранцы; первый русскій, основанный заводъ на частныя средства, былъ купецъ Кривошеинъ въ Елецѣ, въ 1816 г. Строительный заводъ для выдѣлки земледѣльческихъ машинъ. До конца 50-хъ г. XIX в. машиностроеніе въ Россіи было развито весьма слабо, что было обусловлено многими причинами. Проф. Худяковъ въ своемъ очеркѣ развитія машиностроенія въ Россіи указываетъ слѣдующія причины: 1) безопытный ввозъ иностранныхъ машинъ и аппаратовъ; 2) недостатокъ желѣза и чугуна собственного производствъ; 3) запрещеніе ввоза иностраннаго чугуна и желѣза; 4) малый контингентъ русскихъ образованныхъ инженеровъ и техниковъ; 5) отсутствіе спеціализации производствъ; 6) отсутствіе опытныхъ рабочихъ.

Нѣкоторыя изъ этихъ причинъ не перестали действовать и въ настоящее время, и развитіе машиностроенія въ Россіи и сейчасъ далеко не стоитъ еще на должной высотѣ; значительная часть необходимыхъ машинъ до войны съ Германіей Россія принуждена была ввозить изъ-за границы, преимущественно изъ Германіи.

О важнѣйшихъ родахъ машинъ см. соответствующія статьи, а общія соображенія указаны въ названныхъ выше статьяхъ общаго характера, и поэтому здѣсь можно прибавить лишь немногое.

Въ зависимости отъ рода машинъ, характера обрабатываемого на нихъ предмета, рода действующей на машинѣ — двигатель элементарной силы природы и пр., геометрическа и числовыя, такъ сказать, соотношенія въ машинѣ могутъ быть весьма разнообразны, но сущности остается одна и та же.

Относительно движеній частей въ машинахъ слѣдуетъ замѣтить, что геометрически наиболѣе простыя движенія легче осуществляются и въ машинахъ, и сопрягаются и болѣе простыми действиями ими. Поэтому въ большинствѣ случаевъ частями машинъ дають *используемыми* и *вращательныя* движенія, которая легко осуществляютъ при помощи соответствующихъ кинематическихъ паръ. Наиболѣе простыя и удобныя возможно признать вращательное движеніе части вокругъ неподвижной оси, не измѣняющей своего положенія. Такое движеніе осуществляется при помощи реальной оси или вала, лежащихъ въ неподвижныхъ (и иногда и подвижныхъ) опорахъ, и если оно происходитъ съ постоянной угловою скоростью, то считается идеальнымъ простоты и удобства. Въ самомъ дѣлѣ, при такомъ движеніи возможно (хотя бы только и приближенно) достигнуть того, что вслѣдствіе движенія не будетъ проявляться никакихъ возмущающихъ силъ, такъ называемыхъ *силъ инерціи*. Для этого, какъ учило механика, необходимо, чтобы вращеніе вѣла происходило вокругъ его свободной оси (см.); иначе говоря, необходимо при изготовленіи и сборкѣ вращающейся части сдѣлать такъ, чтобы ея центръ тяжести лежалъ на геометрической оси вращенія, и чтобы, кромѣ того, моментъ или пара отъ центробѣжныхъ силъ тоже обращался бы въ нуль, что будетъ, напр., въ томъ случаѣ, если вѣло симметрично относительно одной изъ плоскостей вращенія. Достигнуть этого въ техникѣ называется — *балансираніемъ*, или *уравновѣсннмъ* вращающіеся части. Во многихъ современныхъ быстроходныхъ машинахъ, гдѣ встрѣчаются детали, вращающіяся со скоростью тысячъ в минуту, даже ничтожное отступленіе отъ сказанныхъ требованій вызываетъ такія огромныя силы инерціи, которыя въ сотни разъ превышаютъ другія, действующія въ машинѣ, полезныя силы и повсюду неизбѣжно положку машинъ. Поэтому на балансираніе вращающихся колесъ паровыхъ трубчатъ, акорей динамомашинъ, колесъ вентиляторовъ и турбомашинъ, т. е. п., обращено теперь самое строгое вниманіе и при помощи спеціальныхъ приборовъ въ мастерскихъ вывѣрять каждый такой „роторъ“ такъ, чтобы и центръ тяжести его лежалъ на оси вращенія (*статическое уравновѣсиваніе*) и центробѣжная пара практически обращалась бы въ нуль (*динамическое уравновѣшиваніе*).

Допустительное движеніе частей машинъ („допущенное“) осуществляется конструктивно тоже довольно просто, но въ динамическомъ отношеніи оно менѣе удобно въ тѣхъ случаяхъ, гдѣ скорость движенія значительна. Такъ

как поступательного движения безпрятельно в одну сторону осуществляют в машинах, конечно, невозможно, но такое движение в машинах всегда будет *поисржимым*, в одну и в другую сторону, так что ползуны постоянно ходят от одного крайнего положения до другого. При каждой перемене направления движения, в конце хода, когда скорость мьяняет свое направление, обрашаясь в нуль, величина ускорения будет наибольшая, а с нею вмьсть достигает максимума и сила инерции, равная ускорению, умноженному на массу ползуна. Если число ходов ползуна в минуту будет значительно (примерно, 200, 300 и больше в минуту), то силы инерции достигают огромных величин и, действуя нськолько соть раз в минуту поочередно влево и вправо, онь расшатывают части машины и даже ея раму, затвьм вызывают, по мьрз зноса или истравия частей и образования между ними промежуток, *ка, или завора*, все больше и больше сильный стук между частями механизма, и при неудачно построенной или сильно истершейся и разврьшишей машинь, могут причинить и постоянно причиняли и причиняют поломки машинь в различных частях и неприятности.

Так, напр., паровоз, опираясь на рельсы только влзу и бжучки свободен въ других направлениях, подвергается, благодаря действии сил инерции двигающихся поступательно частей (поршня, ползуна, золотниковъ и пр.), разнообразным неравнымъ движениямъ („*пертурбациямъ*“ паровоза; онъ „подпрыгивает“, „извивается“, „галопирует“ и „переваливается“ съ боку на бокъ. При несчастномъ стечении обстоятельствъ, которое изрбка, но случается, размахи достигаютъ такихъ величинъ, что паровозъ сходитъ съ рельсовъ и получается „безпрятинное“ крушение. Извивался, паровозъ расталкивалъ рельсы („*расшикаетъ* путь“), и это вьрбко тоже бываетъ причиною крушений. Отчасти эти пертурбации уменьшаютъ, устривая на колесахъ такъ называемыя противобуи.

Подобнымъ же пертурбациямъ подвержены и рамы паровыхъ машинъ вь связанныхъ съ ними стьнки парохода и его корпуса. Здьсь вибрация корпуса доходитъ иногда до такихъ размьровъ, что вь тихую погоду съ пассажирами дьлаются прилады морской болъзнь, не оть волнъ воды, а оть тряски, причиняемой машинями, и паровозъ прихотливо нзь пассажирского обраца въ грузовой. Въ последнее время подобная вибрация паровыхъ машинъ устривена благодаря изобретению инженеромъ Шинкомъ особаго способа уравновьщивания массы подвижныхъ частей; такое уравновьщивание возможно въ томъ случаь, еслмашина вмьеть не менье *четыре* кривошипныхъ механизма.

Естьдвие преимущесть вращательнаго равномернаго движения передъ поступательнымъ, изобретатели и конструкторы все время стремились замьнять машины съ поступательнымъ движениемъ машинями съ вращательнымъ движениемъ, и въ последнее время въ этомъ отношении достигнуты значительныя успьхи. Паровыя машини съ поступательнымъ движениемъ воршиа вьздъ и вьпередъ вь настоящее время вытсьняются паровыми турбинами съ непрерывнымъ равномернымъ вращательнымъ движениемъ турбиннаго колеса (или цьлага ряда пьх). Уже дьлаются попытки устроить *тазовую* турбину вмьстивъ иерничего газомотора (двигателя внутреннего сгорания). Имьются турбинососы, замьняющие съ успьхомъ быстроходныя поршневые насосы. Стругане холодныхъ вьздъ и вьпередъ вьздомъ замьнено фрезованьемъ; импелер поступательно движущимися полосовыми пьлами замьнено во многихъ случаяхъ, вь для дерева и для металла, распиваемымъ круглыми циркулярными пьлами; вьчатане газетъ производится теперь на ротационной (вращательной) машинь и т. д.

Движения болъе сложныя, нежели вращательное и поступательное, встрьчаются въ машиняхъ не такъ часто и лишь въ тьхъ случаяхъ, гдь такое движение безусловно необходимо; механизмы здьсь выходятъ обыкновенно сложнъ и выполнение дороже. Подобныя движения встрьчаются часто въ такыхъ машиняхъ, которыя подразкають сложныя работы руки человека.

Устройство машинъ должно удовлетворять условию возможной долговьчности. Материалъ трущихся, движущихся другъ по другу частей постепенно истирается, скрьпления частей подъ влияниемъ силъ расшатываются в т. д. Необходимо устривать такъ, чтобы эти явления разрушения происходили возможно медленнее, и приходило время оть времени производить ремонтъ машинъ, обмьщая истершияся части на величину завоса,

подтягивая скрьпления и пр. Но все-таки посль извьстваго числа дьтъ машина приходитъ въ полную негодность, и ее приходится бросать и замьнять новою, тьмъ болъе, что, по крайней мьрз, въ настоящее время, при быстромъ прогрессе техники, независимо оть порчи тальей, и сама машина какъ цьлое, съ духовной, такъ сказать, ея стороны, тоже быстро старьеть, и черезъ 20 лтьтъ тьны машинъ, которые въ свое время считались лучшими, уже признаются неудовлетворительными. Съ другой стороны известныя примьры машинъ, работающих сотни лтьтъ (сохранившися паровыя машини Ньюкомена въ Англии), а блъзъ Александрии, въ Египтѣ, сохранившися вьтрянныя мельницы, работающя уже болъе трехъ тысячъ лтьтъ.

Изъ другихъ стремлений современнаго машипостроения сльдуетъ еще указать на стремление къ возможной *экономичности* дьствия машинъ. Въ этомъ отношении остается еще сьдлать многое; въ настоящее время, за немногими исключениями, каждый отдьльный двигатель, и тьмъ болъе, каждый отдьльный станокъ требуютъ при себь человека, который ходилъ бы за нимъ, смазывалъ ихъ, сльдилъ за работой, снималъ готовое изделие и ставилъ материалъ для новаго на станокъ и т. д. Число людей, занятыхъ при машиняхъ, все таки очень велико. Поэтому стремятся къ возможной автоматичности станка, и въ этомъ отношении нькоторый успьхи уже достигнуты. Наиболее старыми и весьма совершенными въ этомъ отношении являются машини для прядения и ткачества. Но кое-что сьдано и по отношению къ станкамъ для обработки металловъ. Есть мокие станки, преимущественно для массоваго изготовления мелкихъ разнообразныхъ вещей („автоматы“), которые сами, окончивъ обработку, выбрасываютъ готовую вещь, втягиваютъ въ себя часть новаго сырого материала и, лишь окочивъ его весъ, даютъ звонокъ или оставиваются в пр. При такыхъ станкахъ иногда бываетъ одна рабочия (чаще работница) на два, четыре и болъе станковъ. Но такая автоматичность достигнута пока въ маломъ числѣ отдьльных случаевъ, и въ этомъ отношении остается еще сьдлать многое. Большие успьхи сьдано за последнее время автоматическаго оружия.

Сльдуетъ, наконецъ, отьнтьтъ еще одну характерную черту современнаго машипостроения, именно, стремление къ возможной *быстроходности* машинъ. Древнии машини, приводимыя въ движение мускульною силою людей и животныхъ, естественно, имьли движение всьхъ частей медленныя, валь ихъ дьлалъ малое число оборотовъ. Въ настоящее время различныя причины привели къ тому, что мы стараемся придать движущимся частямъ нашихъ машинъ возможно болъшую скорость, въ частности вращающимся частямъ—возможно болъшее число оборотовъ. Въ нькоторыхъ случаяхъ такал быстроходность вызываетъ физическяя опасности работавшихъ въ машинь тьхъ, какъ это вмьстѣ мьсто въ паровой турбинѣ Давала, гдь для прядения колесу турбины пьльвыгоднйшей скорости вращения прихотятся доходить до казавшагося ранее сумасброднымъ число оборотовъ вала ея въ 24 тысячъ вь минуту. Вообще же болъшая скорость машинъ позволяетъ уменьшать размьры ихъ, вьсь, стоимость и т. п., что иногда весьма важно, а увеличене скорости движения исполнительныхъ машинъ (станковъ) повышаетъ ихъ производительность и позволяетъ лучше использовать станокъ и скорье окунуть его. Поэтому мы и находимъ въ современныхъ машиняхъ части, дьлающя въ минуту тысячу и даже десятка тысячу оборотовъ. Но такля быстроходность дается инженерамъ не легко. Съ увеличениемъ скорости частоты — квадрату ея вредныя силы инерции, усиливается стремление частей къ истравлю, является опасность патривания и горения трущихся частей и т. д. Преодоление всьхъ этихъ затруднений требуетъ болъшого умьня при проектировании машинъ и необыкновенно тщательнаго и аккуратнаго выполнения ея и сборки. Только при этихъ условияхъ и становится возможнымъ современные пьзды, ходящя со скоростями до 120 верствъ вь часъ, автомобили, доходящя до скорости 200 в. вь часъ, аэропланы, разнающя подобныя же скорости, прядильныя машини, веретена которыхъ дьлаютъ до 10 тысячъ оборотовъ въ минуту, и турбины Давала съ числами оборотовъ до 24 тысячъ вь минуту. Быстроходность—это, мьжеть быть, самая характерная черта современныхъ машинъ.

А. Сидоровъ.

ляндск. губ., при впаден. рр. Зап. Двины и Аа въ Рижскій зал., защищаетъ Ригу, отъ кот. находится на разстояніи 13 в., и Зап. Двину. Основ. въ нач. XIII в. принадлежалъ нѣмецк. рыцарямъ, при соед. къ Россіи съ 1710 г. Населеніе почти исключит. военное.

**Устье**, рѣка, 120 в. дл., см. *Которосль*.  
**Устье въ Роны департаментъ** (Vouches du Rhône), въ юго-вост. Франціи, составляющ. часть бывшаго Прованса, гранич. съ департам.: Воклюзъ, Варъ, Гаръ и на югѣ съ Средиземнымъ моремъ. Заним. площ. 5.245 кв. км. Поверхн. по преимущ. низменная, на востокѣ отроги Альповъ. Орош. Роной и ея притоками. Климатъ сухой и теплый, умѣряемый морскими вѣтрами. Дующій здѣсь временами мистраль сильно вредитъ растительности. 805.532 ж., среди кот. много итальянцевъ, заним. по преимущ. земледѣліемъ, винодѣліемъ и скотоводствомъ. Развито также шелководство и рыболовство. Изъ минераловъ добываются уголь (сухой), гипсъ, известь и соль. Обрабатыв. промысл. развиты преимуществ. въ главн. городѣ департамента—*Марсели*.

**Устьица**, щели между клѣтками въ кожицѣ листьевъ и стеблей, весьма распространены у растений и служатъ для обмѣна газовъ и испаренія воды. Клѣтки, ограничивающія У., т. наз. *замыкающія клѣтки*, имѣютъ полулунную форму, смыкаются по концамъ и отличаются отъ прочихъ клѣтокъ кожицы тѣмъ, что содержатъ зерна крахмала, окруженные тонкимъ слоемъ хлорофилла. На поперечномъ разрѣзѣ У. замѣтно, что эти клѣтки дѣлаютъ два выступа съ утолщеніями, нижній и верхній; задняя стѣнка клѣтки У., напротивъ, тонка. Подъ щелью находится большая *дыхательная полость*, состоящая въ связи съ межклѣтными ходами, заложеными въ мякоти листа. Въ нѣкот. случаяхъ замыкающія клѣтки приподняты надъ кожицей, какъ, напр., у папоротниковъ, растущихъ по влажнымъ мѣстамъ. У растений пустынь и вообще у суккулентовъ (скорофитовъ) У., наоборотъ, глубоко погружены въ ткань кожицы, что затрудняетъ испареніе. Въ послѣднемъ случаѣ полость надъ У. иногда защищена волосками, слизью и т. д., что также сильно задерживаетъ испареніе. Такъ

какъ задняя стѣнка замыкающихъ клѣтокъ У. тонкая, то при обилии воды она выпячивается, выпуклость на передней стѣнкѣ дѣлается вслѣдствіе этого меньше, и щель широко раскрывается, не мѣшая свободному испаренію. При недостаткѣ воды внутриклеточное давленіе дѣлается меньше, задняя стѣнка спадается, а выпуклость передней стѣнки увеличивается, и щель захлопывается, мѣшая выдѣленію воды. Въ этомъ случаѣ испареніе можетъ происходить только чрезъ кутикулу листа, слѣдовательно, доходить до минимума. Так. обр. У. могутъ служить регуляторами испаренія. Раскрываніе У. происходитъ перѣдко и подъ вліяніемъ яркаго свѣта, въ темнотѣ же У. иногда закрываются. Значеніе этого факта неизвѣстно. Для изученія развитія У. пригодны всемо листья однодольныхъ, напр. лилейныхъ (гיאцинта, лука и др.), гдѣ У. постепенно образуются при основаніи. Возникновеніе ихъ происходитъ такимъ образомъ, что извѣстныя клѣточки дѣлятся пополамъ перегородкою. Затѣмъ перегородка расщепляется вдоль, трещина расширяется, и ограничивающія ее клѣтки нѣсколько раздвигаются. Получается короткій каналъ, пронизывающій кожицу и служащій для сообщенія внутреннихъ воздушныхъ полостей листа съ наружнымъ воздухомъ. У. находятся не только въ листьяхъ и стебляхъ, но также на лепесткахъ. На листьяхъ огромнаго большинства растений У. расположены преимущественно на нижней сторонѣ листа, при чемъ количество ихъ очень велико и опредѣляется сотнями на кв. миллиметръ (въ среднемъ 200—300). У капусты ихъ приходится на 1 кв. мм. на верхней сторонѣ листа около 400, на нижней болѣе 700, а всего свыше 10<sup>6</sup> мил. на всемъ листѣ. У жирныхъ листьевъ число ихъ много меньше, у очитка (заячей капусты, *Sedum acre*) только 10—20 на кв. мм. У листьевъ, погруженныхъ въ воду, У. совсѣмъ не бываетъ, у плавающихъ они расположены только на верхней сторонѣ, а у кожистыхъ листьевъ верхняя сторона обыкновенно совсѣмъ лишена У. Распределеніе У. на листьяхъ вообще отличается большой правильностью. У листьевъ однодольныхъ и на хвояхъ они расположены правильными продольными рядами, у нѣкотор. камне-

ломокъ (*Saxifraga Sargentosa* и *S. Japónica*) они скручены на отдѣльныхъ небольшихъ участкахъ листа, а на листьяхъ бегоний они сидятъ попарно. Форма У. обыкновенно эллиптическая, гораздо рѣже круглая или очень удлиненная. Длина У. колеблется между 0,02 и 0,08 мм., ширина—между 0,01 и 0,08 мм. Въ виду значенія У. въ процессѣ обмена газовъ и испаренія представляется крайне важнымъ для растенія, чтобы У. всегда могли быть открыты и не были заперты водой. Въ связи съ этимъ на поверхности листа находится рядъ приспособленій, направленных къ воспрепятствованію водѣ проникать въ У. Къ нимъ принадлежатъ восковой покровъ. У растений, обитающихъ въ сырыхъ, богатыхъ туманомъ берегахъ рѣкъ, напр., у ивъ, ситниковъ, камышей, онъ находится на нижней сторонѣ листьевъ. На верхней ихъ сторонѣ онъ встрѣчается у многихъ растений, имѣющихъ У. на этой сторонѣ, напр., у гороха, садовой настурции, мака, воскового дерева и пр. Вода не смачиваетъ этого воскового налета, а поэтому легко и скатывается съ листа. Проникновенію воды въ У. мѣшаютъ также волоски на листѣ, образующіе иногда цѣлый войлочный покровъ, напр., у коровяковъ (*Verbascum Thapsus* и др.), нѣк. мальвовыхъ (*Althea officinalis*) и т. д. Во время дождя или росы такіе листья покрыты мелкими каплями, какъ бы бисеринками, которыя легко скатываются съ листа. Въ нѣк. случаяхъ верхняя поверхность кожцы покрыта безчисленными выступами и впадинами, въ которыя не проникаетъ и съ которыхъ также скатывается вода; такъ это бываетъ у многихъ болотныхъ травъ, изъ которыхъ нѣкоторыя во время разлива иногда по недѣлямъ стоятъ въ водѣ.

*М. Нечасовъ.*

**Усть-Каменогорскій уѣздъ**, въ ювост. части Семипалатинск. обл., граничить съ Томск. губ. и Монголіей. Площ. 53.494,5 кв. в.

Поверхн. гориста, заходитъ въ область южныхъ хребтовъ и отроговъ Алтая. Площ. уѣзда прорѣзываетъ р. Иртышомъ съ многочисл. притоками, изъ кот. наибольшій прав. прит. Курчумъ. Почвы преобладаютъ каштановыя и бурныя степ. суглинки, также развиты каменистыя почвы, а въ сѣв. ч. уѣзда и южные (шоколадн.) черноземы. Горы частью покрыты хвойн. лѣсами. Населеніе къ 1 янв. 1913 г. исчислено въ 146,3 т. ж. (включая 14,5 т. городскаго); плотн. сельск. насел. 2,5 ч. на 1 кв. в. По переписи 1897 г. было 108.575 ж., изъ нихъ 31.185 киргизовъ и 21.183 русскихъ. Русскіе сосредоточены гл. обл. вдоль

прав. берега р. Иртыша и по главному Алтайскому тракту, а съ 1890-хъ гг. переселенцы основываются и внутри уѣзда (Калининск. горы и др.), привлекаящаго особенно горными богатствами (золото и др.) Занятія русскихъ—земледѣліе, горное дѣло, пчеловодство, рыболовство и дѣл. промыслы. Гл. занятіе киргизовъ—очевое скотоводство. Б. Д.

**Усть-Каменогорскъ**, уѣздн. гор. Семипалат. обл., по прав. стор. р. Иртыша; 12.350 жит., заним. пчелов., хлѣбоп., огороднич.; кирпичн. и кожов. зав. Основ. въ 1719 г. какъ крѣпость, съ 1745 г. входилъ послѣдов. въ составъ Сибирск. губ., Колыванск. намѣстн., Омской обл., Томской губ., въ 1854 г. вошелъ въ составъ Семипалатинской обл.

**Усть-Кутскъ**, сел. Иркутской губ., киренскаго у., при впад. р. Куты въ Лену, пристань; казенн. солеваренн. зав.; основ. въ 1631 г.

**Усть-Лабинская**, станица Кубанск. обл., лабинск. отд. при впад. Лабы въ Кубань; 15.045 жит.; женск. гимн.

**Усть-Медвѣдицкая**, станица; администр. центръ усть-медвѣдичк. окр. Обл. Войска Донск. на правомъ бер. Дона; реальн. уч., женск. гимн., дух. учил., учит. семина., военно-ремесл. шк. 10.400 жит.

**Усть-Медвѣдичкій округъ**, въ сѣв.вост. части Обл. Войска Донскаго, граничить съ Саратовск. г. Площ. 24.901,9 кв. в. Протягиваясь съ с.-в. на ю.-з., прорѣзывается въ томъ же направленіи р. Медвѣдией, вплоть до ея впаденія въ Донъ, кот. пересѣкаетъ округъ съ зап. на вост. Южн. часть округа орошается р. Чирь (прав. прит. Дона).

Поверхн. въ общемъ низменна и равнинна либо волниста, повышается на ю. (воздвигъ лѣ Чира и Дона) и на с.-в. Почвы преобладаютъ черноземныя, развиты также каштанов. суглинки, мѣстами пески, а вдоль рѣкъ поймыя почвы. Мѣстность имѣетъ вполнѣ степной характеръ, лѣсъ только умеренный вдоль рѣкъ. Насел. къ 1 янв. 1913 г. исчислено въ 362,7 т. ж., плотн. 14,4 ч. на 1 кв. в. По переписи 1897 г. было 246,8 т. ж., изъ нихъ 67% казаковъ и 29% крестьянъ. Главн. занят. насел. земледѣліе. Изъ 1.743.730 дес. всей площади земельнаго владѣнія по статист. даннымъ 1905 г. 88,5% составл. надѣльныя земли (40,8 дес. на 1 дв.), 8,8% было въ частн. собств. и 2,7% въ собств. учрежденій. Изъ частновлад. земли 62,6% принадлеж. дворянамъ, 20% крестьянамъ, 5,7% крест. товарищ. 5,8% купцамъ и 3% мѣщанамъ. Кромѣ хлѣбопаш., дающаго насел. избытокъ хлѣба, развиты огороднич., бахчеводство, скотов., рыбод. и пчелов. Б. Д.

**Усть-Нарова**, см. *Гунгенбургъ*.

**Усть-Сысольскій уѣздъ**, обширнѣйшій уѣздъ Вологодской г., занимаетъ всю ея восточн. половину. Площ. 148.775,3 кв. в. Граничить на с. съ Архангельскою г., на в. по Уралу съ Тобольск. г., на ю. съ Вятск. и Пермск. губ.

Центр. часть У.у. орошается р. Вычегдаю, съ многочисл. притоками, изъ кот. наибольшіе: Сыссая (лѣв. пр.), Вамъ и Вишера (прав. пр.). Вост. часть У. у. заним.



бассейн верхней Печоры; ю.-зап. участокъ орош. р. Лузой. Поворхн. б. ч. предст.л. низменную равнину, но въ средн. части пересть. невысокимъ Тиманскимъ кряжемъ, а на в. переходить въ горную область Урала съ его наивысшей вершиной Тельпосъ-Иль (1.656 м.). Обширн. хвойн. лѣса покрываютъ весь У. у., вдоль рѣкъ протачиваются богатые травой луга. Рѣдкое население почти исключительно сосредоточено по долинамъ рѣкъ, кот. служатъ почти единств. путями сообщенія. Къ 1 янв. 1913 г. насел. исчислено въ 124,2 т. ж. (въ т. ч. 5,6 т. городского), плотн. сельск. насел. 0,8 ч. на 1 кв. в. По переписи 1897 г. было 89,840 ж., изъ нихъ 82 936 зырянъ и 6 850 русскихъ. Занятія насел. земледѣліе и скотоводство, на ряду съ кот. имѣютъ немалыя значеніе лѣсн. промыслы, промыселъ охота и рыболовство. Въ 14.181.303 дес. всей площ. земледѣлнія (по даннымъ 1905 г.) 99,2% принадл. государству (въ т. ч. болѣе 1<sup>1</sup>/<sub>2</sub> мил. дес. неудобн. земли—болота), 0,5% наход. въ частн. собств. и 0,3% составл. надѣльн. земли (въ средн. 2,5 дес. на 1 дѣ.). Частновлад. земля принадл. гл. обр. крестьянамъ (81,5%), дворянамъ—только 14%. Средн. размѣръ частн. влад. крестьянъ 61,8 дес., дворянъ—9.615,6 дес.

**Усть-Сысольскъ** (*Сектывдынь* зырянски), уѣздн. гор. Вологодской губ., на р. Сысолѣ (прит. Вычегды); соборъ св. Троицы (XVIII в.); 6,178 жит., муж. и женск. гимп. Въ XVIII стол. на мѣстѣ У.-С. наход. Зырянскій погостъ.

**Усть-Уртъ**, см. *Жикасийская область*, XX, 439/40.

**Усть-Цыльма**, село Арханг. губ. при впад. р. Цыльмы въ Печору; адм. центръ печорск. уѣзда; 2.321 жит. Осн. въ 1542 г.

**Усть-Чарышская пристань**, село въ бѣйскомъ у. Томской губ., на лѣв. берегу р. Оби, ок. 12.000 ж. Значит. торговля хлѣбомъ и сливочн. масломъ.

**Устья**, славян. прав. прит. Ваги въ велико-устюгск. и вольск. уу. Волог. и отчасти въ Арханг. губ.; дл. ок. 380 в.; шир. 10—50 саж.

**Устюгъ Великій**, см. *Великій Устюгъ*.

**Устюженскій уѣздъ**, въ восточной части Новгородск. г., гранич. на ю. съ Тверской г. Площ. 11.317,1 кв. в.

Поверхл. въ общемъ ровная и низменная, слегка помыт. на ю. и ю.-в., богата рѣками, болотами и небольшими озерами. У. у. входитъ въ бассейнъ р. Мологи, кот. прорѣзываетъ южн. половину у. съ ю.-в. на с.-в. и принимаетъ многочисл. притоки. Наиболѣе значительныя жѣл. притоки и изъ нихъ р. Чагодоща, орошающая всю сѣв. половину У. у. и соединенная въ своемъ верховьѣ съ рѣк. Тихвинкой (прит. Свезы) по Тихвинскому каналу. Лѣса покрываютъ болѣе половины площади. Почвы б. ч. дерново-подзолист. супеск. мѣстами болота. почвы. Насел. къ 1 янв. 1913 г. исчислено въ 125,6 т. ж. (включая 5,4 т. ч. городского); плотн. сельск. насел. 10,6 ч. на 1 кв. в. По переписи 1897 г. было 99.068 ж. Главн. занят. насел. земледѣліе, хотя оно и не обезпечиваетъ жит. По даннымъ 1905 г., вся площадь земледѣлнія разпалась 1.068.254 дес., изъ котор. 64% находилось въ частной собств., 16,1% составл. надѣльн. земли (въ средн. 11,1 дес. на 1 дѣ.) и 19,9% принадлежало госуд. и др. учрежд. Изъ частновлад. земель 37% принадле. дворянамъ, 22,8% купцамъ, 3,8% мѣщанамъ, 20,9% крестьянамъ, 3,4% крест. товариществамъ и 2,1% крест. обществамъ. Кромѣ земледѣлія, развиты лѣсные, кустарн. и отхожіе промыслы и фаб.-зав. промыслы.

**Устюжна**, уѣздн. гор. Новгород губ. на р. Мологѣ; соборъ Рождества Бого-

родицы, построенный въ 1636 г.; женск. гимп.; реальн. и духовн. уч.; 4.986 жит., заним. постройк. судовъ— „тихвинокъ“ и ремесл. Мѣсто, заним. У., назыв. встарину Желѣзное поле, упомина. въ XVI в.

**Усть**, прав. прит. Енисея, лѣвн. въ Монголіи, затѣмъ течетъ по усинскому пограничн. окр. Енисейск. губ.; дл. 250 в.

**Усыновленіе**, въ противоположность узаконенію (см.), древній институтъ семейнаго права. Въ государствахъ племенн., представлявшемъ собою совокупность семейныхъ ячеекъ, одна отъ другой независимыхъ и собѣ довлѣющихъ не только въ экономическомъ, но и въ религіозномъ и политическомъ отношеніяхъ, вопросъ о преемникѣ начальника семейства имѣлъ первостепенную важность. Ибо домовладыка (pater familias) былъ центромъ всей жизни государства; лишь черезъ него устанавливалась связь между отдѣльными хозяйственными единицами, на немъ, какъ на представителѣ семьи, строилась вся организациія племени, какъ единого политическаго цѣлаго; онъ же былъ хранителемъ домашней святыни и блюстителемъ религіознаго культа. Если при рода отказывала ему въ кровномъ сынѣ, обычай требовалъ, чтобы онъ принялъ къ себѣ въ домъ чужого сына. Это древнее У. являлось так. обр. въ большей части своей публично-правовымъ институтомъ. Въ древнемъ Римѣ оно требовало, напр., народнаго рѣшенія (agrogatio) и сопровождалось торжественнымъ обрядомъ приобщенія къ домашнему культу (in sacra transitio). Въмѣстѣ съ тѣмъ усыновленный выходилъ изъ своей кровной семьи и вступалъ въ агнатическую семью домовладыки (ср. *adoptio* и XIX, 287/88). Съ распаденіемъ патриархальной семьи и разложеніемъ натурального хозяйства У. все болѣе терпело свои публично-правовыя черты, и оно въ классическомъ римскомъ правѣ оно является *договоромъ*, требующимъ, впрочемъ, санкции судебной власти, устанавливающимъ между договаривающимися сторонами отношенія, аналогичныя отношеніямъ между родителями и дѣтьми. Его исходной точкой и побудительнымъ мотивомъ является стремленіе законодателя удовлетворить родителеское чувство людей, не имѣющихъ собственныхъ законныхъ дѣтей, искус-

ственно восполнить естественный недостатокъ въ дѣтяхъ и тѣмъ достроить семью, начатую бракомъ. Но соотвѣтственно съ тѣмъ значеніемъ, которое современное право придаетъ кровному родству, считая его неотъемлемымъ свойствомъ гражданскаго состоянія лица, усыновленный, въ отличіе отъ древняго У., не выходитъ изъ своей кровной семьи и не приобретаетъ новаго родства. У. прибавляетъ ко всѣмъ его прежнимъ семейственнымъ правамъ новое семейно-правовое отношеніе къ личности усыновителя, аналогичное родительскому. Впрочемъ, черты древняго У. живутъ и въ настоящее время. Онѣ проявляются въ особенности сильно въ крестьянскомъ быту, гдѣ усыновленный (пріемышъ, пріемакъ) вступаетъ во всѣ права сына усыновителя, приобретая право на домохозяйство и на пользованіе надѣломъ въ обществѣ усыновителя и теряя такое право въ прежнемъ обществѣ. Характеръ древняго У. виденъ въ У. у высшихъ сословій, гдѣ въ дѣляхъ сохраненію и поддержанію рода къ усыновленному переходятъ фамилія, титулъ и гербъ усыновителя.

Юридическая идея У. перешла къ намъ изъ византійскаго права, и до XVIII в. дѣла объ У. находились въ вѣдѣніи церкви, знавшей особый церковный обрядъ—сынотвореніе. Гражданскія формы У. появились въ нашемъ законодательствѣ только при Александрѣ I, различныя для разныхъ сословій, съ неопредѣленнымъ объемомъ правъ для усыновляемыхъ, требуя для потомственныхъ дворянъ Высочайшаго разрѣшенія. Лишь законъ 12 марта 1891 г., оставивъ въ неприкосновенности прежнія формы У. для крестьянъ и мѣщанъ, создалъ гражданскій институтъ У., осуществляемый черезъ посредство судебной власти, точно опредѣливъ и его материально-правовую сторону.

Въ современномъ правѣ У. отринута искусственно восполнить отсутствіе дѣтей у усыновителя. Поэтому материально-правовыя предпосылки У. исходятъ изъ предположенія естественной семьи: *adoptione natura imitatio* (У. подражаніе природѣ). Такъ, У. не допускается, если у лица усыновляющаго есть собственные законныя или незаконныя дѣти (ст. 145 X т., 1 ч.). Правдо это, впрочемъ, не применяется къ крестьянамъ, гдѣ У. представляетъ хозяйственную цѣль снабженія домохозяйства рабочими силами. Эта же исходная точка зрѣнія вынуждаетъ законодателя требовать, чтобы усыновитель былъ старше усыновляемаго, по крайней мѣрѣ, 18-ю годами, а самому усыновителю было не мѣнѣе 30 лѣтъ (ст. 146 X т., 1 ч.), а по западно-европейскому праву—даже не мѣнѣе 50 лѣтъ. «Подражаніе природѣ» приводитъ

къ запрещенію усыновлять лицамъ, по сану своему исключеннымъ на безразріе (ст. 145 X т., 1 ч.), напр., монахамъ, католическимъ священникамъ. Никто также не можетъ быть въ У. у двухъ лицъ, кромѣ случая усыновленія супругами (ст. 147 X т., 1 ч.), такъ какъ отношеніе родительское едино и нераздѣльно. Съ другой стороны, законъ требуетъ для У. однимъ изъ супруговъ согласія другого (ст. 150 X т., 1 ч.), стремясь приблизить создаваемую У. искусственную семью къ семьѣ естественной, гдѣ дѣти одинаково близко обоямъ родителямъ. Въ отличіе отъ древняго У. въ дѣйствиющемъ правѣ усыновлять могутъ и женщины, даже незамужнія.

Усыновленными могутъ быть лица всякаго возраста, сословія и пола, даже родственники усыновителя, его братья, внуки, пасынокъ. Такъ какъ въ дѣйствиющемъ правѣ У. строится на договорномъ началѣ, то за малолѣтняго или несовершеннолѣтняго усыновляемаго его согласіе на У. должно быть изъявлено его родителями, а если ихъ нѣтъ или они неактивны или лишены дѣеспособности, то его опекуномъ или попечителемъ, при чемъ, если усыновляемый достигъ 14 лѣтъ, то требуется и его согласіе (ст. 149 X т., 1 ч.).

Законъ 12 марта 1891 г. по идѣ своей стремился создать *благосословный институтъ У.*, провозгласивъ, что У. дозволяется лицамъ всѣхъ сословій, безъ различія пола (ст. 145 X т., 1 ч.). Однако онъ сохранилъ для У. крестьянами, мѣщанами и казаками старія административныя формы У. черезъ волостныя правленія, казенныя палаты и войсковыя правленія, распространявъ въ то же время на вѣхъ всѣ материально-правовыя условія У., кромѣ требованія отсутствія у усыновителя собственныхъ законныхъ или незаконныхъ дѣтей. *Второстепенная ограниченія*, гл. обр. гражданское безразріе евреевъ, отразились и на законѣ объ У., подобно законодательству объ узаконеніи. Запрещая не-христіанамъ усыновлять христіанъ, а сектантамъ и старообрядцамъ—православныхъ изъ опасенія вреднаго вліянія усыновителя на усыновляемаго въ религиозномъ отношеніи, законъ въ то же время запрещаетъ христіанамъ усыновлять не-христіанъ (ст. 148 X т., 1 ч.), несмотря на то, что такое У. могло бы для усыновляемаго служить побужденіемъ къ принятію христіанства. И единственнымъ основаніемъ для такого запрещенія служило Гос. Совѣту соображеніе, что «У. нехристіанъ христіанами можетъ послужить къ обходу закона о чертѣ еврейской освѣдности посредствомъ сопряженія евреевъ къ христіанскимъ семьямъ». Тѣ же опасенія побуждали законодателя запретить евреямъ, пользующимся правомъ повсемѣтнаго жительства, усыновлять тѣхъ своихъ единоверцевъ, которые такого права не имѣютъ (прим. къ ст. 145 X т., 1 ч.). Наконецъ, въ силу соображеній церковной и воинской дисциплины законъ требуетъ для У. священнослужителями и церковными причетниками (дьячками, пономарями и псаломщиками) разрѣшенія епархіальнаго архіерея (ст. 151 X т., 1 ч.), а для У. нижнимъ воинскими чинами разрѣшенія подлежащаго начальства (полковникъ командиромъ или лицъ, пользующихся равными съ ними правами; ст. 161 X т., 1 ч.).

*Юридическая послѣдствія У.* исходятъ изъ того начала, что У., какъ основанное на договорѣ семейно-правовое отношеніе, порождаетъ личное отношеніе, аналогичное родительскому, *единственно* между усыновителемъ и усыновляемымъ, не устанавливая никакаго новаго родства между усыновленнымъ и остальными членами семьи и рода усыновителя и обратно. Семейное положеніе усыновляемаго измѣняется лишь въ томъ отношеніи, что онъ поступаетъ подъ родительскую власть усыновителя; а такъ какъ власть родительская едина и нераздѣльна, то родительская власть кровныхъ родителей усыновляемаго пріостанавливается на все время У. Но, чертя свое основаніе въ непрекращающейся кровной связи усыновляемаго съ своими родителями, власть побуждается немедленно восстанавливаться, какъ только прекращается родительская власть усыновителя вслѣдствіе его смерти, лишения правъ состоянія или по взаимному соглашенію съ усыновляемымъ или его законнымъ представителемъ. Отсюда ясно, что усыновленный, не состоя въ отношеніяхъ родства съ родственниками усыновителя, не наследуетъ имъ, какъ и они ему или его родственникамъ, и, наоборотъ, онъ сохраняетъ въ правѣ наследованія послѣ своихъ родителей и ихъ родственниковъ, которыя ему даетъ его непрекращающееся усыновленіемъ кровное родство. Вслѣдствіе У. усыновленный приобретаетъ лишь *новое право*—право требовать содер-

изанія отъ усмыслителя и наслаждаться ему наравнѣ съ законными его дѣтми въ его благопріобрѣтенномъ имуществѣ, но не родовомъ, ибо послѣднее разсматривается закономъ, какъ достояніе всего рода усмыслителя (ст. 156<sup>а</sup> X т., 1 ч.). Соответственно этому и усмыслитель, подобно родовому отцу или родной матери, пользуется съ У. правомъ требовать содержанія, въ случаѣ нужды, отъ усмысленнаго, а такое право наследованія послѣ него, какое имѣютъ по закону его родители (т. е. право пожизненнаго пользованія наследственнымъ имуществомъ, если усмысленный умеръ бездѣтнымъ, и возврата наслѣдства усмыслителю, если послѣдній подарил его усмысленному). Изъ чисто фискальных соображеній, опасаясь уменьшенія случаевъ У. въ погонѣ за пенсіей, законъ, въ отступленіе отъ имъ же провозглашенной идеи У., какъ идеи искусственнаго построения родительскаго отношенія, не признаетъ за усмысленными права на пенсію и на единоразовныя пособія за службу усмыслителя (ст. 156<sup>б</sup> X т., 1 ч.).

Усмысленный сохраняетъ право состоянія, принадлежавша ему до У. (ст. 154 X т., 1 ч.); слѣдов., дворянск., усмысленный крестьянск., остается дворянскимъ. Лишь въ однихъ случаяхъ измѣняются, но въ сторону пониженія, права состоянія усмысленнаго: усмысленные дворянами и потомственными почетными гражданами, если они имѣютъ меньшія права состоянія, пріобрѣтаютъ У. личное почетное гражданство. Новое возникающее съ У. родительское отношеніе знаменуетъ и тѣмъ, что усмыслитель можетъ передать усмысленному свою фамилию, если усмысленный не пользуется большими правами состоянія сравнительно съ усмыслителемъ (ст. 152 X т., 1 ч.), а если усмыслительницей является незамужняя женщина, то передача фамилии требуетъ согласія ея родителей. Возможно и передача отчества, хотя въ этомъ вопросѣ, въ виду молчаливаго закона, существуетъ разночудіе между судебными установлениями, такую передачу отвергающими, и административными учрежденіями, ее допускающими.

Идея У., какъ идея искусственнаго построения семьи, не мнрится по существу своему съ возможностью У. собственныхъ избранныхъ дѣтей, для которыхъ законъ знаетъ институтъ усыновленія. Но бракъ избранныхъ отца и матери не всегда возможенъ и даже нежелателенъ: смерть матери ребенка, различіе въ социальномъ положеніи его избранныхъ родителей дѣлаютъ его узаконеніе недостаточными. Эти соображенія побуждали большинство европейскихъ законодательствъ, въ томъ числѣ и наше, допустить У. собственныя избранныя дѣтей. Нашъ законъ (3 Юнія 1902 г.) даетъ при этомъ рядъ льготъ такому У. Для У. своего избранныя ребенка достаточно имѣть общее совершеннолѣтіе, а не специальное въ 30 лѣтъ, а ребенка въ возрастахъ усмыслителя и усмысленнаго можетъ быть и меньше 18 лѣтъ (ст. 150<sup>а</sup> X т., 1 ч.). Усмыслитель можетъ имѣть и собственныхъ законныхъ или узаконенныхъ дѣтей, но для У. требуется ихъ согласіе, равно какъ и согласіе избранный матери ребенка.

Договоръ У., какъ требующій утвержденія судебной власти (кроме У. мѣстными и сельскими обывателями), совершается подачей усмыслителемъ прошенія въ окружной судъ по мѣсту жительства усмыслителя или усмысленнаго, при чемъ согласіе послѣдняго или его законнаго представителя на У. можетъ быть выражено имъ на томъ же прошеніи. Въ западно-европейскомъ правѣ (французскомъ, швейцарскомъ) судъ, обсуждая просьбу объ У., ходитъ въ самое существо отношеній между договаривающимися сторонами, допуская У. только въ томъ случаѣ, если для него существуютъ какія-либо серьезные основанія, если, напр., усмыслитель имѣлъ до того свободное пожеланіе объ усмысленномъ, и во всякомъ случаѣ провѣряя выгоды У. для усмысленнаго. Въ нашемъ правѣ судъ довольствуется только провѣркою соблюденія формальныхъ условій У. относительно возраста, вѣроисповѣданія, состоянія и семейнаго положенія усмыслителя и усмысленнаго и пр. Постановляя опредѣленіе объ У., судъ вмѣстѣ съ тѣмъ сообщаетъ усмысленному фамилию усмыслителя, если о томъ была заявлена просьба. Судебное опредѣленіе объ У. можетъ быть оспорено всеми заинтересованными лицами въ теченіе 2 лѣтъ со дня вступленія его въ законную силу, но во всякомъ случаѣ только при живахъ усмыслителѣ; послѣ его смерти У. неоспоримо и безповоротно, какіе бы дефекты оно ни заключало въ себѣ. Д. Розенблюмъ.

**Усва (Усва),** прав. прит. Чусовой, въ

Пермской губ. и у., дл. 190 в. По теч. У. желѣзн. руды и магнитн. желѣзнякъ.

**Ut** (муз.), см. *звукъ*, XXI, 4.

**Ut desint vires, tamen est laudanda voluntas**, лат. выраж.: „пустъ не хватаетъ силы, но похвально стремленіе“.

**Ута** (Utah), зап.-центр. штатъ С.-Амер. Соед. Шт., гранич. съ Айдаго, Уайомингъ, Колорадо, Аризона и Невада, дѣлится горн. цѣпью Васачъ на западн. и вост. ч.; первая представл. прорываемую горн. цѣпями равнину, принадл. бассейну Больш. Солян. оз., въ кот. впадаютъ р. Медвѣжья и Иорданъ. Восточн. ч. состоитъ изъ горн. цѣпи Васачъ и плоскогорій, орош. р. Гринъ-Риверъ (Колорадо). 212.856 кв. км. съ 276.749 ж. (преим. мормоны), заним. земледѣл. (рожь, овесъ, ячмень, свеклов., картоф.), горн. дѣломъ (серебро, мѣдь, желѣзо, кам. соль), фабрич.-заводъ дѣят. (произв. консервовъ, вагоновъ). Гл. гор. Салтъ-Левъ-Сити. Въ 1847 г. У. была занята мормонами (см.), пытавшимися въ 1849 г. основать штатъ, но Соед. Шт. признали У. территоріей. Признана штатомъ въ 1896 г.

**Утакандъ**, городъ въ индо-брит. президентствѣ Мадрасъ, ок. 20.000 ж. Живописн. располож. на высотѣ 2.216 м. н. ур. м.; санаторій, ботанич. садъ; хлѣбныя плантаціи.

**Утика**, древн. гор. на сѣв. Африки, вблизи Кареагена. О блескѣ У. свидѣтельствуютъ сохранившіяся развалины амфитеатра, гавани съ адмиралт. дворцомъ, акведуктомъ и мног. цистернъ. У. основана финикійцами въ 1101 г. до Р. Х.; долго пользовалась независимостью, во 2-ю пуническ. войну осталась вѣрна Кареагену, а въ 3-ью раньше всѣхъ подчинилась Риму и сдѣлана гл. гор. римск. провинціи Африки. Въ эпоху христіанства У. была епископск. резиденціей.

**Утилитаризмъ**, этическая теорія, считающая критеріемъ нравственнаго характера každого поступка (какъ „добраго“ или „злого“) его полезность или вредность. Польза или вредъ поступка опредѣляются, въ свою очередь, тѣми субъективными состояніями удовольствія или страданія, благополучія (счастья) или неблагополучія, какія вызываются даннымъ поступкомъ въ тѣхъ или иныхъ индивидуумахъ. Поэтому

точка зрѣнія У. связана съ „гедонизмомъ“ („гедоне“, греч.=удовольствіе) и „эвдемонизмомъ“ („эвдемопія“=счастье, блаженство). Уже въ греческой философіи многие изъ ея представителей придавали большое значеніе моменту „пользы“; такъ, Сократъ прямо отождествлялъ добро съ прекраснымъ и полезнымъ. Однако наибольшаго развитія достигъ У. въ повой, и въ частности въ англійской, философіи. По Гоббсу, „нравственная философія есть не что иное, какъ наука о томъ, въ чемъ состоитъ доброе и злое для поддержанія существованія и общезначительности человѣчества“; эгоизмъ, черезъ посредство соображеній о собственной пользѣ каждаго, ведетъ къ соглашенію съ другими людьми, а затѣмъ (послѣ образованія государства, законовъ и системы суда и наказаній) и къ этичности. Въ теченіе XVIII в. У. имѣлъ въ англійской философіи нѣсколько разповидностей. Мандевиль („Басня о пчелѣхъ“) доказывалъ, что даже пороки людей, въ силу соображеній расчета и выгоды индивидуумовъ, полезны обществу. Д. Гертли выводилъ—черезъ посредство ассоціаціи—изъ эгоистическихъ соображеній о собственной пользѣ беззаветную преданность добру. Однако въ наиболѣе развитой формѣ и съ наибольшимъ влияніемъ на общественное сознаніе У. проявился у Иер. Бентама (см.) и группировавшихся около него мыслителей, называемыхъ „бентамитами“, „философскими радикалами“, или „утилитаристами“. На всей этой школѣ лежитъ печать происхожденія ея ученій изъ стремленій и плановъ къ улучшенію общественной нравственности черезъ реформу суда и пенитенціарной системы, а затѣмъ воспитанія, политики и законодательства; она пропитана точками зрѣнія практическаго юриста. Бентамъ поставилъ себѣ цѣлью жизни создать точную науку нравственности и политики. Для этого нужно было отыскать внѣшній, объективный и доступный измѣренію критерій добра и зла, и Бентамъ нашелъ его въ „пользѣ (или, что по Бентаму то же, удовольствіи, счастья) наибольшаго числа людей“. Мораль и политика суть теорія „максимизаціи (т. е. возможно большаго увеличенія) счастья.“ На эту идею натолкнулъ Бентама Гельведій („De l'esprit“:

„общественная польза... есть принципъ всѣхъ человѣческихъ добродѣтелей“), а формулу „наибольшаго счастья“ Бентамъ нашель у итал. юриста Беккарія и шотланд философа Фр. Гѣтчисона. Бентамъ пытался создать „моральную ариеметику“ въ качествѣ точной основы морали: положительная этичность всякаго поступка того или другаго человѣка пропорціональна суммѣ (или, м. б., произведенію) коэффициентовъ 1) интеллигентности, 2) продолжительности, 3) несомнѣнности, 4) близости (къ моменту совершенія поступка), 5) „плодовитости“ (т. е. способности, такъ сказать, размножаться, порождать новыя удовольствія), 6) „чистоты“ (отсутствія нежелательныхъ, вредныхъ и непріятныхъ примѣсей) тѣхъ удовольствій, которыя являются послѣдствіями этого поступка, а также 7) числу лица, которыми эти удовольствія чувствуются. Чѣмъ больше получающійся результатъ, тѣмъ поступокъ этичнѣе. Такъ какъ всѣ эти моменты доступны констатированію (либо внѣшнему либо на основаніи заявленной заинтересованныхъ лицъ), то такой подсчетъ слѣдствій поступковъ даетъ объективную основу для сужденія о ихъ этичности. Остальные этические теоріи, по Бентаму, несостоятельны: аскетизмъ, считающій благомъ страданіе и осуждающій удовольствія, санкціонируетъ всякое зло, ведетъ къ религиознымъ войнамъ и религиознымъ преслѣдованіямъ; а „принципъ симпатіи и антипатіи“ (подъ которымъ Бентамъ разумѣетъ все вообще субъективные критеріи морали) не даетъ прочной основы и совершенно безсодержательнъ, такъ какъ чувства человѣка измѣнчивы и капризны; наконецъ, „теологическій“ принципъ есть не особый принципъ, а „всегда тотъ или другой изъ трехъ перечисленныхъ выше, только являющійся въ другомъ видѣ“. Человѣкъ, по Бентаму, „всегда эгоистъ“: эгоизмъ — самый прочный основной мотивъ человѣч. дѣйствій. И если филантропъ, законодатель, реформаторъ хочетъ дѣйствительно улучшить общественную нравственность, онъ долженъ всемирно использовать этотъ мотивъ: онъ долженъ сдѣлать такъ, чтобы ведущее къ „максимальному счастью“ поведеніе стало людямъ выгоднымъ, полезнымъ; тогда они автоматически, сами

собою будутъ поступать хорошо, и уровень нравственности въ обществѣ повысится. Сдѣлать для людей „выгоднымъ“ этическое поведение можно при помощи наградъ за таковое и наказаній—за уклоненіе отъ таковаго. Такія награды и особенно наказанія могутъ происходить изъ четырехъ источниковъ; это четыре „санкціи“, способныя давать обязательную силу закону или правилу поведения: 1) физическая — *отдѣлія* (напр., естественныя послѣдствія поступковъ, обусловленные законами природы: болѣзни, какъ результатъ порочной жизни); 2) политическая—собственно *наказанія* (всѣ воздѣйствія суда и государственной власти); 3) нравственная, или популярная (вліяніе общественнаго мнѣнія, репутація); 4) религиозная (воздѣйствія отъ руки Высшаго невидимаго существа въ настоящей и въ будущей жизни). Основная санкція—физическая. въ томъ смыслѣ, что общественныя власти, люди вообще и Богъ (на землѣ) могутъ дѣйствовать только черезъ силы природы. На этихъ положеніяхъ Бентамъ основываетъ тщательно имъ разработанную рациональную систему законовъ гражданскихъ, уголовныхъ и конституціонныхъ. Такъ обр. общественное благо, т. е. наибольшая „польза“ (или сумма удовольствій) наибольшаго числа людей въ данномъ обществѣ (Бентамъ не признаетъ блага общества, какъ дѣла, отдѣльно отъ составляющихъ его индивидуумовъ) основывается, по Бентаму, на „искусственной гармоніи интересовъ индивидуума и общества,“ устанавливаемой при помощи системы политическихъ санкцій (уголовныя наказанія, гарантіи гражданского оборота, народоправство и отвѣтственность власти передъ народнымъ представительствомъ, избраннымъ на одинъ годъ посредствомъ всеобщаго голосованія). Въ „Деонтологіи“ („Ученіе о должномъ“), выпущенной послѣ смерти Бентама (быть можетъ, со вставками ея издателя Боуринга), слишкомъ рѣзко подчеркнута мысль Бентама объ эгоизмѣ, какъ необходимомъ и постоянномъ мотивѣ всѣхъ человѣческихъ дѣйствій, и о томъ, что все этическое поведение есть лишь *разумный эгоизмъ*, идущій на временныя и сравнительно небольшія жертвы для полученія въ будущемъ про-

должительныхъ и большихъ удовольствій.—Изъ послѣдователей Бентама крупнѣйшимъ является Д. С. Милль, внесшій существенныя поправки въ теорію. Въ противоположность Бентаму, считавшему всѣ удовольствія *равноцѣнными по количеству* и вычислявшему лишь ихъ количество, Д. С. Милль признаетъ качественную неравноцѣнность удовольствій. Удовольствія высшія чловѣкъ *долженъ* предпочитать низшимъ. „Лучше быть *неудовлетвореннымъ* чловѣкомъ, чѣмъ *удовлетворенной* свиньей; неудовлетвореннымъ Сократомъ, чѣмъ удовлетвореннымъ дуракомъ; если же дуракъ и свинья думаютъ иначе, то это потому, что они знаютъ только доступную имъ сторону вопроса“. Выдвигая вмѣстѣ съ тѣмъ на первое мѣсто идею „достоинства“ личности, Д. С. Милль теряетъ однако прочную объективную базу Бентамовой „моральной арифметики“, такъ какъ рѣшеніе вопроса о томъ, какое удовольствіе выше, зависитъ только отъ личности и является чисто субъективнымъ. Вмѣстѣ съ тѣмъ Милль широко используетъ принципы привычки и „ассоціаціи идей“ для объясненія возникновѣнія нравственнаго сознанія.

См. особенно: *J. Bentham*, «Introduction to the Principles of Morals and Legislation» (нѣсколько переработанныхъ послѣдовательно изданій; первое 1789 г.; русск. пер. 1867; *его же*, «Deontology or Science of Morality» (2 v., 1834); *J. S. Mill*, «Utilitarianism» (2 ed. 1864, есть рус. пер.); *M. Guyau*, «La morale anglaise contemporaine» (18.9); *John Grote*, «The Examination of the Utilitarian Philosophy»; *A. Sidwick*, «The Methods of Ethics»; *Leslie Stephen*, «The English Utilitarians» (3 v. 1900); *Élie Halévy*, «La formation du radicalisme philosophique» (3 v. 1901/1904); *A. V. Dicey*, «Lectures on the Relation between Law and Public Opinion in England during the XIX Cent.» (1905); *Н. Д. Виноградова*, «Философія Д. Юма» (ч. II, 1912).

*В. Ивановскій.*

**Утинъ**, Борисъ Исааковичъ (1832—1872), профессоръ петерб. универс. по каедрѣ сравнит. законовѣдѣнія, въ 1861 г. вмѣстѣ съ пѣськолькими другими университетск. дѣятелями оставилъ профессуру. У. приобрѣлъ извѣстность не столько своими учеными трудами, сколько живой преподавательской дѣятельностью и значительнымъ нравственнымъ вліяніемъ, которое онъ оказывалъ на студентовъ. Помѣстилъ рядъ стат. въ „Соврем.“, „Отеч. Зап.“, „Вѣстн. Евр.“ и др. журн. **Утинъ**, Евгенийъ Исааковичъ, братъ предъд., талантливый адвокатъ и публицистъ (1843—1894); былъ арестов. за участіе въ студ. беспорядкахъ, оконч. вольнослушателемъ юридич. факульт.

петерб. университет., объѣхалъ Францію, Германію и Италію, съ 1866 г. нач. сотрудничать въ „Вѣстникѣ Европы“ (статья о франц. театрѣ), затѣмъ нѣсколько лѣтъ велъ тамъ же иностранное обозрѣніе, горячо принимая сторону Франціи въ ея борьбѣ съ Германіей; особенное вниманіе обратили на себя его живыя и интересныя корреспонденціи о засѣданіяхъ націон. собранія въ Бордо. Въ томъ же журналѣ въ 1877 г. онъ помѣстилъ „Письма о Болгаріи“ (отд. изд. 1879 г.). Тамъ же онъ напечаталъ рядъ статей: о Берне, о рѣчахъ Тьера, о Гамбеттѣ, этюды о русскихъ писателяхъ (Салтыковѣ, Островскомѣ, Пл. Успенскомѣ, Рѣшетниковѣ и др.). Отдѣльной книгой вышла его работа „Вильгельмъ I и Бисмаркъ“ (1892). Отличительной чертой трудовъ У. является тщательное, всестороннее изученіе авторомъ трактуемаго предмета. Послѣ смерти У. изданъ сборникъ его важн. журнальн. ст. „Изъ литературы и жизни“ (1896, 2 т.). Въ кач. адвоката У. выступалъ въ многочисл. политич. процессахъ и вообще процессахъ, носящихъ принципиальный характеръ, пользующаясь славой прекраснаго оратора.

**Утинъ**, Николай Исааковичъ, писатель и политич. дѣятель, род. ок. 1845 г., братъ предыдущихъ. Учился въ петерб. университет. и студентомъ принялъ участіе въ революціонной организаціи „Земля и Воля“ (нач. 60 гг.); вынужденный вслѣдствіе этого скрыться, уѣхалъ въ Женеву. Здѣсь онъ принималъ дѣятельное участіе въ эмигрантскихъ революціонныхъ кружкахъ, вступилъ въ сношенія съ К. Марксомъ и, приобрѣтя его довѣріе, сталъ главнымъ организаторомъ русской (женевской) секціи Международнаго общества рабочихъ (см.) и въ 1869—70 гг. былъ редакторомъ журнала этой секціи, „Народное Дѣло“. Утинской (марксистской) женевской секціи Межд. о-ва рабоч. пришлось столкнуться съ гораздо болѣе многочисленной анархистско-бакунистской группой, руководимой Н. Жуковскимъ. Въ этой страстной борьбѣ, пользуясь поддержкой Маркса и Энгельса, У. допустилъ не вполне корректныя приемы по отношенію къ своимъ противникамъ, и въ концѣ концовъ добился исключенія на Гаагскомъ конгрессѣ Бакунина и его привержен-

цовъ изъ Интернаціонала. Въ 80-хъ гг., тяготясь положеніемъ эмигранта, испрошилъ помилованіе и вернулся въ Россію; ум. въ началѣ 90-хъ гг.

**Утка-арлекинъ**, см. *каменщика*.

**Утки**, общее названіе многихъ птицъ изъ сем. гусяныхъ, похожихъ на обыкновенную домашнюю У. какъ по общему виду, такъ и по образу жизни. Называютъ так. обр. перѣдко У. крохалей (см. XXVI, 52), савокъ, турпановъ, каменушекъ (У.-арлекинъ, см. XXIII, 237), морянокъ и т. д. Въ систематич. отношеніи выделяются въ особое подсем.-во У. около 80 видовъ, сходныхъ между собою по слабому развитію перепонки задняго пальца, существованію металлически блестящаго зеркала на крылѣ и по плоскому и широкому клюву. Центральныи родъ собственно У.—*Anas*, изъ видовъ котораго обыкновенная *кряква* считается родоначальницей домашнихъ У. Признаки ея: клювъ одинаковой длины съ головою, сплюснутый сверху внизъ, съ хорошо развитыми пластинками на обѣихъ челюстяхъ и съ ноздрями, лежащими недалеко отъ основанія; ноги довольно короткія, отходящія отъ средины брюха, крылья острыя и длинныя, хвостъ довольно короткій. Длина селезня ок. 60 см., У.—до 53 см. Въ брачномъ періодѣ окраска половъ у кряквы очень различна, чѣмъ кряква, напр., и отлич. отъ *строй* У., *A. streptera*. Обшая окраска весьма сходна съ окраской домашнихъ У. Селезень въ брачномъ нарядѣ очень красивъ: голова и шея у него черныя, съ зеленымъ и фіолетовымъ отливомъ, спина бурая; самыя длинныя кроющія хвоста загнуты косицами вверхъ; зеркальце фіолетоваго цвѣта съ металлическимъ отливомъ, ограничено бѣлой и черной полосами; зобъ и передняя часть груди буровато-каштановаго цвѣта. Самка сверху темнубурая, снизу свѣтлѣе. Молодая птица похожа по оперенію на самку. Кряква распространена почти по всему сѣв. полушарію, залетая въ болѣе южныя ея части преимущественно зимою, предпочитаетъ прѣсныя стоячія воды съ илыстымъ дномъ, частью поросшія камышемъ и травой, въ концѣ лѣта кормится по ночамъ на хлѣбныхъ поляхъ, съ зимовки прилетаетъ ранней весной. Гнѣздо она устраиваетъ недалеко отъ воды и откладываетъ въ

него 8—12 яицъ зеленовато-охристой окраски; насиживание продолжается 3 недѣли. Къ этому же подсемейству относятся свѣязей (см.), чирковъ, шилохвостей, широконосокъ, пѣганокъ (см.) и украшенныхъ У. (Aix), къ которымъ принадлежатъ брачная У. (см. VI, 516). Изъ нихъ чирки, *Querquedula*, небольшія У. съ тонкимъ складомъ. Весьма распространены въ Европѣ и Азій ч.-свистунокъ, *Q. сгесса*, до 37 см. длины; самецъ съ пестрой спиной изъ бѣлыхъ и черныхъ полосокъ и съ ржавчатой головой и шей; по обѣимъ сторонамъ головы ярко-зеленая полоса; самка бурая. Летаетъ чрезвычайно быстро и ловко, нырять не умѣетъ. Ч.-трескунъ, *Q. сісія*, до 40 см. длины, распространенный въ ср. и южн. Европѣ, къ зимовкѣ собирается многотысячными стаями. *Шилохвосты*, *Dafila*, имѣютъ вытянутыя среднія рулевья перья и длинную шею, вслѣдствіе чего тѣло кажется очень длиннымъ. Обыкновенная шилохвость, *D. асута*, длиной около 70 см., окраска головы и шеи бурая, спина сѣрая, низъ бѣлый; кругополярная птица, гнѣздится обыкновенно къ сѣверу отъ 60° с. ш. Очень осторожная птица, кормится гл. обр. по ночамъ. *Широконоски*, *Spatula*, съ длиннымъ и плоскимъ, на концѣ расширеннымъ клювомъ. Обыкновенная широконоска, *S. слуреата*, до 50 см. длины; селезень въ брачномъ нарядѣ имѣетъ пеструю и красивую окраску, съ развитіемъ зеленого и фіолетоваго металлическаго отлива; кругополярная птица, доходящая до 68° с. ш.; летаетъ медленнѣе другихъ У.

М. Н.

**Уткинскій заводъ**, сел. красноуфимскаго у. Пермской г., при впаден. р. Утки въ Чусовую; ок. 5 тыс. ж. При селеніи основан. въ 1729 г. чугунно-плавильн. заводъ. гр. Строганова. Ежегодн. выплавка чугуна до 750 тыс. пуд., доставляемаго гл. обр. на Добрянскій заводъ (см.).

**Уткинъ**, Николай Ивановичъ, гравёръ (1780—1863), съ ранняго дѣтства былъ отданъ въ училище при Академіи художествъ и въ 1794 г. поступилъ въ гравёрный классъ, гдѣ работ. подъ руководствомъ извѣстнаго въ то время гравёра И. Клаубера. Гравюра „Іоаннъ Креститель“ съ оригинала Менгса доставила У. первую золотую медаль, и онъ въ 1802 г. былъ отправленъ въ Парижъ,

гдѣ успѣшно занимался гравированіемъ у Бервика. За гравюру „Эней, спасающій Анхиза“ У. получилъ золотую медаль отъ парижской академіи художествъ и званіе „назначеннаго академика“ отъ петербургской. По возвращеніи въ 1814 г. У. былъ признанъ академикомъ, занялъ мѣсто помощника Клаубера въ гравёрномъ классѣ, а черезъ 3 года замѣстилъ его и былъ назначенъ смотрителемъ астамповъ въ Эрмитажѣ. Послѣ 35-лѣтней неутомимой дѣятельности У. отказался отъ обязанностей преподавателя и отъ другихъ обязанностей, уединился и тихо, почти за работой, скончался. Въ исторіи русск. гравюры У. занимаетъ одно изъ первыхъ мѣстъ; особенно славится онъ своими портретами (болѣе 60). Изъ нихъ болѣе всего извѣстны портреты Суворова, митроп. Михаила, имп. Екатерины II, графа С. С. Уварова, Н. А. Муравьева. Историч. гравюры У. также обнаруживаютъ много вкуса и таланта. У. много сдѣлалъ для гравернаго дѣла въ Россіи; онъ былъ также отличномъ преподавателемъ и выпустилъ такого ученика, какъ Іорданъ.—См. *Д. Ровинскій*, „Н. И. У.“, его жизнь и произв. (1884). Н. Т.

**Утконосъ**, см. *птицеветри*.

**Утокъ**, см. *текстильная промышленн.*

**Утомаро**, знаменитый японскій живописецъ (1754—1797). У. превосходно владѣетъ рисункомъ и гаммой красокъ, и живопись, раньше яркая, тяжелая и мрачная, подъ его кистью дѣлается легкой, свѣтлой и граціозной. Онъ изображаетъ японскую женщину, ея занятія, прогулки, настроенія, любовныя интриги. Женщина у него становится воздушною, фигура удлинняется, лицо получаетъ мечтательность, жесты—изысканность, движенія—томность. Все у него переливается нѣжными тонами, розовыми, бѣлыми, лиловыми. Въ его гравюрахъ на деревѣ часто находятъ себѣ мѣсто и фантастическій символизмъ.—См. *Е. Goncourt*, „*Utomaro, le peintre des maisons vertes*“ (1891); *Kurth*, „*Out.*“ (1908). Н. Т.

**Утомленіе почвъ**. Въ русской литературѣ подъ У. п. разумѣютъ разнообразныя явленія, вызывающія паденіе урожая въ опредѣленнаго растенія при безсѣмянныхъ посѣвахъ его или частомъ возвращеніи на одни и тѣ же поля. Для

въ некоторыхъ культурахъ У. п. вызывается по преимуществу причинами биологическаго характера (размноженіе специальныхъ вредителей и паразитовъ). Опустошенія, производимыя нематодой, останавливаютъ, напр., непрерывные посѣвы свеклы. Горохоутомление въ значительной мѣрѣ наступаетъ подъ воздѣйствіемъ долгоносика. Причиной малоизученнаго льпоутомленія считаютъ поражение посѣва грибомъ *asterocystis*. Къ биологическимъ причинамъ У. п. примыкаетъ засореніе полей, которое довольно быстро останавливаетъ посѣвы хлѣбовъ. На огромныхъ пространствахъ южп. Россіи чистота полей находится сейчасъ въ первомъ минимумѣ. Въ другихъ случаяхъ рѣшающую роль играетъ истощеніе почвы относительно определенныхъ питательныхъ веществъ. Такъ, по изслѣдованіямъ проф. Коссовича и Энгельгардтовской опытной станціи, почвы, утомленные частымъ возвращеніемъ клевера, начинали вновь давать хорошіе урожаи его при достаточно сильномъ удобреніи фосфорнокислыми и калийными туками. Въ тѣхъ случаяхъ, когда У. п. зависитъ отъ недостатка питательныхъ веществъ, оно можетъ подготовляться для определенной культуры предшествующими посѣвами не только той самой культуры, но и другими растеніями того же типа. Для ряда однородныхъ растеній паденіе урожая, которое возможно называть У. п., можетъ наступать въ силу отмѣченнаго уже засоренія или иссушенія почвъ. Оба явленія приобретаютъ наибольшую рѣзкость при непрерывныхъ посѣвахъ яровыхъ хлѣбовъ въ засушливой полосѣ. Уплотненіе почвъ и вообще потеря почвою строенія часто служатъ также причинами У. п. Въ послѣднее десятилѣтіе американскіе изслѣдователи пытались воскресить въ области У. п. старую теорію Де-Кандоля—Макера, которые объясняли У. п. накопленіемъ въ пахотномъ слое вредныхъ для даннаго растенія веществъ. Уитней, Шрейнеръ и др., повторяя въ общемъ идеи Де-Кандоля, провозгласили причиной У. п. выдѣленіе токсическихъ веществъ, самоотравленіе растеній. Въ то же время въ почвѣ изолированы нѣкоторыя органическія соединенія, которыя могутъ считаться ядовитыми для растенія (дихлоруксусная кислота и др.). Однако

отнюдь не доказано, что эти соединенія выдѣлены растеніями, а кромѣ того, ихъ ядовитое дѣйствіе распространяется на всевозможныя растенія. Проверка американскихъ взглядовъ въ русскихъ агрономическихъ лабораторіяхъ (проф. Рянишниковъ) въ общемъ не принесла ихъ подтвержденія. Правда, многія растенія почти не выносятъ въ сосудахъ повторныхъ посѣвовъ, погибая при пересѣвѣ въ той же средѣ. Однако такая гибель имѣетъ мѣсто лишь при наличности питательныхъ солей. Если пересѣвы ведутся въ чистой водѣ, то даже при многократномъ повтореніи ихъ отравленія не наблюдается. Страданія исчезаютъ и въ томъ случаѣ, если составъ питательной смѣси способенъ удерживать нейтральную или слабо-кислую реакцію. Если для пересѣвовъ взяты растенія, завѣдомо нарушающія равновѣсіе среды въ кислотъ направленіи, страданія также оказываются смягченными. Такъ, ничтожныя количества кислотъ проявляютъ какъ бы магическое вліяніе и устраняютъ отравленіе. Отсюда ясно, что источникомъ токсическаго дѣйствія является въ значительной долѣ накопленіе оснований, которое должно быть отнесено къ причинамъ У. п. Возникаетъ дѣленіе культурныхъ растеній на нѣсколько группъ. Безсмѣнные посѣвы будутъ удаваться для культуръ, приспособленныхъ къ избытку оснований (рожь, ячмень) или мало обогащающ., ими (картофель). Растенія, неустойчивыя по отношенію къ основаніямъ, будутъ сильнѣе страдать при повторныхъ посѣвахъ (пшеница) и т. д. Основной способъ борьбы съ У. п. въ его всевозможныхъ разностяхъ лежитъ въ правильномъ построеніи сѣвооборота. Выборъ культуръ слагается подъ вліяніемъ климата и экономическихъ условій, но порядокъ чередованія строится сообразно особенностямъ растеній. Порядокъ смѣны долженъ также определяться тѣмъ, какой факторъ жизни находится въ преобладающемъ минимумѣ. Если въ лучшихъ условіяхъ, въ началѣ сѣвооборота будутъ помѣщаться растенія наиболѣе требовательныя, но мало истощающія, не сильно иссушающія и не засоряющія, а растенія противоположныхъ качествъ будутъ отодвигаться къ концу ротации, то явленія У. п. будутъ ограничены сравнительно тѣсными рамками. *И. Якушкинъ.*



**Утопія** (отъ греч. *ὄψιπος*, не существующее мѣсто), измышленный островъ съ идеальнымъ общественнымъ строемъ, описанный Томасомъ Моромъ (см.) въ его „*De optimo reipublicae statu, deque nova insula Utopia*“ (1516); отсюда У. стала нарицательнымъ именемъ для всякаго соціального романа, изображающаго совершенный обществ. строй (см. *романъ*), и вообще для неосуществимыхъ мечтательныхъ стремленій.

**Утопленіе**, см. *африксія* и *искусственное дыханіе*.

**Утраквисты**, см. *гуситы*, XVII, 416/23.

**Утрєники**, или *ночные заморозки*, причиняющіе значительный вредъ растительности, наблюдаются гл. обр. весной и осенью при тихой, ясной, безоблачной погодѣ. У. являются результатомъ сильнаго, ниже 0°, ночного охлажденія почвы и прилегающаго къ нему слоя воздуха вслѣдствіе лучеиспусканія. Болѣе всего подвержены такимъ заморозкамъ низменные мѣста, котловины, торфяныя почвы, съ травяной растительностью; напротивъ, оголенные почвы—песчаныя, глинистыя, каменныя—поражаются сравнительно рѣже, склоны же и вершины холмовъ—лишь въ рѣдкихъ случаяхъ. Также бываютъ рѣдки заморозки по берегамъ морей, что является слѣдствіемъ большой влажности въ этихъ мѣстахъ, препятствующей, благодаря сгущенію паровъ, дальнѣйшему пониженію температуры, а также и вслѣдствіе постоянныхъ мѣстныхъ вѣтровъ. Въ виду серьезнаго значенія У. для сельскаго хозяйства дѣлались попытки предсказанія ихъ въ цѣляхъ предохраненія растительности. Однако эти попытки вслѣдствіе сложности явленія еще не привели къ положительнымъ результатамъ. Предсказаніе минимальной температуры ночи, заморозка, сводится гл. обр. къ опредѣленію точки росы, т. е. той температуры, при которой охлаждающійся воздухъ долженъ насытиться содержащимся въ немъ паромъ. Ниже точки росы температура падаетъ очень мало, вслѣдствіе выдѣляющейся при образованіи росы или инея скрытой теплоты. Каммерманъ предложилъ предсказывать заморозки на основаніи показанія смоченнаго термометра среди дня. При этомъ надо имѣть въ виду, что температура у поверхности земли всегда въ ночное вре-

мя ниже, чѣмъ на нѣкоторой высотѣ, напр., около 2 метровъ. Въ среднемъ эту разность можно считать около 3°. Проф. Михельсонъ въ своемъ сборникѣ мѣстныхъ признаковъ погоды даетъ на основаніи этихъ способовъ предсказаній заморозковъ слѣдующія правила. 1) „Если къ 9 часамъ вечера точка росы упадетъ ниже +2° Ц., то при безоблачномъ небѣ и безвѣтріи можно ожидать ночного мороза“. 2) „Если температура смоченнаго термометра въ опредѣленный послѣпуденный часъ упадетъ ниже, чѣмъ до величины разности между температурой, измѣренной такимъ же образомъ, и минимальной температурой послѣдней ночи, то можно ожидать ночного мороза“. Повышеніе барометра и безоблачность увеличиваютъ вѣроятность ночныхъ заморозковъ, паденіе же барометра, увеличеніе облачности и усиленіе вѣтра—уменьшаетъ. Для защиты растительности отъ ночныхъ заморозковъ принимаются различныя мѣры, сводящіяся гл. обр. къ уменьшенію прозрачности атмосферы,—разведеніе костровъ съ подвѣтренной стороны, образованіе большихъ массъ воды—ставятъ кадки съ водой, устраиваютъ каналы,—устройство навѣсовъ и т. п.—См. *I. Hann*, „*Lehrbuch der Meteorologie*“ (1914); *Клоссовскій*, „*Основы метеорологии*“ (1914); *Wollny*, „*Vorschungen auf dem Gebiete der Agricultur-physik*“ (1886); *Kammermann*, „*Archive de sc. phys. et nat.*“ (т. XIV, 1885); *Керсновскій*, „*Приложеніе къ Запискамъ Им. Ак. Наукъ*“ (т. LXIV, № 3); *Каломійцевъ*, „*Къ вопросу о предсказаніи ночныхъ заморозковъ*“ (1897); *Н. Коростелевъ*, „*О предсказаніи наименьшей температуры ночи*“ („*Зап. Им. Ак. Наукъ*“, т. VI, № 8); *В. Михельсонъ*, „*Опытъ краткаго сборника научныхъ примѣтъ о погодѣ*“ (1900).

*Д. Нездоровъ.*

**Утрєня**, утреннее богослуженіе православной церкви. Подъ воскресные и праздничные дни соединяется съ вечерней или повечеріемъ и первымъ часомъ и составляетъ вмѣстѣ съ ними т. наз. всенощное бдѣніе (см.), или всенощную. Въ будни совершается утрѣмъ, передъ литургіей; такая У. наз. въ церковномъ быту *заутреней*. Особенной торжественностью отличаются У., совершаемыя въ великую субботу и первый день Пасхи (пасхальная заутреня). Онѣ сопровождаются

крестным ходомъ и составлены по специальному чину.

*Н. Н.*

**Утрера**, гор. въ испанск. пров. Севилья; 15.138 жит. Произв. вина и оливк. масла.

**Утрехтъ**, нидерл. пров. у Зейдерзе, 1.384 кв. км. На зап. и вдоль рѣкъ низменна, ровна и плодородна; на вост. возвышаются Амерсфортескіе холмы, и почва станов. песчан. и неплодород. Орош. гл. обр. Рейномъ и его рукавами; множ. канал.; климатъ здоровый. Жит. 298.367. Важнѣйш. продукты У.: хлѣбъ, табакъ, лошади, рогатый скотъ, фрукты и цвѣты.

**Утрехтъ**, гл. гор. одноим. нидерланд. пров. на Стар. Рейнѣ, окруж. укрѣпл. фортомъ и образов. въ стратег. отнош. форпостъ къ Амстердаму; универс. (осн. въ 1633 г.), реформатск. соборъ (въ готич. стилѣ), академія, въ большой залѣ кот. въ 1679 г. заключенъ союзъ съ в. нидерл. провинціей, дворецъ бывш. голл. короля Людовика Бонапарта, папскій домъ (Адриана VI), ратуша съ богат. городск. архивомъ и кабинет. древностей. Жит. 122.853. Сукозн., шерст., хлопчатобум., полотнян., шелк. и сигарн. фабр., заводы: машиностр., фарфор., земледѣльч. оруд., машинч., кирпичн., пивов. и маслоб.; оживл. торговля.—Въ римск. эпоху У. принадлеж. батавамъ, затѣмъ франкамъ и фризамъ; въ концѣ VII в. образов. У-е епископство Въ царств. Филиппа II заключена т. пазы. *У-ская унія*, установившая (въ 1579 г.) независимость 7 нидерл. пров. У. присоединился всецѣло къ реформацин. въ нач. XVIII в. въ У. распростр. янсенизмъ (см.). Въ 1714 г. заключенъ *Утрехтскій миръ* (см. XXII, 210 и 268).

**Утроя**, лѣв. прит. Великой, въ Витебской и Псковск. губ.; дл. 153 в.

**Утсуномія**, городъ въ Японіи, на о. Годдо, 47.114 ж.

**Уттиахъ**, оазисъ, см. XIX, 532.

**Уудъ Гринъ** (Wood Green), гор. въ англ. графствѣ Миддлсексѣ, 49.369 ж.; прекрасный паркъ и дворецъ.

**Уфа**, прав. притокъ р. Бѣлой, въ Пермской и Уфимск. губ., вытекаетъ изъ Уфимскаго озера, въ Екатеринбургск. у., 2 рукавами впадаетъ въ Бѣлую, дл. теч. до 786 в. (сплавна на протяж. 731 в.), шир. отъ 20—125 саж., глуб. 4—18 фут. Весной по Уфѣ сплавляются металлы, лѣсъ и произвед. сельск. хоз. Болѣе значит. притоки Ай, Тую, Юрезань.

**Уфа**, губ. гор., пристань, при впад.

р. Уфы въ Бѣлую. По величинѣ и архитектурѣ выдѣется Воскресенск. соборъ, древностью—бывшій Смоленск. соб., нынѣ Троицк. приходск. церковь. 2 мужск. и 3 женск. гимн., реальн. и комм. уч.; учит. инстит.; духовн. семин.; научно-промышл. музей. 103.485 ж. Обширн. торговля (въ нач. XX в. 795 торг. предпр. съ оборотомъ въ 16 милл. рубл.), главн. обр. хлѣб. и лѣсомъ; лѣсоп., мукомольн., пиво-медовар. и конфектн. производ.—У. основ. въ 1574 г.; въ 1773—74 г. выдержала осаду Чики (сообщн. Пугачева); въ 1708 г. причисл. къ Казанск. губ., въ 1728 г. подчинена непосредств. Сенату, въ 1774 г. припис. къ Оренб. губ.; въ 1733—1798 г. управлялась комендант. и намѣстник. Губ. гор. назнач. въ 802 г.

**Уфимская губернія**, см. *приложение*.

**Уфимскій уѣздъ**, въ центральной части Уфимск. г. Площ. 16.407,9 кв. в. Прорѣзывается съ ю.-в. на с.-з. рѣкой Бѣлой, а съ с.-в. на ю.-з. крупными прав. притоками Бѣлой: рр. Уфой и Симомъ.

Поверхн. У. у. очень разнообразна, измѣнна по долинамъ рѣкъ Бѣлой и Уфы, повышается къ з. и в., а въ вост. части имѣетъ гористый характеръ, входя въ область Южнаго Урала. Лѣса покрываютъ болѣе половины площади. Почвы—черноземы и сѣрые суглинки, по долинамъ рѣкъ развиты пойменные почвы, а въ вост. части У. у.—супесчанія и каменистыя. Населеніе къ 1 янв. 1913 г. числилось въ 531,4 т. ж. (78 т. городскаго), плотн. сельск. насел. 27,6 ч. на 1 кв. в. Значит. процентъ насел. составл. башкиры, въ небольш. колич. живутъ также мещеряки и телтяри, татары, черемисы и мордва. Русскіе составл. менѣе половины населенія. Главн. занят. насел. земледѣліе. Изъ 1.685.374 дес. всей площ. земледѣлн., по даннымъ 1905 г., 55,1% находилось въ частн. владѣніи, 41,1% составл. нацѣлн. земли (въ средн. 15,8 дес. на 1 дв.) и 3,8% принадл. казнѣ и учрежд. Изъ частновладѣльч. земель 61,4% наход. въ обстѣ дворянъ, 5,2%—крестьянъ, 5%—крест. обществъ, 17%—крест. товарищ., 9,8%—кушцовъ, 1,4%—мѣщанъ. Важное значеніе для насел. имѣетъ также горное дѣло. Въ У. у.—богатыя залежи желѣзн. и др. рудъ и рязл. крупныя металлургич. заводы (Катавскіе, Симскіе и др.)

**Уфюга**, лѣв. сплавл. прит. р. Сухоны, въ Вологодской губ., дл. 150 в.

**Уфюга**, прав. прит. Сѣв. Двины, въ Вологодск. губ., дл. 150 в.

**Уффици**, см. *Флоренція*.

**Ухо**, органъ слуха, впервые встрѣчается у *кишечно-полостныхъ* (coelenterata), особенно развито у медузъ, у которыхъ наблюдаются слуховые щупальцы и слуховые пузырьки. Слуховые щупальцы представляютъ булавовидные выросты эктодермы на краю тѣла животнаго; внутри ихъ содержится круглое тѣльце—эктодермической отолитъ. Поверхность слухового щупальца покрыта рѣсничками, такъ назыв. слуховыми волосками. Зву-

Уфимская губерния—одна из восточных приуральских губерний Е. России. Площ. 107.269,7 кв. в. Граничить на с. сь Пермской г. и Вятской г. по р. Камы; на з.— сь Казанской г. и сь Самарской г.; на ю.— сь Оренбургской г. и на в.— сь ней же, при чемь граница проходит въ области Уральских горъ. *Рельеф* У. г. сложный и разнообразный. Восточная окраина ея (уездъ залогоустоекй и восточн. половины уу. уфимскаго и стертлямаккаго) имѣетъ влодѣ горный характеръ, будучи заложена на хребтахъ и отрогахъ Южнаго Урала; южная и средняя части У. г. представляютъ холмистыя возвышенн-сти съ глубоко впадинами долинами рѣкъ; паковые, сѣв.-зап. окраину У. г. (уездъ мензелинскій и зап. половину бирского у.) занимаетъ низменная равнина. Сѣв.-вост. участки границы У. г. проходятъ по глыбному водораздѣльному хребту Уральской системы, по т. наз. Ураль-Тау, а къ з. отъ него, въ предѣлахъ залогоустоекй у., протягиваются ряды параллельныхъ горныхъ цѣпей, при чемь нѣкоторые превосходятъ высоту водораздѣльный гребень и представляютъ собою главныя вѣдьяновъ Южнаго Урала (см. *Уральскій хребты*). Непосредственно къ з. отъ Ураль-Тау протягив. отъ с.-в. къ ю.-з. слѣдующе хребты: Юрма (4.430), Таганай (4.600 ф.), Кестотуръ и Урлуга. Ю.-з. продолженіе Урельн-скі составляють хреб. Елаулы (3.560 ф.), Ягодный горы (3.700 ф.), Авалякъ и гпгантъ Ю. Урала, загнбающіеся къ з. массивъ Ирмель (5.330 ф.). Слѣдующія къ з. горныя цѣпи короче и болѣе явственно выражены ли-ю., чемъ на с. Главныя хребты второй цѣпи являются Нугруше, достигающей 4.770 ф., главныя хребты третей къ з. цѣпи—длинная Зигальга (4.500 ф.), къ с. отъ кот. поднимаются выюкпе, но короткіе хребты Увалъ, Маткаль, Зюртаткуль. Еще далѣе къ з. горы значнт. поднимаются и постепенно теряють прежную правильность наравленія, б. ч. отклоняясь къ з. Такъ, широтное или близкое къ широтному пространие имѣють наиболѣе удаленные на з. невысокіе хребты Амшаръ, Сарыгазу, Джигагдаль, Высокашка, Воробинныя горы и замыкающій ихъ на с. болѣе значительный хребетъ Кара-Тау (до 2.400 ф.). Замѣчательный контрастъ представляетъ эта гористая и лѣсистая область къ ю. отъ Кара-Тау съ холмистой степной областью, лежащей къ ю.-в. и с.-в. отъ него. Эта предгорно-степная область имѣетъ значит. абсолютн. высоту (отъ 980 до 1.640 ф. и болѣе), неровности ея вѣютъ эрозіонное происхождение и округлены склоны («шишки»). Западное продолженіе этой «степной» области составляетъ т. наз. «Уфимское плоскогорье», отгорающ. с ю. хребтомъ Кара-Тау съ абсолютной высотой ок. 1.000 ф. и ниже. Так. обр. на з. Уральскія горы постепенно переходятъ въ невысокіе хребты предгорій и въ волнистая возвышенности, еще далѣе къ з. несомнѣнно слагающіяся съ низменными равнинами Заволжья.

Въ геологическомъ отношеніи У. г. представляеть область развитія палеозойскихъ породъ. Западная половина ея сложена пермскими отложениями, на в. располагаются продольными зонами, соответствено повышению рельефа, породы болѣе древнія: пермо-карбонныя, камешнопольныя и девонскія. Кристаллич. сланцы, слагающіе Ураль-Тау и развитые, кромѣ того, въ наибольшихъ выюкпахъ западныхъ хребтахъ, представляютъ метаморфозованныя палеозойскія отложения. Значит. площадь занимають девонскіе осадки, въ основаніи кот. залегаютъ сланцы и кварцитовые песчаники, переходящіе въ горизонтальн. направленіи въ слюдистые кварциты и метаморфич. сланцы, которымъ въ области р. Бѣлой и притоковъ подчинена толща мраморовидныхъ известняковъ. Изъ девонскихъ песчаниковъ, конгломератовъ, кварцитовъ и сланцевъ сложены многія изъ самыхъ значительныхъ вершинъ, какъ Зигальга, Зюртаткуль, Сука и др. Камешнопольныя отложения представлены двумя отдѣлами, въ каждый изъ нихъ двумя фашинами: известняковой и сландсво-песчаниковой, съ преобладаніемъ первыхъ. Нижній камешноп. известнякъ проходитъ неширокой полосой между девонскими и пермо-карбонными осадками. Верхній камешноп. известнякъ слагаетъ обширную площадь Уфимскаго плоскогорья, образуя здѣсь антиклинальную складку съ крутыми восточными и очень пологими западн. крыльями. Переходныя пермо-карбонныя отложения раздѣля. на 2 яруса: т. наз. «лугинскіа», нечланиковый, и вышележащій, известково-доломитовый. Первый заним. значит. площадь, прилегаа къ верхнимъ и нижнимъ камешноп. известнякамъ, а также я къ девонскимъ осадкамъ. Онъ сильно развитъ и расчлененъ эрозіей. Еще болѣея

денудация подвергся известково-доломитовый ярусъ, сохранившійся лишь отдѣльными островками. Накопленія, породы пермскаго возраста (песчаники, мергели) слагають собою холмистыя и равнинныя мѣстности зап. половины У. г.

*Полезныя ископаемыя* У. г. очень богата, хотя и мѣтве, чѣмъ мѣстности по вост. склонамъ Урала. Главн. богатство составляютъ обильныя и прекрасныя качественое желѣзныя руды, б. ч. бурныя желѣзныя, приуроченныя гл. обр. къ девонскимъ пластамъ. Особенно замѣчательны Бакальскіе мѣстороженія жел. руды, длюща отъ 58 до 65% металла и питающія своими ренесчерпаемыми запасами Симскій, Катавскій, Юрзевскій и Саткинскій заводы. 3-ое мѣсто занимають залежи мѣдной руды; добываются также соль и строительн. камень.

*Климатъ* У. г. отличается прежде всего рѣзко выраженнымъ континентальнымъ характеромъ, суровой и продолжительной зимой и довольно жаркимъ лѣтомъ. Для г. Уфы средняя годовая темпер.+3,4°, средн. январская—15,2°, средн. июльская+21,2°; для г. Златоуста соответственно: +2,3°,—15,1°,—19,1°. Годов. колич. осадковъ для Уфы 500 мм., для Златоуста 474 мм., при чемъ максимумъ приходится на лѣтніе мѣсяцы. Р. Бѣлая у г. Уфы въ среднемъ бываетъ подо льдомъ болѣе 5 мѣс.

*Рѣки* У. г. принадлеж. къ системѣ Камы. Въ гидрограф. отношеніи У. г. представл. хорошо оперенную область, занимаа почти цѣлкомъ бассейны р. Бѣлой (лѣв. притока Камы), за исключениемъ ея верховья. Р. Бѣлая прорѣзываетъ площадь У. г. какъ разъ по-средній, сначала съ ю. на с., затѣмъ съ ю.-в. на с.-з. и со своими притоками образ. густую рѣчную сеть. Наибольше правые притоки пачи въ Уральскихъ горахъ, таковы: р. Уфа съ пр. Ай и Юрзеван, пр. Сямъ и Шизеръ, р. Зельмъ, р. Усолка и р. Пугунъ. Изъ лѣвыхъ притоковъ болѣе значит. Урмашъ и Дема, начинающ. въ возвыш. Общ. Сыртъ. Только по с.-з. и зап. границамъ У. г. протек. другіе лѣв. притоки Камы: Буй и Икя.

*Росы.* Большая часть У. г. покрыта черноземными почвами, богатыми гумусомъ и приобрѣтающими мѣстами тучный характеръ. Въ сѣв. половине У. г. преоблад. деградированные черноземы, темно-сѣрые и сѣрые лѣссовые и лѣсные суглинки. Лѣсные суглинки развиты также въ вост. области предгорій, переходя еще далѣе къ в. въ почвы на известнякахъ и камешникахъ. По долинамъ рр. Бѣлой и Уфы развиты иоичинныя почвы, а на самомъ югѣ У. г. появляются также каштановыя и бурныя земли сухихъ степей. *Растительность* У. г. разнообразна, имѣя преобладающій лѣсостепной характеръ. Лѣсы занимають въсколку мѣтве половины площади (46%) и сосредот. гл. о. въ сѣв.-вост. части У. г. въ уу. залогоустоекомъ, уфимскомъ и бирскомъ. На с. У. г. преоблад. хвойные лѣсы изъ ели, сибирской пихты и сосны съ примѣшью лиственн. породъ. Для большей части У. г. характерны лѣса лиственные съ преимуществ. развитіемъ или дуба или березы и съ примѣшью осины, вяза, липы, клена и др. Степи распространены особенно въ зап. и южн. половинахъ У. г., но также полосами и цѣпями повсюду, между прочимъ, по р. Ай въ залогоуст. у. Большая часть уфимскихъ степей отлич. отъ типичныхъ своимъ луговымъ характеромъ и роскошнымъ разрастаніемъ нѣкоторыхъ злаковъ (Роа prat., Festuca elatior, Bromus, Phleum и др.) и травъ, какъ клеверы, достигающіе до 2 арш. роста, различные колокольчики, мотыльковіе и сложнопѣтлыя, оч. характерна Fragaria collina и др. Бюгата также травицетъ флора лиственн. лѣсовъ: гераны, кипрей, тагальскій дельніалъ, Lilium Martiana, зонтич. семейства и мн. др. Горы покрыты б. ч. хвойными лѣсами, части на нихъ болотист. пространства, гораздо рѣже встрѣч. хороше высокотерные луга. Область подымающихся надъ лѣсными вершинами имѣеть скудную кустарниковую и лишаиновую растительность. близкую къ тундровой. *Фауна* У. г. отлич. своимъ смѣшаннымъ характеромъ—встрѣтъ и со-бѣдствомъ такихъ полярныхъ и таежныхъ животныхъ, какъ сѣв. олень, медвѣдь, косуля, лисица и куница, барсукъ и рысь съ изобиліемъ степныхъ грызуновъ (сурки, суслики, тушканчики и др.) и пр. Бюгата птичья фауна У. г., насчитывающаа, согласно Сущевку, 263 вида птицъ. **Б Добрынино.**

*Населеніе* У. г. къ 1914 г. достигло, по официальной свѣдѣніямъ, 3.099.200 чел.. Въ 1865 г. была произведена въ губ. мѣстная перепись, опредѣлявшая количество насел. въ 1.291.000. За 48 лѣтъ, слѣдов., оно увеличилось въ 2½ раза. По переписи 1897 г. жителей

въ У. г. оказались 2.196.600 чел.; так. обр. въ первый 32-лѣтній промежутокъ конца XIX в. павсел. увеличилось на 70,1% во второй—16-лѣтній—на 40%. За 35-лѣтне 1865—99 гг. ежегодный коэффициентъ естественнаго прироста выразился въ 15,8 чел. на тысячу душъ (среднее изъ данныхъ историко-статистическихъ таблицъ П. А. Голубева). Въ периодъ 1900—12 гг., по подсчету, опоснованному на данныхъ историко-статистическихъ таблицъ, выданныхъ земствомъ ко дню сорокалѣтня существованія земель въ У. г., естественный приростъ повысился до 19,3 чел. на тысячу. Сравнивая эти коэффициенты съ фактическимъ возрастаніемъ насел. въ губ., мы убѣждаемся, что дѣйствительный ростъ превосходитъ естественный приростъ насел., и что, слѣдов., сюда пріавлялъ потокъ эмигрантовъ изъ остальной Россіи. Средній ежегодный перевѣсъ иммиграціи въ губ. пахъ выселеніемъ изъ нея равняется 8,5 тыс., что составляетъ приблизительный коэффициентъ 4 на тысячу, при чемъ за послѣдніе годы, именно въ 1910 г., онъ очень сильно возрастаетъ. Это возрастаніе объясняется отчасти дѣятельностью Крестьянскаго банка, покупающаго зѣмъ въ большомъ количествѣ частновладѣльческія и башкирскія вотчинныя земли и распределяющаго ихъ пріязимъ крестьянамъ, отчасти переселенческимъ движеніемъ, давнишъ за 1903—09 гг. около 27 тыс. душъ.

Городское населеніе губ. немногочисленно: въ 1871 г. оно равнялось 54,8 тыс., или 3,9%; въ 1897 г.—107,3 тыс. (4,9%), въ 1913 г.—186,8 тыс. (5,2%). По болѣе точнымъ даннымъ изданія „Города Россіи въ 1910 г.“, гдѣ перечислены не только административные, но и околомическіе города съ числомъ жителей свыше 10 тыс., городское насел. доходитъ до 201,3 тыс., или до 6,8%—процентъ для Европейской Россіи все же очень небольшой. Въ г. Уфѣ, по этимъ свѣдѣніямъ, было 97,3 тыс. жит., въ г. Златоустѣ—32,0 тыс., такъ что почти 2/3 горожанъ сосредоточено въ этихъ двухъ городахъ; въ остальныхъ 6 поселеніяхъ городского типа населеніе нигдѣ не достигаетъ 20 тыс. Так. обр. У. г. принадлежатъ къ типу „сельскихъ“ губ.

Сельское насел. размѣнено довольно плотно и притомъ равномерно: за исключеніемъ двухъ сѣверныхъ уѣздовъ—мензелинскаго, гдѣ плотность насел. доходитъ до 45 чел., и златоустовскаго, гдѣ она падаетъ до 17,3 чел. на кв. в.,—въ остальныхъ четырехъ уу. она колеблется въ узкихъ предѣлахъ между 26,6 и 32,7 чел. на кв. в., равная, въ среднемъ, по губ. 30,2 чел. Населеніемъ пунктовъ въ 1870 г. было 2.792 со среднимъ числомъ 71 двора въ поселеніе, въ 1912 г.—5.324 съ 88 дворами на каждое. Отсюда видно, что разселеніе сельскихъ жителей по территории и образованіе новыхъ поселковъ благодаря обилію водъ и разнообразію угодій почти не остается отъ прироста насел., и тутъ мы не наблюдаемъ такого скучиванія жителей, какъ, напр., въ жилыхъ и юго-вост. губ. черноземной полосы. Большинство поселеній имѣетъ отъ 50 до 200 дворовъ.

Полноценный составъ весьма разнообразенъ: на 2.956 тыс. сельскихъ жителей въ 1912 г. (по земскимъ даннымъ) русскихъ было лишь 941.100 (32%), во второмъ мѣстѣ шли башкиры—846.200 (29%), на третьемъ—татары—262.700 (9%), татары—179.400 (7%), мецкеряки—151.000 (6%), черемисы—90.500 (3%), чувашы—79.300 (2,7%), мордва—63.600 (2%), волжыки—24.600 (около 1%), крещеные татары и башкиры 31.200 (1%) и въ нѣсколько тысячъ татышей, пѣльменъ-колонистовъ и прочихъ. Русскіе сконцентрированы въ уфимскомъ и златоустовскомъ уу., башкиры—въ четырехъ остальныхъ. Главное занятіе насел.—сельское хозяйство (87,0%); промышленность, торговля, транспортъ, частная служба и доведенія составляли основную источникъ существованія для 9,9%, казенная служба, богослуженіе—1,4%, прочія занятія, пенсіи и жизнь на капиталы, 1,7%.

Землевлѣдніе въ У. г. за всецѣмъ 40-лѣтне довольно сильно измѣнилось по своимъ формамъ: въ 1870 г. изъ 10.061.000 дес. всей площади государству, церкви и учрежденія принадлежало 958.900 дес. (9,5%); частныхъ владѣльцевъ—1.598.900 дес. (15,9%); башкирскія—8.476.500 дес. (64,4%) и остальн. крестьянскія—1.028.500 дес. (10,2%). Въ 1895—97 гг. площадь казенной земли оказалась увеличенной по съ 842.300 дес. до 995.000 дес., удѣльной—съ 91.900 дес. до 139.000 дес.; всей вообще земли, принадлежавшей государству, церкви и учрежденіямъ—1.198.000 дес. За 25 лѣтъ эта категория землевлѣднія возросла на 139.000 дес.—на 14,5%; явленіе весьма любопытное, потому что въ остальныхъ губ. она въ это время сократилась. Точно такъ же воз-

росла и частновладѣльческая территория (вмѣстѣ съ купчей крестьянской)—до 2.836.300 дес., т. е. на цѣлыхъ 1.237.400 дес., или на 77,4%. Возрастаніе площади первыхъ двухъ категорій произошло за счетъ башкирскихъ земель, уменьшившихся до 4.965.100 дес.—на 1.511.400 дес., или на 23,5%. Наконецъ, падыши обладѣвшихъ земель сельскихъ края—русскихъ крестьянъ—обнаружили также сильный приростъ—до 1.836.300 дес. (исчисленіе 1895—97 гг. повисило общую площадь до 10.835.800 дес.). Въ 1913 г. мы опять видимъ новую картину распределенія землевлѣднія: казенная и удѣльная земли убавляются до 1.020.800 дес.; отчасти за ихъ счетъ, отчасти за счетъ башкирскихъ земель вырастаютъ площадь земель Крестьянскаго банка, кое пераселенныхъ единоличнымъ владѣльцами—крестьянамъ (213.200 дес.). Монастыри округлили свои владѣнія съ 18,5 тыс. дес. до 18,7 тыс. дес.; вся частновладѣльческая территория въ совокупности продолжала возрастать за счетъ земель башкир-вотчинниковъ и дошла до 3.136.500 дес. Большинство башкир. уже получили свои падыши, и ихъ землевлѣдніе смѣшалось съ крестьянскимъ, дойдя до 5.261.500 дес. Свободной, за промежутокъ душевыхъ надѣловъ, земли у башкир-вотчинниковъ осталось только 1.153.300 дес., тогда какъ въ 1895—97 гг. ихъ владѣнія обнимали площадь въ 3.601.200 дес.—убыль на 2.447.900 дес., или на 68%. Отсюда видно, что въ прочія категоріи землевлѣднцевъ—не только крестьяне, но и казаки, и удѣлы, и монастыри и даже крупныя владѣльческія черпала свои земельные ресурсы изъ одного общего резервуара—башкирскихъ вотчинныхъ земель.

Исторія распавленія башкирскихъ вотчинъ богата своеобразными чертами. Уже въ моментъ генеральнаго межеванія во владѣніи башкир, бывшихъ 250 лѣтъ назадъ единственными собственниками всей 10,8-миліонной площади губ., оставалось 7,2 милліа, отмежеванныхъ башкирскимъ родомъ въ дачи. Къ 1913 г. отъ этихъ земель, какъ мы видѣли, осталось 1,2 милліа дес. Причиной такого громаднаго перехода земель изъ башкирскихъ рукъ въ чужія были: 1) отводъ земель для построекъ городовъ или крѣпостей, вслѣдствіе чего башкиры сами уходили изъ такихъ мѣстъ подальше въ степи и лѣса, а оставленныя ими земли затѣмъ раздѣлялись служилыми лицами; 2) переселенія принужденниковъ; 3) покупка земель и лѣсовъ къ заводамъ частными лицами и 4) въ послѣднее время покупка земель и раздача запасныхъ участковъ. Первая причина дѣйствительна гл. обр. до генеральнаго межеванія, и благодаря ей, какъ мы видѣли, башкиры потеряли свыше 3 1/2 милліа дес., перешедшихъ въ руки служилыхъ людей, изъ которыхъ вслѣдствіемъ сложился классъ дворянъ-помѣщиковъ: защитные служилые люди пріобрѣтали земли отъ башкиръ покупкой, но до начала XVIII в. такихъ было немного. Быстрому развитію частнаго землевлѣднія способствовало устройство въ край горныхъ заводовъ, получившихъ многочисленныя льготы и, между прочимъ, право *принудительно* пріобрѣтать у башкиръ лѣса, нужные заводамъ, при чемъ опредѣляло и пространство, которое башкиры обязаны были продать или сдать въ аренду. Башкирскіе лѣса пріобрѣтались сотнями тыс. дес. При генеральномъ межеваніи во владѣніи заводовъ пахотныхъ 32 дачи съ 1.023.100 дес., въ 80-хъ гг. XIX в.—842.800 дес. Вслѣдъ за пріобрѣтеніемъ земель къ заводамъ увеличеніе частнаго землевлѣднія стало происходить добровольной покупкой земли отъ башкир. При генеральномъ межеваніи такихъ земель оказалось 311.800 дес.; съ 1899 по 1880 гг. частныя лѣса стали не только покупать, но и получать милостивою пожалованіемъ какъ изъ башкирскихъ, такъ и изъ казенныхъ земель,—всего 1.016.100 дес. При покупкахъ платили зачастую по 1 или 2 р. за дес. Въ общей сложности 461.500 дес. были пріобрѣтены за 862.500 р. или по 1 р. 81 к. за дес. Вотъ почему съ эпохи генеральнаго межеванія частное землевлѣдніе въ У. г. не имѣетъ примѣръ прочихъ, болѣе чѣмъ удивилось, т. к. правы и общины XVIII в. въ нашей губерніи перенесены и въ пореформенную эпоху.

Принужденіемъ—переселеніемъ, первоначально допущенные самими башкирами на ихъ земли, съ условіемъ уплаты за нихъ податей; вслѣдствіемъ казна выдѣляла имъ особые надѣлы, часть которыхъ, впрочемъ, была продана или пожалована частнымъ владѣльцамъ. Точно такъ же и русскіе крестьяне при первомъ поселеніи свободно запылали башкирскія пустоши, а потомъ ихъ перевели въ разрядъ государственныхъ, освоенная ими

территория была отмежевана или въ пахъ (свыше полу-миллиона дес.). Наполеонъ, съ XVIII в. въкоторые крестьяне приобрѣли башкирския земли товариществами, всего до 80-хъ гг. XIX в.—185.400 дес.

Въ группѣ чистаго землевладѣнія первое мѣсто до 90-хъ гг. принадлежало дворянамъ, окружавшимъ благодаря покупкамъ и пожалованіямъ съ 70-хъ гг. свою площадь съ 1.392.200 дес. до 1.745.100 дес. въ 1895 г. Въ 1905 г., спустя 10 лѣтъ, однако она опять сократилась до прежнихъ размѣровъ—1.381.800 дес., въ 1909 г.—до 1.280.000 дес.; къ 1912 г. у дворянъ числится всего 1.083.500 дес. Так. обр. приобретение башкирскихъ земель неападого удержало дворянское землевладѣніе отъ неизбежной ликвидаціи. Вторая категорія крупныхъ землевладѣльцевъ—кулачье (вмѣстѣ съ мѣщанами) въ 1877 г. владѣла 383.000 дес., въ 1905 г.—509.000 дес., а къ 1912 г.—всего 427.400 дес. После 1905 г. и кулачье-ское землевладѣніе пошло на убыль, а на первое мѣсто, какъ и повсюду, стало окончательно выдвигаться крестьянское. Въ 1905 г. у крестьянъ было кулачье-земель 1.226.100 дес., за 1906—09 гг. они приобрѣли еще 184.000 дес., за 1910—13 гг.—только черезъ Крестьянскій банкъ—188.000 дес., и теперь площадь крестьянскаго частнаго землевладѣнія доходитъ до 1.600.000 дес., превосходя по своимъ размѣрамъ всѣ другіе его виды въ губ. Вся же площадь земель, принадлежавшая крестьянамъ на началахъ частной собственности, достигла 2.085.100 дес.

Надѣльная крестьянская земля, вмѣстѣ съ отмежеванной для башкиръ, какъ мы видали, достигаетъ 5,3 милл. дес., не считая 1,2 милл. дес. свободныхъ земель башкиръ-вотчинниковъ. Благодаря прекращенію воста-вительской земской статистики мы вмѣстѣ далия о распредѣленіи какъ надѣльной, такъ и кулачье-земли между крестьянами въ 1912 г.

Распредѣленіе крестьянскихъ зем-  
лѣвъ по обеспеченію землей  
въ ‰‰.

Группы хозяйствъ.	Надѣль- ной.	Всего собствен- ной и арен- дальной.	Собствен- ной.
Безъ земли . . . . .	17,1	79,5	6,8
Съ землей до 5 дес . . .	17,1	6,5	15,9
" " отъ 5 до 15 дес . . .	42,0	7,6	45,0
" " " 15 " 30 " . . .	15,5	4,4	21,2
" " " свыше 30 " . . .	8,4	2,0	11,1

Какъ видимъ изъ этой таблицы, распредѣленіе какъ надѣльной, такъ и кулачье-и даже арендованнаго фонда (послѣдній въ 1912 г. достигалъ солидной цифры въ 947.200 дес.) между 470.700 крестьянскихъ хозяйствавъ въ губ. относительно весьма равномерно, хотя кулачье-земель обеспечено всего лишь 20,5% хозяйствавъ, арендованной—34,7%. Большинство кулачье-и арендованныхъ земель раздѣляется дробными участками, особенно между безпачьяными крестьянами, изъ которыхъ 7/8 пользуются землей на правѣ частной собственности или аренды. Почти половина (45,1%) всѣхъ хозяйствъ имѣтъ въ пользова-ніи отъ 5 до 15 дес. каждое, около 1/4 (22,7%)—отъ 15 до 30 дес. Крайнія группы относительно невелики.

Землеустройство въ У. г. идетъ болѣе замедленнымъ темпомъ, чѣмъ въ низовыхъ губ. Повольная,—Саратовской и особенно Самарской. До 1-го мая 1915 г. укрѣп-ленію свои пахъды 46.072 двоя съ 317 тыс. дес. Получила удовлетворительные акты въ полномъ составѣ лишь одна община въ 509 дв. съ 4,3 тыс. дес.; остальныхъ домохозяевъ, закрѣпившихъ за собой землю по тому же закону 14 іюня 1910 г., оказалось 2.397 изъ 341 селенія. Въ этихъ селеніяхъ проживало, по приблизительному подсчету, 33.368 домохозяевъ, которые согласно установленной практикѣ фактически переходятъ въ разрядъ личныхъ собственниковъ,—по полученію удовлетворительнаго акта хотя бы однимъ изъ членовъ общины. Так. обр. общее количество крестьянъ, разставшихся съ общиннымъ землевладѣніемъ, доходитъ до 79.949 дворянъ, что составляетъ около 17% всѣхъ общинниковъ. Въ землеустройствѣ, въ техническомъ значеніи этого термина, преобладаютъ единопочинныя формы: изъ 28.806 домохозяевъ, землеустроенныхъ къ 1915 г., 16.685 выдѣлено на хутора и отруба съ площадью въ 287,2 тыс. дес.; остальные 12.721 яв. съ 234,4 тыс. дес. разверстаны совмѣстна владѣнія съ другими общинами, сохра-вивъ внутри себя общинную форму землевладѣнія. До-

вольно много хуторовъ и отрубовъ также и на банковскихъ земляхъ. Въ недавно повлившимся земскомъ изслѣдованіи о хуторахъ У. г. авторы приходятъ къ слѣдующимъ выводамъ: земельная обезпеченность у хуторянъ на 60% выше, чѣмъ у рядового уфимскаго крестьянина; притомъ, кромѣ выдѣленныхъ, у нихъ есть еще угоды, общія съ общинниками или въ товариществахъ, на т. наз. «купчевыхъ» (купчихъ) земляхъ. Хуторяне стремятся къ «соборной землѣ» и создано сравнительно крупныхъ хозяйствъ. Земледѣль и лишь веде-тся въ болѣе широкихъ размѣрахъ, и пропорція полей-вахъ культуръ ивнѣтъ, чѣмъ у крестьянской массы; но есть такія, которые или совсемъ не производятъ по-сьво въ или производятъ въ ничтожныхъ размѣрахъ, а землю приобретаютъ, очевидно, со спекулятивной цѣлью. Скога много, особенно крупнаго рогатаго, но рабочихъ лошадей мѣсто, чѣмъ у общинниковъ. Въ земледѣльческой техникѣ—тѣ же приемы, то же господство трехполья, и признаки серьезной интенсификаціи незаметны.

Сельское хозяйство. За послѣдніе 40-лѣтіе въ У. г. еще замечался переходъ отъ залежной системы къ трехполью, наши быстро разрастался за счетъ степей и льговъ,—иначе говоря, происходила большія измѣненія въ распредѣленіи угодий.

Площадь въ тыс. дес.

Усадьбы и выго- ны.	Матков- наши.	Степи и залежи.	Сѣнокос- сы.	Лѣса.	Неугод- ной.	Всего.	
Въ 1874 г.	157	1.074	1.175	1.368	5.704	473	10.700
" 1913 "	410	4.764	8	924	4.166	576	10.248

Какъ видно изъ таблицы, сельское хозяйство У. г. за истекше 40-лѣтіе окончательно приблизилось къ типу обычнаго средне-русскаго хозяйства сѣверной части черноземныхъ губ.: отъ былого простора залежныхъ степей осталось только 6%; льсная площадь уменьшилась на 29%, и теперь лѣса составляютъ 38% всей терри-торіи. Сократились и сѣнокосы—вѣроятно, степные. За счетъ степей и льговъ выросла, во-1-хъ, постоянная пашня съ трехпольемъ съоборотомъ, во-2-хъ—тоже постоянный выгонъ, образовавшійся выкупъ селеній. Эти два основныхъ вида угодий перестали смѣшиваться между собой, дифференцировались и прочно установи-лись каждое на своемъ мѣстѣ.

Въ зависимости отъ роста пашни происходитъ и эволюція полевой площади, при чѣмъ она идетъ различ-нымъ путемъ у двухъ основныхъ категорій землевладѣ-ній: у крестьянъ и частныхъ владѣльцевъ.

Площадь поговъ (въ тыс. дес.).

На крестьян- скихъ земляхъ.	Частновла- дѣльческихъ.	Всего.	
Въ 1874 г. . . . .	1.217	49	1.266
" 1885 г. . . . .	1.244	262	1.446
" 1895 г. . . . .	1.030	313	1.372
" 1900 г. . . . .	1.701	?	?
" 1911 г. . . . .	2.257	152	2.369

Площадь крестьянскихъ поговъ росла позначитель-но до XX в. Въ 1895 г., послѣ голодныхъ 1891—2 гг., она даже упала. Главнй ростъ происходитъ въ XX в. кгда за 12 лѣтъ она увеличилась на 556 тыс. дес., или на 33%. Частновладѣльческие поговъ переживаютъ обра-тательную эволюцію: они быстро растутъ въ XIX в., увеличались особенно въ 1895 г., чѣмъ, повидному, возмѣ-щалось паденіе крестьянскихъ поговъ, ипадаютъ почти втрое въ XX в., подъ влияніемъ перехода значи-тельной части помѣщичьихъ земель въ крестьянскія руки. Въ общемъ, съ 1874 г. полевая площадь по всей губ. почти удвоилась, и 9% изъ нея находятся теперь въ крестьянскихъ рукахъ.

Въ полевыхъ культурахъ у крестьян преобладаютъ: рожь—40%, овесъ—21% и пшеница—16%. Тѣ же куль-туры занимаютъ преобладающее мѣсто и у частныхъ владѣльцевъ. Изъ прочихъ культуръ быстро развива-ется площадь полей картофеля (у крестьянъ въ 1874 г.—8,5 тыс. дес., въ 1912 г.—30,2 тыс.) и еще быстрое-полье гороховъ (7,8 тыс. въ 59,8 тыс.), что даетъ надежду на то, что въ дальнѣйшемъ будущемъ, при усиленіи интен-сификаціи земледѣлія, развитіе этихъ трудоемкихъ куль-туръ, приближающихся наше земледѣліе къ еврѣ плодотворнаго сѣвоборота, будетъ происходить еще быстрее.

Урожайность хлѣбовъ не особенно высока и, какъ обыкновенно наблюдается при экстенсивномъ земледѣ-

ли, варьирует очень сильно, в зависимости от атмосферных условий: так, в 1911 г. урожай ржи на частновладельческих землях был 20 пудов с дес., а на крестьянских—13, в 1912 г. на первых—102 и., на вторых—77. Урожай провизы колеблется еще рѣче. Средняя урожайность у частных владельцев для ржи—50-60 пудов, у крестьян—40-50 пудов. Валовой сбор хлебов возвысился съ 35,3 милл. пудов в 1874 г. до 172,7 милл. в 1913 г., что указывает на общее повышение не только посѣвной площади, но и урожайности.

Благодаря заселенному в У. г. земством ежегодно переуходу крестьянских хозяйств по посеву, мы можем сопоставить группировку этих хозяйств по посѣвной площади за время 1898—1912 гг.

% хозяйств.		
Въ 1898 г.	1912 г.	
Беспосѣвннх . . . . .	13,0	9,0
Съ посѣвкой до 2 дес. . . . .	25,6	23,4
„ „ 2 — 4 „ . . . . .	23,3	26,0
„ „ 4 — 10 „ . . . . .	28,4	31,4
Свыше 10 дес. . . . .	9,7	10,2

За истекшее 14-лѣтіе въ группировках крестьянских хозяйств по посеву произошли промѣны т. назыв. „подвижки вверх“, т. е. сокращеніи нижних групп и увеличеніи за ихъ счетъ групп многопосѣвнх. Однако и по сей часъ у большинства хозяйств площадь посевовъ (до 4хъ дес.) настолько невелика, что при неурожайныхъ годах, каковы были 1911, хлеба не хватало на круглый годъ: въ 40% показаній земскихъ корреспондентовъ—у князь домохозяевъ данной деревни, въ 36%—у 3/4, въ 20%—отъ 1/2 до 1/3. Далеко не всѣ покупали хлѣбъ на наличныя, большинство брало в долгъ и за отработки, что приводило къ росту бедности и задолженности крестьянскаго населенія. Очевидно, для того, чтобы на такой площади крестьянская семья могла прокормиться, чтобы избежать колѣснй урожайности, необходима агрикультурный прогресс, который въ губ. начался недавно, но развивался довольно интенсивно: ежегодно на земскихъ складахъ покупаются десятки тыс. пудовъ, сотни и тысячи с.-хоз. машинъ. Площадь полъ травосѣяемъ, по послѣдней полноврѣнной переписи 1912 г., у крестьян возвысилась 3.661 дес., количество кооперативовъ растетъ въ геометрической прогрессіи. Но, сравнительно съ огромной площадью и 3-хъ-миллионнымъ населеніемъ, эти зачатки культурнаго прогресса, конечно, ничтожны. Слѣдуетъ же въ У. г., какъ показываютъ нижеприведенныя данныя, въ общемъ, прогрессировать.

(Въ тысячахъ головъ.)

	Лошад.	Крупн. рог. ск.	Овцы и козъ.	Свиней.
1870 г.	553	303	1.031	155
1900 „	760	804	1.888	150
1912 „	843	864	2.005	138

Но въ виду (не болѣе быстро) роста населенія, скотоводство не считается за размноженіемъ числа отдѣльных крестьянскихъ хозяйствъ, и поэтому процентъ дворовъ безъ всякаго скота увеличился съ 9,3% въ 1895—1897 гг. до 9,9% въ 1911 г., процентъ безротовныхъ поднялся съ 22,3% до 24,4%, и хлѣбъ беззащитности сократился съ 18,6% до 16,8%. Въ общемъ, хотя поведенныя условія в соотношеніи земельныя уродій для развитія скотоводства въ У. г. вполне благоприятны (10% сенокосовъ, 11% залежей и неудобій), но тѣмъ не менѣе скотоводство, и въ частности молочное, является въ крестьянскомъ хозяйствѣ второстепенной и малодоходной отраслью сельскаго хозяйства. Все вниманіе крестьян сосредоточилось на полеводствѣ, и только за послѣднее время, когда, съ одной стороны, истощенная почва потребовала навознаго удобрения, съ другой—поднялись цѣны на молочные и мясные продукты—высѣлае увеличеніи рыночнаго спроса на нихъ, крестьяне стали заботиться объ улучшеніи своего скота. Въ губ. въ 1912 г. работало 14 заводныхъ маслоделательныхъ заводовъ, 2 артельныхъ товариществъ, 4 частныхъ и 1 земскій заводъ.

Домоводство. Площадь льняныхъ распрѣделена по губ. неравномерно: въ меандельс. у. она занимаетъ 24% общ. площади, въ уфимскомъ—60%, въ залоговскомъ—68%. По технической пригодности земское населеніе опредѣляетъ 1.218 тыс. дес., изъ 26% львовъ, какъ строемыя, 2.124 тыс. дес., какъ дровяныя (45%)

и 1.376 тыс. дес. (29%), какъ молодойныя и кустарничья. Въ западной части губ. льва болѣе истощены, тѣмъ въ восточной: особенно значительныя опустошенія произведены въ лѣсахъ башкирско-вотчинниковъ. Здѣсь нормальное потребленіе льняныхъ материаловъ мѣстнымъ насел. уже превышаетъ возможный годовой приростъ дровенной массы на 30%. На сбытъ экспортируются гл. обр. частновладельческихъ дачи, а также казенныя, хозяйство которыхъ въ техническомъ отношеніи является наиболѣе благоустроеннымъ. Въ восточной части всѣхъ стрій льбяного хозяйства приспособлены или къ охлажденному сбыту льва по рѣчнымъ системамъ или къ потребленію его на дѣйствующихъ заводахъ. Крестьянскіе льва астоены и годятся лишь для собственнаго потребленія. Въ башкирскихъ вотчинахъ идетъ какъ выборочная, такъ и сплошная рубка на заводы и для нуждъ лѣсопромышленности. Валовой доходъ съ 1 дес. строевого льва въ разныхъ районахъ варьируется отъ 40 коп. до 7 руб., дровяного—отъ 20 коп. до 2 руб. Въ казенныхъ лѣсахъ частый доходъ съ 1 дес. за 5-лѣтіе 1906—10 гг. равнялся 1 р. 12 к.

Фабрично-заводская промышленность по хлѣбнымъ изделиямъ мѣл. торг. и пром., охватывавшей предпріятія подвѣдомственныхъ надзору фабричной инспекціи, представлялась въ 1908 г. въ такихъ размѣрахъ:

Группы предпріятій.	Число предпріятій.	Работ. числ.	Сумма произв. (въ тыс. руб.)
Обработ. волоконъ вѣш. . . . .	3	462	500
„ бумаги . . . . .	26	427	384
„ дерева . . . . .	6	822	872
„ металлобн. и мннеловыхъ . . . . .	18	2.001	2.575
Горнопроизводств. пром. . . . .	10	16.282	7.523
Животн. пром., ивнеловыхъ и ввус. веществъ (не облуженныхъ акцизомъ) . . . . .	63	1.337	7.681
Облуженныхъ . . . . .	38	1.217	6.496
Прочія промш. . . . .	3	105	204
Всего . . . . .	167	22.653	26.925

Центральной крупной промшью, по числу рабочихъ является горнозаводская, но суммъ производства—обработывающая пищевые и вкусовые вещества.

Въ противоположность общей промышленности, въ развитіи горнозаводской, на казенныхъ заводахъ съ началомъ XX в. происходитъ нѣкоторая заминка, а въ частныхъ производствѣ даже идетъ на убыль. Апогей развитія частной горнопромышленности—1880 г., когда функционировало 9 заводовъ, на которыхъ работало около 16 тыс. рабочихъ. Въ это время, кромѣ желѣза, добывалась и обрабатывалась мѣдь, правда въ небольшомъ количествѣ—до 30 тыс. пудовъ. Съ тѣхъ поръ число заведеній заводовъ сократилось до 5, а число рабочихъ на нихъ—до 6 1/2 тыс. По изслѣдованію 1910 г., общее число хозяйствъ съ кустарными пром. невелико—3.925, что составляетъ 2,3 всего наличнаго числа хоз. Но кустари составляютъ очень небольшую часть крестьянъ, занимающихся сторонними промыслами и торговлей. Всѣхъ таковыхъ, напр. въ белевскомъ у. послѣднія перепись 1912 г. насчитала 21.726 хоз. съ 25.018 раб., что составляетъ болѣе 21% всѣхъ наличныхъ хоз. Около 6 тыс. хозяйствъ занимаются полеводеніемъ и черной работой, 2,5 тыс.—с.-хоз. батраки, рабочіе, пастухи; остальные заняты мелкими не с.-хоз. промыслами и торговлей.

Торговля (восточная) въ У. г. за періодъ 1901—13 гг. возросла, по оборотамъ, съ 31 милл. рублей до 78,5 милл., т. е. увеличилась въ 2 1/2 раза, тогда какъ число торговыхъ заведеній поднялось всего съ 8.739 до 12.496, т. е. въ полтора раза (при чемъ оказались неизвѣстными обороты 2 тыс. заведеній). Размѣры хлѣбнаго вывоза по У. г. за послѣдніе годы постоянно повышались, достигая въ среднемъ до 40 миллионнхъ пудовъ, что объясняется быстрымъ ростомъ посѣвной площади въ губ. Въ хлѣбномъ ш.-д. опускъ главнаго роль принадлежитъ белевскому у. Часть хлѣба изъ У. г. прямо отправляется за границу, при чемъ заграничный экспортъ быстро растетъ: въ 1895—97 гг. онъ равнялся 1.973 тыс. пуд., въ 1904—06 гг. —3.467 т. п., а въ 1910—12 гг. —7.450 тыс. пуд. До 93% экспортируемо за границу хлѣба идетъ къ портамъ гл. обр. Балтійскаго моря.

ковая волна, достигая слухового шупальца, приводит въ колебаніе слуховые волоски, передающіе полученное раздраженіе клѣткамъ эпителия и соединеннымъ съ ними нервнымъ волокнамъ. Описаннымъ образованіемъ играютъ роль не только органа слуха, но и органа, помогающаго животному сохранять равновѣсіе. У *иглокожихъ* (echinodermata) органомъ слуха являются слуховые пузырьки съ многочисленными отолитами. У *червей* органы чувствъ развиты очень слабо (пузырекъ, стѣнки котораго одѣты рѣсничатымъ эпителиемъ) и у многихъ представителей совершенно отсутствуютъ. У *моллюсковъ* органомъ слуха также являются слуховые пузырьки, образующіеся благодаря углубленію эктодермическаго эпителия. Полость пузырьковъ выполнена жидкостью, въ которой взвѣшены нѣсколько маленькихъ отолитовъ или же одинъ большой отолитъ. У *головноногихъ моллюсковъ* слуховые пузырьки находятся въ особыхъ капсулахъ, образуемыхъ головнымъ хрящемъ. У *насткомыхъ* органъ слуха находится на боковыхъ стѣнкахъ сегментовъ или въ голениахъ ножекъ. Построенъ онъ по типу упругихъ перепонки, колеблющихся при ударахъ о нихъ слуховыхъ волнъ и проводящихъ колебанія волнъ до слухового нерва. Раздѣляются органы на двѣ группы: *хордотональные*, разбросанные подъ кожей въ различныхъ мѣстахъ, при чемъ въ периферической части нервнаго волокна лежитъ слуховая палочка, колебанія которой передаются нервному волокну, и *тимпанальные*, встрѣчающіеся на голениахъ кузнечиковъ и на брюшномъ членикѣ саранчевыхъ; послѣдніе устроены слѣдующимъ образомъ: чувствительныя клѣтки и слуховыя палочки покрыты кутикулой, которая, сильно утончаясь, свободно проводитъ звукъ, играя роль барабанной перепонки. Близъ чувствительныхъ клѣтокъ находятся двѣ щели, ведущія въ мѣшки, подъ которыми проходитъ трахеа; послѣдняя, расширяясь здѣсь, играетъ роль резонатора. У *рыбъ*, согласно опытамъ Кернера, отсутствуетъ улитка, поэтому и слухъ у нихъ отсутствуетъ. У большинства *земноводныхъ* органъ слуха состоитъ изъ внутренняго У.—лабиринта и средняго У.—барабанной полости, замыкающейся сна-

ружи барабанной перепонкой, сообщающейся съ глоточной частью Евстахіевой трубы. Барабанная перепонка лежитъ на уровнѣ кожи, позади глазъ; отъ внутренней поверхности ея къди протянута одна косточка (columella), которая передаетъ колебанія барабанной перепонки къ жижистому лабиринту. Въ лабиринтѣ амфибій сильно развитъ придатокъ мѣшечка — лагена, зачаточная улитка. У земноводныхъ уже появляются зачатки наружнаго У. и ушной раковины. Слуховой аппаратъ *птицъ* состоитъ изъ внутренняго и средняго У., но имѣются слѣды образованія наружнаго слухового прохода и ушной раковины; барабанная перепонка лежитъ не на уровнѣ кожи, а въ небольшомъ углубленіи. Внутреннее У. состоитъ изъ лабиринта и трехъ полукружныхъ каналовъ, у птицъ очень развитыхъ, улитка же развита слабо и имѣетъ видъ слегка спирально свернутого выступа, раздѣленнаго внутри основной перепонкой на scala tympani и scala vestibuli. На основной перепонкѣ находятся первныя окончанія, уже имѣющія видъ Кортіева органа. Въ барабанной полости одна слуховая косточка, Евстахіева труба открывается въ глотку. У *млекопитающихъ* У. ничѣмъ существеннымъ не отличается отъ У. *человѣка*, къ описанію котораго переходимъ.

Ушная раковина не имѣетъ у человѣка того важнаго значенія (резонатора), какъ у нѣкоторыхъ животныхъ; мышцы раковины у человѣка развиты весьма слабо, и рѣдко встрѣчаются субъекты, умѣющіе произвольно двигать своими ушными раковинами. Строепіе ушной раковины несложно; она состоитъ изъ сѣтчатаго хряща съ плотно сращенной надхрящницей; хрящъ ушной раковины не проникаетъ въ мочку или сережку У., а сливается съ хрящемъ наружнаго слухового прохода. Кожа раковины плотно приращена къ передней части ея и нѣсколько сдвигается на задней поверхности. На самой надхрящницѣ начинаются и кончаются шесть зачаточныхъ поперечнополосатыхъ мышцъ, три изъ которыхъ побольше идутъ отъ поверхности черепа къ раковинѣ. Наружный слуховой проходъ является непосредственнымъ продолженіемъ ушной раковины. У маленькихъ дѣтей и новорожденныхъ онъ имѣетъ видъ щели, суживающейся

внутри и сдавленной сверху вниз; въ глубинѣ щель эта образуется изъ фиброзной, болѣе же кнаружи — изъ кожноперепопчатой ткани; первая въ теченіе ранняго дѣтства замѣняется костнымъ слуховымъ проходомъ. У взрослыхъ треть слухового прохода состоитъ изъ хрящевой ткани, а двѣ трети изъ костной, при чемъ хрящевая часть соединяется съ костной подъ угломъ, изогнутымъ кпереди и книзу. Длина слухового прохода равна 30—40 миллим.; высота и ширина прохода различны въ различныхъ частяхъ его, поэтому и просвѣтъ его неодинаковъ въ различныхъ мѣстахъ. Наружный слух. проходъ внутри покрытъ кожей, въ хрящевой части лежащей на плотной подкожной клѣтчаткѣ, въ костной утончающейся до 1 миллим. и принимающей характеръ надкостницы. Въ кожѣ, покрывающей хрящевую часть прохода, имѣются салыныя и измѣненные потовыя железы, вырабатывающія *ушную слезу*; слѣза состоитъ изъ чешуекъ эпидермиса, волосковъ, жировыхъ капель и зеренъ красящаго вещества, пигмента. Железъ для выработки слѣзы имѣется около 2.000. Въ части слухового прохода, гдѣ подъ кожей находится костная ткань, нѣтъ ни железъ ни волосъ. Отношеніе наружнаго слух. прохода къ окружающимъ частямъ чрезвычайно важно для распознаванія и лѣченія ушныхъ болѣзней; нижняя стѣнка (а равнымъ образомъ и наиболѣе кнаружи лежащая часть) охватывается околдушной железой, кпереди прилегаютъ суставная головка нижней челюсти; верхняя стѣнка образуется костной стѣнкой и далѣе кнаружи чешуей височной кости, отдѣляющей слуховой проходъ отъ средней черепной ямки; кзади лежатъ клѣтки сосцевиднаго отростка. На границѣ между наружнымъ слуховымъ проходомъ и барабанной полостью лежатъ барабанная перепонка, отдѣляющая наружное У. отъ средняго У.

*Барабанная перепонка* помещается въ костной бороздкѣ, какъ въ рамкѣ; высота ея равна 9—10 миллим., ширина 2—9 миллим.; обыкновенно барабанную перепонку дѣлятъ на двѣ части: на болѣе плотную, *pars tensa*, и болѣе тонкую, *pars flaccida* (перепонка Шрапнеля); въ послѣдней не находится ни круговыхъ ни радиальныхъ волоконъ

барабанной перепонки, слѣдов., отсутствуетъ именно та ткань, которая можетъ приходиться въ колебательное движеніе. Перепонка имѣетъ двойной наклонъ и образуетъ съ горизонтальной плоскостью открытый кнаружи уголъ наклопенія, равный у взрослоаго 45—55°, а съ сагитальной плоскостью перепонка сходится кзади подъ открытымъ угломъ приблизительно въ 50°. Если ввести въ наружное У. воронку и направить черезъ нее рефлектирующій свѣтъ, мы увидимъ дымчатую или жемчужно-сѣрую перепонку, на верхнемъ краю которой просвѣчивается короткій отростокъ молоточка; отъ него книзу и кзади до—приблизительно—середины перепонки идетъ рукоятка молоточка; отъ конца рукоятки по направленію кпереди и книзу тянется, не доходя до края перепонки, свѣтовой трехугольный рефлексъ, своимъ серебристымъ цвѣтомъ отличающійся отъ остальной, менѣе освѣщенной части барабанной перепонки. То пѣсковое вдавленное мѣсто на барабанной перепонкѣ, гдѣ, начинается свѣтовой рефлексъ, именуется *пупкомъ* (*umbo*); въ этомъ мѣстѣ барабанная перепонка воронкообразно углублена, и этимъ углубленіемъ отчасти объясняется образование свѣтового рефлекса. Отъ короткаго отростка молоточка идутъ кпереди и кзади на барабанной перепонкѣ двѣ складки, передняя и задняя; складки отходятъ отъ перепонки на высотѣ верхняго края *partis tensae* и съ одной стороны прикрѣпляются къ верхнему концу рукоятки молоточка, а съ другой стороны — къ задней поверхности *annuli tympanici* (выше упомянутая костная рамка, къ коей прикрѣплена бараб. перепонка). Благодаря этому образуется на внутренней поверхности перепонки какъ впереди, такъ и позади рукоятки молоточка карманъ перепонки; изъ нихъ передній, меньшій, всегда закрытъ кверху, а задній, болѣе глубокой, кверху нѣрѣдко сообщается съ третьимъ карманомъ перепонки (пространство Пруссака). Въ передней складкѣ перепонки находятся вступающіе черезъ Глазерову щель сосуды и нервы барабанной полости, передняя связка молоточка и *барабанная струна* (завѣд. слюноотдѣленіемъ). Для удобства, при разсмотрѣніи различныхъ патологическихъ процессовъ средняго



У., бараб. перепонку дѣлятъ обыкновенно на четыре квадранта: верхнепередній, верхнезадній, нижнепередній и нижнезадній.

За барабанной перепонкой находится такъ наз. *барабанная полость*, въ нормѣ выполненная воздухомъ; полость обыкновенно дѣлятъ на двѣ части: собственно барабанную полость и верхній отдѣлъ, такъ наз. *аттикъ*, или куполообразное пространство. Барабанная полость съ одной стороны стоитъ въ связи съ носоглоткой черезъ Евстахіеву трубу, съ другой, узкимъ костнымъ каналомъ (*адитусъ*)—съ воздухоносными ячейками сосцевидной кости. Нижняя стѣнка бараб. полости находится на 2—3 миллим. ниже нижняго края бараб. перепонки. Въ отдѣльныхъ случаяхъ расширение яремной вены можетъ близко прилегать къ этой нижней стѣнкѣ барабанной полости, и тогда при проколѣ барабанной перепонки вену можно поранить, что вызываетъ значительное кровотеченіе. Задняя стѣнка бараб. полости имѣетъ въ вышину до 10 миллим., и въ стѣнкѣ ея проходитъ лицевой нервъ; въ верхней ея части находится небольшое костное возвышеніе, гдѣ помещается мускуль стремени; черезъ эту же стѣнку пробивается и *chorda tympani*. Передняя стѣнка бараб. полости въ костной своей части имѣетъ вышину только въ 4 миллим. Продолженіемъ ея является отверстіе *Евстахіевой трубы*; верхняя стѣнка этого отверстія переходитъ въ покрывку барабанной полости (*tegmen tympani*). Къ передней стѣнкѣ бараб. полости прилежитъ *canalis caroticus*, изъ котораго черезъ *canaliculi carotico tympanici* въ барабанную полость проходятъ сосуды и нервы. Въ виду того, что въ части этой находится много ячеекъ, она вовлекается при хроническихъ заболѣваніяхъ въ болѣзненный процессъ (костяжда стѣнки). Медиальная стѣнка въ главную своей части состоитъ изъ мыса (*promontorium*), покрывающаго собой нижній завитокъ улитки. Кпереди и сверху мысъ непосредственно переходитъ въ медиальную стѣнку Евстахіевой трубы. На заднемъ нижнемъ склонѣ мыса находится ниша круглаго окна улитки, сзади сверху—ниша окна преддверія. Въ бараб. полости находятся связанныя между собой сочлененіями

слуховыя косточки—*молоточекъ*, *наковальня* и *стремя*. Косточки образуютъ цѣпь, которая расположена между бараб. перепонкой и окномъ преддверія. Изъ рисунка видно расположеніе слуховыхъ косточекъ и другихъ частей барабанной полости (см. рис. 1).

*Внутреннее У.* лежитъ въ скалистой части височной кости и почти параллельно задней поверхности ея; оно распадается на костную капсулу лабиринта и содержащейся въ ней перепончатый лабиринтъ. Капсула лабиринта образуется чрезвычайно плотной и компактной костной массой, толщиной въ 2—4 миллим. и распадается на три части: преддверіе, улитку и 3 полукружныхъ канала съ ихъ расширеніями (ампуллами). Перепончатый лабиринтъ расположенъ въ жидкости, наполняющей костный лабиринтъ и носящей названіе *перилимфы*: въ виду того, что посредствомъ водопровода улитки (*aqueductus cochleae*) существуетъ связь между перилимфой и подпаутиннымъ пространствомъ, перилимфу можно съ больш. вѣроятіемъ считать за подпаутинную жидкость. Между перепончатымъ лабиринтомъ и костной стѣнкой капсулы остается свободное пространство. Весь перепончатый лабиринтъ наполненъ *эндолимфой* и по формѣ соответствуетъ костной капсулѣ лабиринта. Въ немъ можно различать два отличающихся по функціи аппарата, стѣвленныхъ другъ отъ друга и связанныхъ между собою только узкимъ каналомъ: полукружный аппаратъ преддверія и улитку. *Улитка* имѣетъ два съ половиной завитка: основной, средней и вершинный. Завитки окружаютъ костную ось и изнутри выложены *эндостомъ*—тонкой надкостницей. Если представить себѣ улитку въ вертикальномъ положеніи, то одно отдѣленіе, а именно нижнее, называется *scala tympani*, а другое, верхнее—*scala vestibuli*. Въ послѣднемъ пространствѣ на основной перепонкѣ (*membrana basilaris*) покоится Кортіевъ органъ. *Scala tympani* кончается въ нижнемъ завиткѣ улитки у круглаго окна, а у вершины улитки стоитъ въ связи съ *scala vestibuli* (см. рис. 3, 5 и 8).

*Кортіевъ органъ* представляетъ изъ себя конечный акустическій органъ; онъ состоитъ изъ одного ряда внутреннихъ

и наружных клѣтокъ, напоминающихъ столбики; послѣдніе стоятъ своимъ нижнимъ концомъ на основной перепонкѣ, вверху же соединяются одна съ другой въ видѣ дуги; замкнутое дугой и базальной перепонкой пространство именуется *туннелемъ*. Въ Кортіевомъ органѣ нужно еще отмѣтить Дейтерсовыя и волосковыя клѣтки и палочковидныя клѣтки, т. наз. опорныя клѣтки (см. рис. 7 и 10). *Полукружные каналы* расположены къзади, вверху и кнаружи отъ преддверья; различаютъ вертикальный-верхній, вертикальный-задній и боковой-горизонтальный.

*Слуховой нервъ* вступаетъ вмѣстѣ съ лицевымъ нервомъ во внутренней слуховой проходъ (въ пирамидѣ височной кости); онъ распадается на ясно отдѣленные вѣтви, — верхнюю, среднюю и нижнюю. Верхняя и средняя образуютъ вмѣстѣ нервъ преддверья, нижняя вѣтвь — нервъ улитки. Слухъ есть то чувство, при помощи котораго мы воспринимаемъ звуковыя ощущенія — различные звуки и шумы. Звуковая волна, идущая отъ звучащаго тѣла, достигаетъ У. — слухового аппарата, проводящаго и воспринимающаго звукъ. Соответственно этому въ слуховомъ органѣ различаютъ два прибора: проводящій звукъ и звуковоспринимающій. Звукопроводящій приборъ состоитъ изъ наружнаго, средняго У. и изъ ихъ частей, способныхъ къ колебательнымъ движеніямъ; воспринимаетъ слуховыя ощущенія слуховой нервъ со своими концевыми развѣтвленіями. Звуковая волна, достигая У., встрѣчаетъ ушную раковину, которая, какъ бы собирая и улавливая звуки, передаетъ падающія на нее звуковыя колебанія по направленію къ наружному слуховому проходу, являющемуся звуковой трубой У.: заключающійся въ немъ воздухъ служитъ проводникомъ звука. Отражаясь отъ наружнаго слухового прохода, звукъ достигаетъ барабанной перепонки и вызываетъ въ ней стоячія или вертикальныя колебанія; барабанная перепонка со всѣхъ сторонъ окружена воздухомъ, снаружи — слухового прохода, изнутри — барабанной полости; поддержаніе равновѣсія между воздухомъ барабан. полости и наружнымъ происходитъ при помощи Евстахіевой трубы; послѣдняя обычно закрыта, и ея раскрываніе про-

исходить при глотательныхъ движеніяхъ; въ это время она захватываетъ воздухъ и проводитъ его въ бараб. полость, и так. обр. въ ней сохраняется то же давленіе, какъ и въ окружающей атмосферѣ.

Такъ какъ барабанная перепонка не имѣетъ собственнаго тона, то У. воспринимаетъ почти всѣ тоны; въ противномъ случаѣ воспринимались бы только тѣ, которые соотвѣтствуютъ тону бараб. перепонки. Колебанія бараб. перепонки передаются цѣпи слуховыхъ косточекъ, проводящихъ звукъ отъ бараб. перепонки къ лабиринту. Рукоятка молоточка, сросшаяся съ бараб. перепонкой, колеблясь вмѣстѣ съ ней, передаетъ звуковыя движенія длинному отростку наковальни, и наковальня начинаетъ производить такія же движенія, какъ и молоточекъ. Длинный отростокъ наковальни сочлененъ со стремениемъ, и поэтому движенія наковальни производятъ то вдвиганіе стремени въ овальное окно, то выдвиганіе его, отсюда колебательныя движенія распространяются на жидкость лабиринта, такъ что движенія стремени превращаются въ волны этой жидкости. Благодаря связкамъ суставовъ косточекъ и мышцамъ бараб. полости вся цѣпь ихъ колеблется какъ одно цѣлое. Въ каналѣ лѣстницы преддверья лабиринта натянута основная перепонка (*membrana basilaris*). Волокна этой перепонки представляютъ изъ себя систему струнъ различной длины. Колебанія жидкости лабиринта вызываютъ колебанія отдѣльныхъ струнъ основной перепонки. На основной перепонкѣ лежатъ, какъ указано выше, Кортіевъ органъ — концевой аппаратъ слухового нерва. Колебанія струнъ основной перепонки вызываютъ раздраженіе концевыхъ волоконъ и волосовидныхъ клѣтокъ и съ ними — окончаній слухового нерва. Возбужденіе слухов. нерва передается головному мозгу, вызывая въ немъ звуковое ощущеніе. Человѣческое У. можетъ воспринимать звуки только при извѣстномъ числѣ колебаній въ секунду; самый низкій тонъ, который У. различаетъ, это — тонъ, дающій 10-16 колебаній въ сек.; самый высокій — дающій до 32.000 колеб. Прохожденіе звука къ слуховому органу можетъ происходить двумя путями: или черезъ воздухъ (*воздушное проведеніе*) или черезъ кости че-

репа въ лабиринтъ—*костное проведение*. Если, напр., звучащій камертонъ поставить на голову, то колебанія частиць камертона передаются костямъ черепа, которыя также могутъ придти въ соотвѣтствующія колебанія и передать звукъ височной кости и заключенному въ ней лабиринту. Так. обр. звукъ дойдетъ до дептровъ не черезъ наружное и среднее У., какъ обычно, а черезъ кости черепа уже непосредственно въ лабиринтъ. Полукружные каналы большинствомъ физиологовъ признаются органомъ, поддерживающимъ равновѣсiе тѣла и тонусъ мышцъ. Улитковый аппаратъ, въ отличiе отъ вестибулярнаго, обладаетъ сильнѣе выраженной специфичностью, т. е. раздражителн, ему присущи, оказываются по большей части безразличными для другихъ органовъ; въ то время какъ опущенiя, подобныя вестибулярнымъ, могутъ возникать и при раздраженiи иныхъ органовъ. Подъ влiянiемъ, напр., дѣйствiя высокаго тона раздражается только улитковый аппаратъ, во время же вращенiя на центрифугѣ (см. ниже) одновременно раздражаются и полукружные каналы, и зрительный органъ, и тактильное чувство. У человѣка вестибулярный аппаратъ имѣетъ въ физиологическомъ отношенiи второстепенное значенiе, и въ случаѣ его паралича организмъ легко компенсируетъ утрату благодаря другимъ приспособленiямъ, берущимъ на себя недостающую функцiю (глаза, мышечное чувство, осязанiе); при потерѣ же слуховой способности улитковый аппаратъ замѣнить нечѣмъ.

*Исслѣдованiе слухового органа.* Для исслѣдованiя слуха самымъ важнымъ средствомъ является шопотъ. Современная система исслѣдованiя слуха шопотной рѣчью устанавливаетъ для каждаго языка группы словъ, обладающихъ особыми фонетическими качествами. Для русскаго языка такiя группы составилъ докторъ Воячекъ, ассистентъ проф. Симановскаго въ Петроградѣ.

Звуки—двугол., гласн., полугул.—и согласн.

- 1 группа у, о —м, н, р, в  
(различаются на самомъ близк. разст.).
- 2 группа ю, е, ъ —т, к, ф  
(различаются на средн. разстоян.).
- 3 группа а, е, і, я, ѣ, э, ѓ, ь—с, ж, з, ч, ц, ш, щ  
(различаются издалека).

Если при испытанiи словами соотвѣтственно 1 группѣ (воръ, вру, мну, ром) обнаруживается малая острота слуха, то У. особенно плохо различаетъ низкіе звуки—„басовая глухота“; если острота слуха мала для 3 группы (свая, чай, часъ, язь), имѣется „дискантная глухота“, т. е. плохое воспрiятiе звуковъ, соотвѣтствующихъ по высотѣ голосу сопрано. 2 гр. имѣетъ менѣе опредѣленное значенiе при исслѣдованiи слуха. Если предположить, что нормальнымъ У. слово „мну“ слышится на разстоянiи 5 метровъ, а большимъ только въ 3-хъ, пониженiе слуха выразится дробью  $\frac{3}{5}$ . Если больной вообще шопота не слышитъ, исслѣдованiе производится громкой рѣчью, которая въ среднемъ громче въ десять разъ шопота. Въмѣсто рѣчи для исслѣдованiя пользуются также часами, т. е. въ сущности двумя тонами „тик-так“ соотвѣтствующими приблизительно четырежды подчеркнутой октавѣ. У лицъ пожилыхъ плохое воспрiятiе часовъ не указываетъ еще на ослабленiе слуха для рѣчи, и часы вообще не идентичны по издаваемымъ ими звукамъ, поэтому исслѣдованiе часами примѣняется врачами не часто, хотя для публики самоисслѣдованiе часами есть излюбленный методъ (равномѣрное и одинаковое по звуку тиканiе получается слуховымъ измѣрителемъ Политцера).

Слухъ далѣе исслѣдуется камертонами, пригодность которыхъ объясняется возможностью устраненiя изъ нихъ обертоновъ. Благодаря Бепольду мы обладаемъ инструментарiемъ для исслѣдованiя У., носящимъ названiе „непрерывнаго ряда тоновъ Бепольда“. Рядъ состоитъ изъ камертоновъ и свистковъ, передающихъ каждый данный тонъ въ возможной чистотѣ. Подвергая больного исслѣдованiю „непрерывнымъ рядомъ тоновъ“, мы можемъ выяснитъ, нѣтъ ли въ какой-либо части звуковой скалы уисслѣдуемаго пробѣловъ; у глухонѣмыхъ, напр., иногда этимъ способомъ находятъ еще остатки или островки воспринимаемыхъ въ той или иной октавѣ звуковъ, и эти остатки могутъ быть использованы для обученiя ихъ. При исслѣдованiи камертонами слѣдуетъ различать воздушное и костное проведенiе звуковъ. Звучащій камертонъ можетъ восприниматься непосредственно у отверстiя наружнаго

слухового прохода (воздушная перцепция) или через кость, приставленный къ черепу. Въ нормальныхъ отношеніяхъ данный камертонъ при одинаковомъ сильномъ ударѣ даетъ извѣстные соотношенія между воздушной и костной перцепціей. Исслѣдованіе камертономъ даетъ возможность во многихъ случаяхъ установить, имѣемъ ли мы дѣло съ заболѣваніемъ средняго или внутренняго У.; при этомъ примѣняются слѣдующіе опыты:

1) *Опытъ Вебера.* Къ теменіи изслѣдуемаго приставляютъ ножку звучащаго камертона съ низкимъ звукомъ (*a* или с большой октавы); если изслѣдуемый страдаетъ болѣзнью средняго У., онъ въ большинствѣ случаевъ слышитъ звукъ камертона исключительно или сильнѣе на большой сторонѣ, а при двустороннихъ заболѣваніяхъ—въ томъ У. которое хуже слышитъ. При заболѣваніяхъ лабиринта больной часто не въ состояннн указать мѣсто распространенія звука, поэтому опытъ Вебера при лабиринтныхъ страданіяхъ не имѣетъ распознавательнаго значенія; чаще всего при страданіяхъ лабиринта звукъ воспринимается здоровой стороной—обратно тому, что имѣетъ мѣсто при заболѣваніяхъ средняго У.

2) При *опытѣ Ринне* продолжительность костной проводимости у больного сравнивается съ продолжительностью у него воздушной проводимости (камертона  $a_1$  и  $c_1$ ). Звучащій камертонъ ставятъ на сосцевидный отростокъ больного У.; когда звучаніе камертона болѣе не воспринимается, его приближаютъ къ отверстию паружнаго слух. прохода ушной раковины; если больной при этомъ вновь начинаетъ слышать звукъ камертона,—имѣется такъ наз. положительный Ринне, если же отзвучавшій у сосцевиднаго отростка камертонъ и черезъ воздухъ не воспринимается, имѣется отрицательный Ринне.

3) При *опытѣ Швабиха* сравнивается продолжительность костной проводимости у изслѣдуемаго съ таковой же у изслѣдующаго, если само собой разумѣется, У. послѣдняго здорово. Опытъ показалъ, что при заболѣваніяхъ средняго У. и въ особенности при суженіяхъ Евстахійевой трубы, продолжительность костной проводимости удлинена, при за-

болѣван. внутренн. У. костная проводимость по б. ч. оказывается укороченной.

4) *Опытъ Гелле.* Если у нормально слышащаго посредствомъ резиновой трубки плотно соединить резиновый баллонъ съ отверстиемъ наружнаго слухового прохода и приставить ножку звучащаго камертона къ теменіи изслѣдуемаго, воспріятіе звука уменьшается въ силѣ, если сжатіемъ баллона сгустить воздухъ въ наружномъ У.; при неподвижности же бараб. перепонки или подножки стремени, сжатіе баллона не вліяетъ на силу звукового ощущенія (при отосклерозѣ, см. *ушныя болѣзни*). Для установленія локализаціи заболѣванія У. слѣдуетъ еще помимо вышеуказанныхъ опытовъ установить нижнюю и верхнюю границу слуха; первая опредѣляется посредствомъ низкихъ камертоновъ, послѣдняя—посредствомъ Гальтоновскаго свистка или монохорда. Если сокращается воспріятіе низкихъ тоновъ при нормальномъ воспріятіи верхнихъ, можно признать заболѣваніе звукопроводящаго аппарата; если же, наоборотъ, при нормальномъ воспріятіи нижней границы тоновъ неслышны высокіе звуки, можно съ большимъ вѣроятіемъ допустить заболѣваніе внутренняго У. Распознаваніе двусторонней глухоты не представляетъ особаго затрудненія; сложнѣе съ установленіемъ односторонней глухоты, ибо крайне трудно совершенно исключить воспріятіе здоровымъ У. (въ особенности, при изслѣдованнн громкой рѣчью).

*Опытъ Lucas-Dennert'a* можно съ большой вѣроятностью установить одностороннюю глухоту: для этого заставляють здоровое У. плотно закрыть смоченнымъ шарикомъ ваты или пальцемъ помощника и затѣмъ устанавливають разстояніе, на которомъ еще слышна больнымъ У. громкая рѣчь. Послѣ этого закрываютъ и больное У.; если при повторномъ изслѣдованнн окажется, что произносимыя изслѣдующимъ слова повторяются больнымъ на такомъ же разстояннн, какъ раньше, можно принять, что воспріятіе происходитъ здоровымъ У.; если же слова болѣе неслышны, можно думать, что они воспринимаются больнымъ.

*Исслѣдованіе статическаго органа* (преддверія съ полукружными каналами). Движенія эндолимфы, ведущія къ измѣ-



Рис. 1.—1. Plica ant.—2. Processus brevis.—3. Plica super.—4. A. manubria mallei.—5. Plica post.—6. Ramus art. auric. profunda.—7. Recessus m. tymp. anter.—8. Rec. m. tymp. post.—9. Crus longum incudis.—10. Stapes.—11. Tendo m. stapedii.—12. Chorda tymp.—13. Anastomosis a. manubrii mallei cum vas. peripher.—14. Fenestra cochleae.—15. Bulla jugularis.—16. Свѣтовой рефлексъ.—17. Cellulae tympanicae.—18. Plica post.—19. Umbo.—20. Lig. incudis posterior.—21. Lig. incud. superior.—22. Lig. mallei superior.—23. Plica incud. later.—24. Plica mallei later.—25. Lig. mallei externum.—26. Lig. mallei anterior.—27. Vasa peripher.—28. Tegmen tymp.—29. Limes antri.



Рис. 2.—1. N. VIII.—2. Ganglion spirale.—3. Ramus nervi.—4. Lam. spir. ossea съ 5. нервная волокна.—6. Crista spiralis.—7. Lam. spir. membranacea.—8. Organon Cortii.—9. Lig. spirale.—10. Membrana Reissneri.—11. Ductus cochlearis.—12. Scala tympani.—13. Scala vestibuli.

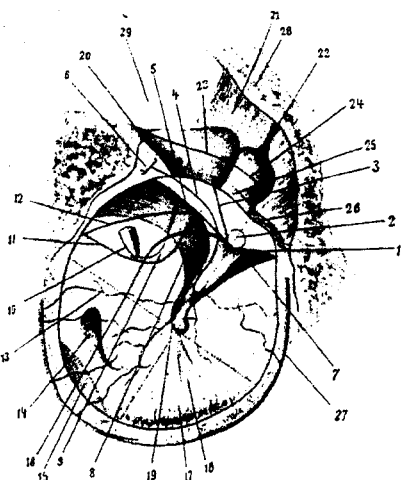

Рис. 3. а). Разрѣзь черезъ нижній завитокъ улитки челоука.—1. Rami nervi cochlearis.—2. Ganglion spirale.—3. Nervi ingredientes in.—4. lamella spir. ossea: а) lam. infer., б) lam. super.—5. Membrana Reissneri (vestibularis).—6. Limbus (crista) spiralis а) labium vestibulare, б) lab. tymp.—7. Sulcus spir. internus.—8. Membr. basilaris: а) zona tecta съ Кортиевымъ органомъ, б) zona pectinata.—9. Cellulae superfic.—10. Crista basilaris.—11. Lig. spir.—12. Stria vascularis.—13. Prominentia spiral.—14. Sulcus spir. extern.—15. Membr. Cortii,

б). Кортиевъ органъ того же препарата (нервн. волокн.)

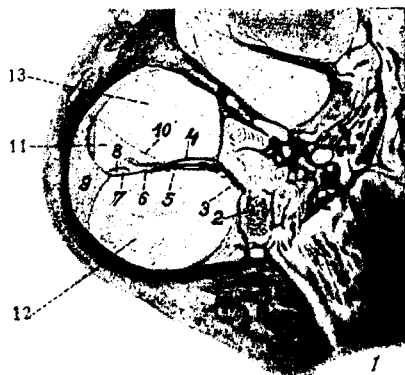
на полусхематически).—1. Миѣлинов. нервн. волокна.—2. Membrana basilaris и—3. vas spir.—4. Labium tymp. cristae spir.—5. Безмиѣлин. нервн. волокна.—6. Epithel. sulcus spir. int.—7. Внутр. опорныя клѣтки.—8. Внутр. волосныя клѣтки.—9. Внутр. столбиковыя кл. Корт. орг.—10. Наруж. столбик. кл.—11. Внутр. основн. кл.—12. Наружн. основн. кл.—13. Варикозное безмиѣлин. волокно, идущ. черезъ „тоннель“ Корт. орган. („тоннель“ получ. отъ соприкоснов. наружн. и внутр. столбиков. кл.)—14. Наружн. волосн. кл.—15. Кл. Дейтерса.—16. Кл. Hensen'a.—17. Кл. Клаузиуса.—18. Membrana reticularis.—19. Межклѣт. пространство (Nuell).

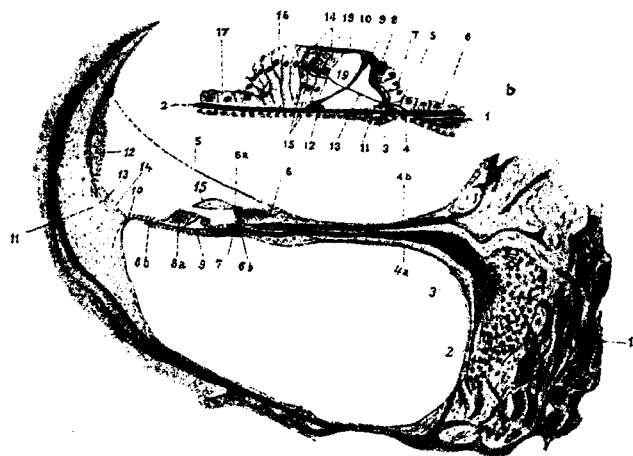
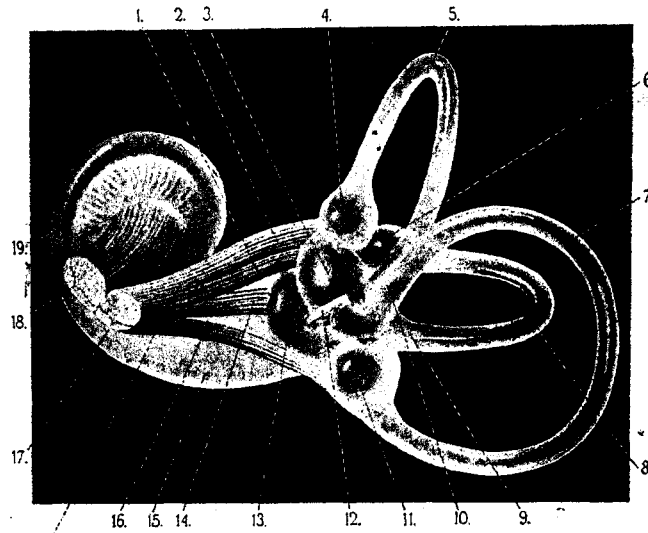

lea. — 16. Nerv. ampullaris posterior. — 17. Nerv. vestibuli. — 18. N.

Рис. 4. Правый перепончатый лабиринт съ входящими въ него вѣтвями слухов. нерва. \* = ramus utriculoampullaris nervi vestibuli. — 1. Nervus utricularis. — 2. Nn. ampullares later. et sup. — 3. Utriculus. — 4. Ampulla membranacea superior. — 5. Ductus semicircularis superior. — 6. Ampulla membranacea lateralis. — 7. Ductus semicircular. poster. — 8. Duct. semicircularis lateralis. — 9. Crus simplex ductus semicirc. later. — 10. Crus commune. — 11. Ampulla membranacea posterior. — 12. Ductus endolymphaticus. — 13. Sacculus. — 14. Nerv. saccularis. — 15. Cochleoleae. — 16. Nerv. ampullaris posterior. — 17. Nerv. vestibuli. — 18. N.

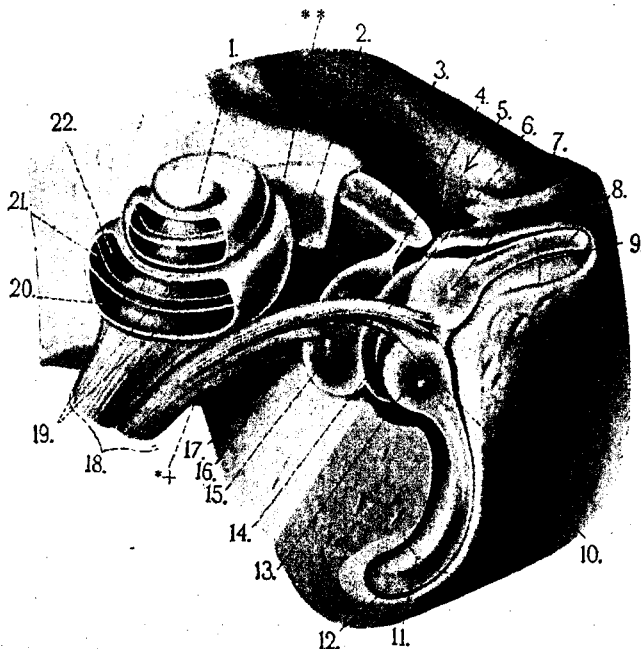

Sacculus. — 16. N. ampullaris posterior. — 17. N. Saccularis. — 18. N. cochleae n. vestibuli. — 19. Ductus cochlearis. — 20. Scala tympani. — 21. Ductus cochlearis. — 22. Scala vestibuli.

Рис. 5. Правый перепончатый лабиринт съ входящими нервами, частью вскрытъ, улитка раскрыта сбоку. \*\* = Начальная часть основного завитка. \* + = ramus sacculoampullaris n. vestibuli. — 1. Cupula cochleae. — 2. Lamina spiralis ossea. — 3. Caecum vestibulare. — 4. Ductus reuniens. — 5. Cavum tympani. — 6. Nervi ampullares superior et lateralis. — 7. Ampulla membranacea lateralis. — 8. Ductus semicircularis lateralis. — 9. Canalis semicircularis lateralis. — 10. Nervus utricularis. — 11. Canalis semicircularis superior. — 12. Ductus semicircularis superior. — 13. Ampulla membranacea superior. — 14. Utriculus. — 15.



Рис. 6. Правая барабанная перепонка сбоку. Наружная стѣнка слухового прохода въ большей своей части удалена. \*\*—Поверхность разреза слизистой оболочки.—1. Plica membranae tympani posterior.—2. Pars flaccida membranae tympani.—3. Plica membranae tympani anter.—4. Prominentia malleolaris.—5. Stria malleolaris.—6. Разрѣз костной поверхности.—7. Umbo membr. tympani.—8. Pars tensa membranae tympani.—9. Limbus membranae tympani.—10. Meatus acusticus externus.



Рис. 7. Слѣпокъ праваго костнаго лабиринта съ медіальной и задней стороны. \*—Основной завитокъ. \*\*—Средній завитокъ.—1. Recessus ellipticus.—2. Recessus sphaericus.—3. Ampulla ossea super.—4. Canalis semicircularis super.—5. Aquaeductus vestibuli.—6. Crus commune.—7. Can. semicirc. later.—8. Can. semicirc. poster.—9. Ampulla ossea later.—10. Amp. ossea poster.—11. Canaliculus cochleae.—12. Vestibulum.

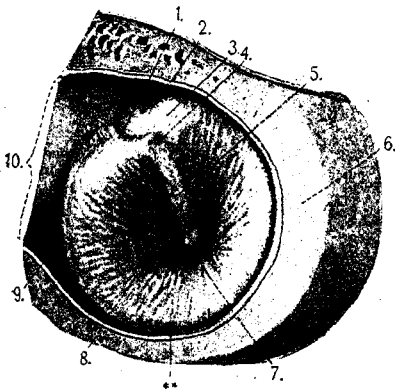

Рис. 8. Фронтальный разрезъ черезъ наружное ухо, барабанную полость и лабиринтъ. +—Куполообразное углубленіе барабанной полости. ++—Стѣнка наружнаго уха въ косомъ разрезѣ.—1. Tensor tympani.—2. Recessus epi-tympanicus.—3. Tendo m. tensoris tympani.—4. Ligam. mallei superius.—5. Capitulum mallei.—6. Chorda tympani.—7. Membrana tympani.—8. Os temporale.—9. Pars ossea neatus acustici externi.—10. Porus acusticus externus.—11. Cartilago auris.—12. Pars cartilaginea neatus acustici externi.

—13. Tragus.—14. Meatus acusticus externus.—15. Cartilago auris.—16. Cellulae mastoideae.—17. Atlas.—18. Articulatio atlanto-occipitalis.—19. Bulbus superior venae jugularis internae.—20. Os occipitale.—21. Cochlea.—22. Nervus cochleae.—23. Pars petrosa ossis temporalis.

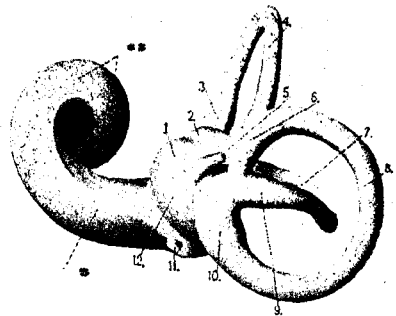

Рис. 9. Костные лабиринты въ ихъ естественномъ положеніи въ полости черепа. Слева обозначены входящія нервныя вѣтки (схематическій рисунокъ). — 1. Срединная поверхность. — 2. Cochlea. — 3. Canalis semicircularis superior. — 4. Canalis semicircularis lateralis. — 5. Canalis semicircularis posterior. — 6. Porus acusticus internus. — 7. Nervus cochleae. — 8. Поверхность верхняго полукружнаго канала и уголь, который она образуетъ съ срединной поверхностью. — 9. Nervus acusticus. — 10. Nervus vestibuli.

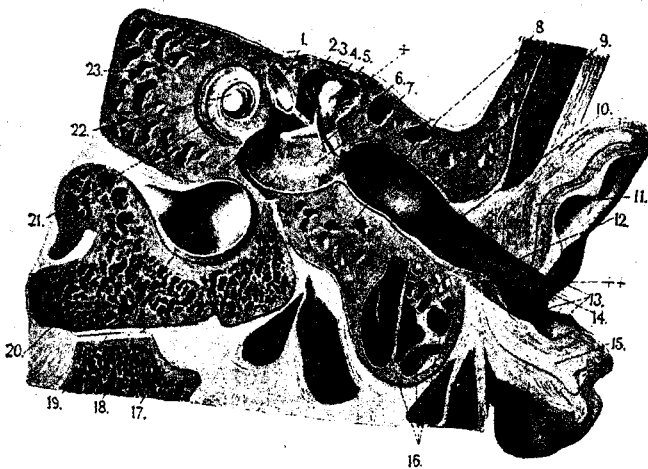

Рис. 10. Слуховыя косточки ребенка правой стороны. — 1. Capitulum mallei. — 2. Articulatio incudomalleolaris. — 3. Corpus incudis. — 4. Crus breve. — 5. Crus longum. — 6. Articulatio incudostapedialis. — 7. Crus posterior. — 8. Basis stapedis. — 9. Crus anterior. — 10. Manubrium. — 11. Processus anterior.

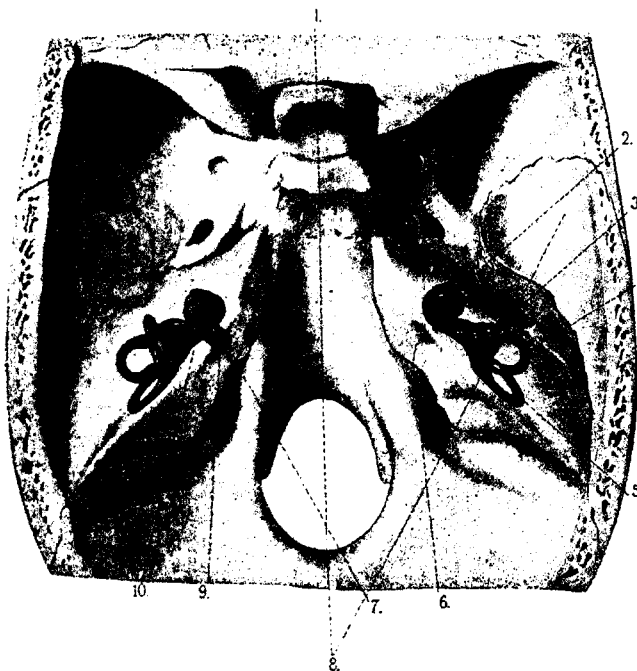

Рис. 11. Схематическій рисунокъ перепончатого лабиринта (правое ухо сзади) и его отношеніе къ мозговымъ оболочкамъ. — Ep. Spatium epidurale. K—os. P—spatium perilymphaticum. E—spatium endolymphaticum. D—dura mater. A—arachnoidea. Sd—spatium subdurale. Sa—spatium subarachnoid. P—pia mater 1. ductus endolymphaticus, 2. saccus endolymphaticus, 3. aquaeductus cochleae, 4. plica arachnoidea, 5. sinus transversus.

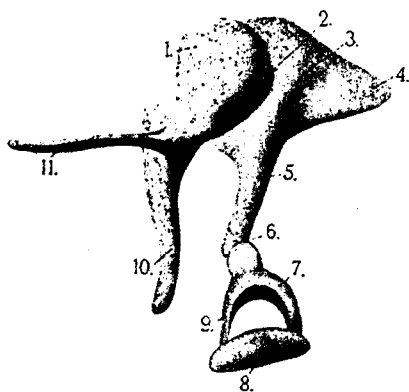

нению положенія слуховыхъ волосковъ *cristae acusticae* (выступъ на наружной стѣнкѣ ампуллы) въ ампуллахъ, вызываютъ ощущение вращенія головы въ сторону, противоположную отклоненію волосковъ. Естественнымъ раздраженіемъ для окончанія вестибулярныхъ нервовъ, повидимому, служатъ возникающіе различными образомъ токи эндолимфы, но это раздраженіе можетъ быть также вызвано гальваническимъ токомъ, искусственными вращательными движеніями, калорическимъ раздраженіемъ. Если придать головѣ такое положеніе, при которомъ наружный каналъ находится въ горизонтальной плоскости, т. е. если слегка наклонить голову впередъ и произвести затѣмъ вращеніе тѣла вокругъ его горизонтальной оси (лучше всего на вращающемся стулѣ), то эндолимфа, слѣдуя законамъ инерціи, сначала не будетъ участвовать въ движеніи стѣнокъ полукружнаго канала; но такъ какъ *crista acustica* плотно сидитъ на стѣнкѣ канала, то ея слуховые волоски загибаются въ сторону, противоположную направленію вращенія. Всякій же загибъ слуховыхъ волосковъ вызываетъ ощущение вращенія головы въ сторону, противоположную загибу, вслѣдствіе чего во время вращенія направленіе движенія ощущается въ направленіи вращенія. вмѣстѣ съ этимъ субъективнымъ симптомомъ опредѣляется и другое объективное явленіе—*нистагмъ*, заключающийся въ ритмическихъ движеніяхъ глазныхъ яблокъ; при этихъ движеніяхъ глазъ различаютъ медленное движеніе въ одну сторону и быстрое движеніе въ обратную сторону. Лабиринтный нистагмъ является очень удобнымъ для наблюденія и достаточно вѣрнымъ признакомъ лабиринтныхъ процессовъ и въ частности процессовъ въ полукружныхъ каналахъ. Рефлекторная дуга лабиринтнаго нистагма начинается въ ампулярномъ снарядѣ полукружныхъ каналовъ; центrostремительную часть ея составляетъ вестибулярная вѣтвь слухового нерва, соединяющаяся въ продолговатомъ мозгѣ съ ядромъ Дейтерса; этотъ послѣдній центръ въ свою очередь связанъ съ ядромъ глазныхъ мышцъ. Нервы глазодвигательный, отводящій и блоковый образуютъ центробѣжную часть дуги. Согласно наблюде-

ніямъ Барани, только медленный компонентъ нистагма является чисто рефлекторнымъ движеніемъ, зависящимъ отъ функцій рефлекторной дуги, быстрый же компонентъ зависитъ отъ вышележащихъ субкортикальных центровъ; при устраненіи ихъ (во время наркоза) получается только медленный компонентъ нистагма. Наиболее достовѣрнымъ приемомъ изслѣдованія является вливаніе холодной и горячей воды въ У. (калоризація). *М. Рессеръ.*

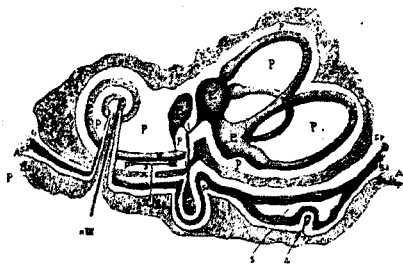
**Уховертка**, см. XXXIII, 631.

**Ухомо**, см. *абгаръ*.

**Ухра**, лѣв. прит. Шексны, въ Ярославск. губ., дл. теч. до 130 в., шир. 8—15 саж. Красив. крутые берега.

**Ухта**, лѣв. прит. Ижмы, въ печорскомъ у. Арханг. губ., дл. 120 в., вытек. изъ Тиманскаго хребта; мѣсторожд. нефти.

**Ухтомскій**, Андрей Григорьевичъ, граверъ (1770—1852), художеств. образованіе получилъ въ Академіи художествъ, гдѣ былъ ученикомъ Клаубера и въ 1808 г. избранъ въ академики за награвированный портретъ гр. Салтыкова. Лучшія работы У.—портреты гр. Василева, Платова, А. И. Нелидова, Трошинскаго и нѣсколько пейзажей. Занимаясь механикою, У. изобрѣлъ облокающую гравированіе параллельныхъ линий машину, за котор. былъ награжденъ золотую медалью. *Н. Т.*

**Ухтомскій**, Э. Э., князь, см. XI, 724.

**У-ху**, см. XXIV, 223/24, *прилож.*, 9.

**Уцера**, сел. рачинск. у. Кутаисской губ., на р. Рюпѣ, на выс. 1.042 м.; вблизи 3 группы желѣзно-щелочн. источниковъ. Гл. источ. ( $10^{\circ} 11^{\circ} - 14^{\circ} \text{С.}$ ) содержитъ 0,0385 двууглек. жѣлѣза, 4,056 двууглек. натра, 1,238 двууглек. извести, 1,439 двууглек. магнези Сел.: 15 іюня—15 сент.

**Учанъ**, см. XXIV, 223/24, *прилож.*, 11.

**Учанъ-су** (татарск.—летучая вода), водопадъ на р. того же названія на крп. бер. Крыма, близъ Ялты; выс. У.-с. 360 фт., образуется потокомъ, обгущимъ узкимъ ущельемъ между покрытыми соснами скалами; только весной онъ превращается въ настоящ. водопадъ, въ другое время течетъ маленькой струйкой.

**Учанъ-тинъ**, гор. въ Гириньской провинціи Маньчжуріи; 2—3 тыс. жит.

**Участіе въ прибыляхъ**, см. XX, 54-58.

**Участковые земские начальники.** Законъ 12 іюля 1889 г., введшія инсти-

туть 3. н., былъ какъ бы отголоскомъ тѣхъ мнѣній, которыя высказывались еще въ періодъ подготовительныхъ работъ по освобожденію крестьянъ; въ то время многіе члены губернскихъ комитетовъ развивали мысль о необходимости поручить помѣщикамъ вотчинную власть и юрисдикцію. Мысль эта была однако отвергнута редакціонною комиссіею, образованною для составленія проекта общаго положенія о крестьянахъ; административное отдѣленіе редакціи комисіи рѣшительно высказало, что „свободныя сословія должны пользоваться полною другъ отъ друга независимостью“, и что „нельзя отдать одно новоосвобожденное сословіе подъ начальство другого“. Потеря дворянами въ „эпоху великихъ реформъ“ весьма существенныхъ сословныхъ привилегій имѣла своимъ слѣдствіемъ то скрытое, то болѣе или менѣе откровенно высказывавшееся недовольство многихъ „антисословной политикой“ Александра II. Новое царствованіе, какъ всегда бываеъ, вызвало и ожиданіе новыхъ реформъ. И дѣйствительно, при Александрѣ III всѣ, мечтавшіе о реваншѣ за отпѣну крѣпостного права, получили серьезные шансы на осуществленіе ихъ давнишнихъ пожеланій. Въ Высочайшемъ рескриптѣ отъ 21 апрѣля 1885 г., изданномъ по случаю столѣтія жалованной грамоты дворянству, признавалось за благо, „чтобы російскіе дворяне и нынѣ, какъ и въ прежнее время, сохраняли первенствующее мѣсто въ предводительствѣ ратномъ, въ дѣлахъ мѣстнаго управленія и суда“. Кругъ идей, который обнималъ курсъ новой, опредѣленно сословной политики, съ большой отчетливостью выраженъ въ извѣстной брошюрѣ А. Д. Пазухина „Современное состояніе Россіи и сословный вопросъ“ (1886). Въ ней объявлялось „великимъ зломъ“ реформъ царствованія Александра II то, что онъ разрушилъ сословную организацію Россіи, рекомендовалось „возвратить дворянству его права и вмѣстѣ съ тѣмъ и обязанностію по государственной и земской службамъ“. Тогда, — обѣщаль авторъ, — прекратятся всѣ недоразумѣнія между дворянствомъ и крестьянствомъ; на элементы бессословной Руси будетъ наложена узда“. Въ качествѣ вліятельнаго

члена комисіи статсъ-секретаря Каханова, образованной въ 1884 г. для составленія проекта преобразованія губернскаго и уѣзднаго административнаго управленія, а затѣмъ въ качествѣ правителя дѣлъ канцелярій министерства вн. д. Пазухинъ имѣлъ возможность содѣйствовать проведенію въ жизнь своихъ идей въ конкретной формѣ проекта учрежденія замѣшаемой представителями дворянства должности „участковаго“, на котораго долженъ быть возложенъ надзоръ за крестьянскимъ управленіемъ, и который долженъ соединять административную власть съ судебной компетенціей. Идея соединенія судебной власти и административной на мѣстахъ, кромѣ А. Д. Пазухина, отстаивалась и другими вліятельными лицами, имѣвшими возможность высказать въ восьмидесятихъ годахъ свои пожеланія при обсужденіи земствами вопроса о крестьянскихъ реформахъ. Такъ, по проекту Д. Ѳ. Самарина, бывшему на разсмотрѣніи уѣздныхъ земскихъ собраній Московской губ., во главѣ волости долженъ былъ быть поставленъ волостной мировой судья, совмѣщающій въ себѣ судебную и административную власть. Городецкое уѣздное земское собраніе Пензенской губ. приняло резолюцію о соединеніи должности мирового судьи съ обязанностями непремѣннаго члена уѣзднаго по крестьянскимъ дѣламъ присутствія и оприсвоеніи мировымъ судьямъ правъ, коими пользовались прежде мировые посредники; въ комисіи тверскаго губернскаго земства С. Д. Квашнинъ-Самаринъ высказался за возложеніе наблюденія надъ крестьянскимъ общественнымъ управленіемъ на мировыхъ судей, какъ попечителей волости. Эти предположенія и пожеланія находились въ соотвѣтствіи съ личнымъ убѣжденіемъ имп. Александра III, что только сильная правительственная власть на мѣстахъ можетъ исцѣлить язвы крестьянской жизни. Убѣжденіе государя подкрѣплялось многочисленными губернаторскими отчетами, въ которыхъ губернаторы указывали, что населеніе не можетъ улучшить своего имущественнаго положенія безъ помощи мѣстной власти, и что только къ правительственной власти крестьяне относятся съ полнымъ уваженіемъ. Го-

сударь неизмѣнно помѣчалъ такія указанія губернаторскихъ отчетовъ словами: „совершенно справедливо“, „давно пора“, „въ этомъ я не сомнѣваюсь“ „Историч. очеркъ дѣят. комит. министровъ“, т. IV). Эти помѣтки были предѣстниками грядущей реформы.

Въ 1887 г. былъ внесенъ въ Гос. Совѣтъ министромъ вн. д. проектъ положенія о З. н. Страницы отчета Госуд. Сов. за 1889 г., посвященныя „дѣлу по проекту положенія о земскихъ начальникахъ“, полны глубокаго интереса, такъ какъ вскрываютъ ближайшіе мотивы, которыми руководились въ Госуд. Сов. сторонники реформы, осуществленной закономъ 12 іюля 1889 г. Особенно поучительны сужденія, высказанныя по вопросу, должны ли земскіе начальники быть органами общеадминистративными или органами, вѣдомыми специально крестьянское самоуправленіе. Проектъ министра вн. д. гр. Д. А. Толстого по своей основной идеѣ стоялъ на послѣдней точкѣ зрѣнія. Большинство возражало противъ тенденціи проекта учредить въ лицѣ З. н. единоличныя органы для завѣдыванія крестьянскимъ общественнымъ управленіемъ, полагая, что тенденція проекта угрожаетъ привести къ возрожденію вотчинной полиціи. Закономъ стало мнѣніе меньшинства по этому вопросу, того меньшинства, которое полагало, что З. н. слѣдуетъ учредить съ характеромъ specialнаго органа крестьянскаго управленія для того, чтобы положить конецъ безвластью и безурядицѣ въ крестьянской средѣ. „Крестьяне,—утверждало меньшинство,—потеряли вѣру въ свое самоуправленіе и ожидаютъ его улучшенія отъ одного лишь правительства... Но не слѣдуетъ забывать, что крестьянство... есть сила и притомъ сила, доступная всякимъ вліяніямъ, нерѣдко самымъ злонамѣреннымъ, и что если оно, утративъ надежду на правительство, начало бы исправлять зло помимо и, такъ сказать, внѣ правительственнаго руководства, то могло бы вызвать глубокаго потрясенія всего государственнаго строя, размѣры и послѣдствія коихъ едва ли возможно предвидѣть“; возражая большинству, которое полагало, что если нуженъ органъ власти, слабый достаточными полномочіями для поддержанія порядка, то онъ нуженъ для

всего населенія уѣзда, меньшинство указывало, что такъ наз. сельскіе мѣшани, переселенцы и т. п. лица, отличающіяся отъ крестьянъ только названіемъ, могли бы быть наравнѣ съ ними подчинены З. н.; проживающихъ въ селахъ торговцевъ и промышленниковъ очень мало, а „что касается дворянъ, то интересы этого сословія въ достаточной мѣрѣ будутъ ограждены какъ водвореніемъ порядка въ средѣ крестьянскаго населенія, такъ и предоставленіемъ помѣщикамъ права обращаться къ разбирательству З. н. по возникающимъ въ ихъ имѣніяхъ дѣламъ“. Такъ обр., когда при обсужденіи вопроса объ объемѣ намѣченной реформы вопросъ коснулся ея значенія для дворянскаго сословія, то интересы государственныхъ, которые выдвигались въ основаніе законопроекта, неожиданно уступили мѣсто интересамъ дворянства.

З. н. прежде всего — администраторъ, начальникъ надъ крестьянствомъ, органъ „твердой правительственной власти“, соединившій въ себѣ „попечительство надъ сельскими обывателями съ работами по завершенію крестьянскаго дѣла“ (какъ охарактеризовалъ его указъ Прavit. Сенату 12 іюля 1889 г.); только по соображеніямъ, постороннимъ прямому заданію З. н., они были надѣлены и сравнительно широкими судебными полномочіями, входившими въ компетенцію мировыхъ судей (см. *судъ мѣстный*), и получили значеніе органовъ судебно-административныхъ.

Именнымъ Высоч. указомъ 12 іюля 1889 г. „о преобразованіи мѣстныхъ крестьянскихъ учреждений и судебной части въ Имперіи“ было предуказано введеніе судебно-административныхъ учреждений въ 36 губерніяхъ, но позднѣе положеніе о З. н. было распространено еще на семь губерній Европ. Россіи. Въ лицѣ З. н. былъ созданъ органъ контроля надъ дѣятельностью крестьянскихъ учреждений, попечитель объ имущественныхъ интересахъ крестьянъ, цевзоръ нравовъ сельскаго населенія и судья, за спиною котораго стоитъ весь сонмъ мѣстной губернской и уѣздной администраціи. По замыслу законодателя институтъ З. н. долженъ былъ быть созданъ изъ помѣстнаго дворянства. Поэтому, согласно основному правилу закона, губернаторамъ было предоставлено избирать на

должность З. н. для представления на утверждение министра вн. д. лишь лицъ, прослужившихъ въ губерніи не менѣе трехъ лѣтъ въ должности предводителя дворянства, и мѣстныхъ потомственныхъ дворянъ, владѣющихъ въ предѣлахъ уѣзда недвижимымъ имуществомъ (при чемъ безразлично, владѣли ли недвижимымъ имуществомъ сами кандидаты на должность З. н. или ихъ жены, или ихъ родители, если они были „неотдѣленными сыновьями“ — ст. 6, 8 Полож.), при условіи получения ими среднего образованія, которое можетъ быть замѣнено служебнымъ цензомъ. Но уже съ самаго начала, въ виду ставшаго весьма замѣтнымъ дворянскаго „оскудѣнія“, министру вн. д. было предоставлено назначать на остающіяся незамѣщенными должности не дворянъ, получившихъ высшее или среднее образование, а Высоч. утвержд. мѣнѣемъ Гос. Сов. 29 декабря 1889 г. „временно, впредь до болѣе полного выясненія опытомъ затрудненій въ точномъ примѣненіи постановленной положенія о земскихъ участковыхъ начальникахъ объ условіяхъ для занятія сей должности“, всѣ постановленія о сословномъ, имущественномъ и образовательномъ цензахъ земскихъ начальниковъ были лишены обязательнаго значенія, такъ какъ министру вн. д. было предоставлено опредѣлять на должность З. н., не считаясь съ установленными закономъ условіями, такихъ лицъ, которые, по имѣющимся у министра свѣдѣніямъ, оказываются достойными занять должность З. н. Только законъ 19 апрѣля 1904 г. установилъ, что и лица, назначаемыя на должность З. н. министромъ вн. д., должны во всякомъ случаѣ удовлетворять тѣмъ же требованіямъ образовательнаго или служебнаго ценза, которыя установлены для дворянъ. Однако этотъ же законъ внесъ рядъ измѣненій въ условія назначенія на должность З. н., въ большинствѣ случаевъ ослабляющихъ требованія, которымъ должны удовлетворять лица, ищущія назначенія; даже возрастной цензъ для мѣстныхъ потомственныхъ дворянъ былъ пониженъ до 21 года (вмѣсто 25 лѣтъ). Къ числу существующихъ нововведеній, внесенныхъ названнымъ закономъ 19 апрѣля 1904 г., относится и организація при губернскихъ присутствіяхъ и уѣздныхъ съѣз-

дахъ кандидатуры на должность З. н. по образцу судебной кандидатуры. Первоначально преимущественно дворянской, личный составъ З. н. съ теченіемъ времени значительно измѣнился: какъ видно изъ „Трудовъ редакціонной комиссіи по пересмотру законоположеній о крестьянахъ“ изд. 1903/4 г., количество З. н., не принадлежащихъ къ мѣстному дворянству, весьма замѣтно увеличивается, въ особенности въ сѣверныхъ и восточныхъ губерніяхъ. Одновременно нѣсколько повысился образовательный уровень З. н.; однако еще въ 1905 г. въ 43 губерніяхъ Европ. Россіи изъ 2.650 З. н. 47% было со среднимъ образованіемъ и 20% съ низшимъ. На основаніи утвержденныхъ министромъ вн. д. 6 ноября 1908 г. правилъ, при земскомъ отдѣлѣ министерства были учреждены курсы для подготовки лицъ, желающихъ подвергнуться испытанію на должность З. н. Судя по тому, что къ испытанію на должность З. н. лица, поступившія на курсы, допускаются уже по истеченіи четырехъ недѣль (ст. 8 правилъ), невозможно допустить, чтобы курсы обезпечивали сколько-нибудь серьезную подготовку кандидатовъ.

Закономъ о З. н. цѣлое крестьянское сословіе становилось въ положеніе малолѣтняго, нуждающагося въ опецкѣ и бдительномъ надзорѣ. Подобно тому какъ опекунъ долженъ заботиться, чтобы имущественныя дѣла малолѣтняго, приведенны были по возможности въ лучшее положеніе“, и чтобы самъ онъ воспитывался „въ правилахъ добронравія“ (ст. 263 и 270 Зак. Гражд.), такъ З. н. долженъ пещись „о хозяйственномъ благоустройствѣ и нравственномъ преуспѣяніи крестьянъ въѣреннаго ему участка“ (ст. 40 Полож.). Обязанности, предѣлы власти и порядки дѣятельности З. н. по административнымъ дѣламъ опредѣляются въ „Положеніи о земскихъ участковыхъ начальникахъ“, въ „Общемъ положеніи о крестьянахъ“ (особое прилож. къ IX т. Св. Зак.), въ „Наказѣ земскимъ начальникамъ“, утвержденномъ министромъ вн. д. 11 авг. 1905 г., и въ нѣкоторыхъ специальныхъ узаконеніяхъ, какъ Уст. пасп., Временн. правила по обезпеченію продовольственныхъ потребностей сельскихъ обывателей и друг.

Обязанности З. н. по административнымъ дѣламъ широки и многообразны.

Простой перечень ихъ потребовалъ бы такъ много мѣста, что нѣтъ возможности привести его здѣсь („Перечень *личныхъ* обязанностей, возлагаемыхъ закономъ на земскихъ начальниковъ“, составленный земскимъ отдѣломъ министерства вн. д., приведенъ въ приложеніи № 2 къ изданному отдѣломъ сборнику „Положеній объ установленіяхъ, завѣдующихъ крестьянскими дѣлами“, изд. 6-ое, 1914 г.). По общему правилу, административныя обязанности З. н., въ соответствии съ ихъ назначеніемъ, относятся къ сферѣ крестьянскаго управленія, но изъ этого правила есть и исключенія. Кромѣ всеобъемлющей задачи имѣть „попеченіе о хозяйственномъ благоустройствѣ и нравственномъ преуспѣяніи крестьянъ“ и обязанностей, лежавшихъ ранѣе на мировыхъ посредникахъ, на З. н. возложены надзоръ за всеми установленіями крестьянскаго общественнаго управленія и ревизія этихъ установленій, надзоръ за состояніемъ мірскихъ капиталовъ, за всякаго рода сельскими кредитными установленіями, за опекунами, учрежденными надъ личностью и имуществомъ малолѣтнихъ сиротъ сельскаго состоянія, составленіе заключеній по проектамъ плановъ на устройство селеній, наблюденіе за раскладкою мірскихъ сборовъ, разверстаніе выгоновъ, состоящихъ въ общемъ пользованіи помѣщиковъ и крестьянъ и т. д. и т. д. Во время отсутствія на мѣстѣ исправника и становаго пристава на З. н. переходитъ руководство старшинами, старостами и нижними чинами полиціи по охраненію благочинія, безопасности и порядка и по предупрежденію преступленій и проступковъ. Широтѣ круга обязанностей, возложенныхъ на З. н., соответствуетъ полнота вѣрной имъ власти. Всѣ сельскія учрежденія и должностныя лица имъ подвѣдомы и отъ нихъ зависятъ. З. н. можетъ распорядиться о созывѣ сельскаго схода, онъ назначаетъ сроки для собранія волостного схода, имѣетъ право дополнить представляемые ему списки дѣлъ, назначенныхъ къ рассмотрѣнію на волостномъ сходѣ, подвергаетъ взысканію лицъ, участвовавшихъ въ составленіи приговоровъ сельскаго или волостного схода по предметамъ, ихъ вѣдѣнію не подлежащимъ, останавливаетъ исполненіе приговоровъ во-

лостныхъ или сельскихъ сходовъ, постановленныхъ несогласно съ законами, *клянящихся, по его мнѣнію, къ явному ущербу сельскаго общества* или нарушающихъ законныя права отдѣльныхъ членовъ сельскаго общества, утверждаетъ въ должностяхъ волостныхъ судей и старшинъ, равнымъ образомъ, въ случаѣ признанія незаконными выборовъ сходами другихъ должностныхъ лицъ, опъ распоряжается о производствѣ при себѣ новыхъ выборовъ; отъ него зависитъ устраненіе отъ должности сельскихъ и волостныхъ писарей въ случаѣ признанія ихъ неблагонадежными; ему принадлежитъ право подвергать должностныхъ лицъ сельскихъ и волостныхъ управленій за маловажные проступки по должности, безъ формальнаго производства, денежному взысканію и даже аресту до семи дней, а за болѣе важныя нарушенія временно устранять ихъ отъ должности и входить съ представленіями въ уѣздный сѣздъ о совершенномъ увольненіи ихъ отъ службы. Кромѣ того, до Высоч. указа 5 окт. 1906 г. З. н. могъ, по ст. 61 Полож. о З. н., подвергать, безъ всякаго формальнаго производства, и частныхъ лицъ, подвѣдомственныхъ крестьянскому общественному управленію, въ случаѣ неисполненія ими его законныхъ распоряженій и требованій, аресту до трехъ дней или денежному взысканію не свыше шести рублей. Такъ какъ законнымъ должно было считаться всякое распоряженіе или требованіе З. н., которое могло быть оправдано соображеніями о хозяйственномъ благоустройствѣ и нравственномъ преуспѣяніи крестьянъ, то ст. 61 Полож. должна была получить и дѣйствительно получила чрезвычайно широкое примѣненіе.

Самой характерной чертой института З. н. является сліяніе въ ихъ лицъ судебной и административной властей. Сторонники судебно-административной реформы 1889 г. хотѣли видѣть въ этой чертѣ сходство З. н. съ англійскими мировыми судьями, которые однако рѣшительно отличаются отъ З. н. преобладаніемъ въ ихъ судебно-административной дѣятельности судебныхъ, а не административныхъ началъ. Какъ уже было указано въ нашей литературѣ, если искать аналогію З. н. на Западѣ, то всего скорѣе ее можно найти не въ современной системѣ

органовъ суда и управленія, а среди учрежденій стараго режима: такъ, усматривается довольно близкое сходство З. н. съ тѣми prévôts de la maréchaussée, которые существовали во Франціи до провозглашенія принципа раздѣленія судебной и административной властью, и которые, подобно нашимъ З. н., назначались изъ помѣстнаго дворянства и чиновъ армін.

Смѣшеніе властей въ лицѣ З. н. испровергало принципъ, который составлялъ краеугольный камень судебной реформы Александра II. Отсюда то равнодушіе къ реформѣ со стороны судебныхъ дѣятелей, на которое жаловались нѣкоторые губернаторы въ своихъ отчетахъ. На одномъ изъ такихъ отчетовъ, именно бессарабскаго губернатора, который жаловался, что чины министерства юстиціи, исходя изъ теоріи, не допускающей соединенія административной и судебной властей, не оказываютъ съ своей стороны поддержки новымъ учрежденіямъ, послѣдовала Высочайшая резолюція (1892 г.): „Это, къ сожалѣнію, я слышу не въ первый разъ и обращаю самое серьезное вниманіе министра юстиціи на эти непростительные факты, требуя отъ него самыхъ энергичныхъ мѣръ къ прекращенію ихъ“.

Контингентъ З. н. перваго призыва сразу опредѣлялъ физіономію института; это были преимущественно землевладельцы съ подорванными средствами, рѣдко съ юридическимъ образованіемъ, и вышедшіе въ отставку офицеры (послѣднихъ при введеніи Положенія о З. н. было утверждено въ Воронежской губ. 55½% всего числа З. н. въ Орловской около 48%, въ Тверской около 47% и т. д.). Самый личный составъ института З. н. такъ обр. служилъ показателемъ того, что строгое соблюденіе закона, которое предполагаетъ его твердое знаніе и отчетливое пониманіе, отступало передъ другими обязанностями и задачами, возлагавшимися на земскихъ начальниковъ. И дѣйствительно, какъ много позднѣе объ этомъ свидѣтельствовалъ министр юстиціи И. Г. Щегловитовъ въ объяснительной запискѣ къ проекту преобразованія мѣстнаго суда, З. н. въ своей дѣятельности долго исходили изъ убѣжденія, что „именно исключительное руководство закономъ и строгое соблюденіе его мировыми судьями вызвали необхо-

димость упраздненія судебно-мирового института“. Всѣ условія, въ которыя была поставлена дѣятельность З. н.—невысокій образовательный уровень, необязательность юридическихъ знаній, дискреціонный характеръ многихъ полномочій, фактическая невозможность надлежащаго выполнения всѣхъ многочисленныхъ обязанностей, недостаточность надзора, ореолъ сильной власти, которымъ были надѣлены З. н.,—способствовали выработкѣ того типа судьи-администратора, который, какъ указывали старшіе председатели и прокуроры судебныхъ палатъ въ отзывахъ, представленнхъ въ комиссію 1894 г. о преобразованіи судебной части, относится къ закону съ евѣрнымъ страхомъ или съ высокомѣріемъ, какъ къ излишней безразличной формалистичкѣ (см. изд. минист. юст. „Судебные Уставы за 50 лѣтъ“, т. II).

Отсюда для той части населенія, попеченіе о которой должно было составить преимущественную задачу З. н., произошло слѣдующее: крестьянское благосостояніе съ введеніемъ З. н. впередъ не подвинулось, а между тѣмъ самостоятельность крестьянскихъ учреждений стала во многихъ случаяхъ призрачной. Пользуясь своими широкими полномочіями, З. н. стали добиваться то постановленія волостными или сельскими сходами желательныхъ имъ приговоровъ, то отмінъ уже состоявшихся приговоровъ, нерѣдко не считаясь въ обоихъ случаяхъ ни съ мѣстными условіями, лучше извѣстными крестьянамъ, ни съ ихъ, опять-таки имъ самимъ лучше извѣстными, нуждами, ни съ ихъ опытомъ. Помянуто, что лучшей силы деревни стали сторониться общественныхъ дѣлъ, о чемъ много разъ и въ разныхъ вариантахъ говорится въ „Трудахъ мѣстныхъ комитетовъ о нуждахъ сельско-хозяйственной промышленности“, созданныхъ въ 1902 г. Волостныя правленія и сельскія должностныя лица, при той зависимости, въ которую они были поставлены отъ З. н., получили значеніе не столько органовъ самоуправленія, сколько услужливыхъ агентовъ З. н., не имѣющихъ и не могущихъ имѣть авторитета въ глазахъ мѣстнаго населенія, всегда находящихся подъ страхомъ ареста или денежнаго взысканія за образъ дѣйствій, быть можетъ, и согласный съ интересами и желаніями

односельчанъ, но не согласный съ видами и предугазапіями З. п. Особенно много нареканій вызвала практика З. н. по примѣненію ст. 61 Полож. о З. н., на основаніи которой иные З. н. подвергали крестьянъ взыскапію то за неснятіе передъ ними шапки, то за неисполненіе требованія о сворачиваніи съ дороги возовъ при встрѣчѣ съ мѣстными помѣщиками и т. п. Первое время дѣйствія новаго института газеты, несмотря на всѣ строгости цензуры, буквально пестрѣли сообщеніями съ мѣстъ о злоупотребленіяхъ со стороны З. н. своимъ дискреціоннымъ полномочіемъ по наложенію взысканій на сельскихъ обывателей за неисполненіе ихъ законныхъ требованій. Черезъ шесть лѣтъ послѣ введенія З. н. внимательный наблюдатель провинціальной жизни П. Н. Обнинскій характеризовалъ новое учрежденіе слѣдующими чертами: „безпредѣльность личнаго усмотрѣнія, какъ главный масштабъ рѣшеній и мѣропріятій, полная, умыленно-предвзятая и откровенная невнимательность къ закону, охрана лишь землевладѣльческихъ интересовъ во что бы то ни стало и „попечительство“ надъ крестьянами, выражающееся только муштрованіемъ, насильственнымъ введеніемъ необязательнаго, запретами невоспрещеннаго и, наконецъ, широкая эксплуатація судебной розги и административныхъ заушений“ („Сборникъ Правовѣднія“, т. VI).

На произвольныя дѣйствія З. н. въ отношеніи сельскихъ сходовъ и сельскихъ должностныхъ лицъ было обращено запоздалое вниманіе министерства вн. д. только въ 1905 г., когда циркуляромъ министра вн. д. (№ 30) З. н. было предложено признать за одно изъ основаній своей дѣятельности „бережное охраненіе какъ свободы рѣшеній общественныхъ сходовъ, такъ и законной независимости дѣйствій отдѣльныхъ крестьянъ“. Указъ 5 октября 1906 г. отмѣнилъ стяжавшую печальную славу ст. 61 Полож. о З. н., но такъ какъ указъ не отмѣнилъ однородной дисциплинарно-карательной власти, предоставленной—правда, въ меньшемъ объемѣ—сельскому старостѣ и волостному старшинѣ (ст. 79 и 104 Общ. Полож.), то З. н. не утратилъ возможности подвергать крестьянъ взысканіямъ безъ формальнаго производства черезъ сельскаго старосту или волостного старшину.

Справедливость требуетъ сказать, что съ теченіемъ времени, и притомъ уже ранѣе указа 5 октября 1906 г., по мѣрѣ повышенія средняго образовательнаго уровня З. н., по мѣрѣ пополненія кадровъ З. н. лицами, не связанными мѣстными влияніями и интересами, и усиленія надзора центральной власти, дѣятельность З. н. стала давать менѣе, чѣмъ это было въ началѣ, примѣровъ грубаго произвола и игнорированія требованій закона, но такъ какъ самый законъ оставляетъ, съ одной стороны, чрезмѣрно широкій просторъ для усмотрѣнія З. н., а съ другой—не даетъ почти никакихъ гарантій согласованія ихъ мѣропріятій съ интересами мѣстнаго населенія, то учрежденіе З. п. и теперь, даже разсматриваемое только со стороны административной, представляетъ собою институтъ, характерный для полицейскаго,—отнюдь не для правового государства. Просторъ, открываемый закономъ для усмотрѣнія, какъ существеннѣйшаго начала дѣятельности З. н., увеличивается еще болѣе вслѣдствіе фактической невозможности для З. н. одинаково внимательно выполнять всѣ возложенныя на нихъ разнообразныя обязанности и вытекающей отсюда для нихъ необходимости, пренебрегая частью вѣренныя имъ функций, сосредоточивать свою энергію и вниманіе на другія.

И безъ того многочисленныя обязанности З. н. были еще умножены позднѣйшими новеллами. Особенно слѣдуетъ отмѣтить законы о выдѣлѣ участковъ общинной земли въ личную собственность (законы 9 ноября 1906 г., 14 іюня 1910 г. и 16 іюня 1912 г.); этими законами на З. н. возложено исполненіе обязанностей сельскаго схода въ тѣхъ случаяхъ, когда сходъ откажетъ кому-либо въ укрѣпленіи участка въ личную собственность или не поставитъ никакого приговора въ теченіе 30 дней со дня заявленія требованія объ укрѣпленіи въ личную собственность части изъ общинной земли, а также провѣрка на мѣстѣ приговоровъ обществъ или селеній о переходѣ ихъ въ полное составъ къ отрубному владѣнію. Такъ какъ указанные законы были изданы подъ боевымъ девизомъ правительственной политики, формулированнымъ покойнымъ предсѣдателемъ совѣта министровъ П. А. Столыпинымъ въ сло-

вахъ „ставка на сильныхъ“, то понятно, что новыя возложенныя ими на З. н. обязанности получили первостепенное значеніе; циркуляръ министра вн. д. отъ 7 марта 1907 г. № 14 предписалъ З. н. оказывать крестьянамъ при выходѣ изъ общины всякое содѣяніе; мѣры, принимаемыя З. н. къ увеличенію числа отрубныхъ участковъ, стали для нихъ однимъ изъ средствъ для увеличенія шансовъ на служебное повышеніе; министерство вн. д. зорко слѣдитъ за дѣятельностью каждаго въ отдѣльности З. н. поземлеустроительныхъ дѣламъ, какъ это видно, напр., изъ циркуляра министерства по земскому отдѣлу отъ 15 ноября 1914 г. № 63.

Административныя постановленія З. н. раздѣляются на окончательныя (объ удаленіи отъ должностей волостныхъ и сельскихъ писарей, о заключеніи въ тюрьму лица, о которомъ состоялся приговоръ схода объ удаленіи его изъ среды крестьянскаго общества и друг.) и неокончательныя. Послѣднія могутъ быть обжалуемы въ уѣздный съѣздъ (нѣкоторыя же изъ нихъ непосредственно въ губернское присутствіе—ст. 59 Полож. о З. н.); въ уѣздный же съѣздъ З. н. входят и самъ съ представленіями по ряду перечисленныхъ въ законѣ вопросовъ (ст. 77), напр., объ отмѣнѣ приговора схода, несогласнаго съ законами, объ увольненіи отъ службы должностныхъ лицъ сельскаго и волостного управленія. *Административное присутствіе уѣзднаго съѣзда* состоитъ подъ предсѣдательствомъ уѣзднаго предводителя дворянства изъ всѣхъ З. н. уѣзда, исправника, предсѣдателя уѣздной земской управы и податныхъ инспекторовъ, участки конехъ не ограничиваются предѣлами города. На окончательныя постановленія уѣзднаго съѣзда жалобы подаются въ *губернское присутствіе*, состоящее подъ предсѣдательствомъ губернатора, изъ губернскаго предводителя дворянства, вице-губернатора, прокурора находящагося въ губернскомъ городѣ окружнаго суда или его товарища и двухъ непрѣжныхъ членовъ. Въ губернскомъ же присутствіи сосредоточенъ надзоръ надъ З. н. губернии.

З. н., какъ сказано, — органъ не только администраціи, но и суда. О З. н., какъ судьяхъ, см. *судъ мѣстный*. Здѣсь достаточно прибавить, что, въ отличіе отъ ми-

ровыхъ судей, которыхъ они замѣнили, З. н. являются органами не только мѣстнаго гражданскаго и уголовного суда, но и *мѣстнаго административнаго суда*. Въ силу ст. 53 Полож. устан. крест., З. н. должны руководствоваться въ извѣстныхъ случаяхъ правилами, установленными въ Положеніи о губернскихъ и уѣздныхъ по крестьянскимъ дѣламъ учрежденіяхъ 1861 г. для разбирательства нѣкоторыхъ подвѣдомственныхъ мировымъ посредникамъ дѣлъ. Правила эти, устанавливающія порядокъ разбирательства административныхъ дѣлъ съ примѣненіемъ началъ устности и состязательности, т. е. порядокъ, подходящий подъ наименованіе административнаго суда, долгое время оставались безъ примѣненія въ виду отсутствія положительныхъ указаній въ законѣ, въ какихъ предѣлахъ и по какимъ дѣламъ они должны примѣняться. Только наказъ З. н. 11 авг. 1906 г. установилъ точный перечень административныхъ дѣлъ, которыя должны З. н. разбираться въ спорномъ порядкѣ публично (съ существенными ограниченіями), съ соблюденіемъ требованій устности и состязательности; къ числу такихъ дѣлъ отнесены иски и споры, возникающіе при поземельномъ устройствѣ крестьянъ, жалобы на неправильныя дѣйствія должностныхъ лицъ крестьянскаго управленія и друг.

Закономъ 15 іюня 1915 г. о преобразованіи мѣстнаго суда, пока (до 1 января 1916 г.) введенныхъ только въ десяти губерніяхъ, сложилъ съ З. н. ихъ обязанности по разсмотрѣнію судебныхъ дѣлъ. Административная компетенція З. н. осталась неприкосновенной, а вмѣстѣ съ нею сохранилась и та административная опека надъ крестьянами, которая, по дружному свидѣтельству уже упомянутыхъ комитетовъ 1902 г. о нуждахъ сельско-хозяйственной промышленности, является на ряду съ бѣдностью и невѣжествомъ одною изъ главнѣйшихъ причинъ „растерянности“ деревенскаго обывателя, отсутствія у него энергіи, предприимчивости и самостоятельности.

Л и т е р а т у р а. Изъ довольно обширной литературы о З. н. слѣдуетъ отмѣтить: К. К. Арсеньевъ, „Административно-карацельная власть З. н.“, (Вѣстн. Евр., 1894, 6); Гр. Джаншиевъ, „Устройство судебной части въ области З. н.“ и



Процессуальные правила 29-го декабря 1889 г., въ книгѣ „Основы судебной реформы“ (1891); *П. Н. Обнинскій*, „Мировые судьи и ихъ преемники“ (въ „Сборн. Правовѣднія“, т. V, 1885); *В. Розенбергъ*, „З. н.“ (въ книгѣ „Нужды деревни по работамъ комитетовъ о нуждахъ сельско-хозяйственной промышленности“, 1904, т. I); *Г. В. Гессенъ*, „З. н.“ („Право“, 1904, № 37); *К. Н. Соколовъ*, „Къ пятнадцатилѣтню положенію о З. н.“ („Право“, 1904, № 32); *Колжичаръ*, „З. н.“ („Вѣстникъ Права“, 1905, №№ 5, 8 и 9); *А. Новиковъ*, „Записки З. н.“ (1899); *В. М. Гессенъ*, „Генезисъ института З. н.“ (въ книгѣ „Вопросы мѣстной управленія“, 1904); *бар. А. Э. Нольде*, „Судебно-административная реформа 1889 г.“ (въ изд. „Судебные Уставы 20 ноября 1864 г. за пятьдесятъ лѣтъ“, 1914, т. II, стр. 683—706); *А. Паренаго*, „Крестыянской судъ и судебно-административныя учрежденія“ (въ изд. „Судебная реформа“, подъ ред. Н. В. Давидова и Н. Н. Полянского, 1915, т. II).

*Н. Полянскій.*

**Учебные сборы**, см. XI, 29/30 и XX, 516/17.

**Учелло** (Uccello), Паоло, итальянск. живописецъ (1397—1475 г.), былъ отданъ въ мастерскую Гибerti, и, вѣроятно, тамъ у него зародился интересъ къ перспективѣ и изученію природы, который былъ господствующимъ у него въ теченіе всей его дѣятельности. Не отраженіе жизни въ ея цѣломъ, непосредственно выражаемое въ художественномъ произведеніи, было его задачей. Его влекла разработка тѣхъ или другихъ частей на основаніи изученія. Въ композиціяхъ изъ Ветхаго Заѣта зеленымъ по сѣрому У. схематизируетъ и разлагаетъ анатомически фигуры на отдѣльные мускулы. Въ картинахъ сраженій онъ разрѣшаетъ фокусы перспективныхъ сокращеній и распределеніе тѣней. Во всемъ этомъ У. дѣлаетъ крупный шагъ впередъ, и такой знатокъ перспективы, какъ Мانتенья, о многомъ у У. отзывается съ похвалой. Въ этомъ отношеніи работа У., продолжавшая перспективныя изслѣдованія Альберти и Брунеллески, была очень полезна для дальнѣйшаго развитія реального воспроизведенія дѣйствительности. У. по праву считается однимъ изъ научныхъ основателей перспективы. *Ср. XXII, 532. Н. Т.*

**Учетныя операциі**, см. *учетъ*.

**Учетъ**, или *дисконтъ* (отъ итальян. Sconto), скидка, дѣлаемая съ суммы долгового обязательства за оплату его до срока. У. векселей, какъ обязательствъ краткосрочныхъ и обеспеченныхъ ответственностью не только должника-векселедателя, но и всѣхъ послѣдующихъ бланкоподписателей (см. *вексель*), является въ настоящее время самой важной активной операцией коммерческихъ банковъ (см. *кредитныя учрежденія*). Высота У. опредѣляется имущественнымъ положеніемъ лицъ, ответственныхъ по векселю, срокомъ векселя (въ этомъ отношеніи различаютъ 3-мѣсячные, 6-мѣсяч. и 9-мѣс. векселя),—такъ какъ чѣмъ больше времени остается до момента оплаты векселя, тѣмъ больше рискъ неблагоприятныхъ измѣненій въ положеніи обязанныхъ лицъ,—и положеніемъ денежнаго рынка. Пока учетныя операциі производились частными дисконтерами, рѣшающее значеніе имѣлъ элементъ риска и стремленіе использовать нужду учитывающаго въ деньгахъ. При массовомъ характерѣ учетныхъ операций въ банкахъ средній рискъ, естественно, становится очень незначительнымъ, и главнѣйшимъ опредѣляющимъ факторомъ становится состояніе денежнаго рынка, приливъ вкладовъ и предложеніе учетнаго матеріала, а также предвидѣніе вѣроятныхъ измѣненій въ настроеніи рынка въ ближайшее время. Однако государственные банки въ своей учетной политикѣ нерѣдко руководятся, помимо чисто коммерческихъ соображеній, также общими интересами торговаго оборота или выгодами государственной казны. Иные государственные банки, чтобы придать болѣшую устойчивость обороту, избѣгаютъ слишкомъ частыхъ измѣненій учетнаго процента. Иногда У. преднамѣренно не повышается, несмотря на стѣсненное положеніе денежнаго рынка, чтобы предупредить крахи. Иногда, напротивъ, онъ повышается и тогда, когда наблюдается избытокъ свободныхъ денегъ, чтобы предупредить или сдержать разгорающееся грюндерство. Еще чаще учетная политика государственныхъ банковъ изправляется интересами государственнаго кредита, стремленіемъ привлечь деньги въ государственные займы и т. п. Вслѣдствіе этого всегда наблю-

дается значительная разница между рыночнымъ, частнымъ дисконтомъ и учетнымъ процентомъ официальнымъ, національнаго банка. Такъ, въ относительно благополучн. 1911 г. средней дисконтный проц. Англ. банка составлялъ 3,47%, частн. У. въ Лондонѣ былъ 2,94%, у-ный проц. Франц. б. 3,14, частн. въ Парижѣ—2,61, Герман. госуд. б. 4,40, частн. въ Берлинѣ—3,54, нашего Государ. б. 4,5%, частн. въ С.-Петербур. 5,6%. При этомъ въ экономически развитыхъ странахъ частный У. бываетъ обычно ниже официальнаго; напротивъ, въ экономически отсталыхъ странахъ, гдѣ коммерческ. банки находятся въ значительной зависимости отъ государственнаго и перучиваются въ немъ часть своего вексельнаго портфеля, естественно, частный дисконтъ бываетъ выше официальнаго, какъ то видимъ на примѣрѣ Россіи. Приливъ денегъ въ банки и свободная наличность, которую они могутъ употребить на учетныя операци, далеко не всегда характеризуютъ богатство страны. Высота учетнаго процента по отдѣльнымъ странамъ, какъ показываютъ приведенныя сейчасъ цифры, представляетъ весьма значительныя колебанія. Въ среднемъ за 10-лѣтіе 1903—1912 г. дисконтъ составлялъ (по дан. «Moniteur des intérêts matériels»):

Парижъ 3,10%, Бернъ 4,02%, Римъ 5,08%,  
Л.-ондонъ 3,63%, Вѣна 4,19%, Вухарестъ 5,11%,  
Амстердамъ 3,63%, Мадридъ [4,46%, Бомбей 5,31%,  
Брюссель 3,74%, Берлинъ 4,53%, Калькутта 5,46%,  
О Петербургъ 5,50%,  
Лиссабонъ 5,75%

Высота У. довольно отчетливо выдѣляетъ страны ссужающія и страны ссу-

жаемыя, но мало соответствуетъ общему экономическому состоянію страны: Германія, съ ея грандіознымъ ростомъ индустріи, занимаетъ въ табличкѣ послѣднее мѣсто во второмъ ряду, потому что усиленно работающая промышленность больше нуждается въ краткосрочномъ кредитѣ; напротивъ, Голландія, въ промышленномъ отношеніи отсталая страна, но по исторической традиціи все еще привлекающая капиталы, ищущіе въранго помѣщенія, попадаетъ въ первый рядъ съ низкимъ уровнемъ У. Колебанія дисконтнаго процента во времени, съ большою точностью отражая состояніе денежнаго рынка, для положенія промышленности являются болѣе косвеннымъ показателемъ, нуждающимся въ рядѣ поправокъ и тщательномъ анализѣ. Въ общемъ, между числомъ безработныхъ и высотой учетной нормы замѣчается обратное соотношеніе; между дисконтомъ и уровнемъ цѣны — прямое. Высокія цѣны, знаменуя промышленное оживленіе, обычно сопровождаются высокимъ У. и паденіемъ процента безработныхъ, низкія цѣны, отражая угнетенное состояніе промышленности, сопровождаются повышеніемъ процента безработныхъ низкимъ У., такъ какъ свободные капиталы, не находя вслѣдствіе застоя примѣненія въ промышленности, избыточно притекаютъ въ банки. Это видно изъ слѣдующей таблицы, дающей для Англии среднюю высоту У. и показатель цѣны (index numbers по Sauerbeck'у) съ 1851 г. по 1910 г. и % безработныхъ трэдъюнистовъ съ 1871 г.

Годы.	Диск. %	Движен. цѣнъ.	Годы.	Диск. %	Движен. цѣнъ.	% безработ.	Годы.	Диск. %	Движен. цѣнъ.	% безработ.
1851	3,00	75	1871 <sup>2)</sup>	2,89	100	1,65	1891	2,77	72	3,4
52	1,87	78	72	4,08	-109	0,95	92	1,76	68	6,2
53	3,50	95	73	4,70	111	1,15	93	2,32	68	7,7
54 <sup>3)</sup>	4,87	102	74	3,56	102	1,6	94	1,18	63	7,3
55 <sup>4)</sup>	4,50	101	75	3,14	98	2,2	95	0,96	62	6,0
56 <sup>5)</sup>	5,50	101	76	2,26	95	3,4	96	1,57	61	3,85
57 <sup>6)</sup>	6,75	105	77	2,62	94	4,4	97	1,92	62	3,45
58	2,73	91	78	3,59	87	6,25	98	2,62	64	2,95
59 <sup>7)</sup>	2,50	94	79	2,14	83	10,7	99 <sup>7)</sup>	3,25	68	2,05
60	4,00	99	80	2,53	88	5,25	900	3,70	75	2,45
1861 <sup>4)</sup>	5,00	98	1881	3,05	85	3,55	1901	3,17	70	3,35
62 <sup>4)</sup>	2,25	101	82	3,55	84	2,35	02	2,97	69	4,2
63 <sup>4)</sup>	4,25	103	83	3,22	82	2,6	03	3,38	69	5,9
64 <sup>4)</sup>	7,00	105	84	2,57	76	7,15	04 <sup>8)</sup>	2,68	70	6,4
65 <sup>8)</sup>	5,32	101	85	2,40	72	8,55	05 <sup>8)</sup>	2,62	72	5,25
66 <sup>8)</sup>	6,41	102	86	2,33	69	9,55	06	3,97	77	5,7
67	2,66	100	87	2,66	68	7,15	07	4,49	79	3,95
68	2,46	99	88	2,53	70	4,15	08	2,29	74	8,65
69	3,37	98	89	2,85	72	2,05	09	2,28	74	8,7
70 <sup>8)</sup>	3,28	96	90	3,88	72	2,1	10	3,16	78	5,1

<sup>1)</sup> Крымская кампанія. <sup>2)</sup> Торговой кризисъ. <sup>3)</sup> Австро-итальянск. война. <sup>4)</sup> Американская междуобщ. война. <sup>5)</sup> Австро-прусская в. <sup>6)</sup> Франко-прусская в. <sup>7)</sup> Англо-бурская в. <sup>8)</sup> Русско-японск. в.

Учредительное Собрание (Convention constituante, popular Convention, Verfassungskonvention). Подъ этимъ именемъ разумѣется собрание депутатовъ съ особыми полномочиями, составленное въ демократическихъ республикахъ для выработки новой конституціи, ея общаго измѣненія, внесенія въ нее частичныхъ измѣненій или поправокъ. Такое У. с. прежде всего рѣзко отличается отъ различныхъ „національныхъ конгрессовъ“, и „національныхъ собраний“, созываемыхъ въ тѣхъ случаяхъ, когда страна впервые приобретаетъ свою независимость, и при помощи такихъ „національныхъ собраний“ устанавливаетъ свое государственное существованіе, опредѣляетъ свой образъ правленія и организуетъ на-ново все свои учрежденія. Такими были національное собрание Бельгіи послѣ ея отдѣленія отъ Голландіи, Греція послѣ освобожденія ея изъ-подъ власти турокъ, Болгарія послѣ провозглашенія ея независимости и т. п. Въ этихъ случаяхъ нація опредѣляетъ себя какъ-бы на ново въ силу ей присущей природы верховной власти, при чемъ обычно дѣло не обходится безъ вышательства соотвѣстныхъ державъ, которыя или признаютъ или прямо опредѣляютъ въ международномъ договорѣ извѣстные условия организаціи новой возникающей державы. Это участіе чужеземныхъ державъ особенно сказалось на участи балканскихъ государствъ, гдѣ, какъ, напр., въ Болгаріи на международномъ конгрессѣ была даже опредѣлена форма правленія этой страны въ видѣ конституціонной монархіи; болгарское первое „учредительное собраніе“ имѣло поэтому и весьма своеобразный составъ и очень узкую задачу. Въ Греціи послѣ цѣлаго ряда „У. с.“ и несмотря на то, что тамъ народомъ съ самаго начала была провозглашена республика, европейскими державами была водворена монархія, и странѣ была навазана сначала одинъ король, а когда его выпали, то и другой. Созаніе національнаго конгресса предстоитъ, очевидно, и тѣмъ государствамъ Европы, которыя впервые будутъ составлены мирными договорами послѣ великой европейской войны 1914 г.; несомнѣнно, что форму правленія будущей независимой Польши опредѣлитъ подобное же національное или „У. с.“.

Отъ подобныхъ „У. с.“ отличаются тѣ, которыя создаются въ демократическихъ государствахъ для выработки или измѣненія конституціи. Такими, напр., являются, которые были созданы въ Америкѣ въ 1787 г. черзъ 11 лѣтъ послѣ сверженія англійскаго владычества, или французскій конвентъ 1793 г., созданный послѣ того, какъ была устранена старая монархія. На такихъ же основаніяхъ создывается и русское „У. с.“ послѣ того, какъ революціо 1917 г. упразднила старый монархическій порядокъ, державшіійся въ странѣ въ теченіе болѣе трехъ вѣковъ. Основными признаками такихъ „У. с.“ являются: во-первыхъ—ли наличие послѣ происшедшей революціи (переворота), передавшей власть въ руки народа, а следовательно, и фактическая наличность народовластія—демократія—или же наличность конституціонно организованной демократической республики. Во-вторыхъ, обладаніе народомъ учредительной властью, которая выражается въ правѣ установить, измѣнить и дополнить конституцію въ цѣломъ или частіяхъ и, въ-третьихъ, спеціальная полномочія особю для этой цѣли избранными депутатами, которые имѣютъ своей задачей въ опредѣленномъ порядкѣ установить, замѣнить или дополнить конституцію въ цѣломъ или частіяхъ.

Указанные выше признаки по существу сводятся прежде всего къ одному: а именно—къ коренному различію понятія конституціи и основанію на ней учредительному акту въ республикѣ и монархіи. Конституція въ послѣдней изъ нихъ всегда является независимымъ актомъ народа. Въ лучшемъ случаѣ она основана на договорномъ отношеніи между двумя самостоятельными факторами, монархомъ и народомъ. Тамъ, гдѣ монархъ царствуетъ исключительно „Божіей милостію“, т. е.

попросту говоря, обладаетъ независимымъ отъ народа источникомъ власти и владѣетъ ею по „собственному праву“, эта конструкция конституціоннаго акта совершенно очевидна. Нѣсколько затуманиваетъ это отношеніе монарха и народа въ монархіяхъ либеральныхъ, парламентарнаго типа, гдѣ монархъ титулуется какъ государь „волею народа“ (Италія, Бельгія) и является наследственнымъ монархомъ по народному избранію или даже выходитъ изъ всепароднаго голосованія, какъ Наполеонъ III. Подобный же случай находимъ мы и въ Англіи, гдѣ мы имѣемъ дѣло съ династіей, заявляющей престолю по народному избранію и управляющей при помощи парламентарнаго министерства. Здѣсь какъ будто „нація“ издаетъ, подобно республикѣ, свою конституцію, и уже въ силу этой конституціи и монархъ и народное представительство получаютъ свои полномочія. Если же мы дѣлье припомнимъ, что здѣсь практикуется иногда особый способъ изданія конституцій въ отличіе отъ изданія обыкновенныхъ законовъ, притомъ не отличающійся по существу отъ того пути, которымъ устанавливается или измѣняется конституція въ республикахъ съ парламентарными министерствами, какъ напр. во Франціи, то тогда какъ будто бы совершенно стирается различіе между учредительнымъ актомъ республики, издающей свою конституцію, и подобнымъ же актомъ парламентарно управляемой монархіи, отправляющей на „волю народа“ или „націи“. Однако подобное сходство немедленно терлетъ всякое свое значеніе, если припомнимъ, что въ монархической странѣ, хотя бы управляемой при помощи самыхъ либеральныхъ учрежденій, выражающихъ волю „націи“, эта самая нація имѣетъ въ одномъ отношеніи „права свободного самоопредѣленія“—а именно права измѣнить свою конституцію въ смыслѣ отмены или ослабленія королевской власти. Во всѣхъ подобныхъ странахъ для измѣненія конституціи требуется утвержденіе или согласіе монарха, которое естественно только развѣ въ порядкѣ его добровольнаго самоуправленія можетъ привести къ легальному и законному устраненію монархическаго режима. Въ противномъ случаѣ „нація“ приходится прибѣгать къ революціонному акту, который хотя и можетъ вытекать изъ вообще всякимъ народомъ присущаго естественнаго права на установленіе своего государственнаго строя, но по существу весьма мало имѣетъ общаго съ конституціоннымъ пересмотромъ. И дѣйствительность показываетъ намъ, что, на самомъ дѣлѣ, въ монархіяхъ ослабленіе королевской власти достигается путемъ не юридическимъ, а фактическимъ, который приводитъ къ учрежденіямъ и обычаямъ, лишеннымъ всякой искренности и правдивости. Такое юридическое измѣненіе есть единственный способъ, не затрагивая внѣшне правъ монарха—такъ, въ Англіи за нимъ официально признается право вето—фактически совершенно упразднить ихъ, такъ что въ той же Англіи мы встрѣчаемся съ полнымъ устраненіемъ на практикѣ такой главнѣйшей королевской прерогативы, какъ право утвержденія или отказа въ немъ принятымъ въ парламентѣ законопроектамъ. Слѣдующей чертой, которая рѣзко отличаетъ пересмотръ или установленіе конституціи въ монархіи отъ учредительнаго акта республики, является полное отсутствіе въ монархіяхъ всепароднаго голосованія или конституціоннаго опроса населенія, не говоря уже о совершенной невозможности здѣсь народнаго инициативы, или конституціоннаго поппа. Опытъ-таки, если здѣсь производится нѣкоторое обращеніе къ населенію для обнаруженія воли народа, то дѣлается это въ нѣкоторой прикровенной формѣ, а именно, распускается парламентъ, объявляются новымъ выборы и лишь путемъ такихъ выборовъ народъ косвенно и весьма несовершенно можетъ высказаться по поводу желательности ему измѣненій конституціи или установленія новыхъ ея положеній. Здѣсь мы опять встрѣчаемся съ необходимыми путями, извѣстными дѣде-

мѣриемъ, которое и въ томъ отношеніи вѣрно отражается на народныхъ интересахъ, что самая техника выборовъ, совершенно не приспособленная къ цѣлямъ конституціоннаго опроса, необходимо искажаетъ народную волю, а съ другой стороны, превращаетъ непосредственное голосованіе по поводу конституціи въ голосованіе черезъ делегатовъ, т. е. другими словами, превращаетъ его въ косвенное и двупланное. Делегация здѣсь тѣмъ болѣе опасна, что конституціонный законопроектъ, принятый вновь избранными палатами, немедленно по утвержденіи его монархомъ становится конституціоннымъ закономъ, и въ случаѣ, если большинство палатъ разошлось въ своемъ ршеніи съ большинствомъ націи, не остается никакихъ способовъ и средствъ, дабы своевременно остановить или исправить сдѣланныя палатами ошибки. Въ концѣ-концовъ обновленіе палатъ въ парламентарно управляемыхъ монархіяхъ далеко не рѣдкость и по всякимъ другимъ случаямъ, а вслѣдствіе этого еще болѣе теряются вѣсныя признаки конституціоннаго акта. Это же приводитъ въ свою очередь къ тому, что во многихъ парламентарныхъ монархіяхъ въ дѣйствительности и наблюдается, а именно, къ полному почти исчезновенію разницы между конституціоннымъ и обыкновеннымъ закономъ. Такъ, дѣйствительно, въ Англіи и Италіи кромѣ перенѣбра на-ново состава палаты никакихъ другихъ мѣръ для отличія конституціонныхъ законовъ отъ обыкновенныхъ не принимается. Такое ослабленіе силы конституціоннаго акта можетъ еще не принести особенно вредныхъ результатовъ въ Англіи, гдѣ вообще нѣтъ конституціи въ употребительномъ смѣслѣ слова, такъ какъ ее замѣняютъ не только нѣкоторые писанные акты, вроде великой хартіи или билля о правдахъ, но въ гораздо болѣе степени необычайно развитое правосознаніе, давшее поводъ на континентѣ расширить обычнаго права, права соглашеній, права судебного и т. д. И то позволительно сомнѣваться, чтобы это „общее право“ англичанъ выдержало безъ особенныхъ потерь и ущерба войну 1914 года съ ея страшными потрясеніемъ всей правовой жизни страны. По такому роду порядка приводитъ въ другихъ странахъ почти къ полному искаженію значенія конституціоннаго закона, что въ свою очередь дѣлаетъ весьма неустойчивой всю государственно-правовую систему. Полято отсюда, что въ монархическихъ странахъ принять цѣлый рядъ мѣръ, которая должны путемъ особой процедуры обсужденія и голосованія конституціоннаго закона хоть въ вѣстной степени парализовать то ослабленіе его силы, которое наблюдается въ этихъ государствахъ и особенно тяжело отражается на положеніи широкихъ народныхъ массъ, лишенныхъ его защиты. Такъ, въ Пруссіи при изданіи или пересмотрѣ конституціи требуется, чтобы между первымъ и вторымъ голосованіемъ прошло непременно не менѣе 21 дня. Этими думаютъ гарантировать болшую обязательность и серьезность при обсужденіи конституціоннаго закона. Въ другихъ странахъ, какъ напр. въ Сербіи и Румыніи, отступающими условиями обставлено даже возбужденіе почтенна (иниціативы) относительно пересмотра конституціоннаго акта, и поэтому требуется три послѣдовательныхъ голосованія. Въ Греціи и Норвегіи требуется даже, чтобы починъ о пересмотрѣ конституціи исходилъ отъ двухъ другъ за другомъ сѣдующихъ палатъ. Такое затрудненіе починъ объясняется въ этихъ странахъ не только желаніемъ поднять конституцію надъ обыкновенныхъ закономъ, но еще гораздо въ болѣе степени охранять существующій монархическій порядокъ отъ потрясеній, что, конечно, съ теченіемъ времени становится все труднѣе. Роспускъ палатъ и выборы новыхъ для изданія конституціоннаго закона, кромѣ уже упомянутой выше Англіи, мы находимъ еще въ Бельгіи, Италіи, Норвегіи, Болгаріи, Греціи, Сербіи и Румыніи. Изъ этихъ странъ только въ Болгаріи и Греціи собирается нѣчто отличное отъ обычныхъ законодательныхъ палатъ, такъ

какъ здѣсь въ такіа „великія народныя собранія“ избирается удвоенное количество депутатовъ по сравнению съ обычными законодательными палатами. Этими, несомнѣнно, дается народу возможность болѣе отчетливо выразить свои мнѣнія, нежели при обыкновенныхъ выборахъ. Наконецъ, для принятія палатами конституціонныхъ законовъ во многихъ монархіяхъ устанавливается особый порядокъ голосованія двумя третями голосовъ—въ Бельгіи, Болгаріи, Норвегіи, Сербіи и Румыніи—причемъ обыкновенно требуется, чтобы при этомъ голосованіи присутствовали въ засѣданіи не менѣе двухъ третей всѣхъ членовъ палаты. Въ Греціи, впрочемъ, требуется даже не двѣ трети, а три четверти голосовъ для принятія проекта. Какъ очевидно, такимъ путемъ обеспечивается, съ одной стороны, болшая неподвижность конституціи, ибо собрать двѣ трети или даже три четверти голосовъ при обязательной наличности двухъ третей всѣхъ членовъ весьма трудно, а съ другой, какъ бы болшее соотвѣтствіе народной волѣ, ибо путемъ меньшинство голосующихъ „противъ“ сводится къ весьма незначительному числу. Однако и противъ этого приходится возражать, что, во-первыхъ, чисто механическое торможеніе пересмотра при помощи такого искусственнаго большинства можетъ не соотвѣтствовать волѣ народа, а во-вторыхъ, громадное большинство избирателей въ странѣ далеко не всегда можетъ получить хотя бы простое большинство въ палатахъ. Первѣе случаи, когда большинство страны при существующихъ мажоритарныхъ системахъ выборовъ можетъ получить меньшинство въ парламентѣ. Оцѣнивая вообще значеніе всѣхъ вышеперечисленныхъ искусственныхъ приспособленій, при помощи которыхъ непосредственное выраженіе народной волѣ, какъ оно высказывается во всенародномъ голосованіи, подмѣняется въ пользу законодательныхъ палатъ въ ихъ различномъ составѣ и дѣлопроизводствѣ, нельзя не замѣтить, что ни одно изъ этихъ приспособленій не гарантируетъ ни полноты народной воли, ни основательности и серьезности ея выраженія. Но, конечно, такое косвенное, окольными путями проведенное, изданіе конституціоннаго закона отъ имени народа гарантируетъ съ величайшимъ успѣхомъ одно: а именно, народная воля, скрытая въ силу его делегатовъ, проявленная черезъ всевозможныя голосованія по двумъ третямъ, замѣняемая постановленіемъ законодателя и утвержденія королемъ, совершенно теряетъ свою внушительность и авторитетъ, а въ силу этого оказывается лишеной того значенія, которое ей присуще по самой ея природѣ. И если непосредственное сопоставленіе народной воли и монарха нелегко и неизбѣжно умалитъ послѣдлаго до ничтожныхъ размѣровъ сравнительно съ первой, то наоборотъ, искусственно обработанная воля народа въ законодательныхъ собраніяхъ вышеуказаннаго типа получаетъ столь преумноженные размѣры, что монархъ вслѣдъ ней перестаетъ казаться царикомъ. По по существу здѣсь конституціонный законъ ничѣмъ по источнику своего происхожденія не отличается отъ закона обыкновеннаго, а въ силу этого говорить здѣсь объ особой уредительной власти, или У. с. не приходится. Это, конечно, нисколько не мѣшаетъ тѣмъ формальнымъ и матеріальнымъ различіямъ второстепеннаго значенія, которыми существуетъ а въ парламентарной монархіи. Конституція и здѣсь по содержанію определяется основными чертами государственно-правового порядка и здѣсь она можетъ быть издана, отменена или подвергнута измѣненіямъ лишь въ законѣ, изданномъ въ томъ особомъ порядкѣ, съ которымъ мы познакомились выше.

Впервые понятіе У. с. мы находимъ въ республикахъ, при чемъ здѣсь для его построенія имѣются слѣдующія важные и серьезные мотивы. Первымъ и основнымъ является необходимость созданія народомъ государства изъ самого себя. Въ монархіи, если бы даже на время потому-либo исчезла конституція, организующая цен-

тром является монарх, как носитель высшей власти. В демократии таковым является народ. По сути и он может обойтись теми или иными фактически возникшими органами революционного и иного происхождения, за которыми именуется столь же фактическое признание со стороны народа. Таким органом было французское национальное собрание 1789 г., таким органом является в России после революции 1917 г. совет рабочих и солдатских депутатов и временное правительство. Но такое революционное представительство не может без опасности для народной свободы долго замкнуть собою нормальное выражение народной воли. Для того, чтобы народная воля была выявлена, необходима конституция, которая одна гарантирует ее от всякой поправки или извращения. Только через конституцию и при ее помощи самодержавный народ в демократии впервые получает возможность обнаружить самого себя и создать себя как организованное политическое целое. Вторым мотивом, который придает особенное значение конституции для демократии, является необходимость установить такой порядок политической организации, который бы юридически определял соотношение социальных сил демократии согласно их удельному весу в нации. Преобладание в демократии народных масс естественно выдвигает на первый план защиту политической свободы и равенства при помощи конституции от хозяйственного угнетения и экономической несвободы. Вот почему в таких великих демократиях, как Америка, мы находим включение в конституцию таких положений, как запрещение монополий и привилегий, ленных поземельных повинностей и вечных имущественных прав, право профессиональных союзов и союзов, право на получение определенных культурных благ и образования, право социального общения и т. д. Этими положениями так же, как введением всеобщей и пропорциональной системы выборов, введением судебной ответственности и особой присяги для партийных деятелей в рамках часто партийной общественной деятельности народ, при помощи конституции, как бы парализует до известной степени дающую власть капиталистических кругов и проводит своего рода справедливую при данных условиях грань между народами трупящими и народами капиталистов. Наконец, только при помощи конституции как высшего закона, — закона законов страны — народ может гарантировать свою свободу от проявления произвола и тирании. В этом отношении можно отметить следующую задачу конституции. Она должна, во-первых, ограждать личность гражданина от возможной тирании самого народа. В этом смысле народ принимает ряд весьма значительных мёрз, направленных против самого себя, против возможности нарушения основных прав гражданина со стороны его полномочных органов. Таковы, напр., ограничения, которые запрещают народу даже путем осуществления его учредительной власти вводить ограничения свободы совести, лишение избирательных прав части населения или без согласия областных республик изменять их границы и т. п. Во-вторых, конституция ограждает народ от возможного захвата власти и тирании со стороны его собственных избранных, законодателей, президентов, губернаторов и т. п. В виду этого одну из важнейших частей конституции составляет своеобразное разделение власти не только между законодательством, управлением и судом, но также разделение власти между центром, областью и общиной, установление судебной ответственности должностных лиц, начала кратковременности полномочий и т. д., и, в-третьих, конституция должна обеспечить свою собственную неприкосновенность, высшее значение, характер такой нормы, которая стояла бы над всеми законами, всеми указами и распоряжениями в стране, откуда бы они ни исходили. Для этого не только уста-

навливается судебный контроль над конституционностью законов, как это принято в Америке, но и создается особое понятие учредительной власти, действующей в совершенно исключительных порядках. Вся перечисленные мотивы приводят к тому, что значение конституционного правотворчества подымается на недосягаемую высоту, совершенно неизвестную другим формам государственного устройства. А учр. власть становится той силой, которая в строго продуманной форме писанного закона организует жизнь демократии при помощи правового ограничения прав и обязанностей. Поэтому можно сказать, что учр. власть является тем строительством, который тяжелой гранью народной мощи при помощи только продуманного и изощренного плана превращает в светлый и стройный храм народной свободы.

Ясно из сказанного, что народ в демократии по общему правилу удерживает учр. власть в своих руках, не передоверяет ее никому, но старается осуществлять ее непосредственно при помощи всенародного голосования (референдума). Привычка учр. власти самому народу родилась вместе с демократией; древняя демократия не выделяла конституционных законов из числа всех прочих, так как малые размеры давали возможность народу участвовать непосредственно в голосовании не только законов основных, но и обыкновенных. Лишь со времени появления крупных демократий нового времени, когда народу пришлось отказаться от непосредственного и постоянного участия в голосовании законов, а место непосредственного голосования на площади заняло представительство во виде законодательных палат, возник вопрос о выделении из общей сферы законодательства особой ее части, т. е. специально законодательства конституционного. Такому выделению особенно способствовала та теоретическая теория демократии, которая вместе с движением религиозной реформации чрезвычайно оживилась в Европе христианско-еврейской идеи Библии. И в самом деле, тот первоначальный договор человека с Богом, который в виде „ветхого завета“ признал у евреев первоначальную власть народа и закрепил ее во своего рода небесной конституции, был настолько популярен среди протестантов Швейцарии, Германии, Голландии, Шотландии и Англии, что были ими приняты как непосредственное основание религиозной общины. И когда в Шотландии и Англии поднялся преследования против приверженцев пресвитерианской церкви или так называемых пуритан, то они на основъ тѣх же библейскихъ идей заключили между собою въ 1638 г. особый религиозный договор, который получилъ названіе „Ковенанта“ (Covenant). Лишь благодаря этому договору создается община, как представительница Спасителя, и только она одна, черезъ собраніе вѣрныхъ, поставляетъ священниковъ, судитъ и отлучаетъ отъ церкви и т. д. Лишь въ силу ковенанта рождаются всѣ обязанности и права членовъ общины по отношенію къ ней и обратно. Идея ковенанта была впоследствии использована пуританскою арміею Кромвеля при составленіи ея народнаго договора (Agreement of the people), въ первоначальномъ проектѣ котораго (1647 г.), между прочимъ, было прямо сказано: „Власть пышнѣшаго и всѣхъ будущихъ парламентовъ этой націи категорически подчиняется правамъ ихъ добрытелей и протестуетъ... на всѣ тѣ права, которыхъ добрытели категорически или implicitly не оставили за собою“. Наводящее церковныхъ ковенантовъ очень скоро появилось и свѣтскія соглашенія, которые особенно были въ ходу у бѣглецовъ-пуританъ, искавшихъ въ Новомъ Свѣтѣ свободы совѣсти и культa. Такъ, еще въ 1620 г. колонисты передъ освоеніемъ колоніи Нью-Плимутъ связали себя учредительнымъ актомъ, который былъ ими впоследствии положенъ въ основу и законовъ и всѣхъ установленийъ колоніи. Такіе „поселенческіе договоры“ (Plantation covenants) были въ большомъ употребленіи

въ Америкѣ, и уже конвенція Коннектикута 1639 г. принявъ форму настоящей конституціи. Въ ней между прочимъ говорится: «мы обьявляемся и соединяемся для образованія государства, республики и объявляемъ... что мы заключимъ взаимный договоръ союза и конфедераціи. И что мы сдѣлали для того,.... чтобы быть управляемыми и руководимыми въ своихъ гражданскихъ дѣлахъ согласно законамъ, распоряженіямъ, указамъ и декретамъ, которые будутъ выработаны, предписаны и установлены нижеслѣдующимъ образомъ». За этой конституціей послѣдовала конституція Родъ-Айланда. При установленіи конституціи Массачусетса единогласное утвержденіе конституціи было уже замѣнено голосованіемъ по большинству голосовъ, при чемъ меньшинство обязано было подчиниться этому рѣшенію. Привѣру этихъ итаговъ послѣдовала въ 1783 и 1791 г. Нью-Гамишир, а въ XIX в. къ нимъ присоединились и другіе. Но уже въ 1787 г. при созданіи союзной конституціи была формулирована учр. власть въ рода въ самомъ вступленіи, гдѣ говорится: «Мы, народъ Соединенныхъ Штатовъ, дабы образоватъ болѣе совершенный союзъ, упрочить справедливость, обезпечить спокойствіе внутри страны, принять мѣры для общественной обороны, способствовать общему благу и обезпечить себѣ и своему потомству благодѣяніе свободы, вводимъ и учреждаемъ нижеслѣдующую конституцію для Соединенныхъ Штатовъ Америки». Выводъ изъ американской практики, охватившей почти всѣ штаты великой федераціи, могъ быть только одинъ: только совокупности всѣхъ гражданъ и ихъ непосредственному голосованію принадлежитъ осуществленіе учредительной власти. Ни же на основаніи такого всеобщаго голосованія устанавливаются всѣ власти, начиная съ законодательной, и самъ законъ дѣйствуетъ лишь на основѣ и въ рамкахъ конституціи.

Американскіе образцы имѣли громадное вліяніе на революціонную Францію. Уже Руссо провозгласилъ основой демократіи общественный договоръ, который заключаютъ всѣ граждане и въ которомъ опредѣляется устройство республики. И Сийѣсъ формулировалъ указанный принципъ въ своей знаменитой книгѣ: «Невозможно создать для определенной цѣли какое-либо тѣло безъ того, чтобы не дать ему... организацію. Она и есть то, что называется конституціей этого тѣла». Спрашивая далѣе, какииъ образомъ можно дать конституцію націи, онъ отвѣчаетъ: «Нація существуетъ прежде всего прочее: она источникъ всего. Ея воля всегда закона, она есть сама законъ. Надъ нею есть только естественное право... Конституція не есть произведеніе учрежденной власти, но власть учредительной... Однако въ то же время Сийѣсъ отклонился отъ американскихъ вѣдъ, утверждая, что «собраніе чрезвычайныхъ представителей націи замѣняетъ собраніе самой націи», и такимиъ образомъ, несмотря на признаіе учр. власти за націей, считаетъ возможнымъ передать всѣхъ учр. правъ націи спеціально собранію У. с. Надо отмѣтить, однако, что французская исторія и практика шла по пути, пролозшему американцами, и въ той или иной формѣ требовала непосредственнаго участія народа въ учр. актѣ. Прежде всего проектъ конституціи жироидистовъ въ IX главѣ не только устанавливалъ утвержденіе выработанной народнымъ конвентомъ конституціи всенароднымъ голосованіемъ, но и допускалъ возбужденіе почва на пересмотръ конституціи со стороны самихъ гражданъ. Въ иѣкоторой степеніи за этимъ образцомъ послѣдовала и конституція 1793 г., которая установила, по крайней мѣрѣ, починъ пересмотра конституціи непосредственно со стороны самихъ гражданъ и затѣмъ сама была утверждена всенароднымъ голосованіемъ. Даже весьма умѣренная конституція III года республики признала, несмотря на двухпалатную систему, необходимость утвержденія народомъ измѣненной конституціи путемъ всенароднаго голосованія. Какъ известно, конституція 1848 года только потому отвергла всенародное голосованіе, что ея составители думали замѣнить его введеніемъ

всеобщей, прямой, равной и тайной подачѣ голосовъ при выборахъ въ самое У. с. И только въ третей республикѣ совершенно отиалъ этотъ оригинальный принципъ, что народъ непосредственно принимаетъ участіе въ установленіи или пересмотрѣ конституціоннаго акта въ республикѣ. Однако не, какъ утверждаетъ г. Борго, этотъ временный отказъ третей республики отъ всенароднаго голосованія въ учр. актѣ вовсе не обозначаетъ принципиальнаго и положительнаго выраженнаго отказа Франціи отъ этого демократическаго принципа. Это право гражданъ не отиѣнено, оно лишь пока фактически не осуществляется. Такое измѣненіе во французской учр. практикѣ было естественнымъ результатомъ тѣхъ же крайности своеобразныхъ условий, при которыхъ создалась третья республика во Франціи. Национальное собраніе въ Бордо 1871 г. далеко не было всимъ признано въ качествѣ учредительнаго. По составу своему оно совершенно не обладало достаточными силами для составленія демократической и даже республиканской конституціи. Большинство собранія принадлежало къ партиямъ монархистовъ. Чувствуя себя недостаточно сильнымъ въ странѣ, это большинство было принуждено примириться съ республикой послѣ того, какъ рушились надежды на возвращеніе монархіи. Достаточно отмѣтить, что обсужденіе конституціи затливалось въ теченіе четырехъ лѣтъ и лишь въ 1875 г. были изданы три отдѣльныхъ закона, опредѣляющихъ собою государственную строй Франціи; это—1. Законъ 25 февр. объ организаціи публичныхъ властей. 2. Законъ 24 февр. объ организаціи Сената и 3. Конституціонный законъ о взаимоотношеніи публичныхъ властей. Къ этому были присоединены два такъ называемыхъ органическихъ закона о выборахъ въ Сенатъ и Палату депутатовъ. По общей единой конституціи, достойной великой республики, страна такъ и не дождалась. Въ упомянутыхъ законахъ вноси́тъ естественно было опущено конституціонное закрѣпленіе правъ гражданъ, что не можетъ не поражать всякаго, знакомаго съ демократическими строемъ и исторіей самой Франціи. Естественнымъ же такое ощущеніе является потому, что вообще сама конституція III-й республики была по существу приспособлена не къ республиканскому, а къ монархическому строю, и лишь окончательный отказъ графа Шамбора въ 1873 г. занять «иродительскій» престолъ принудилъ національное собраніе на подготовленное уже монархическое тѣло Франціи посадить республиканскую голову. И конечно, въ такой монархически приспособленной конституціи не было и не могло быть мѣста основнымъ правамъ гражданна, которые являются источникомъ и основаніемъ всѣхъ властей и всего правового порядка въ демократической республикѣ. Возстаніе, а затѣмъ кровавый разстрѣвъ французской коммуны настолько ослабилъ французскую демократію, что пресловутая созданія націи-націонала собранія, его «органическіе», «конституціонные» и простые законы 1875 г. были приняты безъ возраженій, и даже не вызвало сколько-нибудь серьезнаго протеста то обстоятельство, что по этимъ законамъ учр. власть народа отиималась у него навсегда въ пользу парламента, который и сталъ безсимвильнымъ господиномъ французскаго народа. И въ самомъ дѣлѣ, пересмотръ конституціи въ III республикѣ происходитъ совершенно безъ непосредственнаго участія народа. Въ случаѣ, если бы объ палаты парламента постановили большинствомъ голосовъ о необходимости пересмотра конституціи, онъ немедленно соединяются въ общее засѣданіе и этииъ путемъ образуютъ національное собраніе, которое абсолютнымъ большинствомъ и принимаетъ предложенную поправку. Засѣвъ даже не требуется новыхъ выборовъ въ палаты, въ которыя возлагаются пересмотръ конституціи, что привело въ такихъ монархическихъ государствахъ, какъ Англія и Бельгія. Это обстоятельство ставитъ французскіи законы объ учр. власти на самую послѣднюю ступень даже по сравненію съ передовыми монархическими странами. Французскимъ образцамъ

слѣдуютъ преимущественно цѣвѣтныя и экзотическія республики въ слѣдующей постепенности: Бразилія, Венецїа, Мексика, Эквадоръ, и Панама не требуютъ, подобно Франціи, никакихъ новыхъ выборовъ для опроса населенія, а прямо предоставляютъ обычнымъ законодателямъ производить измѣненія въ конституціи въ общемъ законодательномъ порядкѣ. Чили идетъ уже дальше Франціи и устанавливаетъ по крайней мѣрѣ переизбрание членовъ палаты. Гаити и Сан-Деминго присоединяютъ къ этому особый порядокъ и большинствомъ для голосованія. Аргентина, Голландскія, Куба и др. уже передаютъ разсмотрѣніе и пересмотръ конституціи особому національному собранію. Отличительнымъ признакомъ всѣхъ этихъ республикъ съ Франціей во главѣ является полное замѣненіе народа его представителями въ такомъ великомъ дѣлѣ, какъ осуществленіе учр. власти, такъ сказать, полное передовѣріе народомъ его выборнымъ важнѣйшей части народного суверенитета. Такое отреченіе народныхъ массъ отъ учр. власти и передача ея делегатамъ можетъ быть только объяснена исключительными условіями, въ которыхъ находилась и Франція 1871-75 г.г. и въ которыхъ находятся упомянутыя выше цѣвѣтныя республики и понынѣ. Франція послѣ разгрома парижской коммуны и разгрома пролетариата стала достояніемъ своего рода новой аристократіи, которая въслѣдствіи ознаменовала себя и булджизмомъ и дѣломъ Дрейфуса и военной реакціей 1914-17 годовъ, а южно-американскія и нѣкоторыя республики донынѣ представляютъ собой сочетание немногочисленнаго бѣлаго элемента и отсталыхъ массъ индїйскаго и негрскаго населенія, среди котораго постоянно и совершаются различныя военныя и нѣмнѣе перерывы политическнхъ авантюристовъ. Современная Франція и ея заокеанскія подражательницы, въ силу этихъ обстоятельствъ, менѣе всего могутъ служить нормальнымъ типомъ современныхъ демократическихъ республикъ. Въ этомъ отношеніи опытъ исторія Франціи до 1848 г. несравненно болѣе instructivны. И если въ 1848 г. ошибочно полагали, что непосредственное голосованіе всего народа можно замѣнить всеобщимъ, равнымъ, прямымъ и тайнымъ голосованіемъ при избраніи членовъ въ У.с., то, несомнѣнно, въ тоже самое время были убѣждены, что народъ необходимо долженъ быть опронтъ по поводу его новой конституціи. Но такъ какъ окончательное обсужденіе и одобреніе конституціи произошло послѣ июнскаго разгрома социалстическаго организованной рабочей массы, то упомянутая ошибка была затѣмъ закрѣплена въ конституціи, которая однако уже въ 1852 г. уступила мѣсто новому Наполеону.

Старое французское ученіе объ учредительной власти, исчезнувъ временно изъ Франціи, нашло однако полное признаніе въ Швейцаріи, гдѣ уже сравнительно въ новое время, въ XIX в. произошли рѣшительные бои между приверженцами представительной системы и сторонниками всенароднаго голосованія. Швейцарская союзная республика, какъ извѣстно, возникла изъ объединенія отдѣльных самостоятельныхъ кантоновъ, изъ которыхъ каждый, представлялъ собою маленькую республику. Въ нѣкоторыхъ изъ нихъ издавна водворилась непосредственная вѣсвая демократія, гдѣ народъ рѣшалъ всѣ свои дѣла въ общемъ народномъ собраніи на площади. Въ другихъ, гдѣ господствовала крупная буржуазія, установилась представительная система, приведшая къ настоящему сомодержавію выборныхъ парламнтовъ. Въ XIX вѣкѣ впервые столкнулись въ отдѣльныхъ кантонахъ, а затѣмъ и въ союзѣ сторонники демократіи съ парламентской аристократіей, причѣмъ уже въ 1830 г. парламентъ кантона Ваадтѣ поставилъ о необходимости согласія народа на измѣненія конституціи, предпринимаемая парламентомъ. Къ этому присоединился въ токъ же году кантонъ Тичино. Послѣ французской революціи дѣло демократизаціи Швейцарскаго строя пошло еще быстрѣе. Идея учр. власти народа вынеслася все

болѣе. При дѣбатахъ по этому поводу въ Сенъ-Галленскомъ У. с. было сказано овершено опредѣленно: «важно прежде всего найти то основное положеніе, которое должно служить исходной точкою... это—сомодержавіе народа. Самодержецъ долженъ быть верховенъ, воля его—законъ. Нѣкоторые однако говорятъ о представительномъ сомодержавіи народа, которое есть ничто иное, какъ передача власти въ чужія руки. Кто передаетъ свою власть, тотъ перестаетъ быть самодержцемъ... На словахъ признаютъ народъ совершеннѣйшимъ, и въ то же самое время приставляютъ къ нему въ видѣ оукану Большой совѣтъ (парламента). Благодаря этому народъ немедленно же перестаетъ быть самостоятельнымъ». Въ виду такихъ возрѣній уже въ 1832 г. было введено утвержденіе конституціи всенароднымъ голосованіемъ въ Базель-области, въ 1839 г. въ Валлисѣ, въ 1841 г. въ Люцернѣ. Однако однимъ утвержденіемъ конституціонныхъ законовъ швейцарскіе демократы не удовлетворились. Они требовали, чтобы народу было предоставлено не только утвержденіе, но и починъ закона, т.е. чтобы опредѣленное количество гражданъ могло закономъ возбудить дѣло о пересмотрѣ конституціи. Право почина даетъ такимъ образомъ народу право требовать такихъ законовъ, которые онъ желаетъ самустановить. Послѣ междуособій и гражданской войны не только кантономъ слитыми въ единую союзную республику, но и было осуществлено требованіе починя или инициативы съ послѣдующимъ областельнымъ утвержденіемъ конституціи всенароднымъ же голосованіемъ. Это право было признано какъ союзной конституціей, такъ и конституціями отдѣльныхъ кантоновъ. Требованіе о введеніи народнаго почина и всенароднаго голосованія было особенно поддержано въ Швейцаріи социалстическими партіями, которая справедливо усматривали въ передачѣ учр. власти парламентамъ чрезвычайное усиленіе власти буржуазіи, которая, естественно, всегда имѣетъ болѣе способовъ захватить въ свои руки парламентское большинство, нежели повліять на всенародное голосованіе.

Самой новой республикой, установившей у себя всенародное голосованіе конституціи, была наконецъ Австраійская союзная республика, являющаяся покъ верховенствомъ Англіи, какъ метрополию. Здѣсь, съ конца XIX в., получили сильное преобладаніе рабочіе и земледѣльцы, и въ результатѣ конституціи 1901 года не только сама была принята путемъ всенароднаго голосованія, но и установила какъ непримѣнное правило, что всякое ея измѣненіе или дополненіе должно быть одобрено въ большинствѣ штатовъ большинствомъ избирателей и кромѣ того большинствомъ всѣхъ избирателей въ странѣ. Такъ сложилось осуществленіе учр. власти въ современныхъ демократическихъ республикахъ, также, надо полагать, произойдетъ созданіе и утвержденіе конституціи и во всѣхъ послѣдующихъ по времени вновь возникающихъ демократіяхъ.

Переходя теперь къ тѣмъ формамъ, въ которыхъ совершается изданіе, измѣненіе или дополненіе конституціи въ дѣломъ или частіяхъ, мы видимъ, что въ указанныхъ нами выше странахъ учр. власть осуществляется слѣдующимъ образомъ.

1. *Инициатива или починъ.* Чрезвычайно распространено до сихъ поръ предоставленіе конституціоннаго почина законодательнымъ палатамъ, при чемъ обыкновенно онѣ рѣшаютъ простымъ большинствомъ голосовъ; въ рѣдкихъ случаяхъ устанавливается большинство  $\frac{2}{3}$ , голосовъ съ опредѣленнымъ промежуткомъ между 2 или 3 голосованіемъ; въ союзной конституціи Американскихъ Соединен. Штатовъ требуется  $\frac{2}{3}$  конгресса или  $\frac{2}{3}$  отдѣльныхъ штатовъ въ лицѣ ихъ законодательныхъ палатъ. Гораздо дальше идутъ тѣ демократіи, которыя рядомъ съ этимъ починномъ народнаго представительства допускаютъ и починъ, исходящій отъ опредѣленнаго числа гражданъ, при чемъ число ихъ опредѣляется весьма

различно: въ 50000 (швейцарский союз), въ 15000, 8000, 6000, 5000, 1000 (отх. кантоны) и т. д. Въ старой французской конституции жирондистовъ уже было признано право конституціоннаго почина за отдѣльнымъ гражданиномъ, при чемъ ему предоставлялось такъ называемое право „инициативы“, т. е. право предлагать законопроекты, при чемъ, если этотъ проектъ сначала принималъ большинство первичныхъ избирателей общины, а затѣмъ большинство общинъ департамента, то проектъ обязательно рассматривался въ законодательномъ корпусѣ. Въ Швейцаріи, въ нѣкоторыхъ вѣтшихъ кантональных конституціяхъ, починъ принадлежитъ и отдѣльному гражданину въ томъ смыслѣ, что если его предложеніе получить поддержку 5000 гражданъ или одной трети кантональнаго совѣта (парламента), то это предложеніе передается затѣмъ на голосованіе народа, притомъ, если законопроектъ подробно разработать, то прямо на утвержденіе, если же нѣтъ, то на предметъ порученія кантональному совѣту разработать и представить на всенародное утвержденіе (Дюрхли).

2. *Всенародный опросъ.* Этотъ опросъ имѣется въ нѣломъ рядѣ американскихъ и швейцарскихъ конституцій и слѣдуетъ за возбужденіемъ указанной выше инициативы или почина. Вопросъ, который рѣшается всенароднымъ голосованіемъ, обыкновенно формулируется слѣдующимъ образомъ: „подлежитъ ли пересмотру конституція или опредѣленная статья ея—и, если подлежитъ, то должно ли быть созвано У. с., или конституціонная поправка должна быть выработана—гдѣ это разрѣшается—въ законодательной палатѣ?“ Это голосованіе производится или по общинамъ въ ихъ непосредственныхъ собраніяхъ, или при подачѣ голосовъ каждаго члена У. с., или при выборѣхъ депутатовъ въ особо избираемый законодательный корпусъ, при чемъ, конечно, передъ этимъ голосованіемъ проектъ поправки долженъ быть надлежащимъ образомъ разработаны и сообщены въ избирательныя заблаговременно. Относительно голосованія въ нѣкоторыхъ американскихъ конституціяхъ имѣются самыя подробныя постановленія. Такъ, въ конституціи штата Техасъ требуется, чтобы поправки были напечатаны „одинъ разъ въ недѣлю въ продолженіе четырехъ недѣль, предшествующихъ голосованію по крайней мѣрѣ за три мѣсяца“. И лишь послѣ того, какъ большинство избирателей признаетъ всенароднымъ голосованіемъ необходимость пересмотра конституціи и созыва У. с. или пересмотра законодательной палаты для этой цѣли, тогда дѣло вступаетъ въ новую стадію, и одно изъ этихъ установленій собирается для производства указанной работы.

3. *Учредительное собраніе.* У. с. въ демократической республикѣ имѣетъ передъ собою строго опредѣленную программу и по своему характеру менѣе всего можетъ быть названо полномочнымъ поселителемъ всего народнаго вѣдѣнія. На оборотъ, оно представляетъ собою лишь со стороны делегатовъ хоть съ весьма важными, но тѣмъ не менѣе весьма узкими полномочіями. Здѣсь нужно однако различать два типа собраній. Обыкновенныя законодательныя собранія, поскольку они избираются вновь для пересмотра или выработки конституціи, могутъ замѣнять въ это время дѣла и другими дѣлами, т. е. обыкновеннымъ законодательствомъ, контролемъ правительства, одобреніемъ бюджета и т. п. Такое совмѣщеніе весьма разнородныхъ задачъ ведетъ не только къ затягиванію конституціоннаго законодательства, но и вносить въ это дѣло совершенно лишнія черты временной партийной тактики и т. п. Въ виду этого, даже при порученіи конституціоннаго законодательства обыкновеннымъ палатамъ, требуется, чтобы они ограничили только этимъ дѣломъ и не занимались никакимъ другимъ. Еще въ большей степени применяется это правило, когда создается специальное У. с. или народный конвентъ. Въ этомъ случаѣ предполагается, что У. с. есть только

совѣтъ или совѣщаніе слѣдующихъ лицъ, избранныхъ народомъ, которые созываются лишь затѣмъ, чтобы помочь народу въ выработкѣ конституціи, приготовить соответственный проектъ народу на утвержденіе. Въ старыхъ французскихъ конституціяхъ (проектъ жирондистовъ, конституціи III) была сдѣлана даже особая оговорка, что „Собраніе для пересмотра конституціи не осуществляетъ никакихъ законодательныхъ функций, а также никакихъ правительственныхъ, оно ограничивается исключительно рѣшеніемъ статей конституціи, которыя были указаны ему“... Послѣ изготовленія конституціоннаго законопроекта У. с. или распускается правительственной властью, или расходится само силою закона. Голосованіе, при помощи котораго принимается въ У. с. проектъ новой конституціи или поправки къ ней, обыкновенно происходитъ по большинству голосовъ. Когда же выработка проекта конституціи поручается не У. с., а вновь избранной обыкновенной законодательной палатѣ, то въ этихъ случаяхъ въ нѣкоторыхъ конституціяхъ требуется большинство  $\frac{2}{3}$  голосовъ и многократное голосованіе.

4. *Всенародное утвержденіе.* Послѣ того, какъ приняты въ У. с. или завѣщенной ей палатѣ проекта новой конституціи, поправки или одной поправки къ ней, законопроектъ передается на окончательное народное утвержденіе. Въ нѣкоторыхъ конституціяхъ, какъ напр. въ Австраліи, требуется рѣшеніе народа и въ томъ случаѣ, если при наличности двухпалатной системы, одна палата приметъ законопроектъ, а другая отвергнетъ, тогда на благоусмотрѣніе народа представляются два законопроекта. Послѣ того, какъ народъ путемъ непосредственнаго голосованія черезъ „да“ и „нѣтъ“ приметъ конституцію, она получаетъ силу основного закона и вносится въ соответственные акты. Въ томъ же случаѣ, если бы конституція была народомъ отвергнута, въ нѣкоторыхъ республикахъ оговорено право народа поручить тому же или вновь избранному У. с. составленіе новаго законопроекта для представленія его вновь на всенародное голосованіе. Въ союзныхъ демократіяхъ, которыя до сихъ поръ весьма дорожатъ автономіей областныхъ республикъ—штатовъ или кантоновъ—для действительности пересмотра союзной конституціи требуется, чтобы она была принята при всенародномъ голосованіи не только большинствомъ голосовъ всѣхъ избирателей, но чтобы на сторонѣ большинства оказалось и большинство областныхъ республикъ или штатовъ и кантоновъ. Всѣ перечисленныя стадіи пересмотра конституціи могутъ быть поставлены не преобладающимъ условіемъ для действительности пересмотра. Но поскольку здѣсь наиболѣе важнымъ является заключительное всенародное голосованіе, постольку возможно упрощеніе или даже пропускъ нѣкоторыхъ предварительныхъ моментовъ. Такъ, при широко развитомъ починѣ со стороны самихъ гражданъ измѣненнымъ становится починъ со стороны народнаго представительства. Въ виду рѣшающаго значенія всенароднаго утвержденія часто опускается всенародный опросъ о необходимости пересмотра. Иногда же, какъ это принято въ Швейцаріи, если опредѣленное число гражданъ предлагаютъ уже совершенно разработанный законопроектъ, то онъ передается безъ обсужденія въ У. с. прямо на всенародное утвержденіе. На этомъ примѣрѣ еще болѣе выписывается роль У. с. не въ качествѣ державнаго заступителя народнаго воли, а только исполнителя народнаго порученія, услуги котораго иногда могутъ быть отклонены или признаны излишними. Все это подтверждаетъ лишний разъ, что У. с. въ демократическихъ республикахъ рѣзко отличается по своимъ дѣламъ и значенію отъ тѣхъ национальныхъ совѣтовъ и собраній, которые устанавливаютъ форму правленія въ странахъ, едва только вышедшихъ изъ подъ игознаго владычества.

*М. Рейснеръ.*



Въ таблицѣ нетрудно замѣтить постепенное пониженіе дисконтнаго процента, и врядь ли это можно понять иначе, какъ проявленіе общей тенденціи приближенію къ пониженію (см. *приблиз.*): въ среднемъ за значительные періоды и въ одной и той же странѣ между доходностью денежнаго капитала и капитала промышленнаго не можетъ не установиться опредѣленное соотношеніе. Кромѣ библиогр. объ У., указ. въ ст. *кредитныя учрежденія* (*прилож.*), см. R. Macdonald, «The rate of interest since 1844» и T. Williams, «The rate of discount and the price of consols» (объ ст. въ «Journ. of R. Statist. Soc.», 1912, III).

**У-чжоу**, см. XXIV, 223/24, *прилож.*, 13.

**Учительскія семинаріи**, см. *школьные дѣла*.

**Учредительное Собраніе**, собраніе народныхъ представителей, облеченныхъ учредительной властью. Учредительная власть есть высшее выраженіе власти законодательной (см. *законъ и раздѣленіе властей*). Она даетъ право Собранію выработать основные законы страны, создавать или измѣнять конституцію. Обыкновенно регулярная сессія парламента не имѣетъ учредительной власти. Исключеніемъ здѣсь является Англія, гдѣ не проводится никакого различія между законодательной и учредительной властью. Тамъ парламентъ въ обыкновенной сессіи можетъ принять законъ объ упраздненіи палаты лордовъ на такихъ же основаніяхъ, какъ какой-нибудь рядовой финансовый билль. Въ большинствѣ же странъ, если обычной сессіи парламента дается право поднимать вопросъ объ измѣненіи конституціи, то это обставляется извѣстными условіями: требуется то предарит. роспускъ (Бельгія, Румынія), то повторное голосованіе, раздѣленное довольнобольшимъ промежуткомъ времени (Пруссія), то усиленный кворумъ и квалифицированное большинство. Но вообще говоря, учредительная власть представляется не регулярному, а специальному собранію или избранному съ этой цѣлью (великая скупщина въ Сербіи), или составившемуся изъ двухъ соединенныхъ палатъ (Национальное Собраніе во Франціи). У. с. бываютъ суверенными или несуверенными. Первые не только выработываютъ текстъ конституціи, но и утверждаютъ его (франц. У. с. 1848 г.).

вторыя только выработываютъ конституцію, утверждаетъ же ее власть, выше собранія стоящая: народа (нѣкот. штаты Сѣв.-Ам. Соед. Шт., нѣкоторые кантоны Швейцаріи), монарха (прусская «палата соглашенія» 1848 г., учредит. рейхстагъ Сѣвер. Герм. Союза 1866 г.). Наибольшее значеніе имѣютъ такія У. с., которыя собираются въ эпохи политическихъ кризисовъ и призываются къ обновленію старыхъ устоевъ государств. жизни въ странѣ. Самое слабое—первая французская Конституцiанта, выработавшая конституцію 1791 года. См. *Borgeaud*, «Etablissement et revision des constitutions» (1893).

А. Дж.

**Учрежденія Императрицы Маріи**, см. *Россія (управленіе)*.

**Учрежденія по охранѣ дѣтства.**

Подъ охраной дѣтства понимается совокупность всѣхъ мѣръ, предназначенныхъ для защиты правильнаго физическаго, умственнаго и нравственнаго развитія дѣтей. Охрана дѣтства, выражавшаяся первоначально лишь въ изданіи законовъ о наказуемости преступленій противъ жизни ребенка (подкидываніе и дѣтубійство), въ настоящее время выливается въ самыя разнообразныя формы и охватываетъ всю жизнь ребенка, начиная отъ самаго его рожденія. Сюда входятъ теперь: установленіе такихъ условій, при которыхъ самое рожденіе ребенка совершается при наличности медицинской помощи (родильные дома вообще и для въбрачныхъ роженицъ въ частности), вскармливаніе грудныхъ дѣтей, воспитаніе ребенка, временное призрѣніе дѣтей (ясли, ночлежные дома, дневные приюты-очаги и разнообразныя убѣжища), обученіе ребенка наукамъ и ремесламъ, лѣченіе дѣтей (больницы, санаторіи), улучшеніе ихъ здоровья (лѣтнія колоніи и полу-колоніи, экскурсіи, школы подъ открытымъ небомъ), предоставленіе имъ разумныхъ развлеченій (площадки для игръ, дѣтскіе праздники, дѣтскіе клубы), охрана ребенка отъ эксплуатаціи, жестокаго обращенія съ нимъ и отъ нравственной порчи, перевоспитаніе и исправленіе дѣтей, совершившихъ преступленіе или вообще обнаружившихъ недостатки въ моральномъ отношеніи, и пр. Въ исторіи охраны дѣтства рѣзко намѣчаются нѣсколько послѣдовательныхъ періодовъ. На

смѣну полной беззащитности ребенка во всѣхъ отношеніяхъ, когда его родителямъ принадлежало право надъ его жизнью и смертию, появляется постепенное ограниченіе этого права съ установленіемъ наказаній за преступленія противъ жизни ребенка. На ряду съ этимъ начинаютъ заботиться о воспитаніи подкидышей. Эти заботы беретъ на себя прежде другихъ духовенство въ лицѣ нѣкоторыхъ своихъ представителей: воспитаніе подброшенныхъ дѣтей на ряду съ воспитаніемъ сиротъ совершается въ видѣ дѣла благотворенія духовенствомъ при помощи частныхъ лицъ. Въ XVIII и въ первой половинѣ XIX в. дѣятельность духовенства уступаетъ свое мѣсто общественной дѣятельности въ лицѣ разнообразныхъ спеціальныхъ обществъ по защитѣ ребенка и помощи дѣтства. Со 2-ой полов. XIX в., а въ нѣкоторыхъ странахъ и ранѣе, все болѣе развивается другая форма участія общества въ дѣлѣ охраны дѣтства: органы мѣстнаго самоуправленія включаютъ въ свою программу также разнообразныя виды помощи ребенку. Наконецъ, въ настоящее время все болѣе развивается дѣятельность по охранѣ дѣтства самимъ государствомъ, и вопросъ о защитѣ ребенка становится однимъ изъ крупнѣйшихъ вопросовъ соціальной политики. Таковъ общій путь историческаго развитія охраны дѣтства, не исключаящей, конечно, возможности встрѣчи нами характерныхъ чертъ одного періода въ другомъ, болѣе раннемъ или, наоборотъ, въ болѣе позднемъ. Этотъ путь шель *отъ церкви къ государству*: „Enfants Dieu“ стали зваться „enfants de la patrie“ — „Божьи дѣти“ становились „дѣтьми государства“.

Вопросы по охранѣ жизни и здоровья дѣтей, по ихъ обученію и воспитанію рассмотрѣны въ другихъ статьяхъ: *воспитаніе, дѣтсубійство, призрѣніе дѣтей, лѣтнія дѣтскія колоніи* (объ — при ст. *дѣти*), *рабочее законодательство, школьное дѣло* и т. п. Въ настоящей статьѣ мы остановимся гл. обр. на законодательныя мѣропріятія по защитѣ дѣтей отъ жестокаго обращенія и огражденію отъ дурного нравственнаго вліянія. Это область, которая сравнительно лишь недавно стала привлекать къ себѣ вниманіе государственной власти, и поэтому

вести обзоръ этого вида охраны дѣтства будетъ удобнѣе по странамъ.

*Франція.* Въ 20-хъ годахъ XIX в. аббатомъ Арну была открыта въ Парижѣ школа для малолѣтнихъ арестантовъ; въ 1836 г. аббатъ Дюпихъ, при пособіи муниципалитета города Бордо, открылъ тамъ земледѣльческую колонію для юныхъ преступниковъ. Этимъ было положено во Франціи начало воспитанія преступной и нравственно заброшенной молодежи. Эти первые опыты остались мало замѣченными, но открыта въ 1839 г. Куртейлемъ и де-Метцомъ близъ Тура т. наз. Метрейская колонія привлекла къ себѣ общее вниманіе и вызвала появленіе извѣстнаго закона 1850 г. о государственныхъ и частныхъ колоніяхъ для преступной молодежи: колоніи замѣняли въ дѣлѣ борьбы съ юными преступниками наказаніе воспитаніемъ. Спуста 24 года былъ изданъ законъ 7 дек. 1874 г. Онъ уже бралъ подъ свою защиту ребенка отъ эксплуатаціи его. Онъ устанавливалъ наказанія за допущеніе дѣтей къ участію въ представленіяхъ въ циркахъ и пр., къ нищенству и допускалъ лишеніе виновныхъ родителей родительской власти. Однако, установивъ лишеніе родительской власти, законъ не организовалъ общественнаго воспитанія отобранныхъ дѣтей, и только законъ 24 іюля 1889 г. восполнилъ этотъ важный пробѣлъ. Законъ этотъ допускалъ лишеніе родительской власти въ тѣхъ случаяхъ, когда родители оказывались виновными въ жестокомъ или безнравственномъ обращеніи съ дѣтьми, или когда ихъ привычное пьянство и образъ жизни угрожали ребенку. Отобранныя дѣти воспитывались на счетъ общественной благотворительности, но съ родителей не слагалась обязанность возмѣщенія расходовъ. Въ то время какъ законъ 1889 г. имѣлъ въ виду защиту дѣтей отъ злоупотребленій родительской властью, законъ 19 апрѣля 1898 г. уже бралъ на себя защиту ребенка отъ всякаго третьяго лица. Устанавливая уголовную отвѣтственность за оставленіе ребенка въ безпомощномъ состояніи, этотъ законъ допустилъ отдачу преступныхъ дѣтей вмѣсто тюрьмы и исправительныхъ заведеній въ частныя руки. Особенное значеніе имѣетъ законъ 27 іюня 1904 г. — „Le servi-

се des enfants assistés" и законъ 28 июня того же года о государственномъ воспитаніи порочныхъ и трудно исправимыхъ дѣтей. Законы 1904 г. раздѣлили дѣтей, нуждающихся въ охранѣ, на три категоріи: 1) дѣти, получающія вспоможеніе или временный пріютъ (обыкновенно это — дѣти, временно лишенные родителей, находящиеся въ больницѣ или тюрьмѣ, и полусироты, мать которыхъ не имѣетъ достаточныхъ для нихъ прокормленія средствъ); 2) дѣти, переданная администраціи судебными постановленіями; 3) подкидыши, сироты, безпризорныя дѣти, жертвы жестокаго или безнравственнаго обращенія. Для достиженія цѣлей законовъ 1904 г. во Франціи имѣется рядъ учреждений. Такъ, напр., дѣти, отобранныя отъ родителей, поступаютъ прежде всего въ особый пріютъ для выясненія состоянія здоровья ребенка и ознакомленія съ нимъ. Слабыхъ дѣтей отправляютъ отсюда въ санаторіи (близъ Парижа имѣется специальный пріютъ для тѣхъ изъ нихъ, которые больны сифилисомъ). Законъ 1904 г. придавалъ большое значеніе отправкѣ дѣтей въ крестьянскія семьи: благодаря этому ребенокъ какъ бы получалъ семью и росъ на здоровомъ сельскомъ воздухѣ. До достиженія ребенкомъ 13-лѣтняго возраста воспитателю уплачивалось вознагражденіе, а по достиженіи 13 лѣтъ за ребенка, оставленнаго воспитателемъ при себѣ, уже не уплачивалось вознагражденіе. Законъ требовалъ, чтобы пища и спальня принятаго на воспитаніе ребенка не отличались отъ пищи и спальни самого воспитателя или его дѣтей, и устанавливалъ надзоръ администраціи за воспитаніемъ ребенка, посѣщеніемъ имъ школы и пр. Дѣти, достигшія 13 лѣтъ, подлежали, согласно закона 1904 г., отдачѣ въ обученіе къ земледѣльцамъ, въ мастерскія или къ рыбакамъ. Надзоръ однако не прекращается до достиженія совершеннолѣтія и осуществляется черезъ особыхъ инспекторовъ и инспектрисъ и черезъ общественныя комитеты — изъ мэра, врача, учителя и матерей изъ мѣстныхъ жителей. Изъ законовъ, изданныхъ послѣ 1904 г., болѣе крупными явились законъ о дѣтской преступности (11 апр. 1908 г.), законъ о защитѣ и опеке вѣдбравныхъ дѣтей (8 іюля 1907 г.) и законъ 22 іюля 1912 г. о су-

дахъ для дѣтей и подростковъ (см. *малолѣтніе преступники*). Положеніе войнъ, осиротѣвшихъ въ послѣднюю войну, привлекло къ себѣ вниманіе французск. законодателей. Было внесено 3 проекта и въ томъ числѣ одинъ изъ нихъ 17 июня 1915 г. самимъ правительствомъ. Въ засѣданіи 17 марта 1916 г. была уже принята часть статей этого проекта. Въ вѣдѣніи мин. нар. просв. учреждается «Office National des Pupilles de la Patrie». Помощь осиротѣвшимъ въ войну становится, согласно 1 ст., дѣломъ государства. Во главѣ новаго учрежденія становится совѣтъ изъ 40 лицъ, въ каждомъ департаментѣ учреждается департаментскій совѣтъ. Они и назначенные для этого судьи гражд. суда наблюдаютъ за осуществленіемъ новаго закона. Къ работѣ въ „Совѣтахъ“ предположено привлечь лицъ изъ разныхъ слоевъ общества.

Въ Даниі дѣйствительная защита дѣтства начинается лишь со времени изданія закона 9 авг. 1891 г., предписавшаго наблюдать за воспитаніемъ дѣтей родителями, пользующимися общественною помощью, и допустившаго отобраніе дѣтей отъ родителей. Школьный законъ 2 марта 1895 г., учредившій родительскіе комитеты, и законъ 1899 г. допустили отобраніе дѣтей отъ родителей. Особое значеніе получилъ законъ 15 апр. 1905 г., организовавшій специальные *океунскіе совѣты*, подчиненные высшему опекунскому совѣту въ Копенгагенѣ. На обязанности этихъ совѣтовъ лежитъ наблюденіе за точнымъ исполненіемъ закона по охранѣ дѣтей. Названный законъ раздѣлил ихъ на 4 группы: 1) недостигшихъ 18 лѣтъ и совершившихъ преступленіе, но освобожденныхъ отъ наказанія; 2) отъ 15 до 18 лѣтъ, не достигшихъ надлежащаго развитія; 3) дѣтей, находящихся въ опасности нравственной порчи и 4) дѣтей — жертвъ жестокаго обращенія и большихъ. Такая широкая охрана дѣтства въ Даниі можетъ быть достигнута лишь при помощи разнообразныхъ учреждений, начиная отъ яслей и кончая воспитательно-исправительными пріютами.

Въ Германіи охрана дѣтства привлекла къ себѣ особое вниманіе какъ отдѣльныхъ лицъ и частныхъ обществъ, такъ и самого правительства. Религіозный

моментъ, свойственный дѣятельности по охранѣ дѣтства на первыхъ стадіяхъ ея развитія, нашель наиболѣе яркое проявленіе въ лютеранской организаціи Inpere Mission („Внутренняя миссія“). Ея основатель Вихеръ (церковный конгрессъ 1848 г. въ г. Витенбергѣ) началъ свою работу съ помощи дѣтямъ бѣднѣйшихъ семей Гамбурга и путемъ ознакомленія съ матеріальными и нравственными условіями ихъ жизни пришелъ къ выводамъ о необходимости самой широкой помощи дѣтямъ бѣднѣйшаго населенія. Въ практическомъ отношеніи дѣятельность „Внутренней миссіи“ по охранѣ дѣтства вылилась гл. обр. въ организаціи т. н. домовъ спасенія (Rettungshaus), въ которыхъ члены союза даютъ приютъ дѣтямъ и занимаются ихъ воспитаніемъ. Въ качествѣ воспитателей здѣсь работаютъ члены союза, получившіе специальную подготовку. Въ настоящее время „Внутренняя миссія“, считаясь съ разнообразіемъ дѣтской нужды, стремится разнообразить и виды своей помощи и уже имѣетъ рядъ учреждений, преслѣдующихъ узко-спеціальную помощь молодежи (напр., помощь прибывающимъ на вокзалы желѣзныхъ дорогъ—Vanhofmission). Широкая дѣятельность названной организаціи не послужила препятствіемъ къ возникновенію въ значительномъ большинствѣ германскихъ городовъ многихъ другихъ частныхъ организацій помощи ребенку. Однѣ изъ нихъ защищаютъ ребенка отъ жестокаго обращенія (Verein zum Schutz der Kinder vor Ausnutzung und Misshandlung), другія являются посредниками между административными учрежденіями и разнообразными благотворительными организаціями (Deutsche Zentrale für Jugendfürsorge), третьи занимаются дѣтми школьнаго возраста послѣ окончанія ими уроковъ въ школѣ (учительскія организаціи) и пр. Переходное мѣсто между частными организаціями и правительственными учрежденіями по охранѣ дѣтства занимаетъ институтъ т. наз. *профессиональнаго опекунства* (Berufsvormundschaft). Онъ возникъ на почвѣ дѣятельности опекунскихъ судовъ—Vormundschaftsgerichte. Опекунскій судья долженъ заботиться о сиротахъ, о вѣдѣчныхъ дѣтяхъ и т. п. Онъ наз-

ачаетъ имъ опекуновъ, которые обязаны принимать мѣры къ охранѣ имущества дѣтей, ихъ личности, къ ихъ образованію и пр. При опекунскихъ судахъ состоятъ особые совѣты изъ представителей обоого пола мѣстнаго населенія. Они даютъ возможность опекунскому суду надзирать за дѣятельностью опекуновъ, собираютъ соотвѣтствующіе матеріалы, предлагаютъ кандидатовъ въ опекуны. При организаціи опекунскихъ судовъ преслѣдовалась гл. обр. цѣль охраны имущества ребенка, а такъ какъ такое имущество находилось лишь въ рѣдкихъ случаяхъ, а назначенный опекунъ могъ удѣлять малолѣтнему лишь немного своего времени, занятого личными дѣлами, то опекаемый оставался безъ должной защиты. Начиная съ 1900 г., появляются опекуны, которые избираютъ опекунство какъ профессію: они берутъ подъ свой надзоръ не одного, а многихъ дѣтей и при обладаніи надлежащею опытностью и спеціальными знаніями становятся дѣйствительными защитниками ребенка. Городскія общественныя самоуправленія, разнообразныя благотворительныя организаціи пользуются примѣромъ, поданнымъ профессиональными опекунами, и въ свою очередь создаютъ новыя должности такихъ опекуновъ. Такими опекунами являются: 1) служащіе въ городскихъ самоуправленияхъ (Generalvormundschaft); 2) благотворительныя общества помощи бѣднымъ (Armenvormundschaft); 3) исправительно-воспитательныя учрежденія (Anstaltsvormundschaft) и пр. (см. *Рубашева*, стр. 64). На путь законодательнаго урегулированія вопроса о профессиональномъ опекунствѣ отдѣльныя германскія государства еще только начали вступать (таковъ законъ 23 февр. 1908 г. въ Баваріи). Государственная защита ребенка устанавливается въ германскихъ государствахъ различными законами Fürsorgeerziehung (напр., таковъ Gesetz über die Fürsorgeerziehung Minderjähriger vom 2 Juli 1900 и Ausführungsbestimmungen vom 18 Dez. 1900). Въ настоящее время государственному воспитанію подлежатъ малолѣтніе, недостижшіе 18 лѣтъ, трехъ категорій: во 1-хъ, дѣти, родители которыхъ ведутъ безнравственный образъ жизни или оставляютъ дѣтей безъ надзора; во 2-хъ, дѣти, совершившія преступное дѣяніе; въ 3-хъ, другія дѣти, нуждающіяся въ государ-

ственнымъ воспитаніи. Воспитаніе производится на общественный счетъ въ отдѣльныхъ семьяхъ или заведеніяхъ. Органомъ, рѣшающимъ вопросъ о необходимости воспитанія, въ данномъ случаѣ является опекунскій судья, а къ разбору дѣла онъ приступаетъ по собственному усмотрѣнію, или по жалобѣ или донесенію должностныхъ лицъ; кругъ ихъ въ законѣ весьма ограниченъ. Опекунскій судья лишь рѣшаетъ вопросъ о необходимости принятія мѣръ воспитанія, а выборъ послѣднихъ зависитъ отъ особаго учрежденія. Таковы, въ основныхъ чертахъ, прусскій законъ. Въ другихъ государствахъ Германской имперіи въ соответствующихъ законахъ объ охранѣ дѣтства наблюдаются нѣкоторыя отличія въ постановленіяхъ о открытій издержекъ по воспитанію дѣтей, объ органахъ, приводящихъ въ исполненіе постановленія опекунскаго судьи, но они не имѣютъ существеннаго значенія.

Въ Англии заботы государства и общественныхъ организацій по охранѣ дѣтства завершились въ 1908 г. крупнѣйшимъ по его значенію законодательнымъ актомъ, равныхъ которому найдется весьма немного въ области социальныхъ мѣропріятій въ исторіи Англии. Краткое названіе этого закона 21 декабря 1908 г. „Законъ о дѣтяхъ“ (Children Act), а полное— „Законъ по объединенію и улучшенію законовъ объ охранѣ малолѣтнихъ и несовершеннолѣтнихъ, исправительныхъ и ремесленныхъ школахъ, о судѣ надъ несовершеннолѣтними и другихъ законовъ въ цѣляхъ согласованія ихъ въ интересахъ малолѣтнихъ и несовершеннолѣтнихъ“. Какъ показываетъ названіе, новый законъ объединилъ въ себѣ законодательныя постановленія по охранѣ дѣтства, но это было не простымъ сводомъ законовъ о ребенкѣ, изданныхъ въ разное время, а однимъ обширнымъ закономъ, всѣ части котораго были крѣпко связаны между собою общимъ проникающимъ ихъ началомъ. Это общее начало—признаніе совершенно недопустимымъ такого существованія ребенка, при которомъ угрожалъ бы опасность его нравственному или физическому здоровью: само государство приходитъ къ нему на помощь, беря въ свои руки его воспитаніе и угрожая мѣрами уголовной репрессіи виновнымъ въ престу-

пленіяхъ противъ малолѣтняго. Такъ обр. содержаніе закона 21 дек. 1908 г. распадается на двѣ части: одна изъ нихъ говоритъ о недопускаемомъ законодательною властью отношеніи къ ребенку тѣхъ, у кого онъ находится, или кто съ нимъ соприкасается, а другая устанавливаетъ рядъ самыхъ разнообразныхъ мѣръ для достиженія цѣлей воспитанія ребенка въ частныхъ, общественныхъ и государственныхъ учрежденіяхъ и вообще по охранѣ дѣтства. Законъ распадается на шесть слѣдующихъ важнѣйшихъ отдѣловъ: I—охрана жизни малолѣтнихъ, II—охрана отъ жестокаго обращенія, III—курненіе молодежи, IV—исправительныя и ремесленныя школы, V—юные преступники и VI—различныя и общія положенія. Законъ открывается статьей, имѣющей своимъ назначеніемъ охранять жизнь дѣтей, принятыхъ на воспитаніе и вскормленіе. Здѣсь законъ имѣетъ въ виду дѣтей моложе семи лѣтъ и предписываетъ, чтобы лица, взявшія ребенка на воспитаніе, письменно извѣщали мѣстную власть о каждомъ случаѣ такого приѣма не позднѣе 48 часовъ послѣ поступленія ребенка къ нимъ. Въ теченіе этого же времени они обязаны извѣщать власть о смерти ребенка, а также о перемѣнѣ его адреса. Эти мѣры предначены для борьбы съ весьма распространеннымъ явленіемъ т. н. „фабрикаціи ангеловъ“, т. е. умерщвленія дѣтей лицами, сдѣлавшими изъ такого умерщвленія ребенка, подъ видомъ его воспитанія, прибыльную для себя професію. Въ цѣляхъ этой же борьбы законъ запрещаетъ нѣкоторымъ категоріямъ брать къ себѣ дѣтей на воспитаніе безъ производительнаго разрѣшенія мѣстной власти (напр., осужденнымъ за жестокое обращеніе съ дѣтьми). Такъ какъ было замѣчено, что профессионалы-воспитатели застраховывали жизнь дѣтей, принятыя на воспитаніе, то законъ запретилъ такое страхованіе и грозилъ наказаніемъ не только воспитателямъ, но и тѣмъ, которые такой полисъ завѣдомо выдали. Отданныя на воспитаніе дѣти могутъ быть мѣстною властью во всякое время отобраны, если она убѣждается, что помѣщеніе, въ которомъ находится ребенокъ, нездорово, или что воспитатель вслѣдствіе порочной жизни или по другимъ основаніямъ неспособ-

бень исполнять припятія на себя обязанности. Несомнѣнно, что тщательный надзоръ требуетъ въ данномъ случаѣ продуманной его организаціи. Въ качествѣ органовъ надзора являются спеціальныя уполномоченныя „infant—protection visitors“ съ широкими правами. Ст. 12, съ которой начинается отдѣлъ о жестокомъ обращеніи съ малолѣтними и несовершеннолѣтними, даетъ очень широкое понятіе жестокаго обращенія. Въ качествѣ возможныхъ субъектовъ этого дѣянія законъ считаетъ родителя или другое лицо, обязанное по закону содержать малолѣтняго или несовершеннолѣтняго, и всякое лицо старше 16 лѣтъ, имѣющее присмотръ за ними. Родители и лица, обязанныя по закону содержать малолѣтняго, подлежатъ отвѣтственности, если они не доставляютъ въ достаточномъ количествѣ пищи, одежды, медицинскій помощи или помѣщенія для жилья. Если у нихъ не имѣется надлежащихъ средствъ, то законъ, подъ страхомъ наказанія, обязываетъ ихъ получить эти средства на основаніи закона о бѣдныхъ. Подъ понятіе жестокаго обращенія подводятся также случаи, когда имѣющій присмотръ за малолѣтнимъ и юнцомъ надаваетъ на него, обижаетъ его, не заботится о немъ, броситъ или подкинетъ его. Спеціально предусмотрыны случаи понужденія или даже допущенія подростка къ прошенію милостыни, оставленіе ребенка моложе 7 лѣтъ въ комнатѣ съ неогражденнымъ огнемъ, если послѣдуетъ смерть ребенка, или онъ получитъ сильныя поврежденія, допущеніе 4—16-лѣтняго проживать въ публичномъ домѣ или обычно посѣщать его, допущеніе дѣвочки моложе 16 лѣтъ къ услуженію у проститутки или у лица завѣдомо безнравственнаго поведенія, похореніе или понужденіе къ проституированію. Къ этой же категоріи случаевъ должны быть отнесены: упомянутое въ послѣдней части закона воспрещеніе покупки стараго металла у лицъ моложе 16 лѣтъ, принятія заклада отъ лицъ моложе, по наружному виду, 14 лѣтъ, продажи малолѣтнимъ опьяняющихъ напитковъ, допущенія ихъ въ бары. Законъ предусматриваетъ спеціально даже и такіе случаи, какъ нечистоплотное содержаніе малолѣтняго, посѣщающаго школы, нахожденіе въ его одеждѣ или въ

немъ самомъ насѣкомыхъ, организацію спеціальнаго надзора за помѣщеніями при увеселеніяхъ малолѣтнихъ, неосторожное удушеніе ребенка при совмѣстномъ спаньѣ съ нимъ въ общей постели. Законъ не допускаетъ куренія людомъ, имѣющимъ на видъ менѣе 16 лѣтъ, въ публичномъ мѣстѣ и уполномочиваетъ констебля и одѣтыхъ въ форму сторожей парка отбирать отъ замѣченныхъ курящими малолѣтнихъ табакъ, папиросы, папиросную бумагу, но обыскъ дѣвочекъ не допускается. Запрещена продажа малолѣтнимъ табакъ, и предусмотрена возможность закрытія автоматовъ для продажи табакъ, если установлено усиленное пользованіе малолѣтними такими автоматами.

Какъ ни обширна область разнообразныхъ дѣйствій, предписанныхъ или запрещенныхъ по отношенію къ малолѣтнему закономъ, такіа запрещенія и предписанія не создавали бы сами по себѣ дѣйствительной охраны дѣтства, если бы англійскій законъ не устанавливалъ самаго широкаго государственнаго вмѣшательства въсюду, гдѣ затронуты интересы малолѣтняго. Подвергаясь новымъ карѣ за жестокое обращеніе съ малолѣтнимъ, за пренебреженіе его воспитаніемъ, за нечистоплотное его содержаніе и пр., законъ на этомъ не успокаивается: онъ помѣщаетъ жертву жестокаго обращенія въ соответствующее учрежденіе, воспитываетъ и обучаетъ заброшеннаго ребенка, за государственный счетъ очищаетъ его отъ насѣкомыхъ и пр. Для достиженія этихъ цѣлей имѣется рядъ разнообразныхъ учреждений. Четвертая часть закона 1908 г. опредѣляетъ нѣсколько типовъ такихъ учреждений для обученія и воспитанія малолѣтнихъ. Таковы: исправительныя школы (Reformatory schools), предназначенныя для юныхъ преступниковъ; ремесленныя школы (Industrial schools), куда помѣщаются дѣти для обученія ихъ ремесламъ; дневныя ремесленныя школы (Day Industrial schools), предназначенныя для элементарнаго образованія и ремесленнаго обученія въ теченіе дня отправляемыхъ сюда дѣтей. Помимо этихъ учреждений, о которыхъ законъ говоритъ весьма подробно, указываются и другія учрежденія для охраны дѣтства, напр., пріюты для дѣтей, отобранныхъ отъ родителей, отъ

воспитателей и пр. Так. обр. законъ 21 дек. 1908 г. поставилъ дѣло охраны дѣтства очень широко и, нисколько не стѣняя частной и общественной дѣятельности въ этой области, возложилъ на само государство общій надзоръ за охраной дѣтства и потребовалъ, чтобы государственная власть пришла на защиту ребенка только съ уголовными карами, но и съ цѣлымъ рядомъ разнообразныхъ учреждений. Но на этомъ не остановилось развитие охраны дѣтства въ Англии. 25 марта 1914 г. въ палату общинъ былъ внесенъ проектъ новаго закона „о принятіи болѣе рѣшительныхъ мѣръ къ предупрежденію нужды и заблѣваній среди дѣтей и къ урегулированію рабочаго времени и условий дѣтскаго труда“. Проектъ предлагаетъ учрежденіе въ каждомъ графствѣ, округѣ и городѣ особаго совѣта, съ порученіемъ ему дѣла охраны дѣтства.

Въ *Америкѣ* современное положеніе охраны дѣтства близко схоже съ положеніемъ этой охраны въ Англии. Чрезвычайное развитіе общественной самодѣятельности, смѣлость въ инициативѣ и практичность американцевъ привели къ широкому развитію въ Америкѣ разнообразныхъ благотворительныхъ обществъ и учреждений помощи ребенку. Успѣхъ отдѣльныхъ начинаній приводилъ къ подражанію. Такъ, вслѣдъ за учрежденіемъ въ 1853 году въ Нью-Йоркѣ „Общества помощи дѣтямъ“ и послѣ открытія тамъ же въ 1854 г. ночлежныхъ домовъ спеціально для бездомныхъ дѣтей появляется рядъ подобныхъ учреждений какъ въ этомъ штатѣ, такъ и въ другихъ. Съ особенною быстротою распространяются по Америкѣ дѣтскіе клубы, имѣющіе цѣлью физическое и духовное развитіе молодежи; увеличивается число и конфессиональныхъ учреждений, помогающихъ лишь дѣтямъ опредѣленнаго вѣроисповѣданія; неизлѣчимо больныя дѣти, слѣпныя, нѣмые, слабоумныя находятъ себѣ пріютъ въ специальныхъ институтахъ (таковы „Catholic Protectory“ съ 1863 г., „Hebrew Benevolent and Orphan Asylum Society“, „Syracuse State Institution for Feeble-Minded Children“, „Gerry-Society“ и т. д.). Отдѣльныя лица жертвовали въ нѣкоторыхъ случаяхъ очень крупныя суммы на организацію воспитанія дѣтства (такъ, Стефанъ Жираръ оставилъ 6 милліоновъ долларовъ на устройство воспитательна-

го заведенія въ Филадельфій, которое обладаетъ теперь имуществомъ въ 15 милл. долл. и получаетъ полтора милл. долл. дохода; точно такъ же Роже пожертвовалъ въ теченіе своей жизни 3 милл. долл.). Разнообразіе и большое число организацій по охранѣ дѣтства вызывало необходимость ихъ объединенія. Въ настоящее время оно достигнуто учрежденіемъ „Federal Childrens Bureau“. Хотя оно и состоитъ въ вѣдѣніи министерства торговли и труда, но пользуется большою самостоятельностью въ своей работѣ. Его назначеніе—объединить всю работу по охранѣ дѣтства въ Соедин. Штатахъ, и теоретически разрабатывать вопросы изъ этой области, собирать матеріалы, выяснять, что дѣлается по охранѣ дѣтства, опубликовывать собранныя свѣдѣнія и проч. Появленіе въ Америкѣ дѣтскихъ судовъ, съ ихъ все разрастающеюся компетенціею, также внесло планомѣрность въ работу по охранѣ дѣтства. Въ области уголовного законодательства мы встрѣчаемъ здѣсь тѣ же постановленія, что и въ Англии. Въ области же социальнаго законодательства должны быть отмѣчены принятые въ 21 штатѣ законы о пенсіяхъ матерямъ на воспитаніе ихъ дѣтей. Возрастъ ребенка въ такихъ случаяхъ опредѣляется въ различныхъ штатахъ не одинаково (въ предѣлахъ отъ 14 до 17 лѣтъ). Такія пенсіи выдаются не только вдовамъ, но и матерямъ, мужья которыхъ находятся въ убѣжищахъ для душевно-больныхъ, или неспособны къ работѣ, или отбываютъ тюремное заключеніе (это предусмотрено въ законахъ восьми штатовъ). Размѣръ пенсій—9—15 долл. въ мѣсяцъ на ребенка.

Въ *Россіи* охрана дѣтства въ отношеніи защиты дѣтей отъ жестокаго обращенія и вреднаго нравственнаго вліянія все еще находится почти что въ зачаточномъ состояніи. Первое вступило на этотъ путь „Московское общество попеченія о неимущихъ дѣтяхъ“, открывшее въ 1857 г. особый отдѣлъ защиты дѣтей и по новому уставу того же года включившее въ кругъ своихъ задачъ „заботы о дѣтяхъ, сдѣлавшихся жертвой преступленія“; въ силу этого Общество получило очень важное право непосредственнаго наблюденія черезъ избираемыхъ имъ участковыхъ попечителей за положеніемъ дѣ-

тей въ ремесленныхъ и т. п. заведеніяхъ что даетъ возможность попечителямъ регулярно посѣщать мастерскія и оказывать моральное вліяніе на хозяевъ въ интересахъ дѣтей-учениковъ. Подобный же отдѣлъ открыло „Петроградское Общество попеченія о больныхъ и бѣдныхъ дѣтяхъ“ и нѣкоторыя аналогичныя общества въ провинціи. Въ послѣднее время возникли также спеціальныя общества „защиты дѣтей отъ жестокаго обращенія“, „правовой охраны малолѣтнихъ“ и др., не успѣвшія однако еще распространить свою дѣятельность на болѣе широкій районъ. Наиболѣе широко определено свои задачи Общество правовой охраны малолѣтнихъ: „обеспеченіе правовой охраны дѣтей путемъ огражденія ихъ отъ развращенія, эксплуатаціи и жестокаго обращенія, попеченіе о малолѣтнихъ, привлеченныхъ къ суду или отбывшихъ наказаніе, борьбу съ дѣтскою преступностью, а также разработку вопросовъ правового и социальнаго положенія малолѣтнихъ“ (§ 1). Къ первымъ попыткамъ объединенія дѣятельности общества по различнымъ видамъ охраны дѣтства надо отнести съѣзды въ 1910 г. и въ 1914 г. по общественному призрѣнію: они ставили въ свою программу обсужденіе вопросовъ и по призрѣнію дѣтей (ср. *призрѣніе общественное*).

Охрана дѣтства въ русскихъ уголовныхъ законахъ также не находится на должномъ уровнѣ. Имѣющіяся въ Уложеніи о нак. постановленія о нѣкоторыхъ преступленіяхъ противъ малолѣтнихъ и несовершеннолѣтнихъ значительно отличаются отъ соотвѣтствующихъ постановленій, напр., англійскаго законодательства: они предусматриваютъ лишь тяжчайшія преступныя дѣянія, жертвой которыхъ становится ребенокъ, и, введенныя въ дѣйствіе въ весьма отдаленномъ прошломъ, не отличаются ни исчерпывающею полнотою ни систематичностью. При неизвѣстности нашему законодательству института ограниченія и лишенія родителей принадлежащей имъ власти, уголовныя законы знаютъ лишь наказанія родителей за преступленія противъ дѣтей, но не ставятъ препятствій къ осуществленію этими родителями послѣ отбытія ими наказанія всей полноты ихъ власти. Лишеніе правъ родительской власти наступаетъ лишь

въ тѣхъ случаяхъ, когда виновный осужденъ къ наказанію, соединенному съ лишеніемъ семейственныхъ правъ. Статьи Улож. о нак. по охранѣ дѣтства могутъ быть раздѣлены на три группы, въ зависимости отъ: 1) охраны ими жизни, здоровья, 2) нравственности и 3) собственности несовершеннолѣтнихъ. Къ числу статей первой группы относятся законоположенія о дѣтоубійствѣ (см.). Въ эту же группу входятъ статьи о подкинутіи и оставленіи ребенка (см. *оставленіе въ опасности*). Ст. 855 Улож. о нак. устанавливаетъ ответственность для кормилицы и няньки, если онѣ, будучи „больныя заразительною или вредною болѣзнію“, скроютъ это и поступятъ въ услуженіе. Къ статьямъ второй группы относятся тѣ, которыя говорятъ о половыхъ преступленіяхъ (см. *изнасилованіе, обольщеніе, недерастія*). Карается арестомъ не свыше 15 дней или денежнымъ взысканіемъ не свыше 50 руб. допущеніе къ прошенію милостины дѣтей родителями или лицами, обязанными имѣть о нихъ попеченіе: а въ случаѣ обращенія сего проступка въ промыселъ—заключ. въ тюрьмѣ на 1—3 мѣс. (ср. также *призрѣніе общественное*). Наконецъ, присвоеніе и растрата влекутъ за собою примѣненіе высшаго наказанія, если они совершены родителями по отношенію къ имуществу дѣтей (см. ст. 1590); высшая же мѣра наказанія полагается и за присвоеніе, растраты и подлоги и обманы опекунами и попечителями; однако въ обоихъ указанныхъ случаяхъ потерпѣвшимъ можетъ быть не только малолѣтній или несовершеннолѣтній, но вообще сынъ или дочь или подопечные. Улож. о нак. (ст. 1671 п. 5) и Уст. о нак. (ст. 175 п. 5) повышаютъ наказаніе также и при мошенничествѣ (см.), если потерпѣвшимъ былъ малолѣтній. Открытіе въ Россіи дѣятельности дѣтскихъ судовъ (см. *малолѣтніе преступники*) несомнѣнно приведетъ къ развитію разнообразныхъ учреждений по охранѣ дѣтства: связь между преступностью и тѣмъ положеніемъ ребенка, которое вызываетъ необходимость его охраны, теперь общепризнана. Около дѣтскихъ судовъ въ Петроградѣ, Москвѣ и Кіевѣ уже появляются нѣкоторыя учрежденія, дающія малолѣтнему приютъ, работу, возможность обученія ремесламъ и пр.



Литература. Специальный указатель литературы: *Reicher*, „Bibliographie der Jugendfürsorge“ (I—II вып. 1910); *В. М. Сорокинъ*, „Охрана дѣтства“ (1893); *Ванъ Путеренъ*, „Истор. обзоръ призрѣнія вѣнѣранныхъ дѣтей и подкидышей и настоящее положеніе дѣла въ Россіи и въ другихъ странахъ“ (1910); „Призрѣніе дѣтства. Свѣдѣнія по общественной и частной благотворительности въ Россіи и за границею“ (I—III тт. Изд. Мин. Вн. Д. 1888); „Труды съѣзда по общественному призрѣнію“ (I—II, Петр., 1914); *А. М. Рубашева*, „Особые суды для малолѣтнихъ“ (1912); *Bonet-Maury*, „La protection morale et légale de l'enfant en France et à l'étranger“ (1908); *А. I. Закъ*, „Общественное призрѣніе дѣтей въ Соед. Шт.“ (1915).  
*М. Гернетъ.*

**Учугъ**, приспособленіе для рыбной ловли, котор. сплошь перегораживаютъ всю рѣку, чтобы не пропускать рыбы. У. состоятъ изъ ряда поперечныхъ теченію рѣки свай и промежуточныхъ звеньевъ изъ вбитыхъ въ дно рѣки шестовъ. У. употреблялся еще во времена татарскаго ига; въ настоящее время на Волгѣ употребленіе У. запрещено, т. к. онъ задерживаетъ передвиженіе рыбы, на Уралѣ же право пользоваться ими предоставлено уральск. казакамъ.

**Учуръ**, прав. прит. Алдана, въ Якутск. обл. и окр., вытек. изъ Алданскаго хребта, дл. ок. 500 в., шир. 40—100 саж.

**Учь-тапаларъ**, гора, см. *Гонча XV, 310.*

**Учь-Куланъ**, см. *Кубань.*

**Ушаганъ** (*Овшаганъ*), сел. Эриванск. губ., эчмиадзинск. уѣз.; въ У. наход. могила еписк. Месроба (см. III, 542).

**Ушаковъ**, Андрей Ивановичъ, графъ (1672—1747). Начавъ службу простымъ солдатомъ, дослужился умѣлымъ приспособленіемъ къ всякому режиму до званія генералъ-аншефа и сенатора, а при Аннѣ Иоанновнѣ назнач. начальн. Тайной канцеляріи. Поддерживалъ Бирона, но послѣ его паденія сумѣлъ сохранить милость царицы, какъ и благоволеніе Елизаветы Петровны, которой былъ возведенъ въ графское достоинство.

**Ушаковъ**, Василій Аполлоновичъ, беллетристъ (1789—1838), написалъ рядъ повѣстей („Киргизъ-Кайсакъ“, „Магушка-мадамъ“), характеризующихъ время Екатерины. Произведенія У. отличаются простотой и несложностью интриги, обли-

чаютъ въ авторѣ даръ наблюдательности и направл. противъ сословныхъ предрассудковъ.

**Ушаковъ**, Симонъ, собственно Пименъ *Федоровъ*, самый крупный художникъ-иконописецъ древней Руси (1626—1686), происходилъ изъ посадскихъ людей, въ 1648 г. поступилъ въ царскіе мастера въ Серебряную палату и состоялъ тамъ рисовальщикомъ, а съ 1660 г. ему были поручены всѣ важныя иконописныя работы. Въ 1664 г. изъ Серебряной палаты У. былъ переведенъ въ иконописцы въ Оружейную. За художеств. дѣятельность У. былъ возведенъ въ дворяне. У. былъ въ одно время художникомъ и ремесленникомъ, чертежникомъ и рисовальщикомъ, живописцемъ и иконописцемъ. Главныя его иконописныя произведенія: Икона Великаго Архіерея, Нерукотворенный Спасъ, Спасъ Эммануилъ, Владимирской Божіей Матери съ московскими угодниками, Благовѣщеніе, окруженное 12 изображеніями на текстъ завета Божіей Матери. Послѣднее произведеніе самое замѣчательное. Здѣсь сосредоточено все, чѣмъ владѣло русское искусство въ XVII в.: богатство затѣйливыхъ архитектурныхъ мотивовъ, роскошная отдѣлка подробностей платья, мебели, возможная вѣрность рисунка фигуръ, священное спокойствіе, величіе. Сохранивъ искреннее благочестіе древнерусскаго человѣка, У. ввелъ въ иконопись въ нѣкоторой степени реализмъ. Въ связи съ реформами Никона У. усердно работалъ въ пользу церковнаго искусства. Онъ боролся противъ закоренѣлыхъ приверженцевъ старины, считавшихъ грѣховнымъ всякаго рода проявленіе въ иконѣ красоты и природы, боролся противъ ремесленнаго производства иконъ и высказывалъ свои симпатіи въ пользу художественныхъ изображеній Запада. Чувство красоты и природы отражается у У. въ улучшеніи рисунка, въ болѣе свѣтломъ колоритѣ, въ самостоятельномъ творествѣ новыхъ сюжетовъ, исполненныхъ оригинальности и силы воображенія (ср. *иконопись*), и при этомъ У. твердо держался преданія. Еще яснѣе живописныя черты сказываются въ иконномъ портретѣ царей Михаила Федоровича и Алексѣя Михайловича и въ нѣсколь-

кихъ исполненныхъ У. для печатныхъ изданій рисункахъ: „Царь Давидъ“, аллегорическое изображеніе „Войны и мира“, „Семь смертныхъ грѣховъ“. Ученики, воспитанные У., имѣли широкое по тому времени художеств. образование и отличались умѣніемъ работать въ значительной степени самостоятельно. *Н. Тирасовъ.*

**Ушаковъ**, Федоръ Федоровичъ, адмиралъ (1743—1817). Въ 1790—91 гг., командуя черноморскою эскадрой, нанесъ турецкому флоту рядъ пораженій (близъ Еникальскаго пролива, около Хаджибея и др.), въ 1799 г. съ успѣхомъ дѣйствовалъ въ водахъ Средиземн. моря противъ французовъ.

**Ушаны**, см. *рукокрылыя*.

**Ушастый маки**, см. *галаго*.

**Уши** (Ouchy), см. *Лозанна* и XXII, 441.

**Уши іудины**, названіе студенистыхъ плодовыхъ тѣлъ, похожихъ на уши или раковины, гриба *Hirneola Auricula judae* (*Auricularia sambucina*) изъ сем. *Auriculariaceae*, близкаго къ *дроздалковымъ* *грибамъ* (см.): внутренняя поверхность этихъ тѣлъ покрыта гименіальнымъ слоемъ съ базидіями. Появляются на старыхъ стволахъ черной бузины. *М. Н.*

**Ушибъ**, нарушение цѣлости тканей подъ вліяніемъ сдавливанія. Получается большее или меньшее раздавленіе, разможженіе, сопровождающееся кровоизліяніемъ отъ разрыва сосудовъ. У. бываютъ *подкожные*, если кожа осталась цѣла, и *открытые*. Постѣдніе требуютъ особенно тщательнаго ухода, такъ какъ размятыя ткани мало способны противостоять зараженію, и въ нихъ легко развиваются воспалительные процессы. Въ мѣстахъ, гдѣ произошло кровоизліяніе, является припухлость и измѣненіе цвѣта (*кровоподтекъ*). При правильномъ лѣченіи (покой, слегка давящая повязка) скоро наступаетъ выздоровленіе.

**Ушинскій**, Константинъ Дмитріевичъ, знаменитый педагогъ. Род. въ 1824 г. въ Новгородѣ-Сѣверскѣ, умеръ 21 дек. 1870 г. въ Одессѣ. Домашняя обстановка была весьма благопріятна для его развитія. Отецъ, изъ зажиточныхъ дворянъ, получилъ образование въ благородн. пансіонѣ при моск. унив., состоялъ на военной службѣ, а послѣ 1812 г. вышелъ въ отставку и поселился въ имѣніи, близка Новгородѣ-

Сѣверска, гдѣ завелъ для себя недурную бібліотеку. Мать У. потерялъ на 11-мъ году жизни, сохранивъ о ней лучшія воспоминанія. Съ отраднымъ чувствомъ вспоминаетъ онъ въ гимназическомъ дневникѣ и новгородъ-сѣверскую гимназію съ ея добродушно-патріархальнымъ строемъ, не исключавшимъ все же примѣненія грубыхъ наказаній, въ родѣ „палей“ (удара линейкой), стоянія на колѣняхъ или „ночевки въ избѣ сторожа-старика, тершаго табакъ на весь городъ и готовяго за гривенникъ на всякую услугу заключенному“. Но казенная дисциплина не преслѣдовала всякаго шага учащихся, и во многомъ они были предоставлены самимъ себѣ. Директоръ, извѣстный въ свое время профессоръ И. О. Тимковскій, сумѣлъ привить среди учащихся уваженіе къ наукѣ, „умѣнье переводить трудная мѣста Горация или Тацита было патентомъ на всеобщее уваженіе“: слово „университетъ“ для многихъ ранъ становилось заветнымъ. Рано созрѣвшій юноша въ 1840 г. поступилъ на юридич. фак. моск. университета, гдѣ горячо отдался новымъ впечатлѣніямъ. Увлекала наука, особенно лекціи Грановскаго и Рѣдкіна, волновали статьи Бѣлинскаго, поднимавшія среди молодежи острые споры, прельщала художественной игрой Мочалова и Щепкина Малый театръ. Всей душой отдавался У. чтенію художественной литературы: русскихъ и иностранныхъ авторовъ — особенно Шиллера, Гофмана и Жанъ-Поль-Рихтера — онъ зналъ хорошо. Благопріятно вліяла на впечатлительнаго юношу и товарищеская среда, съ ея кружками, спорами, подчасъ разгуломъ въ „Великобританію“. Къ концу унив. курса У. готовъ былъ всецѣло отдаться наукѣ, переживая при этомъ исключительный подъемъ душевныхъ силъ. Онъ чувствуетъ, что его ждетъ высокой подвигъ, и онъ долженъ къ нему быть морально подготовленнымъ. Студенческій дневникъ хорошо отображаетъ эти волненія одаренной души: „Приготовлять умы! разсѣивать идеи! Вотъ наше назначеніе. Отдадимъ себя трудамъ и страданіямъ, бесплоднымъ для насъ, плодовитымъ для дѣтей нашихъ. Пробудимъ требованія, укажемъ разумную цѣль, отроемъ

средства, расшевеливъ энергію,—дѣла появлялись сами "... Дѣйствительно, впереди была кафедра ученаго. Въ 1846 г., по блестящей рекомендаціи Рѣдкина, У. опредѣляется во вновь реформированный ярославскій Демидовскій лицей исправл. должн. профессора энциклопедіи законовѣднія.

Въ построении своихъ курсовъ молодой ученый не пошелъ слѣпо за нѣмецкими учеными, примыкая скорѣе къ историко-философской школѣ русскихъ государствѣдвовъ. Но эпоха была крайне тяжела для русскихъ ученыхъ, гнетъ реакціи съ 1848 г. сугубо усилился, программы юридическихъ наукъ значительно сокращались и подлежали ревнивой опекѣ попечителя. 18 сент. 1848 г. на торжественномъ актѣ У. прочелъ свою известную рѣчь „О камеральномъ образованіи“, гдѣ намѣчалась новая задача для русскихъ юристовъ—изучать бытъ и учрежденія родной страны. Успѣхъ его рѣчи оказался прощальнымъ триумфомъ; осенью слѣдующаго года У. былъ вынужденъ оставить лицей и переводится помощникомъ столоначальника въ департаментъ духовныхъ дѣлъ иностр. исповѣданій мин. вн. д. съ скуднымъ окладомъ—въ четырехъ рубл. въ годъ. Понятно, такая служба не могла удовлетворить У.; параллельно начинается его литературная работа въ „Современникѣ“ и „Библ. для Чтенія“, по большей части переводная. Съ 1855 г. начинается его педагогическая дѣятельность, онъ назначается преподавателемъ словесности и законовѣднія въ Гатчинскій сиротскій институтъ, гдѣ скорѣе же дѣлается его инспекторомъ, а въ 1859 г. переводится инспекторомъ классовъ обоеихъ отдѣленій Смольнаго института. Съ этого времени онъ всецѣло отдается изученію проблемъ педагогики, энергично сотрудничая въ современныхъ журналахъ и состоя въ то же время (1860—61 гг.) редакторомъ „Журн. Мин. Нар. Просв.“. Быстро У. принялся за коренную реформу Смольнаго института, ожививъ преподаваніе въ немъ приглашеніемъ такихъ педагогическихъ силъ, какъ бар. Косинскій, Водозовъ, Семеvскій, Орестъ Миллеръ, Лядовъ, Павловскій, Пугачевскій, Модзалевскій, Раевскій, Буссе. Реформа этого архаичнаго учрежденія сводилась

къ тому, что 9-лѣтній курсъ былъ замѣненъ 7-лѣтнимъ, при немъ воспитанники переводились изъ класса въ классъ ежегодно, а не по трехлѣтіямъ (У. еще засталъ это распредѣленіе по возрастамъ), учреждены специально педагогическіе классы, введены были новыя программы. Центральнымъ предметомъ сталъ родной языкъ, отодвинувъ на второй планъ иностр. языки, оживлено преподаваніе исторіи, географіи, естественныхъ наукъ, введены болѣе наглядныя методы. У. удалось сплотить вокругъ себя живыя силы педагоговъ, воодушевивъ ихъ новыми идеями. Измѣнены были отношенія и къ воспитанницамъ,—Смольный поистинѣ сталъ оживать, воспитанницы его получили право чаще видѣться съ родными и проводить лѣто въ семьѣ. Но такая реформа не могла поправить многомъ. Къ тому же У. былъ всегда прямолинеенъ и подчасъ рѣзокъ. Увлеченный дѣломъ, не желая лавировать и приспособляться, онъ всегда прямо и открыто шелъ къ своей цѣли. Враги не дремали, доносы—иногда очень циничные—шли своимъ чередомъ. Отписываясь отъ нихъ, У. въ 1862 г. и всеѣмъ долженъ былъ оставить институтъ. Ему дана была заграничная командировка для изученія школъ Запада, которой онъ и сумѣлъ продуктивно воспользоваться. Такъ закончили его счеты съ официальной Россіей, которая въ своихъ обветшалыхъ нѣдрахъ не смогла принять реформатора-педагога. Съ этого времени, вплоть до послѣднихъ дней, У. остается свободнымъ мыслителемъ-педагогомъ, чутко прислушиваясь къ просвѣтительнымъ нуждамъ своего народа. Школы Запада,—и прежде всего педагогической Швейцаріи,—открыли для его вдумчивой мысли поучительный опытъ. Посѣщая различнаго типа школы, приглядываясь зорко къ ихъ строю, У. дѣлитъ своими наблюденіями съ русскимъ читателемъ, печатая свои знаменитыя письма „Педагогическая поѣздка по Швейцаріи“ („Ж. М. Н. Пр.“, 1862—63 г.). Постепенно у него создавалось свое опредѣленное педагогическое міровоззрѣніе и, знакомя съ постановкою народнаго образованія на Западѣ, онъ здѣсь же высказываетъ много своихъ заветныхъ

убѣжденій. Подчасъ его изумлялъ формализмъ иностранныхъ школъ, и онъ былъ, напр., далеко не согласенъ съ узкими послѣдствіями Песталоцци и Фребеля, сумѣвшими изъ глубоко-жизненныхъ идей сдѣлать формально-одностороннюю систему. Нашему педагогу думалось, напр., что „идея дѣтскихъ садовъ слишкомъ раздута, что на нее взвалено слишкомъ много ожиданій“, но въ идеяхъ Фребеля есть „зерно правды, которое съ теченіемъ времени, очистившись отъ своей шелухи, ляжетъ въ общую сокровищницу педагогическихъ приобретеній человѣчества“. Но въ то же время У. видѣлъ, что всюду школа глубоко національна, своеобразна,—такими онъ всегда хотѣлъ видѣть и наши школы. Въ великомъ національномъ укладѣ, въ нравственныхъ традиціяхъ русской семьи, ея религиозности, онъ хотѣлъ видѣть основной фундаментъ пароднаго образованія, сближаясь въ этомъ отношеніи съ славянофилами и впадая въ нѣкоторую идеализацію и преувеличенія.

На Западѣ же сталъ У. изучать и теоретическія основы педагогики. Онъ первый у насъ въ Россіи началъ научно разрабатывать педагогику, изучать и тѣ дисциплины, которыми она обосновывается. Юристъ по своей первоначальной подготовкѣ, онъ долженъ былъ при этомъ превратиться въ специалиста психолога, философа, социолога, гигиениста, чтобы остаться научно-мыслящимъ педагогомъ. Здоровое психологическое чутье, изощренное научнымъ опытомъ, подсказывало, что знаніе педагогики можетъ быть построено на основѣ эмпирической, а не раціональной психологіи. И въ этомъ большая его заслуга, что онъ сознательно пошелъ по этому пути, несмотря на то, что въ ту пору психологія была наукой мало разработанной: въ ней господствовали тѣ или ниня философскія тенденціи, затемняя объективное изученіе фактовъ душевной жизни. Психологія еще не освободилась тогда отъ ига метафизики, и смѣлые умы—Гербертъ и его школа—все же оставались въ плѣну у послѣдней. Но главная цѣнность двухтомнаго изслѣдованія У. „Человѣкъ, какъ предметъ воспитанія“, оставшагося, за смертью автора, неза-

вершеннымъ, заключается не въ этихъ его общепсихологическихъ разсужденіяхъ. Его „Антропология“—это опытъ по педагогической психологіи. И здѣсь сказался въ У. чуткій педагогъ, тонко знающій дѣтскую душу. А это непосредственное познание души дѣтей, рѣдкій даръ художественнаго постиженія тайнъ дѣтскаго міра, позволило У. оставаться въ этой области всегда самостоятельнымъ мыслителемъ. Дѣтская психологія, какъ самостоятельная вѣтвь общей психологіи, въ то время еще не зарождалась. Возможно, что и въ этой области У. шелъ впереди многихъ зап.-европ. педагоговъ. Вспомнимъ, что первая строго-научная работа,—работа по дѣтской психологіи, знаменитая книга Прейера „Душа ребенка“ появилась лишь пятнадцать лѣтъ спустя послѣ выхода въ свѣтъ „Педагогической Антропологии“ У., а о наблюденіяхъ Тидемана мало знали и сами нѣмецкіе педагоги. Для русскихъ педагоговъ, въ теченіе многихъ лѣтъ изучавшихъ педагогику по Ушинскому, это изслѣдованіе замѣняло специальное педагогическое образованіе, на которомъ всегда настаивалъ нашъ педагогъ. И трудно учесть все колоссальное вліяніе идей У. на мысль нашихъ педагоговъ, имъ воспитанныхъ, имъ научно вдохновенныхъ. Голая статистика говоритъ, что 12 изданій этой научной монографіи разошлись въ двадцати тысячахъ экземпляровъ. Такъ нужна была подобная книга.

У. показалъ, какъ можно учить и воспитывать. Своимъ убѣжденнымъ словомъ онъ дѣлалъ очевиднымъ, что воспитаніе становится разумнымъ, осмысленнымъ, развивающимъ полноту душевнаго міра у дѣтей и ихъ наставниковъ только въ томъ случаѣ, если свои исходные пути оно имѣетъ въ правильномъ познаніи дѣтской психики. Живое дитя, со всѣмъ разнообразіемъ его таинственнаго склада, столь нелегко постижимымъ для взрослого, всегда онъ носилъ въ своей душѣ, какъ бы опираясь въ своихъ работахъ на художественно-педагогическую интуицію. Потому онъ такъ и цѣнилъ всегда слово—и прежде всего художественное слово—и его клалъ въ основу нормальнаго развитія ребенка. Ему всегда хотѣлось, чтобы

порвы сознательныя проявленія личности ребенка были выражены въ родныхъ звукахъ,—правдивыхъ, точныхъ, образныхъ. Родное слово онъ называлъ „удивительнымъ“, „великимъ народнымъ педагогомъ“, въѣдъ дитя, выучившись родному языку, вступаетъ уже въ жизнь съ необъятными силами, такъ какъ этотъ языкъ впиталъ въ себя сокровища ума и сердца отъ многихъ и многихъ поколѣній. У. всегда предостерегалъ при этомъ противъ лишкомъ ранняго обученія иностраннымъ языкамъ и видѣлъ въ этомъ серьезную опасность для нормальнаго развитія дѣтскаго мышленія. Съ сознаниемъ серьезной отвѣтственности передъ русскими дѣтьми и русскимъ обществомъ принялся У. за составленіе своихъ учебниковъ для первоначальныхъ занятій роднымъ словомъ. Эти книги онъ прежде всего подарилъ русской семьѣ, искренно желая, чтобы сама мать взялась за начальное обученіе своихъ дѣтей. На долю этихъ книжекъ выпалъ исключительный успѣхъ,—онѣ разошлись въ количествѣ болѣе 12½ милліоновъ экземпляровъ. Не формальному ознакомленію съ языкомъ учить У., а жизненному, реальному, также и изученіе законовъ языка въ его начальной грамматикѣ лишешо сухого, абстрактнаго формализма; законы языка раскрываются здѣсь на естественномъ анализѣ художественной пушкинской сказки, логической и психологической смыслъ субъекта, предиката и объекта поясненъ наглядно картинкой, гдѣ ребенокъ уже видитъ самое дѣйствіе и то, къмъ и на что оно направляется. У. оставался принципиальнымъ *противникомъ классическаго образованія*. Онъ никогда не вѣрилъ въ магическую силу древнихъ языковъ—естественнѣе развивать мышленіе учащагося, какъ не вѣрилъ и въ преувеличенную привилегію древней культуры—быть идеаломъ педагогическаго воздѣйствія. „Не изученіе древнихъ языковъ, — говорилъ онъ, — а изученіе родного языка мы поставили бы во главѣ гуманнаго образованія... Можно быть высоко развитымъ человѣкомъ, не зная классическихъ языковъ... Не изученію же какого-нибудь иностр. языка, не изученію чуждой литературы обяза-

ны греки художественнымъ совершенствомъ языка отечественнаго и своими лучшими писателями. Они изучали прежде свой родной языкъ, свои родныя преданія и то, что ихъ окружало; и не въ этомъ ли именно кроется главная причина художественной дѣятельности всей жизни грековъ и высокохудожественной простоты ихъ произведеній?“ Реальная школа, съ могучими воспитывающими вліяніями, заключающагося въ изученіи родной природы, окружающей насъ жизни, въ разумномъ усвоеніи родного языка и литературы,—только такая школа рисовалась уму У., и въ нее онъ вѣрилъ, какъ въ школу развивающую и воспитывающую. А въ этой школѣ дѣятелями должны быть не случайно подобранныя лица, а спеціально подготовленные педагоги съ широкимъ психологическимъ и даже антропологическимъ образованіемъ и міровоззрѣніемъ. На примѣрѣ своей лично сти онъ и показалъ, что значить быть не только педагогомъ, творчески-вдохновеннымъ своимъ великимъ дѣломъ, но и педагогомъ, философски образованнымъ, сознательно идущимъ къ своимъ цѣлямъ.

Съ именемъ У. связано у насъ немало различн. просвѣтительн. организацій, нѣкот. съѣзды были его имени. Литература. Изученіемъ рукописей У. за послѣдніе годы энергично занялся *В. И. Чернышевъ*, выпустившій въ 1909 г. 2-ой томъ „Собранія пед. соч. У.“ и тамъ же помѣстившій подробную библиографію. Въ 1908 г. подъ ред. *А. Острогорскаго* изданы „Матеріалы для Педагог. Антропологін“, ч. III и „Матеріалы для биографіи“; „Человѣкъ, какъ предметъ воспитанія“, т. I—первое изд. 1868 г., т. II—1869 г. (съ сокращ. изд. 1894 г., подъ ред. Сентъ-Илора и Модзалевскаго); „Собраніе пед. сочиненій К. Д. У.“, изд. 1875 и 1905 гг. Первое изд. „Дѣтскаго Міра“ вышло въ 1861 г., „Родного Слова“—въ 1864 г. Письма У. до сихъ поръ не изданы; лишь немногія изъ нихъ напечатаны въ книгѣ *М. Песковскаго*, „Бар. Н. А. Корфъ въ письмахъ къ нему разныхъ лицъ“, Спб. 1895 г. и др. См. биогр. очеркъ *М. Л. Песковскаго*, „К. Д. У., его жизнь и пед. дѣят.“ (1893); *В. Острогорскій и Семеновъ*, „Русскіе педагогическіе дѣл-

тели" (3-е изд., 1914); сборникъ „Памяти К. Д. У.“ (по случаю 25-лѣтія со дня кончины, 1896); „На зарѣ жизни“, воспом. Е. Н. Водовозовой (1911); В. А. Волкошицъ, „Национальный воспитатель К. Д. У.“ (1912); С. Покровский, „Государственно-правовыя воззрѣнія К. Д. У.“ („Вѣстн. Восп.“; 1911) и „Страница изъ профессорской дѣят. К. Д. У. въ Демидовскомъ лицѣѣ“ (тамъ же, 1911, № 9).

И. Соловьевъ.

**Ушица**, лѣв. притокъ Днѣстра, въ Подольск. губ., дл. 125 в.

**Ушица Новая**, см. *Новая Ушица*.

**Ушица Старая**, см. *Старая Ушица*.

**Ушицкій уѣздъ**, въ западной половинѣ Подольской г., на югѣ граничить съ Бессарабской г. по р. Днѣстру. Площ. 2.495,7 кв. в.

Поверх. возвышенна (располож. на Подольско-Бессарабской возвыш.) и изоборужена глубокими долинами Днѣстра и его лѣв. притоковъ. Почвы преобладаютъ черноземныя; мѣстами на возвышен. участкахъ встрѣч. песчаные почвы. Насел. къ 1 янв. 1913 г. исчислял. въ 282,2 т. ж. (включая 17,6 т. городского); плоти, сельск. жит. 108,4 ч. на 1 кв. в. По перен. 1897 г. было 223.312 ж., изъ кот. 194 т. малороссы, 25,4 т. евреевъ и 2,7 т. поляковъ. Главн. занят. насел. земледѣіе. По даннымъ 1905 г. площадь земельдѣлія равнялась 241.937 дес., 46,5% которыхъ находилось въ частн. собств., 45,3% составл. надѣльн. земли (въ средн. 2,8 дес. на 1 дв.), 8,2% принадлеж. госуд., деревн. и городамъ. Изъ частновлад. земли 81,3% принадлеж. дворянамъ (въ средн. 447,8 дес. на 1 влад.), 3,9%—крестьянамъ (13,1 д. на 1 пл.), 13,6%—крест. товарищ. (50,4 д. на 1 пл.). Въ уѣздѣ есть рядъ заводовъ (сахаровар., винокур., кожевен. и др.) и нав. 3 города: уѣзд. гор. Новая Ушица и безувад. гор. Старая Ушица и Верболецъ. Б. Д.

**Ушкунники**, вольныя дружины охочихъ людей новгородцевъ, отправлявшіяся въ X—XV вѣкахъ изъ Новгорода, тогда вольнаго города, на сѣверъ и сѣверо-востокъ нынѣшней Европейской Россіи—въ Пермь, Печору и Югру, до XII в. даже и на Сѣверную Двину—для разбоя и грабежа главнымъ образомъ, отчасти также для торговли. Слово У. происходитъ отъ „ушкун“—названія большой рѣчной лодки съ парусами и веслами. Такими ушкунями обыкновенно пользовались У. въ своихъ экспедиціяхъ. Другія названія У. — „повольники“ и „люди молодые“. Первое изъ нихъ указываетъ на свободный характеръ ушкунничества, на то, что У. группировались и ѣздили по своей волѣ подъ начальствомъ свободно избраннаго вождя дружины. Второе свидѣтельствуетъ о кадрахъ, откуда пополнялись У.: то была новгородская молодежь, иславшая выхода своей удали и силамъ и мечтавшая объ обогащеніи. У. происходятъ, несо-

мнѣнно, отъ старыхъ дружинъ купцовъ-разбойниковъ, генетически связаны съ „разбойничьей торговлей“, характерной для многихъ странъ въ началѣ ихъ исторіи, въ томъ числѣ и для Россіи. Ушкунничество постепенно зампрало и исчезло, наконецъ, съ паденіемъ Новгорода. У. основали юго-восточный аванпостъ Новгорода—Вятку. Н. Р.

**Ушная сѣра**, см. *ухо*.

**Ушные болѣзни**. Изъ заболѣваній *ушной раковины* слѣдуетъ отмѣтить *пороки развитія*—рудиментарные хрящи, фистулу, находящуюся впереди козелка (рудиментъ первой жаберной щели), отсутствіе или недоразвитіе ушной раковины, врожденное отсутствіе наружн. слух. прохода (атрезія),—часто это связано съ отсутствіемъ барабанной перепонки и недоразвитіемъ ушныхъ косточекъ,—рѣкое оттопыриваніе У., расщепленіе ушной мочки, келонды, туберкулезъ мочки, различныя заболѣванія кожи (чаще всего экзема), встрѣчающіяся въ другихъ мѣстахъ тѣла, ушибы, разрывы, сопровождающіеся образованіемъ кровяной опухоли (отѣматомы), ожоги и особенно частыя въ нашемъ климатѣ обмороженія. Лѣченіе уродствъ У. относится всецѣло къ области хирургіи, кровяныя опухоли лѣчатся широкимъ разрѣзомъ, обмороженія—Гулярдовой примочкой, ледяными компрессами, при натяжныхъ случаяхъ—смазываніемъ іодовой настойкой, ихтиоловой мазью и т. д.

Въ *наружномъ слуховомъ проходѣ* слѣдуетъ отмѣтить ограниченное его воспаленіе — *фурункулъ*, развивающійся преимущественно въ его хрящевой части, гдѣ въ кожѣ имѣются волосы, сальные и сѣрные железы; причиной образованія фурункуловъ является инфекция прохода микроорганизмами (золотистый гроздекоккъ), попадающими въ выводные протоки железъ при столь излюбленномъ публикой ковыряніи У. шпильками, ногтями, карандашами и чѣмъ попало; симптомами фурункуловъ является боль въ У., отдающая въ голову, усиливающаяся при жеваніи и при потягиваніи за У.; давленіе на козелокъ усиливаетъ эту боль, по ночамъ она беспокоитъ больныхъ очень сильно. По удаленіи изъ фурункула пробки (стержня) всѣ непріятныя симптомы проходятъ; чаще всего это наступаетъ безъ всякаго

лѣченія, иногда приходится прибѣгать къ разрѣзу, что не всегда доставляетъ больнымъ желанное облегченіе. Нерѣдки случаи, когда съ исчезновеніемъ одного фурункула появляется другой, и болѣзнь затягивается надолго. Лѣчение фурункула сводится къ примѣненію средствъ, облегчающихъ боли, и къ тщательной дезинфекціи наружн. слух. прохода спиртомъ, сулемой и другими средствами по назначенію врача. Тѣ же средства примѣняются при разлитомъ воспаленіи наружнаго слухового прохода, вызываемаго по большей части такъ наз. отомикозомъ — размноженіемъ плѣсневыхъ грибовъ (*aspergillus niger* и *flavus*). Если мы укажемъ еще на инородныя тѣла въ У.—чаще у дѣтей (горошины, апельсинныя зерна, пуговицы), на живыя инородныя тѣла—чаще у взрослыхъ (тараканы, клопы и т. д.), на скопленіе сѣры въ слух. проходѣ (послѣ бани), на такъ наз. экзостозы и гиперстозы (ограниченныя и разлитыя утолщенія костн. прохода), на рѣдко встрѣчающіяся новообразования, доброкачественныя — атеромы, фибромы и злокачественныя — эпителиома и саркомы, мы въ существенныхъ частяхъ отмѣтимъ заболѣванія этой области. Не будемъ останавливаться на болѣзняхъ барабанной перепонки, которыя отдѣльно встрѣчаются крайне рѣдко, и перейдемъ къ очень важнымъ и чаще всего встрѣчающимся заболѣваніямъ *средняго У.*

Острое *воспаленіе Евстахіевой трубы* присоединяется почти всегда къ заболѣваніямъ носа и глотки; острый насморкъ, аденоидныя разращенія, опухоли носоглотки (фибромы, кисты), увеличенныя задніе концы носовыхъ раковинъ, сифилисъ, туберкулезъ, дифтерія могутъ вызвать набуханіе слизистой глоточнаго отверстия Евстахіевой трубы или распространение специфическаго процесса на все протяженіе трубы и тѣмъ вызвать цѣлый рядъ неприятныхъ ощущеній: пониженіе слуха, чувство полноты въ У., шумы въ У., головную боль и очень тягостную такъ наз. аутофонию (резонансъ собственнаго голоса). Указанные болѣзненные процессы вызываютъ закрытіе трубы набухшей слизистой и тѣмъ самымъ вызываютъ разрѣженіе воздуха въ Евстахіевой трубѣ; за этимъ слѣдуетъ разрѣженіе воздуха

въ полостяхъ *средняго У.* и очень характерная отоскопическая картина (при помощи рефлектирующаго свѣтъ зеркала и ушн. воронки): барабанная перепонка вытягивается, черезъ нее просвѣчивается гиперемированная слизистая бараб. полости, иногда появляются на ней тонкія свѣтлыя линіи выпота (транссудата), рукоятка молоточка устанавливается горизонтально, и она кажется укороченной, свѣтовой рефлексъ мѣняетъ свою форму и можетъ совершенно исчезнуть. Лѣчение воспаления Евстахіевой трубы сводится къ устраненію причинъ, вызвавшихъ ея закрытіе. Чтобы возстановить проходимость трубы, можно пользоваться различными способами, цѣль которыхъ заключается въ томъ, чтобы ввести въ среднее У. черезъ трубу находящійся подъ *болѣе высокимъ давленіемъ воздуха*; это проще всего достигается при помощи опыта Вальзалы (послѣ закрытія рта и обѣихъ ноздрей энергично выдыхаютъ воздухъ). Но такъ какъ и при нормальныхъ условіяхъ получающееся при этомъ давленіе бываетъ часто недостаточнымъ, чтобы вызвать провѣтриваніе *средняго У.*, то при затрудненной проходимости трубы очень часто не получается желательнаго эффекта (Денкеръ). Способъ продуванія У., введен. знаменитымъ Политцеромъ, оказывается болѣе дѣйствительнымъ: наконечникъ большого резиноваго баллона вводится въ ноздрю, и обѣ ноздри крѣпко сжимаются большимъ и указательнымъ пальцами другой руки, чтобы воздухъ не могъ проникнуть наружу; чтобы воздухъ не могъ пройти внизъ, въ глотку, заставляютъ больного сдѣлать глотательное движеніе, при этомъ широко раскрывается Евстахіева труба, а сжатіе баллона гонитъ воздухъ черезъ Евстахіеву трубу въ полость *средняго У.*; одновременное лѣченіе болѣзней носа и глотки, по большей части, приводитъ къ выздоровленію. При затяжныхъ заболѣваніяхъ Евстахіевой трубы приходится вводить воздухъ черезъ ушную катетеръ. По способу Политцера продувать только то У., катетеромъ же можно продувать только то У., которое требуетъ *воздѣйствія.*

Переходя къ болѣзнямъ *средняго У.*, мы должны указать прежде всего на то, что нормальная барабанная по-

лость стерильна; Евстахіева труба является обычнымъ путемъ для инфекцій, вызывающихъ воспаленія средняго У.; за насморкомъ или воспаленіемъ зѣва развивается *отитъ* (воспаленіе средн. У.). Защитительное вліяніе мерцательнаго эпителия, находящагося на всемъ протяженіи дыхательныхъ путей, включая и Евстахіеву трубу, устраняется подвліяніемъ воспалительныхъ процессовъ въ слизистой оболочкѣ. При сморканіи, кашлѣ, чиханіи, неосторожномъ промываніи носа, нырніи въ воду при купаніи и захлебываніи водой, слизь изъ носа, вода или жидкость, которой промываютъ носъ, можетъ легко пройти черезъ открытую Евстахіеву трубу въ среднее У. и, если жидкости эти содержатъ инфекціонное начало, вызвать воспалительный процессъ. При старомъ прободеніи барабанной перепонки источникомъ воспаленія можетъ сдѣлаться и наружн. слух. проходъ, если въ немъ находятся микроорганизмы, или если онъ подвергается вреднымъ внѣшнимъ вліяніямъ (травма, холодная или черезчуръ теплая вода). Источникомъ заболѣванія отитомъ могутъ быть, наконецъ, кровеносные пути (туберкулезныя заболѣванія У. при милиарномъ туберкулезѣ, при инфлюэнцѣ—геморрагическая форма). Самыми частыми формами микроорганизмовъ, вызывающихъ отиты, являются стрепто-, дипло- и стафилококки; они могутъ вызывать какъ такъ наз. катаральный, такъ и гнойный отитъ. Обычно дѣлать отиты на катаральные и гнойные, на острые и хроническіе. Между катарр. и гнойн. существуютъ переходныя формы, и нѣтъ нужды ихъ клинически различать. Остановимся на формахъ *острой* и *хронической*. Послѣ насморка, воспаленія зѣва или какой-нибудь инфекціонной болѣзни появляются стрѣляющія боли въ У., къ вечеру значительно усилившіяся; боли распространяются на затылокъ, темя, зубы, сопровождаются шумомъ въ У., ослабленіемъ слуха; шумъ постепенно дѣлается пульсирующимъ, крайне раздражающимъ больныхъ; въ дальнѣйшемъ, въ зависимости отъ тяжести случая или характера инфекціи, или процессъ регрессируетъ, или послѣ двухъ-трехъ дней изъ У. появляется кровянистое, гнойное отдѣленіе послѣ самопроизволь-

наго вскрытія барабанной перепонки. Отдѣленіе изъ У. можетъ явиться и послѣ прокола перепонки, произведеннаго врачомъ: за появленіемъ отдѣляемаго изъ У. боли обычно утихаютъ, но ослабленіе слуха, шумъ и тяжесть головы остаются иногда еще долгое время. Объективно—барабанная перепонка очень красна вслѣдствіе налитія ея капилляровъ, рыхла, теряетъ свой блескъ, часто рѣзко выпячена, и на ней исчезаютъ контуры молоточка. Основной пултъ лѣченія острыхъ гнойныхъ отитовъ заключается въ своевременномъ проколѣ бараб. перепонки, если не наступило самопроизвольнаго вскрытія; опорожненіе бараб. полости является лучшимъ средствомъ для облегченія боли и для избѣжанія въ дальнѣйшемъ тяжелыхъ и угрожающихъ жизни и здоровью осложненій; разрѣзъ барабанной перепонки долженъ быть достаточно широкъ для достиженія свободнаго оттока гноя, мѣсто разрѣза—въ наиболѣе выпяченномъ мѣстѣ бараб. перепонки или во всякомъ случаѣ въ нижнихъ квадрантахъ ея. При проколѣ бараб. перепонки возникаетъ вопросъ объ обезболиваніи; больные обычно соглашаются на всякія манипуляціи, только бы не было боли, но совершенно обезболить бараб. перепонку невозможно; очень популярна смѣсь изъ кокаина, ментола и карболовой кислоты въ спирту: воздѣйствіе на барабанную перепонку ватнаго шарика, смоченнаго въ ней въ теченіи 10—15 мин., значительно уменьшаетъ боль при этой небольшой, но спасительной операци. Послѣ прокола бараб. перепонки черезъ нѣкоторое время появляется изъ У. отдѣляемое. Заботой врача должно быть тщательное его удаленіе, что достигается лучше всего промываніемъ У., которое должно производиться умѣлой рукой, чистымъ шприцемъ и стерильнымъ растворомъ; промываніе У. въ особенности важно тамъ, гдѣ больной не можетъ часто пользоваться врачебной помощью и предоставляется себѣ самому; лѣченіе гнойныхъ отитовъ такъ наз. сухимъ способомъ требуетъ ежедневно рукъ врача и можетъ быть проводимо только въ специальныхъ учрежденіяхъ; для „практики“ промываніе У. остается незамѣнимымъ способомъ. Изъ дезинфицирующихъ средствъ наи-



болѣе употребительныхъ назовемъ борную кислоту и перекись водорода. Если гнойный отитъ продолжается болѣе 6—7 недѣль, его можно уже отнести къ *хроническимъ*, при которыхъ, кромѣ воспалительныхъ явленій, могутъ обнаружиться глубокія измѣненія въ тканяхъ и преимущественно разрастаніе ихъ. Хроническіе отиты можно подраздѣлить на двѣ группы: хронич. нагноеніе среднего У. съ прободеніемъ бараб. перепонки и хроническій гиперпластическій (вызывающій утолщеніетканей)катарръ, развивающійся б. ч. при частичныхъ хроническихъ воспаленіяхъ носа, горла, Евстахіевой трубы и ведущій къ ограниченію движеній звукопроводящаго аппарата вслѣдствіе утолщенія соединительнотканыхъ элементовъ слизистой оболочки бараб. полости (Остманъ-Галлеръ). Хроническое гнойное воспаленіе средн. У. возникаетъ по большей части въ дѣтскомъ возрастѣ у дѣтей, ослабленныхъ или перенесшихъ скарлатину или корь, иногда прободеніе появляется съ самаго начала въ верхней части барабанной перепонки (см. выше), гдѣ бараб. перепонка очень тонка, и гдѣ (куполообразное пространство) нагноенія часто осложняются костюдой слуховыхъ косточекъ. При хронич. отитѣ отдѣляемое приобретаетъ дурной запахъ, на слизистой разрастаются грануляціи, вырастающія иногда до большихъ полиповъ; эпителий слизистой оболочки (цилиндрической) трансформируется въ плоскій, слизистая получаетъ характеръ кожный, эпителий съ нея слущивается и накапливается въ бараб. перепонкѣ; продолжающееся вмѣстѣ съ тѣмъ отдѣленіе гноя смѣшивается съ эпителиемъ, разлагается съ образованіемъ зловонныхъ жирныхъ кислотъ и даетъ картину болѣзни, называемую ложной *холестеатомой*, въ отличіе отъ истинной холестеатомы, жемчужной опухоли височной кости (по б. ч. врожденной). При хронич. гнойномъ отитѣ въ процессъ вовлекается и соседняя костная ткань, въ коей происходитъ или склерозирующій (уплотняющій) процессъ, или атрофическій (подъ давленіемъ холестеатомы), или такъ наз. *рарефицирующій* (разрѣжающій). Основными симптомами хронич. гнойн. отита являются: выдѣленіе гноя (*оторрея*), пониженіе слуха, различнаго характера

шумы, головокруженіе и, наконецъ, боли отъ задержки гноя, отъ фурункула, который можетъ образоваться въ наружномъ У., и, наконецъ, отъ присоединенія къ гнойному воспаленію У. осложненій. Самымъ частымъ изъ этихъ осложненій является 1) воспаленіе соседиваго отростка—*мастоидитъ*, протекающій или въ формѣ скопленія гноя въ соседивой полости (*эмтема*) или въ формѣ костоѣды или мертвѣнія сосцевид. отростка. Отиты у больныхъ, страдающихъ разстройствомъ обмѣна или болѣзнями крови (сахарная болѣзнь, Брайтова болѣзнь, бѣлокровіе и т. д.), послѣ заразныхъ болѣзней, а также у лицъ, соседивые отростки которыхъ имѣютъ широкія ячейки,—чаще всего осложняются мастоидитами. *Хроническіе* мастоидиты развиваются изъ острыхъ, послѣ которыхъ въ костной ткани остаются воспалительные и некротическіе очаги, иногда безъ явныхъ болѣзненныхъ симптомовъ; долгіе годы незамѣтно въ сосцевид. кости можетъ развиваться процессъ разрушенія, и только новая случайная инфекция или травма вызываютъ сразу бурныя, угрожающія жизни и здоровью явленія. Симптомами мастоидита при острой формѣ его являются болѣзненность при давленіи и отечность мягкихъ тканей позади У., обильное количество гноя даже при низкихъ температурахъ и суженіе наружнаго слухового прохода вслѣдствіе свисанія выстилающей его верхнезадній уголъ кожи; отъ присоединяющагося въ дальѣйшемъ воспаленія надкостницы мягкія ткани въ сосцев. части опускаютъ, и ушная раковина характерно оттопыривается отъ черепа. Пропитывающій соседивидный отростокъ гной можетъ прорваться, образуя свищъ въ томъ или иномъ мѣстѣ его, давая то гнойники въ области шеи, то въ затылочной части. Т° при этомъ можетъ быть очень высокою, а у дѣтей иногда имѣть характеръ ремиттирующей. При хроническомъ мастоидитѣ важными симптомами являются парезъ лицевого нерва (ибо это указываетъ на глубину пораженія височной кости), разрастаніе полиповъ (грануляцій) и образование свищей на задневерхней части слухового прохода, иногда наклоненіе головы въ сторону большаго У. вслѣдствіе рефлекторнаго напряженія шей-

ныхъ мышць. Лѣченіе мастоидитовъ, какъ остраго, такъ и хроническаго, хирургическое, но если при остромъ можно добиться излѣченія процесса простымъ вскрытіемъ сосцевидныхъ клѣтокъ и дренированіемъ сосцев. полости,—при хроническихъ приходится производить такъ наз. *радикальную операцію*, сущность которой сводится въ общихъ чертахъ къ тому, что при ней, кромѣ сосцев. полости и клѣтокъ, вскрывается среднее У., при чемъ удаляются остатки барабанной перепонки и слуховыя косточки.

2) Воспаленіе твердой мозговой оболочки (*нахименингитъ*) происходитъ или отъ непосредственнаго соприкосновенія мозгов. оболочки съ разрушенными гнойно-воспалительнымъ процессомъ тканями среднего У. или путемъ передачи черезъ костныя вены. Основнымъ симптомомъ этого осложненія является постепенно нарастающая головная боль, иногда даже безъ повышенія  $t^{\circ}$ .

3) Воспаленіе мягкой мозговой оболочки (*лептоменингитъ*) можетъ имѣть ту же причину, что и воспаленіе твердой, сопровождается часто закупоркой венозныхъ пазухъ и общими мѣстическими явленіями. Какъ при менингитахъ другого происхожденія, здѣсь имѣется головная боль, помраченіе сознанія, замедленіе пульса, ригидность затылка и другихъ мышць, застойный сосокъ (глазное дно) и упорная рвота.

4) *Мозговой нарывъ* ушного происхожденія встрѣчается чаще при хроническихъ нагноеніяхъ среднего У., и излюбленными его мѣстами являются височная доля и мозжечекъ. Нарывы иногда долгое время не вызываютъ никакихъ болѣзненныхъ явленій; значительные травматическіе инсульты могутъ вызвать накопленіе гноя и прорывъ въ желудочки мозга или въ подпаутинное пространство къ поверхности мозга. Симптомы нарыва вначалѣ—головная боль, вялая умственная дѣятельность, рвотныя движенія; въ дальнѣйшемъ—замедленіе пульса, сонливость, головокруженіе, нарушеніе равновѣсія, одностороннія и общія судороги и такъ наз. очаговые симптомы, въ зависимости отъ тѣхъ участковъ мозга, которые захвачены болѣзненнымъ процессомъ—афазія, оптическая афазія, аграфія, алексія и т. д.)

5) *Тромбофлебитъ*—воспаленіе и закупорка свернувшейся кровяной пробкой пазухъ твердой мозговой оболочки и луковицы яремной вены. Стѣнки пазухъ или утолщаются, покрываются грануляціями, или черезъ нихъ проникаютъ микроорганизмы, и въ кровяномъ сверткѣ, лежащемъ внутри пазухи, развивается гнойный процессъ, то бурный, разрушающій самую стѣнку пазухи, вызывающій распадненіе тромба и переносъ частей гниlostнаго тромба въ различныя части организма (пѣмя и септицемія), или тромбъ можетъ остаться плотнымъ, „организованнымъ“, и тогда постепенно наступаетъ выздоровленіе съ запусгненіемъ пазухи. Въ зависимости отъ того, въ какой части пазухъ образовался тромбъ, мѣняется картина болѣзни: то развивается воспалительный отекъ непосредственно позади сосцевидной части (симптомъ Гринингера), то въ затылочной части, то въ шейной области. Полное закрытіе пазухи вызываетъ измѣненіе кровообращенія въ мозгу и картину повышеннаго внутримозгового давленія. При закупоркѣ переристой пазухи наливаются сосуды соединительной оболочки глаза, вѣки отекаютъ, глазное яблоко выпячивается. Общія явленія при тромбозѣ синусовъ (пазухъ) характеризуются высокой  $t^{\circ}$  съ значительными ремиссіями (отъ 40 до 36), сознаніе можетъ остаться до конца нормальнымъ, и процессъ ведетъ къ смерти больного, если развиваются переносы частей гниlostнаго тромба въ внутренніе органы; переносы же въ мышцы могутъ окончиться выздоровленіемъ. Борба съ внутрочерепными осложненіями гнойнаго воспаленія среднего У. и его костнаго вмѣстилища исключительно хирургическая. Широкое вскрытіе первичныхъ очаговъ, тщательное опороженіе метастазовъ, удаленіе изъ пазухъ инфециров. тромбовъ иногда спасаютъ жизнь даже въ отчаянныхъ случаяхъ.

Болѣзни *лабиринта*. На границѣ между болѣзнями среднего У. и внутреннего (лабиринта) стоятъ такъ наз. *отосклерозъ*, извѣстный публикѣ подъ названіемъ просто *склероза*. При отосклерозѣ компактное костное вещество капсулы лабиринта замѣняется порознымъ. Процессъ начинается обыкновенно въ

окружности овальнаго окна и ведетъ къ неподвижности стремени, разстраивая так. обр. дѣятельность звукопроводящаго аппарата. Причины отосклероза не установлены, но можно предполагать значительное влияние наследственнаго сифилиса, часто имъ болѣютъ нѣсколько членовъ одной семьи, женщины болѣе предрасположены къ отосклерозу, чѣмъ мужчины. Объективные измѣненія при отосклерозѣ незначительны: бараб. перепонка не измѣнена, проходимость Евстахиевой трубы не нарушается, черезъ перепонку иногда просвѣчиваетъ слегка гиперемированная слизистая барабанной полости, но воспріятіе нижнихъ октавъ звуковъ прогрессивно сокращается, костная проводимость превышаетъ воздушную, тяжелые непрерывные шумы (отъ разстройства ганглий улитковаго нерва) вмѣстѣ съ глухотой, головными болями, головокруженіями разстраиваютъ здоровье, тяжело нарушаютъ самочувствіе больныхъ и лишаютъ ихъ трудоспособности. Для лѣченія отосклероза испробованы различныя средства (фосфоръ, іодъ, массажъ пневматической), но существенныхъ результатовъ пока не получено. При заболѣваніяхъ *внутренняго У.* процессъ можетъ охватить или лабиринтъ или слуховой нервъ. Заболѣванія лабиринта обычно дѣлятся на инфекціонныя и неинфекціонныя. Инфекціонныя могутъ происходить отъ 1) внутричерепныхъ заболѣваній, отъ 2) гнойныхъ воспаленій средн. У. и отъ 3) гематогенныхъ причинъ (черезъ токъ крови). Какъ примѣръ заболѣваній первой группы можно привести заболѣванія лабиринта при цереброспинальномъ менингитѣ. Заболѣванія второй группы происходятъ отъ непосредственнаго перехода гнойныхъ воспаленій на лабиринтъ. Къ 3-ей группѣ относятся, напр., заболѣванія лабиринта при наследственномъ и приобретенномъ сифилисѣ, при эпидемическомъ паротитѣ, тифѣ, лейкоми и т. д. Симптомы заболѣваній лабиринта, отъ какой бы причины они ни зависѣли, выражаются нарушеніемъ функціи какъ улитки (глухота), такъ и полукружныхъ каналовъ. Лѣченіе можетъ имѣть нѣкоторый успѣхъ только въ зависимости отъ характера основнаго заболѣванія; въ этомъ отношеніи, напр., сифилисѣ

лабиринта даетъ благоприятное предсказаніе при условіи тщательнаго проведеннаго специфическаго лѣченія. Неинфекціонныя заболѣванія лабиринта обнимаютъ вышеописанную группу отосклероза; даѣе, кровоизліянія въ лабиринтъ и нѣкоторые профессиональныя заболѣванія.

Поврежденія лабиринта дѣлятся на прямыя и косвенныя. Прямыя поврежденія происходятъ при грубыхъ попыткахъ удаленія инородныхъ тѣлъ при хирургическихъ операціяхъ (раненіе горизонтальнаго полукружнаго канала); при огнестрѣльныхъ раненіяхъ естественно встрѣчаются обширныя разрушенія пирамиды височной кости и лабиринта. Рвота, нарушеніе равновѣсія, значительная глухота, истеченіе лабиринтной жидкости развиваются у такихъ больныхъ, если они выживаютъ послѣ тяжелаго раненія. Лѣченіе поврежденія лабиринта строго хирургическое, съ соблюденіемъ всѣхъ правилъ асептики; губельное значеніе для такихъ больныхъ можетъ имѣть промываніе У., которое можетъ легко вызвать нагноеніе и внутричерепныя осложненія.

Заболѣванія *слухового нерва* (Neuritis acustica) встрѣчаются при скарлатинѣ, кори, скоротечной чахоткѣ, спинной сухоткѣ, сифилисѣ, малярии и диабетѣ. Токсическія заболѣванія нерва развиваются подъ вліяніемъ хинина, салициловой кислоты, табака, алкоголя, свинца, ртути, мышьяка (сальварсанъ), фосфора, окиси углерода. *Старческая* тугоухость слуха (Presbycusis) есть дегенеративный процессъ въ слуховомъ нервѣ, ведущій къ значительному пониженію слуха. Кровоизліянія въ мозгъ и мозговья опухоли въ области Варолиева мозга и мозжечка могутъ вести къ параличу слухового нерва и дать одностороннюю глухоту. Опухоли средняго мозга ведутъ къ двусторонней глухотѣ, но въ клинической картинѣ въ этихъ случаяхъ выступаетъ на первый планъ слѣпота.

*М. Рессеръ.*

**Ушь**, прав. прит. Соны, во франц. деп. Котъ д'Оръ; 100 км. дл.

**Уши горы**, см. XI, 62.

**Уѣздный стряпчій**, см. XVII, 315.

**Уѣздный судъ**, см. XVII, 315.

**Уѣздъ**, областное дѣленіе въ удѣльной Руси, Московскомъ государствѣ и

Россійской имперіи. Терминъ У. впервые появляется въ источникахъ въ XIII в. и означаетъ сначала основное, даже высшее областное дѣленіе—область, находившуюся подъ управленіемъ и судомъ княжескаго намѣстника. Административнымъ центромъ У. былъ всегда, во все періоды русской исторіи, городъ. Происхождение термина У. выводятъ изъ того, что при сборѣ податей и судѣ намѣстникъ *уптжзалъ* въ подвластную ему территорію, объѣзжалъ ее. Такъ какъ территорія У. въ судебномъ отношеніи тянула къ уѣздному городу и жившему тамъ намѣстнику, то У. назывался иногда также *присудомъ*. Размѣры У. долго были крайне разнообразны и зависѣли отъ цѣлага ряда обстоятельствъ. Главными изъ нихъ были традиція и колонизація: традиція выражалась въ томъ, что еще въ киевской, древнѣйшей Руси (до XII в.) опредѣленная территорія („волость“, или „земля“, какъ она тогда называлась), обыкновенно экономически связанная съ городомъ, тянула къ полудному судомъ и данью, такъ что У. по отношенію къ своимъ территоріямъ часто являлись какъ бы наслѣдниками болѣе древнихъ волостей, или земель; колонизація вліяла на образование территорій въ томъ смыслѣ, что эта территорія составлялась изъ земель, заселенныхъ выходцами изъ главнаго, часто древнѣйшаго поселенія, превращавшагося въ городъ. Иногда даже цѣлый княжескій уѣздъ назывался У. князя. Съ собираніемъ Руси, образованіемъ Московскаго государства московскими великими князьями въ опредѣленіи территорій У. особенное значеніе приобрѣло то обстоятельство, что къ извѣстному городу въ моментъ его присоединенія къ Московскому княжеству тянули судомъ и данью опредѣленные земли. Так. обр. дѣленіе на У. складывалось исторически, чѣмъ и объясняется крайнее неравенство размѣровъ У. въ Московской Руси. У. въ уѣздное время и въ Московскомъ государствѣ дѣлились на болѣе мелкіе округа—станы и волости. Волостью обыкновенно управляетъ волостель, отчасти подчиненный намѣстнику, а станъ былъ дѣленіемъ, не имѣвшимъ постояннаго правителя намѣстѣ, а намѣстникъ или его приказчикъ (стунъ) лишь временно пріѣзжалъ и

останавливался тамъ для исполненія своихъ обязанностей. Въ XVI в. управленіе У. осложнилось сначала—съ 30-хъ годовъ—еще дѣленіемъ на губные округа, но всегда совпадавшие съ У., причѣмъ въ этихъ округахъ слѣдствіемъ и судомъ по важнѣйшимъ уголовнымъ (губнымъ) дѣламъ—убійству, разбою и кражѣ съ поличнымъ—стали вѣдать независимо отъ намѣстниковъ выбиравшіеся изъ дворянъ всемъ населеніемъ губные старосты съ цѣловальниками (присяжными); потомъ въ 50-хъ гг. XVI в., съ проведеніемъ земской реформы Ивана Грознаго, въ нѣкоторыхъ У. намѣстники совершенно исчезли, и во главѣ всего управленія въ этихъ У. стали избранные (т. е. выборные отъ населенія) головы съ цѣловальниками. Съ начала XVII в., особенно послѣ Смуты, во главѣ всѣхъ У. становятся воеводы, соединяющіе въ своихъ рукахъ военную, административную, судебную и финансовую власть и дѣйствующіе съ цѣлымъ рядомъ должностныхъ лицъ, имъ подчиненныхъ, причѣмъ въ число такихъ подчиненныхъ попадаютъ и губные старосты. Къ концу XVII в. всѣхъ У. было около ста. Къ этому времени У. стали утрачивать значеніе высшихъ областныхъ единицъ, объединяясь въ военно-финансовомъ отношеніи въ областные разряды. Первая губернская реформа Петра В. (1708—1710 гг.) сохранила У. въ прежнихъ почти предѣлахъ подъ властью уѣзднаго коменданта, лица съ гораздо болѣе ограниченными полномочіями, чѣмъ воевода, тѣмъ болѣе, что надъ У. было поставлено высшее областное дѣленіе—губернія, а во многихъ губерніяхъ введены были сверхъ того еще промежуточные между У. и губерніей административно-судебныя единицы—провинціи. Вторая губернская реформа Петра (1715—1720 гг.) распредѣлила территорію У. по новымъ областнымъ дѣленіямъ. Впрочемъ, на дѣлѣ введенные этой реформой дистрикты, находившіеся въ вѣдѣніи земскихъ комиссаровъ и входившіе въ составъ провинцій и губерній, болѣею частью территоріально совпадали съ прежними московскими У., и въ нѣкоторыхъ мѣстахъ (на сѣверѣ) для всѣхъ дѣлъ и вездѣ для опредѣленныхъ функций (счета податныхъ душъ) старое уѣздное дѣ-

ление фактически сохранилось и послѣ второй областной реформы Петра Великаго. Въ 1727 г., при Екатеринѣ I, когда произведена была почти полная ликвидация областныхъ учреждений Петра съ возвратомъ во многихъ отношеніяхъ къ московской старинѣ, возстановлены были и У. подъ управленіемъ воеводъ. Число этихъ У. доходило тогда до 166, при чемъ территория ихъ осталась большею частью старой, московской, и увеличеніе числа У. объясняется гл. обр. расширеніемъ государственной территоріи Россіи при Петрѣ В. Указъ Екатерины II 11 октября 1764 г. положилъ въ основу дѣленія на У. количество населенія: населеніе каждаго У. должно было равняться 20—30 тысячамъ человѣкъ. Этотъ принципъ сохраненъ былъ и Учрежденіемъ о губерніяхъ 1775 года. Такъ обр. старое историческое начало въ дѣленіи У. было уничтожено, и на смѣну ему выступило дѣленіе съ точки зрѣнія административной цѣлесообразности, рѣзко измѣнившее территорію У. и приблизительно уравнившее ихъ размѣры. По Учрежденію о губерніяхъ У. были единицей административной, судебной и финансовой (см. XVII, 315). Позднѣйшія наиболѣе существенныя перемѣны въ судебно-административномъ устройствѣ У. произведены были въ 60-хъ гг. XIX в. подъ вліяніемъ реформъ императора Александра II и въ началѣ XX в., въ 1905—1907 гг., подъ вліяніемъ введенія новыхъ законодательныхъ учреждений, основанныхъ на выборномъ представительствѣ. Съ Положеніемъ о земскихъ учрежденіяхъ 1864 г. въ У. появились органы мѣстнаго самоуправления — уѣздное земское собраніе и уѣздная земская управа. Судебная реформа 1864 г. замѣнила екатерининскіе суды новыми. Реформа 19 февраля 1861 г. создала уѣздные съѣзды мировыхъ посредниковъ, потомъ непремѣннаго члена присутствія по крестьянскимъ дѣламъ, уѣздный съѣздъ мировыхъ судей; послѣдній съ 1889 г. замѣненъ былъ уѣзднымъ съѣздомъ земскихъ начальниковъ, вѣдавшимъ не одни судебныя, но и административныя дѣла; параллельно этому появился уѣздный членъ окружнаго суда. По Положенію о Государственной Думѣ и избирательнымъ законамъ 11 декабря 1906 г.

и 3 іюня 1907 г. У. сдѣлался предпоследней избирательной инстанціей въ установленной у насъ системѣ не прямыхъ, а двухъ, трехъ, и даже четырехстепенныхъ выборовъ: въ уѣздныхъ съѣздахъ выбираются окончательно выборщики отъ разныхъ группъ избирателей, составляющіе губернское собраніе выборщиковъ для выборовъ членовъ Государственной Думы. Административно - полицейская власть въ У. попрежнему остается въ рукахъ исправника и подчиненныхъ ему станovýchъ приставовъ. Исправнику въ нѣкоторыхъ областяхъ восточной Сибири, въ средней Азійи и на Кавказѣ соответствуютъ уѣздные начальники.

Л и т е р а т у р а: *Гравдовскій*, „Исторія мѣстнаго управленія въ Россіи“ (1868); *Чичеринъ*, „Областныя учрежденія Россіи въ XVII в.“ (1865); *Миллюковъ*, „Государственное хозяйство Россіи въ первой четверти XVIII в. и реформа Петра В.“ (изд. 2, 1905); *Богословскій*, „Областная реформа Петра В.“ (1902); *Готье*, „Исторія областного управленія въ Россіи отъ Петра Великаго до Екатерины II“ (1913); *Григорьевъ*, „Реформа мѣстнаго управленія при Екатеринѣ II“ (1910).

*Н. Рожковъ.*

**Узббъ** (Webb), Беатриса, англійск. экономистка и обществ. дѣятельница, жена Сиднея У. (см.), младшая дочь крупнаго желѣзнодорожника Ричарда Поттера; род. въ 1858 г. Ея воспитаніемъ руководилъ въ духѣ индивидуалистич. міросозерцанія Г. Спенсеръ. Исполняя секретарскія обязанности при своемъ отцѣ, она рано познакомилась съ механизмомъ соврем. хозяйств. жизни, но къ занятіямъ эконом. и социальн. полит. вопросамъ ее толкнули впервые сношенія съ нѣкот. бѣдными фабричными рабочими, ея дальними родственниками. Вынесенныя отсюда впечатлѣнія возбудили въ ней первыя сомнѣнія насчетъ правильности тѣхъ индивидуалистическихъ принциповъ, которые она исповѣдала раньше. Въмѣстѣ со своимъ кузеномъ Чарльзомъ Бусомъ (см.) она задумала тогда изслѣдовать фактич. положеніе рабочаго класса, прежде всего въ лондонск. East-End'ѣ; оба они ждали, что такое изслѣдованіе обнаружитъ сильную преувеличенность существующихъ описаній рабочей нужды. Беатриса Поттеръ взяла на себя изслѣдов. положенія работницъ въ про-

изводства готового платья, где господствует так наз. „потогонная“ система; пройдя курсъ шитья у портного, она отправилась въ худой одеждѣ искать работы по трущобамъ. Такъ какъ она не умѣла работать съ быстротою профессионал. портнихъ, то ей обыкновенно отказывали скоро отъ мѣста, и так. обр. она получила возможность путемъ личн. наблюденій познакомиться съ условіями труда во многихъ мастерскихъ. Результатомъ была ея статья о положеніи живущихъ въ Лондонѣ эмигрантовъ-евреевъ изъ Польши и Россіи (помѣщ. въ трудѣ Буса „Life and Labour of the People“), составляющихъ главный контингентъ рабочихъ и хозяевъ въ „потогонныхъ“ промыслахъ. вмѣстѣ съ тѣмъ въ социальныхъ и полит. взглядахъ Беатрисы Поттеръ происходитъ радик. перемѣна: консервативная аристократка и индивидуалистка становится въ первые ряды сторонниковъ социальныхъ реформъ на демокр. началахъ. Въ слѣд. годы изъ-подъ ея пера вышелъ рядъ статей и монографій, которыя, при увлекательн. изложеніи и блестящей внѣшней формѣ, обличаютъ въ авторѣ проницат. наблюдателя, умѣющаго критически разбираться въ подавляющей массѣ фактовъ по различн. сторонамъ рабочаго вопроса. Въ 1891 г. появилась ея первая книга— „Cooperative Movement in Great Britain“ (русск. перев. 1905 г.), гдѣ Поттеръ на основаніи трезваго изслѣд. дѣйствительности вводитъ въ надлеж. границы преувеличенно-оптимистич. оцѣнку результатовъ, достигнутыхъ кооперативнымъ движеніемъ въ Англии. Въ 1892 г. Беатр. Поттеръ вышла замужъ за Сиднея У.; важнѣйшія изъ ея послѣдующихъ работъ были написаны въ сотруднич. съ мужемъ; но, по господствующему мнѣнію, вѣзтихъ общихъ работахъ наиболѣе цѣнный вкладъ принадлежитъ ей. Сюда относятся: „History of Trade Unionism“ (1894, рус. пер.— „Исторія раб. движенія въ Англии“), „Industrial Democracy“ (1897, 2 тт., русск. пер. Ильина— „Теорія и практика трэдъ-юніонизма“, 1900—1901), „Problems of Modern Industry“ (1898), „History of Liquor Licensing“ (1906), „English Local Government“ (1906). Первый изъ назв. трудовъ представляетъ собою лучшую исторію англ. профессиональныхъ союзовъ. Что касается „Indu-

strial Democracy“, то супруги У. дали здѣсь образцовую критическую разработку громаднаго фактич. матеріала, добытаго лишь отчасти изъ литерат. источниковъ, а главнымъ образомъ путемъ ознакомленія съ необозримой массой статutowъ и дѣлопроизв. почти всѣхъ профессиональн. союзовъ Соед. Королевства, такъ же какъ путемъ личныхъ наблюденій и разспросовъ. Съ почти исчерпыв. полнотою У. описали въ этомъ классич. трудѣ строеніе англ. трэдъ-юніоновъ, ихъ разнообразныя функціи и приемы дѣятельности, принципы, лежащие въ основѣ этой дѣятельности, а въ заключеніе дали теорет. оцѣнку трэдъ-юніонизма и его значенія. Беатриса У. вмѣстѣ съ мужемъ принадлежитъ къ вліятельнѣйшимъ и дѣятельнѣйшимъ работникамъ Фабианскаго общ. Въ 1901 г. она издала „The Case for the Factory Acts“. Въ 1905 г. она была приглашена въ королевск. комиссію по реформѣ „закона о бѣдныхъ“; результатомъ 4-хлѣтняго изученія вопроса явилась ея работа (напис. вмѣстѣ съ мужемъ)—отчетъ меньшинства комиссіи, требующій отмѣны существующихъ законовъ о бѣдныхъ и широкихъ социальныхъ мѣръ для борьбы съ бѣдностью и безработицей.

**Уэббъ**, Сидней, мужъ Беатрисы У., англійск. экономистъ и обществ. дѣятель, род. въ 1859 г. Служилъ въ министерствахъ военномъ, финансовъ и колоній; съ 1891 г. цѣликомъ отдался научной и общественно-политич. дѣятельности. Будучи въ молодости сторонникомъ взглядовъ Спенсера, онъ въ началѣ 80-хъ гг., подъ вліяніемъ социалистическихъ настроеній, охватившихъ англійскую интеллигенцію, и, въ частности, благодаря личной дружбѣ съ Б. Шоу, становится умѣреннымъ социалистомъ и однимъ изъ основателей и руководителей Фабианскаго общества, поставившаго своей цѣлью распространеніе экономич. знаній и социалистическихъ идей въ народныхъ массахъ. Въ изданіи этого общества У. опубликовалъ много популярныхъ брошюръ и нѣск. книгъ по социально-экономич. вопросамъ: „Socialism in England“ (1890; есть русск. перев.); „The London Program“ (1892), „Labour in the Longest Reign“ (1897; есть русск. перев.) и др.; вмѣстѣ съ Г. Коксомъ напис. „The Eight

Hours Day" (1891; руск. перев. 1904); вмѣстѣ съ женой — рядъ важныхъ работъ (см. *У. Беатриса*). Сидней У., въ качествѣ члена Фаб. общ., часто выступаетъ на публичныхъ собраніяхъ и митингахъ. Въ 1882 г. былъ избранъ и неоднократно переизбирался въ члены лондонскаго муниципалитета, гдѣ развивалъ дѣятельность въ духѣ т. наз. коммунальнаго (муниципальнаго) социализма. Былъ лекторомъ по полит. экономіи въ City of London College и въ Working Men's College, а въ наст. время состоитъ профессоръ въ Лондонской Школѣ эконом. и политик. наукъ (курсы полит. эконом., администр. права, мѣстн. самоуправл.). Въ 1903—06 гг. У. былъ членомъ королевск. комиссіи по выработкѣ новаго закона о трэдъ-юніонахъ. У. является представителемъ Фабианск. общества въ англійск. рабочей партіи (Labour Party) и издаетъ посвященный политическ. и социальнымъ вопросамъ журналъ „The New Statesman“, органъ умѣреннаго направленія англійск. социализма. Во время мировой войны супруги У. оказались въ числѣ тѣхъ англійскихъ социалистовъ, которые сочли необходимымъ для рабоч. класса принять участіе въ войнѣ для отраженія Германіи.

**Уэбстеръ** (Webster), Джонъ, англ. драматургъ первой полов. XVII ст., біографія его совершенно неизвѣстна, произведенія его выходили между 1602 и 1624 г.; изъ нихъ болѣе выдаются трагедія („The Tragedy of Vittoria Corombona or the White Devil“, „Tragedy of the Duchess of Malfy“, „Appius and Virginia“) и комедія „The Devil's Law Case“. Въ сотрудничествѣ съ Деккеромъ У. написалъ драму-хронику „Sir Thomas Wyatt“ и комедію нравовъ „Westward Ho!“ и, какъ предполагаютъ, вмѣстѣ съ Раули — комедію „A Cure for a Cuckold“. Пьесы У. изд. Duce'омъ и Hazlitt'омъ. В. Фр.

**Уэвель**, Уильямъ, см. Юэль.

**Уэвертри** (Wavertree), предмѣстье и паркъ въ Ливерпулѣ.

**Уэдждудъ**, (Wedgwood), Джошуа (1730 — 1795), принадлежалъ къ семьѣ англ. гончаровъ, занимавшихся этимъ ремесломъ съ начала XVII в. Въ 1759 г. У. основалъ въ Стаффордѣ собственный заводъ, который назвалъ Этрупія. Онъ на немъ сталъ изготовлять своеобразныя фарфоровыя издѣлія, занимствуя мо-

дѣль украшенія и иногда и формы отъ античной древности. Особенностью произведеній этой фабрики У. были рельефный рисунокъ на матовомъ цвѣтномъ, чаще всего блѣдно-голубомъ фонѣ, но также и на черной массѣ. Иногда дѣлался и цвѣтной рисунокъ. — См. *Meteor-yard*, „The Life of J. W.“ (1865/6). Н. Т.

**Уэддлѣ море**, см. XXXIII, 274.

**Уэксфордъ** (Wexford), юго-восточн. графство ирландск. провин. Ленстеръ, 2.333 кв. км., 102.287 ж. Большая часть У. — волнистая равнина, и только на с. и с.-з. страна немного гориста; орошается рр. Барро и Слэйни. Главн. занятія: земледѣліе, скотоводство, рыболовство и добыча мрамора. Гл. гор. — У. (11.455 ж.) при устьѣ р. Слэйни.

**Уэкфильдъ** (Wakefield), городъ въ англ. граф. Йоркъ съ старинн. соборомъ. Хлѣбн. торговля, шерстян. фабр. 51.511 ж.

**Уэлле**, рѣка, см. Убанги.

**Уэллесли** (Wellesley), Ричардъ Каулей, виконтъ, графъ Морнингтонъ (1760—1842), англ. госуд. дѣятель, ирланд. происх., братъ герцога Уэллингтона. Въ 1784 г. вступилъ въ парламентъ, былъ лордомъ казначейства, комиссаромъ по ость-индскимъ дѣламъ, а въ 1797 г. назнач. генераль-губернаторомъ Ост-Индіи. Въ 1799 г. У. разбилъ Типпо-Саиба, за что возведенъ въ маркизы; въ 1803 г. выступилъ противъ магаратовъ, въ 1805 г. былъ отозванъ (см. IX, 156 и 162). Съ 1809 по 1812 г. былъ министр. д., противодѣйствовалъ эмансипаціи католиковъ. Былъ лордомъ-лейтен. Ирландіи въ 1821—28 и 1833—34 гг.

**Уэллесли**, группа острововъ въ Австраліи, въ заливѣ Карпонтарія.

**Уэллингборо** (Wellingborough), гор. въ англ. граф. Норсгэмптонъ на р. Ненъ; сапожн. фабр.; торг. хлѣбомъ; 19.758 ж.

**Уэллингтонъ** (Wellington), сэръ Артуръ Уэллесли, герцогъ У., князь Батерлоо, англ. полководецъ и полит. дѣятель (1769—1852), учился въ Итонской школѣ и нѣкто. время въ анжерскомъ военномъ училищѣ во Франціи, поступилъ на военную службу, участвовалъ въ походѣ въ Голландію (1794), служилъ въ Индіи; вернувшись въ 1805 г. въ Англію, избранъ въ палату, въ 1807 г. сдѣлался госуд. секретаремъ по ирландск. дѣламъ въ минист. Портленда. Назначенный въ 1808 г. генераль-лейтенан-

томъ, отправился съ 10.000 чел. въ Португалію, гдѣ принялъ начальство надъ португальскими, а затѣмъ испанскими войсками, бился съ французами (маршаломъ Жюно) вплоть до отреченія Наполеона и не только очистилъ Пиренейскій полуостровъ, разбивъ при Опорто маршала Сульта и Массену при Бузако, но успѣлъ даже овладѣть Тулузой. Почести и денежныя вознагражденія сыпались на него послѣ каждого крупнаго успѣха, и У. послѣдовательно получилъ званія фельдмаршала, виконта, графа и маркиза. Участвовалъ вмѣстѣ Каслре въ работахъ Вѣнскаго конгресса и послѣ получения извѣстія о бѣгствѣ Наполеона съ Эльбы явился въ Голландію, гдѣ сталъ во главѣ соединенной англо-голландско-галлнзоробрауншвейгской арміи и вмѣстѣ съ Блюхеромъ одержалъ блестящую побѣду надъ Наполеономъ при Ватерлоо (18 іюня 1815 г.). Награжденный титуломъ князя Ватерлоо, олъ двинулся къ Парижу и получилъ общее командованіе надъ союзными оккупационными войсками. Въ 1822 г. У. былъ полномочнымъ британскимъ посломъ въ Веронѣ. Въ 1827 г. назнач. главнокомандующимъ всѣхъ британскихъ войскъ.—По полит. взглядамъ У. больше и больше склонялся къ крайнему торизму и принялъ на себя составленіе кабинета въ 1828 г., вначалѣ коалиціоннаго, а потомъ чисто торійскаго. Несмотря на свой консерватизмъ, У. провѣлъ неожиданно билль объ эмансипаціи католиковъ, но, противясь проведенію избирательной реформы, подалъ въ 1830 г. въ отставку, когда палата общинъ вторично высказалась за нее. Въ 1834—35 гг. (въ минист. Пилла) и въ 1841—46 гг. У. былъ министр. иностр. дѣлъ и министр. безъ портфеля, оставался до самой своей смерти главнокомандующимъ. У. пользовался огромной популярностью какъ національный герой и побѣдитель Наполеона и еще при жизни удостоился постановки нѣсколькихъ памятниковъ. *Ср.* IX, 173 и 175.

**Уэллингтонъ**, столица и гл. портъ Новой Зеландіи, на ю.-зап. берегу Сѣвернаго о-ва, у бухты Портъ-Никольсонъ Кукова пролива; 64.372 ж. (съ предмѣстьями—70.729 ж.). Университ. колледжъ. Значит. торговля.

**Уэльсъ** (Wells), Гербертъ Джорджъ,

англ. писатель, род. въ 1866 г., авторъ многочисленныхъ романовъ, наиболѣе интересные изъ которыхъ отражаютъ въ формѣ научныхъ или социальныхъ утопій, иногда переносящихъ дѣйствіе на другую планету, иногда переносщихъ жителей иной планеты на землю, характерныя черты современности: ростъ капитализма и торжество капиталистическихъ трестовъ („Когда спящій проснется“, 1899), противоположность между празднымъ верхомъ общества, съ его утонченной культурой, и обреченнымъ на жизнь безъ свѣта и отдыха низомъ („Машина времени“, 1895), процессъ растущей специализаціи („Первые люди на лунѣ“, 1901), сказочное развитіе техники („Когда спящій проснется“) и въ частности техники, приспособленной къ военнымъ цѣлямъ („Борьба міровъ“, 1898), антагонизмъ между желтой и бѣлой расами („Война въ воздухѣ“, 1908), борьбу труда съ капиталомъ („Когда спящій проснется“) и баснословный расцвѣтъ науки, для которой нѣтъ ничего невозможнаго и запретнаго („Машина времени“; „Первые люди на лунѣ“; „Современная утопія“ и др.). Изъ его социальныхъ романовъ, написанныхъ въ реалистическомъ духѣ, заслуживаетъ вниманія „Kipps, the Story of a Simple Soul“ (1905), исторія прикащика, обрѣтающаго счастье, когда, лишившись богатства и разошедшись съ женой, свѣтской дамой, женится на дочери народа и принимаетъ жить простой трудовой жизнью. Соединяя въ своихъ романахъ фантастичность съ научностью, изобрѣтательность на вымыселъ съ большой наблюдательностью, У. обладаетъ вмѣстѣ съ тѣмъ значительными юмористическимъ даромъ, ярко сказавшимся какъ въ романѣ „Колеса счастья“ (1896), такъ и въ нѣкоторыхъ изъ его мелкихъ рассказовъ („The Stolen Bacillus and other Stories“, 1895). Романъ У. „Love and Mr. Lewisham“ (1900) имѣетъ автобиографическое значеніе. Въ дни великой войны У. неоднократно выступалъ съ публицистическими очерками и статьями о текущихъ событіяхъ („Война противъ войны“ и др.) и написалъ романъ на тему о войнѣ „Мистеръ Бритлингъ пьетъ чашу до дна“ (русск. перев. въ журн. „Лѣтопись“ 1916 г.). *В. Фриче.*

**Уэльва** (Huelva), испанск. провинція



въ Андалузіи, гранич. съ Португаліей и Атлантич. океаномъ; 20.135 кв. км. съ 309.744 ж. Больш. часть поверхн. занята Сьерра Мореной и орошается притоками Гвадианы и Гвадалквивира. Богат. залежи желѣза и мѣди, добыча кот., наравнѣ съ земледѣл., винодѣліемъ и рыболовствомъ, составл. главн. занят. населен.; многочисл. минеральн. источники.

**Уэльва**, главн. гор. провинціи У. (Испанія), при слияніи рѣкъ Одіэла и Тинто; гавань, обширн. торговля металлич. рудами и сельск.-хоз. продукт., 27.699 жит.

**Уэльскаго принца земля**, одинъ изъ острововъ Сѣв.-Америк. архипелага, отдѣленный проливомъ Франклина отъ полуострова Бутсіа-Феликсъ, см. *полярныя экспедиціи и страны*, XXXIII, 231.

**Уэльскаго принца островъ**, 1) см. *Александра архипелагъ*; 2) см. *Пинангъ*.

**Уэльскій языкъ**, см. *кельтскіе языки*.

**Уэльсъ** (Wales), англ. княжество (ранѣе самостоят.), лежащее на полуостр. въ зап. ч. Англій, омыв. Ирландск. моремъ и каналами Георгія и Бристольскимъ; гранич. съ графствами Чеширъ, Шропширъ, Гертфордъ и Монмутъ. У. заним. площ. въ 19.285 кв. км. съ 1.647.000 ж. и представл. горн. страну (Камбрійскія горы), разделяющ. на Сѣв. и Южн. У., въ каж. изъ кот. по 6 графствъ. Главн. рѣки У.: Уай, Ди, Севернъ, Эскъ и Тайви. Много минеральн. богат., главн. обр. каменн. уг. (см. *Великобританія—географія*). Главн. занят. жит. земледѣл., скотов. и горн. промыс. (см. *землист. обзоръ Великобританіи*, IX, 343/44, *прилож.*). Главн. гор. Кардифъ, съ университетомъ. Коренные жители У. кельтич. происхожд., назыв. себя кимрами (уэльсцами), были покорены Эдуардомъ I (см. VIII, 311).

**Уэметъ** (Weymouth), портов. городъ въ англ. графствѣ Дорсетъ, на берегу Ламанша у устья р. Уэй; 22.325 ж. Значит. торговля; морскія купанья.

**Уэнлокъ** (Wenlock), гор. въ англ. графствѣ Шропширъ съ 15.244 ж.; каменноуг. копи и гончарное произв.

**Уэнсбери** (Wednesbury), гор. въ англ. графствѣ Стафффордъ, 28.108 жит. Желѣзодѣлат. и сталелит. заводы. Въ парламентск. округъ У. входитъ и гор. *Дарластонъ* съ 17.107 ж.

**Уэркаль-Овера** (Huercal Overa), гор. въ испанск. провинц. Альмерія, въ центрѣ углепромышл. района; 14.500 ж.

**Уэрта**, испан. писат., см. XII, 251.

**Уэска**, испанск. провинц. на граничѣ съ Франціей (въ Арагоніи). Заним. 15.146 кв. км. Главн. занят. населенія (247.027 ж.) скотовод. и винодѣліе; землед. и горн. промыслы неразвиты.

**Уэска**, глав. гор. испанск. пров. У., у древн. римлянъ Оэка. Готич. соборъ XIV в., дворецъ арагонскихъ королей, столицей которыхъ онъ былъ, университетъ; 11.976 ж. Во времена арабовъ У. былъ пѣвѣтущимъ городомъ.

**Уэсли** (Wesley), Джонъ (1703—1791) и братъ его Чарльзъ (1707—1788), основатели секты методистовъ (см.).

**Уэссанъ** (Ouessant), принадлежащ. Франціи скалистый о-въ въ Атлантич. ок., относ. къ департ. Финистеръ, въ 22 км. отъ материка (Бретань); площ. 15,6 кв. км. 2.300 ж., заним. рыболовств.

**Уэствудъ** (Westwood), Джонъ, англ. энтомологъ (1805—1893), состоялъ профессоромъ и хранителемъ голпеянск. коллекціи въ Оксфордѣ. Напис.: „Introduction to the Modern Classification of Insects“, въ кот. онъ далъ классификацію насѣкомыхъ; „British Moths and their Transformations“.

**Уэстгаутенъ** (Westhoughton), гор. въ англ. граф. Ланкаширъ; каменноуг. копи и хлопчатобум. фабр.; 15.046 ж.

**Уэстенъ** (Weston), гор. въ англ. граф. Сомерсетъ, на Бристольск. каналѣ, изъ небольшого села выросшій въ много посѣщаемый морск. курортъ; 23.235 ж.

**Уэстмекотъ** (Westmacott), Ричардъ (1775—1856), англ. скульпт., учился въ Римѣ, гдѣ находился подл. вліяніемъ Кановы; извѣстенъ созданными имъ памятниками: Аддисона (1806) въ Уэстминстерск. аббатствѣ, Каннинга (1832) около зданія парламента, адм. Нельсона (1810) на о. Варбадосъ, статуей Ахиллеса въ Гайдъ-паркѣ (1822) и др.

**Уэстмекотъ** (Westmacott), Ричардъ, младшій, сынъ предыдущаго (1799—1872), англ. скульпторъ, извѣстенъ главн. обр. статуями Пандоры и африканской невольницы. Его работы отличаются большою тонкостью отдѣлки, чѣмъ произведенія его отца. Его памятникъ архіепископу Гоулею въ кентерберійск. соборѣ въ готическ. стилѣ пользуется за-

служенной извѣстностью. Напис. „Handbook of Ancient and Modern Sculpture“.

**Уэстминстерскій дворець**, величайшее въ мірѣ готическое зданіе, воздвигнутое Ч. Берри въ 1834 г. въ Лондонѣ на берегу Темзы, на мѣстѣ стараго дворца, разрушеннаго пожаромъ. Въ немъ помѣщаются палата общины и палата лордовъ, а въ подвальн. этажѣ находится капелла свят. Стефана, остатокъ стараго дворца, построена въ 1290—1345 гг. См. XXVII, 375<sup>1</sup>/76<sup>1</sup>.

**Уэстминстерское аббатство**, см. XXVII, 375<sup>1</sup>.

**Уэстминстеръ** (Westminster), одна изъ наиболѣе богатыхъ частей Лондона, въ западн. части города, въ кот. находится зданія Уэстминст. аббатства и Уэстминст. дворца.

**Уэстмитъ** (Westmeath), графство въ ирландск. пров. Ленстеръ, заним. 1.835 кв. км. съ 59.986 жит., орош. р. Шеннэнъ и Инни; гл. зан. населенія, уменьшающаяся благод. эмиграціи, скотоводство (лишь 33% площ. распах. и ок. 66% составл. пастбища) и рыболовство въ многочисл. озерахъ; гл. гор. — Меллинггаръ.

**Уэстморлэндъ** (Westmorland), графство въ сѣв. Англии, зан. площ. въ 2.045 кв. км. съ 63.575 жит., гористая страна на берегу Ирландскаго моря съ влажнымъ климатомъ. Промышленность развита слабо, скотоводство преобладаетъ надъ земледѣліемъ; добывается свинець. Адм. центръ — Эппльби, наиболѣе значит. гор. Кендаль.

**Уэстона элементъ**, см. XII, 430/31.

**Уэстфильдъ** (Westfield), городъ въ сѣв.-ам. шт. Массачусетсъ, 16.044 ж.

**Уэстъ** (West), Бенджаминъ, англійскій живописецъ, род. въ 1738 г. въ Сѣв. Америкѣ, въ Пенсильваніи и на 21 году для совершенія образованія пріѣхалъ въ Европу. Пробывъ 4 года въ Италіи, У. отправился въ Лондонъ и здѣсь выступилъ въ 1764 г. съ картиной „Орестъ и Пиладъ“. Эта картина своимъ классицизмомъ обратила на себя вниманіе публики и короля Георга III, который поручилъ У. написать цѣлый рядъ историческихъ и религиозныхъ картинъ для Уинзерскаго дворца. Какъ извѣстный художникъ и одинъ изъ основателей Лондонской Королевской Академіи художествъ, У. по смерти Рейнольдса занялъ мѣсто директора академіи. Ум. въ 1820 г. — У. не былъ крупной силой. Его многочисленныя картины въ стилѣ болонской школы скучны, холодны и не имѣютъ самостоятельнаго художественнаго значенія. Гораздо лучше тѣ историческія картины, гдѣ У. забываетъ высокій стиль и просто изображаетъ событія. Такова „Смерть генерала Уольфа въ сраженіи подъ Квебекомъ 13 сентября 1759 г.“ Дѣятельность У. была важна тѣмъ, что онъ нѣсколько ослабилъ предшествовавшую его появленію манерность англ. живописи. — См. *J. Galt*, „The Life, Studies and Works of W.“ (1826).

*Н. Трасовъ.*

**Уэстъ Бромвичъ** (West Bromwich), гор. въ англ. графствѣ Стаффордъ, въ центрѣ каменноуг. района, 68.345 ж. Желѣзодѣл., кирпичн. и др. зав.

**Уэстъ Гэмпъ** (West Ham), предмѣстье Лондона, въ англ. граф. Эссексѣ, 289.030 ж.

**Уялы**, озеро, см. *Алакулъ*.

## Ф.

**Ф**, буква русскаго алфавита, изображающая согласный звукъ, при произношеніи котораго нижняя губа приближается къ верхнимъ зубамъ, тогда какъ языкъ при твердомъ *ф* остается въ индифферентномъ положеніи, при мягкомъ же приближается средней своей частью къ нѣбу. Отличіе звука *ф* отъ звука *в* заключается въ томъ, что въ образованіи *ф* голосовыя связки не принимаютъ участія, т. е. *ф* звукъ глухой,

вслѣдствіе чего *в* въ русскомъ языкѣ переходитъ въ концѣ слова въ закрытомъ слогѣ въ *ф* (*любофъ, зубофъ*). При артикуляціи *ф* воздухъ проходитъ черезъ суженіе, образуемое приближеніемъ языка къ верхнимъ зубамъ, такъ что *ф* является, подобно *х, с* и др., звукомъ придумнымъ, или спирантомъ. На этомъ основаны діалектическія особенности въ произношеніи *ф* (напр., малорус. *фістъ* вм. великорус. *хостъ*). Обще-

славянскому и древнерусскому языкамъ звукъ *ф* былъ чуждъ; онъ проникъ въ русскій языкъ изъ заимствованныхъ словъ, какъ изъ греческихъ, такъ и скандинавскихъ. При этомъ однако въ живую рѣчь этотъ звукъ проникалъ медленно, замѣняясь ближайше сродными: *п* (Степанъ, Осипъ, малорус. Панасъ, Пилипъ) или *х* и *ж* (малорус. Хома, великор. Ховронья, хевраль). Для изображенія этого звука, первоначально чуждаго русскому языку, была взята греческая буква *φ*. Но и *е*, также заимствованная изъ греческаго алфавита, произносится какъ *ф*. Отсюда естественное смѣшеніе въ правописаніи этихъ буквъ, давно уже доказавшее безсмысленность употребленія двухъ буквъ для обозначенія одного и того же звука. А. П.

**Фа**, см. *звукъ*, XXI, 4.

**Фабіанское общество**, см. *соціализмъ*.

**Фабій** (Fabius), Квинтъ Ф. Максимъ римскій диктаторъ, принадлежалъ къ древнему патриціанскому роду. Онъ заключилъ договоръ съ Гасдрубаломъ (228 г. до Р. Х.), передъ началомъ второй Пунической войны участвовалъ въ римскомъ посольствѣ въ Карфагенъ; въ 217 г., въ критическій для Рима моментъ, когда въ столицѣ ждали прихода Ганнибалы, избранъ былъ диктаторомъ и прославился въ исторіи своей особой тактикой: онъ не сражался съ Ганнибаломъ, а изводилъ его, постоянно его тревожа. За это онъ получилъ ироническую кличку *Кунктатора*, т. е. Медлителя, не отънесенный пока римлянами. Ум. въ 203 г., незадолго до конца войны, въ которой все время игралъ видную роль. II. III.

**Фабій**, Квинтъ Ф. Пикторъ (т. е. „Живописецъ“), изъ боковой линіи рода Фабіевъ, род. ок. 254 г. до Р. Х., одинъ изъ самыхъ раннихъ римскихъ анналистовъ, написавшій на греч. языкъ исторію Рима, отъ которой до насъ дошли лишь фрагменты, собранные у позднѣйшихъ римскихъ писателей, которые обильно черпали изъ Ф. Существовала и латинская обработка его труда. II. III.

**Фабльо** (франц. *fabliau*, или *fablau*, отъ лат. *fabula*), одинъ изъ видовъ повѣствовательн. литературы средн. вѣковъ, сложившійся во Франціи XIII в. въ обстановкѣ развивавшейся городской жизни. Въ творчествѣ жонглеровъ Ф. быстро приняли чисто-національн. характеръ и

сдѣлались безконечно разнообразной реально-юмористической панорамой жизни горожанъ, приходскаго духовенства и крестьянства. По содержанию своему Ф., обыкновенно писавшія восьмистопными двустишіями, представляли 4 группы: 1) *религиозно-легендарныя*, иначе называвшіяся *dits*, или *contes dévots*; 2) *на сюжетъ изъ античн. исторіи и поэзіи*; 3) *фантастически-аллегорическія* и 4) *бытовыя*. Последняя категория Ф. подговорила форму для развитія *фарса*, въ XV в. смѣнившаго собою Ф. и въ свою очередь послужившаго прототипомъ для новѣйшей реалистич. комедіи. Ф. изд. въ 6 тт. Montaiglon и Raynaud.—См. *Bedier*, „Les F.“; *G. Paris*, „Les contes orientaux dans la littérature française du moyen âge“. В. Фр.

**Фабрика**, см. *фабричная промышленность*.

**Фабрицій**, Кай Лусцинъ, римскій правитель III в. до Р. Х., прославился особенно во время борьбы Рима съ Тарпентомъ и эпирскимъ царемъ Пирромъ. Ф. отличался необыкновенною честностью и преданностью своему долгу и служилъ у римск. моралистовъ вмѣстѣ съ Цинциннатомъ и Куріемъ Дентатомъ образцомъ древне-римской доблести.

**Фабричная промышленность**. *Понятіе фабрики и мануфактуры*. Крупное капиталистическое производство существуетъ въ двухъ различныхъ формахъ, которыя перѣдко объединяютъ въ одномъ общемъ названіи фабрики,—въ формѣ *мануфактуры* и *фабрики*, при чемъ мануфактурой называется такое крупное промышленное предпріятіе, въ которомъ существенныя части процесса производства выполняются ручнымъ трудомъ; если же существенныя части процесса производства выполняются машинами, то передъ нами фабрика. Понятіе крупнаго производства имѣетъ, естественно, относительный характеръ. Въ Россіи къ числу фабрикъ законъ относитъ промышленныя предпріятія съ 16 и болѣе рабочими, во Франціи и Австро-Венгрии,—предпріятія съ 20 и болѣе рабочими, итальянское законодательство признаетъ фабриками предпріятія съ 10 и болѣе рабочими. Согласно германскому законодательству о страхованіи рабочихъ отъ несчастныхъ случаевъ, фабриками были признаны промышленныя предпріятія съ 60 и болѣе рабочими, но въ данномъ

случаѣ законъ имѣлъ въ виду поднять по возможности высоко границу, съ которой начинается фабрика.

*Сравнительныя преимущества крупнаго и мелкаго производства в области промышленности.* Распространеніе мануфактуры и фабрики непосредственно связано съ тѣмъ, что соединеніе въ одномъ предпріятіи совместной работы многихъ рабочихъ имѣетъ тенденцію повышать производительность ихъ труда. Крупному производству, независимо отъ его экономической формы, присущи извѣстныя выгоды съ чисто технической точки зрѣнія. Постройка дома вдвое большей вмѣстимости стоитъ, какъ общее правило, не вдвое большихъ, а нѣсколько меньшихъ затратъ; устройство котла вдвое большихъ размѣровъ обходится не вдвое дороже, а нѣсколько меньше; одинаковое освѣщеніе вдвое большаго помѣщенія требуетъ не двойного, а нѣсколько меньшаго увеличенія освѣтительныхъ средствъ; для отопленія вдвое большаго дома требуется меньше чѣмъ вдвое топлива, и точно такъ же машина вдвое большаго требуетъ меньше чѣмъ вдвое большаго количества топлива для исполненія двойной работы и т. д. и т. д. Вообще, въ извѣстныхъ предѣлахъ, всякое увеличеніе размѣровъ производства приводитъ къ тому, что на достиженіе того же полезнаго эффекта приходится затрачивать меньше и меньше силы. По нѣкоторымъ американскимъ вычисленіямъ годовою расходъ въ промышленныхъ предпріятіяхъ на одну конную силу при пяти-сильныхъ паровыхъ машинахъ равенъ, въ переводѣ на русскія деньги, 354 р. при пятидесятисильныхъ машинахъ—105 р. и при машинахъ въ 3.000 силъ—36 р. Газовый двигатель въ одну конную силу стоитъ фабрикѣ 470 р., а въ десять силъ—1.690 р. Чѣмъ крупнѣе машина, постройка или какое-либо сооруженіе, тѣмъ, въ извѣстныхъ предѣлахъ, меньше стоитъ единица полезнаго эффекта (ср. *машинн.*, XXVIII, 360').

Эта зависимость имѣетъ такой всеобщій характеръ, что она не можетъ не вытекать изъ какихъ-либо общихъ законовъ природы. И дѣйствительно, зависимость эта есть не что иное, какъ необходимое послѣдствіе геометрическаго закона соотношенія объема и поверхности: объемы шаровъ растутъ, какъ ку-

бы радиусовъ, а поверхности, какъ квадраты радиусовъ,—чѣмъ больше тѣло, тѣмъ меньше приходится поверхности на единицу объема, откуда слѣдуетъ, что во всѣхъ тѣхъ случаяхъ, когда полезное дѣйствіе тѣла находится въ соотношеніи съ его объемомъ, а стоимость производства—съ его поверхностью (что является наиболѣе частымъ случаемъ въ хозяйствѣ), увеличеніе объема производимыхъ тѣлъ должно, при прочихъ равныхъ условіяхъ, уменьшать стоимость достиженія даннаго полезнаго эффекта. Поэтому, при прочихъ равныхъ условіяхъ, чѣмъ больше домъ, тѣмъ дешевле обходится единица его объема. Машина вдвое большаго объема и вдвое больше принимающая топлива менѣе чѣмъ вдвое больше непроизводительно теряетъ тепла черезъ свою поверхность, точно такъ же непроизводительное треніе, при увеличеніи вдвое объема машины, увеличивается менѣе чѣмъ вдвое, ибо поверхность машины увеличивается при этомъ менѣе чѣмъ вдвое, и т. д. и т. д. Благодаря всему этому полезное дѣйствіе машины растетъ по мѣрѣ увеличенія ея объема. Чтобы отопить вдвое большее помѣщеніе требуется менѣе чѣмъ вдвое топлива потому, что при увеличеніи вдвое помѣщенія уменьшается, по отношенію къ его вмѣстимости, площадь его поверхности, а всякое помѣщеніе непроизводительно теряетъ теплоту черезъ свою поверхность. Если выпустить стѣну, раздѣляющую двѣ освѣщенные комнаты, то сила свѣта въ каждой изъ нихъ увеличится, такъ какъ свѣтъ въ одной комнатѣ будетъ освѣщать и другую, и т. д. и т. д. Поэтому при крупномъ производствѣ, имѣющемъ возможность пользоваться болѣе крупными постройками, машинами и вообще средствами производства, пользованіе ими по отношенію къ ихъ полезному эффекту обходится дешевле, единица полезнаго дѣйствія стоитъ меньше, чѣмъ при мелкомъ,—и въ этомъ заключается основное техническое преимущество крупнаго производства надъ мелкимъ. Но преимущество это не имѣетъ абсолютнаго значенія: оно имѣетъ силу лишь въ извѣстныхъ предѣлахъ. Такъ, напр., постройка двухъэтажнаго дома обходится относительно дешевле, чѣмъ одноэтажнаго, потому что сберегаются расходы на кры-

шу и фундаментъ,—то и другое приходится дѣлать въ обоихъ случаяхъ въ равномъ размѣрѣ. Но, напримѣръ, постройка двадцатитажнаго дома обошлась бы не въ двадцать, а въ гораздо большее число разъ дороже, чѣмъ постройка обычнаго одноэтажнаго дома. Въ этомъ случаѣ пришлось бы прибѣгнуть къ совершенно инымъ строительнымъ материаламъ и приемамъ постройки, такъ какъ обычные строительные материалы не обладаютъ для такой постройки достаточной прочностью. Такимъ образомъ, за извѣстнымъ предѣломъ, увеличение объема производимаго продукта ведетъ къ относительно болѣе быстрому возрастанію расходовъ производства благодаря всебольшему сопротивленію, которое приходится при этомъ преодолевать.

Итакъ, правило относительной выгоды между крупнаго и мелкаго производства можетъ быть сформулировано слѣдующимъ образомъ. Крупное производство требуетъ, до извѣстнаго предѣла, при прочихъ равныхъ условіяхъ, для достиженія единицы полезнаго эффекта меньшей затраты труда, чѣмъ мелкое; по достиженіи же этого предѣла дальнѣйшее увеличеніе размѣра производства ведетъ къ росту стоимости единицы полезнаго эффекта. Иначе говоря, для каждаго рода производства существуетъ свой орѣшпш, —такой размѣръ производства, при которомъ производительность труда достигаетъ своей наибольшей величины. До достиженія этого оптимума всякое увеличеніе размѣра производства увеличиваетъ производительность труда; когда оптимумъ достигнутъ, то дальнѣйшее увеличеніе размѣра производства ведетъ къ паденію производительности труда. На какомъ пунктѣ находится тотъ предѣлъ, за которымъ дальнѣйшее расширение производства технически нерационально, ибо оно сопровождается не повышеніемъ, а пониженіемъ производительности труда,—это въ общей формѣ установило быть не можетъ и зависитъ отъ сложныхъ техническихъ и экономическихъ условій каждаго отдѣльнаго рода производства.

Таково основное техническое преимущество крупнаго производства надъ мелкимъ. Отсюда же возникаетъ и другая выгода крупнаго производства—возможность пользоваться машинами, недоступ-

ными для мелкаго производства. Каждая машина по указаннымъ причинамъ при умоньшеніи своихъ размѣровъ требуетъ большей затраты силъ для достиженія того же полезнаго эффекта; поэтому для каждаго машины существуетъ свой наименьшій размѣръ (различный въ зависимости отъ рода машины), при которомъ машина можетъ имѣть примѣненіе въ хозяйствѣ. Фактически только очень немногіе машины, находящія себѣ примѣненіе въ промышленномъ производствѣ, могутъ употребляться въ мелкомъ производствѣ. Къ числу такихъ машинъ относятся почти исключительно тѣ, которыя приводятся въ движеніе руками (напр., швейная машина, типографскій станокъ и др.). Напротивъ, машины, приводимыя въ движеніе паромъ (а таковыхъ огромное большинство), неизбѣжно требуютъ, по техническимъ условіямъ, большихъ размѣровъ и потому недоступны для мелкаго производства. Одновременно думали, что электрическая передача энергии приведетъ къ дѣловой революціи въ области промышленной техники и сдѣлаетъ возможнымъ и для мелкаго производства пользованіе машинами. А именно, при примѣненіи электрической энергии ставится возможнымъ совершенное отдѣленіе (въ экономическомъ смыслѣ) того технического механизма, который приводитъ въ движеніе рабочія машины, отъ работы этихъ послѣднихъ машинъ. Въ этомъ случаѣ двигательный механизмъ можетъ имѣть крупные размѣры, но развиваемая имъ энергія можетъ приводить въ движеніе меньшія рабочія машины въ мастерскихъ мелкихъ производителей. Однако до настоящаго времени ожиданія эти не оправдались, и попрежнему машины являющіяся въ области промышленности достояніемъ почти исключительно крупнаго производства.

Но машина повышаетъ въ огромной степени производительность труда. Такъ, при вязаніи хороша вязальщица можетъ дѣлать не болѣе 80—100 петель въ минуту, между тѣмъ какъ при употребленіи машины Heathcoals одинъ рабочий можетъ сдѣлать въ минуту до 50.000 петель. Въ примѣрѣ булавочной мануфактуры, приводимомъ Ад. Смитомъ, 1 рабочий производилъ ручнымъ способомъ 4.800 булавокъ въ день. Въ настоящее время, при примѣненіи машинъ, чи-

сло булавокъ, производимыхъ въ день 1 работникомъ, превышаетъ 1.000.000. Подобные примѣры, которыхъ можно было бы привести сколько угодно, показываютъ, насколько ускоряется работа человѣка при примѣненіи машины. Но и самое качество работы повышается благодаря недостижимой для человѣческой руки правильности и точности работы машины. Если же машинныя издѣлія нерѣдко оказываются по своему качеству худшими, чѣмъ продукты ручного труда, то это, какъ общее правило, является результатомъ употребленія сырого материала болѣе низкаго достоинства. Итакъ, употребленіе машины является чрезвычайно могущественнымъ факторомъ повышения производительности труда. А такъ какъ мелкое промышленное производство почти не можетъ пользоваться машинами, то крупное промышленное производство имѣетъ въ этомъ отношеніи огромное преимущество передъ мелкимъ.

Мелѣе важно другое преимущество крупнаго производства—возможность, при большомъ числѣ работниковъ, болѣе полнога раздѣленія между ними труда. Ад. Смитъ признавалъ въ раздѣленіи труда важнѣйшее средство повышения производительности труда. Однако это было несомнѣнное заблужденіе, объясняемое тѣмъ, что Ад. Смитъ жилъ до начала машинной эры и потому не могъ и подорѣвать, насколько болѣе могущественнымъ орудіемъ поднятія техники явится машина. Тѣмъ не менѣе и возможность раздѣленія труда является существеннымъ преимуществомъ крупнаго производства передъ мелкимъ.

Этимъ выгодамъ крупнаго производства сравнительно съ мелкимъ противостоятъ то преимущество мелкаго производства, что при крупномъ производствѣ работа выполняется наемными рабочими (последняго, правда, можетъ и не быть, если предпріятіе принадлежит ассоціаціи рабочихъ, но производительная ассоціаціи почти никогда не имѣютъ успѣха, и фактически крупное производство существуетъ въ формѣ капиталистическихъ предпріятій), а при мелкомъ производствѣ рабочей можетъ быть собственникомъ средствъ производства и производимаго продукта. Если же рабочей при мелкомъ производствѣ и не

является собственникомъ продукта (домашняя система крупнои промышленности), то все же работа на дому даетъ такую свободу рабочему распоряжаться своимъ рабочимъ временемъ, которая недоступна для рабочаго, работающаго въ мастерской капиталиста. Самостоятельный ремесленникъ или кустарь, работающій на себя, а не на капиталиста, гораздо болѣе заинтересованъ въ томъ, чтобы работать наиболѣе производительно, чѣмъ наемный рабочей, получающій за свой трудъ заранее фиксированную плату. Самостоятельный производитель заинтересованъ, далѣе, въ сохраненіи и наилучшемъ использованіи средствъ производства, такъ какъ выгоды такого образа дѣйствій всецѣло достаются ему, а не хозяину. Все это имѣетъ тенденцію увеличивать трудовой продуктъ мелкаго производителя.

Потому съ точки зрѣнія производительности труда и крупное и мелкое производство имѣютъ свои специфическія преимущества. Однако не подлежатъ сомнѣнію, что въ области промышленности выгоды крупнаго производства несравненно значительнѣе, чѣмъ мелкаго, при чемъ наибольшее значеніе въ этомъ смыслѣ имѣетъ машина. Машина въ такой огромной степени повышаетъ производительность труда, что во всѣхъ областяхъ промышленности, гдѣ машина находитъ себѣ примѣненіе, трудовой продуктъ въ крупномъ производствѣ оказывается во много разъ болѣе значительнымъ, чѣмъ въ мелкомъ производствѣ. Въ этомъ отношеніи между промышленностью и сельскимъ хозяйствомъ обнаруживается глубокое различіе, благодаря гл. обр. несравненно меньшему значенію машины въ сельскомъ хозяйствѣ, вслѣдствіе чего въ сельскомъ хозяйствѣ преимущество мелкаго производства, какъ работы не по найму, а на себя, выступаетъ на первый планъ (см. *земельный вопросъ*).

Итакъ, съ точки зрѣнія производительности труда крупное производство въ промышленности оказывается гораздо болѣе сильнымъ, чѣмъ мелкое. Вопросъ становится болѣе сложнымъ, если мы будемъ сравнивать крупное и мелкое производство съ точки зрѣнія интересовъ капиталиста.

Дѣло въ томъ, что крупное капитали-

стическое промышленное предприятие отнюдь не всегда предполагает крупное производство. При домашней системѣ крупной промышленности предприятие можетъ быть очень крупнымъ, между тѣмъ производство оказывается домашнимъ и, слѣдов., самымъ мелкимъ. Какъ показываетъ опытъ, домашняя система крупной промышленности чрезвычайно живуча и до настоящаго времени упорно держится во многихъ центрахъ мировой промышленности. Сила домашней системы въ современномъ хозяйственномъ строѣ заключается въ томъ, что она даетъ возможность капиталисту доводить до максимума эксплуатацію рабочаго (см. *Домашняя промышленность*, XVIII, 585/91). И именно поэтому система эта такъ живуча, несмотря на то, что при ней производство остается, по необходимости, мелкимъ и крайне примитивнымъ въ техническомъ отношеніи.

*Исторія мануфактуръ.* Мануфактура является очень древней формой промышленности, но никогда не имѣвшей значительнаго распространения. Вплоть до начала капиталистической эры мануфактура была среди преобладающаго мелкаго производства рѣдкимъ исключеніемъ. Такъ, мы знаемъ о мануфактурахъ въ древней Элладѣ, при чемъ на этихъ мануфактурахъ работа исполнялась въ большинствѣ случаевъ рабами. (см. XVI, 594). Въ средніе вѣка мануфактуры существовали какъ еще болѣе рѣдкое исключеніе, ибо господствующій строй цехового ремесла не допускалъ крупнаго производства; тѣмъ не менѣе, мануфактуры были и въ раннемъ средневѣковѣ: техническія преимущества мануфактуръ естественно приводили къ ихъ возникновенію, несмотря на препятствіе ихъ распространенію со стороны цеховъ. Историческіе источники нерѣдко упоминаютъ о мануфактурахъ въ средневѣковыхъ промышленныхъ центрахъ, но нужно имѣть въ виду, что подъ мануфактурой въ прежнее время понималось совсѣмъ не то, что нынѣ,—не централизованное крупное производство, а промышленность вообще, т. е. какъ крупное, такъ и мелкое производство, въ особенности же въ области текстильной промышленности—полотняной, шелковой, хлопчатобумажной и т. д. Текстильная промышленность и теперь нерѣдко имену-

ется мануфактурной промышленностью совершенно независимо отъ своей формы. Потому изъ сравнительно частаго упоминанія въ средневѣковыхъ источникахъ о мануфактурахъ во Флоренціи, Франціи, Голландіи и т. д. въ средніе вѣка не слѣдуетъ заключать, что это были мануфактуры въ современномъ смыслѣ слова. Напротивъ, дѣйствительныя мануфактуры въ раннемъ средневѣковѣ были явленіемъ крайне рѣдкимъ. Съ XVII в. число мануфактуръ начинаетъ увеличиваться.

Въ XVIII в. мануфактура встрѣчается во всѣхъ передовыхъ странахъ Запада, по все еще какъ довольно рѣдкая форма промышленности. Въ 1764 г. въ предѣлахъ теперешней Бельгіи была произведена специальная алыста о мануфактурахъ. Оказалось, что въ этой промышленной странѣ къ этому времени было не болѣе 12 мануфактуръ, обработывавшихъ волокнистыя вещества, при чемъ, однако, эти мануфактуры въ самыхъ широкихъ размѣрахъ занимались задачей работы на домъ. Самая крупная изъ этихъ мануфактуръ (полотняная въ Турнѣ) имѣла лишь 277 рабочихъ. Еще одна мануфактура имѣла 175 рабочихъ, на прочіихъ же число рабочихъ не достигало 100. Въ другихъ отрасляхъ труда число мануфактуръ было больше, но и тутъ мануфактуры имѣли крайне небольшие размѣры съ 15—30 рабочими. Всего въ Бельгіи насчитывалось, кромѣ двухъ болѣе крупныхъ текстильныхъ мануфактуръ, еще всего три мануфактуры съ числомъ рабочихъ болѣе 100, а именно: фарфоровая мануфактура съ 200 рабочими, табачная со 151 рабочимъ и одна лѣсопиельня со 102 рабочими. Къ сожалѣнію, мы не располагаемъ такими же подробными данными относительно распространенія мануфактуръ въ другихъ странахъ Западной Европы. Однако все заставляетъ думать, что и въ другихъ странахъ мануфактуры были такой же рѣдкой формой промышленности, какъ и въ Бельгіи. Для средневѣковой Западной Европы характерно мощное развитіе мелкаго производства въ формѣ цехового ремесла. Цеховая регламентація промышленности сохранилась на Западѣ вплоть до XIX в. Именно эта своеобразная культура, выросшая на почвѣ цехового строя, и вос-

препятствовала развитію на Западѣ таковой, совершенно чуждой цеховому ремеслу формы промышленности, какъ мануфактура. Домашняя система крупной промышленности, при которой рабочей работойъ дома, была гораздо ближе къ ремеслу, и потому капиталистическое производство возникло на Западѣ преимущественно въ этой формѣ.

Мануфактуры возникаютъ на Западѣ тремя путями. Въ центральной Европѣ съ сильнымъ правительствомъ важную роль въ этомъ отношеніи сыграла политика правительства, планомерно стремившагося къ освобожденію промышленности отъ власти цеховъ. Такъ, напр., во Франціи мануфактуры возникаютъ въ XVII и XVIII вв. при дѣятельной поддержкѣ правительства. Происхождение крупной луврской мануфактуры, напр., таково. Въ началѣ XVII в. французскіе короли приглашаютъ во Францію разнаго рода иностранныхъ ремесленниковъ, изготовлявшихъ различные предметы роскоши, и для того, чтобы избавить ихъ отъ власти французскихъ цеховъ, отводятъ имъ особое помѣщеніе въ принадлежавшихъ коронѣ зданіяхъ Лувра. Живя въ Луврѣ, иностранные ремесленники не были подвластны цехамъ; общая жизнь и общіе интересы среди враждебнаго населенія естественно привели ихъ къ взаимной поддержкѣ; мало-по-малу болѣе бѣдные ремесленники попадаютъ въ зависимость отъ болѣе богатыхъ и, наконецъ, мастерскія отдѣльныхъ ремесленниковъ сливаются въ одно крупное предприятие съ капиталистомъ изъ собственной среды во главѣ. Совершенно сходнымъ образомъ возникаетъ во Франціи крупная мануфактура гобеленовъ и многія другія. Точно такъ же и въ Австріи, Пруссіи, Нидерландахъ и другихъ странахъ центральной Европы мануфактуры возникали изъ среды привлекаемыхъ въ страну иностранныхъ ремесленниковъ при непосредственной поддержкѣ правительства.

Другой способъ возникновенія мануфактуръ основывался на пользованіи принудительнымъ трудомъ. Общественная власть всегда располагала обширнымъ контингентомъ несвободнаго населенія въ тюрьмахъ, сиротскихъ домахъ, исправительныхъ заведеній и т. п. Въ XVII и XVIII вв. въ этихъ заведе-

ніяхъ власть начинаетъ устраивать мануфактуры, предоставляя частнымъ предпринимателямъ пользоваться за извѣстную плату трудомъ несвободнаго населенія. Такъ обр. для частныхъ предпринимателей являлась возможность избѣгнуть власти цеха и получить въ нужныхъ размѣрахъ дешевую рабочую силу. Великій курфюрстъ, напр., издаетъ въ 1686 г. особый эдиктъ относительно устройства „исправительныхъ прядильныхъ и мануфактурныхъ заведеній“, куда должны были помѣщаться, если нужно силой, безработные и ихъ дѣти. Какъ указываютъ нѣмецкіе изслѣдователи, рабочей персоналъ германскихъ мануфактуръ того времени состоялъ преимущественно изъ разнаго рода несвободныхъ людей—нищихъ, бродягъ, преступниковъ, сиротъ и т. п. Объясняется это тѣмъ, что свободные люди не шли на мануфактуры. Домашняя капиталистическая промышленность безъ труда находила нужный рабочей персоналъ, такъ какъ рабочей работойъ въ этомъ случаѣ въ привычной обстановкѣ у себя на дому. Но на мануфактуру рабочей шель только подъ влияніемъ крайней необходимости, и вотъ, чтобы загнать его туда, правительство предоставляло въ распоряженіе предпринимателей несвободный трудъ.

Наконецъ, третьимъ видомъ мануфактуръ были органически выросшія изъ домашней системы крупной промышленности. Ремесло не могло непосредственно превратиться въ мануфактуру, такъ какъ ремесленникъ не имѣлъ хозяина. Въ другомъ положеніи былъ рабочей домашней промышленности. Онъ уже утратилъ свою самостоятельность, привыкъ находиться въ зависимости отъ предпринимателя, и послѣдній могъ, когда это настоятельно требовалось его интересами, загнать рабочаго на мануфактуру. Труднѣе было справиться съ сопротивленіемъ цеховъ, но и это препятствіе было не непреодолимо. Въ общемъ, не подлежащая сомнѣнію, что на ряду съ мануфактурами, возникшими изъ среды иностранныхъ ремесленниковъ и основанными на принудительномъ трудѣ, существовала и третья группа мануфактуръ, органически выросшихъ изъ домашней промышленности. Но крайне характерно, какъ доказательство огром-



наго сопротивленія, которое въ Западной Европѣ приходилось преодолевать возникавшему крупному капиталистическому производству, что эта послѣдняя группа мануфактуръ была, повидимому, наименѣе многочисленной, во всякомъ случаѣ въ центральной Европѣ. Только въ нѣкоторыхъ мѣстностяхъ Англій число такихъ мануфактуръ было болѣе значительно, хотя и въ Англій вообще мануфактуръ было очень немного, а какія были, не были крупными.

Итакъ, крупное капиталистическое производство, несмотря на техническія выгоды крупнаго производства, не могло вплоть до послѣдней четверти XVIII в. сколько-нибудь быстро развиваться въ Западной Европѣ благодаря социальнымъ препятствіямъ для такого развитія, создававшимся цеховой организаціей промышленности. Препятствія эти были преодолены капитализмомъ лишь тогда, когда капиталъ получилъ въ свои руки самое могучее орудіе современной техники — машину.

Пока, единственной страной, въ которой мануфактура достигла нѣсколько большаго развитія, была Россія. При Петрѣ въ Россіи возникаетъ очень много мануфактуръ — къ концу его царствованія ихъ считалось 233, — и можно думать, что ни въ одномъ европейскомъ государствѣ не было въ это время столько мануфактуръ.

Изъ числа петровскихъ мануфактуръ нѣкоторыя были очень велики. На Семеновскомъ оружейномъ заводѣ работало 683 человѣка. Къ казенному оружейному заводу въ Тулѣ было приписано 508 крестьянскихъ дворовъ. На казенной парусной мануфактурѣ въ Москвѣ было 1.162 рабочихъ. Но и на частныхъ мануфактурахъ производство велось въ крупныхъ размѣрахъ. На московской суконной мануфактурѣ компанейщиковъ купеческихъ людей Щеголина „съ товарищи“ въ 1729 г. работало 730 рабочихъ на 130 станахъ; на казанской суконной мануф. Микляева работало 742 человѣка; московская полотняная мануф. Тамеса съ компаніей имѣла 443 стана и 841 раб.; ярославская мануф. Тамеса и Затрапезнаго — 172 стана и 180 раб.; на московской ленточной и позументной мануф. Милютина было 280 раб.; на шелковыхъ мануфактурахъ компаніи Еврейннова въ

1728 г. работало до 1.500 мужчинъ и женщинъ. Такихъ крупныхъ мануфактуръ не было въ Западной Европѣ, вѣроятно, даже значительно позже. Вообще страной, гдѣ крупное промышленное производство получило въ XVIII в. наибольшее развитіе, можно считать, какъ это ни расходится съ обычными взглядами, именно Россію. Петръ принималъ разнообразныя мѣры для насажденія у насъ крупной промышленности. Мѣры эти заключались въ установленіи высокихъ пошлинъ на заграничныя товары, въ разрѣшеніи безпошлиннаго привоза изъ-за границы сырья и инструментовъ для мануфактуръ, въ выпискѣ для мануфактуръ на казенный счетъ искусныхъ мастеровъ изъ-за границы, въ освобожденіи хозяевъ мануфактуръ отъ различныхъ повинностей и т. д. и т. д. Но все это болѣе или менѣе практиковалось и на Западѣ, однако тамъ крупное производство не получило такого распространенія, какъ въ Россіи, хотя по своему промышленному развитію Россія стояла далеко позади Запада. Этотъ на первый взглядъ непонятный фактъ объясняется слѣдующимъ образомъ. И въ Россіи и на Западѣ только крайняя необходимость могла побудить свободнаго рабочаго пойти на мануфактуру. На Западѣ это воспрепятствовало росту крупнаго производства вплоть до эпохи машинъ; у насъ же дѣло рѣшилось иначе. Петръ сталъ просто приписывать рабочихъ къ мануфактурамъ и заводамъ сотнями и тысячами, и такъ обр. у насъ создались мануфактура, основанная на принудительномъ трудѣ. Этимъ способомъ мануфактуры были снабжены рабочими руками. Что же касается до фабрикантовъ петровской эпохи, то большей частью они принадлежали къ капиталистамъ, созданнымъ торговымъ развитіемъ Московскаго княжества. Иностранцы и дворяне составляли ничтожное количество петровскихъ фабрикантовъ.

Классъ нашихъ крупныхъ торговыхъ капиталистовъ, обороты которыхъ достигали, въ переводѣ на современные деньги, миллионы рублей, и былъ тѣмъ социальнымъ базисомъ, на которомъ утвердилась русская промышленность. Было бы большою ошибкой думать, что петровская промышленность всецѣло основывалась на казенныхъ субсидіяхъ

Правительство само очень нуждалось въ деньгахъ и не могло оказывать большой помощи фабрикантамъ денежными ссудами—всего такихъ ссудъ было сдѣлано казной при Петрѣ приблиз. на 100 тыс. рублей, тогда какъ многія мануфактуры требовали огромныхъ капиталовъ. Такъ обр. наша мануфактура возникла на почвѣ, подготовленной предшествовавшимъ развитіемъ Россіи.

*Исторія фабрики.* Принципіальное отличие фабрики отъ мануфактуры заключается въ томъ, что на фабрикѣ существенныя части процесса производства выполняются машинами. Поэтому исторія машины есть вмѣстѣ съ тѣмъ исторія фабрики. Фабрика ведетъ свое начало отъ великихъ техническихъ изобрѣтеній XVIII в. Правда, исторія машины начинается съ очень древняго времени. Однако вплоть до половины XVIII в. машины играли совершенно ничтожную роль въ производствѣ. Изобрѣтенія прядильной и ткацкой машинъ, вскорѣ вслѣдъ за изобрѣтеніемъ паровой машины, доставившей новымъ рабочимъ машинамъ могучую двигательную силу пара, явились началомъ современной эры машиннаго производства. Безъ пара было бы невозможно широкое пользованіе рабочими машинами, такъ какъ всѣ другія двигательныя силы, приводившія въ движеніе машины въ прежнее время (какъ, напр., рабочая сила лошади, человѣка, сила движущейся воды, вѣтра) далеко не обладаютъ такими удобствами въ смыслѣ техническаго примѣненія, какъ паръ. Вообще, техническія изобрѣтенія на первыхъ ступеняхъ историческаго развитія носятъ въ большей или меньшей степени случайный характеръ и возникаютъ независимо отъ хозяйственной дѣятельности человѣка. Однако мало-по-малу положеніе мѣняется, и изобрѣтенія эти становятся все больше и больше результатами чисто хозяйственныхъ мотивовъ. Въ этомъ смыслѣ особенно характеренъ конецъ XVIII в.—эпоха великой промышленной революціи, которая ознаменовалась цѣлымъ рядомъ техническихъ изобрѣтеній, главн. обр. въ текстильной промышленности. Изобрѣтенія эти всего менѣе были дѣломъ случая. Такъ, напр., прядильная машина возникла какъ результатъ цѣлага ряда изобрѣтеній, каждое изъ которыхъ вызывалось настоя-

тельными потребностями хозяйственной жизни. Цѣлыя поколѣнія изобрѣтателей работали надъ усовершенствованіемъ этой машины, пока она не стала тѣмъ, чѣмъ является теперь. Задолго до того времени, когда она нашла себѣ примѣненіе въ производствѣ, она изобрѣталась отдѣльными талантливыми людьми, стремившимися разрѣшить задачу—придумать способъ прять безъ помощи пальцевъ. До Аркрайта, основателя первой успѣшно дѣйствовавшей бумагопрядильной фабрики, было нѣсколько изобрѣтателей, пришедшихъ къ тому же рѣшенію этой технической задачи, которое составило славу Аркрайта. Вслѣдъ за послѣднимъ простые ткачи Гаргривсъ и Кромптонъ, не говоря уже о множествѣ болѣе второстепенныхъ дѣятелей, дѣлаютъ новыя важныя изобрѣтенія въ области примѣненія машины къ пряденію хлопчатобумажнаго волокна. Все вмѣстѣ является воплѣтѣ законамѣрнымъ процессомъ, движущей силой котораго была чрезвычайно сильно чувствовавшаяся въ Англіи того времени потребность въ ускореніи процесса пряденія: развитіе спроса на бумажныя ткани создало въ странѣ усиленный спросъ на бумажную пряжу, но ручная прядка не могла угнаться за ткацкимъ станкомъ, и вотъ что заставило тысячи людей ломать себѣ голову, какъ придумать способъ работать одновременно на нѣсколькихъ прядкахъ. Сходныя причины вызвали изобрѣтеніе ткацкой и паровой машины. Исторія всѣхъ этихъ изобрѣтеній обнаруживаетъ полную зависимость ихъ отъ условий развитія промышленности. Промышленность требовала новаго орудія, и оно изобрѣталось заинтересованными людьми.

Первая фабрика для изготовленія бумажной пряжи была устроена задолго до взятія Аркрайтомъ патента на его знаменитую прядильную машину. Аркрайтъ заимствовалъ свое изобрѣтеніе у Уайетта (Wyatt), который въ 1741 г. устроилъ въ Бирмингемѣ первую бумагопрядильную фабрику. Фабрика Уайетта не имѣла успѣха и черезъ нѣсколько лѣтъ закрылась. Она не обратила на себя вниманія публики, хотя Уайеттъ не думалъ дѣлать изъ своего изобрѣтенія секрета, и въ 1769 г. Аркрайтъ могъ свободно взять патентъ на усовершенствованную машину Уайетта, какъ на свое

собственное изобрѣтеніе. Машина эта по своей тяжеловѣсности не могла приводиться въ движеніе руками и была пригодна только для крупнаго производства. Въ 1768 г. Аркрайтъ устроилъ въ Ноттингемѣ бумагопрядильную фабрику, которая въ скоромъ времени стала давать ему громадныя барыши. Черезъ 20 лѣтъ въ Великобританіи насчитывалось уже 143 бумагопрядильныхъ фабрики. Съ этого времени начинается развитіе фабричнаго производства, которое должно было преобразовать народное хозяйство всего міра.

Так. обр. уже въ концѣ XVIII в. машинное изготовленіе бумажной пряжи вытѣсняетъ ручное. Побѣда машины въ этой отрасли производства была поразительно быстра. Уже въ 1788 г. ручныя прялки не были въ употребленіи. Основа выдѣлывалась на фабрикахъ, а утокъ обыкновенно изготовлялся рабочими у себя на дому, при помощи небольшой машины Гаргривса, „Дженни“, приводившейся въ движеніе руками. Съ половины 90-хъ годовъ утокъ тоже начинаетъ выдѣлываться крупными фабриками, благодаря изобрѣтенію Кромптономъ новой прядильной машины, которая представляла собой комбинацію машинъ Аркрайта и Гаргривса и могла приводиться въ движеніе водой или паромъ.

Описанныя изобрѣтенія совершенно преобразовали технику хлопчатобумажнаго пряденія, но другая отрасль хлопчатобум. промышленности, ткачество, осталась ими незатронутой. Вслѣдствіе чисто техническихъ условий механической ткацкій станокъ не представляетъ собою такого совершеннаго орудія, какъ прядильная машина; достигаемое имъ увеличеніе производительности труда не такъ значительно, а потому въ этой отрасли производства долгое время была возможна борьба ручнаго труда съ машиннымъ. Механическій ткацкій станокъ былъ изобрѣтенъ Картрайтомъ (1785), но только со времени 1813 г., когда фабрикантъ Гаррокъ сдѣлалъ значительныя усовершенствованія въ машинѣ Картрайта, она стала пригодна для практическихъ цѣлей и начала распространяться на фабрикахъ Соединеннаго Королевства.

Тѣмъ не менѣе, вплоть до 20-хъ гг. XIX в. хлопчатобумажное ткачество въ Англіи имѣло почти исключительно руч-

ной характеръ. Въ 1820 г. на всѣхъ бумаготкацкихъ фабрикахъ Великобританіи было только 14.150 механическихъ ткацкихъ станковъ, въ то время какъ число ручныхъ станковъ Великобританіи доходило до 240.000. Въ Манчестерѣ число механическихъ станковъ стало быстро увеличиваться только послѣ кризиса 1826 г. Въ другія отрасли промышленности механической ткацкіи станокъ проникъ еще позже. Въ Шотландіи первыя попытки ткать механическимъ путемъ шерстяную пряжу относятся къ началу 30-хъ годовъ XIX в., а первая полотняная фабрика въ Дунди (центрѣ полотнянаго производства Шотландіи) была устроена только въ 1836 г.

Борьба фабричнаго и домашняго производства въ ткацкой промышленности была очень упорна и тянулась нѣсколько десятковъ лѣтъ. О значеніи этой борьбы для массы англійскаго населенія можно судить по тому, что ручное ткачество въ началѣ 30-хъ годовъ прошл. стол. давало въ Великобританіи занятіе одному миллиону человѣкъ, для которыхъ ручной ткацкій станокъ являлся единственнымъ источникомъ заработка. Въ техническомъ отношеніи домашнее производство стоитъ настолько ниже фабричнаго, что можетъ показаться непонятнымъ, какимъ образомъ ручное ткачество могло продержаться столько времени. Между тѣмъ, несмотря на быстрое распространеніе ткацкихъ фабрикъ, до половины 30-хъ годовъ число ручныхъ ткачей въ Великобританіи не только не уменьшалось, но даже увеличивалось. Объясняется это пониженіемъ благосостоянія массы англійскаго населенія въ теченіе 2-й четверти XIX в. Вмѣстѣ съ тѣмъ понизилась заработная плата во всѣхъ отрасляхъ труда, не требующихъ продолжительнаго обученія, въ томъ числѣ и заработная плата ручныхъ ткачей. Дешевизна ручнаго ткачества, естественно, препятствовала распространенію ткацкой машины, и потому въ этой отрасли промышленности домашнее производство могло въ теченіе нѣкотораго времени конкурировать съ фабричнымъ. Въ виду многочисленности ручныхъ ткачей (ихъ было больше, чѣмъ всѣхъ фабричныхъ рабочихъ, вмѣстѣ взятыхъ) быстрое паденіе ихъ заработка не могло не обратиться на себя вниманія общественнаго

миѣнія и правительства. Парламентъ нѣсколько разъ назначалъ комиссіи для изслѣдованія причинъ этого явленія и средствъ къ устраненію его. Комиссіи эти собрали обильный матеріалъ, вполне подтвердившій самую худшую опасенія пессимистовъ. Парламентскій отчетъ 1841 г. даетъ прекрасную характеристику положенія ручныхъ ткачей въ Соединенномъ Королевствѣ въ концѣ 30-хъ годовъ.

По словамъ этого отчета, въ концѣ 30-хъ годовъ среди ручныхъ ткачей Великобританіи почти не было самостоятельныхъ предпринимателей. Они продолжали выдѣлывать ткань у себя на дому, при помощи семьи, и по большей части имѣли свои собственные инструменты. Часто они жили по деревнямъ и иногда занимались, одновременно съ тканьемъ, земледѣльческими работами. Больѣе состоятельные изъ нихъ иногда имѣли даже нѣсколькихъ рабочихъ, которые работали на ткацкихъ станкахъ, принадлежащихъ хозяину—такому же ткачу, какъ и они. Но они были не самостоятельными производителями, а наемными рабочими крупныхъ капиталистовъ, которые давали имъ пряжу для тканья и которымъ принадлежала приготовленная ткань. Ручное ткачество было не ремесломъ, а домашнею промышленностью. Хуже всего было положеніе ткачей, изготовлявшихъ хлопчатобумажную ткань. Въ Ланкаширѣ, центрѣ хлопчатобумажной промышленности, гдѣ фабричные рабочіе получали сравнительно высокую плату, превышавшую 1½ ф. въ недѣлю, обычный недѣльный заработокъ семьи ткачей, занятыхъ выдѣлкой бумажныхъ тканей, не превышалъ 6—9 ш. Заработная плата шерстяныхъ ткачей въ Йоркширѣ была вдвое выше. Но въ томъ же Йоркширѣ ткачи полотняныхъ матерій находились въ такой же нищетѣ, какъ и ланкаширскіе ткачи.

Разумѣется, не всѣ ткачи одинаково страдали отъ нищеты: въ тѣхъ случаяхъ, когда изготовленіе ткани требовало особенной ловкости или физической силы, заработокъ ткача повышался. Но громадное большинство ткачей, не обладавшихъ никакими особыми преимуществами, было доведено до крайней степени нужды. Сокращеніе заработка ручныхъ ткачей явилось естественнымъ слѣдствіемъ развитія крупнаго производства,

Но не нужно думать, что единственная причина паденія ихъ заработной платы заключалась въ конкуренціи ткацкой машины. Эта причина, безъ сомнѣнія, имѣла свое значеніе, но она была не единственной и даже не самой главной причиной; это видно лучше всего изъ того, что заработная плата ручныхъ ткачей начала понижаться уже тогда, когда механическіе ткацкіе станки еще далеко не были распространены въ Англіи.

Какъ общее правило, въ Англіи въ теченіе первой половины XIX в. понижалась заработная плата всѣхъ рабочихъ, работа которыхъ не требовала долгого предварительнаго обученія. Развитие капитализма вызвало образованіе избыточнаго населенія, котораго не имѣла Англія прежняго времени. Сельскіе рабочіе, которые должны были бросить земледѣліе; мелкіе производители, которые не могли выдержать конкуренціи съ крупнымъ производствомъ; рабочіе, вытѣсненные машинами; представители всевозможныхъ профессій, процвѣтавшихъ при прежнемъ порядкѣ и не приспособившихся къ новымъ хозяйственнымъ условіямъ,—вся эта масса рабочаго люда лишилась своихъ прежнихъ заработковъ и должна была устремиться въ тѣ отрасли промышленности, которые были для всѣхъ доступны (ср. IX, 100/105). Подъ вліяніемъ всѣхъ этихъ причинъ и произошло то рѣзкое паденіе благосостоянія массы англійскаго населенія, которое характеризуетъ первую половину XIX в. Ростъ фабрики вызвалъ большое раздраженіе среди тѣхъ рабочихъ, которые теряли свои заработки вслѣдствіе конкуренціи машинъ. Первые фабриканты нерѣдко должны были спасаться бѣгствомъ отъ раздраженнаго населенія, а фабрики ихъ безпощадно уничтожались. Очень сильныя волненія этого рода произошли въ Англіи въ 1826 г., когда тяжелый кризисъ предшествовавшаго года вызвалъ массовую безработицу среди хлопчатобумажныхъ ткачей. Въ г. Блекбернѣ безработные ткачи разрушили всѣ механическіе ткацкіе станки на фабрикахъ. Подобныя же волненія были въ Манчестерѣ, Уиганѣ, Болтонѣ и другихъ городахъ Ланкашира. Всего было разрушено свыше 1.000 ткацкихъ машинъ. Подобныя же волненія, сопровождавшіяся разрушеніемъ машинъ, повторились

во многих городах Ланкашира и въ 1829 г. Послѣ 1829 г. такіе безцѣльные протесты рабочихъ противъ машиннаго производства въ Англіи не повторялись. Объясняются эти протесты тѣмъ, что въ первой стадіи своего развитія фабрика естественно приводитъ къ пониженію экономическаго уровня того населенія, которое не вовлечено еще въ фабричное производство. На этой стадіи фабрика даетъ занятіе еще только ничтожной части населенія; но такъ какъ фабричные продукты конкурируютъ съ продуктами мелкаго производства, то паденіе цѣны фабричныхъ продуктовъ вызываетъ паденіе цѣны и продуктовъ мелкаго производства, а значитъ, и сокращеніе заработковъ мелкихъ производителей. Поэтому первые шаги фабрики всегда сопровождаются ухудшеніемъ положенія массы населенія, состоящей въ этой стадіи хозяйства изъ мелкихъ производителей. А такъ какъ фабричные рабочіе не представляютъ собой замкнутаго класса, изолированнаго отъ остальной массы трудящихся, то пониженіе заработковъ въ мелкой промышленности ведетъ за собой нѣкоторое пониженіе платы и въ фабричной промышленности. Но при дальнѣйшемъ своемъ развитіи фабрика создаетъ обратную тенденцію—къ подъему экономическаго уровня населенія. Это мы видимъ на примѣрѣ Англіи, которая вообще является типичной по отношенію къ тенденціямъ капиталистическаго развитія. Съ конца сороковыхъ годовъ прошлаго вѣка въ положеніи массы англійскаго рабочаго класса происходитъ рѣзкій переломъ къ лучшему. Положеніе рабочаго рынка сильно измѣ-

нилось въ пользу рабочаго. Промышленная революція, сопровождавшаяся столькими тяжелыми жертвами, въ важнѣйшихъ отрасляхъ производства стала заканчиваться. Мелкое производство и домашняя промышленность не исчезли и продолжали существовать одновременно съ крупнымъ производствомъ и фабрикой, но борьба между ними ограничивалась все болѣе узкой сферой. Машина достигла полнаго господства въ производствѣ важнѣйшихъ продуктовъ обрабатывающей промышленности. Домашнее производство продолжало преобладать во многихъ второстепенныхъ отрасляхъ промышленности, въ особенности въ тѣхъ изъ нихъ, которыя не были рассчитаны на иностранный рынокъ. Но въ бумаготкацкой промышленности, въ которой въ теченіе нѣсколькихъ десятилетій шла упорная борьба между фабрикой и ручнымъ трудомъ, фабрика рѣшительно побѣдила. Число ручныхъ ткачей сократилось до такой степени, что, по словамъ Шульце-Геверница, посѣтившаго Манчестеръ въ 80-хъ годахъ, въ это время можно было только съ большимъ трудомъ отыскать въ этомъ городѣ ручныхъ ткачей. Жалкіе остатки когда-то многочисленнаго класса рабочихъ, ткачи эти (по большей части дряхлые старики и старухи) продолжали изготовлять нѣкоторые сорта старомодныхъ тканей, спросъ на которые крайне ограниченъ, благодаря чему машинное производство ихъ было невыгодно.

Общее вліяніе роста Ф. п. на условія труда Шульце-Геверницъ характеризуетъ слѣд. образ. на примѣрѣ англійской хлопчатобумажной промышленности:

	1819—21	1829—31	1844—46	1859—61	1880—82
Количество перерабатываемаго хлопка (въ тысячахъ англійск. фунтовъ) . . . . .	80.620	143.200	348.110	650.870	993.540
Число занятыхъ въ хлопчат. промышл. рабочихъ (въ тысячахъ). . . . .	250	275	210	203	246
Производительность 1 рабочаго (въ англ. фунтахъ). . . . .	322	521	1.658	3.206	4 039
Идержки по оплатѣ труда на 1 фунтъ хлопка (въ пенсахъ) . . . . .	15,5	9,0	3,5	2,9	2,3
Годовой доходъ 1 рабочаго (въ фунтахъ стерл. и шил.) . . . . .	20 ф. 18 ш.	19 ф. 8 ш.	24 ф. 10 ш.	30 ф. 15 ш.	39 ф.

Конечно, эта таблица не можетъ претендовать на точность, поскольку дѣло идетъ о заработкахъ рабочихъ. Тѣмъ не менѣе, она даетъ правильную характеристику разсматриваемыхъ явленій и можетъ считаться типической. Она показываетъ, что ростъ Ф. п. сопровожда-

ется слѣдующими явленіями. На первой стадіи развитія Ф. п. число рабочихъ, занятыхъ въ данной отрасли труда, понижается; такъ, въ Англіи со времени 20-хъ годовъ прошлаго вѣка до конца 50-хъ число рабочихъ, занятыхъ въ хлопчатобумажной промышленности, сокра-

тилось на  $\frac{1}{5}$ . Это и понятно, такъ какъ рабочій замѣщается машиной, и пока число рабочихъ, занятыхъ въ ручномъ производствѣ, уменьшается, распространение машины уменьшаетъ общее число рабочихъ въ данной отрасли труда. Однако при дальнѣйшемъ ростѣ Ф. п. число занятыхъ рабочихъ начинаетъ возрастать благодаря тому, что ручное производство отстываетъ на задній планъ, сравнительно съ фабричнымъ, и въ то же время ростъ спроса на фабричный продуктъ вызываетъ увеличеніе рабочихъ на фабрикахъ.

Производительность труда благодаря распространению и усовершенствованию машинъ все время возрастаетъ и притомъ на первой стадіи развитія фабрики—быстрѣе, чѣмъ на второй, что и понятно, такъ какъ на первой стадіи фабрика замѣщаетъ ручное производство, а на второй стадіи поднятіе производительности труда обусловливается прогрессомъ самой машины, который не можетъ вызвать такого огромнаго повышения производительности, какимъ сопровождается переходъ отъ ручного труда къ машинному. Соответственно этому стоимость труда на единицу продукта непрерывно понижается, особенно быстро на первой стадіи развитія фабрики.

Однако это пониженіе стоимости труда далеко не равносильно пониженію заработной платы. Заработная плата падаетъ только на первой стадіи развитія фабрики. На послѣдующей стадіи, когда фабрика становится господствующей формой промышленности, денежная заработная плата начинаетъ быстро возрастать; количество вырабатываемаго продукта съ избыткомъ покрываетъ сокращеніе стоимости труда на единицу продукта. Что касается паденія денежной заработной платы на первой стадіи развитія фабрики, то оно вызывается приливомъ на фабрику рабочихъ, занятыхъ въ ручныхъ промыслахъ, падающихъ подъ влияніемъ роста фабрики. Подъемъ же денежной заработной платы на слѣдующей стадіи есть естественное слѣдствіе повышенія производительности труда и сопровождающаго это повышеніе роста организованности рабочихъ массъ.

Однако не нужно упускать изъ виду,

что таблица Шульце-Гевверница характеризуетъ движеніе денежной заработной платы, а отнюдь не реальной. Подъемъ реальной заработной платы далеко отстаетъ отъ роста денежной благодаря растущей дороговизнѣ жизни (ср. IX, 343, *прилож.*, стр. VII). Реальная заработная плата за послѣднія десятилѣтія возросла для тѣхъ же категорій рабочихъ сравнительно незначительно. И если нельзя отрицать значительнаго подъема экономического положенія широкихъ народныхъ массъ въ передовыхъ странахъ Запада, то это зависѣло не столько отъ поднятія реальной заработной платы въ тѣхъ же отрасляхъ труда, сколько отъ значительнаго увеличенія въ составѣ рабочаго класса тѣхъ группъ рабочихъ, которыя оплачиваются лучше; процентъ хуже оплачиваемыхъ рабочихъ, несомнѣнно, сильно понизился. Можно согласиться съ Сидней Уэббомъ, что если мы возьмемъ различныя условія жизни и работы и установимъ уровень, ниже котораго невозможно сносное существованіе, то мы увидимъ, что по отношенію къ заработной платѣ, рабочему времени, жилищу и общей культурѣ, доля живущихъ ниже этого уровня теперь меньше, чѣмъ была 50 лѣтъ тому назадъ. Но мы также найдемъ, что самый низшій уровень такъ же низокъ, какъ и раньше, и что общее число тѣхъ, кто живетъ ниже даннаго уровня, въ настоящее время, вѣроятно, выше по своей абсолютной величинѣ, чѣмъ 50 лѣтъ тому назадъ (ср. *заработная плата*, *прилож.*).

Переходя къ Россіи, приходится констатировать, что и въ настоящее время, какъ и въ XVIII в., Россія остается страной съ чрезвычайной сильной концентраціей крупнаго промышленнаго производства. Подобно тому, какъ въ XVIII в. Россія была той страной, въ которой крупное промышленное производство въ формѣ мануфактуры играло относительно большую роль, чѣмъ на Западѣ, такъ и нынѣ Россія остается страной съ очень концентрированной крупной промышленностью. Правда, капиталистическая фабрика въ общемъ строѣ нашего хозяйства играетъ гораздо меньшую роль, чѣмъ въ такихъ передовыхъ странахъ капиталистическаго міра, какъ, напр., Германія. Но зато въ предѣлахъ Ф. п. у насъ наблюдается большая концен-

трированность производства, чѣмъ въ той же Германіи.

Въ Германіи въ 1907 г. считалось въ крупныхъ промышленныхъ предпріятій около 5,2 мил. рабочихъ, при чемъ въ очень крупныхъ предпріятіяхъ (имѣющихъ каждое свыше 1.000 рабоч.) было занято 1.277 тыс. раб. Въ Россіи же въ томъ же году на крупныхъ фабрикахъ и заводахъ считалось всего 1,7 мил. раб., но въ томъ числѣ на фабрикахъ и заводахъ, имѣющихъ свыше 1000 раб., — 660 т. Далеко отставши отъ Германіи по общей численности фабричнаго пролетариата, Россія имѣла на очень крупныхъ фабрикахъ лишь вдвое меньше рабочихъ, чѣмъ Германія.

Огромное экономическое и социальное значеніе этого факта очевидно. Хотя фабрикъ въ Россіи относительно и мало, но въ ней преобладаютъ значительно болѣе крупныя фабрики. Объясняется это, на первый взглядъ, странное явленіе тѣмъ, что Западная Европа знала другую промышленную культуру, кромѣ капиталистической, на Западѣ существовала и существуетъ стойкая и жизнеспособная средняя и мелкая промышленность, имѣвшая славное прошлое, илишь шагъ за шагомъ уступающая свои позиціи крупному капиталу. На Западѣ имѣется многочисленный средней классъ — мелкие предприниматели, промышленники и торговцы, энергичные, предприимчивые и зажиточные, умѣющие отстаивать въ борьбѣ съ крупнымъ капиталомъ свои интересы. У насъ же не было никакой другой промышленной культуры, кромѣ капиталистической, и нѣтъ зажиточнаго и многочисленнаго класса мелкихъ пред-

принимателей — капитализмъ, вопреки обычному мнѣнію, игралъ у насъ гораздо болѣе положительную роль, чѣмъ на Западѣ, ему не приходилось разрушать высокой экономической культуры другого типа; вотъ почему нашъ капитализмъ, не встрѣчая никакого сопротивления, легко складывается въ формы, еще не достигнутыя странами, стоящими по своему хозяйственному развитію далеко впереди насъ.

*Общее направление промышленной эволюціи.* Благодаря машинѣ крупное производство стало быстро распространяться за счетъ молкаго. Правда, и теперь фабрика ни въ одной странѣ не вытѣснила другихъ формъ промышленности. Однако по мѣрѣ прогресса техники все новыя и новыя отрасли труда втягиваются въ сферу машиннаго производства, въ чемъ и заключается основная черта эволюціи мирового хозяйства, съ половины прошлаго столѣтія.

Точныя данныя относительно общаго направленія этой эволюціи имѣются только для Германіи, такъ какъ Германія является единственной страной, въ которой производятся очень детальныя и точныя промышленныя переписи черезъ приблизительно одинаковые промежутки времени. Такихъ переписей въ Германіи было пока 3 — въ 1882, 1895 и 1907 гг. Однако данныя для 1882 г. не вполне сравнимы съ данными послѣдующихъ переписей.

Если мы возьмемъ одну Пруссію (данныя для всей Германіи см. XIV, 140/42), въ которой капиталистическое развитіе идетъ наиболѣе интенсивно, то получимъ слѣдующую картину:

	Число промышленныхъ предпріятій.			Число занятыхъ рабочихъ.		
	1895	1907	Увелич. или уменьшеніе въ %.	1895	1907	Увелич. или уменьшеніе въ %.
Предпріятій безъ наемныхъ рабочихъ и двигателей . . . . .	674.012	518.574	— 23,07	674.042	518.574	— 23,07
Съ наемными рабочими или двигателями съ числомъ рабoc.						
1—5 . . . . .	409.332	484.069	+ 18,25	1.078.396	1.234.725	+ 14,49
5—10 . . . . .	43.999	55.282	+ 25,64	323.281	408.567	+ 25,72
11—50 . . . . .	34.628	51.485	+ 46,68	747.146	1.146.163	+ 53,41
51—200 . . . . .	8.235	13.308	+ 61,60	757.357	1.236.357	+ 63,25
201—1.000 . . . . .	1.720	2.797	+ 62,62	657.642	1.080.842	+ 64,35
Свыше 1.000 . . . . .	189	358	+ 89,42	334.261	682.121	+104,06
<b>Всего . . . . .</b>	<b>1.172.143</b>	<b>1.125.873</b>	<b>— 3,95</b>	<b>4.572.125</b>	<b>7.308.439</b>	<b>+ 37,98</b>

Данные эти чрезвычайно поучительны. Прежде всего бросается в глаза, что общая численность промышленных предприятий в Пруссии за 1895—1907 гг. не только не возросла, но уменьшилась. Однако это уменьшение отнюдь не знаменавалособой упадка промышленности, так как число рабочих, занятых в промышленности, возросло зато же время очень значительно—на 37,98%. Иными словами, сокращение численности промышленных предприятий всецело зависело от быстро подвигающейся вперед концентрации производства.

Не нужно думать, что сокращалось число предприятий всех категорий. Напротив, по своей численности сохранилась только одна группа предприятий, именно, — предприятия без наемных рабочих. Численность этих предприятий сократилась больше чем на  $\frac{1}{2}$ , однако все же и в 1907 г. на долю этих предприятий падало почти  $\frac{1}{10}$  всего персонала, занятого в прусской промышленности. Что касается остальных предприятий, как мелких, так и крупных, то все они без исключения увеличились как по своей численности, так и по числу занятого ими рабочего персонала. Иными словами, не нужно думать, что для новейшей промышленной эволюции характерно исчезновение мелкого производства. Наоборот, мелкое производство, за исключением рабочих одиночек, работающих без двигателей,—все это, преимущественно, рабочие в домашней системѣ крупной промышленности—абсолютно растут и по числу предприятий и по числу занимаемых рабочих. Однако относительно мелкое производство быстро падает. Приведенныя таблицы свидетельствуют, что, чем крупнее предприятие, тем быстрее оно растет; если мы обратимся к % возрастания каждой группы предприятий, то мы увидим, что предприятия образуют собой, по своимъ размѣрамъ, совершенно такой же рядъ, какъ и по своему абсолютному росту. Предприятия мелкія растутъ слабо, а всего быстрее растутъ гигантскія промышленныя предприятия, имѣющія свыше 1.000 рабочихъ. Предприятия этого послѣдняго рода охватывали въ Пруссіи въ 1895 г. 5,76% промышленнаго персонала, а въ 1907 г.—уже 8,52%. Рабочій персоналъ на фабрикахъ, имѣв-

шихъ свыше 200 рабочихъ, охватывалъ собой въ 1895 г. 17,3% всего промышленнаго персонала, а въ 1907 г.—уже 22,2%. Поэтому не можетъ подлежать сомнѣнію, что новѣйшая промышленная эволюція характеризуется быстрымъ ростомъ именно фабрики, которая становится господствующей формой промышленности, отодвигая на задній планъ мелкое производство (но не уничтожая его).

*Общія условія географическаго распредѣленія Ф. п.* Вопросъ этотъ былъ подвергнутъ научному изслѣдованію Альфредомъ Веберомъ, который въ своей книгѣ „Ueber den Standort der Industrie“ (1904) далъ очень интересную теорію распредѣленія промышленности въ пространствѣ. Если мы представимъ себѣ въ изолированномъ видѣ какое-либо предприятие, предполагающее процессы производства и сбыта, и будемъ его изслѣдовать по отношенію къ тѣмъ факторамъ, которые опредѣляютъ расходы этого предприятия, то мы должны будемъ признать, что въ зависимости отъ географическаго положенія предприятия измѣняются расходы двоякаго рода. *Во-первыхъ*, въ зависимости отъ географическаго положенія мѣняются расходы по доставкѣ къ предприятию сырыхъ матеріаловъ, топлива и вообще всякихъ источниковъ двигательной силы, а также по доставкѣ изготовленныхъ продуктовъ къ мѣсту потребленія. *Во-вторыхъ*, въ зависимости отъ географическаго мѣстоположенія предприятия измѣняются расходы по труду производства въ собственномъ смыслѣ слова—расходы на заработную плату, которые въ различныхъ мѣстностяхъ весьма различны въ зависимости отъ наличности рабочаго персонала и высоты заработной платы. Эти факторы двоякаго рода, которые имѣютъ тенденцію прикрѣплять промышленное предприятие къ извѣстнымъ пунктамъ, опредѣляютъ въ общемъ географическое размѣщеніе промышленности. Этими факторамъ, вызывающимъ скопление промышленныхъ предприятий въ опредѣленныхъ пунктахъ, противопоставить группа факторовъ, препятствующихъ такому скопленію и разсѣивающихъ промышленность въ пространствѣ. Важнѣйшимъ изъ факторовъ этого послѣдняго рода является земельная рента, повышаясь въ мѣстахъ скопления про-



мышленности, она увеличивает расходы по производству продукта и создает таким образом тенденцию к разрыву промышленности.

Первая группа факторов—издержки транспорта—приводит к тому, что промышленные предприятия, сырой материал которых имеется больше или меньше повсюду, размещаются соответственно пунктам потребления; ибо если пункты производства и потребления совпадают, то стоимость транспорта (при наличии на месте сырья) понижается до последних предельов, между тем как если пункты производства отстоят от пунктов потребления на известном расстоянии, то издержки транспорта являются элементом расхода, тем более значительным, чем больше соответствующее расстояние. Иными словами, издержки транспорта имеют в этом случае тенденцию распределять промышленность в соответствии с распределением населения. А так как население распределяется в соответствии с условиями сельского хозяйства, то и промышленность в этом случае распределяется соответственно распределению сельского хозяйства.

Первичной основой географического распределения промышленности являются, следовательно, аграрные условия: соответственно большей или меньшей густоте аграрного населения возникает пропорционально развитой слой промышленного населения.

Но такое распределение промышленности характерно только для ранних стадий хозяйственного развития и, в частности, для промышленности, основанной на ручном труде. Ф. п. нуждается в топливе, каковым является преимущественно каменный уголь, залежи которого распределены далеко не равномерно в пространстве, но имеются лишь в определенных, очень немногих географических районах. Районы с большим количеством каменного угля на земном шаре всего 5—каменноугольный район Шанси в Китае, восточно-американский район, нижнерейнский, сilesкий и английский. Промышленные предприятия, перерабатывающие локализованное сырье и нуждающиеся в локализованном топливе, распределяются иначе и могут тяго-

таться к центрам добычи этого локализованного сырья и топлива, в особенности на первых ступенях переработки сырья (так наз. „тяжелая промышленность“).

В таком географическом распределении промышленности создает значительные отклонения рабочей фактор—различия стоимости труда в различных пунктах производства. Чем больше стоимость продукта зависит от стоимости труда, тем более мощественнее влияет рабочей фактор. И мы нередко видим, что благодаря этому фактору размещение промышленности существенно отклоняется от соответствия с издержками транспорта, — промышленность концентрируется в этом случае вокруг тех пунктов, которые располагают наибольшим количеством соответствующих рабочих сил. Ярким примером влияния рабочего фактора на распределение промышленности является концентрация хлопчатобумажной промышленности не вокруг естественных центров производства хлопка, а в районе Ланкашира, или, напр., сосредоточение шлифовки алмазов в Амстердаме и т. п. Можно думать, что этот рабочей фактор являлся пока наиболее мощественным в международном распределении промышленности.

Примечания эти общия соображения к Германии, Вебер приходит к следующим выводам. Из 5,1 миллионов рабочих, занятых в германской крупной промышленности в 1895 г., около 1,4 мил. рабочих было занято в предприятиях, распределенных соответственно фактору потребления, остальные же 3,7 мил. раб. были заняты в предприятиях, размещение которых определялось двумя концентрирующими факторами (фактором сырья и топлива и фактором рабочей силы). К этим 1,4 мил. рабочих в крупной промышленности, распределенных в соответствии с потребительными пунктами, нужно прибавить 2,9 мил. рабочих, занятых в ремеслах, размещенном таким же образом. Следовательно, в Германии в 1895 г. 4,3 мил. промышленного населения, распределенного по потребительному фактору, противостало 3,7 милл. промышленного населения, распределенного по фактору сырья и топли-

ва и по фактору рабочей силы. Если обратимся къ международному распредѣленію промышленности, то нужно будетъ признать, что Соединенные Штаты Сѣверной Америки до настоящего времени обязаны своимъ развитіемъ почти исключительно фактору сырья и топлива. Положеніе Европы иное—тутъ преобладаетъ вліяніе потребительнаго и рабочаго фактора. Въ Германіи, напр., изъ 3,7 мил. промышленнаго персонала, локализованнаго не по потребительному фактору, на долю персонала, концентрированнаго по рабочему фактору, приходится не менѣе 2,6 милл. рабочихъ, а на долю персонала, концентрированнаго по фактору сырья и топлива, всего 1,1.

Однако глубокія различія разныхъ странъ по качеству рабочей силы несомнѣнно уменьшаются по мѣрѣ хода промышленнаго развитія. Поэтому съ теченіемъ времени долженъ приобретать возрастающее значеніе другой концентрирующей факторъ—сырья и топлива. Въ особенности важное значеніе приобретаетъ въ этомъ отношеніи топливо, какъ наименѣе цѣнный и, значить, наиболѣе тяжелый (при той же цѣнности) матеріаль. Чѣмъ болѣе машинный характеръ приобретаетъ производство, тѣмъ больше топлива требуется для производства продукта. Поэтому международное распредѣленіе Ф. п. должно въ возрастающей степени опредѣляться распредѣленіемъ каменноугольныхъ районовъ.

Изъ имѣющихся 5 важнѣйшихъ каменноугольныхъ районовъ 4 района уже теперь являются важнѣйшими центрами промышленности — восточно-американскій, англійскій, германско-бельгійскій, французскій и силезско-польскій. Китайскому каменноугольному району еще предстоитъ сыграть свою роль въ качествѣ промышленнаго центра въ будущемъ. Англійскій каменноугольный районъ обнаруживаетъ признаки истощенія. Соответственно этому можно думать, что Англія уже перешла апогей своего промышленнаго процвѣтанія, между тѣмъ, какъ промышленное значеніе Америки еще долго должно возрастать. Промышленный расцвѣтъ Китая еще весь впереди.

Возможно, что въ будущемъ взаменъ угля, какъ источника энергіи, отступитъ на задній планъ передъ другими

источниками энергіи, напр., передъ двигательной силой воды (такъ назыв. бѣлый уголь). Соответственно этому и локализируются промышленности будутъ опредѣляться этими новыми источниками силы. Но это относится къ будущимъ условіямъ техники, которыя пока предвидѣть невозможно; въ настоящее же время никакіе другіе источники энергіи не могутъ идти въ сравненіе, по своему значенію для промышленности, съ каменнымъ углемъ, вліяніе котораго на географическое распредѣленіе промышленности выступаетъ на первый планъ.

Л и т е р а т у р а. *A. Held*, „Zwei Bücher zur socialen Geschichte Englands“ (1882); *Cooke Taylor*, „The Modern Factory System“ (1891); *Шульце-Геверницъ*, „Очерки общественнаго хозяйства и экономич. политики Россіи“ (съ нѣм., 1901); *его же*, „Крупное производство“ (съ нѣм., 1897); *A. Weber*, „Ueber den Standort der Industrie“ (1907); *М. Туганъ-Барановскій*, „Русская фабрика“ (3 изд., 1907); *его же*, „Промышленные кризисы“ (3 изд., 1914); *Кулишеръ*, „Эволюція прибыли съ капитала“ (2 т., 1906); *его же*, „Исторія эконо. быта Э. Европы“ (2 изд., 1910).

*М. Туганъ-Барановскій.*

**Фабричная санитарія**, см. *санитарія промышленная*.

**Фабричное законодательство**, см. *рабочее законодательство*.

**Фабричные клейма и знаки**, см. *товарные знаки*.

**Фабрь**, Фердинандъ, франц. писатель (1830—1898), учился въ духовной семинаріи („Ma vocation“), посвятивъ себя литературѣ, примкнулъ къ натурализму („ученикъ Бальзака“, по опредѣленію С. Бѣва), воспроизводилъ въ своихъ романахъ нравы родной ему области Севеннъ, гл. обр. бытъ крестьянства („Les Courbezons“, 1862, „Bagnebé“, „Mon oncle Célestin“ и др.). Съ такимъ же мастерствомъ, какъ нравы севеннскихъ мужиковъ, изображалъ Ф. бытъ духовенства, фигуры священниковъ, часто крестьянскаго происхожденія („Mon oncle Célestin“, „Julien Savignac“ и др.). Въ одномъ изъ своихъ романовъ („L'abbé Tigiane“, 1873) Ф. создалъ классическій типъ честолюбиваго служителя церкви, носителя идеи клерикализма.—См. *Lemaître*, „Les Contemporains“, т. 2; *Brun*, „Un fils

de Languedoc"; *Franchise*, „Les prêtre dans le roman français“.

В. Фр.

**Фабръ д'Эглантинъ** (Fabre d'Églantine), Филипп Франсуа Назэръ, франц. поэтъ и дѣятель велик. революціи (1750—1794). До революціи выступалъ въ качествѣ актера и автора драматическ. и сатирич. произведеній, не лишенныхъ таланта, осмѣивающихъ въ духѣ Бомарше аристократію и превозносящихъ представителей третьяго сословія. Изъ его произведеній наибольшей успѣхъ имѣла „*Philinte, ou la suite du Misanthrope*“ (1790). Получилъ призъ шиповника (*églantine*) отъ тулузской академіи и присоединилъ къ своей фамилии прозвище д'Эглантинъ. Съ началомъ революціи дѣликомъ отдался политической дѣятельности, былъ предсѣдателемъ клуба кордельеровъ и состоялъ личнымъ секретаремъ Дантона, когда тотъ былъ мин. юстиціи. Былъ членомъ партіи горы въ конвентѣ, боролся съ жирондистами и содѣйствовалъ паденію ихъ и гебертистовъ. Близкій другъ и сподвижникъ Дантона, Ф. былъ арестованъ вмѣстѣ съ нимъ 12 янв. 1794 г. и гильотинированъ вмѣстѣ съ др. дантонистами 5 апр. 1794 г. Незадолго до смерти написалъ популярную пѣсенку: „*Il pleut, il pleut, bergère*“. Въ 1803 г. изданы „*Oeuvres posthumes et mêlées*“ (2 vol.).

**Фавара**, городъ въ итальянск. пров. Джирдженти въ Сициліи, 20.400 ж. Ломка мрамора и добыча сѣры.

**Фавиньяна** (Favignana), наибольшій изъ Эгатскихъ о-вовъ (см.).

**Фавнъ**, древн. италійскій богъ полей и лѣсовъ и защитникъ отъ волковъ пасущихся въ нихъ стадъ; онъ отождествляется съ греческ. богомъ Паномъ. Ф. любитъ дразнить и цурать людей (см. *инкубъ*), обладаетъ даромъ предсказанія, вслѣдствіе чего и называется *Fatuus* (отъ *fati* — вѣщать). Подъ греч. влияніемъ Ф. принимались и во множеств. числѣ, какъ греч. сатиры. Въ честь Ф. были устанавлены праздники: *фавналіи* и *луперкаліи* (см.).

**Фавръ** (Favre), Жюль, франц. полит. дѣятель (1809—1880), началъ карьеру адвокатоу въ родномъ Лионѣ. Въ революцію 1830 г. объявилъ себя республиканцемъ и въ политическихъ процессахъ постоянно выставялъ на видъ свои убѣжденія. Послѣ февральской ре-

волюціи былъ избранъ въ Учредит. Собраніе отъ Лиона и примкнулъ къ умѣреннымъ республиканцамъ. Послѣ переворота 2 декабря вернулся къ адвокатурѣ. Вторая имперія—самое блестящее время Ф. Его выступленія въ полит. процессахъ (Орсини и по безчисленнымъ дѣламъ объ избирательн. злоупотребленіяхъ) создали ему громкую славу и доставили въ 1858 г. мандатъ отъ Парижа. Онъ былъ однимъ изъ членовъ знаменитой „Пятерки“ (*les Cinq*), proibившей брешь въ сѣрой толщѣ официальныхъ кандидатовъ. Въ 1863 г. Ф. былъ уже лидеромъ довольно большой группы республиканцевъ и отъ ся имени выступалъ со своими знаменитыми интерпелляціями и обвиненіями противъ правительства. Удивительное литературное совершенство его рѣчей принесло ему избраніе въ академію. Ф. высказывался противъ войны съ Пруссіей, а послѣ Седана одинъ изъ первыхъ потребовалъ изложенія Наполеона. Получивъ портфель иностранныхъ дѣлъ въ министерствѣ госуд. обороны, онъ долженъ былъ взять на себя веденіе переговоровъ съ Бисмаркомъ. Такой противникъ оказался Ф. не по плечу. Бисмаркъ шутя справился съ новоспеченнымъ дипломатомъ, думавшимъ, что краснорѣчіе откроетъ ему холодныя прусскія сердца съ такою же легкостью, съ какой оно подчиняло ему французскую палату. Подъ бременемъ свершенныхъ ошибокъ Ф. удалился отъ активной дѣятельности, хотя оставался депутатомъ и потомъ сенаторомъ. Его рѣчи напечат. послѣ его смерти въ 8 т.

**Фагакъ**, *Tetrodon fahaca*, видъ изъ сем. скалозубовыхъ рыбъ, достигаетъ 25 см., имѣетъ черноголовую спинку, бока съ яркочелтыми полосами, желтый хвостовой плавникъ и бѣлое горло. Живетъ въ Средиземномъ морѣ, заходитъ въ Ниль. Въ опасности заглатываетъ воздухъ, надуваетъ свое тѣло, которое тогда принимаетъ видъ шара, уснаженнаго иглами. Долго можетъ жить внѣ воды. Дѣти въ Египтѣ часто ловятъ Ф., засушиваютъ, надуваютъ и пользуютъ имъ какъ мячомъ. Туристы нерѣдко привозятъ Ф. въ Европу въ такомъ засушенномъ видѣ.

М. Н.

**Фагэ** (Faguet), Эмиль, франц. критикъ (1847—1916), авторъ многочисленныхъ

этидовъ о франц. писателяхъ XVII—XIX вв. („Seizième siècle“, 1893, „Dix-septième siècle“, 90, „Dix-huitième siècle“, 90; „Dix-neuvième siècle“, 87, есть русск. перев.; „Politiques et moralistes du XIX siècle“, 91—99, есть рус. перев.). Какъ изслѣдователь литературныхъ явленій, Ф. придерживается „портретнаго“ метода С. Бѣва, рассматривая характеръ и творчество писателя внѣ времени и пространства. Литературнымъ „портретомъ“ является по существу и его трехтомное сочиненіе о Руссо (1913). Новѣйшей литературы и театру посвящены его „Propos littéraires“, „Notes sur le théâtre contemporain“ и др.

В. Фр.

**Фагибина**, озеро въ зап. Африкѣ, дл. ок. 100 км., шир. 25 км.; гл. до 30 км. Соед. съ р. Нигеромъ и оз. Бонкоръ и Дауна.

**Фаголизъ**, с.и. XV, 17.

**Фаготъ**, см. *музыкальные инструменты*, XIX, 443/44.

**Фагоцитозъ**, *фагоциты*, с.и. XXI, 561/71 и XXVI, 27.

**Фадѣевъ**, Ростиславъ Андреевичъ, генералъ и публицистъ (1824—1884), учился въ артиллерійск. училищѣ, но до окончанія курса былъ высланъ въ армію юнкеромъ за то, что разъ, сидя подъ арестомъ въ модельномъ кабинетѣ, зарядилъ одно орудіе и выпалилъ; только заступничество очень вліятельнаго родственника, кн. Долгорукова, спасло его отъ разжалованія въ солдаты. Службу онъ скоро бросилъ, но затѣмъ опять вступилъ въ ряды арміи, отличился въ войнѣ съ горцами и во время русско-турецкой войны, на кавказскомъ фронтѣ, сталъ близокъ къ намѣстнику, кн. Барятинскому, и по его предложенію написалъ исторію кавказскихъ войнъ. Затѣмъ онъ выступилъ съ рядомъ статей по военнымъ вопросамъ, въ которыхъ заявилъ себя рѣзкимъ противникомъ милютинскаго проекта реформы и „бюрократизаціи арміи“, т. е. ограниченія власти командующихъ войсками; въ результатѣ онъ долженъ былъ покинуть службу, получивъ при отставкѣ чинъ генерала (1864). Отъ военныхъ вопросовъ онъ переходитъ къ вопросамъ политическимъ и въ напумѣвшей брошюрѣ „Мнѣніе о восточномъ вопросѣ“ (1869) указываетъ на неизбѣжность столкновенія славянскаго міра съ германскимъ и призываетъ къ объединенію славян-

ства подъ руководствомъ Россіи. Но чтобы выполнить свою историческую миссію, Россія должна преобразовать свой внутренній строй, и программу этихъ преобразованій Ф. развиваетъ въ новомъ рядѣ статей—„Чѣмъ намъ быть“ („Русскій Міръ“, 1872, и отдѣльной книгой подъ загл. „Русское общество въ настоящемъ и будущемъ“); основные пункты ея: ограниченіе и постепенное устраненіе бюрократіи, передача всего внутренняго управленія земству въ лицѣ земельного дворянства, открытіе доступа въ дворянство всѣмъ „культурнымъ силамъ“ страны и для поднятія культурнаго уровня крестьянства подчиненіе волости руководителю волости, по избранію дворянства. Такія „либерально-консервативныя“ дворянско-славянофильскія мечтанія были, конечно, близки многимъ, но часъ ихъ торжества еще не наступалъ, и потому Ф. пришлось искать приложенія для своихъ силъ на службѣ у египетскаго хедива, пригласившаго его въ 1876 г. командующимъ войсками. Экзотическая служба продолжалась, впрочемъ, весьма недолго, и уже въ слѣдующемъ году, какъ только началась балканская война 1876 г., Ф., не получивъ разрѣшенія вернуться въ русскую армію, бросается въ Сербію, но, по требованію кн. Горчакова, долженъ ее покинуть и становится ближайшимъ военнымъ сотрудникомъ Николая Черногорскаго. Послѣ войны онъ возвращается въ Россію и, когда разгорается революціонное движеніе, пишетъ докладную записку, встрѣтившую полное сочувствіе Лорисъ-Меликова, получаетъ въ 1879 г. аудиенцію и съ Высочайшаго разрѣшенія выпускаетъ свою записку въ свѣтъ подъ названіемъ „Письма о современной Россіи“ (2 изд. 1881, Лейпцигъ); одна глава въ этой книгѣ, сильно приковавшей къ себѣ общественное вниманіе, была написана гр. И. И. Воронцовымъ-Дашковымъ. Ф. былъ прикомандированъ къ министерству вн. д., но скоро Лорисъ-Меликовъ палъ, Воронцовъ-Дашковъ также утратилъ свое исключительное вліяніе, и Ф. былъ оставленъ за штатомъ—Ср. собр. соч. Ф. и статью о немъ С. Трубочева въ „Русск. біограф. словарь“.

**Фазано**, гор. въ итальянск. провинц. Бари; 12.184 ж.

**Фазаны**, Phasianidae, сем. куриныхъ птицъ средней и крупной величины. Туловище коренастое, съ маленькой головой и средней величины шеей, клювъ короткий и толстый, очень рѣзко удлинненный; плюсна сильная, часто оперенная до самыхъ пальцевъ; задній палець сидитъ нѣсколько выше переднихъ; у самоцовъ нерѣдко развиты шпоры; крылья короткія и округлыя; хвостъ иногда достигаетъ огромнаго развитія. Опереніе чрезвычайно разнообразно по окраскѣ и развитію; у нѣкот. формъ, напр. у аргусовъ и павлиновъ, развитыгладчатая пятна на крыльяхъ и на хвостѣ. У многихъ представителей отлично развита охранительная окраска. Голова снабжена разнообразными придатками, окрашенными въ яркіе цвѣта. Ф. живутъ б. ч. на землѣ, рѣже на деревьяхъ, всѣ отлично бѣгаютъ, за немногими исключеніями, летаютъ тяжело и съ шумомъ, гнѣздятся на землѣ и откладываютъ значительное количество яицъ. Питаются какъ растительными веществами, такъ и насѣкомыми, червями, слизняками. Вкусное мясо разнаго рода Ф. сдѣлало ихъ весьма важнымъ предметомъ охоты, а легкая приручаемость, красивое опереніе и обиліе откладываемыхъ самокою яицъ побудили обратить многихъ изъ нихъ въ домашнихъ птицъ. Представители этого семейства встрѣчаются по всей землѣ, но многія формы ихъ встрѣчаются на ограниченномъ пространствѣ. Различаютъ 5 подсемействъ: 1) *цесарокъ*, Numidinae, 2) *индѣекъ*, Meleagrinae, 3) Ф. собственно, Phasianidae, 4) *американскіихъ куропатокъ*, Odontophorinae и 5) *тетеревей*, Tetraoninae. Подсем. Ф. собственно, наиболѣе многочисленное по количеству родовъ и видовъ, заключаетъ въ себѣ и наиболѣе красивыя формы. Общими признаками группы служатъ: сильныя ноги, половой диморфизмъ, сильное развитіе хвоста у самоцовъ, присутствіе шпоръ на ногахъ и короткія, выцуплыя крылья. Сюда относятъ *павлиновъ* (см.), *дикіихъ куръ* (см. XXVI, 256), изъ которыхъ нѣкоторыя являются родоначальниками домашнихъ куръ, *шпорцовыхъ куръ*, *перепеловъ* (см. *перепелка*), *куропатокъ* (см.), *горныхъ индѣекъ* (см.) и многочисленныя виды птицъ, собственно называемыхъ Ф. Обь *аргусъ* см. III, 411. Чрезвычайно ярко и пестро окрашены

виды *Chrysolophus*: *золотой Ф.* *Chr. pictus* и *Ф. лэдди* *Amherstae* *Chr. amherstiae* (*Phasianus Amherstiae*), часто разводимые въ паркахъ и птичникахъ за красоту. Оба вида живутъ въ вост. Тибетѣ и южн. Китаѣ. *Золотой Ф.-пѣтухъ* отличается яркой металлической окраской съ преобладающимъ золотисто-оранжевымъ и краснымъ цвѣтомъ; хвостъ очень длинный съ парюю черныя рулевыхъ съ бурыми пестринками. Пѣтухъ второго вида отличается темнозелеными темениемъ и шеей, краснымъ хохломъ, блестяще-зелеными и бурыми крыльями, бѣлыми грудью и брюхомъ; хвостъ черныи съ бѣлыми, съ красными вершинами кроющихъ; капюшонъ бѣлый съ черносиними поперечными волосами. Центральный родъ *Phasianus* (12 видовъ) съ неопереннымъ колючкомъ около глазъ и очень длиннымъ, клинообразнымъ хвостомъ. *Обыкновенный*, или *кавказскій Ф.*, *Ph. colchicus*, имѣетъ голову и ушные пучки перьевъ блестящаго зеленого цвѣта, горло и шею темнозеленыя съ фиолетовымъ отливомъ, верхъ спины золотистооранжевый, ззади мѣднокрасный, при чемъ перья средины спины и плечъ отличаются сложнымъ рисункомъ. Верхъ крыльевъ охристый, хвостъ желтобурый; зобъ и грудь мѣднокрасныя, низъ черныи. Общая окраска самки—глинистобурая. Живетъ по всему Кавказу, по небольшимъ лѣсамъ, поднимаясь довольно высоко на горы. Этотъ видъ въ настоящее время акклиматизированъ во всей зап. и южн. Европѣ и сдѣлался полудомашней птицей. Въ Туркестанѣ и Персіи живутъ красивые виды того же рода: *персидскій бѣлкрылый Ф.*, *Ph. persicus*, *красногрудый мургабскій Ф.*, *Ph. principalis* и *зеленогрудый тивинскій Ф.*, *Ph. chrysolmelas*. Остальные виды всѣ живутъ въ разныхъ областяхъ Азіи. Изъ нихъ *королевскій*, или *священныи Ф.*, *Ph. geeyesi*, сѣв. Китая съ глинистымъ опереніемъ, имѣетъ огромный хвостъ, длиной въ 1,5 м. Всѣ описанныя виды *Ph.* близки по біологическимъ особенностямъ, живутъ преимущественно по малодоступнымъ зарослямъ камыша летаютъ неохотно, при опасности полагаются болѣе на быстроту бѣга. Главная пища кавказскихъ Ф.—ягоды обліпихи и чернойюгодника, зерна и насѣкомыя. Въ отличіе отъ домашнихъ Ф., ди-

кіе виды моногамны. Откладываютъ отъ 10 до 20 яицъ. Въ центральной Азіи, отъ Афганстана до Тибета и Маньчжуріи, встрѣчаются 6 видовъ *Ф.-кокасовъ*, *Piscacia*, характеризующихся длинными хохлами самцовъ, длинными ушными пучками перьевъ и оперенными щеками. Окраска неяркая. Живутъ парами, быстро летаютъ. *Ф. - каледжи*, *Gennaeus* (*Euplocotus*), живутъ въ ю. Азіи отъ среды пояса Гималаевъ черезъ Бирму до Китая и отличаются волосовиднымъ хохломъ и длиннымъ сводчатымъ хвостомъ. Изъ нихъ отмѣнны *горсфильдова* *Ф.*, *G. horsfieldi*, чернаго цвѣта съ пурпуровымъ или синеватымъ отливомъ, и южнокитайскаго *серебрянаго* *Ф.* *G. nycthemerus*, разводимаго и въ паркахъ Европы; темя и низъ у него черныя, верхъ бѣлый съ черными пестринками, хвостъ чисто бѣлый. *Ушастыя* *Ф.*, *Crossotilon* (6 видовъ), принадлежащія центр. и вост. Азіи, имѣютъ рыхлое волосовидное опереніе и длинные бѣлые пучки волосъ по бокамъ головы; хвостъ длинный, округлый; средняя пара рулевыхъ загнута внизъ и несетъ длинные расчуженныя бородки. Окраска ихъ пестрая, но не яркая. У *китайскаго* *Ф.*, *S. aurigum*, распространеннаго въ Тибетъ и Зап. Китаѣ, общая окраска сѣро-стального цвѣта. Наиболье блестящая окраска имѣется у *моналовъ*, *Lophorhynchus*, распространенныхъ въ количествѣ 4 видовъ на Гималаяхъ и др. прилегающихъ горахъ; у нихъ хвостъ округлый, вокругъ глазъ синяя кожа; у самцовъ трехъ видовъ имѣется хохолъ, похожій на павлиній. Особенно красивъ *гималайскій моналъ*, *L. refulgens*, наиболѣе частый; водится до снѣжной линіи и составляетъ важную промысловую птицу. Летаетъ хорошо и быстро. Очень красивы также *трагопаны*, *Segiopsis*; у самцовъ надъ глазами находится пара подвижныхъ мясистыхъ рожковъ синяго цвѣта, а надъ горломъ спускается въ видѣ нагрудника большая мясистая лопасть. У *рогатаго трагопана*, или *самира*, *S. satyrus*, темя и горло черныя, затылокъ, шея и низъ оранжево-красные, спина бурая, маховыя и рулевыя—черныя съ рыжимъ. На перьяхъ б. ч. бѣлыя пятна съ черными краями; горловая лопасть оранжевая съ черными полосами. Живетъ по зарослямъ въ Гималаяхъ до высоты

3 килом. Въ Тибетъ и Китаѣ обитаютъ рѣдкіе кровянокрасные *сермуны*, *Ithagales*, съ мягкимъ опереніемъ и длиннымъ, округлымъ хвостомъ; па каждой плюснѣ у самцовъ 2 и болѣе шпоры.

М. Нечаевъ.

**Фази** (Fazy), Джемсъ, швейцарск. публицистъ и политич. дѣятель (1796—1878). Получ. образование въ Парижѣ, гдѣ принималъ участіе, въ качествѣ журналиста и члена тайныхъ обществъ, въ борьбѣ либеральныхъ и радикальныхъ элементовъ съ правительствомъ реставраціи; въ 1830 г. сражался на баррикадахъ. Въ 1833 г. вернулся на родину, сталъ во главѣ революціонной партіи въ Женевѣ и основалъ здѣсь газету радикальнаго направленія „*Revue de Genève*“. Въ 1841 г. Ф. руководилъ возстаніемъ, имѣвшимъ результатомъ частичное измѣненіе женевской конституціи. Въ 1843—1846 гг. былъ членомъ Большаго Совѣта; въ 1846 г. стоялъ во главѣ возставшаго народа и былъ избранъ предсѣдателемъ временнаго революціон. правительства. Ф. принялъ дѣятельное участіе въ выработкѣ новой конституціи, введшей всеобщее избирательное право, и содѣйствовалъ превращенію Швейцаріи изъ союза государствъ въ централизованное союзное государство. Въ послѣдующіе годы (1847—61) Ф. находился въ зенитѣ своей славы, избираясь постоянно членомъ правительствен. совѣта и его президентомъ. Постепенно однако популярностъ Ф. стала меркнуть, и обнаруженные имъ деспотическія наклонности и отказъ отъ нѣкоторыхъ демократическихъ принциповъ оттолкнули отъ него многихъ прежнихъ друзей. Къ тому же выдѣленіе изъ радикальной партіи, съ одной стороны, социалистовъ, къ кот. Ф. враждебно относился, и умѣренныхъ элементовъ, съ другой, ослабило партію, на кот. онъ опирался. Въ началѣ 60-хъ гг. кандидатура Ф. въ правит. совѣтъ была нѣсколько разъ провалена, и въ 1864 г. это привело къ мятежу сторонниковъ Ф., послѣ чего онъ долженъ былъ уѣхать за границу. Вернувшись, Ф. не игралъ уже значительной политич. роли. Въ послѣдніе годы жизни Ф. былъ профессоромъ женевак. университета.

**Фази** 1) *луня*, см. *луня*; 2) *Ф. планета*, см. XXXII, 299/300.

**Фай**, Андрей, венгерск. писатель, см. IX, 438/39.

**Файингеръ**, Гансъ, философъ, см. *неокантианство*. XXX, 133.

**Файзабадъ**, городъ, см. *Бадахшанъ*.  
**Файзабадъ** (Fuzabad, Faizabad), окружн. гор. въ индо-брит. Соед. провинц. на р. Гогрѣ; раньше крупн. промышл. центръ; 54.655 ж. Сахаро-рафинадное произв.

**Файфъ** (Fifeshire), восточно-центр. граф. въ Шотландіи, образующее полуостр. между Фёрсами Фортъ и Тэ, площ. 1.305 кв. км. съ 267.739 ж., орош. рѣкой Идентъ, впадающ. въ заливъ Св. Андрей; на с.-в. и ю. поверхн. холмистая (высоч. вершины 1.713 ф.), въ остальн. частяхъ равнинная. Почва плодородна, и земледѣл. наход. въ цвѣтущ. состояніи; климатъ мягкій. Богатыя залежи каменн. угля, желѣза и глины. Глав. гор. Кепэръ.

**Файяль**, одинъ изъ Азорск. остров. Площ. 163 кв. км.; ок. 27 т. ж. Гл. гор. и гавань Горта.

**Факель** (нѣмец. Fackel), горящій сильнѣмъ пламенемъ на открытомъ воздухѣ свѣтильникъ; представляетъ чаще всего палку, обмотанную паклей, которая пропитывается смолой. Въ древности Ф. употребляли, между прочимъ, при разныхъ празднествахъ. Такъ, въ честь Гефеста и Прометея (боги огня) аеиняно устраивали особый *факельный бѣгъ* (lampadodromia), въ которомъ соперники бѣжали съ Ф. Часто при этомъ устраивались такъ наз. *факельные танцы*, которые впоследствии были приняты при многихъ европейскихъ дворахъ; таковой танецъ напоминаетъ полонезъ, причѣмъ участвующіе въ немъ мужчины держатъ въ рукахъ восковые Ф. На Западѣ въ обыкновеніи также, особенно среди молодежи, устраивать особыя факельныя шествія (*факельщики*) въ знакъ почтенія къ извѣстному лицу.

**Факеры** (араб., „бѣдняки“), то же, что по-персидски „дервиши“, странствующие мусульм. монахи разныхъ орденовъ суфійства (см.), мистико-пантенистическаго мировоззрѣнія. Въстѣ съ мусульманскими завоевателями монашескіе ордена Ф. проникли и въ Индію, и здѣсь имя „Ф.“ стало прилагаться также къ мѣстнымъ индуистическимъ подвижникамъ-нищимъ, которые иначе называются „юги“, „тадасвин“ - ы ипр. Среди Ф.

есть множество лицемѣровъ-тупеядцевъ и фокусниковъ; но есть очень много и высокаго аскетовъ-подвижниковъ, которые всѣхъ поражаютъ своею силою воли и утонченностью добровольныхъ самоистязаній. Напр., инне всю жизнь не разжимаютъ кулака, такъ что ногти прорастаютъ сквозь ладонь и выходятъ на другой сторонѣ руки; инне закапываютъ себя по поясъ въ землю и т. п. У народа такіе подвижники пользуются живою славою святыхъ; къ тому же обыкновенная сила воли не разъ дозволяетъ имъ производить на другихъ мощное, гипнотизирующее вліяніе, вытѣчивать, впускать. По этому поводу европейскіе путешественники передаютъ прямо невѣроятныя чудеса; у читающей русской публики изряднымъ успѣхомъ пользуются французъ Жакольо, русская Блаватская (псевдон. „Радда Бай“) и многие другіе прославленные магической силы Ф.; см. *юга*. А. Гирьскій.

**Факсимиле** (лат. fac simile, „дѣлай подобное“), абсолютно точный исходный во всѣхъ деталяхъ снимокъ съ рукописи или подписи; см. *фотомеханическая репродукція*.

**Фактисъ**, см. XXIV, 5.

**Факторія**, торгов. поселеніе, основан. европейскими купцами (б. частью торгов. компаниями) въ малокультурн. странахъ, съ обширными торговыми складами для цѣлей ввозной и вывозной торговли. Нерѣдко Ф. развиваются до размѣровъ и значенія государств. колоній. Ср. *колони*, XXIV, 521 сл.

**Фактотумъ** (лат. fac totum — „дѣлай все“), человекъ, исполняющій всевозможныя порученія.

**Фактура**, счетъ на товаръ, отправляемый продавцомъ покупщику. Посылается она въ двухъ экземплярахъ: одинъ за подписью продавца, другой—къ подписи покупщика; первый остается у покупщика, а подписанный второй отсылается обратно продавцу. Такимъ образомъ Ф. заключаетъ въ себѣ: 1) исполненіе договора купли-продажи одною стороною и 2) обязательство его исполнить для другой. Неоплаченная Ф. имѣетъ значеніе долговой расписки покупщика и, какъ долговой документъ, можетъ быть передаваема другому лицу по передаточной надписи (полной или бланковой). Слѣдов., прежде всего, Ф.

имѣть значеніе *долговой бумаги*, но мѣстный обычай можетъ присвоить ей и значеніе *распорядительно-товарной бумаги*, такъ какъ она, являясь документомъ на полученіе товара и распоряженіе имъ, замѣняетъ собою самый товаръ, и передача его мож. быть произведена черезъ передачу Ф. по надписи, что значительно ускоряетъ товарообращеніе.

**Факультативный** (отъ латин. *facultas*, возможность), предоставленный свободн. выбору или усмотрѣнію.

**Факультетъ**, см. *университеты*.

**Фаланга** (греч. *φάλαγγς*, „рядъ“, „строй“). древне-греческ. названіе имѣстн. тактического построенія. Прообразомъ послужила *спартанская Ф.*, состоявшая изъ 8 рядовъ тяжело-вооруженной пѣхоты изъ гражданъ (*гоплиты*), за кот. слѣдовали снабженн. метательн. оружіемъ *гелоты* (рабы). Спартанская Ф. дѣлилась на 6 *моръ*, 24 *лоха*, 48 *пентекостій* и 96 *эмотій*. Наиболѣе извѣстное видоизмѣненіе спартанской Ф. представляетъ *македонская Ф.*, введенная Филиппомъ II и усовершенствованная его сыномъ, Александромъ Вел. Ф. Филиппа, или *тѣтъ*, состояла изъ 4.000 челов. и дѣлилась на 4 *хилиархія*, 16 *синтагмъ*, 64 *тетрархія*, и 256 *лоховъ*, 4 Ф. вооруженной *сариссами* (длинными пиками) пѣхоты составляли 16-тысячный корпусъ *фалангистовъ*, къ которому присоединялось 12 т. легко вооруженн. пѣхоты и 4.000 тяжел. кавалеріи. Александръ В. увеличилъ корпусъ фалангистовъ до 18 т. чел. Македонская Ф. имѣла въ глубину отъ 16 до 6 рядовъ. Соединяя съ непроницаемою сомкнутостью значительную силу массоваго напора при атакѣ и стойкость при оборонѣ Ф. не отличалась подвижностью и потому не выдерживала борьбы съ болѣе легкимъ и способ-

нымъ къ быстрому маневрированію римскимъ строемъ.

**Фаланги**, то же, что сольпуги (см.).

**Фаланги** (анат.), см. II, 628/29.

**Фаланстера**, см. *Фирье*.

**Фалаша**, горное земледѣльческое мужественное племя въ Абиссиніи (преимущественно на высотахъ Саміенскихъ), исповѣдывающее религію іудейскую, но не талмудическаго толка,—подобно караимамъ и самарянамъ. По своему антропологическому типу и языку Ф. не только не еврей, но даже не семиты, а чистые хамиты; однако подъ вліяніемъ господствующей народности абиссинцевъ-семитовъ они священнѣйшій языкъ имѣютъ семитско-эіопскій („геэзъ“). Теперь ихъ всего ок.  $\frac{1}{4}$  милліона, но въ началѣ среднихъ вѣковъ они образовывали довольно обширное и сильное государство, которое затѣмъ много столѣтій выдерживало успѣшную борьбу съ абиссинцами-христіанами семитской расы и окончательно было сломлено только въ концѣ XVIII в. Въ XIX в. многіе Ф. насильно были переведены христіанскимъ правительствомъ въ государственную религію, т. е. въ монофизитское христіанство.—См. *Flad*, „A short Description of the F. with an Outline of the Elements and Vocabulary“ (1866); *Halévy*, „Essai sur la langue Agau; le dialecte des F.“ (1873, въ „Actes de la Soc. Philol.“, II); *Маркони*, „Старья и новья свѣдѣнія объ абиссинскихъ евреяхъ“ (сборн. „Будущности“). *А. Крымскій*.

**Фалемъ**, лѣв. прит. Сенегала, дл. ок. 500 км.

**Фалерин**, древн. городъ Этрурии (нынѣ *Чивита Кастеллана*), принадлежавш. къ союзу этрусск. городовъ; населеніе его (*falisci*) было, повидимому, сабинскаго происхожденія и говорило на диалектѣ, близкомъ къ латинскому.



**Иллюстрированныя и текстовыя приложенія, помѣщенныя  
въ XIII томѣ.**

	<i>Столб.</i>
<b>Углеводороды. Углеводы.</b> Текстовое приложеніе . . . . .	31/32
<b>Указатель литературы по уголовному праву.</b> Текстовое приложеніе . . . . .	51/52
<b>Удаленіе и обезвреживаніе сточныхъ водъ.</b> Иллюстрированное текстовое приложеніе . . . . .	63/64
<b>Удобреніе.</b> Текстовое приложеніе . . . . .	67/68
<b>Укрѣпленіе правъ.</b> Текстовое приложеніе . . . . .	271/72
<b>Университеты, ихъ устройство и статистика.</b> Текстовое приложеніе . . . . .	363/64
<b>Упругость.</b> Иллюстрированное текстовое приложеніе . . . . .	439/40
<b>Урало-алтайскіе языки.</b> Текстовое приложеніе . . . . .	443/44
<b>Статистико-географическій обзоръ Уральской области.</b> Текстовое приложеніе . . . . .	447/48
<b>Устройство машинъ.</b> Текстовое приложеніе . . . . .	487/88
<b>Статистико-географическій обзоръ Уфимской губерніи,</b> Текстовое приложеніе . . . . .	511/12
<b>Ухо.</b> 4 таблицы . . . . .	523/24
<b>Учредительное собраніе.</b> Текстовое приложеніе . . . . .	543/44

# ДОПОЛНИТЕЛЬНЫЙ ЛИСТОК К 42 ТОМУ

1934 г.

(Тяготение — Фалерии)

Знаком \* обозначены слова, не вошедшие в основной том.

**Тяготение**, см. работа, XXXIV, 353/54; физика, XLIII, 343; теория относительности, XLI, ч. 7, 402, 427.

\* Тяжеловес, см. топак, XLI, ч. 8, 397/98.

\* Тяжеловозы, см. скотоводство, XXXIX, 363/66, 371.

Тянь-цзин, 1.387.462 жит. (1931).

Тянь-шань, см. Союз ССР, XLI, ч. 1, 499/501; Туркестан, XLI, ч. 10, 117/18.

Уазы департамент, 407.432 жит. (1931).

Уайетт, Джон, см. текстильная промышленность, XLI, ч. 7, 203.

Уайком, 21.937 ж. (1921).

Уайоминг, см. Сев.-Америк. Соед. Штаты, XLI, ч. 6, 8, 24, 51/54, 109/10; см. там же ориентировочную карту — прил. 31/32, 2 картограммы — прил. 15/17 и 4 табл. — прил. 163/64. — Население 225.565 (1930).

\* Уайт, С. Э., америк. писатель, см. Сев.-Америк. Соед. Штаты, XLI, ч. 6, 510.

\* Уайт, Уолтер, негрятянский писатель, см. Сев.-Америк. Соед. Штаты, XLI, ч. 6, 519.

Уайт, Эндру Ляксон, ум. в 1918 г.

Уайт, о-в, 88.400 жит. (1931).

Уайтгевен, 19.535 жит. (1931).

\* Уайтхеда мина, см. торпедо, XLI, ч. 8, 630 сл.; судостроение, XLI, ч. 5, 394/98.

\* Уам, река в Африке, см. Шары, XLIX, 98.

\* Уасач, горная цепь в Америке, см. Сев.-Америк. Соед. Штаты, XLI, ч. 6, 7/8.

\* Убайдуллин, Авез, проф., см. тюркские литературы, XLI, ч. 10, 381.

\* Убанги-шари, франц. колония, часть Французской Экваториальной Африки, см. XLV, ч. 1, 585. Территория — ок. 600 тыс. кв. км, население — 1.066.444 жит. (1926).

Убеда, 21.212 жит. (1920).

\* Убеда, Франциско де, см. Испания, XXII, 241.

**Убийство**. Советское угол. законодательство различает пять видов У.: 1) по неосторожности или в результате превышения пределов необходимой обороны, 2) умышленное У., совершаемое в состоянии внезапно возникшего сильного душевного волнения, вызванного на-

силом или тяжким оскорблением со стороны потерпевшего (У. в аффекте), 3) простое умышленное У., 4) квалифицированное умышл. У. и 5) У. из контр-революционных побуждений. К квалифицированному У. отнесены случаи У. из низменных побуждений (а по разъяснению Верховуда — и из хулиганских побуждений), рецидив У., У. способом опасным для жизни многих людей, У. особо мучительным способом, У. с целью облегчить или скрыть другое тяжкое преступление, У. с использованием беспомощного положения лица и, наконец, У. лицом, на обязанности которого лежала особая забота об убитом. Контр-революционное У., рассматриваемое как террористический акт, признается государственным преступлением; практика подводит сюда случаи У. не только должностных лиц, но и активистов-общественников (работников, селькоров, ударников, учителей-общественников и пр.), совершаемые на почве классовой борьбы кулачеством и эксплуататорскими группами или их пособниками. Этот вид У. влечет за собой высшую меру соц. защиты, прочие же виды У. — лишение свободы на сроки до десяти лет; неосторожное У. может влечь за собой также исправит. трудовые работы до одного года. См. также уголовное право СССР, XLI, ч. 3, 164/65.

\* Уваров, А. А., см. XVII, прил. члены Гос. думы, 73'.

Уваров, Сергей Семенович, ср. школьное дело, L, 131; см. также XXXVI, ч. 4, Россия — история.

\* Уваров, Федор Петрович, участник наполеоновских войн, см. XXIII, 650/51.

Уварова, Прасковья Сергеевна, ум. в Югославии в 1923 г.

Уварово, ныне сел. Воронежской обл.; 8,2 тыс. жит. (1933); адм. центр Уваровского района с террит. в 840 кв. км и насел. 46,9 жит. (1933).

**Увечье**, по советскому законодательству входит в понятие тяжкого телесного погрома в том случае, если оно выражается в потере зрения, слуха или какого-либо иного

органа, и влечет за собою лишение свободы на срок до 8 лет, а если оно было совершено особо мучительным способом, или путем систематических, хотя бы и менее тяжелых повреждений, или повлекло за собою смерть лица — до 10 лет.

**Увольнение от должности**, см. *уголовное право СССР*, XLI, ч. 3, 149.

**Уганда**, см. *четырёхлетняя война и ее эпоха*, XLVIII, 231; *сионизм*, XXXIX, 103. — Население в 1931 г. — 3.557.534 жит., в том числе европейцев — 2.001 чел.

**Углерод**. В настоящее время принимают только 2 модификации У.: алмаз и черный У. (графит). Вещества, наз. углем (каменный, древесный), представляя смеси сложных органических веществ, к которым подмешано большее или меньшее количество мельчайших (субмикроскопических) кристаллов графита.

**Углич**, гор. Ивановской обл.; 7.145 жит. (1932); адм. центр *Угличского района* — 2.640 кв. км, 83,7 т. жит. (1933).

**Угличский уезд**, упразднен в 1929 г.; территория вошла в состав Ивановской обл.

\* **Угловая скорость**, см. *движение*, XVIII, 36.

\* **Угловое ускорение**, см. *движение*, XVIII, 39.

**Угого**, после войны — часть английской Танганьики.

**Угодичи**, село Ивановской обл., 1.933 жит. (1926).

\* **Угол заточки резцов**, см. *штифование*, L, 262/63.

\* **Угол кручения**, см. *кручение*, XXVI, 67.

**Уголовное право в СССР**, см. XLI, ч. 3, 128/67, 259/60.

**Уголовное уложение**, утратило свою юридическую силу после Октябрьской революции; ср. *основные моменты развития советского права*, XLI, ч. 3, 259. О действующем ныне уголовном кодексе см. *уголовное право СССР*, XLI, ч. 3, 134/35 сл.

**Уголовный процесс в СССР** — см. *уголовное судопроизводство СССР*, XLI, ч. 3, 249/55.

\* **Уголовный розыск**, см. XLI, ч. 5, 657/58.

\* **Угловые мешки**, темные промежутки между светлыми звездными облаками Млечного пути, см. *строение вселенной*, XLI, ч. 5, 44/46.

**Угоча**, бывший венг. комитат, в 1920 г. поделан между Чехословакией и Румынией.

**Угроза**, предусматривается советским уголовным законодательством лишь как средство совершения некоторых преступлений; У. в отношении должностных лиц в целях прекращения ими служебной или общественной деятельности, или изменения характера таковой, по закону 20 февр. 1932 г., влечет за собой исправ. труд, работы, штраф и ссылки или высылку до 3 лет; вымогательная У., т.-е. требование передачи какого-либо имущества, права на имущество или имущественных вы-

год под страхом насилия над личностью, оглашения позорящих сведений или истребования его имущества, влечет лишение свободы до 3 лет; совершенно преступления под влиянием У. со стороны другого лица рассматриваются как смягчающее обстоятельство. См. *уголовное право СССР*, XLI, ч. 3, 165.

\* **Угрона партия**, см. *Венгрия*, IX, 429.

**Удайпур**, см. *Раджпутана*, XXXV, 325.

**Удар**, см. XXIX, прил. 243/44, *молота*, 244'.

\* **Удар гидравлический**, см. XIV, прил. 495/96, *гидравлический таран*, 1/2.

**Удавгели**, бывший венг. комитат, в 1920 г. отошел к Румынии.

\* **Удовоное нуба**, ср. *циссонда*, XLV, ч. 3, 457/58.

\* **Удегест**, Ян (род. 1870), см. XLVII, прил. *соврем. полит. деятели*, 79. В 1927 г. вынужден был выйти из руководящего состава Амстердамского Интернационала профсоюзов.

\* **Удолы**, см. *цивильный лист*, XLV, ч. 3, 409.

\* **Удельная вязкость**, см. *жидкости*, XX, 291.

**Удельные земли**, У. имущества (XLII, 75), см. *Романовы*, XXXVI, ч. 3, 209/11.

\* **Удержания право**, см. *ретенционное право*, XXXVI, ч. 1, 562 сл.

**Уджейн**, 43.908 жит. (1921).

**Уджида**, ныне в английской Танганьике (см.), на жел. дор. к Индийскому океану, 25.000 жит. (1926).

**Удине**, пров., 718.245 жит. (1931).

**Удине**, гор., 66.488 жит. (1931).

**Удины**, всего в СССР по переписи 1926 г. насчитывалось 2.455 чел.

\* **Удихе** см. *тунгусы*, XLI, ч. 10, 3.

\* **Удмуртская автономная область** (до 1 февр. 1932 г. *Вотская*) Горьковского края, образована в 1921 г. из частей Глазовского, елабужского, малмыжского и сарапульского уездов бывш. Вятской губернии. Территория — 32.125 кв. км; население — 868,4 тыс. жит. (1933), в том числе 51,7% вотяков (удмуртов), 44,0% русских, 2,2% татар и 2,1% прочих национальностей. В адм. отношении область делится на 18 районов. Адм. центр — г. Ижевск.

\* **Удмурты**, самоназвание вотяков (см.).

**Удобрение**, ср. *химическая промышленность*, XLV, ч. 2, 247/50, 259/60; XLI, ч. 9, прил. 31/32, *торф*, 48/51', 53', 55', 68', 71/74'.

\* **Удоаль**, (прав. *Юдэл*, Udal), Николас (1504—1556), см. *английская литература*, III, 29.

\* **Удри**, Ж. Б., см. *Франция*, XLI, ч. 1, 542.

**Удси**, в списке городов ныне не значится.

**Удский уезд**, в 1924 г. вошел в состав николаевского уезда, впоследствии упраздненного.

**Удушливые газы**, ср. *четырёхлетняя война*, XLVI, 389 сл.

- Удфорд, 21.206 жит. (1921).  
 Уезд, см. XLII, 552/86.  
 \*Уездные врачи, см. врач, XI, 418.  
 \*Уездные школы, см. школьное дело, I, 129/32.  
 Уездный стражнич, см. губерния, XVII, 315.  
 Уездный суд, см. губерния, XVII, 315.  
 \*Уелги, озеро, см. шадринский уезд, XLIX, 38.  
 \*Уеллен, см. Уэллен.  
 Ужгород (бывш. Унгвар; см.), гор. в Чехословакии; см. XLVIII, 341, 354.  
 Ужница, ныне гор. в югославской бановине Дрина; 8.847 жит. (1921).  
 Узагара, ныне в английской мандатной обл. Танганьики территория (см.).  
 Узакононие внебрачных детей. С устранением различий между правовым положением детей, родившихся в браке и вне брака, У. в. д. как особый правовой институт отпал в советском зак.-ве. Об установлении отцовства в отношении детей, родившихся вне брака, см. семейное право СССР, XLI, ч. 3, 116. Новый закон 20 июня 1933 г. еще более облегчает возможность установления отцовства путем представления доказательств, устанавливающих отцовство, непосредственно в орган ЗАГС при регистрации рождения ребенка. Липо, указанное таким путем в качестве отца, заносится в свидетельство о рождении ребенка, о чем оно ставится в известность. В течение года после этого оно может оспаривать в судебном порядке правильность такой записи.  
 Узамбара, ныне в английской мандатной обл. Танганьики территория (см.).  
 Узарамо, ныне в английской мандатной обл. Танганьики территория (см.).  
 Узбек, хан Золотой Орды, ср. татарское иго, XLI, ч. 7, 83, 85.  
 Узбеки, общая численность в Союзе ССР по переписи 1926 г. — 3.904.622 чел.; в это число входят и узбеки, подсчитывавшиеся до революции под именем сартов; см. XXXVII, 354; природа и население СССР, XLI, ч. 3, 450/51.  
 \*Узбекистан, другое название Узбекской ССР (см.).  
 \*Узбекская литература, см. тюркские литературы, XLI, ч. 10, 389/93.  
 \*Узбекская ССР, см. Средняя Азия СССР, XLI, ч. 3, 493/536. — Население в 1933 г. — 5.044,3 тыс. чел., в том числе в образованном в 1932 г. Хорезмском округе — 353,9 тыс. чел. В 1929 г. входившая ранее в состав Узб. ССР Таджикская автономная республика выделена в самостоятельную союзную республику; к последней отошел также бывший Ходжентский округ Узб. ССР. В адм. отношении Узб. ССР делится на 70 районов и 1 округ.  
 \*Узбекский язык, см. тюркские языки, XLI, ч. 10, 412.  
 \*Узген, гор. Киргизской АССР; 12.689 жит. (1932); центр Узгенского района — 4.403 кв. км, 78,5 т. жит. (1933).  
 Узугау, ныне в английской мандатной обл. Танганьики территория (см.).  
 \*Узеловая сыпь, см. экзема, LI, 181.  
 Узинья, ныне в английской мандатной обл. Танганьики территория (см.).  
 \*Узел (в физике), см. колебательное движение, XXIV, 487.  
 \*Узорчатый товар, см. XLI, ч. 9, прил. трикотажное и чулочное производство, 267/71'.  
 Узун-хасан, см. Турция, XLI, ч. 10, 168/69.  
 \*Узы, см. торки, XLI, ч. 8, 617.  
 Унгтоншир, 29.299 жит. (1931).  
 Унгэн, 85.357 (1931).  
 Унико, ныне в Свободном Прландском Государстве; 57.591 жит. (1926).  
 Уинниг, 61.659 жит. (1930).  
 Уильсбарр, 86.626 жит. (1930).  
 Уильмингтон (Делавар), 106.597 жит. (1930).  
 Уильмингтон (Сав. Каролина), 32.270 (1930).  
 \*Уильсон, Генри Юз, англ. фельдмаршал, см. XLVI, прил. военные деятели эпохи мировой войны, 415/16'. В 1922 г. У. был убит в Лондоне своими политическими противниками.  
 Уильсон, Томас Уудроу, см. XLVII, прил. соврем. полит. деятели, 79; Сев.-Америк. Соед. Штаты, XLI, ч. 6, 258, 318/19, 321, 337, 340, 344/47, 352/55, 358/60, 370/72, 416/17, 433/34.  
 Уильшпир, 303.258 жит. (1931).  
 \*Уильямс, Уильям Карлос, америк. писатель, см. Сев.-Америк. Соед. Штаты, XLI, ч. 6, 516.  
 Уильямспорт, 45.729 жит. (1930).  
 \*Уинстэнли, Джерард, пиваче Уинстэнли и Уинстэнли (Winstenley, Wistanlie), англ. коммунист XVII в.; род. в 1609 г. — См. Великобритания, IX, 44/51; социализм, XL, 415/16; школьное дело, I, 6.  
 \*Уинпл, Джордж Чандлер, см. XLVIII, прил. соврем. деятели науки, 37.  
 Уинсонин, см. Сев.-Америк. Соед. Штаты, XLI, ч. 6, 25, 27/28, 51/54, 177, 185, 221/22; см. там же ориентировочную карту — прил. 31/32, 2 картограммы — прил. 15/17, и 4 табл. — прил. 163/64; 2.939.006 жит. (1930).  
 \*Уитли, Джон, см. XLVII, прил. соврем. полит. деятели, 79.  
 Уитман, Уот, см. Сев.-Америк. Соед. Штаты, XLI, ч. 6, 500/01.  
 Уитстон, Чарльз, см. телеграф, XLI, ч. 7, 221, 227/32, 242.  
 \*Уиц, Бела, венг. художник, см. XLVIII, прил. соврем. деятели науки и искусства, 107.  
 Уичита, 111.110 жит. (1930).  
 \*Уй, тибетская провинция, см. Тибет, XLI, ч. 8, 19/20.

**Уйгуры**, по переписи 1926 г. в пределах СССР — 42.550 чел. Ср. *Туркестан*, XLI, ч. 10, 139; *тюркское искусство*, XLI, ч. 10, 421; *тюркские языки*, XLI, ч. 10, 415/16.

\* **Уйлушт**, см. *Ней-Пейшт*.

\* **Улеви**, Семен, см. *молокане*, XXIX, 224 сл.

\* **Улолы**, см. *тритоны*, XLI, ч. 9, 234.

**Украина**. «Малороссия» — термин, при своем возникновении («Малая Русь» в XIV в.) не имевший первоначально однозначного значения, но затем, особенно с началом усиленной политики обрусительства и цензурных гонений на украинскую литературу и язык в последней четверти XIX в., ставший официальным правительственным термином для обозначения Украины, имевшим целью противопоставлением Мало- и Великороссии подчеркнуть великодержавные устремления императорской России.

\* **Украина западная**, этнографическая область к западу от УССР, населенная преимущественно украинцами и до Мировой войны занятая Россией и Австро-Венгрией. Согласно послевоенным мирным договорам (см. XLVII, 106/07), большая северная часть территории У. в. (Волянь, Холмская Русь, Галиция) вошла в состав Польши (см. XXXVI, ч. 2, 76/80), а южная — в состав Чехословакии (Подкарпатская Русь; см. XLVIII, 336/37, 341 сл.) и Румынии (Буковина).

\* **Украинская советная социалистическая республика**, см. XLI, ч. 3, 459/67; *адм. деление РСФСР и УССР*, XLI, ч. 3, 58/76; *социально-экономические основы единства СССР*, XLI, ч. 1, 324/30; *Союз ССР*, XLI, ч. 1, 300, 302; *Украина в 1917—21 гг.*, XLI, ч. 3, 430/59.

\* **Украинская народная республика**, см. *Украина*, XLI, ч. 3, 447/51, 454/55.

\* **Украинская рада**, см. *Украина*, XLI, ч. 3, 438/51.

**Украинцы**, общая численность в СССР по переписи 1926 г. — 31.194.976 чел., в том числе в УССР — 23.218.860 чел. и в РСФСР — 7.873.331 чел.

**Укрепление прав на недвижимость** (XLII, 271/72, прил. 272/75'). По действующему советскому законодательству (см. Гражданский кодекс и Положение о нотариате) вопрос об У. п. или, точнее, о внесении изменения прав на недвижимое имущество в особые крепостные книги, отпадает по двум соображениям. 1) Гр. кодекс отменил самое понятие «недвижимой собственности», что связано у нас с национализацией земель, лесов и лесов и с полным уничтожением возможности появления частной собственности на эти объекты. Таким образом, даже с хозяйственной точки зрения то, что раньше называлось «недвижимостью», в основном, как экономический объект обладания частных лиц, у нас уничтожено. Наш Г. К. признает

лишь крайне узкую сферу из бывших объектов «недвижимой собственности», а именно: небольшие дома в городских поселениях и дачных поселках, по объему своему не подлежащие национализации, а равно и дома, выстроенные по праву застройщика. Здесь количество несомненно переходит в качество: указанные ничтожные и относительно малочисленные объекты ни в какой мере уже не могут равняться на такую недвижимость, как сел.-хоз. имущества, рудники, леса и домовладения, которые являлись материальной базой господствовавшего в России класса землевладельцев. 2) Второй причиной отпадения вопроса об У. п. является то, что даже и старая русская система крепостных книг, которой еще далеко было до более совершенной системы вотчинных книг на Западе (см. *ипотечная система*), преследовала, гл. обр., задачу обеспечения прочности, во-первых, рыночного оборота недвижимых имений и, во-вторых, прочности суд., выдававшихся бакамн и частными капиталистами под залог этих имений. Строгий формализм прежних крепостных книг и имел в виду с большей или меньшей надежностью установить беспорочность и достоверность записи прав на недвижимость как собственника, так и держателя закладной на эту недвижимость. Наше гражданское законодательство допускает и отчуждение, и залог указанных выше незначительных объектов (ст. 185 и 90 Г. К.). Более того, учитывая особое свойство этих объектов — их неподвижность, невозможность передачи их при заключении первоначального соглашения, — закон допускает здесь запродажную запись (ст. 182-а) с тем, однако, что право на строения и соответственно залог по строению возникает лишь после удостоверения договора в местном исполкоме по коммунальному отделу (см. 185 ст. Г. К. в ред. 1932 г.). И все же, несмотря на эти формальности, мы даже и в указанных узких рамках не можем говорить о сохранении у нас хотя бы обкомов системы крепостных книг, ибо, как видно из закона, он отнюдь не преследует целей укрепления и поддержки оборота строений на рынке, достоверности частных закладных и т. п. Его задача иная: установить таким образом четкий учет этого оборота. Более того, как видно из ст. 182, закон принимает меры к резкому ограничению всякой спекуляции со строениями, допуская в руках одного домовладельца и его семьи не более одного владения, при чем гражданин и его семья могут совершать покупку дома, а следовательно и продажу, не чаще, чем каждые 3 года. Все это дает право утверждать, что система У. п. и тем более система вотчинных книг не только неизвестна нашему праву, но и принципиально чужда ему.

*В. Шретер.*

**Укрывательство**, согласно советскому угод. зак-ву, выразившееся в сокрытии преступника или следов преступления, приравнивается к пособничеству и влечет за собою те же меры сод. защиты, какие предусмотрены за соответствующее преступление, с возможностью некоторого понижения при меньшей социальной опасности участвовавшего в преступлении укрывателя. Особым видом У. является покушка заведомо краденого (или вообще похищенного) имущества, влекущая исправ. труд, работы и штраф, а при обращении этих действий в промысел — лишение свободы до 3 лет с конфискацией имущества. Такой же ответственности подлежат, по разъяснению Верховн. суда, и лица, скупающие у рабочих выданную им ссудодежду. Покушка, краденое и продажа заведомо похищенного огнестрельного оружия и огневых припасов, по закону 17 июня 1929 г., влечет лишение свободы до 5 лет. В отличие от недобросовестства, У. предполагает известную активность со стороны укрывателя по отношению к совершению преступления, выразившуюся в совершении каких-либо действий по сокрытию преступника или следов преступления от органов государства, выполняющих публично-правовые функции (инстр. письмо УКК Верховсуда № 2, 1925). См. *уголовное право СССР*, XLI, ч. 3, 146, и *соучастие*, XL, 258/59.

\* **Укусное дерево**, см. *сумах*, XLI, ч. 5, 465.

\* **Укусное брожение**, см. *брожение*, VI, 577/78.

\* **Укусно-этиловый эфир**, то же, что *укусный эфир* (см.).

\* **Улаа**, гор., в 1932 г. переименован в *Ойрот-Тура*, адм. центр Ойротской авт. области, при впадении р. Маймы в р. Катунь, 11,7 тыс. жит. (1933).

\* **Улан-Батор**, бывш. *Урла* (см.), столица Монгольской народной республики; более 70 тыс. жит.; аэропорт, см. XLVIII, 196 сл. **Улеборг**, с 1920 г. в Финляндии, 24.166 жит. (1930).

**Улеборгская губерния**, по мирному договору 14/X 1920 г. отошла к Финляндии.

Улиточная запись являлась наследием Литовского статута, применявшегося в б. Черниговской и Полтавской губерниях, и вместе с тем редким для нашего дореволюционного права примером договорного завещания, которого русское дореволюционное законодательство вообще не знало. Гр. кодекс не только РСФСР, но и Украины, допускает в определенных границах только односторонние завещательные распоряжения, и в силу этого, а также принимая во внимание общий принцип нашего договорного права о недопустимости договорных форм, не предусмотренных законом, следует признать, что улиточная запись, как и вообще всякое

иное договорное завещание, по советскому гражданскому праву силы иметь не может.

### В. III.

\* **Улиц** (Ulitz), Арнольд, нем. писатель-экспрессионист, род. в 1888 г.; ср. *экспрессионизм*, XLI, 548.

\* **Уложение о наказаниях**, см. *уголовное право*, XLII, 48/49.

**Уложение царя Алексея Михайловича**, см. также *Россия*, XXXVI, ч. 3, 470/71, 504, 511/12.

**Улуз-Бег**, см. *Туркестан*, XLI, ч. 10, 158, и *звезды*, XXI, 26.

**Улус**, название района в Калмыцкой авт. области и Якутской АССР.

**Ульвергэмптон**, 133.190 жит. (1931).

\* **Ульви**, Пизет, турецкий писатель, см. *турецкие литературы*, XLI, ч. 10, 360.

**Ульм**, 59.357 жит. (1925).

\* **Ульманис**, Карл, см. XLVII, прил. *соврем. полит. деятели*, 79/80; *Латвия в эпоху мировой войны*, XLVII, 742/43. С дек. 1925 г. по май 1926 г. — латвийский министр-президент. В марте 1934 г. после фашистского переворота стал во главе правительства.

\* **Ульрих**, Карл, см. XLVII, прил. *соврем. полит. деятели*, 80.

\* **Ультракрасные лучи**, то же, что *инфракрасные лучи*, см. *спектральный анализ*, XLI, ч. 4, 41/44, 46, 64/65.

\* **Ультра-рентгеновы лучи**, см. *спектральный анализ*, XLI, ч. 4, 42.†

\* **Ультрафиолетовые лучи**, см. *спектральный анализ*, XLI, ч. 4, 41/44, 46, 63/64; *фототермия*, XLIV, 412/13.

\* **Ульфельд**, Леопольд, датская писательница XVII в., см. *Дания*, XVII, 600.

\* **Ульянов**, Александр Ильич (1836—1887), старший брат В. И. Ленина. Окончив в 1833 г. симбирскую гимназию, У. поступил в петербургский университет на естественное отделение. Это были годы торжества реакции, и годы идейного разброда среди революционеров, когда народничество распалось, а социал-демократия делала свои первые шаги на арене политической борьбы. В университете, где не все замерло, возникли суррогаты политических организаций в виде научных обществ и земляческих кружков. У. с увлечением принимается за науку и на 3-ем курсе получает золотую медаль за работу по зоологии. Но в то же время У. все глубже и деятельнее начинает заниматься общественно-политическими проблемами. Он становится одним из основных участников студенческого научно-литературного общества и секретарем научного его отдела, а также членом образовавшегося Союза землячества. Однако, для У. всякая практическая работа связывалась с теоретическими поисками ее обоснования. Он тщательно изучает Маркса

и переводит из «Немецко-французских ежегодников» статью Маркса о философии Гегеля; этот перевод должен был составить первый выпуск затеваемой в 1886 г. нелегально в Петербурге социально-революционной библиотеки. 17 ноября 1886 г., день двадцатипятилетия со дня смерти Добролюбова, Союз землячества решил ознаменовать панихидой на могиле писателя. У. принял ближайшее участие в этом деле, вышедшем в демонстрацию, и написал отчетанный тогда же листок по поводу нее. Когда осенью 1886 г. в среде студентов университета образовался террористический кружок, поставивший себе целью покушение на Александра III (инициаторами его были П. Шевырев и И. Лукашевич), то к нему примкнул У. Очень скоро У. стал центральной фигурой всего кружка, и ему, по словам одного из участников кружка, «невольно все подчинялись, как естественному вожаку». У. был теоретической силой кружка, он брал на себя «самые трудные и ответственные работы», и в то же время личные свойства У., сердечность и деликатность, делали его снайком кружка. Февраль месяц 1887 г., канун покушения, проходит для У. в напряженной работе — в составлении проекта программы, принятой кружком, в приготовлении динамита для покушения, в раздобывании шрифта и типографских принадлежностей для отпечатывания программы. 1 марта вышедшие на Невский проспект металлические и сигнальщики были арестованы, а затем был арестован и У., зайдя на квартиру одного из арестованных. Когда вследствие открывшихся показаний двух сигнальщиков картина дела была раскрыта, У. не только признал полностью свое участие, но старался взять на себя и долю участия других, думая облегчить этим их участь. Особое присутствие Сената вынесло У. смертный приговор, который был приведен в исполнение 8 мая в Шлиссельбургской крепости. В истории революционного движения группа У. полностью отражала переходный характер того времени. В своей программе У., называя группу «террористической фракцией Народной Воли», в то же время заявляет, что в отношении к социал-демократам «наши разногласия с ними кажутся нам очень несущественными и лишь теоретическими» и что, «действуя во имя одних и тех же идеалов, одними и теми же средствами, мы убеждены, что всегда будем оставаться их ближайшими товарищами». Признавая себя народовольцем, У., однако, считал, что старая народовольческая программа страдала «недостатком научной обосновки», что в ней же было «объективно-научное объяснение террора». У. искал эту новую теоретическую обосновку революционной программы у Маркса, и в программе У. мы находим уже утверждение, что «к социалистическом

строю каждая страна приходит неизбежно, естественным ходом своего экономического развития» и что социализм «является таким же необходимым результатом капиталистического производства и порожаемого им отношения классов, насколько неизбежно развитие капитализма, раз страна вступила на путь денежного хозяйства». Так в программе У. старые народовольческие традиции вытеснялись учением Маркса. — См. «А. И. Ульянов и дело 1 марта 1887 г.», под ред. А. И. Елизаровой-Ульяновой (1927); «1 марта 1887 г.», изд. Центрархива (1927).

*С. Вак.*

\* **Ульяновск**, бывш. Симбирск (см.), гор., районный центр Средне-Волжского края; родина Ленина, в честь которого город и губерния переименованы в 1924 г.; 73,7 т. жит. (1933); около У. крупнейший жел.-дор. мост через Волгу. **Ульяновский район** — 2.951 кв. км, 101.100 жит. (1933).

\* **Ульяновская губерния**, бывш. Симбирская (см.), упразднена в 1928 г.; территория вошла в состав Средне-Волжского края, за исключением северной части губернии, отошедшей к Горьковскому краю (в частности к Чувашской АССР) и к Татарской АССР. **Ульяницкий**, Владимир Антонович, ум. в 1920 г.

**Уманская**, ныне в Азово-Черноморском крае, 20.487 жит. (1926).

**Уманский уезд**, упразднен в 1923 г.; тогда же был образован Уманский округ, упраздненный впоследствии при переходе на районное деление. См. ХLI, ч. 3, прил. адм. деление РСФСР и УССР, 72.

**Умань**, гор., районный центр Киевской обл. УССР; 40.471 жит. (1932); ст. Юго-Зап. жел. дор. **Уманский район** — 1.095 кв. км, 139,1 т. жит. (1933).

**Умео**, 11.138 жит. (1931).

\* **Умерители начин**, см. *судостроение*. ХLI, ч. 5, 314 сл.

**Умножение**, см. ХLI, ч. 7, 319/20, прил. *теоретические основания математики*, 417', 423'/24', 439', 442'/43', 458'/59'.

**Умысел**, см. *уголовное право СССР*, ХLI, ч. 3, 143.

\* **Умуно**, Мигель Д., испанск. писатель, см. XLVIII, прил. *соврем. деятели науки и литер.*, 146.

\* **Универсизм**, см. *Франция*, ХIV, ч. 1, 494/95, и *Роман*, Ж., XXXVI, ч. 3, 282/85.

**Унг**, после войны отошел к Чехословакии. **Унгар**, ныне *Ужгород* (см.) в Чехословакии.

\* **Ungeld**, см. *финансы и финансовое хозяйство*, XLIII, 609.

**Унгени**, с 1918 г. в Румынии.

\* **Унгер**, Вильям, см. XVI, 363/64, прил. *основные моменты истории траверного искусства*, в.

\* Унгерн фон Штернберг, Роман (1887—1921), см. *Монголия с эпоху мировой войны*, XLVIII, 203/1.

\* Унгун-Теречи, см. *Шорво*, L, 346.

\* Ундервуд, Оскар, см. XLVII, прил. *соврем. полит. деятели*, 80. Ум. в 1929 г.

\* Ундсет, Сигрид, норвежская писательница, см. XLVIII, прил. *соврем. деятели науки и литер.*, 146.

Унев, (XLI, 386), ныне в Польше.

Униамвези (XLI, 365), ныне в английской мандатной области Танганьики территория (см.).

Универсал, название деклараций Украинской рады (см.).

Универсализм, см. *экономика политическая*, XLI, 401/03.

\* Универсальные магазины, см. *торговля*, XLI, ч. 8, 467/69.

Университет, см. *высшая школа РСФСР*, XLI, ч. 3, 292/302; *профессиональное образование в СССР*, XLI, ч. 3, 307/09; *Сев.-Америк. Соед. Штаты*, XLI, ч. 6, 484/85; *школьное дело*, XLIX, 669 и L (У. во Франции), 23/29, 38; (У. в Англии), 44, 178; (У. в России), 129; *сельско-хозяйственное образование (в Финляндии)*, XXXVIII, 203. Ср. также эпоха социалистической реконструкции народного хозяйства СССР, и Россия — история.

\* Унитарная всеобщая конфедерация труда, см. *Франция в эпоху мировой войны*, XLVII, 554/59; *рабочий класс в современной Франции*, XXXIV, 604/06.

\* Уиру, Фриц фон, нем. писатель, см. XLVIII, прил. *соврем. деятели науки и литер.*, 148; ср. *экспрессионизм*, LI, 544 сл.

Уинсонет, 49.376 жит. (1930).

Уинтервальден, Нидвальден — 15.055 жит., Обвальден — 19.401 жит. (1930).

Уинтвейсенбург, с 1921 г. в Румынии.

Уинтер-офицеры, в СССР упразднены.

\* Уинлихт, Иосиф Стациславович, см. XLI, ч. 3, прил. *деятели СССР*, 178/79. Зам. наркомвоенмора был до 1930 г., с 1933 г. нач. Гражд. возм. флота.

Уиозо, 23.758 жит. (1930).

Уиннинг, 26.423 жит. (1921).

Уиоллесто, 125.500 жит. (1926).

Уиоллесси, 97.465 жит. (1931).

Уиоллас, Дональд Маккензи, ум. в 1919 г.

\* Уиолласова линия, см. *географическое распространение животных*, XIII, 226.

Уиоллстон, Уильям Гайд, ср. *химия*, XLV, ч. 2, 304.

\* Уиолполь (Walpole), Горас, англ. писатель (1717—1797), сын Роберта У., см. *роман*, XXXVI, ч. 3, 175.

\* Уиолсей, см. *Шетландские острова*, XLIX, 562.

Уиолсваль, 103.102 жит. (1931).

Уиолсенд, 44.582 жит. (1931).

Уиолтгем, 39.247 жит. (1930).

Уиолтон-ля-Дэль, 12.156 жит. (1921).

Уиолтон-на-Тейвзе, 14.644 жит. (1921).

\* Уиолш, Стефен, см. XLVII, прил. *соврем. полит. деятели*, 80.

\* Уиолькот, Чарлз, америк. геолог, см. XLVII, прил. *соврем. деятели науки*, 13.

Уиумуэль, 19.041 жит. (1921).

Уиурд, Гемфри, см. XLVIII, прил. *соврем. деятели науки и литер.*, 146.

Уиурд, Лестер, ср. XLI, ч. 1, *социальные классы*, 192/93, и *социология*, 226/28.

\* Уиурри, герцог Нортумберландский, Джон Дэльи, см. XIX, 323, и *Великобритания*, VIII, 512.

Уиуррингтон, 79.322 жит. (1931).

Уиурсборо, 13.732 жит. (1921).

\* Уиурсингтон-Эванс, Лэмлинг, см. XLVII, прил. *соврем. полит. деятели*, 80.

Уиурсли, 13.923 жит. (1921).

Уиуртинг, 35.215 жит. (1921).

\* Уиуртон, Эдвиг, америк. новелистка, см. XLVIII, прил. *соврем. деятели науки и литер.*, 146.

Уиутербери, 99.902 жит. (1930).

Уиутертаун, 32.836 жит. (1925).

Уиутерфорд, графство — 51.892 жит., гор. — 26.646 (1926).

\* Уиутсон, Джон, америк. психолог, см. XLVIII, прил. *соврем. деятели науки*, 71.

Уиутфорд, 55.000 жит. (1930).

\* Уиуаль, см. *щетины*, L, 579.

Уиуас, см. *растительные соки*, XXXVI, ч. 1, 79/80.

\* Уиу-Пей-Фу, кит. генерал, см. XLVII, прил. *соврем. полит. деятели*, 80; ср. XLVIII 162, 167, 170.

\* Уиуплотняющая машина, в шерстяном деле, см. XLIX, 436/87.

Уиупорная, с Азово-Черноморского края (до 1934 г. Сев.-Кавк. края), 9.297 жит. (1926).

Уиупругость, см. также *сопротивление материалов*; ср. *работа*, XXXIV, 354/55; *механика*, XXVIII, 592/83'.

Уиусала, 30.190 жит. (1931).

Уиуравнение, ср. *алгебра*. У. живых сил, см. *сохранение энергии закон*, XI, 282; У. луча, см. *колебательное движение*, XXIV, 486; У. Максвелла, см. *физика*, XLIII, 328/29; У. состояния, см. *тело физическое*, XLI, ч. 7, 292/93.

Уиуравнительный маятник, см. *часы*, XLV, ч. 3, 621.

Уиуразово, с. (прежде Уразова слобода), район. центр в Воронежской обл., в 3 км от Южн. ж. д.; 14,5 жит. (1933). Уразовский район — 852 кв. км, 55,1 т. жит.

Уиурай, см. *природа и население СССР*, XLI, ч. 1, 543/50.

Уиуразьин, гор. центр Западно-Казакстанской обл. Казакской АССР, выделен в самостоят. административно-хозяйственную единицу подчиненную непосредственно области, 52,2 т. жит. (1933).



**Уральская область** (губерния) в 1920 г. вошла в состав вновь образованной Киргизской АССР, переименованной в 1925 г. в Казахскую АССР (см. XLI, ч. 3, прилож. админ. деление РСФСР, 27/30). В 1928 г., с переходом на окружное и районное деление, упразднена. Постановлением ВЦИК'а 12 нояб. 1923 г. образована Уральская область на другой территории (см. там же, 16/19) с населением на 1 янв. 1932 г. 7.989,9 тыс. жит., в том числе 2.259,8 тыс. городского. Постановлением ВЦИК'а от 17 янв. 1934 г. У. о. разделена на три области: Свердловскую с центром в гор. Свердловске, Челябинскую с центром в гор. Челябинске и Обско-Иртышскую с центром в гор. Тюмени.

**Уральский уезд**, в 1920 г. вошел в состав Казахской АССР, с переходом на окружное и районное деление (1928) упразднен.

**Уран** (хим. элемент), см. радиактивность, XXXV, 341/50.

\* Ураноторит, см. торит.

**Ура-Тюбе**, ныне гор. в Таджикской ССР, выдел. в самостоят. администрат.-хозяйств. единицу, 23,0 т. жит. (1933).

\* Урацил, см. цитозин.

\* Урбанизация, см. город, XVI, 1/2; теория и статистика населения, XLI, ч. 7, 394/95.

**Урга**, прожнее название Улан-Батора, см. выше.

**Ургенч**, *Новый Ургенч*, гор., с 1925 г. в Узбекской ССР (Хорезмский округ), центр Ново-Ургенч. района; 7.500 ж. (1933). *Ново-Ургенчский район* — 630 кв. км, 46.734 жит.

**Ургут**, г., районный центр Узбекской ССР, 18.400 жит. (1932), в 36 км от Самарканда. *Ургутский район* — 1.161 кв. км, 66,0 т. жит.

\* **Урда**, бывш. *Ханская Стровка* (см.), с., районный центр в Западно-Казахстанской обл. Казахской АССР; 4.276 жит. (1926). *Урдский район* — 22.684 кв. км, 50.900 жит. (1931).

**Уретан**, ср. XXXIX, 662; XLV, ч. 3, 405.

**Урендов**, с 1921 г. в Польше.

**Уржум**, гор., районный центр в Горьковском крае, 6.310 жит. (1933). *Уржумский район* — 3.037 кв. км, 93,5 т. жит.

**Уржумский уезд**. В 1920 г. часть (529/10) территории вошла в состав вновь образованной Марийской авт. обл.; в 1929 г. У. у. Вятск. губ. упразднен.

**Ури**, кантон в Швейцарии, 22.968 жит. (1930).

\* **Урицы**, бывш. пос. Лигово, теперь гор. Ленинградского пригородного района, 15.400 жит. (1932); дачная местность.

\* **Урицкий**, раб. пос. в Брянском районе Западной обл., образов. в 1927 г., в 3 км от ст. Мальцевская Западн. ж. д., 4.551 жит. (1932).

\* **Урицкий**, Михаил Соломонович, см. XLI, ч. 3, прилож. деятели СССР и Октябрьской революции, 179/180.

**Урмия**, гор. в Персии, 15.000 жит. (1931).

\* **Урмы**, см. *чигане*, XLV, ч. 3, 504/05.

**Уромая**, см. *неурожай*, XXX, 155/56, прилож. 157/61; см. также *сухоз. земледелие*, XLI, ч. 5, 561. Ср. *пшеница*, XXXIV, 273/75; *рожь*, XXXVI, ч. 3, 100/05; *кукуруза*, XXVI, 161; *современное состояние важнейших государств*, XI, прил., 15.

\* **Урология**, наука о болезнях мочеполовой системы (см.).

**Уругвай**, 1.903.083 жит. (1931), см. XLVIII, 273/74; L, 177/78.

\* **Урун**, см. *Ассиро-Вавилония*, IV, 105/06.

**Урумчи**, ср. *Туркестан*, XLI, ч. 10, 141.

**Урус-Мартан**, с., районный центр Чечено-Ингушский авт. обл. (Сев.-Кавк. край), в 25 км от Грозного; 14.417 жит. (1932). *Урус-Мартановский район* — 1.684 кв. км, 74.344 жит. (1931).

\* **Урусов**, Сергей Дмитриевич, см. XVII, прилож. члены Государственной Думы, 24'. В 1913 г. У. вторично подвергся четырехмесячному тюремному заключению за разоблачение действий активного организатора Кхшневского погрома купца Пронина. В 1918—1933 гг. У. был на советской службе, ныне пеканонер.

\* **Урхан**, см. *Турция*, XLI, ч. 10, 181.

\* **Ур-Чу** (Салуэн), река, см. *Тибет*, XLI, ч. 8, 17/18.

**Урюпинская**, станция, ныне гор. *Урюпинск*, район. центр Сталинградского края (до 1934 г. Нижне-Волжского края); 17.922 жит. (1932). *Урюпинский район* — 2.580 кв. км, 64,1 т. жит.

**Урядники**, упразднены Октябрьской революцией вместе со всей полицейской системой дореволюционной России.

**Урянхайский край**, см. *Танну-Туvinская народная республика*, XLIII, 207/10.

**Усачи**, *Barbus*, род карповых рыб с хоботообразным рылом и 2—4 усями, насчитывающий около 200 видов, из них около 20 на Кавказе. Представители его живут в Европе, Африке, Средн. и Южной Азии; у нас особенно многочисленны в Аральском и Каспийском морях и в рр. Сыр-Дарье и Аму-Дарье. По всей Европе от Англии до Дона встречается *B. barbus* (*B. fluviatilis*).

Достигают длины 60 см и 4 кг веса. Промышленное значение У. имеют только в Аральском море (*B. brachycephalus*). **Усвят**, с., районный центр Западной обл.; 2.138 жит. (1932); *Усвятский район* — 1.250 кв. км, 33,2 т. жит.

\* **Усевич**, Григорий Александрович, см. XLI, ч. 3, прил. *деятели СССР*, 180.

**Усиленная охрана**, см. также X, 636. С падением самодержавия институт У. о. упразднен.

\* **Усилители**, см. *радиотехника*, XXXV, 415/16.

**Усинский край**, ныне Усинский район Западно-Сибирского края, 14.600 кв. км,

6.029 жит. (1931), с центром в с. Верхно-Усинское (2.344 жит.).

\* Усович, Милутин, см. *Сербия*, XXXVIII, 378.

Условное освобождение, см. также XLI, ч. 3, 150.

Условное осуждение, см. также XLI, ч. 3, 150.

\* Условные рефлексы, см. *физиология нервной системы*, XLIII, 410/14.

Усманий уезд, в 1923 г., за исключением небольшой (16%) части территории, вошел в состав Воронеж. губ. и в 1928 г., с образованием Центр.-Черноз. области, упразднен. Территория б. У. у. ныне в Воронеж. области.

Усманы, гор., районный центр Воронежской области, ст. Юго-Вост. ж. д., 13.790 жит. (1932). *Усманий район* — 1460 кв. км, 98,9 т. жит.

Усолье Новое, Усолье Соликамское, в 1932 г. вместе с близлежащими раб. поселками и селениями образовало гор. Березники с насел. 12+ тыс. жит.; новостройка крупнейшего химвозобнатора.

\* Усолье Сибирское, гор., районный центр Восточно-Сибирского края, на р. Ангаре; 9.936 жит. (1932). *Усольский район* — 8.255 кв. км, 60.834 жит. Вблизи Усольские источники (см.).

Усоногие, ср. *регрессивный мтаморфоз*.

Усурийский край, см. XLI, ч. 1, 399/402. Ныне входит в состав Дальне-Вост. края, в 1934 г. образована Усая область (с центром Никольском Усурийским) в составе Дальне-Восточного края.

Усурийского изаачьего войсна округ, с образов. Дальне-Вост. края (1926) упразднен.

\* Устели-поле, растение, см. *эбелек*.

Устер, графство в Англии, 1.812 кв. км, 420.156 жит. (1931).

Устер, гор. в Англии, 50.497 жит. (1931).

\* Устер, гор. в северо-американском штате Массачусетс, 195.311 жит. (1930).

Устилаг, см. *Волынская губерния*, XI, 159.

\* Усти-над-Лабем, гор., см. *Чехословакия*, XLVIII, 339/53.

\* Устойчивость, см. *равновесие*.

\* Усть-Абаканское, село, преждее (до 1931 г.) название гор. Абакана, центра Хакасской авт. обл. Зап.-Сибирск. края, 7,7 т. жит. (1933).

Усть-Аский район — 7.500 кв. км, 33,9 т. ж.

Усть-Двинск, ныне *Даугавпилс*, в 1920 г. отошел к Латвии.

Устьев Рены департамент, 1.101.672 жит. (1931).

Устьица, см. также *растение*, XXXVI, ч. 1, 24/26; *транспирация*, XLI, ч. 9, 125; *фотосинтез*, XLIV, 22/03.

Усть-Каменогорск, гор., районный центр Восточно-Казахстанской обл. Казахской АССР, 16.000 жит. (1931). *Усть-Каменогорский район* — 7.470 кв. км, 75.000 жит.

Усть-Каменогорский уезд, в 1920 г. вошел в состав вновь образованной Казахской (вна-

чале Киргизской) АССР, в 1928 г., с переходом на окруж. и район. деление, упразднен.

Усть-Лабинская, с., районный центр Азово-Черноморского края (до 1934 г. Северо-Кавказского края), 13.919 жит. (1931). *Усть-Лабинский район* — 1.445 кв. км, 78.000 жит.

Усть-Медведицкая, ныне гор. *Серафимович*, районный центр Сталинградского края (до 1934 г. Нижне-Волжского края), 5.458 жит. (1932). *Усть-Медведицкий район* — 3.340 кв. км, 35,6 т. жит.

Усть-Медведицкий округ вошел в состав образов. в 1919 г. Царицынской губ., переименованной в 1925 г. в Сталинградск. губ. (см.). В 1928 г. У.-М. о. упразднен. Территория входит ныне в состав Сталинградск. края.

Усть-Сысольск, ныне гор. *Сыктывкар*, центр автономной обл. Коми (Зырянской), 17,2 жит. (1933).

Усть-Сысольский уезд, в 1918 г. вошел в состав вновь образованной Северо-Двинской губ., в 1921 г. перечислен в авт. обл. Коми (Зырянскую), в 1924 г. упразднен.

Усть-Цильна, с., районный центр авт. обл. Коми (Зырянской), 3.967 жит. (1932). *Усть-цылевский район* — 35.700 кв. км, 14.400 жит.

Усть-Чарышская пристань, с., ныне *Усть-Пристань*, районный центр Западно-Сибирского края, 5.578 жит. (1932). *Усть-Пристанский район* — 2.690 кв. км, 54,2 т. жит.

Устюженский уезд, в 1918 г. перечислен во вновь образов. Череповецкую губ.; в 1927 г. упразднен, территория вошла в состав вновь образованной Ленинградской обл.

Устюжна, гор., районный центр в Ленинградской обл., 4,2 т. жит. (1933). *Устюженский район* — 3.845 кв. км, 63.000 жит.

Усыновление, по советскому законодательству, см. XLI, ч. 3, 118.

Ута (правильнее *Юта*), 507.847 жит. (1930). Ср. XLI, ч. 6, 28/30, 51/54, 109/10, 141.

\* Утина, гор. в САСШ (шт. Нью-Йорк) 101.740 жит. (1930).

Утин, Евгений Исакович, ср. *Жохов*, XX, 338.

Утин, ср. *птицеводство*, XXXIII, 679.

Утон, см. XLV, ч. 2, 552, 566 и прилож. *тезиса хлопчатобумажного производства*, 39/41.

\* Утомление, см. *труд*, XLI, ч. 9, 384/85.

\* Утопические социализм, *утописты*, см. XI, 432/58.

Утрера, 21.316 жит. (1930).

Утрехт, видерл. пров., 405.944 жит. (1930).

Утрехт, гор. в Нидерландах, 153.884 жит. (1930).

\* Утрилло, Морис, франц. живописец, см. XLVIII, прил. *соврем. деят. науки и искусства*, 107.

Утсуномия, 81.380 жит. (1930).

\* Утюфель, см. *рафинированное производство*, XXXVI, ч. 1, 149/50.

Уфа, гор., ныне областной и районный центр Башкирской АССР, выдел. в самостоят. администр.-хозяйственную единицу,

167,9 т. жит. (1933). О значении У. в истории РСФСР, см. *РСФСР — гражданская война. Уфимский район* — 2.748 кв. км, 105,8 т. жит.

**Уфимская губерния.** В 1919 г. часть У. г. (из Уфимского, Златоустинского, Стерлитамакского уу.) вошла в состав вновь образов. Башкирской АССР, а в 1922 г. упразднена и полностью вошла в Башк. АССР.

**Уфимский уезд.** В 1919 г. часть У. у. (77%) вошла в состав Башкирской АССР; в 1922 г. полностью включен в эту республику (Уфимский каятон, — упразднен с переходом на районное деление).

\***У-хан**, гор. в Китае, см. *Хань-коу*. Об уханском правительстве см. XLVIII, 171/75.

**Ухо**, ср. *физиология нервной системы*, XLIII, 396/97; *человек*, XLV, ч. 3, 664/65.

**У-чан**, см. *Хань-коу*.

**Участие в прибылях**, см. также XXXV, 129/30, 244.

**Участковые земские начальники**, упразднены Февральской революцией 1917 г.

**Учебные сборы**, см. также *территориальные войска*, XLI, ч. 7, 622; *реорганизация армии*, XLVI, 335/82.

\***Ученичество**, см. *рабочий класс*, XXXIV, 369; *ремесло*, XXXVI, ч. 1, 466/67; XLI, ч. 3, 803/04.

**Учительские семинарии**, см. *педагогическое образование*, XXXI, прилож. *школьное дело*, L, 149, 152, 156. О роли учителя см. XLI, ч. 3, 284/85.

**Учредительное собрание**, ср. XLI, ч. 1, 247/50, и РСФСР.

\***«Учреждение о императорской фамилии»** см. *Романовы*, XXXVI, ч. 3, 209/11.

**Учреждения по охране детства**, см. *социальная гигиена*, XLI, ч. 1, 16/23; *детское право СССР*, XLI, ч. 3, 123/28.

**Ушницкий уезд**, упразднен в 1923 г., территория его большей частью (94%) вошла в состав Каменецкого округа УССР, остальная часть (6%) в Могилевский округ; ныне входит в состав Винницкой обл. УССР.

\***Ушновайзет**, см. *сектактство*, XXXVII, 623/24.

**Уэбб**, Сидней и Беатриса, см. XLVII, прилож. *соврем. полит. деятели*, 80; XLVIII, прилож. *соврем. деятели науки*, 93. В 1929 г. Сидней У. получил титул лорда Пасфильда и занял пост министра колоний во втором лейбористском кабинете Макдональда (до его реорганизации в «национальное» правительство в 1931 г.). Осенью 1932 г. супруги У. совершили поездку в СССР. См. также XXXIV, 390 сл., 441 сл., 452/54; XLI, ч. 7, 389; LI, 281.

\***Уэбб-Померона** акт, см. *Сев.-Американские Соед. Штаты*, XLI, ч. 6, 260/61, 417/18, 434.

**Уэксфорд**, графство в Свободном Ирландском Государстве, 95.848 жит. (1926).

**Уэнфильд**, 59.115 жит. (1931).

\***Уэален**, пост, см. *Чукотский полуостров*, XLVIII, 707. Ныне в Камчатской области Дальне-Восточного края, 234 жит. (1926). В апреле 1934 г. У. сыграл крупную роль, как база по спасению участников арктической экспедиции на «Челюскине» под начальством О. Ю. Шмидта.

**Уэаллингборо**, 20.357 жит. (1921).

**Уэаллингтон**, герцог, ср. *чартизм*, XLV, ч. 3, 576/79.

**Уэаллингтон**, гор. в Новой Зеландии, 143.000 жит. (1931).

**Уэальс**, Герберт Джордж, см. XLVIII, прилож. *соврем. деятели науки и литер.*, 146.

**Уэльза**, исп. провинция, 10.090 кв. км, 355.486 жит. (1930).

**Уэльва**, гор. в Испании, 44.872 жит. (1930). **Уэльс**, 2.158.193 жит. (1931).

**Уэнлок**, 13.714 жит. (1921).

**Уэнсбери**, 30.390 жит. (1921).

**Уэрналь-Уэера**, 15.932 жит. (1920).

**Уэсна**, исп. провинция, 257.490 жит. (1930).

**Уэсна**, гор. в Испании, 14.128 жит. (1930).

**Уэссан**, 2.586 жит. (1921).

**Уэст-Бромуич**, 81.281 жит. (1931).

**Уэстгаутен**, 15.592 жит. (1921).

**Уэст-Гем**, 294.085 жит. (1931).

**Уэстон**, 31.643 жит. (1921).

**Уэстмитс**, графство в Ирландском Свободном Государстве, 56.818 жит. (1926).

**Уэстморленд**, 65.746 жит. (1931).

**Уэстфильд**, 19.525 жит. (1923).

**Фабрианское общество**, см. *социализм*, XL, 431/84, 295, 346.

**Фабью**, см. XLV, ч. 1, 449/50; ср. *шванк*.

\***Фабр**, Жан Аври, франц. энтомолог (1823—1915), до 1885 г. был учителем в Аляччи и Авиньоне. Плодом его многолетних, необыкновенно тщательных и кропотливых наблюдений над жизнью насекомых является десятитомный труд «Souvenirs Entomologiques» (1879). Выдержки из этого труда составили книгу «La vie des insectes» (русс. пер. «Жизнь насекомых»). Извлечение из первых глав «Souvenirs» переведено на русск. яз. под назв. «Инстинкт и нравы насекомых» (изд. Маркса). Увлекательное и доступное изложение и глубоко-научное содержание доставили книгам Ф. широкую известность. Своими многочисленными экспериментальными работами Ф. показал, что врожденные инстинкты являются целесообразными только при обычной жизненной обстановке и оказываются бессмысленными, когда ставя насекомых в условия необычные. Рассказы о сообразительности и высоком уме насекомых после исследований Ф. отошли в область истории. Др. его работы: «Histoire de la bûche» (1866), «Les Ravageurs» (1870), «Les Auxiliaires» (1873), «Les Animaux» (1881) и др.

**Фабр Д'Эглантин**, ср. XLV, ч. 1, 147, и *республиканский календарь*.

\* **Фабрицева сумна**, см. *птицы*, XXXIII, 677.

**Фабричная промышленность** в СССР, см. XLI, ч. 2, 133/244. и эпоха социалистич. реконструкции народного хозяйства СССР.

**Фабрично-заводские комитеты**, см. *труд в СССР*, XLI, ч. 2, 318/20; *рабочий класс*, XXXIV, 727/29, 643, 674; XXXV, 127/29, 153/54.

**Фабричные знаки**, см. *товарные знаки*. Фавара, 21.700 жит. (1924).

\* **Фади**, см. *табу*, XLI, ч. 6, 671.

**Фазы**, в химии, см. *химическое равновесие*, XLV, ч. 2, 335/40.

**Файнгер**, Ганс, см. также *фигуризм*.

**Файзабад**, гор. в Брит. Индии, 56.620 жит. (1921).

\* **Файоль**, Мари Эмиль, см. XLVI, прилож. *военные деятели*, 406'/07'.

\* **Файсал**, см. XLVII, прилож. *соврем. полит. деятели*, 81. Ум. в 1933 г.

**Файф**, графство в Шотландии, 276.261 жит. (1931).

\* **Фанта**, Лунджи, см. XLVII, прилож. *соврем. полит. деятели*, 81.

**Фаланги**, фаланстеры, см. *Фурье*, XLV, ч. 2, 62/63; *социализм*, XI, 445; *школьное дело*, I, 97/98.

\* **Фалангисты**, или *кускусы*, см. *сумчатые*, XLI, ч. 5, 475.