



This is a digital copy of a book that was preserved for generations on library shelves before it was carefully scanned by Google as part of a project to make the world's books discoverable online.

It has survived long enough for the copyright to expire and the book to enter the public domain. A public domain book is one that was never subject to copyright or whose legal copyright term has expired. Whether a book is in the public domain may vary country to country. Public domain books are our gateways to the past, representing a wealth of history, culture and knowledge that's often difficult to discover.

Marks, notations and other marginalia present in the original volume will appear in this file - a reminder of this book's long journey from the publisher to a library and finally to you.

Usage guidelines

Google is proud to partner with libraries to digitize public domain materials and make them widely accessible. Public domain books belong to the public and we are merely their custodians. Nevertheless, this work is expensive, so in order to keep providing this resource, we have taken steps to prevent abuse by commercial parties, including placing technical restrictions on automated querying.

We also ask that you:

- + *Make non-commercial use of the files* We designed Google Book Search for use by individuals, and we request that you use these files for personal, non-commercial purposes.
- + *Refrain from automated querying* Do not send automated queries of any sort to Google's system: If you are conducting research on machine translation, optical character recognition or other areas where access to a large amount of text is helpful, please contact us. We encourage the use of public domain materials for these purposes and may be able to help.
- + *Maintain attribution* The Google "watermark" you see on each file is essential for informing people about this project and helping them find additional materials through Google Book Search. Please do not remove it.
- + *Keep it legal* Whatever your use, remember that you are responsible for ensuring that what you are doing is legal. Do not assume that just because we believe a book is in the public domain for users in the United States, that the work is also in the public domain for users in other countries. Whether a book is still in copyright varies from country to country, and we can't offer guidance on whether any specific use of any specific book is allowed. Please do not assume that a book's appearance in Google Book Search means it can be used in any manner anywhere in the world. Copyright infringement liability can be quite severe.

About Google Book Search

Google's mission is to organize the world's information and to make it universally accessible and useful. Google Book Search helps readers discover the world's books while helping authors and publishers reach new audiences. You can search through the full text of this book on the web at <http://books.google.com/>

3834



Г. И. ...

462

780-2 Бухаровъ, в-р

1858 г.
6

E. 65.
И 44/73

ОЧЕРКЪ ПОХОДА Е 442 01

1829 г.

3830

ВЪ ЕВРОПЕЙСКОЙ ТУРЦИИ.

Часть I.

подготовка къ походу.

Н. Епанчинъ.

Фундаментальная Библиотека
№ 515 р. 1

ФУНДАМЕНТАЛЬНАЯ
БИБЛИОТЕКА
Красная ч. и Клона Ленина
вспомогательной каталог Р. С. А.
им. М. В. Фрунзе
ОСНОВНОЙ ФОНД.

48107

С.-ПЕТЕРБУРГЪ.
Типографія Главнаго Управленія Удѣловъ, Моховая, 40.
1905.

DK 21's

FG

V 1

Посвящаю памяти

Николая Карловича

Шильдера.

Н. Епанчинъ.

ОГЛАВЛЕНИЕ.

<i>Вступленіе</i>	СТРАЖ. 1
-----------------------------	-------------

ГЛАВА I.

<i>Политическая обстановка передъ войною 1828—1829 гг.</i>	7
--	---

Краткій историческій очеркъ положенія христіанскихъ народовъ на Балканскомъ полуостровѣ.—Отношеніе Россіи къ судьбѣ этихъ народовъ.—Значеніе вѣнскаго конгресса и священнаго союза въ восточномъ вопросѣ.—Положеніе Греціи до возстанія. — Греческое возстаніе.—Отношеніе Императора Александра I къ греческому возстанію.—Петербургская конференція 1824 г.—Отношенія къ греческому возстанію Англій, Франціи, Австріи и Пруссіи.—Взглядъ Императора Николая на греческое возстаніе и на восточный вопросъ.—Отношенія западно-европейскихъ державъ къ этимъ же вопросамъ со времени водаренія Императора Николая I.—Аккерманская конвенція 14-го сентября 1827 г.—Вмѣшательство Россіи, Англій и Франціи въ борьбу между Турціей и Греціей.—Наваринская битва.—Объявленіе войны Россіей.—Отношенія западно-европейскихъ державъ къ войнѣ между Россіей и Турціей.

ГЛАВА II.

<i>Тактическія подготовки нашей арміи передъ войною 1828—1829 г.</i>	65
--	----

Общее направленіе обученія войскъ.—Увлеченіе фронтовой частью.—Внутренній бытъ 2-й арміи.—Составъ и расквартированіе 2-й арміи.—Общее положеніе 2-й арміи.—Офицерскій вопросъ.—Положеніе солдата.—Учебный шагъ.—Записка Желтухина и протестъ Киселева.—Высочайшіе смотры 2-й арміи осенью 1828 г.—Обученіе стрѣльбѣ и производство маневровъ.—Подготовка войскъ къ дѣйствіямъ противъ турокъ.—Характеристика личнаго состава начальниковъ и офицеровъ 2-й арміи.—Главнокомандующій гр. Витгенштейнъ.—Начальникъ штаба генералъ-адъютантъ Киселевъ.—Старшіе начальники 2-й арміи.—Офицеры 2-й арміи.—Духъ нашей арміи.—Нашъ солдатъ.

ГЛАВА III.

<i>Состояніе турецкихъ вооруженныхъ силъ передъ войною 1828—1829 гг.</i>	117
--	-----

Положеніе Турціи передъ войной 1828—29 гг.—Янычары.—Возстаніе и истребленіе ихъ.—Сипаи и тимарли.—Новыя войска.—Численность турецкой арміи.—Обмундированіе.—Вооруженіе.—Обученіе.—Обозъ.—Распредѣленіе турецкой арміи на театръ войны. Флотъ и дунайская флотилія.—Главнокомандующій и старшіе начальники.

Г Л А В А IV.

СТРАН.

Сборъ свѣдѣній о непріятель передъ войной 1828—1829 г.г. 128

Сборъ свѣдѣній.—Командировка Берга и другихъ лицъ.—Тайные агенты и шпионы.—Некрасовцы и татары.—Сборъ свѣдѣній объ австрійской арміи.—Организація сбора свѣдѣній въ штабѣ 2-й арміи.—Состояніе турецкихъ крѣпостей.—Неудовлетворительность нашихъ свѣдѣній о туркахъ.—Свѣдѣнія о Молдавіи и Валахіи.—Сборъ свѣдѣній турками о нашихъ войскахъ.

Г Л А В А V.

Приведеніе 2-й арміи на военное положеніе 159

Начало подготовительныхъ мѣръ.—Проектъ генераль-адъютанта Киселева.—Алжерманскіе переговоры.—Рѣшеніе начать войну, если турки не исполнятъ наши требованія.—Новый проектъ генераль-адъютанта Киселева.—Проектъ генераль-адъютанта Сухтелена.—Замѣчанія Дибича на проектъ Сухтелена.—Подготовительныя распоряженія: инженерная часть; артилерійская часть; сообщенія въ тылу арміи; обозная часть; медицинская часть; картографическая часть.—Перемѣщеніе войскъ дѣйствующей арміи осенью 1827 г.—Планъ дѣйствій въ случаѣ необходимости перейти границу.—Новое размѣщеніе 2-й арміи.—Что дѣлать 2-й арміи, если турки вторгнутся въ княжество.

Г Л А В А VI.

Подготовка 2-й арміи къ походу 1828 года. 191

Общія распоряженія на случай войны.—Предполагаемый составъ 2-й арміи.—Общее предположеніе для дѣйствій 2-й арміи.—О покупкѣ обозныхъ лошадей.—О палаткахъ.—О прибавкѣ третьей пары саногъ.—Распоряженія по артилерійской части.—Объ артилерійскихъ депо.—Распоряженія по части инженерной.—О шанцевомъ инструментѣ.—О понтонныхъ баталіонахъ.—О переправѣ черезъ Дунай.—Медицинская часть.—Сбереженіе здоровья войскъ.—Устройство тыла: военныя этапныя дороги; этапные коменданты; подвижныя инвалидныя роты; военно-рабочіе баталіоны.—Полевой почтамтъ.—Отрядъ топографовъ.—Походныя кузницы.—Запасныя подковы.—Косы.—Комплектованіе войскъ.—Продовольствіе.—О сухаряхъ.—Фуражное довольствіе.—Перевозка запасовъ за арміей.—О вьюкахъ.—О маркитантахъ.—Объявленіе на военномъ положеніи пограничныхъ губерній.—Объ управленіи княжествами.—О возможности начала похода осенью 1827 года. Предположительная смѣта.

Г Л А В А VII.

Подготовка 2-й арміи къ походу 1828 г. 241

Общія предположенія для дѣйствій арміи.—Планъ войны.—Составъ арміи, если походъ начнется зимою и если онъ начнется весною.—Ходатайствъ главно-

командующаго, утвержденныя въ Петербургѣ. — Ходатайства его же, еще не утвержденныя въ Петербургѣ. — Ходатайства его же, которыя отклонены. — Извѣстіе о Наваринской битвѣ и вызванныя этимъ извѣстіемъ распоряженія по 2-й арміи. — Высочайшій рескриптъ 9 ноября 1827 г. — Мѣры, принятыя главнокомандующимъ, въ виду возможнаго вторженія турокъ въ княжества. — Оборона устья Дуная. — Наша дунайская флотилія. — О неготовности арміи къ походу и о возможности встрѣтить австрійскія войска въ княжествахъ. — Новое представленіе главнокомандующаго о необходимости окончательно подготовить 2-ю армію къ походу. — Состояніе 2-й арміи въ концѣ 1827 г. — Продовольствіе: провіантъ и фуражъ. — Подводы. — Сапоги. — Инвалидныя роты. — Подвижной госпиталь. — Некомплектъ въ артилеріи. — Фуришаты. — Мосты черезъ Днѣстръ и Прутъ. — Понтонны. — Крѣпости. — Забѣшеніе вакантныхъ должностей. — Готовность частей войскъ. — Обозъ подвижныхъ парковъ. — Распределеніе подвижныхъ парковъ. — Бордонъ. — О возможной встрѣчѣ съ австрійскими войсками въ княжествахъ. — Формированіе передоваго отряда.

Г Л А В А VIII.

Подготовка 2-й арміи къ походу 1828 г. 288

Высочайшее повелѣніе отъ 16-го декабря 1827 г. о немедленномъ приведеніи 2-й арміи на военное положеніе. — Усиленіе 2-й арміи. — Новое общее предположеніе для дѣйствій 2-й арміи Высочайше утвержденное 25-го декабря 1827 г. — Расчетъ для слѣдованія войскъ къ границѣ. — Предполагаемое расположеніе 2-й арміи на границѣ. — О формированіи резервныхъ войскъ. — Управленіе резервными войсками. — Расположеніе резервныхъ войскъ. — Новое усиленіе 2-й арміи назначеніе казачьихъ войскъ, гвардіи и другихъ частей. — Отвѣтъ главнокомандующаго на общее предположеніе. — Новое общее предположеніе, составленное въ Петербургѣ. — Отвѣтъ главнокомандующаго. — Поѣздка генералъ-адыютанта Киселева въ Петербургъ. — Окончательное разрѣшеніе 2-й арміи не только занять княжества, но и перейти Дунай (22-го марта 1828 г.).

Г Л А В А IX.

Состояніе 2-й арміи передъ самымъ началомъ похода 1828 гон. 314

О снабженіи войскъ ружьями. — Объ артилерійскихъ депо. — Образованіе артилерійскаго резерва. — Запасы пороха. — Ракетная рота. — Осадная артилерія. — Боевыя и зажигательныя ракеты. — Обозъ. — Часть инженерная. — Распределеніе саперныхъ и пионерныхъ частей. — Планы турецкихъ крѣпостей. — Осадный инженерный паркъ. — Дунайскій мостъ. — Подготовленіе переправы черезъ Прутъ. — Отсутствие начальника инженеровъ арміи. — Приведеніе въ оборонительное состояніе нашихъ крѣпостей близъ турецкой границы и на берегахъ Чернаго моря. — Продовольствіе. — Довольствіе провіантомъ и фуражемъ. — Довольствіе мясомъ. — Довольствіе сѣномъ. — Правила заграничнаго довольствія войскъ. — Снабженіе войскъ вещами. — Сѣмѣя. — Мнѣніе генерала Канкріна о сѣмѣи. — Мнѣніе графа Чернышева. — Возраженія Канкріна. — Отвѣтъ графа Чернышева. — Мнѣніе Дибича. — Отвѣтъ Канкріна. — Окончательное ассигнованіе суммъ на войну. — Сила и составъ 2-й арміи передъ началомъ похода 1828 г.

Г Л А В А X.

<i>Краткій очеркъ похода 1828 года.</i>	СТРАН. 359
---	---------------

Театръ войны.—Начало похода.—Переправа черезъ Дунай.—Первыи наступательныя дѣйствія за Дунаемъ.—Осада Браилова.—Наступленіе къ Балканамъ.—Блокада Шумлы.—Дѣйствія у Варны.—Осада Варны.—Сраженіе подъ Варной 16 сентября.—Сраженіе при Куртъ-тепе.—Сдача Варны.—Военныя дѣйствія на Дунаѣ.—Сраженіе при Бозлешти.—Блокада Силистрии.—Зимнія квартиры.—Краткій очеркъ продовольствованія нашей арміи во время похода 1828 г.

<i>Приложенія</i>	1—75
-----------------------------	------





Императоръ Николай I.

Портретъ Императора Николая I.



Императоръ Николай I.

Съ гравюры Гайта изъ собраніи П. Н. Дашкова.

Вступленіе.

«Теперь уже не можетъ быть болѣе политики англійской, французской, русской, прусской; существуетъ только одна политика, общая, которая для спасенія всѣхъ должна быть принята сообща народами и государями. Я первый долженъ показать вѣрность началъ, на которыхъ я основалъ союзъ. Одинъ случай представлялся къ тому—возстаніе Греціи. Ничто, безъ сомнѣнія, не казалось болѣе отвѣчающимъ моимъ интересамъ, интересамъ моихъ народовъ, общественному мнѣнію моей страны, какъ религіозная война съ Турціей; но въ волненіяхъ Пелопонеса я усмотрѣлъ признаки революціи и тогда я воздержался».

Императоръ Александръ I¹⁾.
(на Веронскомъ конгрессѣ, ноябрь 1822 г.).

«Скажите отъ меня вашему повелителю, что онъ всегда можетъ рассчитывать на мою помощь, если ему угодно будетъ всегда помнить, что часть его подданныхъ—христіане и что я—покровитель церкви православной²⁾».

Императоръ Николай I.

(Прощальныя слова турецкому послу послѣ заключенія мира, въ Аничковомъ дворцѣ, 27 апрѣля 1830 г.).



тими словами императоровъ Александра I и Николая I опредѣляется отношеніе Россіи къ восточному вопросу со времени начала греческаго возстанія.

¹⁾ Н. Шильдеръ, Императоръ Александръ I, т. 4, стр. 259.

²⁾ Paul Lacroix, histoire de Nicolas I, t. V. p. 11.

очеркъ похода.

Какъ основатель священнаго союза, императоръ Александръ, несмотря на личныя симпатіи къ участи христіанъ Балканскаго полуострова, несмотря на необходимость поддержать наши интересы на востокѣ, не призналъ, однакоже, возможнымъ рѣшительно дѣйствовать противъ Турціи. Какъ основатель и ревностнѣйшій членъ священнаго союза, онъ не могъ не смотрѣть на греческое возстаніе, какъ на *бунтъ подданныхъ противъ своего законнаго государя*.

Императоръ Николай I держался въ восточномъ вопросѣ другой точки зрѣнія: *какъ православный царь онъ считалъ необходимымъ оказать помощь угнетеннымъ христіанамъ Балканскаго полуострова*.

Затѣмъ, кромѣ недоразумѣній по вопросу объ участи восточныхъ христіанъ, между Турціей и Россіей были еще несогласія по вопросамъ, которые исключительно касались только насъ, это—несоблюденіе турками Бухарестскаго трактата, главнымъ образомъ по отношенію къ Сербіи и княжествамъ, стѣсненіе нашей торговли на Черномъ морѣ, поощреніе со стороны турокъ набѣговъ горцевъ на наши владѣнія на Кавказской границѣ и пр.

Императоръ Александръ I пытался рѣшить всѣ эти вопросы совмѣстно съ западно-европейскими державами и, скрѣпя сердце, принесъ все это въ жертву принципу священнаго союза. Императоръ Николай I смотрѣлъ на дѣло иначе; онъ считалъ, что всѣ эти вопросы должны быть рѣшены Россіей и Турціей, безъ всякаго посторонняго вмѣшательства; что же касается до улучшенія участи грековъ, то этотъ вопросъ государь считалъ возможнымъ рѣшить совмѣстно съ западно-европейскими державами.

Руководствуясь этими основными соображеніями, Россія съ начала царствованія императора Николая I повела восточную политику въ самомъ рѣшительномъ духѣ, не отступая передъ необходимостью поддержать свои требованія даже силою оружія. Такое рѣшеніе привело къ войнѣ 1828—29 гг.

Такимъ образомъ изслѣдованіе войны 1828—29 гг., какъ политическаго событія, представляетъ весьма большой интересъ.

Въ военномъ же отношеіи изслѣдованіе этого похода, по многимъ причинамъ, еще болѣе поучительно. Послѣ наполеоновскихъ войнъ это было первое большое военное предпріятіе, въ которомъ участвовала наша армія; послѣ продолжительнаго мира, армія наша вновь выступила въ походъ и теперь ей предстояла борьба не съ первокласснымъ военнымъ гениемъ, не съ европейскими генералами и войсками, а съ наскоро сформированной турецкой арміей и съ нестройными толпами ея нерегулярныхъ подчищъ. Наша армія явилась на театръ войны, гордая своимъ славнымъ историческимъ прошлымъ, своими боевыми блистательными преданіями, своими побѣдами надъ турками подъ начальствомъ Суворова, Румянцева... А между тѣмъ эту армію ожидалъ цѣлый рядъ тяжелыхъ испытаній, и тѣ самыя войска, которыя, незадолго до того побѣдоносно пронесли свои знамена отъ Москвы до Парижа, несмотря на всѣ свои усилія, не достигли почти никакого результата въ теченіе кампаніи 1828 года. Если принять въ соображеніе огромныя жертвы, принесенныя нами въ теченіе этой кампаніи, и малые результаты, нами достигнутые, то нельзя не согласиться съ Мольте, который говоритъ, что *«трудно сказать, кто ее выигралъ или потерялъ, русскіе или турки»*.

За этой первой, неудачной, кампаніей послѣдовала вторая. Походъ 1829 года рѣзко отличается отъ похода предыдущаго года: онъ продолжался всего только четыре мѣсяца, наша армія *впервые совершаетъ переходъ черезъ Балканы*, занимаетъ Адрианополь и появляется подъ Константинополемъ.

Разумѣется, что уже одно фактическое изложеніе такихъ событій представляетъ значительный интересъ, а изслѣдованіе причинъ и послѣдствій этихъ событій представляется въ высшей степени поучительнымъ.

Вотъ причины, по которымъ мы позволили себѣ приступить къ изложенію событій похода 1829 года. Кромѣ того мы имѣли еще и другое основаніе къ совершенію этой работы: дѣло въ томъ, что несмотря на болѣе чѣмъ семидесяти-пяти лѣтній срокъ, который прошелъ со времени войны 1828—29

гг., на русском языкѣ еще не имѣется вполнѣ обработаннаго описанія этого похода. Между тѣмъ на нашу долю выпала счастливая возможность воспользоваться обширнымъ архивнымъ матеріаломъ, любезно предоставленнымъ въ наше распоряженіе покойнымъ Н. К. Шильдеромъ; благодаря этому мы могли работать въ исключительно благоприятныхъ условіяхъ и имѣли возможность какъ пополнить фактическую сторону событій, такъ и по возможности освѣтить ихъ.

Кромѣ архивныхъ матеріаловъ, мы воспользовались печатными трудами, какъ нашими, такъ и иностранными.

Во главѣ этихъ трудовъ нельзя не поставить сочиненіе Мольтке; находясь въ Турціи, онъ имѣлъ полную возможность собрать матеріалы на мѣстѣ и посѣтить поля сраженій. Такимъ образомъ Мольтке является, въ сущности, единственнымъ авторомъ, которому доступны были турецкіе архивы. Что касается до дѣйствій нашихъ войскъ, то Мольтке и о нихъ имѣлъ весьма достовѣрныя данныя, какъ это видно изъ сличенія его труда съ нашими документами.

Изъ числа трудовъ на русскомъ языкѣ, сочиненіе Лукьяновича является весьма цѣннымъ, какъ сборникъ систематически расположеннаго матеріала; но трудъ Лукьяновича далеко не полный, такъ какъ, хотя при составленіи своего труда, онъ пользовался нашими официальными документами, но далеко не всеми; такъ напримѣръ переписка Императора Николая съ Дибичемъ, переписка Дибича съ Чернышевымъ, Киселевымъ и др., ему не были доступны.

Это обстоятельство, а также и то, что Лукьяновичъ писалъ свое сочиненіе вскорѣ послѣ войны и, въ силу разныхъ причинъ, критически къ событіямъ не относился, значительно умаляетъ цѣнность его труда. Тѣми же качествами обладаетъ и сочиненіе Веригина.

Изъ числа иностранныхъ сочиненій слѣдуетъ упомянуть о трудѣ Валентини, который даетъ сжатый очеркъ похода съ критическими замѣтками. Что касается до обширнаго труда Лакруа, то онъ, несмотря на интересное изложеніе, весьма неудобенъ для пользованія имъ. Лакруа ни разу не дѣлаетъ ни одной ссылки на источники, такъ что очень

часто остается совершенно неизвѣстнымъ на сколько достоверны его показанія; это обстоятельство вынуждаетъ относиться къ этому труду съ весьма большой сдержанностью.

Наконецъ множество отдѣльныхъ монографій и статей, разбросанныхъ по разнымъ журналамъ, даютъ обширный матеріалъ для изученія и изложенія похода 1828—1829 гг.

Къ числу такихъ источниковъ слѣдуетъ отнести записки принца Евгенія Виртембергскаго, Михайловскаго-Данилевскаго, Болотова, Бернгарди, доктора Зейдлица и др.

Такъ какъ мы имѣли цѣлью изложить событія только похода 1829 года въ Европейской Турціи, то событія похода 1828 года изложены нами лишь въ самыхъ общихъ чертахъ; но зато подготовительныя работы по приведенію дѣйствующей арміи на военное положеніе, а также состояніе нашей и турецкой армій передъ походомъ, изложены нами съ возможною полнотою, такъ какъ, по нашему убѣжденію, только подробное, хотя иногда и скучноватое изложеніе всѣхъ подготовительныхъ, часто чрезвычайно мелкихъ, распоряженій, можетъ въ должной степени выяснить вопросъ—какія же были причины нашихъ успѣховъ и неудачъ?

Если подробно прослѣдить какъ нашу армію готовили къ войнѣ, чему ее учили, что отъ нея требовали, какъ ее содержали, какъ ее приводили на военное положеніе, какимъ образомъ разрѣшили такіе важные вопросы, какъ управление арміей, составленіе плана войны, обезпеченіе войскъ всѣмъ необходимымъ и пр., однимъ словомъ, когда ознакомишься съ состояніемъ арміи до войны, тогда становятся совершенно понятными причины нашихъ успѣховъ и неудачъ, въ особенности причины нашихъ неудачъ и тогда поневолѣ скажемъ, вмѣстѣ съ Сабанѣевымъ ¹⁾, «*чего же и ожидать должно?*».

При изложеніи событій 1829 года, мы также удѣлили немало мѣста описанію работъ, произведенныхъ для приведенія арміи въ готовность къ походу и характеристикѣ лич-

¹⁾ Командиръ одного изъ корпусовъ дѣйствующей арміи, именно 7-го корпуса.

наго состава ея, а въ заключеніе помѣстили главу съ описаніемъ состоянія нашей арміи послѣ похода и во время окупаціи Румелии и Болгаріи.

Что касается до системы изложенія, то мы придерживались такого порядка, чтобы послѣ изложенія событій давать тутъ же и сильную оцѣнку ихъ, не откладывая частныхъ выводовъ и заключеній къ концу всего труда.

Затѣмъ, въ виду особаго интереса, представляемаго многими документами и чтобы, по возможности, говорить устами современниковъ и очевидцевъ, мы дѣлали иногда весьма обширныя выписки изъ этихъ документовъ, а иногда приводили ихъ цѣликомъ и кромѣ того помѣстили часть документовъ въ приложеніяхъ. Это нѣсколько увеличило объемъ нашего труда, но зато придало ему большую достовѣрность.





ГЛАВА I.

Политическая обстановка передъ войной 1828—1829 гг. — Краткій историческій очеркъ положенія христіанскихъ народовъ на Балканскомъ полуостровѣ. — Отношеніе Россіи къ судьбѣ этихъ народовъ. — Значеніе вѣлскаго конгреса и священнаго союза въ восточномъ вопросѣ. — Положеніе Греціи до возстанія. — Греческое возстаніе. — Отношеніе Императора Александра I къ греческому возстанію. — Петербургская конференція 1824 г. — Отношенія къ греческому возстанію Англіи, Франціи, Австріи и Пруссіи. — Взглядъ Императора Николая I на греческое возстаніе и на восточный вопросъ. — Отношенія западно-европейскихъ державъ къ этимъ же вопросамъ со времени вцаренія Императора Николая I. — Акерманская конвенція 14-го сентября 1827 г. — Выѣздъ Россіи, Англіи и Франціи въ борьбу между Турціей и Греціей. — Наваринская битва. — Объявленіе войны Россіей. — Отношенія западно-европейскихъ державъ къ войнѣ между Россіей и Турціей.

Населеніе Балканскаго полуострова всегда состояло изъ народностей, рѣзко отличавшихся другъ отъ друга по языку, по обычаямъ и по національному чувству. На сѣверо-западѣ полуострова жили сербы, на западѣ — албанцы, на югѣ — на островахъ и на побережьяхъ — греки, на сѣверѣ — по обѣ стороны Балканъ — болгары, на сѣверѣ отъ Дуная — молдаване и валахи. Изъ числа этихъ племенъ албанцы въ большинствѣ приняли мусульманство, часть сербовъ также обратилась въ мусульманство, а часть босняковъ приняла католичество. Остальныя народности сохранили православіе, которое въ сущности и составляло единственную связующую ихъ силу.

Каждое из племенъ образовало сплоченную группу въ извѣстной части Балканскаго полуострова, но у каждаго племени были родичи, которые селились внѣ главной его территоріи. Это послѣднее обстоятельство было причиной многихъ осложненій въ отношеніяхъ сосѣднихъ племенъ.

На границѣ каждой территоріи и въ ближайшихъ къ границѣ областяхъ, населеніе состояло изъ мелкихъ смѣшанныхъ группъ, что вызывало раздоры между различными христіанскими народностями за обладаніе этими спорными участками земли. Такая путаница отношеній особенно была ощутительна въ Македоніи, занимавшей центральное положеніе на полуостровѣ, и гдѣ населеніе, преимущественно славянское (болгарское и сербское), перемѣшивалось съ албанцами и валахами, а на побережьи, въ городахъ водворилось греческое или эллинизированное населеніе. Граница между областями сербскими, болгарскими и греческими была не только неопредѣленная, но и неустойчивая; она мѣнялась въ зависимости отъ движенія населенія и отъ успѣховъ эллинизации, такъ какъ греки обладали способностью эллинизировать всѣ національности, съ которыми они приходили въ соприкосновеніе ¹⁾.

Затѣмъ каждая изъ этихъ народностей имѣла внѣ своей территоріи соплеменниковъ, подданныхъ большихъ сосѣднихъ государствъ. Они сохранили свою религію, свой языкъ и смутное чувство національной солидарности. Такъ какъ эти соплеменники имѣли стремленіе къ единенію со своими народами, то это стремленіе должно было вызывать столкновенія съ государствами, въ которыхъ они жили. Валахи и молдаване жили въ Трансильваніи (Венгрія), въ Буковинѣ (Австрія), въ Бессарабин (Россія); сербы — въ Венгріи, Албаніи и Герцеговинѣ, греки — на островахъ и на азиатскомъ побережьи. Стремленіе этихъ лицъ къ единенію съ родными народами возбуждало подозрительность державъ, а съ другой стороны давало имъ поводъ вмѣшиваться въ судьбу христіанскихъ народностей Балканскаго полуострова, какъ бы для защиты ихъ правъ, а очень часто, въ сущности, только ради достиженія своихъ личныхъ цѣлей.

Такимъ образомъ постепенно на Балканскомъ полуостровѣ создалась условія благоприятныя для политическихъ тревоженій и собралось много горючаго матеріала.

Отношенія Россіи къ дѣламъ Балканскаго полуострова и къ судьбѣ христіанскихъ народовъ, обитавшихъ тамъ, начались во вре-

¹⁾ Сеньбюсъ, Политическая исторія современной Европы, гл. XX, стр. 585.

меня глубокой древности. Движеніе наше на Балканскій полуостровъ проходитъ черезъ весь тысячелѣтній періодъ нашей исторіи и представляетъ неизбѣжный результатъ географическаго положенія Россіи, вѣры и жизни ея народа.

«Путь изъ варягъ въ греки» пролегалъ черезъ наши земли и торговныя выгоды влекли насъ на ближній востокъ. Принятіе христіанства отъ грековъ еще болѣе упрочило связь съ востокомъ и временно усилило византійское вліяніе на Русь. Но затѣмъ удѣльная борьба и татарское иго отвлекли наше вниманіе отъ востока. Покореніе Византіи турками вызвало сочувствіе наше къ единовѣрнымъ грекамъ, но Россія того времени не имѣла столько силы, чтобы энергически вмѣшаться въ дѣла Балканскаго полуострова.

Однако же связь Россіи съ единовѣрцами нашими на востокѣ поддерживалась въ мѣрѣ возможности и въ это время. Скорбя душою о порабоженіи грековъ турками и не имѣя возможности оказать имъ существенную помощь, русскіе государи ограничивались посылкою денежныхъ пособій въ пользу константинопольскаго патриаршаго престола и угнетаемыхъ магометанами православныхъ церквей и монастырей въ Турціи. Кромѣ того мы оказывали гостепріимство выходцамъ, которые выселялись къ намъ съ Балканскаго полуострова; такъ, напримѣръ, при царѣ Михаилѣ Ѳеодоровичѣ прибыло въ Россію нѣсколько греческихъ семействъ, которымъ государь приказалъ отвести земли въ окрестностяхъ Нѣжина ¹⁾.

Въ такомъ положеніи было дѣло до половины XVII столѣтія. Но когда въ 1663 г. Малороссія раздѣлилась на двѣ части, тогда Россія силой выступила противъ турокъ и съ этого времени возникъ для насъ *восточный вопросъ*. Для Россіи вопросъ этотъ имѣлъ два значенія: *территориальное* и *религіозное*. Съ одной стороны онъ состоялъ въ стремленіи Россіи довести свою южную границу до естественнаго рубежа, т. е. до Чернаго моря, а затѣмъ и въ занятіи выхода изъ этого моря, а съ другой въ стремленіи улучшить участь единовѣрныхъ намъ христіанскихъ народовъ Балканскаго полуострова, томившихся подъ игомъ турокъ. Но въ то время, какъ мы стремились облегчить участь христіанскихъ подданныхъ Турціи, наши

¹⁾ Такое гостепріимство со стороны Россіи христіанамъ Балканскаго полуострова продолжалось и впоследствии. Такъ болгарская эмиграція началась въ 1729 году, съ Несскаго мира. Съ 1801 по 1806 г. возникло 9 болгарскихъ колоній въ Херсонской и Таврической губерніяхъ; съ 1812 года въ тѣ же губерніи выселялись переселенцы со всего Балканскаго полуострова, румыны, сербы, албанцы и преимущественно болгары, чтобы жить почеловѣчески. Въ 1821 г. въ Бессарабіи уже жило около 38.000 болгаръ.

мусульманскіе подданные также обращались за помощью противъ насъ къ султану.

Въ первой половинѣ XVI вѣка Московское государство завоевало два царства—Казанское и Астраханское. Покоренные съ надеждой и мольбой обращались къ главѣ магометанскаго міра и преемнику халифовъ, къ султану турецкому, прося его освободить ихъ отъ христіанскаго ига. Въ свою очередь и подѣ властью султана жило много населенія единовѣрнаго и единоплеменнаго московскому государю. Это населеніе тоже обращалось съ надеждой и мольбой къ Москвѣ. Помпировались съ Польшею по договору въ Андрусовѣ въ 1667 г., московское правительство по условію этого договора послало въ Константинополь пословъ отговорить султана отъ войны съ Польшею. Любопытныя вѣсти привезли въ Москву эти послы. Когда они проѣзжали по Молдавіи и Валахіи, то слышали толки населенія. Народъ толковалъ, — «далъ-бы только Богъ хоть малую побѣду одному христіанину надъ турками и мы бы всё стали тоже промышлять надъ невѣрными ¹⁾». Но въ Константинополѣ нашими послами сказали, что не задолго передъ ними были послы отъ казанскихъ и астраханскихъ татаръ, которые приходили просить султана принять оба царства въ свое подданство. Они жаловались, что московскіе люди ненавидятъ ихъ, считаютъ ихъ вѣру поганой, многихъ изъ нихъ до смерти бьютъ и грабятъ. Султанъ велѣлъ татарскимъ посламъ потерпѣть еще немного и пожаловать ихъ халатами.

Въ 1663 году Малороссія раздѣлилась на двѣ части: западно-береговое казачество избрало себѣ гетманомъ Тетерю и осталось подѣ властью польскаго короля, а восточно-береговое избрало гетманомъ запорожскаго кошеваго Брюховецкаго и осталось подѣ властью Москвы. Преемникъ Тетери, Дорошенко, не поладилъ съ польскимъ правительствомъ и поддался турецкому султану, который въ 1672 году вторгнулся съ огромной арміею въ Малороссію. Тогда Дорошенко сталъ искать сближенія съ Россіей и переѣхалъ въ Москву. Турки сочли это поводомъ къ войнѣ и такимъ образомъ Москва должна была вступить въ борьбу съ Турціей, изъ-за обладанія Малороссіей; въ результатѣ—лѣвый берегъ Днѣпра и Кіевъ остались за Россіей.

Въ царствованіе Петра Великаго тѣ же причины, т. е. территоріальныя и религіозныя, продолжали поддерживать враждебныя

¹⁾ В. Ключевскій, Лекціи русской исторіи. Новая русская исторія, ч. I.

отношенія между Россіей и Турціей. Съ одной стороны мы стремились къ завоеванію Азовскаго и Чернаго морей, а съ другой насъ влекло на югъ и желаніе помочь единовѣрцамъ.

Петръ I съ 1700 года поддерживалъ сношенія съ восточными христіанами, какъ съ орудіемъ борьбы противъ турокъ, переписывался съ іерусалимскимъ патріархомъ и былъ въ сношеніяхъ съ греками, сербами, черногорцами и валахами.

Въ 1706 г. Черногорія просила покровительства Россіи; сербы тоже прислали Петру просьбы о помощи и предлагали свои услуги при борьбѣ съ Турціей, наконецъ господа молдавскій и валахскій въ своихъ личныхъ выгодахъ тоже предлагали союзъ.

Повидимому, наше правительство преувеличивало значеніе этихъ союзниковъ и полагало, что какъ только русскія войска появятся въ предѣлахъ Турціи, такъ всѣ христіане поднимутся противъ мусульманъ и тѣмъ облегчатъ намъ войну съ турками. Но расчетъ на такое содѣйствіе союзниковъ не оправдался; возстаніе сербовъ и черногорцевъ не имѣло вліянія на ходъ военныхъ дѣйствій, а помощь валахскаго господара, по интригамъ молдавскаго, была отвергнута Петромъ.

Какъ извѣстно, усилія Петра въ южномъ направленіи не увѣщались успѣхомъ и онъ перенесъ свою дѣятельность на сѣверо-западъ.

По своимъ отношеніямъ къ Турціи, Петръ старался сблизиться съ Австріей: это стремленіе увѣщчалось успѣхомъ вскорѣ послѣ смерти Петра въ 1726 году, когда Россія заключила съ Австріей оборонительный и наступательный союзъ противъ Турціи. Государственные дѣятели, вышедшіе изъ школы Петра Великаго, были того мнѣнія, что Россія не можетъ бороться съ Турціей одинъ на одинъ и должна искать надежнаго союзника. Самой надежной союзницей признавалась Австрія и этотъ союзъ, заключенный для дружныхъ дѣйствій противъ Турціи, извѣстенъ былъ въ тогдашнемъ дипломатическомъ мѣрѣ подъ названіемъ «системы Петра Великаго».

Въ царствованіе Императрицы Екатерины II было двѣ турецкія войны. Вопросъ, вызвавшій эти войны, былъ въ сущности чисто территоріальный, заключавшійся въ исправленіи южно-русской границы, въ доведеніи ея до естественнаго рубежа сѣверной черноморской береговой линіи.

Однако, въ силу самыхъ обстоятельствъ, вопросъ этотъ не могъ сохранить только территоріальное значеніе и невольно былъ связанъ съ вопросомъ религіозно-племеннымъ, такъ какъ пограничныя съ

нами области Турціи были связаны съ Россіей религіозно-племенными условіями.

И дѣйствительно, какъ только начались эти войны, императрица усвоила себѣ чрезвычайно широкіе планы, имѣвшіе мало общаго съ первоначальной задачей. Она возбудила вопросъ о самомъ существованіи Турціи и объ изгнаніи турокъ изъ Европы. Наканунѣ первой турецкой войны Вольтеръ въ одномъ изъ писемъ къ Екатерины намекнулъ, что предпринимаемая война легко можетъ кончиться превращеніемъ Константинополя въ столицу Россійской Имперіи. Въ Петербургѣ имѣли неосторожность принять эту тонкую лесть за настоящее политическое пророчество. Это пророчество особенно живо было усвоено двумя наиболѣе горячими головами, стоявшими близко къ престолу—братьями Орловыми, Григоріемъ и Алексѣемъ. Григорій Орловъ игралъ своеобразную роль во внѣшней политикѣ Россіи того времени. Онъ былъ большой охотникъ предлагать самыя смѣлыя планы; онъ и заговорилъ первый о необходимости для успѣха борьбы съ Турціей поднять православныхъ грековъ и славянское населеніе Балканскаго полуострова. Екатерина усвоила себѣ этотъ пылкій планъ своего ближайшаго сотрудника. Въ самомъ началѣ войны она уже писала Чернышеву: «я турецкую имперію подпаливаю съ четырехъ угловъ». «Много, писала она, мы каши заварили, кому то вкусно будетъ»¹⁾. Для достиженія задуманной цѣли предпринята была знаменитая морейская экспедиція. Лѣтомъ 1769 г. посланы были изъ Кронштадта двѣ эскадры—Спиридова и Эльфингтона, за которыми въ слѣдующемъ году послѣдовала третья, подъ начальствомъ Арфа. Нашъ флотъ долженъ былъ торжественно обогнуть берега западной Европы и явиться въ Архипелагъ, чтобы поднять возстаніе грековъ въ Морей и Герцеговинѣ. Главное начальство надъ флотомъ было поручено Алексѣю Орлову, который въ первый разъ по этому случаю очутился въ морѣ. Алексѣй Орловъ, усвоивъ идеи брата, пошелъ еще далѣе. Въ одномъ письмѣ къ графу Григорію онъ писалъ: «ужь если ѣхать такъ ѣхать прямо въ Константинополь, чтобы освободить православныхъ христіанъ отъ тяжелаго ига»²⁾. Дѣлю предпринято было безъ всякой подготовки. Начать съ того, что даже не было извѣстно, что такое представляютъ изъ себя христіане Балканскаго полуострова. Состоявшіе на русскомъ жалованьи агенты изъ Греціи сообщили графу Григорію Орлову, что «въ Турціи есть спартанскій

¹⁾ Соловьевъ, изд. «Товарищества Общ. Польза», кн. VI стр. 579.

²⁾ В. Ключевскій, Новая русская исторія, ч. 2-я.

народъ христіанской вѣры, греческаго исповѣданія», что кромѣ того есть другіе православные народы далматы, черногорцы. Все это было чрезвычайно ново для дипломатическаго петербургскаго міра, гдѣ немногіе знали, что греки были православными христіанами; по крайней мѣрѣ въ государственномъ совѣтѣ Панинъ вынужденъ былъ доказывать, что дѣйствительно *«спартанцы нынѣ исповѣдуютъ православную вѣру»*.

Эскадра, поступившая подъ начальство гр. Алексѣя Орлова, была въ крайне неудовлетворительномъ состояніи и только послѣ продолжительнаго плаванія прибыла въ Архипелагъ. Флотъ высадилъ въ Моревѣ десантъ, который, однакоже, вынужденъ былъ отступить передъ турецкими войсками. Дѣйствія флота были удачнѣе и ему удалось истребить турецкій флотъ въ Хиосскомъ заливѣ и при Чесмѣ. Что касается до дѣйствій нашей арміи, то она одержала блестящія побѣды при Ларгѣ и Кагулѣ. Хиосская и Чесменская битвы могли бы имѣть важныя послѣдствія, если бы русскій флотъ пошелъ прямо къ Дарданелламъ, но онъ занялся покореніемъ острововъ Архипелага, а между тѣмъ турки съ помощью французскаго агента барона Тотта успѣли укрѣпить Дарданеллы и когда нашъ флотъ подступилъ къ нимъ, то встрѣтилъ такое сопротивленіе, что долженъ былъ отступить.

Неудача морейской экспедиціи привела къ тому, что императрица Екатерина одобрила рѣшеніе Алексѣя Орлова *«предоставить грековъ изъ собственному жребію»*. При заключеніи мира Екатерина настаивала на независимости Крыма отъ Турціи и требовала независимости Молдавіи и Валахіи. Возстаніе Молдавіи и Валахіи встревожило Австрію, въ предѣлахъ которой находилось много молдаванъ и валаховъ, и она явилась противницей предполагаемыхъ результатовъ первой турецкой войны. Такимъ образомъ результаты эти въ сущности свелись къ независимости Крыма отъ Турціи, къ денежному вознагражденію и къ приобрѣтенію Азова, Керчи и Кинбурна. ✓

Итакъ, отъ освобожденія грековъ отказалась сама Екатерина, отъ освобожденія Молдавіи и Валахіи мы вынуждены были отказаться по настоянію Австріи и дѣло, предпринятое съ цѣлью освобожденія христіанъ, окончилось освобожденіемъ крымскихъ татаръ.

Цѣлью второй турецкой войны было присоединеніе Крыма, но имѣлась еще и другая цѣль, которая была выражена въ такъ называемомъ *«греческомъ проектѣ»*. Сущность этого проекта заключалась въ слѣдующемъ: «образовать между Австріей, Турціей и Рос-

сеіей навсегда независимое государство, подъ именемъ Дакии, изъ Молдавіи, Валахіи и Бессарабіи. Россія получаетъ Очаковъ, берегъ моря между Бугомъ и Днѣстромъ и одинъ — два острова въ Архипелагѣ; Австрія получаетъ Боснію, Сербію и владѣнія Венеціи на материкѣ, которая въ вознагражденіе за это получаетъ Морею, Критъ и Кипръ. Въ случаѣ такого успѣха войны, что турокъ можно будетъ изгнать изъ Европы, рѣшено было возстановить греческую имперію, подъ скипетромъ великаго князя Константина Павловича, изъ коренныхъ областей европейской и, если можно, азіатской Турціи».

Планъ этотъ, принадлежавшій Потемкину, отличался грандіозностью и непрактичностью. Въ немъ не были взяты въ расчетъ этнографической составъ населенія Балканскаго полуострова и число грековъ и славянъ. Упущено было изъ виду, что подобная имперія подвергалась опасности борьбы двухъ этнографическихъ элементовъ, которая въ области церковнаго управленія происходила уже и подъ турецкимъ владычествомъ. Однимъ словомъ трудно себѣ представить большаго хаоса въ политическихъ комбинаціяхъ: возстановляется несуществовавшая имперія, славянскія земли отдаются нѣмецкой и католической Австріи, а православно-греческія области присоединяются къ Венеціи. Про этотъ планъ можно сказать, что составитель его «стремился сдѣлать больше, чѣмъ пужно и потому не сдѣлалъ того, что было можно»¹⁾.

Результатомъ второй турецкой войны было присоединеніе Крыма и земель между Бугомъ и Днѣстромъ къ Россіи. Такимъ образомъ Россія получила сѣверные берега Чернаго моря, но не владѣла выходомъ изъ него: это обстоятельство было крайне невыгодно для насъ въ военномъ и торговомъ отношеніяхъ; такимъ образомъ самъ собою явился *вопросъ о проливахъ*, какъ естественное послѣдствіе нашихъ наступательныхъ дѣйствій въ южномъ направленіи.

Война съ Турціей, веденная въ началѣ нынѣшняго столѣтія, привела къ признанію правъ Молдавіи и Валахіи и возстановленію господарей, а по Бухарестскому трактату, заключенному 16-го мая 1812 г., Россія получила Бессарабію и выговорила независимое управленіе для Сербіи, но съ тѣмъ, что крѣпости остались въ турецкихъ рукахъ.

Наполеоновскія войны, утомившія и разорившія всѣ государ-

¹⁾ В. Ключевскій, Новая русская исторія, ч. 2-я.

ства Европы, закончился вѣнскимъ конгрессомъ, на которомъ состоялось новое распредѣленіе европейскихъ земель.

Постановленія вѣнскаго конгресса состоялись на основѣ дипломатическихъ принциповъ XVIII вѣка, т. е. *европейскаго равновѣсія* и системы *вознагражденія*. Францію, которую считали слишкомъ могущественной, свели къ прежнимъ ея границамъ, отобравъ у нея всѣ завоеванныя ею области, именно съ цѣлью возстановить нарушенное равновѣсіе. Остальныя великія державы должны были получить лишь вознагражденія, въ обмѣнъ за области, уступленныя другимъ государствамъ. Всѣ эти перемены производились по обычаю XVIII вѣка, не принимая во вниманіе ни желаній населенія, ни его интересовъ, ни его національности: дипломаты являлись представителями правительствъ, а не народовъ. Установленный такимъ образомъ порядокъ опирался на европейское равновѣсіе между пятью великими державами: двумя западными—Франція и Англія, и тремя восточными—Россія, Австрія и Пруссія. При этомъ предполагалось, что ни одна изъ этихъ державъ не могла быть настолько сильной, чтобы властвовать надъ Европой.

Возстановленіе европейскаго равновѣсія сопровождалось возстановленіемъ старыхъ правительствъ. Страны, въ которыхъ французы произвели перевороты, были возвращены своимъ прежнимъ государямъ для возстановленія въ нихъ «старого порядка», т. е. главнымъ образомъ въ видѣ неограниченной монархіи. Но опытъ революціи и революціонныя идеи вышпли во всѣхъ странахъ Европы некоторымъ людямъ стремленіе къ болѣе либеральному или болѣе демократическому правленію и эти политическіе недовольные образовали *либеральныя* партіи, враждебныя политическому порядку, возстановленному на вѣнскомъ конгрессѣ. А такъ какъ при новомъ распредѣленіи областей не было принято во вниманіе условіе *народности*, то такой порядокъ создавалъ недовольныхъ, стремившихся образовать *національныя* партіи. И дѣйствительно, три націи — германская, итальянская и польская, были раздроблены между нѣсколькими государствами, а одно и тоже государство, Австрія, въ искусственномъ сочетаніи, соединяло нѣсколько чуждыхъ другъ другу народовъ.

Недовольные установившимся порядкомъ либералы и націоналисты обыкновенно сливались въ одну партію *оппозиціи* и трудилась надъ тѣмъ, чтобы разрушить созданіе дипломатовъ, а такъ какъ правительства входили между собою въ соглашенія съ цѣлью поддержать созданный дипломатами строй, то оппозиція въ каждой

странъ чувствовала себя солидарной съ такой же оппозиціей въ другихъ странахъ и всё онѣ старались дѣйствовать сообща. Австрійское правительство болѣе всѣхъ остальныхъ было заинтересовано въ подавленіи національныхъ и либеральныхъ движеній, угрожавшихъ не только этому правительству, но и существованію самого государства, составленнаго изъ нѣсколькихъ народовъ. Глава австрійскаго правительства, Меттернихъ, естественнымъ образомъ сталъ руководителемъ противодѣйствія либеральному и національному движеніямъ. Онъ называлъ всѣхъ принадлежавшихъ къ оппозиціи *революционерами*, потому что они отстаивали принципы, провозглашенные во время французской революціи. По его словамъ: «цѣль у всѣхъ крамольниковъ единственная и неизмѣнная—это ниспроверженіе всего законно-существующаго... Принципъ, который монархи должны противопоставить имъ—это охрана всего законно-существующаго»¹⁾.

Въ виду такихъ условий, между правительствами, въ рукахъ которыхъ находилась власть, и между либералами, демократами и націоналистами завязалась во всѣхъ странахъ борьба, противъ которой необходимо было принимать особыя мѣры.

Постановленія вѣнскаго конгресса были актами чисто политическими; но Императоръ Александръ пожелалъ придать больше силы политическому союзу государей, присоединивъ къ нему союзъ духовный. Идея этого союза возникла во время кампаніи 1813—1814 гг., но договоръ торжественно былъ объявленъ 14-го (26-го) сентября 1815 г. Этотъ договоръ, безпримѣрный въ исторіи европейской дипломатіи, содержалъ исключительно одни заявленія въ религиозномъ духѣ и обязательства правственнаго характера.

На дѣлѣ священный союзъ остался торжественной манифестаціей, не имѣвшей практическаго результата.

Меттернихъ относился къ идеѣ союза пренебрежительно и называлъ его «звучнымъ пустякомъ» (*rien sonore*), но тѣмъ не менѣе пользовался имъ въ тѣхъ случаяхъ, когда нужно было эксплуатировать Россію.

Постановленія вѣнскаго конгресса непосредственно почти вовсе не коснулись Турціи по общимъ условіямъ, созданнымъ вѣнскимъ конгрессомъ неминуемо должны были распространиться и на нее, такъ какъ въ ней было нѣсколько народностей, лишенныхъ всякихъ правъ и находившихся подъ игомъ. Такимъ образомъ и на Балкан-

¹⁾ Сеньбосъ. Политическая исторія современной Европы, т. I, стр. 8.

комъ полуостровѣ были благоприятныя условія для политическихъ оценокъ. Далѣе союзники гарантировали цѣлость владѣній всѣхъ государствъ Европы, кромѣ оттоманской имперіи. Слѣдовало ли также охранять неприкосновенность владѣній султана? Это былъ вопросъ, поставленный на вѣнскомъ конгрессѣ, гдѣ Императоръ Александръ не допустилъ его обсуждения. Этотъ вопросъ снова всплылъ на поверхность по поводу греческаго возстанія.

Когда миръ съ Европой послѣ наполеоновскихъ войнъ былъ возстановленъ, тогда выдвинулся на очередь *восточный вопросъ* (выраженіе это явилось около этого времени), т. е. вопросъ—что станетъ съ оттоманской имперіей? Онъ распался на два вопроса: 1) можно ли поддержать имперію султана или она должна быть расчленена, и 2) останутся ли подвластные султану хрістіане райей или они образуютъ независимыя государства? Какъ мы уже знаемъ Императоръ Александръ не допустилъ на вѣнскомъ конгрессѣ обсуждения перваго вопроса; второй вопросъ поставилъ на вѣнскомъ конгрессѣ греки и сербы, требуя себѣ національнаго управленія, но имъ отказали.

Послѣ 1815 года оттоманская имперія подвергалась почти непрерывнымъ волненіямъ; то это были возстанія подданныхъ, то возмущенія пашей, то вторженія иностранныхъ войскъ, усложненія переговоровъ съ европейскими державами и, наконецъ, интриги серала.

Первое сильное потрясеніе было вызвано греческимъ возстаніемъ.

Греція, покоренная турками, управлялась мусульманскими чиновниками и была занята мусульманскими гарнизонами. Со времени среднихъ вѣковъ греки уже не составляли отдѣльнаго государства; единственною связью между греками служило только православіе и греческій языкъ; эти два условія въ связи съ воспоминаніями о древней Греціи способствовали возрожденію эллинскаго народа. Всѣ хрістіане, говорившіе по-гречески, не только сами эллины, но и эллинизированные албанцы и славяне, чувствовали себя членами одного и того же народа—народа съ славнымъ прошлымъ, для котораго возможно свѣтлое будущее.

Возрожденіе эллинскаго народа начало проявляться уже въ концѣ XVIII вѣка. Греки размножились и преуспѣвали въ богатствѣ и цивилизаціи. Возникли нѣкоторыя промышленности; они воспользовались войной между европейскими державами, чтобы создать флотъ подъ турецкимъ флагомъ,

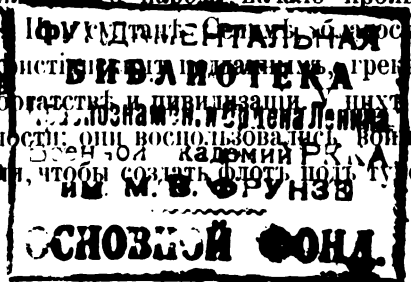

42117

остававшимся нейтральнымъ; почти весь вывозъ русскаго хлѣба изъ Одессы и большая часть европейской торговли въ Левантѣ находилась въ ихъ рукахъ; искусные, смѣлые моряки, дѣлающие переходы быстро и недорого берущіе за провозъ, они быстро развили свой флотъ и въ 1816 г. имѣли 600 судовъ и 17,000 матросовъ. Колоніи греческихъ купцовъ образовались въ Одессѣ, Триестѣ, Ливорно, Марсели и даже въ Лондонѣ и Ливерпулѣ.

Войдя въ сношенія съ цивилизованными народами, греки стали культурнѣе; въ Константинополь, Корфу и Бухарестъ были основаны греческія школы; въ Вѣнѣ въ 1814 году возникло общество подъ именемъ гетеріи, имѣвшее цѣлью приготовить грековъ къ возрожденію посредствомъ образованія; располагая большими средствами, это общество воспитывало молодыхъ грековъ въ европейскихъ университетахъ и въ самой Греціи учреждало народныя школы—все это способствовало пробужденію національной идеи. Однимъ изъ самыхъ дѣятельныхъ членовъ гетеріи былъ грекъ съ острова Корфу, графъ Каподистрія, статсъ-секретарь Императора Александра, знаменитый дипломатъ своего времени. Онъ же былъ однимъ изъ главныхъ основателей общества филомусовъ, основаннаго въ Афинахъ въ 1813 году; главная цѣль этого общества—сохраненіе древностей и развитіе греческаго юношества. Французская революція вызвала среди образованныхъ грековъ сильное возбужденіе. Потомъ, вслѣдствіе паденія венеціанской республики, создавался эллинскій центръ, независимый отъ султана—Ионійскіе острова—изъ коихъ Франція сдѣлала республику семи острововъ и гдѣ Англія въ 1815 году ввела администрацію подъ начальствомъ англійскаго губернатора.

Греки были разсѣяны по всей оттоманской имперіи, на побережьяхъ и въ большихъ городахъ. Но плотное греческое населеніе занимало на югѣ Европейской Турціи Морею, Романью (среднюю Грецію) и Фессалию. Въ этихъ областяхъ были греческія группы, достаточно прочно сплоченныя, чтобы сдѣлать попытку достигнуть національной независимости. Въ Морей, гдѣ мусульмане были мало-численны, каждая община управлялась самостоятельно, своимъ же именитыми людьми. Для общаго управленія краемъ служило ежегодное собраніе *приматовъ*, избираемыхъ общинами подъ общимъ предсѣдательствомъ турецкаго пашы. Въ Магніи (древняя Лаконія) горы (магніоты) оставались вооруженными, а въ горахъ средней Греціи и въ Эпирѣ христіане—элмены и албанцы—образовали милицію. *милликаровъ*. Но съ тѣхъ поръ, какъ турецкое правительство

стало недовѣрчиво относиться къ своимъ христіанскимъ подданнымъ. оно протнвопоставило палликарамъ албанцевъ—мусульманъ. Тогда палликары приняли названіе *клефтовъ* (разбойниковъ), удалились въ горы и начали борьбу съ албанцами—мусульманами.

Нѣкоторые изъ греческихъ острововъ (Спеція, Гидра и Исара) пользовались почти полной независимостью и только платили дань туркамъ. Ихъ суда, вооруженныя пушками для защиты противъ морскихъ разбойниковъ, съ экипажами изъ моряковъ — воиновъ, образовали настоящій военный флотъ.

Такимъ образомъ въ 1820 г. греки имѣли довольно сильныя кадры для образованія сухопутныхъ войскъ и флота и это, въ связи съ другими благопріятными условіями, о которыхъ сказано выше, создало возможность надѣяться на успѣхъ возстанія. Въ совокупности благопріятныхъ условій, создавшихъ возможность греческаго возстанія, безъ сомнѣнія, главное значеніе имѣло духовное перерожденіе греческаго народа; въ немъ лежалъ залогъ успѣха борьбы и будущей независимости грековъ, иначе возстаніе было бы не болѣе, какъ вспышкой, которую Турціи было бы не трудно подавить. По мнѣнію Гервинуса, успѣхъ греческаго возстанія зависѣлъ «только отъ духовной жизни этой націи, которая нѣкогда во времена своего политическаго паденія обновила европейскій міръ, которая, снова пробуждаясь, вынудила теперь у европейскаго міра большое участіе къ своему политическому обновленію ¹⁾».

Примѣромъ къ дѣйствіямъ грековъ послужило возмущеніе мусульманскаго губернатора Али-паши въ Янинѣ (1820 г.), а такъ какъ греки были разсѣяны почти по всему Балканскому полуострову, то они попытались устроить одновременно возстаніе въ Молдавіи, Эпирѣ и Греціи.

Въ Молдавіи возстаніе было дѣломъ тайнаго общества и гетеріи, основанной въ Одессѣ, и было начато Александромъ Инспланти въ Яссахъ.

Генералъ-маіоръ Александръ Инспланти, собравъ въ Бессарабіи отрядъ изъ грековъ, арнаутовъ и русскихъ удалыцовъ, перешелъ 22-го февраля (6-го марта) 1821 г. Прутъ и вступилъ въ Яссы. Въ то же время валахскій бояринъ Фодоръ, прозванный Владиміреско, занялъ Бухарестъ. Но все это дѣло окончилось полной неудачей. Россія не только не поддержала этого движенія, но вѣрнѣе рѣшенію только-что принятому на Лайбахскомъ конгрессѣ. Императоръ

¹⁾ Гервинусъ. «Исторія XIX вѣка», изд. Бакета, т. V, стр. 63.

Александръ приказалъ исключить Ипсиланти изъ списковъ русской арміи. Валахи мало интересовались возстаніемъ и также не поддержали Ипсиланти съ его «священнымъ баталіономъ», который былъ отброшенъ турками въ Австрію (1821 г.).

Извѣстіе о покушеніи Ипсиланти вызвало въ Константинополь страшную рѣзню безоружныхъ грековъ: патріархъ Григорій и два епископа были повѣшены въ церкви въ Свѣтлое Воскресеніе; тѣло патріарха было отдано жидамъ, которые таскали его по улицамъ Царьграда и бросили въ Босфоръ. По всей Турціи началась кровавая расправа съ христіанами; три митрополита—ефескій, никомидійскій и ахіольскій и восемь другихъ лицъ изъ высшаго греческаго духовенства тоже были преданы смертной казни.

Въ Моревъ возстаніе пошло удачнѣе—черезъ три недѣли у турокъ остался одинъ только городъ, Триполица; но Колокотрони осадили ихъ тамъ и въ концѣ концовъ греки вырѣзали всѣхъ турокъ (1821 г.). Возстаніе быстро распространилось въ южной Греціи и на островахъ и греки упорно сражались съ турками въ этихъ областяхъ въ продолженіи четырехъ лѣтъ; они разбили цѣлую турецкую армію въ Моревъ (1823 г.) и истребили турецкій флотъ (1824 г.).

Войну они вели преимущественно партизанскую, на сушѣ при помощи засадъ, а на морѣ—брандерами.

Съ самаго начала возстанія борьба велась съ большимъ ожесточеніемъ съ обѣихъ сторонъ; это была война племенъ и религій, въ которой пощадъ не было никому—съ обѣихъ сторонъ рѣзали плѣнныхъ, не исключая женщинъ и дѣтей. Борьба была полна драматическими эпизодами, которые были воспѣты поэтами и получили громкую извѣстность во всей Европѣ. Это было время гнета во всѣхъ европейскихъ странахъ: газеты, принужденныя молчать о дѣлахъ внутренней политики, были переполнены разсказами о подвигахъ греческихъ героевъ.

Съ своей стороны и турки приняли энергическія мѣры для подавленія возстанія. Въ Эпирѣ, Фессаліи и на Критѣ оно было совершенно подавлено въ теченіе 1823—1824 гг. послѣ жестокой рѣзни. Успѣху возстанія много помѣшало и междоусобіе, возникшее среди грековъ. Наконецъ, въ 1825 г. двѣ мусульманскія арміи наводнили Грецію. Одна изъ нихъ, наступая съ сѣвера, осадила Миссолунги, другая—армія Ибрагима, прибыла изъ Египта и заняла Морею. Ибрагимъ рѣшилъ поголовно вырѣзать все мужское населеніе въ Греціи, а осада Миссолунги кончилась приступомъ и рѣз-

ней, знаменитой въ исторіи (1826 г.). Въ іюль 1827 г. послѣ взятія Акрополя турками, у возставшихъ оставалось всего нѣсколько укрѣпленій; не было у нихъ ни боевыхъ припасовъ, ни хлѣба, ни денегъ.

Долгое время греки вели борьбу противъ турокъ безъ посторонняго содѣйствія, но, наконецъ, европейскія державы рѣшили вмѣшаться въ это дѣло. Державы, заинтересованныя въ этомъ дѣлѣ, были Россія, Англія, Франція и Австрія. Пруссія была заинтересована только какъ участница вѣнскаго конгресса.

Какъ уже мы сказали, идея національности не могла быть популярной у дѣятелей вѣнскаго конгресса, а стремленіе христіанскихъ подданныхъ султана къ независимости не могло встрѣтить сочувствія съ ихъ стороны: греки и сербы, которые на вѣнскомъ конгрессѣ просили себѣ національное управленіе, получили въ этомъ отказъ.

Еще въ 1816 году Императоръ Александръ высказалъ свой взглядъ на восточный вопросъ. По заключеніи второго парижскаго мира графу Каподистрії назначено было прибыть въ Петербургъ. Здѣсь Государь приказалъ ему входить къ нему съ докладами два раза въ недѣлю совмѣстно съ графомъ Нессельроде; послѣднему поручено было управленіе министерствомъ иностранныхъ дѣлъ, а графу Каподистрії вѣренъ былъ также докладъ по дѣламъ Бессарабской области. Баронъ Строгоновъ былъ назначенъ въ Константинополь. Въ это время у насъ было много недоразумѣній съ Турціей. Послѣ Бухарестскаго трактата, заключеннаго въ 1812 году, мирныя сношенія наши съ Портой пріяли неблагопріятный оборотъ. Во время вторженія Наполеона въ предѣлы Россіи турки вѣроломно напали на Сербію и совершили тамъ грабежи и звѣрства. Вмѣсто льготъ и преимуществъ, обѣщанныхъ Молдавіи и Валахіи, Турція обременяла ихъ новыми налогами; обязавшись препятствовать набѣгамъ закубанскихъ горцевъ, она, напротивъ, явно побуждала ихъ нападать на Россію; затѣмъ турки останавливали наши суда въ Босфорѣ и захватывали грузы ихъ, нарушая тѣмъ трактатъ 1783 г.

Каподистрія воспользовался назначеніемъ барона Строгонова, чтобы высказать Государю свои замѣчанія на Бухарестскій трактатъ и полную невозможность найти въ этомъ договорѣ прочное основаніе для мирныхъ сношеній съ Оттоманской Портой, которыя мы желали установить при отправленіи новаго посла въ Константинополь. Каподистрія признавалъ нужнымъ замѣнить Бухарестскій трактатъ новымъ договоромъ, которымъ были бы ограждены права

придунайскихъ княжествъ и Сербіи, подкрѣпивъ эти требованія военной демонстраціей на Черномъ морѣ и на турецкой границѣ.

Императоръ Александръ выслушать доводы Каподистріи съ полнымъ вниманіемъ и затѣмъ сказалъ: «все это очень хорошо обдумано, но для того, чтобы исполнить это, подобно воевать, а я этого не хочу. Довольно было войнъ на Дунаѣ, онѣ деморализуютъ армію. Вы сами были тому свидѣтелемъ. Впрочемъ миръ въ Европѣ еще не обезпеченъ и революціонеры ничего лучшаго не желаютъ, какъ втравить меня въ борьбу съ Турціей. Бухарестскій договоръ, хорошъ онъ или дуренъ, долженъ быть сохраненъ. Слѣдуетъ примириться съ нимъ и стараться извлечь изъ него всю возможную пользу, чтобы нѣсколько помочь княжествамъ и сербамъ, а особенно, чтобы турки не безпокоили насъ своими притязаніями относительно азиатскаго побережья. Въ этомъ смыслѣ поручаю вамъ работать при отправленіи барона Строгонова»¹⁾. Всѣ возраженія, которыя себѣ позволялъ представить Каподистрія, оспаривая взглядъ, проводимый Государемъ въ восточной политикѣ, не достигли цѣли. Александръ остался непреклоннымъ. Каподистрія, какъ онъ самъ признается, удалился съ стѣсненныхъ сердцемъ: онъ видѣлъ, что Государь хотѣлъ упрочить миръ съ турками на основаніи Бухарестскаго трактата; между тѣмъ Каподистрія былъ увѣренъ, что переговоры, которые предстояло вести Строгонову, приведутъ въ концѣ концовъ къ совершенно противоположному результату. Дѣйствительно, съ одной стороны приходилось требовать вознагражденія и удовлетворенія за нарушение и неточное исполненіе статей договора, касавшихся княжествъ и Сербіи, а съ другой — найти средства отклонить домогательства Порты о возвращеніи ей крѣпостей кавказскаго побережья. Поэтому было очевидно, что пренія, которыя должны были возникнуть вслѣдствіе посольства Строгонова, вызовутъ со стороны турокъ и европейскихъ державъ подозрѣніе, что Россія скрываетъ свои истинныя намѣренія и что она, нѣсколько не желая устранить препятствій къ упроченію мирныхъ сношеній съ Турціей, старается лишь вызвать неудовольствія, которыя со временемъ оправдали бы новую войну.

Итакъ Строгонову дана была инструкція, разработанная согласно съ намѣреніями, высказанными Императоромъ: эти начала опредѣлили собою русскую политику въ восточномъ вопросѣ до

¹⁾ Н. Шильдеръ. «Императоръ Александръ I», т. IV, стр. 8.

1825 г. Слова Государя: «il faudrait tirer le canon et je ne le veux pas» — остались въ полной силѣ даже во время греческаго возстанія и не могли быть поколеблены безпримѣрными звѣрствами, совершенными турками. Вѣрный разъ принятому рѣшенію, Императоръ Александръ въ слѣдующемъ году, т. е. въ 1817, отказался принять уполномоченныхъ одного греческаго патриотическаго общества, явившихся умолять его о помощи.

Такимъ образомъ утомленіе прежними войнами и желаніе избѣжать войны въ будущемъ было одной изъ причинъ принятаго Императоромъ Александромъ рѣшенія; другая причина заключалась въ обязательствахъ, принятыхъ на себя на вѣнскомъ конгрессѣ и участіемъ въ священномъ союзѣ. Къ этому нужно прибавить плохое состояніе финансовъ, вызванное тяжелыми, недавно только оконченными войнами противъ французской имперіи, такъ что миръ повсюду являлся самой рѣшительной потребностью, удовлетворить которую также составляло обязанность Императора Александра для огражденія интересовъ его подданныхъ. Конечно, какъ русскій Царь, Императоръ Александръ долженъ былъ стремиться къ разрѣшенію восточнаго вопроса въ выгодномъ для Россіи смыслѣ, т. е. въ смыслѣ овладѣнія проливами; какъ православный государь, онъ не могъ не сочувствовать стремленію балканскихъ христіанъ къ освобожденію отъ турецкаго ига, но какъ членъ священнаго союза, какъ участникъ вѣнскаго конгресса, онъ долженъ былъ смотрѣть на грековъ какъ на *бунтовщиковъ* противъ *законной* власти ихъ *законнаго* государя — султана. Наконецъ онъ обязанъ былъ заботиться объ избавленіи Россіи отъ тягостей и ужасовъ попой войны. Между тѣмъ событія на востокѣ осложнились и въ 1820 году вспыхнуло возстаніе. Государь находился въ это время на конгрессѣ въ Лайбахѣ. Здѣсь онъ получилъ извѣстіе о возстаніи и письмо Ипсиланти: эти извѣстія не могли придти къ Императору Александру въ болѣе несчастную минуту, чѣмъ тогда, когда въ Испаніи и Португаліи еще ярко пылало пламя возстанія, когда въ тылу австрійскаго войска, шедшаго на Неаполь, вспыхнуло возстаніе въ Пиемонтѣ, когда все было объято паническимъ страхомъ въ мѣстѣ собранія государей, въ Лайбахѣ, когда Александръ предался вліянію Меттерниха и его политики ¹⁾. Хотя событія на балканскомъ полуостровѣ и не имѣли ничего общаго съ броженіемъ умовъ въ западной Европѣ, хотя «нельзя было отрицать, что греческое возстаніе проявилось совер-

¹⁾ Гервинусъ. «Исторія XIX вѣка». изд. Бакста. т. V, стр. 127 и 128.

шенно изъ иного источника чѣмъ карбонаризмъ и демагогическіе происки» ¹⁾, однако Меттерниху, видѣвшему въ Турціи только турецкихъ подданныхъ и не хотѣвшему знать ни о какой греческой народности, удалось убѣдить Императора Александра, что греческое возстаніе есть явленіе тождественное съ революціонными движеніями и что оно произведено по общему революціонному плану, чтобы повредить священному союзу и его охранительнымъ стремленіямъ.

На основаніи подложныхъ документовъ онъ установилъ связь Ипсиланти съ карбонаріями и существованіе тайныхъ происковъ послѣднихъ, имѣвшихъ цѣлью при помощи греческаго возстанія нарушить согласіе между Россією и Австрією ²⁾. Въмѣстѣ съ тѣмъ Меттерниху представился прекрасный случай окончательно поколебать довѣріе Государя къ Каподистриі.

Въ виду всѣхъ этихъ условій Императоръ Александръ повелѣлъ барону Строгонову довести до свѣдѣнія Порты, что политика русскаго Монарха всегда будетъ чужда покушеніямъ, нарушающимъ спокойствіе какой либо страны и что онъ ничего не желаетъ кромѣ постояннаго и точнаго соблюденія трактатовъ, существующихъ между обѣими державами.

Въ письмѣ барона Строгонова къ графу Нессельроде отъ 15 (27) апрѣля 1821 года русскій посланникъ, исполненный чувства глубокаго негодованія, говорилъ, что по сдержанности ноты, которую онъ представилъ Портѣ по поводу происшедшей гнусной катастрофы (звѣрское убіеніе патріарха), можно судить объ усиліи, потребовавшемся съ его стороны, чтобы сдержать себя. «До сихъ поръ»,—писалъ Строгоновъ»,—я дѣйствовалъ только какъ христіанинъ. Прикажете мнѣ говорить отъ имени Императора, укажите, въ какихъ выраженіяхъ я долженъ исполнить это, свяжите меня, если можно, по рукамъ и ногамъ, чтобы я не могъ сказать болѣе чѣмъ слѣдуетъ» ³⁾. Зачинщикъ возстанія въ Валахіи, князь Александръ Ипсиланти, былъ исключенъ изъ русской службы и ему было объявлено, что Государь не одобряетъ его предпріятія и что онъ никогда не долженъ надѣяться на помощь Россіи. Главнокомандующему 2-й арміей графу Витгенштейну было предписано наблюдать строжайшій ней-

¹⁾ Мнѣніе Мольтке въ сочиненіи его—Русско-турецкая кампанія въ Европейской Турціи 1828—1829 гг. (переводъ Н. Шильдера, ч. I, стр. 15).

²⁾ Н. Шильдеръ, Императоръ Александръ I, т. IV, стр. 198.

³⁾ Тамъ же, т. I, стр. 201.

тралитеть по отношенію къ событіямъ въ придунайскихъ княжествахъ ¹⁾).

Такой образъ дѣйствій Россіи долженъ былъ охладить порывъ возставшихъ и вызвалъ къ нимъ еще большее сочувствіе въ нашемъ обществѣ. «Обнародованное мнѣніе правительства нашего», — писалъ Киселевъ Закревскому 12-го апрѣля 1821 года изъ Тульчина, «много повредило непріятелю; мало людей довольно сильныхъ духомъ, чтобы противоборствовать препятствіямъ, которыя могуществомъ представиться могутъ; кинжалы турецкіе не устрашили ихъ, но одно слово, Россійскимъ Государемъ провозглашенное, исторгнуло надежду и съ нею пламенный энтузіазмъ многихъ. Надо здѣсь жить, чтобы знать въ какомъ униженіи находятся подданные турецкаго правительство и сколько, такъ называемое, возмущеніе грековъ законно. Мы судимъ, какъ люди частные, политика государствъ судить инаково и, можетъ быть, для государства полезнѣе; но со всѣмъ тѣмъ участь единовѣрцевъ нашихъ достойна сожалѣнія и, какъ человѣкъ, я ихъ искренно жалѣю» ²⁾. «Жалѣть буду вмѣстѣ съ вами», — писалъ Ермоловъ Киселеву 30-го марта 1821 г., «если пламень грековъ будетъ угашенъ ихъ собственною кровью. Дай Богъ имъ успѣха, дай Богъ не имѣть Россіи другихъ сосѣдей, кромѣ турокъ» ³⁾. 1-го августа того же года онъ же писалъ Киселеву: «сосѣдственныя вамъ происшествія занимаютъ умы столицы. Многіе думаютъ, что выгодно избѣжать войны и не видятъ чего избѣжать невозможно» ⁴⁾).

Между тѣмъ событія Греціи шли своимъ путемъ и вся Россія содрогалась при извѣстіяхъ о небывалыхъ дотолѣ турецкихъ неистовствахъ и въ недоумѣніи обращала взоры къ своему Царю. Всѣ сословія сходились въ желаніи освобожденія своихъ единовѣрцевъ и войны съ турками ради этой цѣли. Но Императоръ Александръ остался вѣрнопъ политическимъ началомъ, провозглашеннымъ имъ въ Троппау и Лайбахѣ. Онъ сознавался, что изъ всѣхъ русскихъ онъ одинъ противился войнѣ съ турками и жаловался на вредъ, наносимый такимъ противодѣйствіемъ народной любви къ нему. Но эта чрезвычайная сдержанность Императора Александра зависѣла отъ обстоятельствъ, его окружавшихъ. Обстоятельства эти были далеко не радостныя. Съ одной стороны греческій вопросъ грозилъ втя-

¹⁾ Тамъ же, стр. 198 и 200 и Заблоцкій-Десятовскій, «Гр. Киселевъ и его время» т. I, стр. 146 и 147.

²⁾ Тамъ же, т. I, стр. 147.

³⁾ Тамъ же, т. I, стр. 142.

⁴⁾ Тамъ же, т. I, стр. 150.

путь Россію въ войну съ Турціей, что шло въ разрѣзъ съ политикою, усвоенною Александромъ на недавнихъ конгрессахъ и съ принятыми имъ тамъ на себя обязательствами. Съ другой стороны, Государь, по прибытіи изъ Лайбаха въ Царское село 24-го мая 1821 г., послѣ отсутствія, продолжавшагося почти годъ, узналъ подробности политическаго заговора, начинавшаго распространяться въ Россію. Было надъ тѣмъ призадуматься! Въ довершеніе же всѣхъ бѣдъ, всѣ эти роковые вопросы предстояло рѣшить человѣку усталому, надломленному душевно и тѣлесно. А между тѣмъ 1821 годъ представлялъ самый благопріятный моментъ для войны съ Турціей и для окончательныхъ расчетовъ Россіи съ этой державой. Общественное мнѣніе въ Англіи сочувствовало грекамъ. Франція была запята жгучими вопросами своей внутренней политики. Австрія была отвлечена итальянскими дѣлами. Что же касается Пруссіи, то она готова была дѣйствовать за одно съ Россіей. Къ тому же и положеніе Турціи было весьма затруднительное и ей не легко было бы сразиться съ Россіей; возмущеніе Али-паши Янинскаго, греческое возстаніе, непокорность босняковъ и албанцевъ, ненадежность, какъ вассала, Мехмета—Али египетскаго и неповиновеніе разныхъ апаголійскихъ пашей — все это ослабляло Турцію и увеличивало шансы нашего успѣха.

Сначала казалось, что всеобщее сочувствіе къ судьбѣ грековъ, вступившихъ въ столь неравную борьбу, и состраданіе къ ихъ бѣдственному положенію поколебали до нѣкоторой степени взглядъ государя на восточныя дѣла, усвоенный имъ въ бесѣдахъ съ Меттернихомъ. Дѣйствительно, послѣ звѣрскаго убійства константинопольскаго патріарха въ Константинополѣ, былъ полученъ ультиматумъ нашего правительства отъ 28-го іюня 1821 года, написанный въ самомъ рѣшительномъ тонѣ. Возможность дальнѣйшаго существованія Турціи въ рядахъ европейскихъ державъ зависѣла, по словамъ этого ультиматума, отъ слѣдующихъ условій: «чтобы Порты не угрожала христіанской религіи войной и поношеніями; чтобы она не стремилась къ истребленію цѣлаго подвластнаго ей народа и чтобы, наконецъ, она заботилась о поддержаніи добрыхъ сношеній своихъ съ европейскими правительствами и не нарушала мира, еще недавно купленнаго столь дорогою цѣною. Для Порты не можетъ быть тайною, что дѣло Россіи есть вмѣстѣ съ тѣмъ обще-европейское дѣло; принимая на себя обязанность охранять общіе интересы, русское правительство не считаетъ нужнымъ ссылаться на трактаты, на которыхъ оно могло бы оспорить свои требованія. Если недавніе ужасы

вызваны были фанатическимъ вліяніемъ нѣсколькихъ государственныхъ людей Турціи, то слѣдуетъ надѣяться, что Порта возобновитъ разрушенные храмы, проникнется прежнимъ уваженіемъ къ религіи своихъ иновѣрныхъ подданныхъ, постарается отличить виновныхъ отъ безвиновыхъ, упрочить законный порядокъ въ княжествахъ, назначить туда господарей и выведетъ оттуда немедленно свои войска»¹⁾. Ультиматумъ этотъ былъ доставленъ Портѣ 18-го іюля 1821 года барономъ Строгоновымъ; отвѣтъ на него долженъ былъ послѣдовать въ восьмидневный срокъ, по истеченіи котораго, если требованія Россіи не будутъ удовлетворены, посланникъ долженъ былъ покинуть Константинополь. Отвѣтъ въ срокъ не послѣдовалъ и баронъ Строгоновъ выѣхалъ изъ турецкой столицы и дипломатическія сношенія съ Турціей были прерваны. Черезъ нѣсколько дней въ Петербургъ былъ полученъ отвѣтъ Порты, которая немедленно отвергла всѣ наши предложенія. Тогда занялись разработкой плановъ войны²⁾; бѣжавшимъ грекамъ дано было убѣжище въ Россіи и въ имперіи была разрѣшена повсемѣстная подписка въ ихъ пользу. Наконецъ Императоръ снова заговорилъ о французскомъ союзѣ и о возможности раздѣла Турціи. 7-го (19-го) іюля 1821 г. государь сказалъ французскому послу ла-Ферроне: «раскройте циркуль отъ Гибралтара до Дарданеллъ, выберите то, что подходитъ вамъ, и рассчитывайте не только на согласіе, но и на искреннюю и существенную поддержку со стороны Россіи. Необходимо, чтобы турки были отброшены очень далеко и чтобы всѣ могли придти къ соглашенію. Теперь Франція должна имѣть союзницей именно Россію»³⁾. Но подобное воинственное настроеніе Императора Александра продолжалось недолго и вскорѣ онъ началъ говорить съ графомъ Каподистрія о затруднительномъ положеніи, въ которомъ находилась Россія, вслѣдствіе пробужденія востока и указывалъ на опасности, грозившія Европѣ отъ развитія революціоннаго духа. «Если мы отвѣтимъ туркамъ войною»,—заклучилъ Александръ,—«то парижскій главный комитетъ восторжествуетъ и ни одно правительство не останется на ногахъ. Я не намѣренъ предоставить свободу дѣйствій

1) Θεοκτιστοῦ. «Βορβὰ Γρεκίαν ἀνεξαρτησίας», стр. 61.

2) а) Записка генералъ-адъютанта барона Дибича о военныхъ дѣйствіяхъ противъ турокъ отъ 7 (19) іюля 1821 г. (воен. уч. архивъ, отд. 4, № 198), и б) военныя соображенія о походѣ противъ турокъ въ связи съ продовольствіемъ, основанныя на секретныхъ свѣдѣніяхъ депо картъ и на нѣкоторыхъ частныхъ матеріалахъ генерала Канкриня отъ 4 іюля 1821 г. (воен. уч. архивъ, отд. 2, № 2517 (А)).

3) Н. Шильдеръ, «Императоръ Александръ» I, т. IV, стр. 225.

врагамъ порядка. Во что бы то ни стало надо найти средство устранить войну съ Турціей». Тщетно Каподистрія старался оспаривать точку зрѣнія, усвоенную Государемъ, доказывая необходимость прекратить договоры по восточнымъ дѣламъ и приступить къ понудительнымъ мѣрамъ противъ Оттоманской Порты. Александръ остался непреклоннымъ и сказалъ: «безъ сомнѣнія, это было бы прекрасно, но все это можетъ быть осуществлено не прежде, чѣмъ будутъ предварительно установлены соглашенія и совершенное единомысліе между союзными кабинетами. Итакъ, будемъ выигрывать посредствомъ нашихъ объясненій съ турками время, нужное для того, чтобы условиться съ союзными дворами» ¹⁾. Такимъ образомъ, не прошло и нѣсколькихъ мѣсяцевъ послѣ предъявленія Портѣ ультиматума, какъ наше правительство, уstraшенное революціонными движеніями, потрясавшими западную Европу и убѣжденное совѣтами главнѣйшихъ своихъ союзниковъ, сочло возможнымъ вновь продолжать съ Турціей переговоры, вмѣсто того, чтобы добиваться исполненія своихъ требованій, изложенныхъ въ ультиматумѣ. «Все что произошло въ послѣднее время дурнаго», говорилъ Императоръ Александръ генералу Кайзерлингу, «имѣетъ въ основаніи одинъ источникъ: тайныя общества положили себѣ задачею всеобщее разрушеніе и борьба съ ними потребуетъ большихъ успій, ибо они успѣли уже разбросать сѣти свои по всей Европѣ» ²⁾. Гервинусъ такъ объясняетъ колебанія, происходившія въ отношеніяхъ Императора Александра къ греческому вопросу. Съ одной стороны обязательства, принятыя на себя Императоромъ, какъ членомъ священнаго союза, и вліяніе Меттерниха, съ другой стороны трудность покинуть на жертву народъ, который давно привыкъ видѣть въ русскомъ царѣ своего союзника, наконецъ, общее сочувствіе къ грекамъ, господствовавшее въ Россіи и вліяніе сторонниковъ освобожденія грековъ—Поццо-ди-Борго, Строгонова и Каподистрії, все это ставило Императора въ крайне затруднительное положеніе. Вслѣдствіе всего этого перѣшительный Императоръ переходилъ отъ сомнѣнія къ сомнѣнію, отъ рѣшенія къ рѣшенію и почти насильственно былъ увлекаемъ, то въ сторону своей любви къ грекамъ, то въ сторону страха революціи; и вся дѣятельность его въ послѣдующіе годы есть почти ничто иное, какъ частая смѣна шаткихъ настроеній, которыя то опредѣлялись такъ называемыми нравственными интересами Европы, какъ скоро онъ попадалъ въ атмосферу

¹⁾ Н. Шильдеръ «Императоръ Александръ I», т. IV, стр. 225.

²⁾ Теокистовъ. «Борьба Греціи за независимость», стр. 65.

австрійской политики, то склонялись къ политическимъ интересамъ Россіи, какъ скоро онъ возвращался въ свой родной воздухъ. Такъ это случилось и тогда, когда онъ вернулся изъ Лайбаха въ Петербургъ. Во всѣхъ дѣйствіяхъ русскаго кабинета тотчасъ замѣтили противодѣйствующія вліянія различныхъ партій, вліянія, которыя заставляли предполагать настоящую борьбу въ самомъ Императорѣ. Въ Петербургѣ видимо колебались между двумя системами: примиренія и разрыва, войны и мира. Въ требованіяхъ отъ Порты тоже колебались между двумя системами, русской и европейской; одинъ разъ сильнѣе высказывали ей на основаніи договоровъ требованія относительно княжествъ, въ другой разъ говорили о новомъ способѣ отношеній къ христіанскимъ подданнымъ, отчего должно было зависѣть ея существованіе; четыре статьи являлись то ультиматумомъ, то только предварительными статьями для дальнѣйшихъ переговоровъ. Тоже колебаніе было очевидно и въ томъ языкѣ, коимъ говорили съ европейскими державами. Въ Лайбахѣ Императоръ весьма рѣшительно считалъ греческое возстаніе дѣломъ партій всеобщей революціи, а въ депешахъ, сопровождавшихъ ноту отъ 22-го іюня 1821 г. къ западнымъ державамъ, было сказано, что возстаніе «*можетъ быть*» находится въ связи съ *ненавистными происками въ другихъ государствахъ* ¹⁾.

Въ результатъ всѣ эти колебанія привели къ тому, что удачное время для пачатія войны съ Турціей было упущено и восточный вопросъ вступилъ на путь безконечныхъ и совершенно безплодныхъ переговоровъ.

Въ 1822 г. послѣдовало окончательное удаленіе отъ дѣлъ Каподистріи; Государь уволилъ Каподистрію вслѣдствіе полнаго различія во взглядахъ на восточную политику Россіи. «На вашемъ мѣстѣ я сталъ бы говорить точно также, сказалъ Александръ, но въ моемъ положеніи я не могу перемѣнить моего рѣшенія» ²⁾.

И дѣйствительно, положеніе Императора Александра въ это время было чрезвычайно затруднительное, вслѣдствіе сложности обстановки, въ которой ему пришлось дѣйствовать. При всемъ желаніи воспользоваться благоприятными условіями для войны съ Турціей, при всемъ желаніи оказать помощь христіанамъ, Государь долженъ былъ однако же принять во вниманіе и то обстоятельство, что новая война будетъ стоить Россіи новыхъ напряженій, что послѣдствіемъ этой войны можетъ быть враждебное столкновеніе съ нѣко-

¹⁾ Гервингусъ. «Исторія XIX вѣка». над. Бакста, т. V, стр. 318.

²⁾ Н. Шильдеръ. Императоръ Александръ I, т. IV, стр. 230.

торыми европейскими державами и всеобщее нарушение мира. Внутреннее положение Россіи въ это время было очень нелегкое. «Всякая у насъ война въ нынѣшнемъ положеніи дѣль Россіи будетъ дорого стоить, да къ тому же нѣтъ денегъ ни гроша и повсюду неурожай хлѣба», писалъ Закревскій Киселеву 1-го февраля 1822 г. ¹⁾. Какъ ни казалось въ 1821 г. вѣроятнымъ, что Европа не помѣшаетъ намъ воевать съ Турціей, однако же безусловно рассчитывать на это было совершенно невозможно. Исконное недовѣріе къ Россіи и боязнь за чрезмѣрное ея усиленіе (вѣдь въ этомъ именно смыслѣ такъ много работали на вѣнскомъ конгрессѣ) могли вызвать со стороны западно-европейскихъ державъ вмѣшательство открытой силой и тогда мы стали бы передъ лицомъ европейской коалиціи. «Старые завоевательные планы», говоритъ Мольтке, «религіозное родство и географическое положеніе Россіи, при боевой готовности ея войскъ, заставляли признавать именно этого сосѣда за самое опаснаго» ²⁾.

Конечно, при большей рѣшительности Императору Александру, быть можетъ, и удалось бы въ 1821 г. разрѣшить восточный вопросъ въ благоприятномъ для насъ смыслѣ, но при сложности тогдашней обстановки трудно ему было взять на свою отвѣтственность рѣшеніе этого дѣла, а при наличіи того угнетеннаго состоянія духа, въ которомъ находился Государь въ послѣдніе годы своей жизни, это было и совершенно невозможно. На Веронскомъ конгрессѣ (октябрь—ноябрь 1822 г.) разсужденія относительно умиротворенія востока не привели ни къ какому рѣшенію. Россія заявила на какихъ условіяхъ она согласна возстановить дипломатическія сношенія съ Турціей. Союзники признали великодушную умѣренность требованій Императора Александра, а Государь съ своей стороны заявилъ, что дружественныя чувства его союзниковъ внушаютъ ему такое довѣріе, что онъ совершенно предоставляетъ ихъ благоразумію попеченіе о дальнѣйшихъ переговорахъ ³⁾. Тѣмъ не менѣе, несмотря на добровольное отреченіе Императора Александра отъ своего историческаго призванія на востокъ, европейская дипломатія не добилась возобновленія дружественныхъ отношеній между Россіей и Турціей, вслѣдствіе упорства Порты сдѣлать какія-либо существенныя уступки по главному предмету переговоровъ—умиротворенію Греціи; Порта ограничилась одними неопредѣленными

¹⁾ Заблоцкій-Десятовскій. т. I, стр. 153.

²⁾ Мольтке. «Война 1828—1829 гг.» (переводъ Н. Шильдера, ч. 1-я. стр. 16).

³⁾ Гервинусъ. «Исторія XIX вѣка», изд. Бакета. т. V. стр. 368.

«общаніями. А именно, она изъявила готовность дать удовлетвореніе Россіи по первымъ тремъ пунктамъ ультиматума русскаго правительства, предъявленнаго Портѣ 6-го (18-го) іюля 1821 г., т. е. по вопросамъ о возстановленіи разрушенныхъ храмовъ, о распространеніи прежняго покровительства на интересы христіанской церкви и о строгомъ различіи между виноватыми и невинными; но что касается четвертаго пункта, требовавшаго немедленнаго удаленія турецкихъ войскъ изъ княжествъ и назначенія туда новыхъ подарковъ, то по этому вопросу Порта осталась непреклонною ¹⁾).

Политическіе взгляды, которыми руководствовался въ эту эпоху Императоръ Александръ на веронскихъ совѣщаніяхъ лучше всего выразились въ бесѣдѣ его съ французскимъ уполномоченнымъ Шатобрианомъ. «Неужели вы думали, какъ это утверждаютъ наши враги, что союзъ—слово, служащее лишь для прикрытія честолюбій? Это было бы справедливо при прежнемъ порядкѣ вещей, но теперь, когда образованный міръ находится въ опасности, не можетъ быть и рѣчи о какихъ-либо частныхъ выгодахъ. Теперь уже не можетъ быть болѣе политики англійской, французской, русской, прусской, австрійской: существуетъ только одна политика, общая, которая для спасенія всѣхъ должна быть принята сообща народами и государями. Я первый долженъ показать вѣрность началамъ, на которыхъ я основалъ союзъ. Одинъ случай представился къ тому—возстаніе Греціи. Ничто, безъ сомнѣнія, не казалось болѣе отвѣчающимъ моимъ интересамъ, интересамъ моихъ народовъ, общественному мнѣнію моей страны, какъ религіозная война съ Турціей; но въ волненіяхъ Целопонеса я усмотрѣлъ признаки революціи. И тогда я воздержался». Въ концѣ разговора съ Шатобрианомъ Государь сказалъ: «Провидѣніе предоставило въ мое распоряженіе 800,000 солдатъ не для удовольствованія моего честолюбія, а для того, чтобы я покровительствовалъ религіи, нравственности и правосудію и способствовалъ утвержденію этихъ началъ порядка, на коихъ зиждется человѣческое общество» ²⁾).

Невольно припоминаешь при этихъ словахъ слѣдующую оцѣнку примѣненія принциповъ священнаго союза: «Александръ представлялъ себѣ задачу священнаго союза именно въ подавленіи всякихъ революціонныхъ движеній, стремившихся, по его мнѣнію, къ низверженію *«алтарей и престоловъ»*; его убѣдили или онъ самъ убѣдился, что долгъ священнаго союза подавить, между прочимъ, и гре-

¹⁾ Оеоктисовъ. «Борьба Греціи за независимость», стр. 96.

²⁾ Н. Шильдеръ. «Императоръ Александръ I», т. IV, стр. 259.

ческое движеніе, хотя оно направлялось не противъ христіанскаго, а противъ турецкаго алтаря и престола». Такимъ образомъ священный союзъ сталъ защищать магометанскій алтарь и престолъ» ¹⁾).

Какъ ни полно казалось въ Веронѣ отреченіе Императора Александра отъ его непріязни къ туркамъ и расположенія къ грекамъ и его готовность принести русскую политику въ жертву европейской, но, вернувшись въ Петербургъ, онъ снова совершенно отрекся отъ этой системы, выслушивалъ совѣты врага Меттерниха, Поццоди-Борго, постоянно держалъ наготовѣ сильную армію, а также флотъ въ Кронштадтѣ. Однако отъ всѣхъ этихъ намѣреній онъ мало-по-малу отказался, сначала вслѣдствіе представленій континентальныхъ союзниковъ, потомъ вслѣдствіе дефицита и, наконецъ, успѣховъ французскаго оружія въ Испаніи. Къ тому же Меттерниху удалось перевѣсить вліяніе Поццоди-Борго и устроить свиданіе двухъ императоровъ въ Черновицѣ, на границѣ Галиціи; «мы непремѣнно должны», сказалъ онъ гр. Гапфельду, «держатъ его въ нашей средѣ, иначе онъ ускользнетъ отъ насъ». На этомъ свиданіи Императору Александру удалось добиться исполненія нѣкоторыхъ своихъ требованій и тогда онъ вновь выдвинулъ вопросъ объ улучшеніи участи грековъ. А именно Императоръ Александръ сдѣлалъ попытку вмѣшательства въ борьбу за независимость Греціи, но, какъ вѣрный оплотъ священнаго союза, онъ не могъ допустить, чтобы, вопреки постановленіямъ вѣнскаго конгресса, образовалось новое государство, на основаніи непризнаннаго европейскими кабинетами права народности. Въ концѣ мая 1824 г. появились въ одной изъ французскихъ газетъ, «Constitutionnel», выдержки изъ новаго русскаго меморандума—выдержки, которыя несомнѣнно доказывали, что русское правительство намѣревается поставить вопросъ объ умиротвореніи Греціи на совершенно иныхъ основаніяхъ, нежели прежде. Меморандумъ, обнародованный такъ внезапно французскою газетою, дѣйствительно существовалъ и вскорѣ былъ разосланъ ко всѣмъ дворамъ ²⁾; въ немъ говорилось, что державы, положившія конецъ безпорядкамъ въ Италіи и Испаніи, обязаны прекратить бесполезное пролитіе крови и на востокѣ. Для достиженія этой цѣли необходимо избрать середину между двумя крайностями, т. е. между безусловнымъ возстановленіемъ прежняго владычества

¹⁾ Н. Пыпинъ. «Госпожа Крюднеръ» («Вѣстникъ Европы» 1869 г., т. V, стр. 242).

²⁾ Сначала онъ былъ посланъ только въ Лондонъ и Вѣну еще 9-го января 1824 г. и неизвестно какимъ образомъ попалъ во французскія газеты (Гервиниусъ. «Исторія XIX». изд. Бакста, т. V, стр. 379).

Порты надъ греками и безконечнымъ продолженіемъ возстанія, поддерживающаго духъ мятежа въ Западной Европѣ ¹⁾. Поэтому русское правительство предложило устроить судьбу Греціи великимъ державамъ на слѣдующихъ основаніяхъ: Греція образуетъ три отдѣльныхъ княжества: 1) восточное, изъ Фессаліи, Віотіи и Атики; 2) западное—изъ Эпира и Акарнаніи, и 3) южное—изъ Пелопонеса и Кандіи. Княжества эти будутъ пользоваться такими же правами, какъ и дунайскія, съ платой Портѣ ежегодной дани. Острова Архипелага должны были пользоваться своими прежними муниципальными правами ²⁾.

Вмѣстѣ съ этимъ Россія предложила великимъ державамъ собрать въ Петербургѣ конференцію по восточному вопросу, на основаніи вышеупомянутыхъ предложеній. 5-го іюня 1824 г. начались въ Петербургѣ совѣщанія конференціи, но продолжались недолго. Предложеніе русскаго правительства объ образованіи трехъ автономныхъ княжествъ показалось недостаточнымъ для грековъ послѣ той жестокой борьбы, которую они вынесли, и послѣ столькихъ побѣдъ, которыя они одержали надъ турками; поэтому греки единодушно протестовали противъ русскихъ предложеній и препроводили свой протестъ въ Лондонъ, прося покровительства Англіи противъ навязываемыхъ имъ *«мнимыхъ благодѣяній»*. Въ протестѣ этомъ было сказано, что *«дѣло свободы, независимости и политическаго существованія Греціи ставится подъ безграничное покровительство Великобританіи»* ³⁾.

Вслѣдствіе этого протеста, англійское правительство смѣнило своего посланника въ Петербургѣ и въ концѣ 1824 г. назначило туда сэра Стратфорда Каннинга. Новому послу было предписано не принимать никакого участія въ Петербургской конференціи. Такимъ образомъ разстроилась первая попытка вмѣшательства въ восточныя дѣла, да притомъ попытка эта вмѣсто того, чтобы вызвать сочувствіе восточныхъ христіанъ, заставила ихъ искать покровительства у Англіи и просить ея защиты отъ русскаго царя.

Конференція ограничилась тѣмъ, что обратилась къ султану съ предложеніемъ принять посредничество державъ, не угрожая навязать ему миръ.

Неудача петербургской конференціи должна была окончательно

¹⁾ Теохтистовъ. «Борьба Греціи за независимость», стр. 105 и 106.

²⁾ «Историческій очеркъ народной войны за независимость Греціи», Г. Палеологъ и М. Сивинскъ, т. I, стр. 25.

³⁾ Теохтистовъ. «Борьба Греціи за независимость», стр. 108.

очеркъ похода.

убѣдить Императора Александра въ невозможности склонить союзниковъ къ согласному образу дѣйствій противъ Порты, въ желаемомъ имъ смыслѣ. Обстоятельство это, разумѣется, не могло не породить глубокаго неудовольствія въ русской дипломатіи. Оно выразилось тотчасъ же въ циркулярѣ отъ 18-го августа 1824 года, разосланномъ графомъ Нессельроде ко всѣмъ европейскимъ дворамъ и извѣщавшемъ ихъ, что Россія отнынѣ намѣрена дѣйствовать совершенно независимо, соображаясь только съ своими интересами и правами. Нессельроде подтвердилъ это объясненіе въ личной бесѣдѣ съ австрійскимъ посланникомъ въ Петербургѣ, а нашъ повѣренный въ дѣлахъ въ Константинополѣ, Минчіаки, не скрываетъ ни отъ кого въ турецкой столицѣ, что системѣ священнаго союза нанесенъ первый сильный ударъ въ приложеніи его къ восточному вопросу. Въ это время изъ числа нашихъ дипломатовъ наиболѣе опредѣленный взглядъ на рѣшеніе греческаго вопроса высказалъ графъ Поццо-ди-Борго. Онъ настаивалъ на необходимости дѣйствовать отнынѣ энергическими мѣрами; по его мнѣнію, *если подобная политика и могла вызвать неудовольствіе со стороны европейскихъ державъ, то во всякомъ случаѣ она не встрѣтила бы опаснаго сопротивленія.*

Петербургская конференція предположила соединенное посредничество великихъ державъ, но оно было отвергнуто Портою. Тогда Императоръ Александръ совѣтовалъ прибѣгнуть къ принудительнымъ средствамъ противъ султана, но не могъ склонить къ этому союзниковъ.

«Въ столь затруднительномъ положеніи», говорилъ Поццо-ди-Борго, «не оставалось для Императора ничего болѣе, какъ обратиться отъ переговоровъ къ дѣйствіямъ, занять княжества, не отказываясь въ тоже время отъ соглашенія съ державами, откровенно протягивая имъ руку на тотъ случай, если бы онѣ отказались отъ той системы недовѣрчивости къ Россіи, которой слѣдовали до сихъ поръ. Энергическая мѣра эта не потревожила бы обще-европейскаго спокойствія; она побудила бы, напротивъ, самыхъ нерѣшительныхъ присоединиться къ ней, во избѣжаніе тѣхъ смуть, которыя не замедлили бы возникнуть въ противномъ случаѣ».

Совѣтамъ Поццо-ди-Борго не суждено было осуществиться, такъ какъ именно въ это самое время различныя обстоятельства дали совершенно новое направленіе русской политикѣ. Дѣло въ томъ, что сближеніе между Англією и Грецією возросло съ каждымъ днемъ; инсургенты, какъ мы видѣли, въ торжественной декла-

раціи вручили судьбу свою и своей страны покровительству Великобританіи и англійское правительство готово было принять на себя эту роль, но предвидѣло, что вмѣшательство его въ восточныя дѣла вызоветъ противъ него такое же недоброжелательство со стороны великихъ державъ, какъ и противъ Россіи. Поэтому Англія искала надежныхъ союзниковъ; Австрію Каннингъ не считалъ такимъ союзникомъ. «Очевидно», писалъ онъ Гренвиллю, «что Меттерниху нельзя ни въ чемъ довѣряться и что если мы вздумаемъ дѣйствовать съ нимъ заодно, то можемъ съ полною увѣренностью ожидать съ его стороны измѣны. Въ дѣлѣ, о которомъ идетъ рѣчь, онъ обманетъ насъ не только по привычкѣ, но еще и потому, что къ этому будутъ побуждать его интересы и гордость». Между тѣмъ и у русскаго правительства отношенія къ вѣнскому кабинету сдѣлались крайне натянутыми. Когда Меттернихъ, замѣтивъ это и желая сколько-нибудь поправить дѣло, выступилъ съ какимъ-то новымъ проектомъ успокоенія Греціи, то Татищеву дано было приказаніе изъ Таганрога, гдѣ находился въ то время Императоръ Александръ, не вступать по этому поводу ни въ какіе переговоры.

Такимъ образомъ для Англіи необходимо было войти въ соглашеніе съ Россіей, несмотря на то, что взгляды ихъ на греческій вопросъ были неодинаковые. Англійское правительство считало необходимымъ признать политическую независимость грековъ, а русское правительство, опасаясь этимъ ободрить революціонный духъ, желало дать Греціи то устройство, которымъ пользовалась Сербія, т. е. полагало оставить въ вассальной зависимости отъ султана. Несмотря на противорѣчіе этихъ намѣреній, между ними все-таки было болѣе общаго, чѣмъ между политикою Каннинга и Меттерниха. Вотъ почему Каннингъ съ удовольствіемъ принялъ предложеніе русскаго кабинета взять въ свои руки рѣшеніе греческаго вопроса ¹⁾.

Такимъ образомъ съ нашей стороны было принято рѣшеніе дѣйствовать въ греческомъ вопросѣ въ союзѣ съ Англіей; рѣшеніе это было принято въ самомъ концѣ царствованія Императора Александра: а именно, 13-го октября 1825 г. была объявлена протестанція Россіи противъ дѣйствій Турціи; но нота эта была вручена Портѣ тогда, когда Императоръ Александръ уже скончался; такимъ образомъ *все же отъ его имени было объявлено, что онъ рѣшился принудить Турцію оружіемъ къ уваженію правъ Россіи* ²⁾.

¹⁾ Оеоктисовъ. «Борьба Греціи за независимость», стр. 111—113.

²⁾ Декларанція, изданная россійскимъ министерствомъ 14-го апрѣля 1828 г. Лукьяновичъ. «Описаніе турецкой войны 1828 и 1829 гг.», ч. 2-я, стр. 322 и

Изъ числа западно-европейскихъ государствъ, наиболѣе дѣятельное участіе въ дѣлахъ востока послѣ вѣнскаго конгресса проявила Австрія, въ лицѣ Меттерниха. Меттернихъ, не чувствительный ни къ какому состраданію, преслѣдовалъ только политику интересовъ, а основнымъ интересомъ онъ считалъ сохраненіе и поддержаніе всего существующаго. «Основой современной политики есть и долженъ быть *покой*», писалъ онъ въ 1817 г. «Самый счастливый исходъ», писалъ Меттернихъ во время Ахенской конференціи (1818 г.), «будетъ тотъ, если не произойдетъ никакихъ переменъ въ существующемъ порядкѣ вещей». Послѣ конгресса Меттернихъ писалъ: «конгрессъ поощрилъ друзей порядка и мира во всѣхъ странахъ и навелъ страхъ на всѣхъ новаторовъ и мятежниковъ» ¹⁾.

Усвоивъ эту точку зрѣнія и всюду видя революціонеровъ, Меттернихъ напрягалъ всѣ усилія, чтобы тушить пожаръ, который, по его мнѣнію, готовъ былъ вспыхнуть во всѣхъ мѣстахъ Европы. Такую же точку зрѣнія онъ усвоилъ себѣ относительно греческаго движенія, *въ которомъ онъ видѣлъ революцію противъ законной власти султана*. Въ этомъ смыслѣ онъ старался вліять на Императора Александра, чтобы отвлечь Россію отъ дѣятельной политики на востокъ и, какъ мы уже знаемъ, это удалось ему вполне. На Лайбахскомъ конгрессѣ Меттернихъ гордился, что въ теченіе шести недѣль онъ окончилъ двѣ войны и подавилъ двѣ революціи, но тѣмъ не менѣе онъ не былъ вполне спокоенъ за окончательный исходъ дѣлъ на востокъ. «Осложненія, которыя могутъ возникнуть на востокъ, писалъ онъ, не поддаются никакому расчету. Быть можетъ это пустяки; тамъ, по ту сторону нашихъ восточныхъ границъ, триста или четыреста тысячъ челоувѣкъ повѣшенныхъ, зарѣзанныхъ или посаженныхъ на колъ не считаются ни во что» ²⁾.

Когда лѣтомъ 1821 года Императоръ Александръ выразилъ стремленіе искать союза съ Франціей для совмѣстныхъ дѣйствій на востокъ и когда имъ, какъ будто бы, начало овладѣвать воинственное настроеніе, Меттернихъ, въ это время, конечно, не бездѣйствовалъ и употребилъ въ дѣло все свойственное ему дипломатическое искусство для того, чтобы удержать Императора Александра отъ заступничества за христіанъ востока.

«Черты изъ жизни и царствованія Императора Николая I». «Военный Сборникъ» 1867 г., №№ 10 и 11, стр. 285.

¹⁾ Сеньобосъ. «Политическая исторія современной Европы», гл. XXIV, стр. 691 и 695.

²⁾ Н. Шильдеръ. «Императоръ Александръ I», т. IV, стр. 200.

Едва Нессельроде успѣлъ возвратиться изъ Лайбаха, какъ Меттернихъ уже писалъ ему 12-го (24) іюня 1821 г.; «вѣрьте, что мы сознаемъ всѣ тѣ затрудненія, которыя неизбежно должно причинять вашему двору это прискорбное дѣло, этотъ коварный ударъ, нанесенный вчерашними либералами и сегодняшними радикалами и направленный непосредственно противъ единенія этихъ самыхъ монарховъ и противъ благотворнаго вниманія, съ которымъ относится къ европейскимъ дѣламъ Императоръ, Вашъ Августѣйшій Повелитель. Испытаніе великое и выдержать его будетъ не легко, но зато и славы будетъ не мало ¹⁾».

Въ такомъ же духѣ Меттернихъ обращался со своими увѣщаніями и къ Императору Александру. 18-го (30) ноября 1821 г. онъ писалъ; «брешь, пробитая въ системѣ европейскаго монархическаго союза войною съ турками, явилась бы брешью, черезъ которую ускореннымъ шагомъ вторглась бы революція. Судьба цивилизаціи находится нынѣ въ мысляхъ и въ рукахъ Вашего Императорскаго Величества ²⁾».

Рѣшеніе, на которомъ остановился Императоръ Александръ, поставить переговоры о греческихъ дѣлахъ въ зависимость отъ соглашенія между союзными дворами, привело къ тому, что Меттернихъ низвелъ громаднѣй по своей важности вопросъ до размѣровъ ничтожной дипломатической распри. Въ началѣ 1892 г. австрійскій канцлеръ предложилъ, чтобы еще до новаго предстоявшаго конгресса открыть въ Вѣнѣ совѣщанія между министрами великихъ державъ. Императоръ Александръ согласился принять предложеніе Меттерниха. Этимъ рѣшеніемъ Россія приносила въ жертву принципъ, служившій неизмѣннымъ руководствомъ ея политики со временъ Екатерины—принципъ, состоявшій въ томъ, чтобы не допускать посторонняго вмѣшательства въ свои распри съ Турціей; теперь же вся Европа призывалась быть судьей, насколько наши притязанія и требованія были справедливы и въ какой мѣрѣ Турція была обязана ихъ удовлетворить.

Рѣшеніе это, какъ мы знаемъ, привело къ удаленію графа Каподистріи. Меттернихъ торжествовалъ; ему наконецъ удалось удалить изъ русскаго министерства ненавистнаго противника, «апокалипсическаго Іоанна», какъ онъ называлъ графа Каподистрію. Главою министерства иностранныхъ дѣлъ остался графъ Нессельроде, послушный ученикъ Меттерниха, и съ удаленіемъ его дипломатиче-

¹⁾ Н. Шильдеръ. «Императоръ Александръ I». т. IV. стр. 200.

²⁾ Тамъ-же, стр. 226.

скаго сотоварища исчезалъ послѣдній слѣдъ самостоятельнаго отношенія Россіи къ ея союзникамъ на западѣ и вмѣстѣ съ тѣмъ утрачивалось сознаніе историческаго призванія ея на востокѣ.

19-го (31) мая австрійскій канцлеръ самодовольно доносилъ императору Францу, что онъ одержалъ самую полную изъ побѣдъ, когда-либо одержанныхъ однимъ дворомъ надъ другимъ. Нѣсколько дней спустя онъ дополнилъ сказанное императору еще слѣдующимъ многознаменательнымъ признаніемъ: *«русскій кабинетъ однимъ ударомъ ниспровергъ великое твореніе Петра Великаго и всѣхъ его преемниковъ¹⁾»*.

До Веронскаго конгресса (1822 г.) Англія официально не выходила изъ союза пяти державъ; она отказалась дѣйствовать заодно со своими союзниками, но она не выступала противъ нихъ. Союзъ началъ разстраиваться по поводу двухъ вопросовъ, оставшихся нерѣшенными въ 1815 году — по вопросу объ испанскихъ колоніяхъ и по восточному вопросу. Эта перемѣна политики произошла вслѣдствіе перемѣны министровъ. Послѣ того, какъ англійскій министръ иностранныхъ дѣлъ Кэстлери покончилъ жизнь самоубійствомъ, его замѣнилъ Каннингъ (1822 г.). Каннингъ началъ съ протеста на Веронскомъ конгрессѣ противъ вмѣшательства въ дѣла Испаніи. Политика его была прямо противоположна политикѣ Меттерниха. Когда на Веронскомъ конгрессѣ Шатобрианъ предложилъ распространить принципъ вмѣшательства на колоніи и помочь испанскому королю покорить ихъ, тогда Каннингъ произнесъ рѣчь въ парламентѣ о независимости народовъ и о народной чести. Какъ мы уже знаемъ, съ самаго начала греческаго возстанія общественное мнѣніе во всей Европѣ высказывалось въ пользу возставшихъ грековъ; но правительства сторонились отъ этого движенія, осуждали его и на Веронскомъ конгрессѣ отказались принять греческихъ уполномоченныхъ. Тогда Каннингъ взялъ на себя починъ признать грековъ воюющей стороной (25-го марта 1823 г.).

Въ этомъ году, видя нерѣшительность Россіи въ греческомъ вопросѣ, Каннингъ высказался такъ: *«Россія покидаетъ свое передовое мѣсто на востокъ. Англія должна воспользоваться этимъ и занять его»*.

Каннингъ заявилъ, что Англія не можетъ равнодушно относиться къ участи христіанскаго народа, который въ продолженія столькихъ вѣковъ стоналъ подъ игомъ варваровъ. На этомъ основаніи Англія

¹⁾ Н. Шишадеръ, Императоръ Александръ I. т. 4-й. стр. 232.

въ деклараціи своей о нейтралитетѣ 1824 г., признала Грецію фактически независимымъ государствомъ и націею, располагающею правомъ войны ¹⁾. Увѣренность въ помощи и поддержкѣ со стороны Англіи придавала грекамъ новыя силы и борьба за независимость продолжалась. Какъ мы уже знаемъ, послѣ петербургской конференціи (1824 г.) престижъ Англіи среди грековъ еще увеличился и они именно къ ней обратились съ протестомъ противъ проекта русскаго Царя о расчлененіи Греціи на три автономныхъ княжества.

Такимъ образомъ Греція, къ величайшему сожалѣнію Меттерниха, хотя и не дождалась, благодаря его проискамъ, поддержки Россіи, но не отказалась отъ геройской борьбы противъ ея вѣковыхъ притѣснителей. Дипломатическія интриги и ухищренія австрійскаго канцлера привели только къ тому, что оттянули неизбежный кровавый поединокъ между Россіею и Турціею, а освобожденіе Греціи всетаки совершилось.

Что касается Франціи, то отношеніе ея къ греческому возстанію до воцаренія Императора Николая I, было совершенно пассивное; это главнымъ образомъ объясняется тѣмъ, что она въ это время была озабочена разрѣшеніемъ жгучихъ вопросовъ своей внутренней политики.

Со времени вступленія на престолъ Императора Николая I отношеніе нашего правительства къ восточному вопросу рѣзко измѣнилось. Тотчасъ послѣ вступленія Императора Николая I на престолъ представителямъ иностранныхъ державъ въ Петербургѣ была вручена слѣдующая нота, написанная самимъ Государемъ. «Призванный наследовать Императору Александру, Императоръ Николай наследуетъ также и тѣ основныя начала, которыми руководствовалась политика Его Августѣйшаго предшественника. Его Императорское Величество повелѣлъ своимъ посланникамъ, министрамъ и агентамъ при иностранныхъ державахъ, объявить правительствамъ сихъ державъ, что, шествуя по слѣдамъ монарха имъ оплакиваемаго, онъ будетъ соблюдать ту же вѣрность относительно обязательствъ, принятыхъ на себя Россіей, то же уваженіе ко всѣмъ правамъ, освященнымъ существующими трактатами, ту же преданность охранительнымъ началамъ общаго мира и отношеній, связывающихъ между собою всѣ державы. Императоръ питаетъ надежду, что и онъ, съ своей стороны, готовъ поддерживать тѣ отношенія искренней дружбы и взаимнаго довѣрія, которыя будучи установлены и

¹⁾ Мольтке, переводъ Н. Шилдера, ч. 1-я, стр. 19.

охраняемы при Императорѣ Александрѣ, даровали Европѣ десятилѣтній миръ ¹⁾». Подтвердивъ такимъ образомъ готовность слѣдовать политикѣ Императора Александра I по отношенію къ священному союзу, Императоръ Николай I считалъ себя совершенно самостоятельнымъ во всѣхъ дѣлахъ востока, непосредственно касавшихся Россіи.

Въ числѣ такихъ вопросовъ Императоръ Николай I считалъ и вопросъ о нашихъ отношеніяхъ къ Турціи по поводу неисполненія ею условій Бухарестскаго трактата. Къ этому побуждали слѣдующія соображенія: турки, вопреки Бухарестскому трактату, постоянно вмѣшивались въ дѣла придунайскихъ княжествъ и отказывались устроить дѣла Сербіи. Вмѣстѣ съ тѣмъ турки явно выказывали намѣреніе истребить христіанское населеніе въ Греціи и водворить тамъ турокъ и египтянъ. Необходимо было приступить къ энергическимъ мѣрамъ, чтобы установить порядокъ вещей, сообразный съ нашимъ достоинствомъ и интересами. Въ виду этого Императоръ потребовалъ записку о нашей политикѣ отъ министра иностранныхъ дѣлъ и приказалъ запросить мнѣнія нашихъ пословъ по восточному вопросу. Нессельроде составилъ записку изъ однихъ фактовъ, безъ выводовъ и заключеній, бывшихъ для него невыгодными. Послы же на запросы отвѣчали яснѣе, особенно Поццо-ди-Борго, изъ Парижа, *указывавшій на наши историческія задачи на востокъ и говорившій, что не слѣдуетъ себя заранее связывать обязательствами.*

Между тѣмъ для западно-европейскихъ державъ еще не выяснился вопросъ о томъ, какъ будетъ относиться къ восточному вопросу только что вступившій на престолъ русскій Царь. Всѣ понимали инстинктивно, что дальнѣйшій ходъ дѣлъ зависитъ отъ характера новаго Государя, отъ политической его системы, отъ вліянія ближайшихъ его совѣтниковъ; многіе были убѣждены, что воинственное настроеніе Императора Николая увлечетъ его въ борьбу съ турками; другіе—и во главѣ ихъ Меттернихъ—надѣялись, что напротивъ войны не будетъ, ибо событія 14-го декабря должны были внушить Императору еще болѣе, чѣмъ его предшественнику, опасенія революціонной партіи. Первыя дѣйствія русскаго правительства по отношенію къ восточному вопросу не оправдывали ни

¹⁾ Черты изъ жизни и царствованія Императора Николая I, извлеченіе изъ Лакруа, «Воен. Сборн.», 1867 г., № 10 и 11, стр. 266. (Мы предпочли сдѣлать эту выписку не изъ подлиннаго труда Лакруа, а изъ извлеченія, помѣщеннаго въ *официальномъ нашемъ изданіи*, такъ какъ у Лакруа нѣтъ ссылокъ на источники).

того, ни другого изъ этихъ предположеній и не давали основаній ни къ какимъ рѣшительнымъ заключеніямъ. Но вскорѣ англійское правительство сдѣлало рѣшительный шагъ, чтобы узнать положеніе Россіи и предупредить возможность отдѣльнаго дѣйствія Императора Николая I въ области восточной политики; а именно въ Петербургъ былъ посланъ герцогъ Веллингтонъ, для принесенія Императору Николаю I поздравленія съ восшествіемъ его на престолъ. Но главной цѣлью посольства Веллингтона было намѣреніе убѣдить петербургскій кабинетъ предоставить Англій прекращеніе распри между Портою и греками ¹⁾. При этомъ Англія не только не отказывалась отъ содѣйствія Россіи, но желала его; однако Россія во всемъ должна была согласоваться съ Англіей и въ случаѣ неудачи переговоровъ, не должна была пользоваться этимъ, какъ поводомъ для объявленія войны Портѣ. Предложеніе Каннинга встрѣтило холодный пріемъ со стороны Императора Николая I. Государь объявилъ Веллингтону, а также и эрцгерцогу Фердинанду Эсте, присланному австрійскимъ дворомъ, что онъ намѣренъ заботиться только о разрѣшеніи своихъ собственныхъ несогласій съ Портою и что греческое возстаніе будетъ занимать при этомъ совершенно второстепенную роль.

Дѣйствительно, вскорѣ въ Константинополь былъ отправленъ ультиматумъ, въ которомъ русское правительство предъявляло въ довольно рѣзкой формѣ три требованія: 1) чтобы въ княжествахъ возстановленъ былъ *status quo* 1821 года, какъ въ военномъ, такъ и въ гражданскомъ управленіи; 2) чтобы немедленно были освобождены депутаты Сербіи, которые съ 1820 года были удерживаемы въ Константинополѣ заложниками за спокойствіе этой страны и 3) чтобы прибыли турецкіе уполномоченные къ русской границѣ для переговоровъ о всѣхъ вопросахъ, постановленныхъ въ трактатѣ, заключенномъ въ Бухарестѣ въ 1812 году.

Россія требовала отвѣта въ опредѣленный срокъ и предписала своему довѣренному, Миичіаки, покинуть Константинополь, въ случаѣ неполученія его во время. Рѣшительный тонъ русскаго ульти-

¹⁾ Феохтистовъ, Борьба Греціи за независимость, стр. 154. Характеренъ слѣдующій взглядъ, высказанный Веллингтономъ въ разговорѣ съ Императоромъ Николаемъ I по поводу рѣшенія восточнаго вопроса: «Вопросъ, Ваше Величество, легче было бы рѣшить, если бы въ наслѣдствѣ султана Махмуда было два Константинополя. Я согласенъ, прибавилъ онъ, что турецкое правительство очень большое, но эта болѣзнь уже длится 300 лѣтъ». Государь улыбнулся и съ этого дня, говоря о Турціи въ частныхъ бесѣдахъ, всегда употреблялъ слово *большой*. (Черты изъ жизни и царств. Императора Николая I, «Воен. Сборн.», 1867 г., №№ 10 и 11, стр. 285).

матума и то обстоятельство, что въ немъ не было ни слова о греческихъ дѣлахъ, привели къ тому, что султанъ немедленно согласился на возстановленіе прежняго порядка въ княжествахъ, приказавъ освободить сербскихъ депутатовъ и назначилъ двухъ уполномоченныхъ, Гади-эффенди и Ибрагимъ-эффенди, для переговоровъ съ Россіей.

Между тѣмъ въ Петербургѣ продолжались переговоры съ герцогомъ Веллингтономъ и наконецъ между русскимъ и англійскимъ правительствами состоялось соглашеніе по греческому вопросу.

Такимъ образомъ Императоръ Николай I рѣшилъ—все, что касалось личныхъ счетовъ Россіи съ Турціей, покончить путемъ прямого соглашенія съ диваномъ, не допуская посторонняго вмѣшательства, а въ греческомъ вопросѣ дѣйствовать сообща съ Англійей.

«Вы знаете, милордъ, сказала Государь Веллингтону, что я рѣшился идти по слѣдамъ моего покойнаго брата. Императоръ Александръ, незадолго до кончины, принялъ твердое намѣреніе получить оружіемъ тѣ права, которыхъ онъ тщетно требовалъ дипломатическимъ путемъ. Россія еще не въ войнѣ съ Портою, но пріязненные отношенія между обоими государствами прекратились и, повторяю, не я сдѣлаю шагъ назадъ, когда дѣло коснется чести моей родины».

Веллингтонъ зналъ твердый характеръ Императора Николая I и потому мало надѣялся на возможность склонить Государя къ отсрочкѣ окончательнаго очищенія дунайскихъ княжествъ, занятыхъ турецкими войсками, послѣ возстанія, возбужденнаго Ипсиланти. Что же касается греческаго вопроса, то Императоръ изъявилъ готовность рѣшить его сообща со своими союзниками и присоединиться къ мысли Англійи, желавшей остановить въ Греціи кровопролитіе и охранить колыбель эллинской независимости ¹⁾.

Твердо усвоивъ такую точку зрѣнія, Императоръ Николай I не допускалъ вмѣшательства западно-европейскихъ державъ въ вопросъ, который онъ признавалъ исключительно русскимъ вопросомъ; онъ объявилъ, что рѣшился кончить несогласія съ Турціей, хотя бы силою оружія, но завѣрилъ герцога Веллингтона, что не потребуетъ ничего сверхъ трактатовъ, ратификованныхъ Портою. Даже въ томъ случаѣ, если бы пришлось прибѣгнуть къ крайнимъ мѣрамъ, Императоръ обѣщавъ не угрожать существованію оттоман-

¹⁾ Черты изъ жизни и царствованія Императора Николая I, извлеченіе изъ Лакруа, «Военный Сборникъ», 1867. № 10 и 11, стр. 281.

ской имперіи, которое, справедливо или нѣтъ, признавалось необходимымъ для европейскаго равновѣсія.

Результатомъ переговоровъ съ герцогомъ Веллингтономъ былъ петербургскій протоколъ 23 марта (4 апрѣля) 1826 г., подписанный Нессельроде, Веллингтономъ и нарочно прибывшимъ изъ Лондона нашимъ посланникомъ княземъ Ливеномъ. Основанія этого протокола заключались въ слѣдующемъ: «Греція будетъ въ вассальной зависимости отъ Порты, подъ управленіемъ властей, выбранныхъ самими греками, и утвержденныхъ султаномъ. Греція должна была платить Турціи ежегодную дань и турки, жившіе въ Греціи, должны были продать свое имущество и выѣхать оттуда».

Этотъ актъ служилъ доказательствомъ отреченія Россіи отъ политики Меттерниха. Узнавъ о намѣреніяхъ Россіи, Меттернихъ былъ пораженъ и кричалъ о разложеніи священнаго союза, о защитѣ мятежа и возстанія; по его настоянію, отъ участія въ протоколѣ отказалась Пруссія.

Но Императоръ Николай I иначе понималъ свои обязанности по отношенію къ Европѣ. «Россія, говорилъ Государь, готова строго блюсти общіе интересы Европы, но она обязана имѣть въ виду и охранять и свои собственныя выгоды. Державы всегда найдутъ Меня расположеннымъ рѣшать вмѣстѣ съ ними европейскіе вопросы, но Я никогда не допущу ихъ вмѣшательства въ вопросъ чисто-русскій» ¹⁾.

Рѣшивъ дѣйствовать энергически въ восточномъ вопросѣ, Императоръ Николай I не ограничился дипломатическими переговорами и представленіями, но въ то же время принялъ мѣры для подготовки арміи къ войнѣ. Въ апрѣлѣ 1826 года послѣдовало Высочайшее повелѣніе о готовности къ походу всѣхъ войскъ 2-й арміи и Бугской уланской дивизіи и тогда же началась разработка данныхъ для установленія плана войны. Въ маѣ мѣсяцѣ того же года начальникъ главнаго штаба баронъ Дибичъ сообщилъ главнокомандующему 2-й арміей графу Витгенштейну «*планъ дѣйствій російскихъ войскъ противу турокъ*» ²⁾.

Въ августѣ 1826 года открылись переговоры съ турками въ Аккерманѣ; сначала переговоры шли неуспѣшно, такъ какъ съ одной стороны Россія предъявила много требованій, о которыхъ не

¹⁾ Черты изъ жизни и царствованія Императора Николая I, извлеченіе изъ Лакруа. «Военный Сборникъ» 1867 г., № 10 и 11, стр. 284.

²⁾ В. У. Ар. Гл. Штаба № 2517 (А), рапортъ генераль-адъютанта Киселева генераль-адъютанту барону Дибичу отъ 22 сентября 1826 г., № 975 съ приложеніями.

упоминалось въ ея ультиматумѣ¹⁾, а съ другой, турки держались и на этотъ разъ своей обычной тактики—они затягивали переговоры подъ предлогомъ необходимости получить дополнительныя инструкции.

Представителями нашими на аккерманской конференціи были генераль-адъютантъ графъ М. С. Воронцовъ и тайный совѣтникъ Рибопьеръ. Отпуская ихъ въ Аккерманъ, Государь сказалъ имъ: «для Меня довольно существующихъ трактатовъ, лишь бы они были хорошо понимаемы и вѣрно исполняемы; Я вовсе не думаю дѣлать шага впередъ, но и назадъ не сдѣлаю никогда ни одного шага»²⁾).

Переговоры кончились 14 сентября того же года трактатомъ, по которому султанъ согласился на всѣ требованія Россіи, а именно: на независимость Молдавіи и Валахіи, на независимость Сербіи и на уступку Россіи восточныхъ береговъ Чернаго моря.

Во время этихъ переговоровъ послы всѣхъ державъ настойчиво совѣтовали Турціи войти въ соглашеніе съ Россіей; Европа опасалась, что война наша съ Портой можетъ повести къ болѣе рѣшительнымъ и выгоднымъ для насъ послѣдствіямъ, чѣмъ тѣ условія, которыхъ мы добивались. Въ то же время наши противники надѣялись успокоить Россію исполненіемъ ея требованій и оттянуть и замаять греческій вопросъ. Для насъ же аккерманская конвенція была выгодна, такъ какъ въ это время мы воевали съ Персіей и намъ нужно было выиграть время для подготовки къ войнѣ. Заключенный въ Аккерманѣ трактатъ былъ такъ выгоденъ для насъ, что можно было опасаться, что султанъ не дастъ своей ратификаціи. Но Махмудъ былъ такъ занятъ грозными внутренними дѣлами своей имперіи, вслѣдствіе предпринятыхъ имъ крутыхъ реформъ и борьбы съ греками, что не замедлилъ ратифицировать аккерманскій договоръ. Что касается до греческаго вопроса, то его, какъ мы уже знаемъ, рѣшено было разрѣшить при участіи другихъ державъ и первымъ къ тому шагомъ послужилъ петербургскій протоколъ отъ 23 марта (4 апрѣля) 1826 г. Но такъ какъ вскорѣ должны были начаться наши непосредственныя переговоры съ Портой по бухарестскому трактату, то мы ждали ихъ окончанія, чтобы поставить греческій вопросъ на разрѣшеніе. Однако, турки, давъ въ Аккерманѣ много обѣщаній, не исполнили ни одного изъ нихъ; такимъ образомъ дѣло затянулось. Тогда Портѣ былъ предъявленъ петер-

¹⁾ Феокистовъ, Борьба Греціи за независимость, стр. 157.

²⁾ Черты изъ жизни и царствованія Императора Николая I, «Военный Сборникъ», 1867 г., № 10, 11 и 12, стр. 137.

бургскій протоколъ (въ апрѣлѣ 1827 г.), но она отказалась принять его въ соображеніе.

«Россія, утверждала Порта, сама нарушила трактаты покровительствомъ, оказываемымъ ею бунтовщикамъ», а султанъ Махмудъ объявилъ, что онъ «не постигаетъ, откуда является для христіанскихъ государствъ обязанность и призваніе устанавливать миръ между нимъ и его возмутьившимися подданными»¹⁾.

Такое упорство турокъ было тѣмъ болѣе не кстати, что въ это время къ Россіи и Англіи присоединилась и Франція. Эти три державы не отступили отъ своего рѣшенія и представители ихъ собрались на конференціи въ Лондонъ, гдѣ 24 іюня (6 іюля) 1827 г. былъ подписанъ лондонскій протоколъ²⁾, въ сущности того же содержанія, что и петербургскій, съ той разницей, что по дополнительной статьѣ этого протокола, въ случаѣ отказа Порты принять посредничество державъ въ теченіе мѣсяца, послѣднія должны были приступить къ понудительнымъ мѣрамъ. Сущность лондонскаго протокола заключалась въ слѣдующемъ: греки будутъ зависѣть отъ султана, какъ отъ верховнаго государя, и будутъ платить Турціи ежегодную дань. Они будутъ управляться властями, которыхъ будутъ выбирать и назначать сами, но при назначеніи которыхъ Порта будетъ принимать «извѣстное» участіе. Они будутъ пользоваться полной свободой совѣсти и торговли и заниматься исключительно сами управленіемъ своихъ дѣлъ. Для проведенія полнаго раздѣла между обоими народами греки останутся во владѣніи турецкимъ имуществомъ на материкѣ и греческихъ островахъ съ обязательствомъ вознаграждать прежнихъ владѣльцевъ деньгами. Въ статьѣ третьей было сказано: «подробности этого соглашенія, а также территоріальныя границы на материкѣ и опредѣленіе архипелагскихъ острововъ будутъ назначены въ переговорахъ, которые будутъ происходить въ слѣдствіи между великими державами и обѣими воюющими сторонами».

Уже изъ этого видно ясно, что примѣненіе лондонскаго протокола встрѣтило бы большія затрудненія на дѣлѣ, ибо въ протоколѣ оставались недоговоренными существенныя условія, что, по крайней мѣрѣ, должно было вызвать продолжительные переговоры и, почти навѣрное, новыя осложненія.

Въ случаѣ, если Порта въ теченіе мѣсяца не приметъ посред-

¹⁾ Мольтке, переводъ Н. Шпайдера. ч. 1-я, стр. 21.

²⁾ См. приложеніе № 1.

ничества Россіи, Англіи и Франціи, то державы эти, согласно дополнительной статьи, должны были принять слѣдующія мѣры:

1) будетъ объявлено Портѣ, что три державы примутъ немедленно мѣры для сближенія съ греками. Сближеніе это будетъ произведено установленіемъ торговыхъ сношеній съ греками, отправленіемъ къ нимъ консульскихъ агентовъ и принятіемъ отъ нихъ таковыхъ;

2) если въ теченіе мѣсяца Порты не приметъ перемирія, то ей будетъ объявлено представителями высокихъ договаривающихся сторонъ, что онѣ соберутъ свои эскадры съ цѣлью воспрепятствовать прибытію въ Грецію или въ Архипелагъ всякаго подкрѣпленія, состоящаго изъ турецкихъ и египетскихъ воиновъ и военныхъ снарядовъ. Въ такомъ случаѣ державы стануть обращаться съ греками, какъ съ друзьями, не принимая однако участія во враждебныхъ дѣйствіяхъ воюющихъ сторонъ. Если Порты приметъ предложеніе перемирія, а греки отвергнутъ это предложеніе, или принявъ его, стануть дѣйствовать въ противность своимъ обязательствамъ, то соединенныя эскадры высокихъ договаривающихся сторонъ стануть наблюдать за исполненіемъ перемирія, не принимая однако участія во враждебныхъ дѣйствіяхъ воюющихъ сторонъ.

Въ пунктѣ четвертомъ дополнительной статьи сказано было: «если, вопреки всякому ожиданію, этихъ мѣръ будетъ еще недостаточно, чтобы заставить Порту принять предложеніе высокихъ договаривающихся державъ, или же, если съ другой стороны, греки откажутся отъ основаній протокола, то договаривающіяся державы тѣмъ не менѣ будутъ продолжать преслѣдовать свою цѣль и дадутъ теперь же право своимъ представителямъ въ Лондонѣ обсуждать и условиться о послѣдующихъ мѣрахъ, употребленіе которыхъ могло бы сдѣлаться необходимымъ». Такимъ образомъ въ лондонскомъ *договорѣ*, «преднамѣренно неопредѣленномъ и двусмысленномъ по формѣ»¹⁾, было много *недоговореннаго* и безусловнаго рѣшенія *принудить турокъ силою* принять условія державъ *принято не было*. Эскадры должны были только воспрепятствовать подвозу новыхъ войскъ моремъ, дѣйствія же турокъ на сухомъ пути могли продолжаться безпрепятственно.

Тѣмъ не менѣе, не смотря на многіе недостатки лондонскаго протокола, онъ все же довольно рѣзко измѣнилъ отношенія европейскихъ державъ къ восточному вопросу противъ того, что было

¹⁾ Мольтке. переводъ Н. Шильдера. ч. 1-я. стр. 20.

въ 1820 году. Три державы — Россія, Англія и Франція рѣшили вмѣшаться въ борьбу, поддерживая грековъ, т. е. совершенно отступили отъ основаній вѣнскаго конгресса и священнаго союза; Австрія же и Пруссія отказались отъ вмѣшательства. Съ особенной рѣзкостью измѣнилось отношеніе русскаго правительства къ греческому возстанію: въ 1820 г. русское правительство осуждало возстаніе грековъ и стояло за сохраненіе державныхъ правъ султана, ихъ законнаго государя.

Порта не приняла лондонскаго протокола какъ и петербургскаго; Рейсъ-эфенди призналъ его векселемъ, который его владыка не можетъ акцептовать. Ноту пришлось положить нераспечатанною на его подушку и на нее не послѣдовало никакого отвѣта ¹⁾.

Во исполненіе условій лондонскаго протокола Россія, Англія и Франція отправили въ восточныя воды свои эскадры. Наша эскадра состояла подъ флагомъ контръ-адмирала графа Гейдена. Въ рескриптѣ графу Гейдену отъ 1 (13) іюля 1827 г. Императоръ Николай I далъ ему подробныя указанія относительно дѣйствій нашей эскадры. Эти дѣйствія должны были состоять изъ двухъ частей—совмѣстныхъ операцій съ флотомъ Англіи и Франціи на основаніяхъ, изложенныхъ въ лондонскомъ протоколѣ, и въ помощи, которую русскій адмиралъ долженъ былъ оказать графу Каподистрії, единодушно избранному греками предсѣдателемъ греческаго правительства.

При исполненіи первой задачи графъ Гейденъ долженъ былъ руководствоваться лондонскимъ протоколомъ и суть его обязанностей заключалась въ слѣдующихъ строкахъ Высочайшаго рескрипта:

«Въ случаѣ, если Порта отвергнетъ посредничество державъ, тогда соединеннымъ тремъ державамъ предназначено наблюдать строгое крейсированіе, такимъ образомъ, чтобы силою воспрепятствовать всякому покушенію выслать моремъ какъ изъ турецкихъ владѣній, такъ и изъ Египта, какое либо вспомошествованіе войсками или судами, припасами, противу греческихъ силъ на морѣ или мѣстѣ ими занимаемыхъ». Эти указанія были въ точности согласованы съ лондонскимъ протоколомъ.

Что касается до помощи, которую графъ Гейденъ долженъ былъ оказать грекамъ, то по этому вопросу Государь выразился въ рескриптѣ такъ:

«Изъ отношенія министра иностранныхъ дѣлъ вы усмотрите

¹⁾ Мольтке, переводъ Н. Шильдера, ч. 1-я, стр. 21 и Теохтистовъ, стр. 160

точные Мои намѣренія, по случаю избранія графа Каподистріи въ званіе предсѣдателя греческаго правительства. Онъ имѣетъ отъ Меня особыя повелѣнія касательно пособій, кои могутъ быть немедленно доставлены грекамъ въ настоящемъ стѣсненномъ ихъ положеніи. Буде по прибытіи на мѣсто, графъ Каподистрія признаетъ нужнымъ просить содѣйствія вашего къ доставленію сихъ пособій по принадлежности, то вы не оставите удовлетворить требованіямъ его по сему предмету»¹⁾).

«Пособія», которыя русское правительство обѣщало графу Каподистріи состояли во первыхъ въ бригаѣ «Ахиллесъ», который, какъ писалъ Государь графу Гейдену 1 (13) іюля 1827 г., «предоставляется Мною въ полное распоряженіе графа Каподистрія»²⁾).

Затѣмъ 18 апрѣля 1828 г. графъ Нессельроде писалъ графу Каподистріи: «Въ прямомъ и постоянномъ содѣйствіи императорской эскадры, вызванной дѣйствовать противъ Турціи, вы найдете, безъ сомнѣнія, сильныя средства для дѣйствія. Свойство этой поддержки опредѣлено въ открытыхъ и тайныхъ инструкціяхъ къ вице-адмиралу графу Гейдену, на которыя я долженъ ссылаться вполнѣ, не прибавляя никакихъ подробностей»³⁾).

Въ тотъ же день Нессельроде писалъ графу Каподистріи: «Изъ подробнаго письма моего къ вашему сіательству вы узнаете степень заботливости Его Императорскаго Величества о возстановленіи порядка въ Греціи и успѣховъ ея администраціи. Узнавъ о безденежьи, которое грозитъ парализовать ваши старанія, Императоръ приказалъ мнѣ, графъ, извѣстить васъ немедленно съ сегодняшнимъ курьеромъ объ отправленіи къ графу Гейдену векселей на полтора милліона рублей или 300,000 испанскихъ талеровъ съ приказаніемъ реализовать ихъ и тотчасъ отдать сумму отъ нихъ вырученную въ ваше распоряженіе.

«По расчетамъ самаго Императора, сообщеннымъ вице-адмиралу Гейдену, мы надѣемся, что эта помощь достаточна для устройства и поддержанія системы защиты вашего отечества на три мѣсяца»⁴⁾).

¹⁾ Рескриптъ Императора Николая I отъ 1 (13) іюля 1827 г., см. приложеніе третье къ историческому очерку Палеолога и Сивиниса. (Приложеніе № 2).

²⁾ Рескриптъ Императора Николая I графу Гейдену отъ 1 (13) іюля 1827 г., въ Царскомъ Селѣ, (у Палеолога и Сивиниса, приложеніе 3-е).

³⁾ Письмо графа Нессельроде графу Гейдену отъ 18 (30) апрѣля 1828 г. (приложеніе 22-е у Палеолога и Сивиниса).

⁴⁾ Письмо графа Нессельроде графу Каподистріи, отъ 18 (30) апрѣля 1828 г. (Приложеніе 23 у Палеолога и Сивиниса).

«Пособія» не ограничились денежной помощью. 19 (31) марта 1828 г. графъ Гейденъ писалъ къ президенту Греціи, что, вслѣдствіе опустошенія, произведеннаго Ибрагимомъ-пашею въ Моревъ, онъ, сознавая необходимость скорѣйшаго снабженія съѣстными припасами Навплійской крѣпости, посылаетъ ему съ транспортомъ «Примѣръ» нѣсколько сотъ пудовъ сухарей. Въмѣстѣ съ тѣмъ посланъ былъ и порохъ, причемъ Гейденъ писалъ Каподистріи, что если и этого будетъ ему недостаточно, то онъ просилъ бы его взять еще пороха у командира фрегата «Елена», капитанъ-лейтенанта Епанчина»¹⁾.

Изъ этого видно, что Императоръ Николай I принималъ живѣйшее участіе въ судьбѣ грековъ и лично слѣдилъ за снабженіемъ ихъ всѣмъ необходимымъ для борьбы съ турками, причемъ самъ сдѣлалъ и исчисленіе суммы, посланной Каподистріи 18 апрѣля 1828 г. При этомъ Государь занимался разрѣшеніемъ не только крупныхъ вопросовъ, но и обращалъ вниманіе на мелочи исполненія, доказывая тѣмъ, какое онъ придавалъ значеніе своевременной помощи, оказываемой грекамъ. Такъ въ письмѣ графа Нессельроде къ графу Гейдену отъ 3 (15) іюля 1828 г. изъ главной квартиры подъ Базарджикомъ, между прочимъ, сказано: «Государь особенно доволенъ поведеніемъ капитанъ-лейтенанта Епанчина относительно графа Каподистріи. Услуги, оказанныя имъ Греціи, въ лицѣ ея достойнаго президента, заслуживаютъ особеннаго Монаршаго благоволенія».

Такимъ образомъ помощь, оказанная Греціи Россіей, выразилась въ денежныхъ субсидіяхъ, въ снабженіи грековъ порохомъ, боевыми и съѣстными припасами и въ предоставленіи въ распоряженіе президента Греціи одного военнаго судна; но эскадра наша не должна была помогать грекамъ открытою силою. Впрочемъ по временамъ, мы предоставляли въ распоряженіе графа Каподистріи наши военныя суда, какъ это было съ фрегатомъ «Елена» и другими. Какую же цѣль преслѣдовало наше правительство, оказывая такую поддержку грекамъ? Цѣль эта изложена въ письмѣ графа Нессельроде къ графу Каподистріи отъ 21 марта (3 апрѣля) 1828 г.»²⁾ «Мы поручили ему (т. е. графу Гейдену) доставить грекамъ жизненные и военные припасы и оказать всякую возможную помощь, потому что наше положеніе воюющей державы позволяетъ намъ считать грековъ своими помощниками и помогать имъ со всею

¹⁾ Палеологъ и Сивинисъ, т. 1-й, стр. 100.

²⁾ Письмо графа Нессельроде графу Гейдену отъ 21 марта (3 апрѣля) 1828 г. (Приложеніе 20-е у Палеолога и Сивиниса).

нашею силою». Замѣтимъ, что въ это время война нами еще не была объявлена; объявленіе послѣдовало въ манифестѣ отъ 14 апрѣля 1828 г. Въ этомъ же письмѣ Нессельроде указываетъ какой характеръ должны принять дѣйствія греческихъ войскъ. «Если они, пишеть онъ, пользуясь сильнымъ замѣшательствомъ, которое походъ русскихъ войскъ причинить туркамъ, займутъ западную Грецію до залива Арты, восточную до залива Воло и сосѣднихъ острововъ, то дадутъ полное право Россіи заключить для нихъ условія на основаніи *uti possidetis* и сказать другимъ державамъ: «неужели вы хотите принудить грековъ съ ружьемъ въ рукахъ очистить страны и острова, которыя они занимаютъ? Хотите ли вы вновь, отдавая эти страны подъ исключительное владѣніе Порты, быть свидѣтелями новыхъ побойщъ и дать новые поводы къ войнѣ? Итакъ планъ, который мы начертали, намъ кажется самымъ простымъ и благодарнымъ, онъ еще болѣе усилится субсидіями, которые вы уже получили и греческими силами, которыя теперь сражаются и которыхъ конечно не слѣдуетъ употреблять для эксцентрической экспедиціи, какъ на примѣръ, предпріятіе противъ Хіуса».

Главной цѣлью дѣйствій греческой арміи, по мнѣнію Нессельроде, должна была служить армія Ибрагима-паши, дѣйствовавшая въ Моретѣ.

Итакъ, ясно, что поддержка, оказанная нами грекамъ, вытекала какъ изъ желанія поддержать единовѣрный намъ народъ, такъ и изъ желанія оттянуть часть морскихъ и сухопутныхъ силъ Турціи къ югу, дабы облегчить дѣйствія нашей арміи, наступавшей съ сѣвера.

Что касается до судьбы остальныхъ христіанскихъ народовъ Балканскаго полуострова, то наше правительство рѣшило отнюдь не допускать ихъ до возстанія противъ султана и отказалось отъ содѣйствія, которое эти народы могли оказать намъ, привлекая на себя часть турецкихъ силъ. Сдѣлано это было потому, что *цѣль войны вовсе не заключалась въ освобожденіи всѣхъ христіанскихъ подданныхъ султана и вовсе не въ томъ, чтобы добиться распадѣнія оттоманской имперіи*. Цѣль была гораздо скромнѣе и заключалась въ слѣдующемъ: «мы начнемъ эту войну съ готовымъ трактатомъ»,—писаль Нессельроде Каподистріи,—«который возобновить и дополнить привилегію придунайскихъ княжествъ и Сербіи, уничтожить турецкія крѣпости на лѣвомъ берегу Дуная, дать положительныя гарантіи свободной навигаціи Чернаго моря, дать намъ Анапу и Поті въ Азіи, не увелі къ территоріальнымъ вла-

дѣній въ Европѣ и назначить вознагражденія, понесенныя нашими подданными, и издержки войны» ¹⁾).

Загѣмъ, согласно лондонскаго протокола, мы должны были добиться и освобожденія Греціи.

Что предстоявшая война съ Турціей не должна была имѣть характера крестоваго похода съ нашей стороны, то это видно изъ замѣчаній петербургскаго кабинета на меморандумъ англійскаго правительства отъ 24-го февраля 1828 г. ²⁾). Въ этихъ замѣчаніяхъ сказано, что опасенія, которыя выражаетъ англійское правительство, что война между Россіей и Турціей будетъ религіозною, совершенно неосновательны, «такъ какъ императорскій кабинетъ во всѣхъ сообщеніяхъ нигдѣ не находитъ хоть одной строки, которая могла бы дать право предполагать, что Императоръ намѣренъ дать войнѣ религіозный характеръ. Напротивъ того, его первую заботою будетъ (и это онъ далъ уже почувствовать) вывести мусульманъ изъ заблужденія, въ которое турецкое правительство постаралось бы ввести ихъ, а это вовсе не трудно». И дѣйствительно, какъ мы увидимъ впоследствии, мы не придавали войнѣ съ Турціей религіознаго характера, даже въ періодъ самыхъ блестящихъ успѣховъ нашихъ, какъ на примѣръ, послѣ перехода черезъ Балканы и послѣ занятія Адрианополя.

Въ нравственномъ отношеніи, конечно, было очень важно придать войнѣ религіозный характеръ, но это было невыгодно въ смыслѣ безопасности въ занятомъ нами краю и въ тылу нашей арміи. Благоразумными мѣрами мы достигли того, что почти повсюду мусульманское населеніе осталось спокойно по домамъ и мы такимъ образомъ избавились отъ неприятностей народной и партизанской войны. Что же касается до нравственнаго настроенія нашихъ войскъ, то не было никакой надобности возбуждать его идеей религіозной борьбы, ибо какія бы увѣренія не давало наше правительство иностраннымъ державамъ, солдатъ нашъ шелъ въ бой съ турками въ полной увѣренности, что онъ долженъ ихъ бить за то, что они «басурмане».

Относительно участія сербовъ въ войнѣ съ турками наше правительство дало слѣдующее объясненіе англійскому. «Безпокойства с. джемскаго кабинета происходятъ, повидимому, также отъ мнѣнія, что возстаніе вспыхнетъ и въ тѣхъ мѣстахъ оттоманской

¹⁾ Письмо графа Нессельроде графу Каподистриѣ отъ 21-го марта (3-го апрѣля) 1828 г. (Приложеніе 20 у Палеолога и Сивинниса).

²⁾ Замѣчанія русскаго кабинета на меморандумъ графа Дадлея князю Ливену отъ 24-го февраля 1828 г. (Приложеніе 14 у Палеолога и Сивинниса).

имперіи, которыя до сихъ поръ были спокойны. Однако, императорскій кабинетъ принялъ уже дѣйствительныя мѣры, чтобы воспрепятствовать подобнымъ возстаніямъ. Самымъ грознымъ изъ всѣхъ будетъ возстаніе Сербіи; вслѣдствіе этого онъ предупредилъ сербовъ, что, если при извѣстии о походѣ русскихъ войскъ, они возстанутъ, то потеряютъ всякое право на покровительство Императора и будутъ предоставлены мести турокъ». Главнокомандующему 2-й арміей было дано слѣдующее указаніе относительно участія сербовъ въ предстоявшей войнѣ. «Его Величество не желаетъ, чтобы при первомъ занятіи нашемъ княжествъ входить въ секретное сообщеніе съ сербами. Но когда будетъ рѣшено, зимою или весною, вести наступательную войну за Дунаемъ, тогда сообщеніе съ сербами и вспомошествованіе имъ для общихъ дѣйствій будетъ нужно и тогда только предоставляется вашему сіятельству сдѣлать къ тому нужныя распоряженія и не иначе какъ съ особеннаго на то Высочайшаго разрѣшенія» ¹⁾. Изъ этого видно, что мы смотрѣли на сербовъ какъ на оружіе борьбы съ Турціей, но только рѣшили пустить это оружіе въ дѣло въ крайнемъ случаѣ.

Такого же взгляда держалось наше правительство и въ концѣ 1828 г., когда въ засѣданіи особаго комитета, подъ предсѣдательствомъ Императора Николая I, было принято относительно сербовъ рѣшеніе, изложенное въ пунктѣ шестомъ мемуара этого засѣданія ²⁾. «Загѣмъ оставалось разрѣшить еще одинъ вопросъ: слѣдуетъ ли воспользоваться настроеніемъ сербовъ и содѣйствовать возстанію ихъ въ нашу пользу? Вопросъ этотъ былъ рѣшенъ, повидимому, отрицательно, по слѣдующимъ причинамъ: для того, чтобы это содѣйствіе оказалось дѣйствительнымъ, необходимо поддерживать сербовъ отрядомъ не менѣе 12,000 до 15,000 чел. регулярныхъ войскъ; признали, что отъ силъ, назначенныхъ на 1829 г. для дѣйствій противъ турокъ, невозможно отдѣлать подобнаго числа войскъ, которое окажется для насъ неизмѣримо важнымъ на рѣшительныхъ пунктахъ; кромѣ того въ политическомъ отношеніи участіе сербовъ затронетъ слишкомъ близко интересы вѣнскаго кабинета и усложнитъ чрезвычайно вопросъ о мирѣ; если съ одной стороны достоинство и сердце Вашего Величества побудятъ требовать новыхъ постановленій въ пользу сербовъ, то, съ другой стороны, притязанія ихъ воз-

¹⁾ В. У. А. № 2592 (А), рапортъ Дибича главнокомандующему 2-й арміей отъ 15-го ноября 1827 г., № 517.

²⁾ В. У. А. № 4445, мемуаръ о засѣданіи 19-го ноября 1828 г.

ростуть въ зависимости отъ участія, принятаго ими въ военныхъ дѣйствіяхъ».

Такого взгляда на отношеніе наше къ сербамъ и болгарамъ мы продолжали держаться до самаго окончанія похода 1829 года. Во время войны Дибичъ возбудилъ вопросъ о вооруженіи болгаръ; донося объ этомъ Государю, онъ писалъ: «но такъ какъ Ваше Величество не желаете дѣлать никакихъ пріобрѣтеній, ни даже никакихъ измѣненій во внутренней администраціи оттоманскихъ областей, то необходимо въ то же время подумать куда выселить нѣсколько десятковъ тысячъ семействъ, которыя послѣ войны вынуждены будутъ за нами послѣдовать». Изъ этихъ строкъ видно, что мы не только не предполагали освободить болгаръ, но даже не хотѣли настоять на улучшеніи турецкой администраціи. Государь разрѣшилъ дать оружіе болгарамъ, но по вопросу объ ихъ участи послѣ войны писалъ Дибичу, что этимъ вопросомъ онъ займется ¹⁾.

Что касается до участія сербовъ въ войнѣ, то вопросъ этотъ обсуждался нами совмѣстно съ сербскимъ княземъ Милошемъ Обреновичемъ, котораго Дибичъ запросилъ 9-го мая 1829 г. о томъ, сколько Сербія можетъ выставить войска, сколько нужно послать нашего войска для защиты Сербіи отъ турокъ и пр. Прежде чѣмъ отвѣтить Дибичу, Милошъ собралъ сеймъ «отличнѣйшихъ и въ военныхъ дѣлахъ искуснѣйшихъ старѣйшинъ народа сербскаго» и, посоветовавшись съ ними, отвѣтилъ Дибичу, что сербы могутъ выставить не болѣе 35,000 человекъ; что изъ этого числа надо оставить 7,000 для наблюденія за турецкими гарнизонами, которые находились въ сербскихъ крѣпостяхъ; что затѣмъ нужно было отрядить около 13,000 противъ босняковъ, отъ 4,000 до 5,000 противъ албанцевъ и такимъ образомъ оставалось только 10,000 чел., которые могли выступить изъ Сербіи противъ турокъ. При этихъ войскахъ сербы могли имѣть только «3 мортиры», которыя пока были зарыты въ землѣ «во избѣжаніе всякаго подозрѣнія со стороны Порты»; больше у сербовъ орудій не было. За то пороху и ядеръ они имѣли 180,000 пудовъ, но что это были за ядра, этого Милошъ не сообщалъ и вообще объ этомъ запасѣ писалъ Дибичу весьма наивно: «сколько же времени и на какое число войскъ количество сей амуниціи послужить можетъ, сіятельству вашему, конечно, извѣстиѣ, какъ мнѣ».

¹⁾ В. У. А. № 2895 (а), всеподданнѣйшее письмо Дибича отъ 17-го мая 1829 г. изъ подъ Силистрин и В. У. А. № 2895 (б), отд. 2, письмо Императора Николая I Дибичу отъ 26-го мая 1829 г. изъ Берлина.

По вопросу сколько надо послать нашихъ войскъ въ Сербію, Милошъ отвѣчалъ, что достаточно 5,000 чел. ¹⁾).

Киселевъ, который также велъ переписку съ Милошемъ, по вопросу объ участіи Сербіи въ войнѣ, донесъ Дибичу ²⁾), «что пособія, которыя отъ вождя сербскаго народа ожидать можно, весьма ограничены и что въ оныхъ не видно желаемой положительности и стремленія къ общему и единомудушному ополченію, безъ коего дѣйствительной пользы ожидать не можно».

«По мнѣнію моему»,—писалъ Киселевъ,—«ополченіе сербовъ можетъ быть только полезно при общемъ возстаніи христіанскихъ народовъ Европейской Турціи, ибо если полагать, что выгоды могутъ состоять въ томъ, чтобы сербами занять албанцевъ и боснійцевъ, то выгоды сіи не могутъ быть сравнены съ невыгодами дѣйствовать на столь отдаленномъ пространствѣ и безъ надежнаго военнаго основанія; сверхъ того и политическія соотношенія двухъ державъ весьма могутъ быть затруднены возмущеніемъ народа, коего начальникъ, какъ кажется, пламеннаго влеченія къ тому не имѣетъ».

Въ всеподданнѣйшей запискѣ Дибича отъ 13-го августа 1829 г. изъ Адрианополя ³⁾), онъ писалъ слѣдующее относительно участія сербовъ и болгаръ въ военныхъ дѣйствіяхъ. «Ваше Величество уполномочили меня вооружить болгаръ, а сербамъ дать сигналъ къ дѣйствію. Исполняя въ точности Ваше повелѣніе, я полагаю, Государь, ограничиться пока однимъ частнымъ вооруженіемъ болгаръ, необходимымъ для ихъ личной безопасности; а что касается до того, чтобы всецѣло выполнить предписанную мѣру, то я полагаю, что я обязанъ подождать, пока еще остается надежда на мирные переговоры, ибо возстаніе сербовъ и болгаръ причинитъ много затрудненій въ переговорахъ съ Портою и въ будущемъ безпредѣльно ухудшитъ участь сербовъ, въ особенности же болгаръ. Если же однако слѣпое упорство султана принудитъ насъ начать новую кампанію, тогда будетъ столь же необходимо, сколько полезно, побудить сербовъ и болгаръ дѣйствовать сообразно съ нашими видами. Но чтобы выполнить съ успѣхомъ эту рѣшительную мѣру, необходимо, чтобы эти народы получили надежду не возвратиться вновь подъ иго оттоманское. Увѣренность эту необходимо поддержать даже въ отноше-

¹⁾ В. У. А. № 2767, письмо князя сербскаго Милоша Обреновича Дибичу отъ 24-го мая 1829 г. изъ Крагуеваца.

²⁾ В. У. А. № 2767, рапортъ Киселева Дибичу отъ 5-го іюля 1829 г. № 718, изъ лагеря при Журжѣ.

³⁾ В. У. А. № 2895 (а), всеподданнѣйшая записка Дибича отъ 13-го августа 1829 г.

ни къ туркамъ тѣхъ провинцій, которыя мы занимаемъ, потому что при отсутствіи подобнаго убѣжденія наши зимнія квартиры будутъ лишены безопасности».

Отсюда ясно, что наше правительство вовсе не ставило себѣ цѣлью добиться улучшенія участи *всѣхъ христіанъ Балканскаго полуострова*, въ томъ числѣ и болгаръ. Что же касается Сербіи, то рѣшено было заставить Турцію исполнить въ отношеніи сербовъ условія бухарестскаго трактата.

Таковы были цѣли, которыя преслѣдовало русское правительство. Что касается Англіи, то въ августѣ 1827 г. неожиданная смерть Каннинга измѣнила политику англійскаго министерства; его преемники желали избѣжать какихъ бы то ни было осложнений. Франція также неохотно приступила къ принудительнымъ дѣйствіямъ противъ турокъ. Но отступить открыто было уже поздно. Флоты трехъ державъ, подъ общимъ начальствомъ англійскаго вице-адмирала Кодрингтона, какъ старшаго, подошли къ западнымъ берегамъ Мореи съ порученіемъ принудить воюющія стороны заключить перемиріе. Ибрагимъ сначала согласился, но потомъ, по приказанію султана, сталъ опустошать Мессенію. Союзные адмиралы потребовали, чтобы египетскій флотъ удалился, а такъ какъ онъ сталъ на якорь въ Наваринской бухтѣ, то союзный флотъ двинулся въ ту же бухту, чтобы стать рядомъ съ турецко-египетскимъ флотомъ. Христіанскіе экипажи были до того возбуждены противъ мусульманъ, что одного выстрѣла, сдѣланнаго съ египетскаго судна, было достаточно для того, чтобы вызвать наваринскій бой, кончившійся уничтоженіемъ турецко-египетскаго флота 8-го (20-го) октября 1827 г.

Рѣдкое событіе производило въ Европѣ такое сильное и вмѣстѣ съ тѣмъ такое различное впечатлѣніе, какъ наваринская битва. Императоръ Францъ называлъ Кодрингтона и его сподвижниковъ не иначе, какъ убійцами и жалѣлъ, что не могъ послать 100,000 войска для усмиренія Мореи; Меттернихъ выражалъ увѣренность, что событіе это послужитъ началомъ общаго замѣшательства и хаоса. Англійское правительство отказало въ наградахъ эскадрѣ Кодрингтона и даже думало предать его военному суду; партія тори громко заявляла, что истребленіе турецкаго флота оставляетъ Турцію совершенно беззащитной въ рукахъ Россіи, а въ рѣчи, произнесенной королемъ при открытіи палаты, наваринская битва названа «горестнымъ событіемъ» (*untoward event*). Но во Франціи и Россіи отношеніе къ наваринской побѣдѣ было другое; общественное мнѣніе

во Франціи было въ восторгѣ отъ этой побѣды, а въ тронной рѣчи объ ней было сказано, какъ о событіи, «которое покрыло славою французское оружіе и служить блестящимъ залогомъ согласія между тремя державами». Въ Россіи извѣстіе о наваринской побѣдѣ было принято съ удовольствіемъ и Императоръ Николай I наградилъ всѣхъ трехъ адмираловъ. Но и въ Россіи были недовольные этой побѣдой; такъ цесаревичъ Константинъ Павловичъ и всѣ сторонники меттерниховской политики считали это событіе крайне вреднымъ, ибо вообще смотрѣли на помощь грекамъ, какъ на возбужденіе революціонныхъ началъ.

Наше министерство иностранныхъ дѣлъ также очень сдержанно относилось къ побѣдѣ нашего флота. Такъ, въ циркулярной нотѣ отъ 12-го ноября Нессельроде писалъ: «въ ту минуту, когда рѣшительное сраженіе, которое соединенныя эскадры были вынуждены дать турецко-египетскому флоту въ бухтѣ Наваринской, обращаетъ на себя общее вниманіе, я считаю себя обязаннымъ познакомить васъ, милостивый государь, со взглядомъ императорскаго кабинета на сіе знаменательное событіе. Первымъ нашимъ желаніемъ было, конечно, чтобы лондонскій трактатъ получилъ исполненіе безъ пролитія крови и, въ этомъ отношеніи, *мы сожалѣемъ о нашей побѣдѣ*»¹⁾.

Но разгромъ этотъ не повелъ за собой общей войны.

Событіе это послужило Россіи и ея союзникамъ только поводомъ къ новому выраженію миролюбія и къ новымъ стараніямъ убѣдить Порту въ необходимости примиренія. Но турецкое правительство отвѣтило на это воззваніемъ (гагги-шерифъ) къ турецкому народу отъ 8-го (20-го) декабря 1827 г.; призывая мусульманъ къ войнѣ съ Россіей, оно называло русское правительство вѣчнымъ, неукротимымъ врагомъ мусульманства, замышляющимъ разрушеніе оттоманской имперіи.

Въ этомъ же гагги-шерифѣ султанъ откровенно объявлялъ, что «подданнымъ его должно быть ясно, что онъ, только съ цѣлью выиграть время, дружески поступалъ доселѣ съ невѣрными, которыхъ природный врагъ есть каждый мусульманинъ²⁾». За этимъ воззваніемъ послѣдовали разныя притѣснительныя распоряженія, вредившія нашей торговлѣ на Черномъ морѣ, и нанесены были оскорбленія достоинству русскаго флага.

¹⁾ Черты изъ жизни и царствованія Императора Николая I, «Военный Сборникъ» 1867 г., гл. XIII, стр. 195.

²⁾ Молътке, переводъ Н. Шильдера, ч. I, стр. 29. (Приложеніе № 3).

Такимъ образомъ отношенія наши къ Турціи еще болѣе обострились, а въ то же время ухудшились отношенія и къ западно-европейскимъ державамъ.

Высочайшій манифестъ о войнѣ съ Турціей былъ обнародованъ 14-го (26) апрѣля 1828 г., ¹⁾ причеиъ въ манифестѣ этомъ причинами войны съ Турціей были объявлены исключительно несоблюденіе условій Бухарестскаго трактата и насильственные и оскорбительныя дѣйствія Порты по отношенію къ намъ; о *притѣсненіи христіанъ и объ освобожденіи ихъ изъ подл турецкаго ша* въ этомъ манифестѣ не сказано ни слова.

Къ этому времени политическая обстановка, при которой мы начинали войну, представлялась намъ въ слѣдующемъ видѣ. У нашего правительства не оставалось никакого сомнѣнія, что Россія не найдетъ поддержки у западно-европейскихъ державъ, но быть можетъ ей придется имѣть дѣло съ коалиціей. Но и такая перспектива не устрасила императора Николая I и не заставила его отказаться отъ войны.

Переиъна, происшедшая въ англійской политикѣ по восточному вопросу, послѣ смерти Каннинга, состояла въ томъ, что англійское правительство вмѣсто совмѣстныхъ дѣйствій съ Россіей, предложило еще разъ прибѣгнуть къ дипломатическимъ переговорамъ, переработать лондонскій трактатъ въ смыслѣ ограниченія предполагавшихся въ немъ правъ и размѣровъ Греціи, послать его на заключеніе Австріи и Пруссіи и затѣмъ уже всѣмъ пяти великимъ державамъ сообща предъявить его Портѣ. Наше же правительство считало, что въ сущности Англія предлагаетъ тѣ самыя мѣры, которыя уже были признаны недостаточными и что это предложеніе вызоветъ только отсрочку и затяжку дѣла. Между тѣмъ Турція, какъ только замѣтила переиъну въ англійской политикѣ, такъ тотчасъ же приняла рядъ мѣръ противныхъ трактатамъ, заключеннымъ съ нами, запретила навигацію въ Черномъ морѣ, грозила полнымъ уничтоженіемъ торговли нашихъ южныхъ областей и вообще вела себя по отношенію къ нашему правительству образомъ «компрометирующимъ достоинство Россіи ²⁾».

Нѣкоторое время Императоръ Николай I еще колебался принять ли окончательное рѣшеніе о войнѣ, такъ какъ необходимо было выяснитъ присоединится ли Англія и Франція къ намъ или онѣ

¹⁾ Приложение № 4.

²⁾ Письмо графа Нессельроде къ графу Каподистриі отъ 21-го марта (3) апрѣля 1828 г. (Приложение 20 у Палеолога и Сивиниса).

выскажутся въ пользу новыхъ отсрочекъ, чтобы выиграть время. Но уже въ половинѣ февраля стало ясно, что Англія, а за ней и Франція будутъ не за насъ.

Тогда русское правительство, въ нотѣ отъ 14-го (26) февраля 1828 г. извѣстило англійское правительство, что Турція своимъ образомъ дѣйствій превозмогла всякую мѣру его долготерпѣнія, что новыя стѣсненія, которымъ подверглась наша морская торговля. изгнаніе русскихъ подданныхъ изъ Константинополя, умышленное возбужденіе противъ насъ мусульманскаго фанатизма, наконецъ, наглое нарушеніе аккерманскаго договора — все это не оставляло Императору Николаю I другого выхода, какъ оружіемъ защищать интересы своей державы ¹⁾.

«Съ этой минуты, писалъ графъ Нессельроде графу Каподистріи, намъ не оставалось ничего болѣе, какъ прибѣгнуть къ одному изъ двухъ. Мы должны были или остаться въ неопредѣленно униженномъ положеніи, вслѣдствіе котораго должны были страдать нѣкоторыя области имперіи, оставить свою торговлю въ неподвижности, нашихъ подданныхъ безъ покровительства, нашъ флагъ безъ правъ, наши трактаты безъ силы и вызовы Порты безъ отвѣта. Или, воспользовавшись объявленіями и дѣйствіями турецкаго правительства, употребить противъ него понудительныя мѣры, привести ихъ въ дѣйствіе безъ замедленія, предупредить нашихъ союзниковъ объ этомъ рѣшеніи, объявить имъ, что приведенные поведеніемъ и словами Порты въ то самое положеніе, въ которомъ мы были до заключенія аккерманской конвенціи, мы станемъ дѣйствовать, какъ будто эта конвенція не была подписана, то есть, что мы прибѣгнемъ къ силѣ для требованія отъ Порты удовлетворенія, но что употребимъ въ то же время успѣхи нашихъ войскъ для исполненія лондонскаго трактата».

«Считаю почти лишнимъ сказать вамъ, писалъ Нессельроде графу Каподистріи, что Императоръ окончательно остановился на этомъ послѣднемъ мнѣніи. Его Величество не скрываетъ ни одного изъ послѣдствій принимаемой имъ системы. Ему не безызвѣстны ни намѣренія Австріи, ни вѣроятное сопротивленіе Англіи съ тѣхъ поръ, какъ она управляется противниками актовъ 6-го іюля ²⁾, ни затрудненія, которыя встрѣтитъ Пруссія помогать дѣйствительно нашему предпріятію, ни наконецъ относительная слабость и почти безпрестанныя колебанія Франціи».

¹⁾ Феоктистовъ, 173.

²⁾ Т. е. лондонскаго протокола и дополнительной статьи къ нему.

«Но чѣмъ болѣе факты доказываютъ, что Россія въ войнѣ съ Турціей останется изолированной и быть можетъ противъ нея составитъ коалиція, тѣмъ болѣе Императоръ считаетъ своимъ долгомъ развить всю дѣятельность и въ самой войнѣ, и въ средствахъ, которыя могли бы скорѣе привести къ исполненію лондонскаго трактата ¹⁾».

Итакъ, несмотря на неблагоприятную политическую обстановку, мы рѣшили воевать, такъ какъ бываютъ *«моменты и обстоятельства, при которыхъ столько становятся невозможными ²⁾»*.

Изъ числа западно-европейскихъ державъ наибольшее сопротивление могли намъ оказать Англія и Австрія. Первая могла быть противницей нашему флоту, а вторая—нашей арміи.

Весною 1828 г. стало выясняться, что Англія не только будетъ держать сторону Турціи, но, быть можетъ, объявить намъ войну. Увѣдомляя объ этомъ графа Гейдена, Нессельроде писалъ ему 21-го марта (2-го апрѣля) 1828 г., что Англія «ищетъ въ прямыхъ комбинаціяхъ всѣ препятствія, которыми она намѣрена, быть можетъ, окружить насъ рано или поздно. Его Императорское Величество предписываетъ вамъ поставить ваши военныя силы такъ, чтобы въ случаѣ надобности онѣ могли соединиться безъ замедленія, и мы съ своей стороны будемъ сообщать вамъ постепенно всѣ документы, которые могли бы познакомить васъ съ политикою Великобританіи».

«Если вслѣдствіе расположенія англійскаго кабинета, писалъ Нессельроде графу Гейдену 18-го (30) апрѣля 1828 г., явятся вдругъ важныя случайности, если объявленіе войны Турціи послужитъ предлогомъ политическому недоброжелательству и угрозы эскадрѣ, находящейся подъ вашимъ начальствомъ, вы рѣшите слѣдующій вопросъ: достаточенъ ли одинъ изъ менѣ доступныхъ портовъ Архипелага для обезпеченія императорской эскадры отъ нападенія высшей силы или не потребуютъ ли затрудненія въ доставленіи провизіи и истощеніе жизненныхъ припасовъ вашего удаленія въ одинъ изъ французскихъ портовъ Средиземнаго моря». Въ тотъ же день Нессельроде писалъ о томъ же графу Каподистріи, причемъ просилъ его помогать нашей эскадрѣ «всеми стараніями, отдавая въ распоряженіе нашей эскадры портъ, менѣ доступный нападенію и болѣе доступный для защиты, если графъ Гейденъ сочтетъ своимъ долгомъ прибѣгнуть къ этой мѣрѣ въ *непріятномъ положеніи* по-

¹⁾ и ²⁾ Письмо графа Нессельроде графу Каподистріи отъ 21-го марта (3 апрѣля) 1828 г. (приложеніе 20 у Палеолога и Сивиниса).

ставить силы, имъ управляемыя, подъ защиту отъ всякой враждебной попытки со стороны силъ *превосходнѣе* нашихъ.¹⁾».

По полученіи извѣстія объ объявленіи нами войны Турціи, англійское правительство выразило свое неудовольствіе. Оно увѣряло, что Императоръ Николай I, до принятія такого крайняго рѣшенія, долженъ былъ посовѣтоваться съ своими союзниками; кромѣ того оно установило въ принципѣ, что никакія мѣры враждебнаго характера не могли быть приняты для исполненія лондонскаго трактата²⁾.

Что касается Австріи, то она, въ силу своего географическаго положенія, легко могла угрожать правому флангу и тылу нашей арміи при наступленіи ея изъ Бессарабіи въ придунайскія княжества и далѣе за Дунай.

Отношенія Австріи къ намъ были настолько враждебными, что мы считали вполне вѣроятнымъ вступленіе австрійскихъ войскъ въ княжества. На этотъ случай главнокомандующему 2-й арміей была дана инструкція, въ силу которой онъ долженъ былъ «предложить австрійскимъ войскамъ возвратиться въ свои границы». Этотъ вопросъ сильно беспокоилъ какъ Государя, такъ и главнокомандующаго 2-й арміей, такъ какъ очевидно, что присутствіе австрійцевъ въ княжествахъ должно было чрезвычайно затруднить положеніе нашей арміи и ея дѣйствія.

Въ виду этого главнокомандующій 2-й арміей еще 26-го ноября 1827 г. писалъ Дибичу, начальнику главнаго штаба Его Величества: «Сверхъ сего, поставляя себѣ въ священную обязанность не скрывать мнѣнія мои передъ Августѣйшимъ Монархомъ, я нахожу принужденнымъ сказать, что разумъ инструкціи, сообщенной мнѣ отъ графа Нессельроде, относительно предусматриваемой возможности встрѣтить австрійскія войска въ княжествахъ, подъ покровительствомъ Россіи состоящихъ, не можетъ имѣть желаемаго успѣха, ибо приглашеніе австрійскому военному начальнику возвратиться въ свои границы, какъ въ дѣлѣ отъ него независящемъ, не можетъ имѣть никакого дѣйствія, а протестація и возложеніе всѣхъ послѣдствій на его отвѣтственность—еще менѣе.

«Сверхъ сего, если австрійцы, расположенные въ Трансильваніи, рѣшатся вступить въ княжества, то въ три марша могутъ прикрыть

1) Письма Нессельроде Гейдену и Каподистріи отъ 21-го марта и 18-го апрѣля 1828 г. (Приложенія 19, 21 и 22 у Палеолога и Сивиниса).

2) Дешеша графа Нессельроде къ графу Каподистріи отъ 14-го августа 1828 г. (у Палеолога и Сивиниса, приложение 35-е).

постами своими кратчайшее пространство отъ границы своей до Дуная и возбранить дальнѣйшее движеніе арміи при начальномъ ея дѣйствіи.

«Не говоря о моральномъ вліяніи, которое таковое дѣйствіе можетъ имѣть надъ войсками, для коихъ по долговременномъ мирѣ, для внушенія къ себѣ и къ начальникамъ довѣрія, нужно сколь можно блистательное открытіе войны въ самомъ ея началѣ, я обращаю вниманіе токмо на вещественныя затрудненія, въ которыя армія поставлена быть можетъ при таковой встрѣчѣ австрійскихъ войскъ, въ краю мало населенномъ, въ сосѣдствѣ четырехъ турецкихъ крѣпостей, при замерзаніи рѣкъ и когда земля покрыта снѣгомъ» ¹⁾).

«Въ ожиданіи разрѣшенія, по отправленіи донесенія, пройдетъ 20 дней, но 20-ти дневное пребываніе арміи въ такомъ положеніи едва ли не будетъ принято за поражение и не поставитъ ли правительство въ необходимость (при несомнѣнномъ упорствѣ австрійскаго кабинета поддержать дѣйствіе свое) прибѣгнуть къ силѣ оружія или къ возвращенію въ свои границы арміи, за нѣсколько дней изъ оныхъ выступившей» ²⁾).

Въ концѣ ноября 1827 г. Дибичъ писалъ главнокомандующему 2-й арміей, что Государь полагаетъ необходимымъ составить легкій передовой отрядъ изъ кавалеріи и конной артиллеріи, съ придачей двухъ или трехъ казачьихъ полковъ. Этому отряду слѣдуетъ при самомъ началѣ похода какъ можно быстрѣе занять Бухарестъ. «Поспѣшнѣйшее, сколь возможно, занятіе Бухареста, нужно столько для предупрежденія распространенія австрійскихъ войскъ, если бы таковыя вошли въ княжества, сколько въ другомъ отношеніи необходимо дабы предупредить всякое могущее случиться со стороны турокъ покушеніе къ разоренію или сожженію сего города» ³⁾).

Въ самомъ концѣ 1827 г., 31 декабря, по тому же вопросу объ отношеніяхъ нашихъ къ австрійцамъ, Дибичъ писалъ главнокомандующему 2-й арміи: «Касательно австрійцевъ трудно предположить, чтобы сія держава возымѣла противу насъ непріязненныя дѣйствія, ибо она не можетъ не чувствовать, что рѣшаясь препятствовать

¹⁾ Писано было въ предположеніи, что придется начать походъ зимою 1827—1828 г.

²⁾ В. У. А. № 2563, отношеніе главнокомандующаго 2-й арміей графу Дибичу отъ 26-го ноября 1827 г., № 729.

³⁾ В. У. А. № 2578, рапортъ Дибича главнокомандующему 2-й арміи отъ 11 декабря 1827 г. № 94.

знаменамъ нашимъ развѣваться въ столицѣ оттомановъ, тѣмъ самымъ подвергается опасности увидѣть оныя въ собственной своей столицѣ. Но если бы, не смотря на то, сверхъ всякаго чаянія, она показала свою неприязненность, тогда планъ войны восприметъ совсѣмъ другой видъ. Мы тогда должны будемъ, прежде нежели перейти за Дунай, направить главныя дѣйствія наши противъ Австріи»¹⁾.

Наконецъ отношенія наши къ Австріи такъ обострились, что въ мартѣ 1828 г. послѣдовало Высочайшее повелѣніе о формированіи арміи противъ этой державы. О повелѣніи этомъ начальникъ главнаго штаба Его Величества, графъ Дибичъ, писалъ Цесаревичу:²⁾ «по настоящему положенію дѣлъ нашихъ съ Австріею Государю Императору благоугодно, чтобы Ваше Императорское Высочество изволили приступить нынѣ же къ учрежденію противъ сей державы обсервационной арміи подъ предводительствомъ Вашего Высочества». Далѣе Дибичъ писалъ о тѣхъ распоряженіяхъ, которыя слѣдовало сдѣлать, и увѣдомилъ Цесаревича, что «на всѣ вышеозначенныя приуготовленія Государь Императоръ изволилъ полагать два мѣсяца срока. Между тѣмъ всѣ принадлежащія къ составу обсервационной арміи войска двинутся для занятія назначеннаго имъ расположенія правымъ флангомъ къ Кельцу, а лѣвымъ къ Замостью и Люблину; подробное ихъ размѣщеніе Его Императорское Величество изволитъ предоставить Вашему Высочеству, съ тѣмъ, чтобы по возможности располагать болѣе войска на лѣвомъ берегу Вислы». Въ составъ обсервационной арміи была назначена польская армія и сверхъ того подъ начальствомъ графа Сакена корпуса: гренадерскій, 1-й и 2-й пѣхотные, 1-й и 2-й сводные, 5-й и 6-й резервные кавалерійскіе корпуса и наконецъ гвардейская пѣхота, оставшаяся въ Петербургѣ, за выступленіемъ остальныхъ частей въ Турцію.

20 февраля, т. е. менѣе чѣмъ за два мѣсяца до объявленія войны, Дибичъ писалъ главнокомандующему, что Государь *«считаетъ войну неизбѣжною»*, но что въ то же время еще не выяснено *при какой политической обстановкѣ произойдетъ война съ Турціей*, т. е. какъ къ этой войнѣ отнесутся западно-европейскія державы, особенно Австрія. Въ виду этого рѣшено было ограничиться заня-

¹⁾ В. У. А. № 2563, письмо графа Дибича графу Витгенштейну отъ 31 декабря 1827 г. № 267.

²⁾ В. У. А. № 1181 (а), рапортъ Дибича Его Императорскому Высочеству Цесаревичу. О томъ же написаны рапорты Чернышева великому князю Михаилу Павловичу, управляющему военнымъ министерствомъ, главнокомандующему 1-й арміей графу Сакену и доктору Вилье.

тиемъ придунайскихъ княжествъ, чтобы имѣть въ нихъ и на Днѣстрѣ возможно больше войскъ, «до тѣхъ поръ, пока обстоятельства не примутъ положительный оборотъ, могущій рѣшить движеніе наше за Дунай»¹⁾).

Только 22 марта, т. е. за три недѣли до Высочайшаго манифеста о войнѣ, «*политическія обстоятельства пришли въ болѣзненную ясность*» и тогда рѣшено было частью арміи перейти черезъ Дунай, но не идти далѣе Траянова вала²⁾. Оставалось еще выяснить какъ будетъ дѣйствовать Пруссія. Цесаревичъ Константинъ Павловичъ принялъ на себя обязанность слѣдить за военными приготовлениями этой державы и цѣлымъ рядомъ донесеній убѣдилъ Императора Николая I, что Пруссія готовитъ армію къ войнѣ, очевидно противъ насъ. Вотъ почему Цесаревичъ настаивалъ и настоялъ на необходимости оставить польскій корпусъ въ Варшавѣ, между тѣмъ какъ Государь хотѣлъ, чтобы корпусъ этотъ былъ двинутъ на театръ войны.

Итакъ, передъ самымъ началомъ войны намъ было ясно, что никто насъ не поддержитъ, что, быть можетъ, состоится противъ насъ коалиція и что весьма вѣроятно встрѣтятся въ морѣ — англичанъ, а на Дунаѣ — австрійцевъ. При наличности такихъ условій надо считать, что подготовка къ войнѣ въ политическомъ отношеніи была неудовлетворительна.

Однако послѣдующія событія доказали, что Поццо-ди-Борго былъ правъ, когда говорилъ, что рѣшительныя дѣйствія Россіи въ восточномъ вопросѣ «*могли бы вызвать неудовольствіе европейскихъ державъ, но что во всякомъ случаѣ мы не встрѣтили бы опаснаго сопротивленія*».

И дѣйствительно, когда Россія объявила въ нотѣ отъ 14 (26) февраля, что она намѣрена защищать свои интересы оружіемъ, то Англія и Австрія напрягли всѣ усилія, чтобы удержать Россію отъ этого шага; но Франція смотрѣла на дѣло иначе, такъ какъ министерство Мартиныяка не скрывало своихъ симпатій къ грекамъ и не намѣревалось отступить отъ союза съ Россіей. Такое отношеніе къ намъ Франціи сильно тревожило англійскихъ министровъ и побудило ихъ къ соглашенію въ ту самую минуту, когда Меттернихъ готовъ уже былъ торжествовать разрывъ союза, столь опаснаго для австрій-

¹⁾ В. У. А. № 2563 и 2579 (подлинникъ), рапортъ Дибича главнокомандующему отъ 20 февраля 1828 г. № 559. (Прилож. № 5).

²⁾ В. У. А. № 2563 и 2579 (подлинникъ), рапортъ Дибича главнокомандующему отъ 22 марта 1828 г. № 875.

скихъ интересовъ. Въ конференціяхъ, состоявшихся въ Лондонѣ въ іюль 1828 года, условлено было, что русскій флотъ будетъ строго сообразоваться въ своихъ дѣйствіяхъ на Средиземномъ морѣ съ дѣйствіями союзныхъ адмираловъ и что Россія, ведя войну на сухо-мъ пути съ Турціею, не будетъ уклоняться на морѣ отъ той роли, которая была опредѣлена для трехъ державъ лондонскимъ трактатомъ.

Такимъ образомъ этимъ условіемъ, а также обѣщаніемъ, даннымъ въ деклараціи отъ 14 апрѣля 1828 г.¹⁾, мы приняли на себя невыгодныя обязательства, которыя могли затруднить наши дѣйствія въ будущемъ и тѣмъ не исполнили мудраго совѣта Поццо-ди-Борго, говорившаго, *«что не слѣдуетъ себя связывать обязательствами»*.

¹⁾ Приложение № 6. См. также приложения № 7 и № 8



Главнокомандующій 2-ою арміей генералъ отъ кавалеріи

Графъ Петръ Христіановичъ

ВИТГЕНШТЕЙНЪ.



ГЛАВА II.

Тактическая подготовка нашей армии перед войной 1828—1829 гг.— Общее направление обучения войск.— Увлечение фронтальной частью.— Внутренний бытъ 2-й армии.— Составъ и расквартирование 2-й армии.— Общее положеніе 2-й армии.— Офицерскій вопросъ.— Положеніе солдата.— Учебный шагъ.— Записка Желтухина и протестъ Киселева.— Высочайшіе смотры 2-й армии осенью 1823 года.— Обученію стрѣльбѣ и производство маневровъ.— Подготовка войскъ къ дѣйствіямъ противъ турокъ.— Характеристика личнаго состава начальниковъ и офицеровъ 2-й армии.— Главнокомандующій гр. Витгенштейнъ.— Начальникъ штаба генераль-адъютантъ Киселевъ.— Старшіе начальники 2-й армии.— Офицеры 2-й армии.— Духъ нашей армии.— Нашъ солдатъ.

Въ 1816 году Великій Князь Николай Павловичъ совершилъ путешествіе по Россіи и во время этого путешествія велъ „Журналъ по военной части“.

По поводу этого журнала бар. Корфъ писалъ въ своемъ трудѣ:

„Материалы и черты къ біографіи Императора Николая“ слѣдующее:

„Въ журналѣ по военной части всѣ почти замѣчанія относятся до однѣхъ неважныхъ внѣшностей военной службы, одежды, выправки, маршировки и пр. и не касаются ни одной существенной части военнаго устройства, управленія или моральнаго духа и направленія войска. Даже о столь важной сторонѣ военнаго дѣла, какова стрѣльба, нѣтъ нигдѣ рѣчи, о лазаретахъ же, школахъ и тому подобномъ упоминается лишь вскользь, чрезвычайно кратко“.

При чтеніи этого мѣста рукописи бар. Корфа Императоръ Александръ II сдѣлалъ слѣдующее замѣчаніе:

„Это была не его вина, ибо съ окончаніемъ войны въ 1815 году до вступленія Ею на престолъ никто объ этомъ и не помышлялъ“.

Н. К. Шильдеръ, Имп. Николай I, т. I, стр. 70.

11-го (23) февраля 1817 г. Цесаревичъ Константинъ Павловичъ писалъ начальнику штаба гвардейскаго корпуса генераль-адъютанту

ОЧЕРКЪ ПОХОДА.

Сипягину: «на приказъ, отданный у васъ въ корпусѣ 20 января, что Государь Императоръ соизволилъ замѣтить, что гвардейскіе полки наряжаютъ для караула 1-го отдѣленія изъ другихъ баталіоновъ офицеровъ, и подтверждается, что всѣ офицеры должны равно знать службу, скажу вамъ, что нечего дивиться тому, что полковые командиры выбираютъ и однихъ и тѣхъ же посылаютъ офицеровъ въ 1-е отдѣленіе на раздѣлку, ибо нынѣ завелась такая во фронтѣ танцевальная наука, что и толку не дашь; такъ поневолѣ пошлешь тѣхъ же самыхъ офицеровъ, точно какъ на балахъ обыкновенно увидишь прыгаютъ французскій кадрилъ всегда одни и тѣ же лица—пары четыре или восемь, а другіе не пускаются. Я болѣе двадцати лѣтъ служу и могу правду сказать, даже во время покойнаго Государя былъ изъ первыхъ офицеровъ во фронтѣ; а нынѣ такъ перемудрили, что и не найдешься»¹⁾).

«Читая въ запискѣ вашей объ ученьяхъ, писалъ Цесаревичъ Сипягину 12 (24) ноября того же года, сдѣланнымъ ошибкамъ замѣчанія, основанныя на уставѣ, скажу вамъ, что уже такъ перемудрили у насъ уставъ частыми перемѣнами, что не только затвердить оный не могутъ молодые офицеры, но и старые сдѣлаются рекрутами, и я признательно скажу вамъ, что я самъ даже по себѣ это вижу»²⁾).

Не меньшимъ насмѣшкамъ подверглось со стороны Цесаревича учрежденіе при гвардіи учебнаго баталіона изъ людей собранныхъ со всѣхъ полковъ и о которомъ Сипягинъ писалъ Цесаревичу: «комитету, Высочайше учрежденному для составленія военнаго устава, уравнивать какъ стойку тѣхъ людей, такъ равно шагъ, ружейные приемы и ихъ одежду. По исполненіи чего и представленіи баталіона Его Императорскому Величеству нижніе чины распустятся по своимъ полкамъ и будутъ уже имъ служить образцомъ во всѣхъ вышеупомянутыхъ отношеніяхъ».

Отвѣчая Сипягину по поводу этого новаго учрежденія, Цесаревичъ писалъ: «дивлюсь, не надивлюсь, что за новый учебный баталіонъ у васъ; по моему, кажется, изъ рукъ вошь мелочь; хорошо сдѣлать учебный баталіонъ для такихъ полковъ, которые въ отдѣльности и собрать въ оныхъ людей для показанія единообразія, но изъ такихъ войскъ, которыя подъ носомъ и всегда на глазахъ—это удивительно; развѣ въ гвардейскихъ полкахъ не умѣютъ уже учить?—а мнѣ кажется въ оныхъ лучше новаго учебнаго бата-

¹⁾ Н. Шильдеръ. Императоръ Александръ I. томъ 1-й ст. 16.

²⁾ Н. Шильдеръ. Императоръ Александръ I. т. 4-й. стр. 16.

ліона выучать: да я такихъ теперь мыслей о гвардіи, что ее столько учать и даже за десять дней приготавлиють приказами, какъ проходить колоннами, что вели гвардіи стать на руки ногами вверхъ, а головою внизъ и маршировать, такъ промаршируютъ; и не мудрено: какъ не научиться всему — есть у васъ въ числѣ главнокомандующихъ *танцмейстеры, фехтмейстеры*, пожалуй, и *Франкони завелся*»¹⁾).

Изъ этихъ выписокъ видно, съ какой безпощадной рѣзкостью относился Цесаревичъ Константинъ Павловичъ къ порядкамъ обученія войскъ, установившимся въ Петербургѣ. Какъ извѣстно, порядки эти начались съ воцаренія Императора Павла, когда «*матчинская гвардія*» была поставлена въ примѣръ всѣмъ войскамъ, когда началось обученіе войскъ новому уставу подъ непосредственнымъ руководствомъ императора и при дѣятельномъ участіи Аракчеева. Новые порядки составляли рѣзкую противоположность того, что было при Императрицѣ Екатеринѣ, когда Суворовъ училъ войска не «*танцевальной наукѣ*», а «*наукѣ побѣждать*». Казалось бы, что съ воцареніемъ Императора Александра должны были возникнуть традиціи екатерининскихъ временъ, но на самомъ дѣлѣ вышло иначе. Не только не исчезли изъ обихода порядки заведенные Императоромъ Павломъ, но они получили еще большее развитіе. Въ началѣ царствованія Императора Александра почти непрерывныя войны не позволяли излишне увлекаться «*танцевальной наукой*», но по окончаніи наполеоновскихъ войнъ увлеченіе этимъ дѣломъ достигло такихъ размѣровъ, что далеко оставило за собою то, что дѣлалось при Императорѣ Павлѣ. По признанію Цесаревича Константина Павловича «*нынѣ такъ перемудрили, что и не пайдешься*», а между тѣмъ Цесаревичъ «*при покойномъ Государѣ былъ изъ первыхъ офицеровъ во фронтѣ*».

27 іюля 1807 года начались подъ Петергофомъ маневры; сторонами командовали генераль-адъютантъ баронъ Дибичъ и генераль-адъютантъ баронъ Толь. Присутствовавшій на этихъ маневрахъ прусскій генераль Натцмеръ писалъ по поводу ихъ слѣдующее: «*матеріаль этой грозной арміи, какъ всѣмъ извѣстно, превосходенъ и не оставляетъ желать ничего лучшаго. Но, къ нашему счастью, всѣ безъ исключенія оберъ-офицеры шкуда не годны, а большая часть офицеровъ въ высшихъ чинахъ тоже немногимъ лучше ихъ. Лишь малое число генераловъ помышляютъ*

¹⁾ Н. Шильдеръ. Императоръ Александръ I, т. 1-й, стр. 16—17.

о своемъ истинномъ призваніи, а прочіе, наоборотъ, думаютъ, что достигли всего, если имъ удастся удовлетворительно провести свой полкъ церемоніальнымъ маршемъ передъ Государемъ. Никто не думаетъ о высшемъ образованіи среди офицеровъ и о цѣлесообразныхъ упражненіяхъ войскъ»¹⁾).

Не лишнее привести слѣдующій эпизодъ, изложенный въ запискахъ князя С. Г. Волконскаго; онъ относится къ 1811 году, когда Волконскій былъ флигель-адъютантомъ Императора Александра I.

«Не могу забыть одного обстоятельства на одномъ изъ моихъ дежурствъ. Это было при маневрахъ на Смоленскомъ полѣ. Маневры представляли отпоръ англійскаго десанта на эту мѣстность Васильевскаго острова (Россія была тогда въ непріязненныхъ отношеніяхъ съ Англіей, вслѣдствіе Тильзитскаго мира). Наши войска маневрировали противъ вымышленнаго десанта, не было даже флотилія, изображающей англійскій десантъ.

«Авангардомъ нашимъ командовалъ Великій Князь Константинъ Павловичъ, главнымъ корпусомъ — самъ Государь. Я былъ посланъ къ Великому Князю освѣдомиться отъ него, что у него происходитъ, и получилъ въ отвѣтъ: «англичане поражены, едва успѣваютъ достигать своихъ лодокъ, совершенная побѣда съ нашей стороны и съ нею поздравьте Государя». Едва удержался я отъ смѣха при этихъ словахъ, сказанныхъ съ полнымъ убѣжденіемъ, что все это было, и поневолѣ долженъ былъ передать эту чушь Государю»²⁾).

Для характеристики господствовавшаго тогда въ военныхъ сферахъ направленія и предъявляемыхъ войскамъ требованій приведемъ слѣдующую замѣтку генерала Паскевича, тогда начальника дивизіи, а впослѣдствіи фельдмаршала.

«Послѣ 1815 г. фельдмаршалъ Барклай-де-Толли, который зналъ войну, подчиняясь требованіямъ Аракчеева, сталъ требовать красоту фронта, доходящую до акробатства, преслѣдовалъ старыхъ солдатъ и офицеровъ, которые къ сему способны не были, забывъ, что они еще недавно оказывали чудеса храбрости, спасли и возвеличили Россію. Много генераловъ поддались этимъ требованіямъ: такъ напримѣръ, генераль Ротъ, командующій 3-й дивизіей, который въ одинъ годъ разогналъ всѣхъ бывшихъ на войнѣ офицеровъ, и наши георгиевскіе кресты пошли въ отставку и очутились вин-

¹⁾ Н. К. Шильдеръ, Императоръ Николай I. т. I. стр. 100.

²⁾ Записки С. Г. Волконскаго. изданіе кн. М. С. Волконскаго. Сиб. 1901. стр. 136.

лыми приставами. Армія не выиграла отъ того, что, потерявъ офицеровъ, осталась съ одними экзерцирмейстерами. Это экзерцирмейстерство мы переняли у Фридриха II; хотѣли видѣть въ томъ секретъ его побѣдъ; не понимая его генія, принимали наружное за существенное. Фридрихъ былъ радъ, что принимаютъ то, что лишнее и, какъ всегда случается, перенимая еще больше портятъ. У насъ экзерцирмейстерство приняла въ свои руки бездарность, а какъ она въ большинствѣ, то изъ нея стали выходить сильные въ государствѣ и послѣ того никакая война не въ состояніи придать ума въ обученіи войскъ. Что сказать намъ, генераламъ дивизій, когда фельдмаршалъ свою высокую фигуру нагинаяетъ до земли, чтобы ровнять носки гренадеръ? И какую потомъ глупость нельзя ожидать отъ армейскаго майора? Фридрихъ II этого не дѣлалъ. Но кто-же зналъ и помышлялъ, что Фридрихъ дѣлалъ? А Барклай-де-Толли былъ у всѣхъ тутъ на глазахъ. Въ годъ времени войну забыли, какъ будто ея никогда и не было, и военныя качества замѣнились экзерцирмейстерскою ловкостью»¹⁾).

Еще болѣе безопаздную характеристику системы обученія войскъ и команднаго состава арміи даетъ Д. В. Давыдовъ²⁾).

«Для лицъ, не одаренныхъ возвышеннымъ взглядомъ, любовью къ просвѣщенію, истиннымъ пониманіемъ дѣла, военное ремесло заключается лишь въ нѣсколько педантическомъ, убивающемъ всякую умственную дѣятельность, парадированіи. Глубокое изученіе ремешковъ, правилъ вытягиванія носковъ, равенія шеренгъ и выдѣлыванія ружейныхъ пріемовъ, коими щеголяютъ всѣ наши фронтовые генералы и офицеры, признающіе уставъ верховъ непогрѣшимости, служить для нихъ источникомъ самыхъ высокихъ, поэтическихъ наслажденій. Потому и ряды арміи постепенно наполняются лишь грубыми невѣждами, съ радостью посвящающими всю свою жизнь на изученіе мелочей военнаго устава; лишь это знаніе можетъ дать полное право на командованіе различными частями войскъ, что приносить этимъ личностямъ значительныя беззаконныя, матеріальныя выгоды, которыя правительство, повидимому, поощряетъ. Этотъ порядокъ вещей получилъ, къ сожалѣнію, полную силу и развитіе со времени вступленія на престолъ Императора Николая; онъ и братъ его Великій Князь Михаилъ Павловичъ не щадили ни усилий, ни средствъ для доведенія этой отрасли военнаго искусства до самаго высокаго состоянія. И подлинно, от-

1) Н. К. Шильдеръ. Императоръ Николай I, т. I, стр. 103.

2) Н. К. Шильдеръ. Императоръ Николай I. т. I, стр. 104.

носителю равенія шеренгъ и выдѣлыванія темповъ, наша армія безспорно превосходитъ всѣ прочія. Но, Боже мой, каково большинство генераловъ и офицеровъ, въ коихъ убито стремленіе къ образованію, вслѣдствіе чего они ненавидятъ всякую науку! Эти бездарные невѣжды, истые любители изящной ремешковой службы, полагаютъ въ премудрости своей, что война, ослабляя пріобрѣтенныя войскомъ въ мирное время фронтовыя свѣдѣнія, вредна лишь для него. Какъ будто войско обучается не для войны, но исключительно для мирныхъ экзерцицій на Марсовомъ полѣ. Прослуживъ не одну кампанію и сознавая по опыту пользу строевого образованія солдатъ, я никогда не дозволю себѣ безусловно отвергать полезную сторону военныхъ уставовъ; изъ этого, однако, не слѣдуетъ, чтобы я признавалъ пользу системы, основанной лишь на обремененіи и притупленіи способностей изложеніемъ неимовернаго количества мелочей, не поясняющихъ, но крайне затемняющихъ дѣло. Я полагаю, что надлежитъ весьма остерегаться того, чтобы начертаніемъ общихъ правилъ стѣснять частныхъ начальниковъ, отъ большаго или меньшаго умственного развитія коихъ должно вполнѣ зависѣть приложеніе къ дѣлу изложенныхъ въ уставѣ правилъ. Налагать оковы на даровитыя личности и тѣмъ затруднять имъ возможность выдвинуться изъ среды невѣжественной посредственности — это верхъ безсмыслія. Такимъ образомъ можно достигнуть лишь слѣдующаго: бездарные невѣжды, отличающіеся самымъ узкимъ пониманіемъ дѣла, окончательно изгонять отовсюду способныхъ людей, которые, убитые бессмысленными требованіями, не будутъ имѣть возможности развиваться для самостоятельнаго дѣйствія и безусловно подчинятся большинству. Грустно думать, что къ этому стремится правительство, не понимающее истинныхъ требованій вѣка, а какія заботы и огромныя матеріальныя средства посвящены имъ на гибельное развитіе системы, которая, если продлится на дѣлѣ, лишитъ Россію полезныхъ и способныхъ слугъ. Не дай, Боже, убѣдиться на опытѣ, что не въ одной механической формалистикѣ заключается залогъ всякаго успѣха. Это страшное зло не уступаетъ, конечно, по своимъ послѣдствіямъ татарскому игу! Миѣ, уже состарившемуся въ старыхъ, но несравненно болѣе свѣтлыхъ понятіяхъ, не удастся видѣть эпоху возрожденія Россіи. Горе ей, если къ тому времени, когда дѣятельность умныхъ и свѣдущихъ людей будетъ ей наиболѣе необходима, наше правительство будетъ окружено лишь толпою неспособныхъ и упорныхъ въ своемъ невѣжествѣ людей! Успіія этихъ лицъ не допускать до него спра-

ведливыхъ требованій вѣка могутъ ввергнуть государство въ рядъ страшныхъ золь».

Причины, по которымъ во второй половинѣ царствованія Императора Александра получили особенную силу такіе порядки въ арміи, вытекали изъ общихъ условій того времени. Въ это время произошла перемѣна въ характерѣ Императора Александра; утомленіе политическими и военными событіями, подозрительность, вызванная революціонными движеніями, наконецъ мистицизмъ, за которымъ стоялъ обскурантизмъ — вотъ условія, которыя дали окраску второй половинѣ царствованія Императора Александра. Либеральныя стремленія замѣнились реакціею, вмѣсто довѣрчивости появилась подозрительность. При такомъ состояніи духа Государя, естественно, что въ отношеніи къ войску возбуждалось опасеніе за нарушеніе дисциплины, что, какъ казалось, всего скорѣе могло быть слѣдствіемъ вторженія свободныхъ мыслей извнѣ и возбужденія размышленія въ средѣ офицеровъ и солдатъ. Необходимо было принять мѣры противъ этого. За выдѣленіемъ времени для обычныхъ занятій, у офицеровъ и солдатъ все же оставалось свободное время; его то и надо было у нихъ отнять. Прямымъ къ тому средствомъ, въ виду имѣвшейся цѣли, являлось усиленіе фронтowychъ занятій, хотя бы они были совершенно бесполезны для боеваго образованія войскъ. Люди здравомыслящіе не раздѣляли такихъ мыслей, а натуры мелкія и честолюбивыя, въ которыхъ никогда нѣтъ недостатка, для достиженія личныхъ своихъ цѣлей изощрялись въ изобрѣтеніи различныхъ ружейныхъ приемовъ и учебныхъ маршей, требовали отъ солдатъ артистическаго ихъ исполненія и находили въ томъ свою выгоду, такъ какъ, къ несчастію, самъ Государь усвоилъ себѣ мысль о необходимости, для поддержанія дисциплины въ войскахъ, какъ можно болѣе занимать офицеровъ и солдатъ фронтowymi ученьями. Такъ, по личному желанію Государя, назначались такіе начальники частей, которые могли удовлетворять только самымъ мелочнымъ требованіямъ «шагистики». Такіе командиры назначались даже въ гвардіи, даже въ любимѣйшій Государемъ гвардейскій полкъ — Семеновскій. Въ Преображенскій полкъ былъ назначенъ Порхъ, въ Семеновскій — Шварцъ, въ Измайловскій — Мартыновъ, въ лейбъ-Гренадерскій — Стюрлеръ. «Я говорилъ о семъ Васильчикову, писалъ Закревскій Киселеву 30 марта 1820 г., и онъ мнѣ ничего не могъ отвѣтить, кромѣ, что Государю угодно. Ни въ чье командованіе гвардейскимъ корпусомъ не назначали такихъ командировъ, какъ теперъ, и полагаю, что сл.

сего времени гвардія будетъ во всѣхъ отношеніяхъ упадать, кромѣ ногъ, на кои особенно обращаютъ вниманіе»¹⁾).

Оцѣнка новыхъ порядковъ, сдѣланная Цесаревичемъ Константиномъ Павловичемъ, имѣетъ особенное значеніе въ виду того, что самъ онъ, какъ ревностный служака, слѣдовавшій павловскимъ преданіямъ, оставался по существу неизмѣннымъ сторонникомъ этихъ порядковъ. Но фронтовыя ухищренія, выработанныя въ Петербургѣ, были такъ рѣзки, что вызвали протестъ даже у Великаго Князя Константина Павловича.

Для характеристики требованій военнаго обученія того времени приведемъ рассказъ Цесаревича о двухъ варшавскихъ разводныхъ ученьяхъ въ 1816 году²⁾. «Литовскій баталіонъ далъ разводъ и учился на два баталіона. Ученіе сіе происходило столь совершенно во всѣхъ отношеніяхъ, что удивило всѣхъ зрителей, а захожденіе плечемъ цѣлыми баталіонами, маршированіе рядами и полуоборотомъ цѣлымъ фронтомъ столь было совершенно, и таковая соблюдалась осанка, что я съ сердечнымъ удовольствіемъ отдалъ имъ въ полной мѣрѣ справедливость въ томъ, что сего превзойтись невозможно: вообразите, какое должно было быть мое удивленіе, что при такомъ славномъ ученьи, отъ котораго всѣ были въ восторгѣ, возникла въ перемѣнѣ дирекціи сомкнутой колонны ошибка, а именно отъ самаго славнаго нашего Василия Кашкина, который поставилъ адъютанта на точкѣ примыканія колонны (по совершеніи дирекціи, какъ было прежде), вмѣсто унтеръ-офицера изъ замыкающихъ флангъ, коимъ колонна должна идти. Вы можете вообразить, что въ мгновеніе ока *«подлежащимъ окрикомъ»* сіе было поправлено, а Василию Михайловичу дано замѣтить, что сіе (впрочемъ, одна токмо дистракція) произошло отъ вкоренившагося навыка прежняго правила и также и отъ того, что во время перемѣны онаго онъ былъ въ отпуску или лучше сказать, виѣ занятій службою; въ

1) Заблоцкій-Деситовскій. Гр. Киселевъ и его время, т. I. стр. 123—124.

Закревскій занималъ, несмотря на свою молодость, весьма видное положеніе.

Въ 1808 г. онъ былъ начальникомъ канцеляріи гр. Н. М. Каменскаго 2-го и съ нимъ участвовалъ въ финляндской и турецкой войнахъ. Послѣ смерти Каменскаго Закревскій занялъ мѣсто директора канцеляріи Барклая-де-Толли; съ нимъ онъ работалъ по управленію военнымъ министерствомъ и принималъ участіе въ отечественной войнѣ. Въ 1813 году, 27 лѣтъ отъ роду, назначенъ генералъ-адъютантомъ и во время похода въ Парижъ состоялъ при Императорѣ Александрѣ I, а въ декабрѣ 1815 г. назначенъ дежурнымъ генераломъ учрежденнаго тогда главнаго штаба. Въ 1823 г. Закревскій былъ назначенъ финляндскимъ генералъ-губернаторомъ, а въ 1828 г. — министромъ внутреннихъ дѣлъ.

2) Н. Шильдеръ. Императоръ Александръ I, т. 4-й, стр. 21.

цѣломъ ученье ошибка сія была единственная, и бѣдный Кашкинъ былъ несказанно растревоженъ, такъ что всѣмъ было жалко. Послѣ сего на другой опять день былъ разводъ Финляндскаго баталіона и ученье на два баталіона и должно признаться, что не токмо ни въ чемъ не уступилъ Литовскимъ, но совершенно чудо, необычайная тишина, осанка, вѣрность и точность безпримѣрны, маршировка цѣлымъ фронтомъ и рядами удивительна, а въ перемѣнѣ фронта взводы держали ногу и шли параллельно столь славно, что должно уподоблять движущимъ стѣнамъ и вообще должно сказать, что не маршируютъ, но плывутъ, и, словомъ, черезчуръ хорошо, и право, «славные ребята и истинныя чада російской лейбъ-гвардіи»¹⁾.

Если таковы были требованія въ Варшавѣ, то что же было въ Петербургѣ, гдѣ «ухищреній» было значительно больше, и въ глухой провинціи, для которой примѣръ Петербурга былъ обязательенъ и гдѣ могло быть еще болѣе «увлеченій», по милости не по разуму усерднаго мѣстнаго начальства.

Таковы былъ общій характеръ обученія войскъ и надо сказать, что это зависѣло не только отъ *увлеченій* начальниковъ, но и отъ требованій тогдашнихъ уставовъ. Уставы эти были переполнены различными сложными перестроеніями, множествомъ мелочныхъ подробностей, но все, что въ нихъ заключалось не имѣло почти ничего общаго съ боевыми требованіями. Такъ на примѣръ, въ «воинскомъ уставѣ о пѣхотной службѣ», въ трехъ отдѣлахъ его—рекрутская школа, ротное и баталіонное ученье—мы не найдемъ ни одной строки о томъ, какъ производится *атака*; ни одного слова объ этомъ важномъ актѣ нѣтъ и въ «правилахъ полковаго ученья для пѣхоты», а также въ «воинскомъ уставѣ о линейномъ ученіи», въ которомъ изложены правила ученья крупныхъ частей пѣхоты²⁾.

Въ «воинскомъ уставѣ о кавалерійской строевой службѣ» есть особая глава «о атакѣ»; глава эта сравнительно съ другими, въ которыхъ изложены разныя уставныя мелочи, коротенькая и заключаетъ въ себѣ слѣдующія указанія относительно производства кавалерійской атаки: во время атаки предписывается «слишкомъ горячихъ лошадей придерживать», «въ карьеръ болѣе 80 шаговъ никогда не атаковать», галопомъ тоже предписано проходить «шаговъ 80» и нѣсколько разъ подтверждается, что *главное при ата-*

¹⁾ Н. Шильдеръ, Императоръ Александръ I, т. 4-й, стр. 21—22.

²⁾ Воинскій уставъ о пѣхотной службѣ, 1816 г. Правила полковаго ученья для пѣхоты (собраны при Главномъ Штабѣ первой арміи) 1818 г. Воинскій уставъ о пѣхотной службѣ 1820 г. Воинскій уставъ о пѣхотной службѣ 1823 г.

кѣ—это равеніе. Правда, въ уставѣ имѣлось указаніе на важность обученія конницы атакѣ, но это указаніе помѣщено было въ самомъ концѣ главы объ атакѣ и притомъ въ *примѣчаніи*. Въ этомъ примѣчаніи сказано: «кавалеристовъ должно обучать атакѣ съ всевозможнымъ стараніемъ; ибо движеніе сіе въ бою есть самое рѣшительное, слѣдовательно и самое нужное»¹⁾). Но очевидно, что несмотря на такую оцѣнку значенія атаки, какъ движенія *самаго нужнаго*, на практикѣ получался совсѣмъ иной результатъ и самымъ нужнымъ считались церемоніальный маршъ и разныя перестроенія, не имѣвшія никакого боевого значенія, но на которыя обращалось много вниманія начальниками.

Какъ на особенность кавалерійскаго устава слѣдуетъ указать на главу XI, въ которой даны правила «*объ отступленіи или ретирадѣ*», весьма подробно изложенныя.

Въ воинскомъ уставѣ о кавалерійской строевой службѣ изд. 1823 г. имѣется слѣдующее разъясненіе относительно производства атаки²⁾).

«Понеже атака кавалеріею есть движеніе долженствующее рѣшить покушеніе на непріятеля, то командующій долженъ почитать оную величайшею важностью и долженъ обращать на то наиблаговѣйшее вниманіе, дабы его предпріятіе могло возымѣть всегда совершенный успѣхъ. Атака кавалеріею на кавалерію можетъ исполняться во всякомъ случаѣ, ибо войско и оружіе будучи однородныя и притомъ не употребляя въ атакѣ огнестрѣльнаго оружія, то атакующій фронтъ имѣетъ въ ударѣ (или въ шокѣ) преимущество, которое дается ему отважностью и стремленіемъ. Напротивъ того атака кавалеріею на пѣхоту, по разнородію оружія, встрѣчаетъ затрудненіе: частію отъ стрѣльбы, и частію отъ того, что лошадь, привыкшая повиноваться человѣку, не охотно бросается на него. Потаковыми уваженіямъ атака кавалеріею на пѣхоту, сомкнутую и приготовленную къ отпору, исключая необходимой надобности, не дѣлается, а особливо прямо; въ подобномъ случаѣ командующій кавалеріею осматриваетъ хладнокровно положеніе непріятельской фронта и выжидаетъ, пока не увидитъ, что въ пѣхотномъ фронтѣ отъ удачнаго дѣйствія артиллеріи, или отъ стрѣльбы, или же отъ иныхъ причинъ происходитъ нѣкоторое волненіе, или дѣлаются ин-

1) Воинскій уставъ о кавалерійской строевой службѣ, изданный по Высочайшему Его Императорскаго Величества повелѣнію въ Варшавѣ 1812 г., стр. 416—430.

2) Воинскій уставъ о кавалерійской строевой службѣ, изданный въ 1823 г., названное ученье, стр. 131—135.

тервалы и показывается замѣшательство, а коль скоро сіе примѣтитъ, исполняетъ атаку по изложеннымъ правиламъ». Далѣе въ уставѣ было сказано: «непріятель, знающій свое дѣло, никогда не будетъ дожидать фронтомъ атаки кавалеріи на себя, построится въ каре, или въ колонну. Въ первомъ случаѣ, то есть, когда онъ построится въ каре, есть возможность вѣхъ въ него или ворваться, а во второмъ случаѣ, то есть: когда онъ построится въ сомкнутую колонну, то въ него вѣхъ невозможно, пока дѣйствіемъ артилеріи не разстроится густота колонны и не сдѣлается въ оной волненіе и въ такомъ случаѣ должно тотчасъ атаковать».

Такія указанія устава, какъ *не дѣлать атаки на пѣхоту, готовую встрѣтить конницу, считать невозможной атаку на пѣхотную колонну*—имѣютъ мало общаго съ требованіями военного времени, когда нерѣдко приходится атаковать, *не взирая ни на какія условія*.

Относительно производства атаки въ уставѣ 1823 г. были такія указанія: ¹⁾).

«Атакующій фронтъ долженъ идти на непріятеля сколь можно осанисто и стараться быть совершенно сомкнутымъ въ рядахъ, ибо отъ сего наиболѣе зависитъ успѣхъ въ атакѣ». Въ этомъ указаніи и намекъ пѣтъ на то, что главнѣйшее условіе успѣха кавалерійской атаки—быстрота.

Правда, былъ другой § (222), въ которомъ есть указаніе и на быстроту; но указаніе это сдѣлано въ слѣдующей редакціи: «атака есть движеніе, основанное на маршѣ фронтомъ; и какъ оно есть самое быстрое и самое стремительное, то атакующій фронтъ можетъ легко прійти въ разстройство и даже разорваться; почему и надлежитъ соблюдать всѣ возможныя мѣры и средства къ сохраненію порядка и устройства».

Такимъ образомъ и здѣсь, хотя и идетъ рѣчь о быстротѣ, но все-таки важнѣе ея считается сохраненіе порядка и устройства.

Относительно производства атаки колонною даны были слѣдующія указанія.

«§ 228. Атака колонною исполняется частію фронта, изъ коихъ она составлена; и ежели колонна эскадронная, то приближаясь къ непріятелю на триста шаговъ (или по произволу), передній эскадронъ атакуетъ постепеннымъ увеличеніемъ алюра, слѣдуя изложеннымъ выше сего правиламъ. А эскадронъ оставшійся въ колоннѣ

Воинскій уставъ о кавалерійской строевой службѣ, изд. 1823 г., полковое
§ 227.

передъ нимъ, слѣдуетъ за онымъ на дивизионной дистанціи и наблюдать его движеніе; ежели передній эскадронъ не могъ ворваться въ непріятеля, встрѣтивъ непреоборимый отпоръ, то тотчасъ отступаетъ самопоспѣшнѣйше на право и на лѣво за колонну, а слѣдующій эскадронъ подается впередъ умѣренною рысью, и коль скоро увидитъ, что атаковавшій эскадронъ очищаетъ ему мѣсто, то не теряя ни малѣйшаго времени атакуетъ и старается врубиться въ непріятеля, а буде встрѣтитъ невозможность, то отступаетъ, а третій эскадронъ идетъ въ атаку. Симъ образомъ исполняется атака колонною».

Нельзя не сказать, что *«сей образъ» ничего общаго съ боевыми условіями не имѣетъ.*

При господствовавшемъ тогда взглядѣ на обученіе войскъ, все вниманіе поглощалось линейными ученьями и исполненіемъ уставныхъ мелочей. При такихъ условіяхъ такой важный отдѣлъ обученія войскъ какъ стрѣльба въ цѣль, конечно, не могъ быть поставленъ удовлетворительнымъ образомъ. Однако въ принципѣ на этотъ отдѣлъ было обращено вниманіе и въ уставѣ ему было удѣлено хотя немного мѣста, по нѣтъ сомнѣнія, что составитель устава придавалъ должное значеніе обученію войскъ стрѣльбѣ. «Нѣтъ нужды доказывать, говоритъ уставъ¹⁾, сколь важно и необходимо, чтобы солдаты обучены были цѣльно стрѣлять. Опыты научаютъ, что и самые успѣхи въ военныхъ дѣйствіяхъ много отъ совершенства въ искусствѣ семъ зависятъ». «Обучающему послѣ каждаго выстрѣла терпѣливо поправлять ошибки, толкуя, что онѣ происходятъ отъ того, что неправильно приложился, или отъ движенія ружья во время выстрѣла. Ежегодно въ учебное время всѣхъ унтеръ-офицеровъ и солдатъ въ полку обучать стрѣлять въ цѣль, употребляя для сего единственно большую часть пороха, для ученья назначеннаго».

Кромѣ краткихъ указаній по обученію стрѣльбѣ, изложенныхъ въ строевомъ уставѣ, было особое наставленіе «объ употребленіи стрѣлковъ въ линейныхъ ученьяхъ»²⁾.

Наконецъ, были еще «правила разсыпнаго строя или наставленіе о разсыпномъ дѣйствіи пѣхоты»³⁾. Эти правила заключали въ себѣ весьма цѣлесообразныя общія указанія о значеніи огня въ бою.

1) Военскій уставъ о пѣхотной службѣ, ч. I, стр. 197—199.

2) «Объ употребленіи стрѣлковъ въ линейныхъ ученьяхъ», 1820 г.

3) Правила разсыпнаго строя или наставленіе о дѣйствіи пѣхоты
Издан. Главнаго Штаба 1-й арміи 1818 года.

«Разсыпной строй, сказано въ § 1 этихъ правилъ, вообще весьма соотвѣтствуетъ свойству вооруженія пѣхоты, ибо сила ея преимущественно заключается въ ея огнѣ, однакожь не въ множествѣ, но цѣльности выстрѣловъ. Разсыпанное положеніе пѣхоты даетъ болѣе удобства стрѣлять цѣльно; ибо въ сомкнутомъ строю, дымъ, происходящій отъ пальбы, препятствуетъ цѣльной стрѣльбѣ, притомъ люди тѣснятъ другъ друга и мѣшаютъ стрѣлять съ ловкостью. Въ разсыпномъ строю не только исчезаютъ всѣ сіи препятствія, но открывается еще то преимущество, что неровности земли и множество возвышенныхъ на землѣ предметовъ, почти всегда представляютъ защиту раздробленнымъ частямъ или одиночнымъ людямъ. Непріятельская артиллерія и сомкнутая пѣхота рѣдко и весьма мало могутъ вредить разсыпнымъ людямъ, между тѣмъ какъ они смертоноснымъ огнемъ своимъ наносятъ и первой, и послѣдней безпрестанный урокъ и ничѣмъ не удерживаются, подошедъ къ непріятелю на самое близкое разстояніе, собратъся внезапно и дѣйствовать совокупно холоднымъ оружіемъ».

Что въ особенности замѣчательно, что наставленіе признавало у стрѣлка *«собственную волю и понятіе»*, что въ тѣ времена, времена требованія механическаго исполненія устава, составляло рѣзкую противоположность съ остальными требованіями уставовъ и въ особенности съ требованіями начальствующихъ лицъ. «При такомъ способѣ сражаться, говорить наставленіе, дѣйствіе каждаго стрѣлка представится въ видѣ частной или личной драки: ибо подробности дѣйствія, напримѣръ, выгоднѣйшихъ средствъ къ нанесенію вреда сопернику своему, избраніе мѣста къ закрытію и защиты своей и проч., зависятъ совершенно отъ собственной воли и понятій стрѣлка».

Кромѣ стрѣлковыхъ взводовъ, учреждены были еще особые застрѣльщики; при каждомъ баталіонѣ команда ихъ состояла изъ 4 офицеровъ, 8 унтеръ-офицеровъ, 4 барабанщиковъ и 96 застрѣльщико-въ.

Назначеніе ихъ опредѣлялось въ уставѣ слѣдующимъ образомъ.

«Образованіе егеря ¹⁾ или застрѣльщика, состоитъ въ томъ, чтобы человѣка сдѣлать ловкимъ, расторопнымъ, дать ему понятіе о настоящемъ его назначеніи и въ особенности довести до совершенства въ искусствѣ стрѣлянія въ цѣль. Солдату, привыкшему ходить и дѣйствовать въ шеренгѣ, надобно внушить, что какъ скоро онъ находится въ цѣпи, то долженъ покинуть всю принужденность..

¹⁾ т. е. стрѣлка, солдата стрѣлковаго взвода.

въ сомкнутомъ строю необходимую; не заботиться о вѣрномъ равеніи или принужденномъ шагѣ, но дѣлать всякое движеніе свободно и легко, какъ ему удобнѣе будетъ. и чтобы, вообще, не заботился о томъ, какъ онъ идетъ или стоитъ, но устремилъ бы все свое вниманіе на непріятеля и собственное свое положеніе; помышлялъ бы о томъ, какъ вѣрнѣе и удобнѣе нанести вредъ своему сопернику и умѣлъ бы пользоваться всякимъ мѣстоположеніемъ для собственной защиты своей».

Далѣе въ наставленіи имѣется указаніе на важность употребленія огня въ бою. «Многіе полагають еще и нынѣ, говорить наставленіе, что пуля вредитъ непріятелю только случайно. Мнѣніе сіе дѣйствительно оправдывается, однакожь только въ тѣхъ случаяхъ, гдѣ неучи дѣйствуютъ ружьемъ; когда же ружье въ рукахъ настоящаго стрѣлка, мастера ремесла своего, то и успѣхъ стрѣльбы не будетъ зависѣть отъ случайности»¹⁾).

Такимъ образомъ мы имѣемъ право сказать, что въ тогдашнихъ уставахъ было удѣлено должное мѣсто искусству стрѣльбы; но господствующее направленіе уставовъ того времени заключалось въ увлеченіи сложными перестроеніями и линейными ученьями. Разумѣется это обстоятельство и было главною причиною того, что войска почти исключительно занимались такими упражненіями.

Таковы были требованія, которыя уставъ и начальники предъявляли войскамъ, и таково было общее направленіе обученія войскъ въ тѣ времена.

Не составляла въ этомъ отношеніи исключенія и 2-я армія, которой предстояло совершить походъ въ Турцію.

Вторая армія состояла изъ двухъ пѣхотныхъ корпусовъ:

1) Шестого — изъ 16 и 17 пѣхотныхъ дивизій съ ихъ артилеріей.

2) Седьмого—изъ 18, 19 и 20 пѣхотныхъ дивизій съ ихъ артилеріей.

При 7-мъ корпусѣ состояла 3-я драгунская дивизія съ двумя конно-артилерійскими ротами.

При арміи состояло 9 казачьихъ полковъ, распределенныхъ между обоими корпусами.

Армія была расквартирована въ губерніяхъ—Кіевской, Подольской, Херсонской, Екатеринославской и Таврической и въ Бессарабской области; штабъ 6-го корпуса находился въ Тирасполѣ, а штабъ 7-го—въ Херсонѣ, штабъ артилеріи—въ Тульчинѣ.

¹⁾ Наставленіе о разсыпномъ дѣйствіи, стр. 3, 4, 5, 13 и 15.

Разбросанная на громадномъ пространствѣ, на широкихъ квартирахъ, большею частью по небольшимъ уѣзднымъ городамъ, мѣстечкамъ, селамъ и деревнямъ, армія эта, силою около 60,000 чел., какъ бы расплывалась въ густомъ населеніи Кіевской и Подольской губерній, теряясь въ обширныхъ степяхъ Новороссійскаго края.

Это широкое расквартированіе 2-й арміи, на границѣ государства, въ странѣ отчасти недавно присоединенной къ Россіи, вдали отъ Петербурга, обусловливало въ извѣстной степени и внутренній бытъ этой арміи.

По свидѣтельству командира 6-го корпуса ген. Сабанѣва, положеніе 2-й арміи во многихъ отношеніяхъ было крайне неудовлетворительное. Сабанѣвъ желалъ преобразованія арміи во всѣхъ отношеніяхъ для уничтоженія зла, господствовавшаго въ то время по всѣмъ частямъ военнаго управленія — зла, существованіе котораго подтверждалось многочисленными претензіями нижнихъ чиновъ о недодачѣ имъ денегъ и провіанта, о жестокомъ обращеніи, слѣдствіемъ чего были частые побѣги, упадокъ дисциплины и проч.

Сообщая свое мнѣніе объ организаціи нашей арміи, Сабанѣвъ писалъ Киселеву, что «такихъ порядковъ нѣтъ въ европейскихъ арміяхъ» и что «у насъ все дѣлай и все какъ нибудь. Нигдѣ столько не мараются бумаги и не выдумано формъ, рапортовъ, какъ у насъ. Ничто не соображено ни со способностями, ни съ силами человѣческими. У насъ солдатъ для амуниціи, а не амуниція для солдата. У насъ солдатъ шагу не ступитъ безъ принужденной выправки. Офицеры не знаютъ обязанностей».

«Офицеровъ почти нѣтъ, писалъ далѣе Сабанѣвъ. Если выбросить негодныхъ, то пополнить будетъ не кѣмъ. Какой источникъ? Изъ корпусовъ и отъ производства унтеръ-офицеровъ?! Что за корпуса! Что за народъ, идущій въ армію унтеръ-офицерами! Изъ 1000 одинъ порядочный!.. Неужели сіи два важнѣйшіе предмета не заслуживаютъ вниманія Государя? Кто виновать? На что главно командующіе, которые не могутъ знать? Это не дѣлаетъ имъ чести. Можетъ-ли Государь все видѣть, все знать? Нѣтъ. Если онъ заблуждается и первые по немъ люди видятъ Его заблужденіе, за чѣмъ молчатъ? За чѣмъ не растолкуютъ ясно? Истину говорить и Царю не страшно. Я за честь поставилъ бы впасть въ немилость Царскую за подобныя представленія. Я имѣлъ случай представить объ этомъ и представить. Бѣды никакой не ожидалъ, не боялся и

бояться не могъ, а попалъ въ бѣду — тогда истинно гордился бы лишь несчастьемъ»¹⁾).

Безпорядки, бывшіе въ 1819 году въ шестомъ корпусѣ, дошли до свѣдѣнія Государя и Сабанѣевъ получилъ замѣчаніе черезъ Аракчеева. По этому поводу онъ писалъ Киселеву 13 ноября 1819 г.: «съ покорностью и безъ малѣйшаго негодованія принялъ бы замѣчанія Царя земного, но получить ихъ отъ Аракчеева несносно... Не грустно ли видѣть каждому благомыслящему человѣку, какоевліяніе сей гнилой столбъ имѣеть на дѣла государственныхныя? Рабы и льстецъ осмѣливается говорить Государю, что не повѣрилъ бы, что въ побѣдоносной арміи Его Величества есть такой слабый пофронтальной службѣ баталіонъ, какъ будто фронтальная механика есть необходимость для побѣды? Кто служилъ, тотъ знаетъ, что для побѣды нужно»²⁾).

Но именно «фронтальная часть» и было то, что болѣе всего цѣнилось въ то время и поневолѣ начальники обращали главное вниманіе на это. До такой степени интересовались въ тѣ времена «фронтальной частью», что се не упустили изъ виду даже тогда, когда, повидимому, она была менѣе всего нужна и когда были болѣе важныя заботы. Такъ, напримѣръ, Дибичъ, донося Государю о занятіи Адрианополя, о положеніи арміи, о начатыхъ переговорахъ и пр., въ то же время, въ письмѣ отъ 13 августа 1829 г. изъ Адрианополя, не упускаетъ изъ вида довести и о «фронтальной части», зная какъ этимъ дѣломъ интересовался Императоръ Николай. Вождь побѣдоносной арміи, первый изъ русскихъ полководцевъ перешедшій черезъ Балканы и занявшій древнюю столицу Турціи, онъ, въ этой блестящей обстановкѣ, чувствуетъ себя какъ бы виновнымъ въ чемъ то и это что то — «фронтальная часть». «Фронтальная часть нѣсколько запущена, пишетъ Дибичъ Государю, но въ массѣ все пойдетъ хорошо»³⁾).

Немудрено, что остальные начальники, не пользовавшіеся такимъ довѣріемъ, какимъ пользовался Дибичъ у Государя, не стоявшіе такъ высоко въ арміи и государствѣ, какъ онъ, не осѣненные блескомъ такихъ успѣховъ, какъ графъ Забалканскій—немудрено, что они обращали на фронтальную часть почти все свое вниманіе.

«Учебный шагъ, хорошая стойка, быстрый взоръ, скобка про-

¹⁾ Заблоцкій-Десятовскій, гр. Киселевъ и его время, т. I, стр. 81—81.

²⁾ Тамъ же, стр. 84.

³⁾ В. У. А. № 2895 (а). всеподданнѣйшее письмо Дибича отъ 13 (25) августа 1829 г. изъ Адрианополя.

тивъ рта. параллельность шеренгъ, неподвижность плечъ и всё тому подобныя, ничтожныя для истинной цѣли, предметы, столько всѣхъ заняли и озаботили, что нѣтъ минуты заняться полезнѣйшимъ. Одинъ учебный шагъ и переправка амуниціи задушили всѣхъ отъ начальника до нижняго чина».

«Какое мученье несчастному солдату, и все для того только, чтобы изготовить его къ смотру! Вотъ гдѣ тиранство! Вотъ въ чемъ достоинство Шварца, Клейнмихеля, Желтухина и имъ подобныхъ! Вотъ къ чему устремлены всѣ способности, всѣ заботы начальниковъ! Какихъ достоинствъ ищутъ нынѣ въ полковомъ командирѣ? Достоинство фронтового механика, будь онъ хоть настоящее дерево». «Кто управляетъ ротами? Такіе офицеры, которые ничего, кромѣ ремесла взводнаго командира, не знаютъ, да и то плохо. Большая часть офицеровъ, бывшихъ въ прошедшую войну или оставили службу или поднялись выше достоинствъ своихъ. Что же ожидать должно? Нельзя безъ сердечнаго сокрушенія видѣть ужасное уныніе измученныхъ ученьемъ и передѣлкою амуниціи солдатъ. Нигдѣ не слышно другого звука, кромѣ ружейныхъ приемовъ и командныхъ словъ, нигдѣ другого разговора, кромѣ крагъ, ремней и вообще солдатскаго туалета и учебнаго шага. Бывало вездѣ пѣсня, вездѣ весело. Теперь нигдѣ ихъ не услышишь. Вездѣ *цыцъ-гаузы* и цѣлая армія учебныхъ командъ. Чему учать? Учебному шагу! Не совѣстно ли старика, ноги котораго исходили десять тысячъ верстъ, тѣло котораго покрыто ранами, учить наравнѣ съ рекрутомъ, который, конечно, въ короткое время сдѣлается его учителемъ?»¹⁾).

Всѣ указанныя увлеченія какъ бы освящались мнѣніемъ, что «такъ желаетъ Государь». Сабанѣевъ по этому поводу писалъ Киселеву 29 ноября 1820 года. «Обѣзжая 17-ю дивизію, говорилъ полковымъ командирамъ: мысль, будто бы Государь желаетъ выправки и единообразія съ пожертвованіемъ всѣхъ священнѣйшихъ обязанностей вашихъ, есть оскорбленіе Величества. Ужели въ цѣлой Имперіи не найдется человѣка, который хотѣлъ бы и могъ открыть передъ Государемъ истину? Если угодно графу²⁾, я представлю ему рапортъ, что пишу къ вамъ. Пусть представитъ его Государю, пусть потребуетъ Опъ меня къ Себѣ и выгонитъ со службы. Я готовъ на все»³⁾).

1) Заблоцкій-Десятовскій, т. I, стр. 86, письмо Сабанѣева Киселеву.¹⁾

2) т. е. графу Витгенштейну, главнокомандующему 2-й арміи.

3) Заблоцкій-Десятовскій, т. I, стр. 87.

Если даже допустить, что Сабанѣвъ во многомъ преувеличивалъ, то все же оставалось еще не мало такого, о чемъ нельзя не сожалѣть. Если положеніе арміи вызывало такія горькія сѣтованія даже у стараго генерала, корпуснаго командира, привыкшаго ко всякаго рода невздамъ. то что же оно должно было возбуждать въ воспримчивой свѣжей молодежи, видѣвшей лучшее за границей и слышавшей, что совсѣмъ не то было у насъ при Екатеринѣ?

Начальникъ штаба 2-й арміи генераль Киселевъ, пазначенный на эту должность 22-го февраля 1819 г., имѣвшій большое вліяніе на ходъ дѣлъ во 2-й арміи, не сочувствовалъ системѣ усиленныхъ фронтовыхъ занятій, но въ первое время послѣ своего назначенія, именно въ 1820 году, онъ видѣлъ необходимость не показывать равнодушія, а тѣмъ болѣе пренебреженія къ фронтовой службѣ. Не показывая равнодушія къ фронтовой части, Киселевъ старался, насколько возможно, ослабить требованія, получавшіяся изъ Петербурга, и въ этихъ видахъ, преднамѣренно, возбуждалъ множество вопросовъ, разрѣшеніе которыхъ доходило до Государя.

«Нечего дѣлать»,— писалъ Закревскій Киселеву 28-го сентября 1820 г.,— «надо заниматься фронтовою службою: хорошо сдѣлать, что заводишь учебные баталіоны и экзерциргаузы, безъ конхъ и существованіе наше худо, пока находишься въ военной службѣ». Въ отвѣтъ на рапортъ Киселева объ учебныхъ баталіонахъ и о мѣрахъ принятыхъ по фронтовой части, князь Волконскій писалъ ему изъ Тропау 14-го (26-го) декабря 1829 г.: «Государь находитъ, что вы сдѣлались страшнымъ пуристомъ въ фронтовой службѣ, какъ видно изъ всѣхъ вашихъ вопросовъ Закревскому и на которые я вамъ отвѣчаю по приказанію Его Величества»¹⁾.

Увлечшись желаніями и одобреніями свыше, Киселевъ одно время съ особенною дѣятельностью занимался фронтовою службой. Въ началѣ 1821 года онъ писалъ Закревскому: «Волконскій пишетъ мнѣ изъ Тропау самымъ дружескимъ образомъ и, по приказанію Царя, одобряетъ весьма фронтовыя всѣ распоряженія». Закревскій отвѣчалъ лаконически: «не удивляюсь, что ты получилъ письмо отъ него (Волконскаго) съ одобреніемъ Государемъ распоряженій твоихъ; иначе не должно быть».

Между тѣмъ вопросъ о состояніи фронтовой части не на шутку сталъ безпокоить Киселева. 16-го іюня 1821 г. онъ писалъ Закревскому, говоря о приготовленіяхъ къ войнѣ: «не повѣришь, сколько

¹⁾ Заблоцкій-Десятовскій. т. I. стр. 125.



НАЧАЛЬНИКЪ ШТАВА 2 Й АРМІИ

ГЕНЕРАЛЪ-АДЪЮТАНТЪ

ПАВЕЛЪ ДМИТРИЕВИЧЪ КИСЕЛЕВЪ.

(Съ литографіи Смирнова, съдѣланной съ портрета Крюгера).

вышшія обстоятельства разстраиваютъ учебныя наши занятія; всѣ желанія устремлены къ войнѣ и учебный шагъ остается въ небреженіи; боюсь будущаго смотра и особенно если полувоенное наше состояніе нѣсколько еще продолжится». Закревскій на это отвѣчалъ: «стыдно, любезный Павелъ, такъ жалѣть, что васъ не увидятъ въ знаніи учебнаго шага; вѣдь ты, какъ умный, честный и благородный человѣкъ, судить такъ не долженъ; и я замѣчаю, что ты очень перемѣнился и потому хочу лично съ тобою видѣться» ¹⁾).

Киселевъ отвѣчалъ на это: «въ письмѣ твоемъ отъ 22-го августа, полагаешь, что я *перемѣнился во многомъ*; крайне ошибаешься: мнѣнія мои не поколеблены; но опытъ заставилъ подчинять дѣйствія не внушеніямъ собственнымъ, но обстоятельствамъ нами управляющимъ, и потому учебный шагъ для многаго содѣлывается нужнымъ, и имъ занимаюсь, какъ необходимостью и часто убѣждаюсь въ пользѣ его; увидимся и объяснимся» ²⁾).

По фронтовой части главнымъ дѣятелемъ у Киселева былъ полковникъ Адамовъ. Въ началѣ 1821 г. онъ умеръ и Киселевъ просилъ Закревскаго прислать ему другого. 29-го іюня 1821 г. Закревскій отвѣчалъ Киселеву: «на мѣсто Адамова, професора не знаю, а лучше снесись съ полковыми командирами гвардейскими, къ которымъ имѣешь довѣренность» ³⁾).

Между тѣмъ особенно увлекаться фронтовою частью не приходилось во 2-й арміи, такъ какъ армія эта предназначалась для войны съ Турціей; но съ другой стороны было одно важное условіе, вслѣдствіе котораго необходимо было обратить серьезное вниманіе и на фронтовую часть—это ожиданіе Высочайшаго посѣщенія.

Вопросъ о войнѣ съ Турціей, неразъяснившійся въ 1821 г., оставался нерѣшеннымъ и въ началѣ слѣдующаго года, и во 2-й арміи не знали къ чему готовиться—къ войнѣ или къ давно ожидаемому смотру Государя. «Отъ васъ изъ Петербурга мы ничего не имѣемъ»,—писалъ Киселевъ Закревскому 12-го января 1822 г., и не знаемъ къ чему готовиться; война и учебный шагъ—двѣ статьи, совершенно разныя, а къ веснѣ и то и другое будетъ нужно; тебѣ, вѣроятно, дѣла извѣстны, вразуми насъ и направь на путь истинный». Въ концѣ февраля онъ повторялъ тотъ же вопросъ: «неужели у васъ ничего неизвѣстно? Не повѣришь какъ трудно готовиться къ войнѣ и къ мирнымъ занятіямъ».

Вотъ къ какимъ послѣдствіямъ приводила злосчастная система

¹⁾ Заблоцкій-Досатовскій, гр. Киселевъ, т. I. стр. 134.

²⁾ Тамъ же, стр. 135.

обученія войскъ, принятая у насъ въ павловское время и особенно процвѣтавшая послѣ 1815 года! Забыли даже такую простую истину, что вѣйско существуетъ для войны, а не для парада, и упорно учили войска только тому, что на войнѣ не нужно. Все образованіе и воспитаніе арміи было ведено такъ, чтобы превратить офицеровъ и солдатъ въ машины, способныя лишь къ однообразному и одновременному исполненію командъ. Никакихъ знаній не требовалось, кромѣ механическаго знанія устава, который къ тому же вовсе не имѣлъ въ виду подготовку войскъ къ войнѣ, а предъявлялъ войскамъ такія требованія, которыя не только не оправдывались боевыми условіями, но прямо имъ противорѣчили. Такъ, напримѣръ, кавалерію почти не практиковали въ несеніи развѣдывательной службы, не обучали дальнимъ пробѣгамъ, не втягивали лошадей въ труды, не учили беречь лошадей, но въ тоже время требовать отъ нихъ работы, и вообще не прививали привычекъ, полезныхъ для военнаго времени. Результаты такого воспитанія сказались во время войны и, между прочимъ, выразились въ порчѣ большей части конскаго состава отъ неумѣнья сберечь его при условіяхъ военнаго времени. Такъ, Киселевъ донесъ Дибичу 13-го января 1829 г., что въ нѣкоторыхъ частяхъ «потники совершенно сгнили» и что «совершенную порчу всѣхъ потниковъ отнести можно единственно къ тому, что въ продолженіи кампаніи лошадей весьма долгое время не разсѣдывали» ¹⁾).

Такія условія поставили 2-ю армію, по истинѣ, въ трагическое положеніе, когда она не знала что ей дѣлать—бросить ли ей уставъ, годный только для парадовъ и заняться дѣломъ, т. е. подготовкой къ войнѣ, или бросить дѣло и заняться учебнымъ шагомъ для подготовки къ смотрамъ.

Въ то время, когда въ штабѣ 2-й арміи были озабочены вопросомъ о возможности войны съ Турціей, въ то время, какъ вниманіе Государя было все поглощено множествомъ серьезнѣйшихъ государственныхъ дѣлъ, находились люди, которые, несмотря на эти сложныя обстоятельства, считали возможнымъ предлагать «реформы» совершенно нелѣпаго характера, но, къ сожалѣнію, въ духѣ того времени.

Въ началѣ 1822 г. въ штабѣ 2-й арміи была получена изъ Петербурга записка генерала Желтухина объ изобрѣтенномъ имъ новомъ учебномъ шагѣ, съ приказаніемъ привести ее въ исполненіе.

¹⁾ В. у. а. № 2577, генераль-адъютантъ Киселевъ графу Дибичу 13-го января 1829 г. № 56, изъ Яссы.

Это распоряженіе было встрѣчено Киселевымъ съ негодовапіемъ и онъ энергически воспротивился введенію «новаго учебнаго шага» во 2-й арміи.

15-го апрѣля 1822 г. Киселевъ писалъ по этому поводу За-
крескому изъ Тульчина ¹⁾).

«Я получилъ твое письмо отъ 1-го апрѣля и благодарю за полноту его и за скорое исполненіе просьбъ нашихъ; но вмѣстѣ съ письмомъ получилъ предписаніе твое объявить по арміи нововведенный шагъ и привести къ исполненію составленную Желтухинымъ записку.

«Если бы слѣдовалъ я примѣру людей, которые, несмотря на способы, хотаятъ *угодить* власти и извлечь тѣмъ собственную пользу, то не остановился бы отпечатать записку и передать ее арміи; но руководствуясь постоянными правилами честнаго и вѣрнаго слуги Государя и зная какія имѣютъ послѣдствія иногда въ существѣ своемъ ничтожнѣйшія дѣйствія правительства, я священнымъ долгомъ себѣ поставлю сказать тѣ истины, которыя нахожу полезными и отъ которыхъ могу потерпѣть, но которыя совѣсть моя запрещаетъ мнѣ скрыть.

«Тебѣ извѣстно, сколь недостаточно опредѣленное содержаніе офицерамъ и нижнимъ чинамъ. Ты знаешь также, сколь обширны требованія начальства и сколь трудно исполненіе ихъ; но не знаешь, можетъ быть, способовъ, къ тому употребляемыхъ, и вліянія отъ оныхъ происходящаго. Я ближе къ войску и ближе извѣстенъ о всемъ, что отъ васъ скрывается, и о господствующемъ мнѣніи, а потому не скрою правды и объясню ее, какъ умѣю.

«Экономія содержитъ полки, а экономія происходитъ отъ солдатскаго скуднаго содержанія. Солдаты имъ недовольны и довольны быть не могутъ. Прежде тоже было, но прежде войскъ было менѣе и земля раздѣляла повинность сію безъ ропота. Нынѣ ропсуютъ, а въ пожертвованіи отказываютъ; итакъ, главная часть пайка, жалованья и заработанныхъ денегъ поступаютъ не въ прямую пользу солдата, но для полка—въ помощь явной бѣдности офицеровъ. Солдаты сіе знаютъ, и хотя молчатъ, но недовольны.

«Фронтныя занятія черезчуръ обширны. Требуемая точность и совершенство въ ученіи изнуряютъ солдата и уничтожаютъ охоту къ службѣ. Беспрерывныя перемѣны обезохочиваютъ и учителей, и учащихся, начальниковъ и подчиненныхъ, и сверхъ того доказы-

вають явно, или ничтожность перемѣнъ, или неосновательность прежнихъ приказаній. Къ тому прибавь, что для пограничныхъ войскъ служба тягостна: караулы, конвой, кордоны, переходы въ землѣ, мало населенной, содѣлываютъ тягость сію ощутительнѣе. Солдатъ, котораго въ теченіе 8-ми лѣтъ пѣсколько разъ переучивали, который изнемогаетъ отъ трудностей долготѣней службы, который изнуряется и недостатками разнородными, и обязанностями сложными, и который повиноваться долженъ начальникамъ малообразованнымъ, коихъ власть почти неограничена и почти всегда сурова, солдатъ сей опредѣленъ посвятить жизнь свою непрерывному мученію. И хотять, чтобы солдатъ не ропталъ и чтобы не являлись люди злонамѣренныя, которые бы не искали воспользоваться справедливымъ ихъ негодованіемъ. Повѣрь мнѣ, любезный Закревскій, что сколько мы не употребимъ себя на удержаніе существующаго порядка вещей, мы успѣемъ только отдалить рѣшительную минуту; но искоренить зло—зависитъ не отъ насъ; повѣрь также, что нѣтъ ничтожной причины, которая бы впоследствии не могла произвести превратности великія.

«Пріѣхавъ къ арміи, я нашель во всѣхъ чинахъ нѣкоторую сонливость, равнодушіе ко всему и сверхъ того закоренѣлую неисполнительность; я употребилъ себя и ограниченныя способности мои, чтобы дать умамъ другое направленіе, сосредоточить власть и приучить всѣхъ безъ изыятія къ слѣпому повиновенію. Во многомъ успѣлъ, и ласкою или угрозами, наградами или наказаніями къ предположенной цѣли приближался. Учебныя команды въ теченіи 3-хъ лѣтъ не только служили полезнымъ занятіемъ для нижнихъ чиновъ, но принудили противумыслящихъ начальниковъ обратиться къ дѣлу, коего чуждались. Положительность требованій, частые осмотры, занятія и воздаянія усердствующимъ пріохотили всѣхъ или большую часть къ исполненію требуемаго; но со всѣмъ тѣмъ, трудность была ощутительна: старые солдаты жаловались на тягостное введеніе учебнаго шага; молодые изнурялись службою и ученіемъ. Офицеры, привыкшіе отдыхать зимою, принуждены были непрерывно заниматься, и хотя все сіе лишь косвенно до меня доходило, но все сіе я узналъ и всего требовалъ съ тѣмъ, что послѣ перебора по одиночѣ всѣхъ безъ изыятія людей, ученіе облегчится и польза усерднаго занятія сдѣлается ощутительною».

«Преслѣдуя намѣреніе сіе, я имѣлъ въ виду лагерное время, гдѣ оставивъ одиночное занятіе, войска обязаны были заниматься сложными движеніями, маневрами и въ особенности стрѣльбою въ цѣль».

Три года порядок сей исполнялся, и нынѣ, когда думалъ я, что общія успія вознаграждаются успѣхомъ, и что старики съ изломанными костями, привыкнувъ къ исполненію требуемаго, получаютъ нѣкоторое отдохновеніе, что одни только лѣнливцы и рекруты останутся въ числѣ школьниковъ, и что воля Государя безвредно такимъ образомъ исполнится, — когда мысли устремлены были на приуготовленіе войскъ къ войнѣ и къ занятію ихъ, въ нынѣшнемъ лагерѣ, тѣми обязанностями, которыя въ войнѣ необходимы, въ то самое время получаю я приказаніе уничтожить трехлѣтнія занятія и снова начать переучивать людей по одиночкѣ. Признаюсь тебѣ, что такое предписаніе изумило и привело меня въ крайнее затрудненіе. Объявить его арміи было бы предать всѣхъ огорченію и не только уничтожить во всѣхъ охоту къ занятіямъ по службѣ, но дать поводъ (какъ уже сказано выше) злонамѣреннымъ воспользоваться ничтожнымъ случаемъ, чтобы вкоренить негодованіе. Сверхъ того, по одному описанію, обученіе однообразно исполниться не можетъ и тогда новыя требованія и новое мученіе, а пользы никакой; я сіе говорю по опыту, ибо вижу сіе въ учебномъ своемъ баталіонѣ. Шагъ, Желтухинымъ выдуманный, приказалъ я показать двумъ лучшимъ унтеръ-офицерамъ, и оба чрезъ трое сутокъ разню его исполняли; что же будетъ въ арміи и сколько битья, и сколько недовольствія отъ того послѣдуетъ?

«Я знаю истинную твою и кн. Петра Михайловича ¹⁾ преданность къ Государю и потому тебѣ и ему говорю откровенно: отклоните зло, которое при повтореніи имѣть будетъ ужасныя послѣдствія; не дайте повода къ роптанію; не дайте восторжествовать тѣмъ, кои разнствуютъ съ нами мнѣніемъ и не дайте права употребить имя Государя на дѣло обще-непріятное.

«Объявленіе записки я приостановилъ потому: 1) что войска выходятъ въ лагеря, гдѣ одиночнымъ ученіемъ заняться не можно; 2) потому, что предписываемая перемѣна сдѣлаетъ вредъ, а не пользу. И для того я прошу тебя объяснить все сіе князю Петру Михайловичу, для доклада Государю. Дай Богъ, чтобы ничтожная выдумка отмѣнилась и чтобы правиломъ поставлено было съ величайшею осторожностью приступать къ пововведеніямъ. Я скажу еще разъ, что, бывъ ближе къ войску, мнѣ болѣе извѣстно, чѣмъ оно болѣе огорчаться можетъ, и что зарождаетъ ропотъ, коего въ нынѣшнее время остерегаться должно. Надѣюсь затѣмъ, что откоро-

¹⁾ Волконскаго.

венное изложеніе мыслей моихъ докажетъ болѣе всего, сколь безпредѣльна признательность моя къ мпlostямъ Государя, и что кромѣ желанія быть истинно полезнымъ Его Величеству, другой цѣли не имѣю».

Такой энергическій протестъ Киселева не увѣщчался полнымъ успѣхомъ: мысль о необходимости занимать армію безпрестанно фронтовою службою не только не ослабѣла у Государя, но повидному, еще болѣе была имъ усвоена. Ни Волконскій, ни Закревскій не могли исходатайствовать отмѣны выдуманнаго Желтухинымъ новаго учебнаго шага; однако они успѣли добиться разрѣшенія не вводить этотъ шагъ сразу во всей арміи.

Сообщая объ этомъ Киселеву, Закревскій писалъ 28-го апрѣля 1822 года: «о шагѣ и о прочемъ, по запискѣ Желтухина, велѣно приучать солдатъ; ты приостановился въ исполненіи, почему и посылаю вторичную къ тебѣ о семъ бумагу; не объявляй по арміи, а вводи сіи новости (чѣмъ армія наша отличается) въ учебныхъ командахъ постепенно, слѣдовательно и ропоту никакого быть не можетъ. Впрочемъ сіи нововведенія у насъ такъ ввелись, что всякій выдумываетъ и дѣлаетъ по своему. Слѣдовательно для искорененія сего надо избобрѣтателей примѣрно наказывать, тогда не посмѣютъ выслуживаться сими вздорами и тѣмъ успокоютъ солдатъ» ¹⁾.

Осенью 1823 г. былъ назначенъ Высочайшій смотръ 2-й арміи подъ Тульчинымъ. Въ арміи еще задолго до смотра заклипѣли пригготовительныя работы, причемъ главное вниманіе было обращено на «фронтовую часть» и разныя мелочи. Такъ на примѣръ въ одномъ изъ писемъ Витгенштейна къ Киселеву изъ Каменки (имѣніе главнокомандующаго) онъ проситъ «обратить вниманіе, чтобы этишкеты и прочія вещи были выбѣлены, какъ можно лучше, ибо Государь очень много смотритъ на это». Въ одномъ изъ приказовъ по арміи было указано, что на смотре главнокомандующаго «панталоны въ пѣхотѣ были недостаточно выбѣлены» и т. д.

16-го сентября по арміи былъ объявленъ приказъ о предстоявшемъ смотрѣ Государя, причемъ къ приказу были приложены «общій порядокъ, по коему произведены будутъ смотры и предположеніе маневра». Порядокъ смотра былъ установленъ слѣдующій ²⁾.

Первый день смотра, 30-го сентября, приѣздъ Государя въ с.

¹⁾ Заблоцкій-Десятовскій. I, стр. 167.

²⁾ Подлинный приказъ 2-й арміи № 130, 16-го сентября 1823 г. въ м. Тульчинъ, находящійся въ нашемъ распоряженіи.

Нижнюю-Крапиву, приемъ начальства, почетнаго караула и ординарцевъ.

Второй день, 1-го октября, утромъ—смотръ 7-го корпуса и 3-й драгунской дивизіи; церемоніальный маршъ. Вечеромъ—«представленіе цѣльной стрѣльбы пѣхоты и артилеріи 7-го корпуса». Отъ каждаго баталіона высылалось на смотръ стрѣльбы по 48 человекъ, а артилерія участвовала вся; пѣхота должна была стрѣлять на 180 шаговъ, легкая артилерія — на 250 сажень, а батарейная на 350 сажень.

Третій день, 2-го октября, утромъ — смотръ 6-го корпуса и 3-й піонерной бригады; церемоніальный маршъ. Вечеромъ—«смотръ цѣльной стрѣльбы пѣхоты и артилеріи 6-го корпуса, тѣмъ-же порядкомъ, какъ и въ 7-мъ корпусѣ».

Четвертый день, 3-го октября, утромъ разводъ въ главной квартирѣ, въ Тульчинѣ, на Суворовскомъ полѣ. Здѣсь же должны были представиться «учебные эскадроны 3-й драгунской дивизіи, по одному отъ каждаго полка, для представленія манежной ѣзды въ «открытомъ манежѣ».

Пятый день, 4-го октября и шестой день, 5-го октября были назначены для маневровъ.

Предположеніе для маневровъ было слѣдующее ¹⁾.

«Общее соображеніе. Непритель, собравши силы свои на правомъ берегу р. Днѣстра, намѣревается сдѣлать вторженіе въ предѣлы Россіи и цѣлю движенія своего поставляетъ занятіе г. Кіева.

«Дабы предупредить таковой его замыселъ, предписывается 7-му корпусу, собраться на лѣвомъ берегу р. Буга и до прибытія 20-й пѣхотной дивизіи изъ Крима, оставаться въ оборонительномъ положеніи, стараясь при этомъ всѣми мѣрами замедлить стремленіе непріятели къ Кіеву.

Вслѣдствіе такового предначертанія, 7-й корпусъ уничтожаетъ переправы по Бугу, обозрѣваетъ партіями всю страну, по правому берегу лежащую; а главными силами располагается при дер. Степашки, гдѣ находится удобнѣйшая переправа и откуда имѣетъ онъ возможность съ равною быстротою ударить какъ на г. Брацлавъ, такъ и на м. Ладыжинъ, если бы непритель отважился переходить Бугъ въ одномъ изъ сихъ мѣстъ. По симъ причинамъ с. Степашки, при коемъ находится лагерь 7-го корпуса, содѣлывается ближайшею и рѣшительною цѣлю военныхъ дѣйствій сопротивныхъ силъ.

¹⁾ Смотри планъ окрестностей Тульчина.

«Въ такомъ положеніи начальникъ 7-го корпуса узнаеть чрезъ лазутчиковъ, что непріятель, считая оборонительныя войска не готовыми еще къ отраженію, рѣшилъ переправу черезъ Днѣстръ произвести въ двухъ мѣстахъ: при гор. Ямполь и при гор. Дубо-

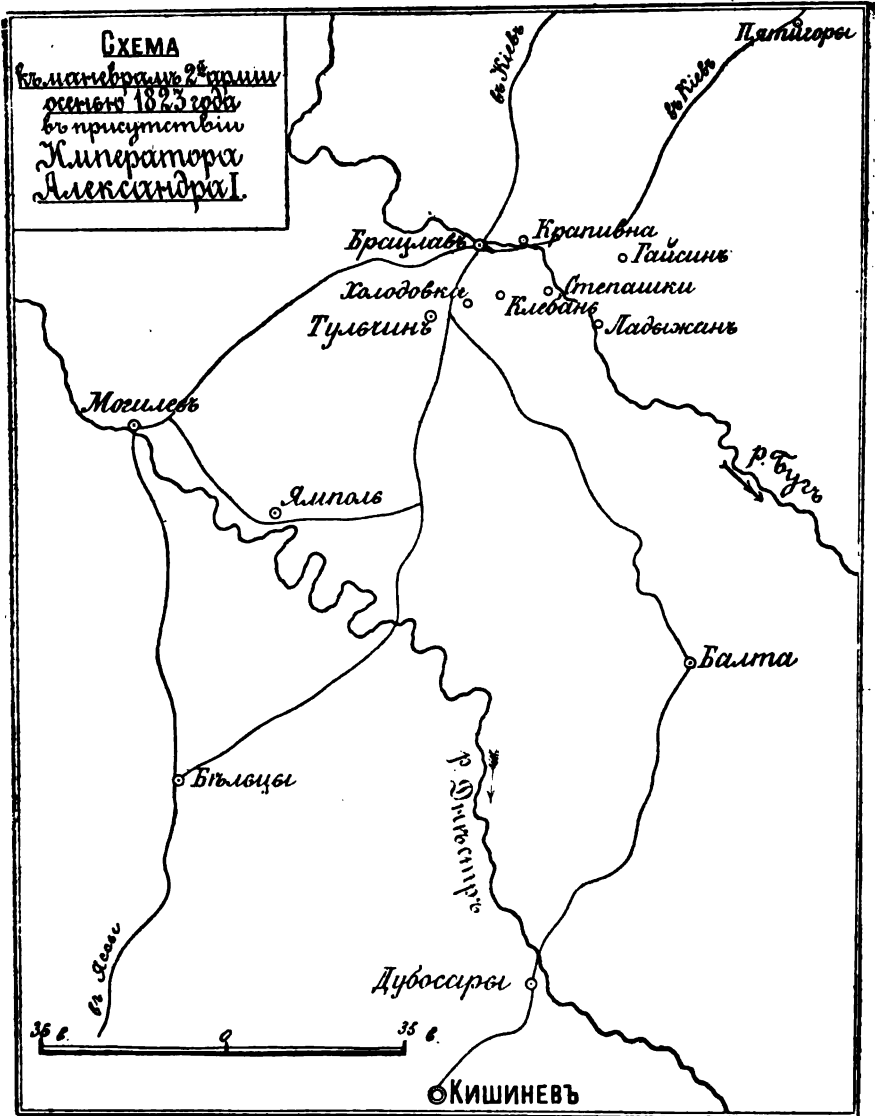

сарахъ и потомъ двумя отдѣльными колоннами направиться сосредоточенно на Тульчинъ, откуда уже стремиться кратчайшимъ путемъ чрезъ гор. Гайсинъ, гор. Пятигоры и проч. на Кіевъ.

«Извѣстія сіи побуждаютъ начальника 7-го корпуса восполь-

зоваться раздѣленіемъ непріятеля, упредить соединеніе колоннъ его быстрымъ наступательнымъ движеніемъ, и, напавъ на каждую рознь съ превосходными силами, уничтожить его замыслы.

«Предположивъ себѣ таковую цѣль, начальникъ 7-го корпуса, на случай неудачи, устраиваетъ два моста на Бугѣ; укрѣпляетъ оныя полевыми работами; оставляетъ всѣ свои тяжести на лѣвомъ берегу рѣки и посылаетъ приказаніе дивизіи, слѣдующей изъ Крыма, ускорить маршъ, для поспѣшнаго прибытія къ м. Ладыжину; а съ двумя другими дивизіями пѣхоты и одною драгунскою, выступаетъ къ м. Тульчину. Прибывъ на высоты, управляющія симъ мѣстомъ, 7-й корпусъ становится впереди дер. Холодовки, занимаетъ предмѣстье Тульчина, называемое Кипашевымъ, и посылаетъ партіи ¹⁾ по Ямпольской и Балтской дорогамъ, для открытія непріятеля.

«Развѣзды сіи вскорѣ подають свѣдѣніе, что колонна, переправившаяся при Ямполѣ, стремительно идетъ на соединеніе, близъ Тульчина, съ остальною частью войскъ и что соединенію ихъ уже воспрепятствовать поздно.

«Сіе извѣстіе разрушаетъ сдѣланное предположеніе, и начальникъ 7-го корпуса видитъ себя въ необходимости, согласоваться съ даннымъ предписаніемъ, *не входить въ рѣшительный бой до соединенія съ 20-ю дивизією*; а потому и рѣшается, отрядъ для обозрѣнія посланный, отозвать къ своему арьергарду, и подъ прикрытіемъ рѣки Сельницы исполнить отступленіе къ укрѣпленной переправѣ, на коей, перейдя за Бугъ, дождаться 20-й дивизіи. Потомъ, совершивъ съ оною соединеніе, обратиться къ наступательнымъ мѣрамъ, и стараться, перейдя вновь черезъ Бугъ на правомъ флангѣ непріятеля, ударить на него всѣми силами и отвергнуть его отъ черты его дѣйствій, имѣющей основаніемъ нижнюю часть Днѣстра.

«Для приведенія въ исполненіе сего предположенія, маневръ дѣлится на два дня».

Далѣе слѣдовало подробное росписаніе хода маневра, въ которомъ предвидѣны были всѣ мелочи исполненія, причемъ вперёдъ было росписано *идти, какая часть войскъ и что должна дѣлать*. Такъ, на примѣръ, въ первый день «3-я драгунская дивизія, на поляхъ между Кипашевымъ и Холодовкою, неоднократно атакуетъ непріятельскія колонны и, наконецъ, усмотрѣвъ, что одна бригада 6-го корпуса, обойдя тополевыя лѣсъ, начинаетъ производить пе-

¹⁾ Т. е. развѣзды.

переправу на ея флангѣ, ударяетъ на первыя переправившіяся колонны, и потомъ отступаетъ за рѣчку Древянку, гдѣ 7-мъ корпусомъ оставленъ пѣхотный отрядъ, какъ для принятія кавалеріи своей, такъ и для того, чтобы успѣть занять позицію на высотахъ впереди дер. Михайловки. Плотина при Клебани удерживается однимъ спѣшеннымъ драгунскимъ полкомъ».

Въ «заключеніи» этого приказа между прочимъ сказано: «всѣ основанія сего предположенія извлечены изъ правилъ Стратегіи, а тактическія дѣйствія, сообразныя частностямъ мѣстоположенія, предоставляется въ полномъ видѣ совершить гг. корпуснымъ командирамъ». Этимъ пунктомъ какъ бы освящалась частная инициатива, но на самомъ дѣлѣ, какъ мы видѣли, при тѣхъ мелочныхъ требованіяхъ, которыя были поставлены въ приказѣ, не могло быть и рѣчи о «частной инициативѣ».

Въ концѣ приказа были приложены «условія во время производства маневровъ».

«Сверхъ общаго соображенія, сказано въ этихъ условіяхъ, изложеннаго въ начертаніи маневра, для необходимой въ производствѣ онаго связи, приобщаются слѣдующія правила:

а) Стрѣлкамъ ни въ какомъ случаѣ не сходитья ближе 100 шаговъ, какъ равно и колоннамъ.

б) Кавалеріи въ атакахъ своихъ останавливаться также на 100 шаговъ.

в) Артилеріи не ставить батарей своихъ ближе 150 саженой.

д) Сравнительная сила между сопотивными частями можетъ опредѣлиться слѣдующимъ образомъ: пѣхотный баталіонъ; — драгунскій дивизионъ; — два орудія артилеріи; — три сотни казаковъ, должны почитаться равными; почему, при встрѣчѣ таковыхъ силъ обѣ части на данномъ разстояніи останавливаются, и наступающему успѣха ожидать не можно, развѣ движеніемъ своимъ покажется онъ на флангъ противника или получить подкрѣпленіе. Итакъ, если баталіонъ атакуетъ во фронтъ другой баталіонъ или два баталіона атакуютъ одинъ баталіонъ, подкрѣпленный дивизиономъ драгунъ, или тремя сотнями казаковъ, или двумя орудіями артилеріи, то силы почитаться должны равными и атака, если не на флангъ произведенная, остается недѣйствительною; а посему для успѣха должно имѣть двойную силу, или, по крайней мѣрѣ, превосходную, дабы принудить противника къ отступленію».

Въ этихъ указаніяхъ, данныхъ войскамъ передъ маневрами въ

Высочайшемъ присутствіи, ярко выразилась та система обученія войскъ, которой тогда держались.

Характерная случайность, что такія правила были даны для дѣйствій войскъ подъ Тульчинымъ, гдѣ въ свое время Суворовъ училъ ихъ совершенно иначе, училъ не останавливаться передъ непріателемъ, а идти насквозь, гдѣ Суворовъ училъ не считать числа баталіоновъ, эскадроновъ и проч. у непріателя, а бить его, не взирая на его численность; а теперь войскамъ внушали, что для *«устыха должно имѣть силу двойную или по крайней мѣрѣ превосходную, дабы принудить непріателя къ отступленію»*.

Какъ производились смотры и на что было обращено главное вниманіе, это видно изъ приказовъ по 2-й арміи и изъ описанія смотровъ и маневровъ¹⁾.

Собственно Государю предполагалось показать четыре упражненія войскъ: 1) церемоніальный маршъ, 2) стрѣльбу пѣхоты и артилеріи, 3) разводъ и маневренную ѣзду и 4) двухсторонніе маневры.

Наименьшее вниманіе было обращено на стрѣльбу, которая, въ сущности, тоже обращалась въ «батальную картину».

«Едва только окончился обѣдъ, пишетъ очевидецъ, какъ новое зрѣлище ожидало Его Величество: 120 орудій артилеріи и по 48 стрѣлковъ съ каждаго баталіона, выстроенныхъ въ одну линію, готовы были къ началю жесточайшаго огня, боевыми выстрѣлами по мишенямъ. По данному знаку ракетой, началась сія ужасная пальба: свистъ ядеръ и пуль, разсѣкавшихъ воздухъ, облака дыма скоро покрывшія всѣхъ присутствующихъ, разительно напоминали прошедшіе годы, въ коихъ Россійскія воинства, ведомыя своимъ Повелителемъ, достигали отдаленнѣйшихъ предѣловъ Европы, возстановляя повсюду низверженный порядокъ. Его Величество изволилъ останавливаться почти передъ каждою артилерійскою ротою или пѣхотною колонною, и когда достигнулъ лѣваго фланга, то по сигналу второй ракеты мгновенно весь громъ утихъ и раздробленныя мишени представились взору».

На сколько именно были «раздроблены» мишени этого не видно изъ имѣющихся документовъ, да едва ли на это и обращено было вниманіе. По крайней мѣрѣ въ Высочайшемъ приказѣ о произведенныхъ смотрахъ благодарность за церемоніальный маршъ изло-

¹⁾ Приказы 2-й арміи 13 октября 1823 г. № 144 и 28 октября 1823 г. № 146 (подлинныя находятся въ нашемъ распоряженіи) и «Описаніе Высочайшаго Государя Императора пребыванія во 2-й арміи въ 1823 г.», въ томѣ 4-мъ Заблоцкаго-Десятовскаго, стр. 20. (См. приложеніе № 9).

жена въ 47 строкахъ. а благодарность «за стрѣльбу въ цѣль, произведенную въ присутствіи Его Величества какъ артилерією, такъ и стрѣлками обоихъ корпусовъ», изложена въ пяти строкахъ.

Результаты стрѣльбы нигдѣ объявлены не были и вообще стрѣльба эта была ни что иное, какъ «эфектное зрѣлище».

На это именно и обращено было вниманіе войскъ передъ началомъ смотровъ. Такъ въ приказѣ главнокомандующаго отъ 18 сентября 1824 г. войскамъ 7-го пѣхотнаго корпуса, было сказано относительно производства «цѣльной» стрѣльбы: «предписывается артилеріи стрѣлять пѣсколько рѣже и не переставать до тѣхъ поръ, пока не будетъ пущена ракета на лѣвомъ флангѣ»¹⁾

Совсѣмъ иначе относились къ церемоніальному маршу, къ выправкѣ и прочимъ тонкостямъ «фронтальной части».

«Прохожденіе войскъ, писалъ очевидецъ, церемоніальнымъ маршемъ взводами и колоннами, а наипаче пѣхоты и артилеріи, отвѣтствовало вполнѣ усердію подчиненныхъ и ожиданію начальства. Трудно опредѣлить, которая часть примѣтно отдѣлялась отъ прочихъ: всѣ части безъ изъятія достигали того состоянія, въ коемъ только можно видѣть армейскія войска: хорошая выправка, полнота и твердость шага, единообразіе и красота одежды, чистота равенія, недвижимость ружей, а наипаче здоровый видъ людей и ихъ воинственная осанка, поставляли сіи войска въ степень высшаго устройства». Войска проходили два раза и на осмотръ церемоніальнаго марша одного только корпуса было употреблено около четырехъ часовъ времени.

3 октября Государь принялъ ординарцевъ отъ всѣхъ частей арміи, а потомъ отправился верхомъ на Суворовское поле.

«Поле сіе, пишетъ очевидецъ, лежитъ въ одномъ изъ предмѣстій Тульчина, и потому носитъ имя Суворовскаго, что на ономъ незабвенный нашъ полководецъ часто дѣлалъ ученья своимъ войскамъ. По близости сего мѣста сохранилось въ цѣлости полевое укрѣпленіе, имѣ же построенное; на сихъ то поляхъ производились столь знаменитыя *сквозныя атаки* и примѣрные приступы».

Теперь, «на сихъ поляхъ» былъ приготовленъ къ разводу учебный баталіонъ и 2-й баталіонъ Уфимскаго полка. Тутъ же находились учебные эскадроны драгунскихъ полковъ и унтеръ-офицеры отъ всей арміи, присланные къ разводу за паролемъ.

«Его Императорское Величество, объѣхавъ войска, изволилъ

¹⁾ Приказъ войскамъ 7-го пѣхотнаго корпуса 18 сентября 1823 г. № 392 (подлинный приказъ у насъ).

самъ учить учебный баталіонъ и остался совершенно довольнымъ устройствомъ сего баталіона. Послѣ ученя разводъ произведенъ былъ съ отличною красотою и правильностью: парольные унтеръ-офицеры, отъ цѣлой арміи собранные, представляли какъ въ одеждѣ и амуниціи, такъ равно и въ выправкѣ и шагѣ, совершенное единообразіе и служили вѣрнѣйшимъ доводомъ, что цѣлая армія руководствуется одними правилами въ своемъ устройствѣ».

«По окончаніи развода, Государь вѣхалъ въ открытый манежъ, построенный на той же площади, и въ коемъ цѣлый полурѣскадронъ могъ удобно дѣйствовать по правиламъ манежной ѣзды. Его Императорское Величество изволилъ осмотрѣть отъ каждаго драгунскаго полка по одному полъ-эскадрону и, замѣтивъ, что сею основною частію доведенія кавалеріи внимательно занимаются въ арміи, удостоилъ начальниковъ за сіе Высочайшаго одобренія».

Что касается маневровъ, то они происходили, согласно данныхъ подробныхъ указаній, о которыхъ сказано выше, хотя въ то время и увѣряли, что на маневрахъ этихъ должна была проявиться частная инициатива и что начальникамъ была дана должная самостоятельность. Такъ, очевидецъ писалъ объ этихъ маневрахъ, что «объявлено было одно токмо начертаніе оныхъ, согласно коему, генералы обязаны были сдѣлать распоряженія свои мгновенно и на самомъ мѣстѣ». Но мы уже видѣли, что предположеніе для маневра было составлено совершенно въ другомъ духѣ.

Кромѣ осмотра войскъ, Государь посѣтилъ штабъ 2-й арміи, гдѣ осматривалъ работы квартирмейстерскихъ офицеровъ и между прочимъ собраніе матеріаловъ прежнихъ походовъ нашихъ противъ турокъ; между картами особеннаго вниманія заслужила «карта Турціи, сочиненная въ главномъ штабѣ арміи, изъ всѣхъ до нынѣ существующихъ свѣдѣній».

Передъ отъѣздомъ изъ арміи, Государь пожаловалъ много награды; начальникъ штаба арміи ген.-м. Киселевъ былъ назначенъ генералъ-адъютантомъ, а главнокомандующій получилъ рескриптъ, въ которомъ было сказано: «ввѣренную вамъ армію, осмотрѣнную Мною въ окрестностяхъ Тульчина, имѣлъ Я истинное удовольствіе, найти во всѣхъ частяхъ въ положеніи столь отличномъ, что она по всей справедливости можетъ стать на ряду съ лучшими войсками арміи Россійской».

Это было послѣднее личное благоволеніе, выраженное Императоромъ Александромъ 2-й арміи, и черезъ нять лѣтъ ей пришлось доказать на дѣлѣ, въ войнѣ съ турками, насколько она дѣй-

ствительно находилась на высотѣ современныхъ боевыхъ требованій.

Итакъ пзъ всего нами сказаннаго ясно, что 2-я армія преимущественно занималась одиночной выправкой, церемониальнымъ маршемъ и линейными учепьями; но несправедливо будетъ, если мы скажемъ, что эти занятія были *единственными*. Какъ мы видѣли и на Высочайшемъ смотру производилась «цѣльная стрѣльба», а также двухсторонніе маневры. Эти послѣднія занятія, по настоянію Киселева, начали практиковаться ежегодно въ лагеряхъ, «гдѣ, оставивъ одиночное занятіе, войска обязаны были заниматься сложными движеніями, маневрами и въ особенности стрѣльбою въ цѣль ¹⁾».

Въ августѣ 1827 г. началось сосредоточеніе 6-го и 7-го корпусовъ въ Бессарабіи, причемъ отъ Дибича было получено распоряженіе занимать войска маневрами. При этомъ было Высочайше повелѣно производить большіе манеры «наиболѣе принаровленные къ дѣйствіямъ удобнымъ въ большихъ равнинахъ и противъ многочисленной непріятельской кавалеріи и основываясь для пѣхоты на боевыхъ порядкахъ, подобныхъ препровождаемымъ при семъ нормальнымъ, съ тѣмъ, чтобы кавалерію имѣть въ наиболѣе резервъ массами. При сихъ маневрахъ и въ лагерѣ должно будетъ наблюдать всѣ правила малой войны и форпостной службы, почему пужно будетъ представлять всегда непріятеля, хоть малыми кадрами и казаками ²⁾».

Предположенія для этихъ маневровъ составлялись въ штабѣ 2-й арміи и разсылались корпуснымъ командирамъ.

Такъ въ отзывѣ Киселева командиру 6-го пѣхотнаго корпуса ген.-лейт. Роту отъ 4-го октября 1827 г. было указано на необходимость занимать войска маневрами, причемъ главное вниманіе обратить ³⁾:

1) «на расположеніе военнымъ лагеремъ, принимая при семъ всѣ предосторожности, противу непріятеля необходимыя; имѣя разѣзды, патрули и небольшіе отряды для открытія непріятеля, снятія постовъ и т. п.; въ лагерѣ въ ночное время дѣлаются тревоги, дабы обратить все должное вниманіе войскъ какъ бы въ военное время.

¹⁾ Письмо Киселева отъ отъ 15-го апрѣля 1827 г. Закревскому, у Заблоцкаго-Десятовскаго, т. I, 165.

²⁾ В. У. А. № 2580, рапортъ Дибича Витгенштейну отъ 15-го сентября 1827 г. № 340.

³⁾ В. У. А., № 2592 (А), генераль-адъютантъ Киселевъ командиру 6-го пѣх. корпуса ген.-лейт. Роту, 4-го-октября 1827 г. № 456.

2) «въ построеніи и слѣдованіи войскъ въ походной колоннѣ съ легкимъ обозомъ, а тяжелый обозъ долженъ составлять особый вагенбургъ подъ прикрытіемъ пѣхоты; причемъ кавалерія должна дѣлать внезапныя нападенія, въ видѣ партизанскихъ, съ тылу и боковъ, а пѣхота беретъ всё нужныя для сего предосторожности.

3) «въ построеніи линейныхъ боевыхъ порядковъ противу многочисленной непріятельской кавалеріи». Эти послѣднія упражненія приказано было производить на одну сторону, а во время дѣйствія «малой войны необходимы нѣкоторыя небольшія партіи, представляющія непріятеля, дабы безпрестанно беспокоить посты и лагерь».

Такое же указаніе было дано и командиру 7-го пѣхотнаго корпуса, причемъ, между прочимъ, было выражено желаніе главнокомандующаго, «дабы каждому отрядному командиру предоставлено было воспользоваться во всякое время какъ мѣстоположеніемъ, такъ и выгодами затруднительнаго положенія своего противника, который разными обстоятельствами въ сіе приведенъ быть можетъ ¹⁾».

Изъ этихъ указаній видно, что войскамъ 2-й арміи иногда предъявлялись требованія, не имѣвшія ничего общаго съ «*фронтвою частью*», что иногда ихъ заставляли продѣлывать упражненія, которыя по обстановкѣ приближались къ условіямъ военнаго времени и которыя, хотя отчасти, могли подготовить войска къ войнѣ и бою. Но эти попытки не могли имѣть большаго значенія, ибо всё знали, что высшее начальство на эти занятія почти не обращаетъ вниманія и что эти занятія, во всякомъ случаѣ, не главныя. Это видно хотя бы по количеству времени, которое удѣлялось на эти занятія. Такъ, на маневры 6-го корпуса въ октябрѣ 1827 г. штабомъ 2-й арміи приказано было выдѣлить «не менѣе 4-хъ дней», а для маневровъ 7-го корпуса въ тоже время было назначено «семь дней».

Какъ мы уже говорили, было обращено вниманіе и на стрѣльбу въ цѣль.

Первое испытаніе стрѣлковъ было сдѣлано на смотру 1819 г. и показало въ какомъ жалкомъ состояніи находилось искусство стрѣльбы и какъ мало было въ этомъ отношеніи подготовки на случай войны. Причиной этого было невнимательное отношеніе къ этому дѣлу начальниковъ, а также и неисправность ружей.

Въ виду этого, по указанію Киселева, было составлено «руководство къ цѣльной ружейной стрѣльбѣ» ²⁾.

¹⁾ Военно-ученый архивъ, № 2592 (А), рапортъ генераль-адъютанта Киселева генераль-лейтенанту Воинову, 4-го октября 1827 г. № 460.

²⁾ Заблоцкій-Десняговскій. т. I, стр. 214.

Таковы были требованія, которыя предъявлялись войскамъ до войны; но и опытъ похода прошелъ даромъ. Тотчасъ послѣ похода, во время стоянки нашихъ войскъ въ Адрианополь, производились ученья и маневры, которые также ничего общаго съ боемъ не имѣли. А между тѣмъ эти ученья производились подъ свѣжимъ впечатлѣніемъ только-что минувшихъ событій войны и съ тѣми самыми войсками, которыя побѣдили турокъ, перешли Балканы, заняли Адрианополь и разсѣяли турецкія войска, конечно, не церемониальнымъ маршемъ.

Подробное описаніе этихъ учений и маневровъ помѣщено въ приложеніи ¹⁾.

Вѣроятность войны съ Турціей вызывала необходимость обучить войска дѣйствию противъ турецкихъ войскъ.

Съ этой цѣлью Киселевымъ были составлены двѣ записки «о боевомъ порядкѣ противу турокъ», представленныя Дибичу въ сентябрѣ 1826 года ²⁾, и въ ноябрѣ 1827 г. ³⁾.

Киселевъ указывалъ, что въ прежнія наши войны съ турками, наша пѣхота строилась въ каре изъ пѣсколькихъ полковъ и вслѣдствіе этого боевой порядокъ ея былъ почти неподвиженъ.

Этотъ недостатокъ «побудилъ къ изысканію надежнѣйшаго боевого порядка противу турецкой кавалеріи, дабы дать болѣе подвижности кареямъ». Съ этой цѣлью Киселевъ предложилъ слѣдующій боевой порядокъ для бригады (т. е. четыре баталіона) и одной роты (батарен).

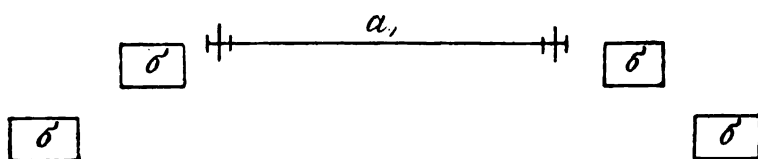

а) Артиллерійская рота.

б) Баталіоны въ каре.

¹⁾ Военно-ученый архивъ № 2864, историческій журналъ дѣствий 7-го пѣхотнаго корпуса, ученье 10-го сентября и маневръ 27-го октября 1829 г. въ Адрианополь (см. приложение № 10).

²⁾ Рапортъ начальнику главнаго штаба Его Императорскаго Величества господину генералу отъ инфантеріи и кавалеру барону Дибичъ начальнику главнаго штаба 2-й арміи отъ 18-го сентября 1826 г. за № 192. Москва. (Современная копія съ этого рапорта имѣется въ нашемъ распоряженіи).

³⁾ Военно-ученый архивъ, № 2704, отношеніе графа Витгенштейна Дибичу отъ 30-го ноября 1827 г., № 761.

Та же бригада могла быть расположена въ трехъ каре слѣдующимъ образомъ.

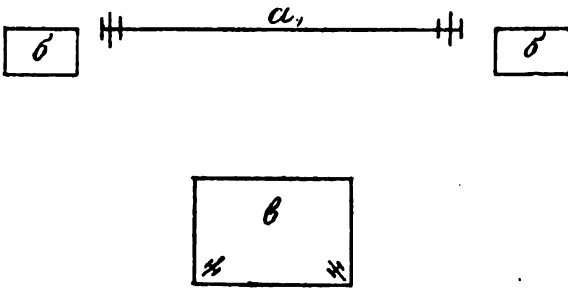

а) Артилерійская рота. б) Два баталіона перваго полка. в) Второй полкъ въ одномъ каре съ двумя орудіями. Обозы внутри этого каре.

Если принять такой боевой порядокъ одной бригады, то боевой порядокъ корпуса, изъ двухъ пѣхотныхъ и одной кавалерійской дивизій будетъ слѣдующій.

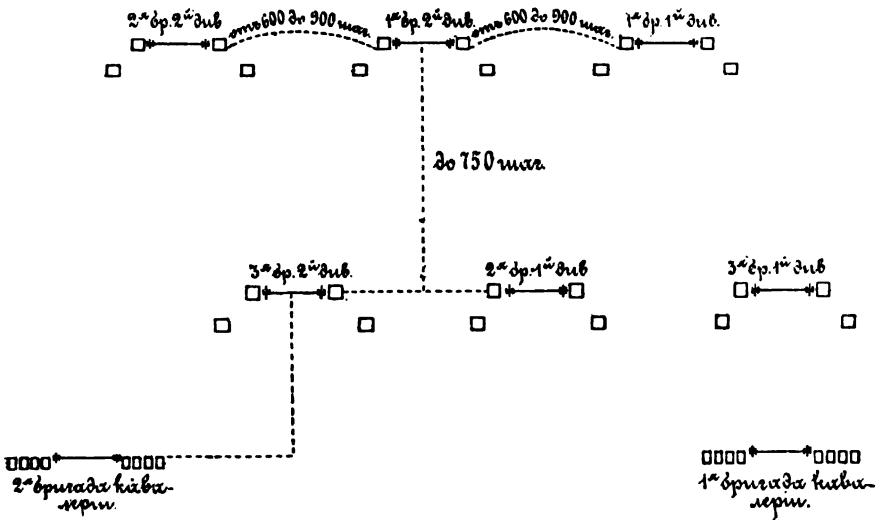

Примѣчаніе. Пѣхотныя дивизіи состояли тогда изъ шести двухбаталіонныхъ полковъ, раздѣленныхъ на три бригады и при каждой бригадѣ полагалась одна артилерійская рота (т. е. батарея).

Примѣненіе такого порядка предполагалось слѣдующее: «артилерія дѣйствуетъ преимущественно противу артилеріи непріятельской, затѣмъ слѣдуетъ атака кавалеріи и движеніе всѣхъ войскъ;

легкая кавалерія доканчиваетъ, въ резервѣ оной тяжелая кавалерія и пѣхота. Атака кавалерійская производится эшелонами по-эскадронно. Стрѣлки, смотря по обстоятельствамъ, становятся иногда между орудіями. Они и казаки стрѣляютъ противу наѣздящихъ».

«Такимъ образомъ стремленіе пылкой турецкой кавалеріи всегда найдетъ оплотъ твердый и войска, выдержавъ атаку, могутъ безпрепятственно и быстро дѣйствовать наступательно; неудобства большихъ и наполненныхъ артилерією и обозами каре отклоняются, а по простотѣ и малосложности, боевой сей порядокъ къ обученію войскъ кажется весьма удобещъ».

Конечно, такой боевой порядокъ былъ болѣе подвиженъ и гибокъ, чѣмъ огромныя каре, построенныя изъ нѣсколькихъ полковъ; но этотъ боевой порядокъ былъ труднопримѣнимъ къ мѣстности пересѣченной и гористой.

При Мипихѣ и Румянцевѣ войска наши дѣйствовали въ придунайскихъ равнинахъ и противникомъ имѣли массы турецкой конницы; теперь же условія измѣнились: войска вѣроятно встрѣтили бы турокъ только за Дунаемъ, быть можетъ въ Балканахъ и за ними, на мѣстности пересѣченной, закрытой и гористой, а турки уже не имѣли такой многочисленной конницы, какъ прежде.

Въ виду этихъ условій боевой порядокъ этотъ нельзя было признать цѣлесообразнымъ.

Въ томъ же рапортѣ Киселева есть еще указанія на желательный образъ дѣйствій въ предстоявшей войнѣ. Такъ, напримѣръ, онъ считалъ, что «штурмованіе крѣпостей, безъ предварительной и регулярной осады, слѣдовало бы вовсе запретить. Стрѣлковъ употреблять только въ рѣдкихъ случаяхъ, а флакеровъ изъ регулярной кавалеріи никогда».

Походныя колонны онъ считалъ необходимымъ устроить такъ, чтобы онѣ быстро перестраивались въ каре и обратно—каре въ походныя колонны. Такъ, напримѣръ, дивизія изъ трехъ бригадъ съ тремя артилерійскими ротами должна была идти походомъ въ колоннахъ по полувзводно, имѣя артилерійскія роты между полками каждой бригады.

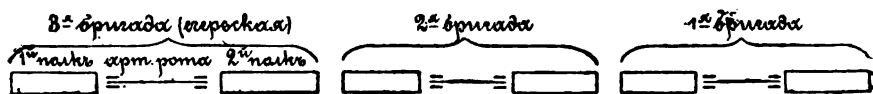

Для перестроенія въ боевой порядокъ исполнялось слѣдующее:

При приближеніи непріятеля въ большихъ силахъ, войска остановивались, артилерія занимала мѣста какъ указано на чертежѣ, 1-й и 4-й баталіоны егерской бригады и 2-й и 3-й баталіоны 1-й бригады выдвигались вправо и влѣво.

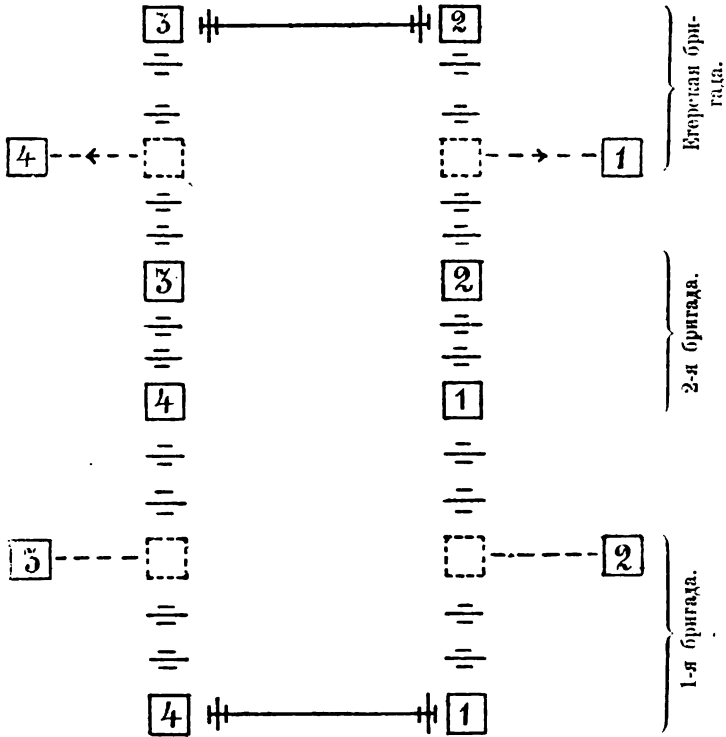

Эти боевые порядки были Высочайше утверждены въ мартѣ 1828 года ¹⁾).

Сводя все сказанное о тактической подготовкѣ 2-й арміи передъ войной 1828—1829 гг., можно сказать, что ее слишкомъ много упражняли по «фронтальной части» и слишкомъ мало обучали тому, что войскамъ дѣйствительно приходится дѣлать на войнѣ. На это удѣляли слишкомъ мало времени и взялись за это слишкомъ поздно, почти передъ самой войной, когда поправить дѣло уже было невозможно. Немудрено, что арміи такъ подготовленной трудно было дѣйствовать на войнѣ успѣшно.

Главнокомандующимъ 2-й арміей былъ генераль-отъ-кавалеріи генераль-адъютантъ графъ Петръ Христіановичъ Витгенштейнъ.

¹⁾ Военно-ученый архивъ, № 2579 (2-я часть), рапортъ гр. Дибича главнокомандующему 2-й арміей, отъ 30-го марта 1828 г., № 121.

Герой войны 12-го года и войны 13-го и 14-го годовъ, онъ былъ назначенъ главнокомандующимъ 2-й арміей въ 1818 году, а въ день коронаціи Императора Николая I, 22-го августа 1826 г., пожалованъ фельдмаршаломъ. Характера онъ былъ вспыльчиваго, довѣрчиваго, несамостоятельнаго, но добраго и благороднаго.

Когда въ началѣ 1819 г. начальникомъ главнаго штаба 2-й арміи былъ назначенъ генераль-маіоръ Киселевъ, безъ вѣдома Витгенштейна, то онъ немедленно написалъ Государю письмо, въ которомъ откровенно высказалъ, что это назначеніе «чувствительно его огорчаетъ и оскорбительно для него, не потому, чтобы генераль Киселевъ не заслуживалъ сего мѣста, но потому, что его назначеніе удостовѣряетъ его въ совершенной потерѣ какъ милости, такъ и довѣренности Государя» ¹⁾. Такъ какъ Киселевъ еще ранѣе, въ то время, когда главнокомандующимъ 2-й арміей былъ Беннигсенъ, былъ присланъ для инспекціи нѣкоторыхъ дѣлъ этой арміи, то Витгенштейнъ выражалъ Государю опасеніе, что это обстоятельство можетъ подать «мысль не только арміи, но и всему свѣту, что онъ нынѣ здѣсь находится будетъ уже не для временнаго, но для постоянного надзора» ²⁾. Въ заключеніе Витгенштейнъ просилъ объ увольненіи его отъ должности главнокомандующаго 2-й арміей.

Государь отвѣчалъ Витгенштейну письмомъ, въ которомъ не только выразилъ ему подтвержденіе своего полнаго довѣрія, но и очень подробно объяснилъ причины назначенія Киселева, хотя и были лица старше его. «*Старшинство*», писалъ Государь, «*есть предметъ черезчуръ маловажный, дабы я могъ останавливаться онымъ въ назначеніи полезныхъ чиновъ по арміи*».

Что касается до предположенія Витгенштейна, что на Киселева могутъ смотрѣть какъ на лицо, присланное для надзора, то на это Императоръ Александръ возражалъ: «остается Мнѣ замѣтить вамъ на счетъ предположенія вашего, что генераль-маіоръ Киселевъ назначенъ Мною, дабы имѣть во второй арміи надсмотрщика, сіе несходно ни съ Моими правилами, ни съ Моими понятіями, кои довольно Мною ясно доказаны, въ долгое продолженіе времени, чтобы не быть извѣстными всѣмъ».

Причины, по которымъ Государь назначилъ Киселева, не спрашивая согласія главнокомандующаго, тоже были подробно объяснены Государемъ. «Никогда и въ помышленіи Моёмъ не было при-

¹⁾ Заблочкин-Десятовскій. т. I. стр. 61.

²⁾ Тамъ же, стр. 62.

чинить вамъ малѣйшее огорченіе, назначеніемъ во 2-ю армію начальника главнаго штаба, равноѣрно нѣтъ въ ономъ ни малѣйшаго недостатка Моей къ вамъ довѣренности, ибо всегда Я самъ предоставлялъ себѣ назначеніе начальниковъ главнаго штаба какъ въ арміяхъ, такъ и въ корпусахъ. Генераль-маіоръ Киселевъ назначенъ Мною въ сіе званіе, по личной моей увѣренности, что онъ совершенно оправдаетъ и Мою и вашу къ нему довѣренность.

«Я смѣло отвѣчаю, что лучшаго вамъ помощника по сей части быть не можетъ; равноѣрно отвѣчаю, что и публика по сему случаю никакого фальшиваго сужденія Моей къ вамъ довѣренности выводить не можетъ; развѣ одни легкомысленные умы, желающіе разстраивать ходъ дѣлъ, могутъ съ умысломъ стараться изображать сіе назначеніе въ превратномъ толкѣ» ¹⁾).

Получивъ это письмо, Витгенштейнъ совершенно успокоился и принялъ Киселева очень хорошо, причемъ съ первыхъ же дней между ними установились вполне откровенныя отношенія.

Необходимо однако же сказать, что, въ сущности, Витгенштейномъ не были довольны и, назначая Киселева, хотѣли имѣть во 2-й арміи дѣятельнаго начальника штаба, который, строго говоря, былъ бы и главнокомандующимъ *de facto*. Въ концѣ перваго же года дѣятельности Киселева какъ начальника штаба, были случаи, изъ которыхъ видно, что его собственно и считали за дѣятельнаго начальника 2-й арміи. «Князь Петръ Михайловичъ» ²⁾),—писалъ Киселевъ 27-го октября 1819 г. Закревскому,—«по волѣ Государя, мнѣ поручаетъ, мимо начальника моего, строго изслѣдовать побѣги 22-го егерскаго полка, а вмѣстѣ съ тѣмъ переслѣдовать и Сабанѣва ³⁾); вотъ вдругъ двѣ обиды. Я, приступивъ къ дѣлу свѣдома и именемъ главнокомандующаго, кажется нѣсколько изгладилъ сдѣланную двойную непріятность. Довѣріе, конечно, для меня лестно, но зачѣмъ огорчать людей ⁴⁾?»

Такое отношеніе къ главнокомандующему привело къ тому, что въ арміи, разумѣется, скоро поняли, что Киселевъ есть дѣятельный ея начальникъ, а графъ Витгенштейнъ—главнокомандующій только по формѣ. Такое положеніе Киселева признавалось и въ Петербургѣ, откуда Киселевъ часто получалъ распоряженія по-

¹⁾ Рескриптъ Императора Александра графу Витгенштейну отъ 30-го марта 1829 г., у Заблоцкаго-Десятовскаго, т. I, стр. 163.

²⁾ Т. е. Волконскій.

³⁾ Командира 6-го корпуса. Дѣло объ этихъ побѣгахъ уже было изслѣдовано по распоряженію Витгенштейна.

⁴⁾ Заблоцкій-Десятовскій, т. I, стр. 105.

мимо главнокомандующаго. Почти во всѣхъ важныхъ дѣлахъ былъ принятъ такой порядокъ сношеній съ Петербургомъ, что одновременно съ официальными донесеніями графа Витгенштейна, Киселевъ писалъ по тѣмъ же вопросамъ докладныя записки Дибичу, который эти донесенія докладывалъ Государю и официально отвѣчалъ Киселеву, что «Государь Императоръ усмотрѣлъ съ удовольствіемъ какія вами сдѣланы распоряженія и одобряя исполнѣ основательныя предположенія Ваши, въ докладныхъ запискахъ изложенныя, Высочайше таковыя утвердить соизволилъ» ¹⁾, т. е. Дибичъ писалъ такъ, какъ будто Киселевъ былъ главнокомандующимъ.

При такихъ условіяхъ, фактически Витгенштейнъ былъ отстраненъ отъ дѣлъ и переносилъ такое положеніе съ философическимъ спокойствіемъ, исполнѣ довѣрившись Киселеву. Надо сказать, что этотъ послѣдній не только не злоупотреблялъ своимъ вліяніемъ, но держалъ себя съ большимъ тактомъ и старался возстановить, по возможности, значеніе Витгенштейна. Такъ, когда зимою 1819 г., главнокомандующій поѣхалъ въ Петербургъ, Киселевъ хлопоталъ, чтобы ему былъ устроенъ тамъ хорошій пріемъ. «Если не честность его нужна и услуги, писалъ онъ, то нужно Государю сохранить въ своей арміи имя Витгенштейна, для арміи пріятное. Затѣмъ не должно забыть и 12-й годъ, и бѣдность его, и 8 человекъ дѣтей, — небрежность, съ которою обходились и обходятся съ старикомъ; онъ все сіе чувствуетъ и боится за всѣмъ тѣмъ быть вынужденнымъ оставить службу, которая ему и дѣтямъ его необходима» ²⁾.

Съ начала похода 1828 года положеніе Витгенштейна сдѣлалось очень затруднительнымъ, вслѣдствіе присутствія при арміи Государя, Великаго Князя Михаила Павловича, начальника главнаго штаба Его Величества, главной квартиры, огромной свиты, иностранныхъ дипломатовъ и пр. Вотъ какъ очерчиваетъ Михайловскій-Данилевскій положеніе Витгенштейна. «Графъ Витгенштейнъ съ самаго начала похода увидѣлъ, что онъ находится въ непріятномъ положеніи по причинѣ присутствія Императора, который какъ Монархъ распоряжался самъ, посредствомъ своего начальника штаба Дибича; сначала совѣтывался съ графомъ Витгенштейномъ, а послѣ ему только стали давать свѣдѣнія о предполагаемыхъ дѣйствіяхъ. Сіе положеніе до того огорчило фельдмар-

¹⁾ Военно-ученый архивъ, № 2580, письмо Дибича Киселеву отъ 28-го августа 1827 г., № 118.

²⁾ Заблоцкій-Десятовскій, т. I, стр. 112, письмо Киселева Закревскому отъ 14-го августа 1819 г.

шала, что онъ нѣсколько разъ говаривать въ сердцахъ, когда къ нему прїѣзжали за приказаніями, что онъ ничѣмъ не командуеть. Такимъ образомъ сіе продолжалось во весь походъ, а когда взяли Варну, онъ послать прошеніе объ увольненіи его отъ званія главнокомандующаго» ¹⁾).

При такомъ положеніи главнокомандующаго особое значеніе пріобрѣтаетъ начальникъ штаба арміи.

Начальникомъ штаба 2-й арміи былъ генераль-адъютантъ Киселевъ. Мы уже видѣли при какихъ условіяхъ онъ былъ назначенъ на эту должность и какую роль игралъ во 2-й арміи.

Павель Дмитріевичъ Киселевъ безспорно былъ однимъ изъ образованнѣйшихъ людей своего времени. Отличительными чертами его характера надо считать *трудолюбіе и гуманное отношеніе къ людямъ*.

Трудолюбіе его было изумительно; все, что дѣлалось во 2-й арміи хорошаго, все это было дѣломъ его рукъ. Даже бѣглый просмотръ переписки, веденной Киселевымъ, достаточенъ, чтобы убѣдиться въ изумительной способности этого человѣка къ работѣ. Притомъ направленіе, которое онъ далъ своей дѣятельности, было чрезвычайно симпатичное; а работа его была пелегка. Назначенный начальникомъ штаба помимо воли главнокомандующаго, будучи молодымъ человѣкомъ (ему шель 31-й годъ при назначеніи начальникомъ штаба арміи) и изъ младшихъ генераловъ (произведенъ въ генераль-маіоры въ 1817 г. за 2 года до назначенія), онъ былъ поставленъ въ не легкое положеніе. Отчасти положеніе это облегчалось тѣмъ, что Киселевъ былъ не совсѣмъ новымъ человѣкомъ во 2-й арміи. Въ 1817 г. онъ имѣлъ порученіе разслѣдовать весьма щекотливое дѣло, по которому обвинялись всѣ старшіе строевые начальники и особенно начальникъ штаба Рудзевичъ, будто бы злоупотреблявшій довѣріемъ и слабостью престарѣлаго главнокомандующаго Беннингсена. Выказанное при этой командировкѣ умѣнье такъ распутать узелъ самыхъ тонкихъ интригъ, чтобы все осталось цѣлымъ, несмотря на то, что на каждомъ шагѣ можно было возбудить скандальную исторію, не могло не поправиться Государю, искавшему правды, но вмѣстѣ съ тѣмъ желавшему щадить самолюбіе своихъ недавнихъ сподвижниковъ, во главѣ которыхъ онъ прошелъ Европу.

Въ 1818 г. Киселевъ опять прїѣхалъ во 2-ю армію съ весьма

¹⁾ Михайловскій-Данилевскій. «Русская Старина», іюль. 1823. стр. 356.

страннымъ, по теперешнимъ нашимъ понятіямъ. порученіемъ. Порученіе это состояло въ томъ. чтобы приготовить 2-ю армію къ Высочайшему смотру. Въ январѣ 1818 г. Киселевъ прибылъ въ Тульчинъ, взявъ съ собою полковника Адамова, изъ гвардейскихъ гренадеръ, двухъ унтеръ-офицеровъ и одного музыканта для передачи войскамъ всѣхъ правилъ и порядковъ, принятыхъ въ гвардіи.

Какъ ни кажется страшнымъ такое назначеніе Киселева, но выборъ Государя имѣлъ свои основанія; ему видимо хотѣлось найти 2-ю армію вообще въ хорошемъ состояніи, а для этого надо было послать туда человѣка, близко знакомаго со всѣми слабыми ея сторонами, который, зная хорошо начальствующихъ лицъ, безъ особаго полномочія, обиднаго для старшихъ, сумѣлъ бы устроить все къ лучшему.

Порученіе такого характера было вполнѣ въ духѣ Императора Александра, любившаго во всѣмъ полумѣры.

Киселевъ понялъ Государя и вполнѣ успѣшно исполнилъ порученіе. «Надобно сказать, что Киселевъ былъ ловокъ и зналъ хорошо характеръ покойнаго Императора», такъ писалъ о Киселевѣ адъютантъ его Басаргинъ ¹⁾).

Однако же, будучи ловкимъ человѣкомъ, онъ никогда не поступался собственнымъ достоинствомъ.

Мы уже видѣли, что не сочувствуя увлеченію Государя «фронтною частью», онъ энергически высказывался противъ этого увлеченія и даже отложилъ привести въ исполненіе записку ген. Желтухина о новомъ учебномъ шагѣ, полученную изъ Петербурга. Онъ не только не сгибался передъ Аракчеевымъ, какъ сгибались передъ нимъ всѣ сильные люди того времени, но далъ ему рѣзкій отпоръ, когда тотъ позволилъ себѣ задѣть его публично. Осенью 1823 г. Государь прибылъ въ Вознесенскъ и здѣсь между Аракчеевымъ и Киселевымъ произошла стычка. Басаргинъ описываетъ ее слѣдующимъ образомъ ²⁾. «Я былъ свидѣтелемъ его (Аракчеева) стычки съ Киселевымъ, который его не любилъ и не унижался передъ нимъ и гдѣ онъ его славно отдѣлалъ. Услышавъ отъ Государя, какъ онъ остался доволенъ 2-ю арміею—и вѣроятно будучи этимъ доволенъ, Аракчеевъ въ первое свиданіе съ Киселевымъ, когда Государь ушелъ въ кабинетъ, обратился къ нему, при оставшемся многолюдномъ собраніи, съ слѣдующими словами: «мнѣ рассказывалъ Государь, какъ вы угодили ему, Павелъ Дмитриевичъ. Онъ такъ

¹⁾ Заблочкин-Десятовскій, т. I, 182.

²⁾ Заблочкин-Десятовскій, т. I.

доволенъ вами, что я желаю бы поучиться у вашего превосходительства, какъ угождать Его Величеству. Позвольте мнѣ прїѣхать для этого во 2-ю армію; даже не худо было бы, если бы ваше превосходительство взяли меня на время къ себѣ въ адъютанты». Слова эти всѣхъ удивили и взоры всѣхъ обратились на Киселева. Тотъ безъ замѣшательства отвѣчалъ: «милости просимъ, графъ, я очень буду радъ, если вы найдете во 2-й арміи что нибудь такое, что можно примѣнить къ военнымъ поселеніямъ. Что же касается до того, чтобы взять васъ въ адъютанты, то извините меня,—прибавилъ онъ съ усмѣшкой,—послѣ этого вы, конечно, захотите сдѣлать и меня своимъ адъютантомъ, а я этого не желаю». Аракчеевъ закусилъ губы и отошелъ».

Будучи самостоятельнымъ въ отношеніи къ сильнымъ, Киселевъ былъ очень внимателенъ къ равнымъ и младшимъ, а также доступенъ для нихъ и гуманенъ въ своихъ отношеніяхъ къ нимъ.

Эти качества создали Киселеву въ арміи популярность и укрѣпили его вліяніе. Многіе изъ сослуживцевъ и подчиненныхъ обращались къ Киселеву за совѣтами, помощью, заступничествомъ. Въ перепискѣ встрѣчаются такія выраженія: «ваше сердце столько къ добру наклонное (что и на самомъ дѣлѣ тысячами опытовъ подтверждается)»; «оправдываюсь вашими собственными правилами и ссылаюсь на чувства вашего сердца, что Ваше Превосходительство предпочитаете управлять не автоматами а людьми».

Отличительной чертой Киселева была заботливость о людяхъ, забота о томъ, чтобы они хорошо были обставлены и чтобы съ ними обращались справедливо и гуманно. Это качество, вообще цѣнное въ начальникѣ, получало особое значеніе, въ тотъ вѣкъ, когда большинство начальниковъ отличалось не только суровостью, но жестокостью и нерѣдко даже звѣрскимъ отношеніемъ къ солдату.

Дѣятельность Киселева, какъ начальника штаба 2-й арміи, чрезвычайно затруднялась интригами, царившими въ Петербургѣ. Почти всѣ представленія, исходившія изъ штаба 2-й арміи, были встрѣчаемы въ Петербургѣ неблагопріятно. Причиной такого отношенія былъ антагонизмъ между Толемъ и Киселевымъ. Толь, повидимому, рассчитывалъ быть начальникомъ штаба 2-й арміи и мстил Киселеву, когда ему не удалось достигнуть этого назначенія. Вслѣдствіе этихъ отношеній, сношенія съ главнымъ штабомъ въ Петербургѣ, несмотря на дружбу съ княземъ Волконскимъ, получали непріятный характеръ, главнымъ образомъ вслѣдствіе придиричиваго характера Толя, который завѣдывалъ канцеляріей князя Волконскаго.

«Сдѣлай дружбу, писалъ Киселевъ Закревскому 24 іюля 1819 года ¹⁾, посовѣтуй князю Петру Михайловичу или читать бумаги, которыя подписываетъ, или приказать желчью съѣденному Толю писать основательнѣе и вѣжливѣе; онъ не соображается съ прежде и до него сдѣланными распоряженіями и, не вникая въ настоящій смыслъ бумаги, пишетъ за подписью Петра грубости и глупости, которыя всѣ безъ изыятія опровергнуть можно прежними отношеніями князя» ²⁾).

Осенью того же года Толь былъ уже генераль-квартирмейстеромъ и Закревскій писалъ Киселеву по поводу продолжавшихся пререканій между главнымъ штабомъ Его Величества и главнымъ штабомъ 2-й арміи. «Отвѣтъ вашъ на грубости Толя снисходительный; не менѣе того заводить ссору не должно; никто не потерпитъ, исключая службы. Но отношеніе сіе покажу князю и поставлю на видъ, какъ дурно писать грубости, не сообразивъ дѣла» ³⁾).

Къ числу недостатковъ Киселева слѣдуетъ отнести излишнюю любовь къ канцелярщинѣ и недостаточно практической взглядъ на военное дѣло. Между прочимъ этотъ недостатокъ выразился въ изобрѣтеніи «боевыхъ порядковъ противу турокъ», которые по своимъ свойствамъ, въ сущности, являлись неудобопримѣнимыми къ обстановкѣ. Трудолюбіе Киселева было изумительное, но, къ сожалѣнію, оно часто переходило въ кропотливость, въ увлеченіе самыми несущественными мелочами, вслѣдствіе чего упускалось изъ виду главное. Въ общемъ можно сказать, что Киселевъ, какъ военный человекъ, не обладалъ въ достаточной мѣрѣ широтой взгляда: это качество яснѣе будетъ видно при разборѣ составленныхъ имъ плановъ дѣйствій противу турокъ, проектовъ продовольствованія арміи и т. д. Впрочемъ, при оцѣнкѣ дѣятельности Киселева всегда слѣдуетъ имѣть въ виду ту сложную обстановку, въ которой онъ находился. Будучи начальникомъ штаба, онъ, въ сущности, принужденъ былъ дѣйствовать какъ главнокомандующій; въ Петербургѣ встрѣчалъ почти постоянное сопротивленіе; ясныхъ и точно определенныхъ цѣлей, которыя слѣдовало преслѣдовать, ему оттуда никогда не указывали, а когда началась война, то при арміи нахо-

¹⁾ Заблоцкій-Десятовскій, т. I, стр. 106.

²⁾ Заблоцкій-Десятовскій, т. I, 106.

³⁾ Заблоцкій-Десятовскій, т. I, 130. Въ это же время Меншиковъ писалъ о Толѣ: «Толь день ото дня становится несноснѣе и занимается нынѣ поставкою алебастра для Исакиевской церкви, а не дислокаціями. Талантовъ у него много, а качества ни одного».

дился и Государь и Дибичъ, и Толь...; все это чрезвычайно усложняло и затрудняло дѣятельность начальника штаба 2-й арміи.

О дѣятельности Киселева, какъ начальника штаба арміи по приготовленію ея къ походу, мы познакоимся вполнѣдствіи при изложеніи всѣхъ подготовительныхъ работъ.

До войны корпусами 2-й арміи командовали Сабанѣвъ и Рудзевичъ.

Первый былъ выдающимся начальникомъ во многихъ отношеніяхъ и отличался, подобно Киселеву, гуманнымъ отношеніемъ къ солдату, несмотря на то, что былъ чрезвычайно вспыльчивъ. Это былъ опытный и умный боевой генералъ. Рудзевичъ, бывшій до Киселева начальникомъ штаба 2-й арміи, былъ умный человекъ, но интриганъ. Во время войны, вмѣсто Сабанѣва 6-мъ корпусомъ командовалъ Ротъ—личность бездѣтная, 3-мъ корпусомъ командовалъ Рудзевичъ, а 7-мъ ген. Воиновъ — личность совершенно бездѣтная; это былъ старый и болѣзненный генералъ. Когда въ октябрѣ 1828 г. рѣшено было назначить ген. Воинова командующимъ всей кавалеріей дѣйствующей арміи, то Дибичъ ходатайствовалъ о назначеніи къ нему начальникомъ штаба полковника Монтрезора, причемъ Дибичъ писалъ, что ген. Воиновъ «безъ дѣятельнаго помощника, по слабости здоровья, едва ли успѣетъ имѣть весь должный надзоръ и попеченіе о устройствѣ кавалеріи». На этомъ докладѣ Императоръ Николай написалъ: «не называя начальникомъ штаба, прикомандировать къ г. Воинову»¹⁾.

4-мъ кавалерійскимъ корпусомъ командовалъ ген. Бороздинъ.

Что касается второстепенныхъ начальниковъ, то большинство ихъ не отличалось положительными достоинствами, а нѣкоторые, какъ напримѣръ Желтухинъ, были знамениты шагистикой и звѣрскимъ обращеніемъ съ нижними чинами.

Осмотрѣвъ армію послѣ вступленія въ должность начальника штаба, Киселевъ остался болѣе всего недоволенъ составомъ высшихъ чиновъ ея. Въ письмѣ Закревскому отъ 13 іюля 1819 г. онъ говоритъ: «графъ Витгенштейнъ пишетъ и я тебѣ повторяю, касательно генералитета нашего, что за несчастная богадѣльня сдѣлалась изъ 2-й арміи! Имеретинскіе, Масаловы, Швандины и толпа тому подобныхъ наполняютъ списокъ; перестаньте давать намъ калекъ сихъ, годныхъ къ истребленію. Касательно до назначенія

¹⁾ Арх. Канц. Военнаго Министерства. № 392, всеподданнѣйшая докладная записка Дибича отъ 12 октября 1828 г.

будущих полковыхъ командировъ, то я здѣсь отличныхъ дѣйстви-тельно не знаю; баталіонами ладятъ, но полкъ дѣло другое» ¹⁾).

Недостатокъ образованія и воспитанія среди начальниковъ былъ крайне ощутителенъ и это разумѣется должно было безпокоить лицъ, принимавшихъ къ сердцу интересы арміи. По этому вопросу Киселевъ писалъ Волконскому въ 1821 г. ²⁾. «Въ моемъ рапортѣ я говорилъ вамъ о недостаткахъ образованія нашихъ офицеровъ: теперь же я вамъ скажу, что чувствуемъ недостатокъ не только въ субалтернъ-офицерахъ, способныхъ управлять солдатами, но и старшіе офицеры—полковые командиры, большею частью того же закала. Невѣжество этихъ господъ ужасно, особенно когда подумаешь, что рано или поздно они будутъ командовать тысячами человекъ, обязанныхъ имъ повиноваться».

Остановливаясь на причинѣ недостатка боевой подготовки войскъ, командиръ 6-го корпуса, генералъ Сабанѣевъ находилъ, что она кроется въ отвлеченіи ихъ прямыми обязанностями службы, смотрами, передѣлкою амуниціи и проч. Впрочемъ такой неблагопріятный отзывъ относился исключительно къ начальникамъ, потому что вслѣдъ за симъ Сабанѣевъ писалъ: «къ войнѣ, кромѣ начальниковъ, всѣ готовы» ³⁾.

Насколько отношенія между начальниками и офицерами были несогласны съ духомъ истинной дисциплины, видно, между прочимъ изъ слѣдующаго. Бывали случаи, что общество офицеровъ полка, узнавъ о выдачѣ офицеру полковымъ командиромъ несправедливой, по мнѣнію офицеровъ, аттестаціи, выдавало ему одобри-тельное свидѣтельство отъ себя. Выдача такого свидѣтельства, какъ подрывавшаго власть и значеніе полкового командира, часто влекла за собою новыя столкновенія ⁴⁾.

Командиръ 6-го корпуса генералъ Сабанѣевъ писалъ Киселеву 13-го декабря 1819 года: «Офицеровъ почти нѣтъ. Если выбросить негодныхъ, то пополнять будетъ некъмъ. Какой источникъ? Изъ корпусовъ и отъ производства унтеръ-офицеровъ?! Что за корпуса! Что за народъ, идущій служить въ армію унтеръ-офицеромъ! Изъ тысячи одинъ порядочный!» ⁵⁾.

¹⁾ Заблоцкій-Десятовскій, I, 102.

²⁾ Заблоцкій-Десятовскій, I, 211, письмо Киселева кн. Волконскому отъ 14 января 1821 г.

³⁾ Заблоцкій-Десятовскій, т. I, стр. 211.

⁴⁾ Тамъ же, т. I, стр. 219.

⁵⁾ Тамъ же, т. I, стр. 83.

Масса офицерства была малообразована ¹⁾ и отличалась жестокимъ отношеніемъ къ нижнимъ чинамъ. Эта жестокость успѣла уже обратиться въ систему. «Въ теченіе службы моей я видѣлъ такихъ командировъ, которые дрались потому только, что ихъ самихъ драли», писалъ Сабанѣевъ Киселеву ²⁾.

Въ докладной запискѣ о тѣлесныхъ наказаніяхъ», составленной въ августѣ 1820 года Сабанѣевымъ, между прочимъ, сказано: «въ полку отъ ефрейтора до командира всѣ бьютъ и убиваютъ людей, и какъ сказалъ пѣкто: *въ русской службѣ убійца тотъ, кто сразу умертвитъ, но кто въ два, три года забилъ челоуьки, тотъ не въ отвѣтъ*» ³⁾.

27-го декабря 1827 г. штабсъ-капитанъ Мухановъ, адъютантъ главкомадующаго, доносилъ Киселеву: «долгомъ поставляю также донести Вашему Превосходительству, что обращеніе ген-маіора Тарбѣева съ солдатами ужасное! При смотрахъ частныхъ, дѣлаемыхъ имъ въ своей бригадѣ, въ теперешній холодъ, солдатъ выводятъ въ 9 часовъ, а иногда и въ 8 утра, и только съ поздними сумерками отпускаютъ домой. Черезмѣрное наказаніе палочными побоями чинится всякій разъ цѣлому взводу вдругъ; солдаты, выходя уже на ученье, предварительно знаютъ, по порядку номеровъ, которому взводу должно достаться ⁴⁾».

Грубость обращенія съ офицерами и жестокое обращеніе съ нижними чинами начали обращаться въ систему и вызвали со стороны гр. Витгенштейна необходимость обратить на это вниманіе начальствующихъ лицъ въ приказѣ по арміи ⁵⁾. «Я замѣтилъ, писалъ Витгенштейнъ въ этомъ приказѣ, что въ нѣкоторыхъ полкахъ 14-й дивизіи гг. полковые командиры весьма грубо обходятся съ своими офицерами, забывая должное уваженіе къ званію благороднаго челоуька, позволяють себѣ употребленіе выраженій, несвойственныхъ съ обращеніемъ, которое всякій офицеръ имѣетъ право отъ своего начальника ожидать. Строгость и грубость, взысканіе и обида, суть совсѣмъ различныя вещи и сколь первая необходима, столь вторая для службы вредна». «Всякій благородный челоуькъ, опасаясь быть такимъ образомъ обиженъ, будетъ стараться уда-

¹⁾ Письмо Киселева Закревскому отъ 15-го апрѣля 1822 г., у Заблоцкаго-Десятоуьскаго, т. I, стр. 161.

²⁾ Заблоцкій-Десятоуьскій, т. I, стр. 85.

³⁾ Записка эта находится у насъ (изъ бумагъ Н. К. Шильдера).

⁴⁾ Копія съ донесенія шт.-кап. Муханова находится у насъ (изъ бумагъ гр. Киселева, данныхъ намъ Н. К. Шильдеръ).

⁵⁾ Приказъ по 2-й арміи отъ 7-го іюля 1822 г., см. приложение № 11.

литься отъ службы и вовсе ее оставить; слѣдовательно всѣ хорошіе офицеры выйдутъ въ отставку и останутся только тѣ, которые дурнымъ обращеніемъ не будутъ считать себя обиженными, то есть, именно тѣ, которые недостойны носить военнаго званія и въ которыхъ служба не потеряла бы, когда бы они и вовсе оную оставили».

Въ концѣ приказа гр. Витгенштейнъ писалъ: «насчетъ же обращенія съ нижними чинами долженъ я замѣтить, что за ученіе не должно ихъ тѣлесно наказывать, а особенно такимъ жестокимъ манеромъ, какимъ оно часто дѣлается. Мнѣніе, будто у нихъ нѣтъ честолюбія, что одни побой только на нихъ и дѣйствуютъ, съ истинною не согласно. Я утверждаю это по опыту, ибо я самъ десять лѣтъ командовалъ полкомъ, и знаю, что можно легко довести цѣлый полкъ дотого, что онъ превосходнымъ образомъ будетъ учиться, не употребляя жестокихъ наказаній: надобно только учить съ терпѣніемъ и столько же быть увѣреннымъ, что они понимаютъ очень хорошо все, отъ нихъ требуемое; тогда будутъ они весело ходить на ученіе и не почитать военную службу ужаснѣйшимъ несчастіемъ».

Вотъ какія наставленія приходилось давать главнокомандующему начальникамъ и офицерамъ. Эти наставленія ярко характеризуютъ корпусъ тогдашнихъ офицеровъ. «Я бы не повѣрилъ, писалъ Михайловскій-Данилевскій, если бы самъ не видалъ, до какой степени наши офицеры не свѣдуци въ своемъ дѣлѣ ¹⁾». Такія упущенія, по мнѣнію Михайловскаго-Данилевскаго, можно приписать тому, что послѣ отечественной войны, при обученія войскъ, все вниманіе было обращено на церемоніальный маршъ и на мелочи фронтовой службы, которыя были вовсе не пригодны для войны.

«Кто управляетъ ротами? писалъ Сабанѣевъ Киселеву въ письмѣ отъ 11-го декабря 1820 г., такіе офицеры, которые ничего, кромѣ ремесла взводнаго командира, не знаютъ, да и то плохо; которые ни своихъ обязанностей, ни солдатскихъ не вѣдаютъ. Большая часть офицеровъ, бывшихъ въ прошедшую войну, или оставили службу, или поднялись выше достоинствъ своихъ. Чего же ожидать должно? ²⁾».

Одной изъ главныхъ причинъ, по которой большинство офицеровъ того времени было неудовлетворительно, Киселевъ считалъ систему комплектованія корпуса офицеровъ. Въ запискѣ состав-

¹⁾ Военный сборникъ, 1894 г., № стр. 89—90.

²⁾ Заблоцкій-Десятовскій. I, 86

ленной 3-го декабря 1826 г. ¹⁾), Киселевъ указывалъ, что ежегодный выпускъ офицеровъ изъ военно-учебныхъ заведеній доходилъ до 700 чел., изъ которыхъ двѣ трети поступаютъ въ гвардію, въ артилерію и инженерныя части, а $\frac{1}{3}$ —на укомплектованіе линейныхъ полковъ, что составляло около $\frac{1}{5}$ части убыли, а $\frac{4}{5}$ приходилось «пополнять изъ дворянъ вольноопредѣляющихся, изъ выслужившихся разночинцевъ, которые большею частью отъ даточныхъ по необразованности своей нисколько не отличаются и входятъ въ военную службу не по наклонности или способности, но единственно дабы обезпечить существованіе свое. Съ производствомъ въ чины они достигаютъ наконецъ важныхъ степеней начальства и въ оныхъ еще болѣе вредны ничтожностью и невѣжествомъ».

Состояніе военно-учебныхъ заведеній въ первой четверти XIX вѣка было въ общемъ весьма неудовлетворительное.

Вотъ какое заключеніе о военно-учебныхъ заведеніяхъ этого періода даетъ наше офиціальное изданіе «Столѣтіе военнаго министерства» ²⁾).

«Какъ и въ XVIII ст., военно-учебныя заведенія первой четверти слѣдующаго за нимъ вѣка продолжали пользоваться особымъ вниманіемъ вѣнценоснаго своего покровителя, причемъ три августѣйшихъ брата Императора Александра I принимали ближайшее участіе въ управленіи, а также во внѣшнемъ и внутреннемъ благоустройствѣ заведеній и содѣйствовали ихъ преуспѣянію.

«Прочной, вопліи однообразной организаціи военно-учебныхъ заведенія по прежнему не имѣли, и каждое изъ нихъ управлялось, во всѣхъ частяхъ, по усмотрѣнію своего непосредственнаго начальника. Ни общихъ для всѣхъ заведеній инструкцій, ни общихъ узаконеній не существовало.

«Потребностямъ арміи ни въ количественномъ, ни въ качественномъ отношеніи военно-учебныя заведенія не удовлетворяли въ полной мѣрѣ ³⁾).

«Воспитательная часть въ заведеніяхъ почти совершенно отсутствовала. Взамѣнъ ея царила суровая военная дисциплина, строевыя запятія, сравнительно съ Екатерининскимъ временемъ, уси-

¹⁾ Копія съ этой записки получена нами отъ Н. К. Шильдера, въ числѣ другихъ бумагъ графа Киселева.

²⁾ Столѣтіе военнаго министерства; главное управленіе военно-учебныхъ заведеній. Историческій очеркъ. Сиб. 1902. Гл. редакторъ ген.-лейт. Сурд. Сурдоевъ. Составилъ ст. сов. П. В. Петровъ, стр. 142, 143 и 144.

³⁾ Среднимъ числомъ за время съ 1801 по 1825 годъ военно-учебныя заведенія выпускали ежегодно 666 офицеровъ.

очеркъ похода.

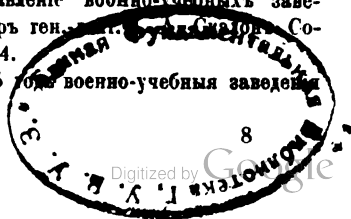

лены; внѣклассныя, наоборотъ, ослаблены исключеніемъ гимнастики и танцевъ.

«Розги и побой со стороны начальствующихъ лицъ содѣйствовали значительному огрубенію нравовъ среди воспитанниковъ, между которыми самосудъ и кулачная расправа были явленіемъ обычнымъ.

«Начальники мягкіе, доброжелательные, сердечные встрѣчались только въ видѣ исключенія».

Интересно прослѣдить, какія въ тѣ времена предъявлялись офицеру со стороны устава требованія? Въ воинскомъ уставѣ о пѣхотной службѣ мы находимъ статью «о обученіи офицеровъ»; вотъ дословное ея содержаніе: «офицеру необходимо нужно знать все, что предписано въ школѣ рекрутской, въ ученяхъ ротномъ и баталіонномъ. Командующій полкомъ обязанъ собирать офицеровъ у себя или у баталіонныхъ командировъ, столь часто, сколько будетъ признавать то нужнымъ, для истолкованія всѣхъ правилъ школы рекрутской, учений ротнаго и баталіоннаго. Офицеръ, знающій командовать и совершенно объяснять все, что заключается въ сихъ трехъ ученіяхъ, почитается офицеромъ свое дѣло знающимъ. При семъ обращать вниманіе на правило и порядокъ эволюціи, не требуя отнюдь отъ офицеровъ, чтобы предписанное учили слово отъ слова.

«Баталіоннымъ командирамъ собирать офицеровъ и заставлять оныхъ маршировать, дабы сдѣлали навѣкъ ходить равнымъ и одинакимъ шагомъ; стараться тщательно, чтобы во фронтѣ офицеръ держалъ себя прямо и имѣлъ бы видъ приличный офицеру ¹⁾».

На этомъ и ограничивались всѣ требованія устава объ обученіи офицеровъ. Понятно, что при такихъ условіяхъ большинство офицеровъ для службы дѣйствительной, а тѣмъ болѣе боевой, совершенно не годилось.

Не менѣе интересно прослѣдить какія предъявлялъ уставъ требованія въ отношеніи обращенія съ подчиненными и не было ли въ немъ хотя намековъ на возможность примѣненія наказаній, хотя бы отчасти напоминающихъ то жестокое и грубое обращеніе, которое въ тѣ времена составляло явленіе общее?

Въ «Школѣ рекрутъ или солдатъ» находимъ по этому вопросу слѣдующія указанія ²⁾.

¹⁾ Воинскій уставъ о пѣхотной службѣ над. 1816 г., ч. 1-я, стр. 7. Буквально тоже самое повторено въ Воинскомъ уставѣ о пѣхотной службѣ 1823 г., стр. 7.

²⁾ Воинскій уставъ о пѣхотной службѣ над. 1816 г., ч. I, стр. 8, 9 и 199.

«Обучивъ каждого солдата правильно стоять, владѣть и дѣйствовать ружьемъ, маршировать и дѣлать обороты, и вообще всѣ движенія, весьма легко будетъ довести до совершенства въ обученіи роты, отъ коихъ зависить совершенство баталіона и полка; для сего полковому и баталіоннымъ командирамъ, какъ возможно прилежнѣе смотрѣть за ротными командирами, дабы при обученіи солдатъ по одиночкѣ, каждому ясно, съ терпѣніемъ и безъ наказаній толковали всѣ принадлежащія правила, показывая, что и какъ имъ исполнять; строгость при ученіи употреблять только для нерадивыхъ, но и тутъ поступать съ умѣренностью и осторожностью. Попечительный и искусный начальникъ можетъ поселить въ подчиненныхъ своихъ охоту къ службѣ и повиновенію; стараться также доводить солдата, чтобы почитали за стыдъ и самомагѣйшее наказаніе».

Въ правилахъ обученія стрѣльбѣ въ цѣль также есть указаніе, какъ обращаться съ подчиненными; тамъ сказано: «обучающему послѣ каждого выстрѣла терпѣливо поправлять ошибки, толкуя, что онѣ происходятъ отъ того, что неправильно приложился или отъ движенія ружья во время выстрѣла». Итакъ, въ уставѣ нѣтъ недостатка указаній, какъ обращаться съ подчиненными, но на дѣлѣ было совсѣмъ не то, что требовалъ уставъ. Невольно вспомнишь при этомъ мудрую пословицу—«законы святы, а исполнители ихъ супостаты», а также слова великаго Петра—«всуде законы писать, коли ихъ не исполнять».

19-го декабря 1827 г. Дибичъ сообщилъ Киселеву, что хотя вопросъ о войнѣ еще не рѣшенъ, но положеніе до того натянуто, что кажется требованія дипломатовъ придется поддерживать съ оружіемъ въ рукахъ. Получивъ это извѣстіе, Киселевъ просилъ перемѣнить въ войскахъ многихъ начальниковъ, которые или по старости, или по неспособности не годятся для военныхъ дѣйствій ¹⁾).

Съ такимъ составомъ начальниковъ и офицеровъ пришлось 2-й арміи идти въ походъ противъ турокъ. Невольно вспомнишь слова Сабанѣева—«чего же ожидать должно?»

Таковъ былъ личный составъ арміи и такова была тактическая подготовка ея. Мало свѣтлаго нашли мы въ документахъ того времени и въ отзывахъ современниковъ и мрачными красками пришлось намъ писать картину о состояніи нашей арміи передъ войной 1828—1829 годовъ.

Тоже самое повторено въ Воинскомъ уставѣ о пѣхотной службѣ изд. 1823 г., ч. I стр. 8 и 9.

¹⁾ Заблоцкій-Десятовскій, I, 269.

Но для полноты картины и ради справедливости, необходимо отметить, что несмотря на многие недостатки, войска наши обладали огромной силой, которая помогла имъ перенести и тягости и лишения похода, и борьбу съ природой и врагомъ; эта сила — духъ войска, его блистательныя нравственныя качества, которыя его не покидали и служили залогомъ успѣха въ тяжкія минуты испытаній.

Мольтке, котораго мы не можемъ заподозрить въ особенномъ пристрастіи къ намъ, говорить, что всѣ «наши ошибки были исправлены отличными качествами, свойственными русскимъ войскамъ, самоотверженнымъ повиновеніемъ начальникамъ, настойчивостью солдата, бодростью его духа въ перенесеніи лишеній и непоколебимымъ мужествомъ среди опасности». «Начинанія полководцевъ должны подвергаться критическому разбору, который не всегда будетъ для нихъ благопріятный, но поведеніе войскъ, отъ послѣдняго солдата и кончая самыми главными начальниками, выше всякой похвалы кабинетнаго пера».

И львиную долю въ этой похвалѣ заслужилъ нашъ солдатъ. «Что касается русскаго солдата, говорить Мольтке, то онъ является столь же стойкимъ въ перенесеніи трудовъ, усилій, лишеній и страданій, какъ и неустрашимымъ среди опасности»¹⁾. Однимъ словомъ, какъ почти всегда это было, нашъ солдатъ и въ турецкомъ походѣ 1828—1829 гг. вполне оказался на высотѣ своего назначенія.

Но, къ сожалѣнію, далеко нельзя того же сказать о нашихъ офицерахъ, въ особенности о старшихъ начальникахъ. Какъ и раньше было, такъ было и въ походѣ 1828 — 1829 годовъ: много было примѣровъ личной доблести и самоотверженія и мало примѣровъ удачнаго вожденія войскъ.

Умирать мы умѣли, но водить войска, за малыми исключеніями—нѣтъ.

¹⁾ Мольтке, Русско-турецкая война 1828—1829 годовъ, переводъ Н. Шильдера, ч. I, стр. 356 и ч. II, стр. 242.

ГЛАВА III.

Состояніе турецкихъ вооруженныхъ силъ передъ войной 1828 — 1829 и.— Положеніе Турціи передъ войной 1828 — 1829 гг.— Янычары. — Возстаніе и истребленіе ихъ. Спайя и тмарли.—Новыя войска.—Числительность турецкой арміи.—Обмундированіе, вооруженіе, обозъ.—Распредѣленіе турецкой арміи на театрѣ войны.—Флотъ и дунайская флотилія.—Главнокомандующій и старшіе начальники.

Положеніе Турціи передъ войной съ Россіей было крайне затруднительное, даже можно сказать, что непосредственно передъ войной съ Россіей Турція находилась на краю гибели.

Часть турецкой арміи (янычары) была уничтожена самимъ султаномъ, а турецкій флотъ—при Наваринѣ. Русскія войска, сосредоточенныя на европейской и азиатской границахъ, были готовы къ вторженію въ турецкіе предѣлы; французы заняли Морею и Ибрагимъ-паша былъ доведенъ до крайности голодомъ и мятежомъ. Греческій флотъ былъ свободенъ, а Средиземное море заперто флотами великихъ державъ. Къ этому нужно еще присоединить бѣдственное состояніе финансовъ и общее неудовольствіе внутри государства.

Султанъ имѣлъ полное основаніе писать великому визирю: «соберись съ духомъ, ибо Аллахъ вѣдаетъ, опасность велика». Въ заключеніе можно сказать, что Турція явилась на борьбу съ Россіей почти совершенно неподготовленною, хотя война давно уже представлялась неизбежною.

Тѣмъ не менѣе Махмудъ не склонялся на уступки и «хотѣлъ только съ оружіемъ въ рукахъ потерять то, что было приобрѣтено его предками съ оружіемъ же въ рукахъ».

Конечно турки могли надѣяться на поддержку Европы, но такая поддержка являлась только возможною, но нельзя было рассчитывать на нее навѣрное.

На какія же силы и на какія средства надѣялась Турція, рѣшившись на войну съ Россіей?

По мнѣнію Мольтке, изучившему турокъ на мѣстѣ вскорѣ послѣ войны 1828—1829 годовъ, ключъ этой загадки заключается въ томъ,

что султанъ Махмудъ II *долженъ былъ быть или казаться сильнымъ*, даже если бы этотъ образъ дѣйствій не соответствовалъ свойствамъ его характера, ибо *онъ не смѣлъ быть уступчивымъ и слабымъ*; онъ остался непоколебимымъ несмотря на всѣ требованія державъ, такъ какъ онъ совершенно не въ состоянiи былъ уступить иноземному давленiю. За всякую уступку съ его стороны христіанскимъ державамъ онъ могъ заплатить престоломъ и даже жизнью. Связь, удерживавшая подъ однимъ владычествомъ столь различные народы какъ турки и курды, арнауты и аравитяне, заключалась, независимо отъ единства религiи, въ преданности династiи, управлявшей ими въ теченiе пяти столѣтiй. Махмудъ достигъ власти вслѣдствiе возмущенiя янычаръ; онъ пожертвовалъ для нихъ братомъ своимъ, Мустафою и остался послѣднимъ потомкомъ въ прямой линiи Османа.

Частыя возстанiя въ провинцiяхъ и возмущенiя янычаръ непрерывно угрожали падишаху и для усмиренiя постоянно требовали новыхъ жертвъ. Ужасные пожары были слѣдствiемъ неудовольствiя этой дикой толпы и одинъ визирь за другимъ падали жертвами ихъ ярости. Наконецъ янычары добились даже участiя въ диванѣ и права голоса въ его совѣщанiяхъ. Съ этого времени никакая мѣра въ пользу христіанскихъ подданныхъ (райевъ) уже не могла быть проведена, а между тѣмъ это выродившееся ополченiе, вовлекавшее Порту въ войны и споры, всюду было разбиваемо въ открытомъ полѣ, такъ что на него слѣдуетъ указать, какъ на истинную причину дипломатической отаги этого государства, соединенной съ полнѣйшимъ военнымъ безсиемъ. Продолжительный и горькій опытъ убѣдилъ Махмуда, что невозможно придать значенiе собственной верховной власти, на ряду съ могуществомъ янычаръ. Такимъ образомъ въ немъ развилось непоколебимое рѣшенiе истребить этихъ преторiанцевъ исламизма ¹⁾.

Уже султанъ Селимъ противопоставилъ янычарамъ регулярное войско или низамъ-джедидъ (т. е. новый порядокъ); но эта попытка вызвала со стороны янычаръ неистовый мятежъ. Казармы вновь учрежденныхъ войскъ были взяты приступомъ, людей частью перерѣзали, частью разогнали, а султанъ Селимъ заплатилъ за подобное нововведенiе жизнью.

Тѣмъ не менѣе Махмудъ съ осторожностью принялся снова за выполненiе плана своего дяди и довель его до пѣли съ хитростью

¹⁾ Мольтке, переводъ Н. Шильдера. ч. I, стр. 23—24.

и настойчивостью, паперекоръ неудовольствію и противодѣйствию янычаръ. Подъ различными предлогами и разными наименованіямъ онъ сформировалъ новыя войска, которыя получали жалованье правильно и щедро, обучались по европейскому образцу и были сосредоточены въ обширныхъ казармахъ.

Новый янычарскій ага, Гуссейнъ, былъ назначенъ пашею и ему подчинены такъ называемые аскіери-мухамедіе (т. е. войско Магомета). Этотъ новый янычарскій паша былъ безусловно преданъ султану и имѣлъ такое же твердое намѣреніе сломить своевольное владычество грубой толпы, избравшей его своимъ головою и покровителемъ.

Ночью съ 1-го на 2-е іюня (съ 13-го на 14-е іюня н. с.) 1826 г. вспыхнулъ въ Константинополь ужасный мятежъ янычаръ. Ярость ихъ обратилась прежде всего противъ ихъ аги, имѣнну котораго они предчувствовали. Но Гуссейнъ успѣлъ бѣжать въ императорскій сераль (такъ называемый старый сераль) окруженный высокими стѣнами и расположенный на мысѣ между Золотымъ рогомъ и Мраморнымъ моремъ; здѣсь же находился султанъ.

Бунтовщики зажгли дворецъ порты и домъ аги и стали (3-го (15-го) іюня) бивакомъ въ большомъ числѣ на обычномъ сборномъ мѣстѣ ихъ Этмейданѣ, опрокинувъ свои котлы въ знакъ возстанія и проклиная султана, какъ гяура.

Между тѣмъ султанъ собралъ въ сералѣ улемовъ и преданнаго ему шейхъ-уль-ислама, высшаго главу мусульманскаго духовенства. Расположенные близъ Скутари азіатскія войска были перевезены въ Константинополь и соединились съ преданными Гуссейну частями войскъ. Но главнымъ образомъ султанъ надѣялся на поддержку многочисленной и правильно устроенной артилеріи въ числѣ 8,000 челов. съ орудіями; это были такъ называемые топджи и кумбераджи, которые конечно всѣ были бы перебиты, еслибы янычары одержали верхъ. Наконецъ султанъ нашелъ поддержку въ болѣе знатныхъ и богатыхъ жителяхъ Константинополя, которые вооружились для самозащиты, видя въ янычарахъ своихъ естественныхъ враговъ. Опираясь на эти войска и на нравственную поддержку шейхъ-уль-ислама, который изрекъ проклятіе янычарамъ, султанъ объявилъ объ уничтоженіи этого корпуса, основаннаго за 400 лѣтъ до этого.

Принявъ это рѣшеніе, султанъ вышелъ изъ сераля со священнымъ знаменемъ пророка и объявилъ свою непремѣнную волю истребить янычаръ до послѣдняго человѣка.

Воля наслѣдника калифовъ, освященная согласіемъ шейхъ-уль-ислама, видъ священнаго знамени и сознание собственной опасности собрали вокругъ султана многочисленное войско и вооруженную толпу, такъ что бунтовщики увидѣли себя изолированными среди многолюднаго города. Тогда султанъ рѣшительно двинулся противъ Этмейдана; артилерія открыла огонь и казармы янычаръ были зажжены. Пока дѣйствовали картечью противъ бунтовщиковъ, оказывавшихъ сопротивленіе, задніе выходы оставались свободными для бѣгства, которому ничѣмъ не препятствовали. Затѣмъ послѣдовали многочисленныя казни. Казнили не только янычаръ, но и всѣхъ, кто имъ сочувствовалъ, и сверхъ того около 16,000 человекъ ремесленниковъ, принимавшихъ участіе въ безпорядкахъ, были изгнаны въ Азію. Съ такою же строгостью было поступлено въ Адрианополь, Смирнѣ, Бруссѣ и другихъ болѣе значительныхъ городахъ Турціи.

Янычары отвѣтили на эти мѣры страшными пожарами въ Константинополь, но этимъ и ограничилось ихъ мщеніе; они уже не смѣли возстать открыто, хотя многія тысячи ихъ находились въ столицѣ и были разсѣяны по государству. Уничтоженіе янычаръ было чрезвычайно важно для султана, какъ устраненіе опаснаго внутренняго врага, по оно было невыгодно для того времени, когда подданные султана находились или въ открытомъ возстаніи противъ него или готовы были возстать и когда Россія угрожала вторгнуться въ турецкіе предѣлы.

При такихъ обстоятельствахъ султанъ конечно долженъ былъ прежде всего выиграть время, чтобы на мѣсто разрушеннаго создать новое. Этимъ прежде всего объясняется, что Порта согласилась принять аккерманскую конвенцію, условія которой были столь тягостны, что турки никогда на нихъ не согласились бы, если бы не рѣшились заранѣе нарушить ихъ тогда, когда будутъ достаточно сильны. Дѣйствительно, такъ и было на самомъ дѣлѣ и мы видѣли, что въ гаттишерифѣ отъ 8 (20) декабря 1827 г. султанъ откровенно объявилъ, что «подданнымъ его должно быть ясно, что онъ, только съ цѣлью выиграть время, дружески поступалъ доселѣ съ невѣрными, которыхъ природный врагъ есть каждый мусульманинъ».

Султанъ Махмудъ вполне сознавалъ, что только военные успѣхи могли освятить въ глазахъ мусульманъ его неслыханныя нововведенія; поэтому главною цѣлью его стараній было образованіе арміи, которая не уступила бы европейскимъ войскамъ и могла бы быть послушнымъ орудіемъ въ его рукахъ.

Послѣ уничтоженія янычаръ оставалось еще войско старой организаци, такъ называемые *синаи* и *тимарли*. Это были воины, которые обязаны были лично выступать въ походъ или выставять въ поле вооруженныхъ пѣшихъ и конныхъ ратниковъ, взамятъ чего правительство давало имъ земли или право взимать подати съ райевъ на извѣстномъ пространствѣ. Это учрежденіе могло остаться по старому, такъ какъ правительство, путемъ конфискаціи земель, имѣло средство держать въ рукахъ этихъ воиновъ.

Взамѣтъ янычаръ рѣшено было создать въ короткое время постоянную армію силою около 48,000 человекъ. Войско это рѣшено было одѣть, вооружить и обучить по-европейски. Султанъ самъ изучалъ кавалерійскую службу по указаніямъ европейцевъ и лично руководилъ занятіями новыхъ войскъ.

Конечно, новизна этихъ учрежденій, неудовольствіе, съ которымъ ихъ принималъ народъ, давленіе обстоятельствъ и недостатокъ времени и средствъ, были причиною, что все было сдѣлано слишкомъ торопливо.

Между своими единовѣрцами Махмудъ не нашелъ ни одного просвѣщеннаго человека, который могъ бы ему помочь въ этомъ дѣлѣ; все должно было дѣлаться иностранцами, при содѣйствіи желѣзной воли султана.

Людей насильно набирали въ деревняхъ и часто ихъ приводили въ Константинополь въ кандалахъ, и содержали какъ плѣнниковъ. Образованныхъ офицеровъ совершенно не доставало, а между тѣмъ религіозный предрасудокъ не позволялъ назначать иностранцевъ на должности начальниковъ. Райи также не допускались на военную службу. Между мусульманами выбирали самыхъ молодыхъ, ибо надѣялись скорѣе приучить ихъ къ суровымъ требованіямъ дисциплины и сохранить ихъ на службѣ болѣе продолжительное время.

Сверхъ того войска эти такъ много теряли людей отъ болѣзней и бѣглыми, что постоянно нуждались въ пополненіи.

Въ результатъ появилась армія, устроенная по европейскому образцу, съ русскими куртками и турецкими шароварами, съ татарскими сѣдлами и французскими стремянами, съ англійскими саблями и французскими уставами, и съ инструкторами изъ всѣхъ странъ свѣта: они состояли изъ старыхъ (помѣстныхъ) и новыхъ войскъ съ разнообразною организациею и неудовлетворительнымъ составомъ начальниковъ. Блестящій видъ, роскошное вооруженіе, безразсудная храбрость прежнихъ османскихъ полчищъ исчезли; но

все-таки новое войско имѣло одно свойство, которое ставило его выше прежнихъ полчищъ—*это войско повиновалось султану.*

Однако новыя учрежденія были слишкомъ молоды, чтобы пустить корни и армія находилась въ такомъ положеніи, что никакъ не могла сопротивляться русскимъ войскамъ въ открытомъ полѣ; притомъ она была еще такъ немногочисленна, что султанъ долженъ былъ обратиться къ содѣйствию ирегулярныхъ азіатскихъ ополченій, такъ какъ въ европейскихъ владѣніяхъ Турціи сравнительно было немного людей, которыхъ можно было привлечь на военную службу. Такъ въ Босніи, этой воинственной и мусульманской провинціи, населеніе было рѣшительно противъ нововведеній султана и никто не хотѣлъ служить въ низамѣ.

Султанскій фирманъ и привезенное въ Боснію обмундированіе европейскаго образца были растерзаны яростною толпою и въ продолженіе всей войны Боснія не выставила для турецкаго войска ни одного человѣка; даже трудно было удержать на службѣ босняковъ, уже находившихся въ гарнизонахъ дунайскихъ крѣпостей. Райи, какъ извѣстно, также не допускались на службу.

Числительность турецкихъ войскъ, выставленныхъ для войны съ Россіей, невозможно опредѣлить въ точности ¹⁾. Согласно списка канцеляріи великаго визиря въ Европѣ и Азіи находилось:

1) Ирегулярныхъ полчищъ (большей частью конница), не содержимыхъ на жалованьи (не считая всеобщаго призыва всѣхъ мусульманъ, которые должны были въ крайнемъ случаѣ вѣзаться за оружіе)	97,050 челов.
2) Постоянныхъ войскъ	80,000 »
Всего около	180,000 челов.

Въ этомъ числѣ около трети было конницы.

Регулярная пѣхота состояла изъ 33-хъ полковъ трехъ-баталіоннаго состава, по 500 чел. въ баталіонѣ; кромѣ того каждый полкъ имѣлъ по 120 чел. артилеристовъ, составлявшихъ особую роту для прислуги при 10 полковыхъ орудіяхъ.

Къ этому надо еще прибавить два полка гвардіи (бостанджи) въ 6,000 чел., такъ что всего пѣхоты имѣлось около 60,000 чел.

<i>Конница</i> состояла изъ сипаевъ или вассальныхъ всадниковъ	10,000 челов.
--	---------------

¹⁾ Мольтке, переводъ Н. Шильдера, ч. I стр. 34. Веригинъ считаетъ, что турки выставили 188,000 чел., а Бергъ составилъ записку, проверенную по показанію турецкихъ военнопленныхъ, изъ которой видно, что турки выставили отъ 184,000 до 231,000 чел. (подлинникъ этой записки у насъ).

Регулярная конница состояла изъ 4 полковъ шести-эскадроннаго состава по 152 всадника въ эскадронѣ. 3,648 челов.
 Всего около 13,600 челов.

Артилерія полевая состояла изъ 84 пѣшихъ и 8 конныхъ ротъ. Число полевыхъ орудій нельзя опредѣлить въ точности, но принимая во вниманіе большое число укрѣпленныхъ пунктовъ и мѣстныхъ условій, надо думать, что оно было сравнительно весьма недостаточнo.

Саперъ, минеръ и бомбардировъ имѣлось 2,600 челов.
Фуришатскихъ ротъ было 41 рота.

Обмундированіе новой пѣхоты представляло переходъ отъ восточной одежды къ европейской. Оно заключалось въ шерстяныхъ камзолахъ, поверхъ которыхъ надѣвался просторный сукошный кафтанъ, доходившій до бедеръ. Чалма была замѣнена пестрою шапкою безъ козырька. Животъ прикрывался широкимъ краснымъ кушакомъ. Сохранены были азіатскія шаровары изъ темнаго сукна, которыя, будучи широкими до колѣнъ, кончались узкими полуштиблетами. Штиблеты были сдѣланы изъ непромокаемаго войлока широкіе башмаки были по большей части изъ красной кожи. На войлочной шинели сзади висѣлъ башлыкъ, для прикрытія имъ головного убора въ ненастное время.

Наконецъ пововведеніе составляла еще патронная сума.

Вооруженіе состояло изъ ружей со штыками французскаго образца и кривой сабли. Ружья поставлялись преимущественно бельгійскими фабрикантами. Оружіе это было встрѣчено въ войскахъ крайне несочувственно.

Пѣхота обучена была по повому уставу правильнымъ движеніямъ въ сомкнутомъ строю, но большей частью люди уклонялись отъ этихъ непривычныхъ формъ и атаку вели по прежнему, большею частью въ разсыпную.

Кавалерія была обмундирована подобнымъ же образомъ какъ и пѣхота; она была вооружена широкими палашами, винтовками и пистолетами. Новое обученіе заключалось скорѣе въ пѣкоторой дисциплинировкѣ конницы, чѣмъ въ маневрированіи сомкнутымъ строемъ. Стремительность атакъ турецкой конницы тогда еще не была сломлена искусственнымъ образомъ.

Лошади были малорослыя, въ особенности у азіатскихъ сипаевъ вообще по внѣшности невзрачныя, но горячія, послушныя, неумоли

мыя и весьма выносливыя въ трудахъ и лишеніяхъ. Лошади изъ Курдистана и изъ Сиваса (древняя Кападокія) привыкли выносить полуденный жаръ и ночной холодъ подъ своими коврами. Ихъ поили обыкновенно только разъ въ день и онѣ обходились, за неимѣніемъ зернового фуража, однимъ подножнымъ кормомъ, нисколько не ослабѣвая. Легкое и гибкое сѣдло лежало день и ночь на спинѣ лошади, такъ что всадникъ, при самомъ неожиданномъ нападеніи, имѣлъ коня совершенно готоваго для ѣзды. Удила этихъ послушныхъ коней крайне строги, что давало возможность остановить ихъ на карьерѣ мгновенно. Кольцеобразныя подковы были превосходны и хотя онѣ не имѣли шиповъ, но турецкій всадникъ смѣло скакалъ по крутому, скалистому обрыву, усыянному камнями, черезъ тѣсь и кустарникъ. Турки ѣздили только на жеребцахъ.

Артилерія турецкая сдѣлала передъ войной большіе успѣхи, но тѣмъ не менѣе она не могла выдержать сравненія съ русской артилеріей, въ особенности относительно способности къ маневрированію. Турецкія лошади неохотно ходили въ упряжи и потому пришлось употреблять подъ орудія по большей части валахскихъ лошадей и даже воловъ ¹⁾). Орудія были 3-хъ, 6-ти, 12-ти и 24-хъ-фунтовыя на неуклюжихъ лафетахъ и съ плохо отлитыми ядрами. Дѣйствіе этой артилеріи въ полевомъ бою не могло быть удачнымъ, но за то она служила нравственной поддержкой для турокъ, которые придавали тяжелымъ орудіямъ большое значеніе.

Обозъ турецкой арміи былъ очень многочисленъ и не организованъ. Съ визиремъ выступали въ поле не только высшія административныя власти съ ихъ свитой, но также многочисленная прислуга пашей, кади-искеръ или верховный судья, полевая почта, имамы, дервиши и цѣлыя толпы слугъ, купцовъ, ремесленниковъ, танцоровъ скомороховъ и разнаго сброда. Толпа эта дѣлалась по истинѣ несмѣтною, когда къ ней присоединялся еще безчисленный обозъ съ палатками для всѣхъ войскъ и продовольственными запасами, убойный скоть, наконецъ еще тысячи собакъ для охраненія лагеря.

Вся эта масса людей и животныхъ состояла подъ начальствомъ бональ-баджи, которому подчинялось нѣсколько сотъ алайдшауши или ординарцевъ и метерджи, или фурштатовъ.

Распределеніе турецкихъ войскъ на театрѣ военныхъ дѣйствій было слѣдующее:

¹⁾ Valentini. Der Tür. . . . 158.

1) У Константинополя и для обороны Босфора	30,000 чел.
2) Въ Дарданеллахъ	7,000 »
3) Въ Эссалии	10,000 »
4) Въ придунайскихъ крѣпостяхъ и въ Добруджѣ	25,000 »
5) Въ Адрианополѣ	30,000 »
6) Въ Шумлѣ	25,000 »
7) Въ разныхъ крѣпостяхъ Европы и Азіи, собственно внѣ театра военныхъ дѣйствій	25,000 »
Около	180,000 чел. ¹⁾

Необходимо однако отмѣтить, что всѣ эти данныя основаны на приблизительныхъ расчетахъ и предположеніяхъ. Войска прибывали на театръ военныхъ дѣйствій постепенно и частью весьма поздно; не подлежитъ сомнѣнію, что они были весьма слабы въ началѣ кампаніи 1828 году и усиливались въ продолженіе военныхъ дѣйствій. Такъ, напримѣръ, проходы въ Балканахъ еще не были заняты въ то время, когда мы перешли черезъ Прутъ; сераскиръ Гуссейнъ-паша двинулся изъ Константинополя въ Шумлу 19 (31) мая, когда Браиловъ осаждался уже въ продолженіе 14 дней. Нѣсколько позже за нимъ послѣдовалъ Нури-паша со вторымъ отрядомъ и 21 іюня (3 іюля) Капуданъ-паша-Иссетъ-Мегметъ выступилъ съ пѣхотою и конницей въ Варну. Великій же визирь Мегметъ-Селимъ покинулъ столицу, чтобы занять Адрианополь только въ концѣ іюля (въ началѣ августа), когда Шумла была нами обложена уже въ теченіе нѣсколькихъ недѣль. 12,000 азіатскихъ всадниковъ прибыли въ Константинополь только послѣ паденія Варны. Несмотря на всѣ принятыя мѣры, туркамъ трудно было выставить значительныя силы, по затруднительности сбора людей. Санджаки и аяны не имѣли никакой возможности выставить назначенное имъ фирманомъ и фетвою количество войскъ. Кромѣ того по старому обычаю, перешедшему въ неизмѣнное правило, турки выступали въ походъ не прежде 23 апрѣля и считали себя обязанными служить только до конца октября.

Необходимо было принимать необыкновенныя мѣры, чтобы,

¹⁾ Молитке, переводъ Н. Шильдера, ч. I, стр. 38.

удержать турокъ на службѣ дольше этого срока, но и тогда невозможно было прекратить множество побѣговъ ¹⁾).

Что касается до войскъ, собиравшихся у Адрианополя, то это были только частью регулярная войска, а большая часть состояла изъ ополченія, призываемаго подъ санджакъ-шерифъ (священное знамя Магомета); сюда должны были явиться войска изъ Азіи и Египта. Эти резервы были послѣдними средствами обороны, ибо священное знамя развѣтывалось только тогда, когда рѣшено было вести *«войну народную и религіозную, которая должна была продолжаться до страшнаго суда»*. Однако къ началу войны знамя пророка развернуто еще не было.

Итакъ при открытіи военныхъ дѣйствій Порты въ сущности располагала только гарнизонами придунайскихъ крѣпостей. Отъ защиты княжествъ и даже Болгаріи, за исключеніемъ однѣхъ крѣпостей, отказались и оборона была сосредоточена на Балканскомъ хребтѣ. Единственными союзниками турокъ были крѣпости, Дунай и Балканы, отсутствіе дорогъ, бѣдность страны, климатъ и чума.

На морѣ турки имѣли небольшія силы.

Послѣ Наварина у нихъ уцѣлѣли: одинъ линейный корабль, 2 брига, 1 гоелеть и одинъ брандеръ; затѣмъ всѣ морскія силы, которыми можно было воспользоваться при началѣ кампаніи, состояли изъ трехъ линейныхъ кораблей и 4 фрегатовъ, съ которыми Капуданъ-паша сталъ на якорѣ для обороны столицы въ бухтѣ Буюкъ-дере, не смѣя выйти въ Черное море, на встрѣчу русскому флоту.

На Дунаѣ отъ Видина до Браилова всего было 100 судовъ. Суда эти были распределены слѣдующимъ образомъ:

Въ Видинѣ	20
» Силистріи	24
» Туртукаѣ	8
» Рущукѣ и Журжѣ	24
» Браиловѣ	24

100

Суда раздѣлялись на большія и малыя. Большія имѣли 20 аршинъ длины, а малыя—14. Большія суда имѣли на каждомъ бортѣ 5-ти фунтовыхъ орудія, на носу одно 25-фунтовое орудіе и на кормѣ одну шестифунтовую мортиру. На малыхъ судахъ было на каждомъ бортѣ по два трехфунтовыхъ орудія и на носу одно девятифунтовое

¹⁾ Лукьяновичъ, ч. 1-я, стр. 37..

Экипажъ судовъ былъ очень не великъ; на большихъ судахъ было по 20 матросовъ и по 8 артилеристовъ, а на малыхъ судахъ по 12 матросовъ и по 4 артилериста¹⁾.

Главнокомандующимъ (сераскиромъ) всѣхъ турецкихъ войскъ на сѣверной сторонѣ Балканъ былъ назначенъ Гуссейнъ-ага-паша, принимавшій такое дѣятельное участіе въ истребленіи янычаръ.

Начальникомъ артилеріи былъ назначенъ, также участвовавшій въ истребленіи янычаръ, Кара-Джегенемъ-Ибрагимъ. Начальникъ конницы былъ Кала-узлу-Шагинъ-Султапъ. Начальникомъ всѣхъ придунайскихъ крѣпостей и дунайскимъ сераскиромъ былъ силистрийскій губернаторъ трехъ-бунчужный паша Хаджи-Ахмедъ-паша.

Вопреки кореннымъ турецкимъ правиламъ верховный визирь не получилъ назначенія командовать арміей. Можетъ быть такое распоряженіе было слѣдствіемъ политики султана, не желавшаго подвергать своего намѣстника неудачѣ въ началѣ войны. Согласно старому турецкому обычаю, пока армія верховнаго визиря не сражалась съ непріателемъ, до тѣхъ поръ Порты не могла заключить мира, но должна была продолжать борьбу, хотя бы въ теченіе нѣсколькихъ лѣтъ.

Въ заключеніе необходимо сказать, что какъ внутреннее состояніе Турціи, такъ и состояніе ея вооруженныхъ силъ были настолько неудовлетворительны, что она рѣшительно не могла рассчитывать на успѣхъ борьбы съ Россіей.

¹⁾ Донесеніе М. К. Муханова ген.-адъют. Киселеву.

ГЛАВА IV.

Сборъ свѣдѣній о непріятель передъ войной 1828—1829 годовъ. Командировка Берга и другихъ лицъ.—Тайные агенты и шпионы.—Некрасовцы и татары.—Сборъ свѣдѣній объ австрійской арміи.—Организація сбора свѣдѣній въ штабѣ 2-й арміи.—Состояніе турецкихъ крѣпостей.—Неудовлетворительность нашихъ свѣдѣній о туркахъ.—Свѣдѣніе о Молдавіи и Валахіи.—Сборъ свѣдѣній турками о нашихъ войскахъ.

Свѣдѣнія о непріятель собирались задолго до войны. Часть этой работы производилась въ Петербургѣ, но большая часть— въ штабѣ 2-й арміи, въ Тульчинѣ. Однако, свѣдѣнія, которыми мы располагали къ 1826 году, повидимому, были не велики. Въ іюль этого года для сбора свѣдѣній былъ командированъ въ Турцію полковникъ Бергъ ¹⁾. Полковнику Бергу была поставлена широкая задача. Онъ долженъ былъ собрать свѣдѣнія о состояніи и вооруженіи дунайскихъ и задунайскихъ крѣпостей; произвести подробное и обстоятельное обозрѣніе главныхъ дорогъ, ведущихъ отъ Дуная къ Адрианополю и Царьграду, а также о пути, идущемъ вдоль западнаго берега Чернаго моря. Далѣе произвести развѣдку западной части возможнаго театра войны, заключающейся между рѣками Узунджи, Марицей и Тунджей. Затѣмъ слѣдовало собрать свѣдѣнія о томъ, какое впечатлѣніе произвело въ Турціи истребленіе янычаръ, о современномъ состояніи турецкихъ вооруженныхъ силъ и о вновь учрежденныхъ регулярныхъ войскахъ.

По части военно-морской Бергу было предписано собрать свѣдѣнія о портахъ и пристаняхъ на западномъ берегу Чернаго моря, о состояніи морскихъ силъ Турціи, о возможности дѣйствовать гребнымъ и малымъ паруснымъ флотами вдоль берега Чернаго моря и о средствахъ увеличить русскую флотилію призами турецкихъ судовъ, употребляемыхъ для плаванія между устьемъ Дуная и Босфоромъ.

¹⁾ Военно-ученый архивъ, № 2.591. Проектъ инструкціи полковнику Бергу, С.-Петербургъ, іюль 1826 года.

Затѣмъ слѣдовало узнать какъ будутъ къ намъ относиться жители сѣверной части Турціи, какъ мусульмане, такъ и христіане. Также слѣдовало выяснитъ, какое будетъ къ намъ отношеніе Эпира—враждебное или сочувственное.

По части продовольственной, Бергу слѣдовало собрать данныя о размѣрѣ мѣстныхъ средствъ, если бы арміи пришлось долго располагаться въ окрестностяхъ Бургаса и Адрианополя; также выяснитъ вопросъ о снабженіи продовольствіемъ Константинополя, какъ затруднитъ подвозъ припасовъ въ этотъ городъ и какое въ этомъ дѣлѣ можетъ принять участіе нашъ флотъ. Вообще слѣдовало собрать точнѣйшія свѣдѣнія о Константинопольскомъ полуостровѣ, въ томъ числѣ и о снабженіи Царьграда прѣсною водою.

Въ распоряженіе Берга было назначено три офицера квартирмейстерской части; съ ними Бергъ долженъ былъ явиться въ штабъ 2-й арміи для совѣщаній съ генераль-адъютантомъ Киселевымъ и генераль-квартирмейстеромъ того же штаба; послѣ этого слѣдовало прибыть въ Аккерманъ, гдѣ явиться нашимъ уполномоченнымъ, которые вели переговоры съ турками, именно графу Воронцову и д. т. с. Рибопьеру, и затѣмъ уже дѣйствовать по наставленіямъ этихъ лицъ.

При исполненіи этого порученія Бергу предписано было дѣйствовать тайно и съ величайшею осторожностью. Собираемыя свѣдѣнія слѣдовало пересылать въ главный штабъ. Такимъ образомъ штабъ 2-й арміи не могъ непосредственно получать свѣдѣнія, собранныя Бергомъ и бывшими съ нимъ офицерами; подчиненіе же нашихъ развѣдчиковъ нашимъ уполномоченнымъ могло на практикѣ привести только къ недоразумѣніямъ, ибо очевидно, что развѣдчикамъ надо было дать задачу и потребовать исполненія ея, по возможности, къ извѣстному сроку.

При исполненіи порученія Бергу необходимо было пользоваться извѣстною самостоятельностью, подчиненіе же его нашей миссіи должно было стѣснить дѣятельность нашихъ развѣдчиковъ. Такъ, напримѣръ, инструкция предвидѣла одинъ случай, а именно, если вслѣдствіе политическихъ сношеній посольство наше изъ Аккермана отправится въ Константинополь, то Бергъ и находившіеся при немъ офицеры должны были слѣдовать съ нимъ для наблюденія всего интереснаго въ военномъ отношеніи, но тайно и безгласно. Но въ томъ случаѣ, если посольство не поѣдетъ въ Константинополь, то какъ быть Бергу? Понятно, что въ инструкціи нельзя было предвидѣть всѣхъ случайностей. Характерно то обстоя-

тельство, что генераль-квартирмейстеръ главнаго штаба графъ Сухтеленъ считалъ желательнымъ подчиненіе Берга пашей миссіи по той причинѣ, что въ этомъ случаѣ всѣ расходы по этой командировкѣ будутъ произведены министерствомъ иностранныхъ дѣлъ ¹⁾. Какъ будто министерство иностранныхъ дѣлъ получало свои средства не изъ того же казеннаго сундука, какъ и военное министерство.

Результатомъ командировки Берга было составленіе имъ топографической записки въ дополненіе представленныхъ кроки путей, которые были имъ разслѣдованы. Такъ, напримѣръ, была подробно описана дорога отъ Буюкъ-дере черезъ Мидю, Бургась, Варну, Мангалію, Тузла, Бабадагъ, Тульчу въ Исакчи. При этомъ были описаны и крѣпости Варпа, Тульча и Исакчи ²⁾.

Кромѣ посылки офицеровъ квартирмейстерской части, за границу посылались и другіе офицеры, а также шпіоны; послѣдніе изъ штаба 2-й арміи.

10-го марта 1826 года Дибичъ писалъ Витгенштейну ³⁾, что до свѣдѣнія Государя Императора дошло, что будто бы турки собираютъ около Адрианополя до 100,000 чел. и что гарнизонъ Браилова усиленъ. «Его Величество, писалъ Дибичъ, не имѣя по сему предмету донесенія ни отъ васъ, ни отъ Новороссійскаго генераль-губернатора, хотя и изволить предполагать, что слухъ сей неоснователенъ, не взирая на такое предположеніе, Высочайше повелѣтъ мнѣ соизволилъ просить ваше сіятельство, дабы вы увѣдомили съ симъ же нарочно посылаемымъ о справедливости сей молвы. Государю Императору угодно, что если бы и впредь было что-либо подобное, основанное на достовѣрности, то чтобы ваше сіятельство доносили о семъ Его Величеству съ нарочными» ⁴⁾.

О томъ же было написано Новороссійскому генераль-губернатору графу Воронцову. Для провѣрки сообщенныхъ въ Петербургъ слуховъ генераль-адъютантъ Киселевъ немедленно отправилъ за границу тайныхъ агентовъ. Гр. Воронцовъ допесъ, что эти слухи несправедливы, ибо въ зимнее время турки никогда войскъ своихъ не собираютъ, сборъ же 100,000 человекъ тѣмъ болѣе невозмо-

¹⁾ Военно-ученый архивъ, № 2591, гр. Сухтеленъ—Дибичу 14-го іюля 1826 г.

²⁾ Записка Берга, изъ бумагъ генераль-адъютанта Киселева.

³⁾ Военно-ученый архивъ, № 2599, 10-го марта 1826 г. № 26, С.-Петербургъ.

⁴⁾ Кстатъ отмѣтить, что бумаги шлх изъ Петербурга въ Тульчинъ (около 1,500 верстъ) 6—7 дней, что составляло непрерывнаго движенія около 9 в. въ часъ.

жень, что, по мнѣнію Воронцова, турецкія силы разбросаны и истощены продолжительной войной съ греками ¹⁾.

Въ письмѣ отъ 20-го марта гр. Воронцовъ писалъ Дибичу, что въ Адрианополѣ нельзя собрать не только 100,000 человекъ, но даже 30,000, безъ призыва войскъ изъ Азіи, которыя должны пройти черезъ Константинополь, слѣдовательно, точныя свѣдѣнія по этому дѣлу могутъ быть получены отъ г. Минчіаки изъ Константинополя. Въ этомъ же отвѣтѣ онъ вновь подтверждаетъ свое мнѣніе, что никогда турки не дѣлаютъ сборовъ войскъ въ февралѣ и что они не начинаютъ похода прежде чѣмъ въ поляхъ не будетъ травы ²⁾.

Наконецъ, 13-го мая гр. Воронцовъ писалъ Дибичу ³⁾, что инспекторъ Скулянскаго карантина донесъ ему, что молва, дошедшая до Государя Императора о сборѣ войскъ въ Адрианополѣ, совершенно несправедлива и что въ этомъ городѣ находится не болѣе вооруженныхъ людей какъ и прежде. Въ Браиловѣ гарнизонъ также не прибавлялся ⁴⁾. Напротивъ того, 25-го апрѣля получено въ Яссахъ повелѣніе султана о выводѣ изъ Молдавіи и Валахіи всѣхъ турецкихъ войскъ и оставленіи въ каждомъ изъ княжествъ не болѣе 70 чел. при одномъ Бешли-Агѣ.

Былъ еще одинъ вопросъ, который беспокоилъ наше правительство въ виду предстоявшей войны съ Турціей; это вопросъ объ отношеніи къ намъ поселившимся въ устьяхъ Дуная запорожскихъ и кубанскихъ казаковъ (некрасовцевъ) и татаръ, бѣжавшихъ изъ Россіи. По этому вопросу Дибичъ писалъ Киселеву ⁵⁾, что изъ опыта послѣднихъ нашихъ походовъ въ Турцію извѣстно, что этотъ, нынѣ многочисленный, народъ, по склонности къ грабежу, можетъ причинить въ тылу арміи большой вредъ, на случай движенія нашего къ Варнѣ и Шумлѣ. Въ виду этого Дибичъ просилъ Киселева сообщать все, что ему извѣстно объ этомъ народѣ и какія мѣры можно принять «къ истребленію или переселенію онаго въ предѣлы Рос-

¹⁾ Военно-ученый архивъ, № 2599. Донесеніе генераль-адъютанта Киселева отъ 24-го марта 1826 года и донесеніе гр. Воронцова Дибичу 20-го марта 1826 г.

²⁾ Тамъ же. Письмо гр. Воронцова Дибичу изъ Тульчина 20-го марта 1826 года.

³⁾ Тамъ же. Гр. Воронцовъ—Дибичу, С.-Петербургъ 13-го мая 1826 года.

⁴⁾ По свѣдѣніямъ отъ 30-го апрѣля въ Браиловѣ было 600 чел.

⁵⁾ Военно-ученый архивъ, № 606, отд. 1, отношеніе Дибича Киселеву отъ 15-го іюля 1826 года.

сійской Имперіи или къ удержанію ихъ въ своихъ жилищахъ». Объ этомъ одновременно было написано и гр. Воронцову.

17-го августа 1826 г., въ Москвѣ, ген.-ад. Киселевъ донесъ Дибичу о собранныхъ имъ свѣдѣніяхъ ¹⁾. По донесенію Киселева запорожскіе казаки подъ названіемъ некрасовцевъ поселились при устьяхъ Дуная и основались главнымъ образомъ въ окрестностяхъ Тульчи, Исакчи и Бабадага.

Въ послѣднюю войну съ турками, т. е. въ 1810—1812 гг., г.-м. Тучковъ поселилъ часть изъ нихъ при Измаилѣ и повидимому нынѣ въ устьяхъ Дуная ихъ не болѣе 7,000 челов. Часть изъ нихъ набирается насильственнымъ образомъ на службу въ гарнизоны турецкихъ дунайскихъ крѣпостей.

Въ августѣ 1809 года при переходѣ арміи кн. Прозоровскаго за Дунай, большое число жившихъ за Дунаемъ некрасовцевъ удалились къ Варнѣ, нѣкоторые ушли за Траяновъ валъ къ Балканамъ, а остальные скрылись въ дремучемъ лѣсу между Мачиномъ, Исакчи и Бабадагомъ, откуда тогда они тревожили нашу коммуникационную линію. Что касается татаръ, то, повидимому, большое число ихъ переселилось въ Румынію, а находящіяся въ Болгаріи отчасти уже слились съ кореннымъ населеніемъ этой области.

По вопросу о томъ, опасны ли некрасовцы для тыла нашей арміи, Киселевъ высказывалъ мнѣніе, что они народъ трудолюбивый, исповѣдующій православную вѣру и сами по себѣ не опасны; но въ прежнія войны они были доведены до необходимости поднять оружіе, вслѣдствіе беспорядковъ, царившихъ въ тылу арміи, произведенныхъ мародерами, а также отсталыми людьми, больными, выздоровѣвшими и пр., которые, не имѣя обезпеченнаго продовольствія, вслѣдствіе отсутствія этаповъ, вынуждены были сами отыскивать себѣ пищу, употребляя для этого силу, которая силою же была отражаема. Въ 1810 г. гр. Каменскій, желая удержать за собою правый берегъ Дуная и удалить безпокойныхъ жителей, предалъ огню и разоренію Руцукскій санджакъ и тѣмъ увеличилъ число вооруженныхъ разбойниковъ, которые уже съ начала кампаніи безпокоили его сообщенія.

Въ виду этого Киселевъ считалъ, что лучшее средство къ обезпеченію тыла арміи отъ покушеній некрасовцевъ—это водвореніе

¹⁾ Рапортъ Киселева Дибичу 17-го августа 1826 года № 120. въ Москвѣ.

порядка на сообщеніяхъ нашей арміи. Тѣмъ не менѣе онъ полагалъ, что какъ некрасовцы, такъ и всѣ жители-магометане не могутъ быть терпимы на главныхъ сообщеніяхъ арміи и потому, если бы оказалось, что некрасовцевъ больше, чѣмъ это было извѣстно (т. е. 7,000 чел.), то выгоднѣе будетъ дать имъ атамана, выбраннаго подъ вліяніемъ русскаго начальства.

Если же ихъ нельзя будетъ удержать въ порядкѣ, то лучше выселить ихъ въ предѣлы Россіи, по примѣру ген. Тучкова.

Гр. Воронцовъ отвѣтилъ на запросъ Дибича письмомъ отъ 31-го августа 1826 г. Онъ увѣдомлялъ, что поселившіеся при устьѣ Дунай запорожцы нѣкогда были народомъ воинственнымъ, но теперь занимаются только рыбнымъ промысломъ.

Они, повидимому, даже избѣгаютъ обнаруживать свою воинственность, чтобы избѣжать турецкой военной службы, такъ какъ турки набираютъ ихъ въ войска. Число этихъ казаковъ не такъ велико, какъ было прежде; многіе изъ нихъ перешли къ намъ и поселились въ разныхъ мѣстахъ Новороссійскаго края. Въ послѣднее время значительно увеличались побѣги ихъ къ намъ, какъ потому, что тогда они избѣгаютъ службы въ турецкихъ войскахъ, такъ и по той причинѣ, что они пользуются въ Бессарабіи правами и преимуществами наравнѣ съ колонистами.

Татаръ, выселившихся изъ Россіи въ Турцію, Воронцовъ считалъ совершенно для насъ безопасными, какъ потому, что они представляли изъ себя совершенно мирныхъ жителей, занимавшихся земледѣльствомъ, такъ и по обычаю 1806 г., когда они ничего не предпринимали противъ нашихъ войскъ.

«Мы имѣемъ»,—писалъ Воронцовъ,—«въ Бессарабіи и въ Одессѣ такихъ людей, кои пользуются большимъ вліяніемъ на турецкихъ запорожцевъ и посредствомъ которыхъ правительство старается теперь болѣе и болѣе возвратитъ ихъ въ Россію, въ чемъ можно ожидать вящаго успѣха, если представленія мои о настоящемъ предметѣ будутъ утверждены высшею властію. Помянутые люди пригодятся намъ и на случай войны; они удобно могутъ склонить на нашу сторону турецкихъ запорожцевъ, отчего кромѣ той пользы, что сіи люди возвратятся къ намъ, будетъ и та, что люди одной съ нами вѣры и одного происхожденія не станутъ противъ насъ вмѣстѣ съ турками».

Въ письмѣ отъ 27-го сентября ¹⁾ гр. Воронцовъ подтверждалъ

¹⁾ Письмо гр. Воронцова Дибичу 27-го сентября 1826 года, № 9170, изъ Одессы.

свѣдѣніе о томъ, что запорожцевъ немного; что сѣча ихъ находится на притоки Дуная—Дунавецъ, что тамъ всего 60 куреневъ (домиковъ), въ которыхъ живутъ холостые казаки, отъ 2-хъ до 5-ти въ каждомъ.

Къ сѣчи принадлежали еще двѣ деревни, Казацкая Рая и Калагурманъ, которыя были населены казаками женатыми, въ числѣ не болѣе 200 семей. Казаки имѣютъ атамана или кошевого, который управляетъ ими съ неограниченной властью.

Такимъ образомъ всѣ собранныя о некрасовцахъ и татарахъ свѣдѣнія указывали, что они едва ли могутъ быть опасными намъ и что во всякомъ случаѣ нѣтъ надобности принимать мѣръ «къ ихъ истребленію», какъ объ этомъ Дибичъ писалъ Киселеву и Воронцову.

Свѣдѣнія о запорожцахъ, некрасовцахъ и липованахъ, собранныя передъ самымъ объявленіемъ войны, подтверждали такой взглядъ. Такъ, штабсъ-капитанъ Мухановъ, собиравшій о нихъ свѣдѣнія, донесъ генераль-адъютанту Киселеву въ началѣ 1828 года, что «всѣ вообще свѣдѣнія, полученныя мною разновременно въ продолженіе сихъ трехъ мѣсяцевъ ¹⁾, равно подтверждаютъ о желаніи запорожцевъ и некрасовцевъ переселиться въ подданство Россіи. Сколько могъ я замѣтить по разпросамъ отъ дунайскихъ выходцевъ, запорожцы признаютъ сіе необходимою, какъ отъ истребленія значительной части ихъ населенія неоднократнымъ отправленіемъ оныхъ въ Морею, столько и отъ мѣръ, принятыхъ Портою въ истеченіи прошедшаго года, сборомъ ихъ въ крѣпости для употребленія на работы».

Число запорожцевъ было, повидимому, очень не велико. Такъ, по нашимъ свѣдѣніямъ, 200 чел. были набраны турками для формированія коннаго войска, которое должно было назваться казачьими и по одеждѣ и снаряженію должно было походить на нашихъ казаковъ; сверхъ того 500 чел. было назначено на дунайскую флотилію. Въ виду этого, число запорожцевъ, еще остававшихся дома, было не велико и по счету Муханова простиралось всего до 1,000 человекъ.

Какъ извѣстно во время войны запорожцы перешли на нашу сторону и кошевой ихъ Гладкой былъ пожалованъ полковникомъ.

¹⁾ Т. е. декабрь 1827 г., январь и февраль 1828 года.

Не лишнее привести характеристику этого человека, сдѣланную Мухановымъ еще до войны. «Нынѣшній кошевой запорожець Гладкой, равнявшійся преимуществомъ двухбунчному пашѣ, человекъ безграмотный, грубый и ничтожный, хотя и не безъ лукавства, свойственнаго народу, съ котораго время, образъ жизни и самовластное иго Порты сгладили отличительныя и воинственныя черты прежнихъ нашихъ днѣпровскихъ запорожцевъ» ¹⁾).

Въ виду того, что при наступленіи 2-й арміи, на правомъ флангѣ ея находилась австрійская армія, необходимо было собрать свѣдѣнія не только о турецкой арміи, но и объ австрійской.

Съ этой цѣлью нами были посланы въ Австрію довѣренныя лица, которыя должны были на мѣстѣ собрать необходимыя данныя ²⁾). Въ числѣ этихъ лицъ находился, между прочимъ, полковникъ Липранди, которому было дано тайное порученіе; исполненіе этого порученія вызвало недоразумѣніе между нашимъ и австрійскимъ правительствомъ.

А именно, 10-го февраля 1828 г. Дибичъ писалъ главнокомандующему 2-ю арміею ³⁾), что Государь Императоръ приказалъ поставить на видъ полковнику Липранди «неосторожность гласной его поѣздки въ Кронштадтъ ⁴⁾) и какъ чрезъ самое сіе онъ нѣкоторымъ образомъ уже обнаружилъ сдѣланное ему тайное предложеніе, что нисколько не остается болѣе удобнымъ его употреблять по оному». На этомъ дѣло не ограничилось и вслѣдствіе полученныхъ отъ австрійскаго правительства свѣдѣній насчетъ пребыванія Липранди въ Яссахъ, онъ былъ заподозрѣнъ въ политической неблагонадежности; въ той же бумагѣ Дибичъ писалъ Витгенштейну: «Его Величеству угодно также, чтобы ваше сіятельство поручили весьма секретно развѣдать имѣеть ли какое основаніе сообщаемое г. Татищевымъ ⁵⁾) извѣстіе о слухахъ, будто бы Липранди заводилъ въ Яссахъ тайныя общества и если дѣйствительно что либо подобное было имъ предпринято, то удостовѣриться, какого рода сія общества, по какой причинѣ и съ какимъ намѣреніемъ и цѣлью оныя имъ учреждены?»

По дѣлу этому Витгенштейномъ сдѣлано разслѣдованіе, изъ ко-

¹⁾ Репортъ Ш. К. Муханова генераль-адъютанту Киселеву.

²⁾ Напримѣръ, репортъ Коношина генераль-адъютанту Киселеву отъ 23-го сентября 1827 года.

³⁾ Военно-ученый архивъ, № 873 (отд. 1) рап. Дибича 10-го февраля 1828 года № 59.

⁴⁾ Въ Трансильваніи.

⁵⁾ Нашъ посолъ въ Вѣнѣ.

того выяснилось, что полковникъ Липранди вовсе не былъ въ Яссахъ. Разслѣдованіе это было доложено Дибичемъ Государю и «Его Величество, по выслушаніи содержанія сего отзыва, не изволилъ найти полковника Липранди виновнымъ въ какомъ-либо упущеніи при исполненіи возложеннаго на него особаго порученія»¹⁾.

Эти выписки свидѣлствуютъ о подозрительности нашего правительства въ тѣ времена.

Если взять во вниманіе событіе 14-го декабря 1825 г. и обнаруженное существованіе тайныхъ обществъ даже въ войскахъ, то такая подозрительность становится отчасти понятной.

Но не совсѣмъ понятно, какимъ образомъ до разъясненія справедливости свѣдѣній полученныхъ отъ австрійскаго правительства, уже было объявлено, по Высочайшему повелѣнію, замѣчаніе полковнику Липранди, оказавшемуся затѣмъ совершенно невиновнымъ; характерно также и свѣдѣніе, полученное отъ австрійскаго правительства—оно не только жалуется на появленіе русскаго развѣдчика въ своихъ предѣлахъ, въ Кронштадтѣ, но и указываетъ на предосудительную дѣятельность Липранди въ Яссахъ. Очевидно, что въ этомъ случаѣ австрійское правительство надѣялось возбудить подозрительность нашихъ властей, пользуясь обстоятельствами, сопровождавшими событіе 14-го декабря.

Характерно также и то, что лица, послывшіяся для сбора свѣдѣній, повидимому, получали приказаніе слѣдить другъ за другомъ. Такъ, напримѣръ, во время нахождения Липранди въ Скулянахъ, туда пріѣхалъ агентъ, посланный изъ штаба 2-й арміи для сбора разныхъ свѣдѣній.

Въ своемъ донесеніи отъ 23-го сентября 1827 года этотъ агентъ, шт.-кап. Коноплинъ, между прочимъ, пишетъ Киселеву. «Видѣлся съ полковникомъ Липранди, конвертъ имъ полученъ, о которомъ изволите ко мнѣ писать; насчетъ дѣйствія его доложу вашему превосходительству, мы пріѣхали почти въ одинъ часъ въ Скуляны, я пошелъ къ нему, между разговоромъ коснулся, что онъ надѣется предпринять о полученіи заграничныхъ свѣдѣній, онъ наговорилъ много, посылаетъ завтрашній день въ Яссы своихъ арнаутовъ, которые съ нимъ и въ которыхъ увѣренъ; самъ получа паспортъ тоже отправится въ Яссы, Букарешты. Я слушалъ и ожидалъ дѣйствій; пробывъ два дня въ Скулянахъ справился о посланныхъ арнаутахъ и что же вышло, правда, при немъ одинъ арнаутъ, котораго еще не

¹⁾ Военно-ученый архивъ, № 873. отзывъ Дибича графу Нессельроде отъ 3-го марта 1828 года, № 83.

посылалъ, развѣ послѣ моего отъѣзда отправить, а свѣдѣнія будутъ получать отъ Стрижевскаго, котораго просилъ сообщать ему». Стрижевскій былъ тоже нашъ агентъ.

29-го ноября 1827 г. Иона Конопляинъ писалъ изъ Скулянъ Киселеву. «Нашъ консулъ худо дѣйствуетъ въ Яссахъ для полученія свѣдѣній и какія получаетъ, то отъ иностранныхъ консуловъ; также и Липранди получаетъ самъ большую часть отъ французскаго консула Ляго».

Нѣкоторыя свѣдѣнія, добытыя Липранди были, повидимому, очень цѣнны. Такъ, онъ досталъ «нужныя бумаги и подробную карту Молдавіи посредствомъ денегъ изъ шкатулки молдавскаго князя»¹⁾,

Молдавскія власти въ свою очередь также учредили надзоръ за нашими агентами, что причиняло этимъ послѣднимъ не только неудобства и непріятности, но грозило и ихъ бевопасности. Такъ, когда однажды Конопляинъ долженъ былъ послать курьера изъ Скулянъ въ Яссы съ письмомъ къ полковнику Липранди, то агенты молдавскихъ властей напали на одного проѣзжаго, котораго приняли за курьера, и убили его.

Главнымъ организаторомъ сбора свѣдѣній въ штабѣ 2-й арміи былъ начальникъ штаба генераль-адъютантъ Киселевъ, который принялъ мѣры, чтобы всесторонне выяснить всѣ условія, при которыхъ будетъ происходить война съ турками. Такъ, изъ записки имъ составленной, видно, что собирались подробныя свѣдѣнія по слѣдующимъ вопросамъ.

Во-первыхъ, собирались свѣдѣнія о крѣпостяхъ по подробной программѣ. Затѣмъ собирались свѣдѣнія о переправахъ черезъ Дунай и другія рѣки, съ указаніемъ необходимыхъ матеріаловъ для устройства мостовъ.

Въ третьихъ, собирались свѣдѣнія о числительности, составѣ и расположеніи турецкихъ войскъ, причемъ въ программѣ было сказано, что «желательно имѣть нравственное описаніе свойствъ турецкихъ военно-начальниковъ», а также «каковъ вообще духъ въ войскахъ, охотно ли повинуются они своимъ начальникамъ».

Затѣмъ собирались свѣдѣнія «о способахъ, какіе можно имѣть въ Молдавіи и обѣихъ Валахіяхъ и въ Булгаріи» и, наконецъ, была въ программѣ особая рубрика «о разныхъ предметахъ», въ которой, между прочимъ, есть такіе вопросы: «что говорятъ въ погранич-

¹⁾ Донесеніе Конопляина Киселеву отъ 27-го ноября 1827 г. очеркъ похода.

номъ съ княжествами государствъ: не производятся ли тамъ какія военныя приготовленія?»

Это «пограничное съ княжествами государство» — была Австрія.

Такимъ образомъ задача сбора свѣдѣній была начертана въ штабѣ 2-й арміи широко.

Къ этимъ мѣрамъ надо еще прибавить посылку Берга и другихъ офицеровъ въ Турцію, въ княжества и въ Австрію, а также сборъ свѣдѣній для составленія картъ.

Наконецъ, въ штабѣ 2-й арміи производилась работа по описанію нашихъ войскъ съ турками, знакомство съ которыми, конечно, должно было принести пользу лицамъ, призваннымъ дѣйствовать въ предстоявшей войнѣ.

О состояніи турецкихъ крѣпостей и о силѣ ихъ гарнизоновъ въ штабѣ 2-й арміи собирались подробныя свѣдѣнія и въ январѣ—февралѣ 1828 г.; они сводились къ слѣдующему ¹⁾.

Изъ всѣхъ доставленныхъ свѣдѣній можно было сдѣлать предположеніе, что регулярныхъ войскъ должно было состоять: въ Силистріи—24,000, въ Браиловѣ, Русчукѣ и Виддинѣ по 12,000, въ Исакчѣ—6,000 и въ Тульчѣ—3,000, всего 69,000 ²⁾. «Вообще всѣ крѣпости, сказано было въ донесеніи генераль-адъютанта Киселева отъ 21-го января, починены и снабжены знатнымъ количествомъ припасовъ, въ особенности жизненныхъ, но войско худо вооружено, худо одѣто, не имѣетъ нисколько воинственнаго духа и страшится войны. Въ семь получаемыя извѣстія соглашаются. Въ Журжѣ содержится 5 адрианопольскихъ, въ Адикале 25 боснийскихъ и въ Кладовѣ 25 боснийскихъ же турокъ, обвиненныхъ въ сопротивленіи новой системѣ образованія войскъ».

Въ частности, собранныя свѣдѣнія давали слѣдующее представленіе о состояніи каждой изъ крѣпостей.

Тульча. Въ концѣ января 1828 г. въ этой крѣпости находилось: вооруженныхъ жителей—700 чел. и регулярныхъ войскъ—1,710 чел., 80 орудій и 15 канонировъ.

¹⁾ Военно-ученый архивъ. №№ 2579 и 2599 (а) о состояніи гарнизона и вооруженіи турецкихъ крѣпостей по послѣдніе полученнымъ свѣдѣніямъ; послано генераль-адъютантомъ Киселевымъ гр. Дибичу при рапортѣ отъ 21-го янв. 1828 года. Другое подобное же свѣдѣніе приложено къ рапорту ген.-адъют. Киселева гр. Дибичу отъ 15-го февраля 1828 г. № 63 (см. в. у. в. № 2599 (А)).

²⁾ Противъ этого свѣдѣнія на подлѣхъ имѣется помятка гр. Дибича: «69,000??» Эта помятка показываетъ, что Дибичъ сомнѣвался, что было столько турокъ. Мольте определяетъ, что въ придунайскихъ крѣпостяхъ было только 25,000 чел.

Сулинское укрѣпленіе разрушено турками и гарнизонъ (60 ч. и 8 ор.) вошелъ въ составъ указаннаго въ Тульчѣ гарнизона. Въ крѣпости могло помѣститься 5,000 чел. гарнизона; продовольствія было запасено до 7,000 кило ¹⁾. Въ крѣпости и въ округѣ, къ ней приписанномъ, имѣлось турецкихъ и татарскихъ семействъ до 2,450. Въ первой половинѣ января прибылъ въ крѣпость Ибрагимъ-паша—сераскиръ Тульчи, Исакчи, Мачина и Бабадага; съ нимъ прибыло 8,000 регулярнаго войска, изъ которыхъ 1,500 чел. расположи-

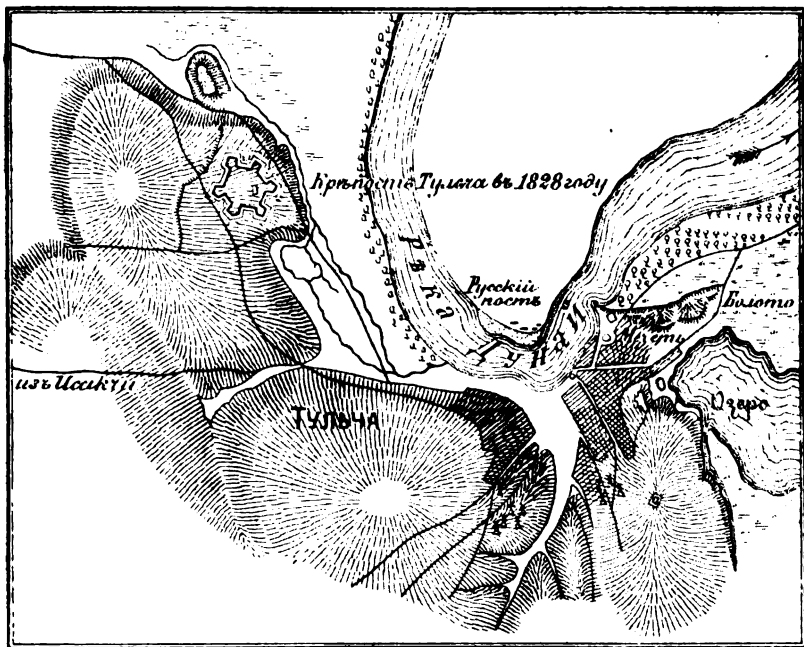

Крѣпость Тульча.

лись въ крѣпости (они включены въ составъ гарнизона, показанный выше) и 6,500 чел. заняли окрестныя селенія.

Таковы были свѣдѣнія, которыя имѣлись въ штабѣ 2-й арміи; въ дополненіе къ нимъ мы можемъ привести данныя объ этой крѣпости, собранныя графомъ Мольтке ²⁾.

Тульча служила нѣкогда предмостнымъ укрѣпленіемъ для Измаила. Со времени утраты этого послѣдняго пункта, Тульча все

¹⁾ Турецкій кило равенъ двѣнадцатою части бессарабскаго кило, а бессарабскій кило равенъ 2 четверт. и 1 четверикъ.

²⁾ Мольтке, русско-турецкая кампанія 1828—1829 гг. въ переводѣ Н. Шиллера. ч. I, глава 4-я, стр. 96.

такъ приносила туркамъ ту пользу, что препятствовала русскимъ до овладѣнія этой крѣпостью, поднять отъ Измаила вверхъ по Дунаю мостовой паркъ, что было особенно важно, такъ какъ въ самомъ началѣ войны рѣшено было приступить къ осадѣ Браилова.

Тульча занимала широкую возвышенность, круто спускающуюся къ Дунаю, по отдѣленную отъ этой рѣки болотистой низменностью въ 400 шаговъ шириною.

Съ запада мѣстность отлого спускалась къ крѣпости.

Главная ограда состояла изъ не совсѣмъ правильнаго шестиугольника безъ наружныхъ пристроекъ.

Длина стороны полигона простиралась до 360 шаг., сухой ровъ имѣлъ отъ 10 до 14 футовъ глубины. Западный бастіонъ, часть прилегающей куртины и сомкнутый въ этомъ мѣстѣ къ сторонѣ города валъ образовывали родъ цитадели. Съ сѣверной стороны можно было подойти къ крѣпости незамѣтно на 400 шаговъ, не подвергаясь огню ея; вслѣдствіе этого здѣсь на отдѣльномъ холмѣ было воздвигнуто укрѣпленіе, вооруженное восемью орудіями, снятыми съ разрушеннаго Сулинскаго укрѣпленія. Остатки прежнихъ укрѣпленій, бывшіе западище крѣпости, составляли для осаждающаго уже готовую паралель.

Итакъ, несмотря на довольно значительный гарнизонъ и артилерію, оборонительное значеніе Тульчи было не велико, ибо овладѣніе этой крѣпостью было не особенно затруднительно. Зато эта крѣпость имѣла значеніе какъ позиція, съ которой турки могли обстрѣливать главный рукавъ Дуная и тѣмъ затруднить подъемъ вверхъ по этой рѣкѣ мостовыхъ и осадныхъ принадлежностей подъ Браиловъ.

Тульча лежала лѣвѣе предполагаемой операціонной линіи русской арміи отъ Сатупова къ Базарджику. Правѣе этой линіи находились слѣдующіе укрѣпленные пункты.

Браиловъ. (Ибраилъ). Крѣпость эта была весьма сильной и имѣла большіе запасы. Гарнизонъ состоялъ въ январѣ 1828 г. изъ 13,300 чел. (1,100 рег. пѣх., 6,000 вооруж. жит., 2,000 артиллеристовъ, 4,200 чел. рег. и иррег. конницы) и кромѣ того въ селеніяхъ, приписанныхъ къ этой крѣпости, было около 7,000 чел. способныхъ носить оружіе. Орудій имѣлось 120, всѣ крѣпостныя орудія были 9-фунт. калибра, полевые орудія — 6 фунт., а мортиры—20—60-фунтоваго калибра¹⁾. Пороха имѣлось много. На берегу Дуная

¹⁾ Донесеніе шт.-кап. Муханова генералъ-адъютанту Киселеву.

былъ вырытъ ровъ длиною до 500 саж., шириною отъ 4 до 6 и глубиною отъ 3 до 4 арш. За этимъ ровомъ были построены двѣ батареи, одна восьмиорудійная для стрѣльбы вверхъ по Дунаю, а другая въ девять орудій, направленныхъ внизъ по теченію этой рѣки.

Въ крѣпости имѣлось 24 канонерскихъ лодки, изъ которыхъ 14 были спущены на воду, и 3 парома для перевозки черезъ Дунай.

Запасы, собранные въ крѣпости были очень велики—болѣе 80 тыс. четвертей хлѣба и зернового фуража; всѣ магазины были переполнены хлѣбомъ, поэтому значительная часть зерна была на-

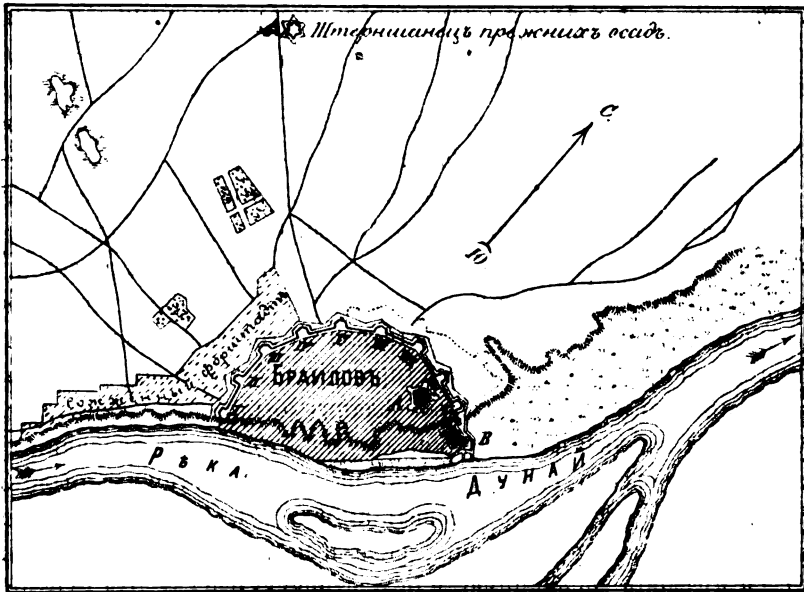

Крѣпость Браиловъ.

сыпана въ ямы. Предполагалось, что часть этихъ запасовъ будетъ развезена по другимъ крѣпостямъ. Въ крѣпости могло помѣститься въ зданіяхъ и землянкахъ до 25,000 чел.; пороховые погреба находились въ цитадели; подъ всѣми воротами крѣпости приводились въ порядокъ помѣщенія для минъ. Комендантомъ крѣпости былъ Солиманъ-Ага, человекъ непреклоннаго характера, «рѣдкаго мужества», а начальникомъ флотиліи Кара Мустафа.

Вотъ свѣдѣнія, которыя мы имѣли о Браиловѣ до войны.

Изъ этихъ свѣдѣній можно было сдѣлать выводъ, что Браиловская крѣпость въ состояніи оказать намъ не малое сопротивление. Но въ свѣдѣніяхъ, собранныхъ о состояніи Браилова, совершенно

не имѣлось данныхъ о силѣ укрѣпленій, профили ихъ, начертаніи ихъ въ планѣ и пр.

По свѣдѣніямъ, которыя впоследствии были собраны Мольтке, Браиловъ заключалъ въ себѣ около 24 т. жителей и выставилъ для своей обороны отъ 7,000 до 8,000 вооруженныхъ людей. По нашимъ свѣдѣніямъ въ Браиловѣ было около 13 т. чел. гарнизона, но если исключить изъ этого числа артиллеристовъ и конницу (6,200 чел.), то остается около 7,000 чел., т. е. цифра, которую приводитъ и Мольтке.

Браиловъ расположенъ былъ на отлогой возвышенности, которая оканчивалась у Дуная почти отвѣсными, глинистыми обрывами, высотой въ 80 футовъ. На правомъ берегу рѣки, вплоть до Мачина, простиралась обширная, отчасти болотистая равнина. Высоты нигдѣ не господствовали надъ крѣпостью, что было весьма рѣдкимъ исключеніемъ въ турецкихъ крѣпостяхъ.

Главная ограда имѣла видъ полукруга о восьми полигонахъ, примыкавшаго обоими концами къ Дунаю. Ограда состояла изъ девяти бастіоновъ, а у берега Дуная (ближе къ устью) было сомкнутое укрѣпленіе *B*, которое назначалось главнымъ образомъ для обстрѣливанія Дуная—цѣль эта достигалась трехъяруснымъ огнемъ. Длина фланковъ бастіоновъ простиралась отъ 20 до 30 шаг., а фасовъ отъ 50 до 60 шаг.; каждый фланкъ былъ вооруженъ двумя орудіями, а каждый фасъ тремя; орудія стояли на деревянныхъ платформахъ; всего слѣдовательно на девяти бастіонахъ было 90 орудій. Всѣ орудія стрѣляли черезъ амбразуры, вырѣзанныя заблаговременно по всему брустверу, даже и на неатакованныхъ фронтахъ, и имѣвшія деревянную или плетневую одежду. На куртинѣ, пониженной на нѣсколько футовъ, находились мортиры. Всего орудій въ крѣпости имѣлось 278, между тѣмъ какъ по нашимъ свѣдѣніямъ ихъ было только 120.

Относительно профили этой крѣпости слѣдуетъ замѣтить, что эскарпная стѣна имѣла 20 ф. превышенія надъ горизонтомъ, вследствие чего главный валъ получалъ нѣкоторое командованіе надъ вперёдидежавшею мѣстностью, что также почти нигдѣ не встрѣчалось въ прочихъ турецкихъ крѣпостяхъ; профиль браиловскихъ верковъ была вообще сильнѣе, чѣмъ въ какой либо другой крѣпости Румелии или Болгаріи.

Внутренняя отлогость валганга была одѣта плетнемъ и устроена отвѣсно, благодаря естественной плотности грунта. Внутренняя крутость бруствера была снабжена палисадомъ, который имѣлъ нѣ-

сколько футовъ превышенія надъ гребнемъ; подобное ошибочное примѣненіе палисада весьма часто встрѣчалось въ турецкихъ крѣпостяхъ. Брустверь имѣлъ 16 фут. толщины; ширина рва передъ фасадами простиралась отъ 5 до 6 саж., а передъ курттинами отъ 8 до 10 саж. Каменная одежда была возведена въ 1826 г. и находилась въ отличномъ состояніи. Наружныхъ укрѣпленій не было.

Цитадель *A*, расположенная внутри крѣпости, имѣла одинаковую профиль съ главной оградой, за исключеніемъ только меньшихъ размѣровъ ея рва; бастіоны замѣнялись въ ней ронделями.

Улицы города были совершенно неправильныя и были покрыты досчатой или бревенчатой настилкой; дома были весьма легкой постройки и большею частью были возведены изъ глины и хвороста; но турки устраивали себѣ безопасныя отъ бомбъ помѣщенія, вкапываясь въ землю за курттинами и обдѣлывая эти помѣщенія досками.

Крѣпость была обильно снабжена продовольственными припасами и пока турецкая флотилія господствовала на Дунаѣ, они въ случаѣ надобности могли быть пополнены изъ Мачина.

Сопоставляя эти свѣдѣнія о Браиловѣ, собранныя уже послѣ войны, съ тѣми, которыя мы имѣли до войны, мы видимъ, что крѣпость эта въ дѣйствительности была сильнѣе, чѣмъ намъ казалось, хотя, судя и по нашимъ свѣдѣніямъ, было очевидно, что она въ состояніи оказать намъ большое сопротивленіе.

Мольтке такъ опредѣляетъ значеніе Браилова, руководясь свѣдѣніями, собранными послѣ войны: «Браиловъ представлялъ собою сильнѣйшій укрѣпленный пунктъ всего нижняго теченія Дуная, не исключая даже Видина, обороняемый многочисленнымъ гарнизономъ, снабженный всѣми необходимыми запасами; поэтому можно было быть зарагѣ увѣреннымъ встрѣтить здѣсь упорное сопротивленіе ¹⁾».

Мачинъ, расположенъ на правомъ берегу Дуная, противъ Браилова, образуя какъ бы предмостное укрѣпленіе этой крѣпости; эти двѣ крѣпости поддерживали и усиливали другъ друга, въ особенности пока турецкая флотилія обезпечивала между ними сообщеніе.

Свѣдѣнія, которыя мы имѣли о Мачинѣ до войны, въ январѣ 1828 года, сводились къ слѣдующему.

¹⁾ Мольтке, Русско-тур. война 1828—29 гг., пер. Н. Шмидера, ч. I, гл. 5, стр. 102—103. См. приложение № 12 о дѣйствіяхъ нашихъ войскъ противъ Браилова до 1828 г.

Гарнизонъ состоялъ изъ 6,000 чел. пѣхоты и 2,000 конницы; орудій имѣлось 83. Въ крѣпости и въ приписанныхъ къ ней селеніяхъ состояло около 2,000 семействъ. Крѣпость могла помѣстить въ себѣ только 5,000 чел., а запасовъ продовольствія было до 4,000 кило. Комендантомъ былъ Джифаръ-Ага, изъ арнаутовъ. Этимъ ограничивались свѣдѣнія о Мачинѣ; они были неполны и преувеличены.



Крѣпость Мачинъ.

По свѣдѣніямъ Мольтке, въ Мачинѣ было отъ 1,000 до 1,500 жителей.

Крѣпость была расположена на высотѣ, выдававшейся къ Дунаю и спускавшейся обрывомъ къ рѣкѣ; съ западной стороны крѣпость была прикрыта болотистою, непроходимою долиною.

Значительныя высоты, возвышавшіяся остроконечными вершинами къ юго-востоку отъ крѣпости, были на столько удалены, что не могли вредить оборонѣ.

Отъ этихъ высотъ мѣстность склонялась къ крѣпости и съ восточной ея стороны представляла совершенную равнину.

Укрѣпленія состояли изъ семи полигоновъ, обороняемыхъ шестью малыми бастіонами. Ровъ былъ сухой, эскарпъ былъ одѣтъ по всему протяженію, а контръ-эскарпъ—только мѣстами.

На высококомъ сѣверномъ обрывѣ близъ Дуная возвышалась на гранитной скалѣ цитадель *А*. Верки ея командовали городомъ съ его валами и въ сферѣ ея дѣйствительнаго пушечнаго огня находились также и впереди лежащая мѣстность и Дунай съ его островами. Цитадель не имѣла рва, но отличалась чрезвычайно высокой профилею; высота была отъ 40 до 50 фут. и брустверь цитадели возвышался на 20—25 футовъ надъ городской оградой. Вслѣдствіе ограниченнаго протяженія городской ограды, она всюду подвергалась огню съ высокаго кавальера цитадели не только изъ крѣпостныхъ ружей, но изъ обыкновенныхъ пѣхотныхъ, такъ что атакующему было бы чрезвычайно трудно утвердиться на городскомъ валу въ виду цитадели, а съ другой стороны ничего нельзя было предпринять противъ цитадели, не занявъ городской ограды. Успѣшно дѣйствовать по цитадели можно было только при помощи мѣткаго и сильнаго навѣснаго огня.

Переправу нашей арміи предполагалось произвести у Сатунова. Противъ этого пункта, на правомъ берегу Дуная, всего въ 4,000 шагахъ отъ мѣста переправы, находилась небольшая крѣпость *Исакча*, которая такимъ образомъ получила особое значеніе.

Свѣдѣнія о состояніи этой крѣпости, которыми мы располагали, сводились къ слѣдующему: выше указано, что у насъ имѣлось свѣдѣніе, что въ Исакчѣ должно было находиться 6,000 чел. регулярныхъ войскъ. Изъ подробныхъ свѣдѣній, собранныхъ объ этой крѣпости, видно, что регулярнаго войска считалось въ ней 4,000 чел., а вооруженныхъ жителей около 800 чел. Кромѣ того въ форштатѣ крѣпости жило 700 турецкихъ семействъ и въ округѣ, приписанномъ къ Исакчѣ—было болѣе 500 семействъ христіанъ. Всего крѣпость могла вмѣстить 6,000 чел. гарнизона и повидимому эту то цифру и считали за гарнизонъ крѣпости. Орудій имѣлось 72, продовольствія было запасено до 12 т. кило. Комендантомъ крѣпости состоялъ Ибаю-паша, человекъ не старый, корыстолюбивый и нелюбимый ¹⁾, а начальникомъ артилеріи былъ Халалаю.

Этимъ ограничились свѣдѣнія, которыя мы имѣли объ этой крѣпости, имѣвшей для насъ особенное значеніе, такъ какъ она нахо-

¹⁾ Донесеніе шт.-кан. Муханова ген.-адъют. Киселеву.

дидась противъ мѣста, выбраннаго нами для переправы черезъ Дунай. Какъ и относительно другихъ турецкихъ крѣпостей, мы не имѣли и объ Исакачѣ свѣдѣній собственно по части инженерной. По даннымъ, собраннымъ Мольтке уже послѣ войны, эта крѣпость имѣла слѣдующія свойства. Она расположена была близъ Дуная на холмѣ; въ разстояніи ружейнаго выстрѣла отъ крѣпости пролегали двѣ долины, которыя изъ крѣпости не обстрѣливались. Съ запада и востока къ крѣпости прилегали форштаты, изъ которыхъ восточный былъ сожженъ. Ровъ имѣлъ 10 футъ глубины; эскарпъ и контръ-

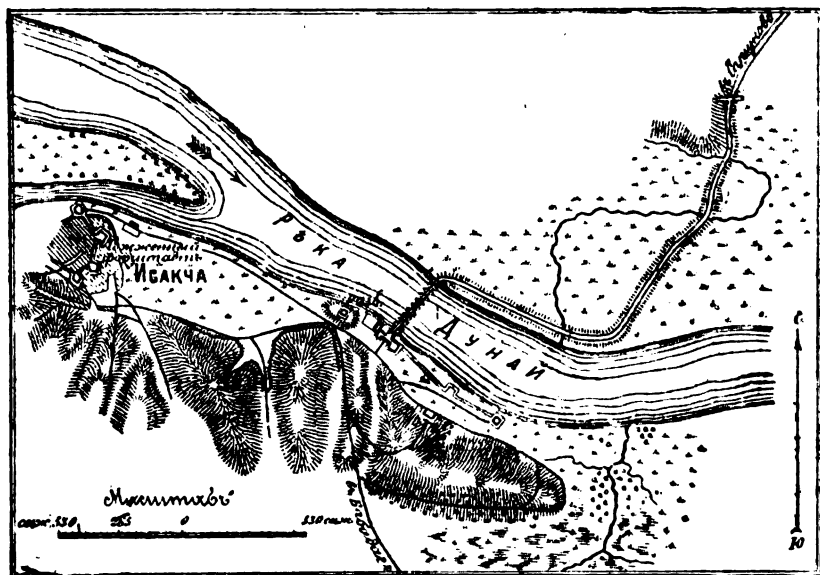

Крѣпость Исакача.

эскарпъ были одѣты песчаникомъ, но передъ сѣвернымъ изменнымъ фронтомъ совершенно не было рва. Во рву находился плохой палисадъ изъ тонкихъ жердей. Наружныхъ укрѣпленій и прикрытаго пути не было; за гласисомъ, вышиною въ 3 фута, находился узкій дозорный путь. Валгангъ былъ такъ узокъ, что орудія помѣщались только въ бастіонахъ. Внутренняя крутость валганга была отвѣсна и одѣта плетнемъ; внутренняя крутость бруствера была отчасти одѣта палисадомъ, а въ бастіонахъ по наружной отлогости бруствера и въ амбразурахъ для той же цѣли служили туры. Безопасныя помѣщенія были устроены подъ валгангомъ, а также въ видѣ ямъ, выкопанныхъ въ скалахъ, прикрытыхъ настилкою изъ прочныхъ брусевъ.

Расположеніе верковъ этой крѣпости было вообще неудобное. приче́мъ турки не укрѣпили острова, бывшаго у самой крѣпости въ 200 шагахъ отъ нея, хотя для обстрѣливанія Дуная въ сѣверномъ бастіонѣ и былъ устроенъ кавальеръ, но постройка эта столь мало удовлетворяла этой цѣли, что часть нашей рѣчной флотилии могла, до окончанія переправы арміи въ Сатуновъ, безпрепятственно поднятись по рѣкѣ вверхъ, для поддержанія атаки Браилова.

Слабѣйшую часть крѣпости составляли двѣ сѣверныя стороны полигона, обращенныя къ Дунаю. Здѣсь не было рва и фасы эти могли быть анфилированы по всей длинѣ съ высотъ, лежавшихъ къ югу отъ крѣпости.

Крѣпость имѣла большой запасъ холоднаго оружія, сабель, крючьевъ для захвата штурмующихъ во рву, копій и ружей. Орудій имѣлось 85 (по нашимъ свѣдѣніямъ 72), по большей части тяжелаго калибра, на неуклюжихъ лафетахъ; пороха имѣлось много и онъ сохранялся въ погребахъ частныхъ домовъ.

Въ виду такого состоянія Исакчи нельзя было рассчитывать, что крѣпость эта окажетъ упорное сопротивленіе.

При дальнѣйшемъ наступленіи нашей арміи послѣ переправы у Сатунова противъ праваго фланга ея находилась крѣпость *Гирсовъ*. Свѣдѣнія объ этой крѣпости, имѣвшіяся у насъ до войны, были крайне ограничены. А именно, въ свѣдѣніяхъ отъ 21 января 1828 г. сказано, что «число гарнизона положительно неизвѣстно, орудій было 20; канонеровъ 10; канонерскихъ лодокъ 24. Командуетъ крѣпостью Юсуфъ-Ага-Карджали. Помѣститься можетъ въ оной до 4,000».

Въ дѣйствительности Гирсовъ представлялъ изъ себя крѣпость, обладавшую слѣдующими свойствами. Городъ имѣлъ около 4,000 жителей. Онъ былъ расположенъ на самомъ удобномъ мѣстѣ для переправы черезъ Дунай и представлялъ изъ себя естественное предмостное укрѣпленіе, какъ бы самою природою возведенное противъ турокъ. Крѣпость имѣла начертаніе неправильнаго четырехугольника, сомкнутаго съ трехъ сторонъ скалистыми высотами. спускающимися круто къ сторонѣ окружающей мѣстности и отлого къ городу; четвертая сторона замыкалась Дунаемъ. Тамъ, гдѣ эти высоты примыкали къ верховой части рѣки отвѣснымъ обрывомъ высотой около 80 фут., издавна возвышался укрѣпленный замокъ, который мы овладѣли въ 1809 г.; мы укрѣпили тогда городъ полевыми укрѣпленіями, навели судовой мостъ и отошли по немъ въ концѣ того же года обратно за Дунай; въ слѣдующемъ году мы

снова совершили переправу через Дунай въ этомъ же мѣстѣ. Это обстоятельство обратило на себя вниманіе турокъ, которые въ 1822 году преобразовали Гирсовъ въ крѣпость, нѣсколько только искусственно усиливъ оборонительныя свойства позиціи. Главная ограда состояла изъ пяти короткихъ бастионныхъ фронтовъ, безъ наружныхъ пристроекъ; сухой ровъ съ каменнымъ эскарпомъ и контръ-эскарпомъ имѣлъ 14 фут. глубины; внутренняя отлогость

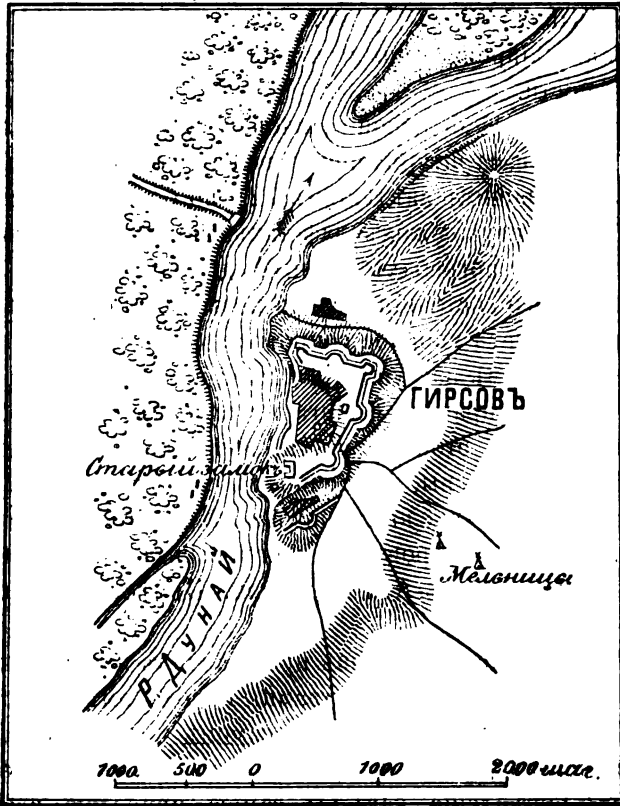

Крѣпость Гирсовъ.

бруствера была отчасти одѣта палисадами. На бастионахъ было по 10 орудій. Прирѣчная часть города оборонялась на протяженіи 700 шаговъ при помощи одного земляного бруствера съ небольшимъ ровомъ, позади котораго было поставлено 10 орудій. Такимъ образомъ всего въ крѣпости было не менѣе 60 орудій, тогда какъ по нашимъ свѣдѣніямъ орудій было 20.

Нѣкоторыя обстоятельства существенно вліяли на уменьшеніе

оборонительной силы Гирсова, въ особенности при атакѣ этой крѣпости со стороны Дуная. А именно, ограда не была достаточно придвинута къ скату, составлявшему естественный гласисъ, такъ что у подошвы ската было значительное пространство, совершенно безопасное отъ огня крѣпостной артилеріи; кромѣ того турецкіе строители не сумѣли дефлировать валганга отъ близъ лежавшихъ высотъ. Они тщетно старались въ нѣкоторой степени устранить этотъ недостатокъ устройствомъ тыльных прикрытій въ 40 фут. вышиною. Сверхъ того турки не обратили никакого вниманія на островъ, расположенный противъ крѣпости; хотя этотъ островъ и обстрѣливался частью крѣпостныхъ орудій, но рукавъ рѣки, находившійся за островомъ, вовсе не обстрѣливался и наша флотилія могла здѣсь совершенно безпрепятственно подняться къ Силистріи. Такъ какъ городъ возвышался надъ Дунаемъ амфитеатромъ, то мы, занявъ островъ, могли обратить городъ въ пепель.

Итакъ, въ результатъ можно сказать, что атака Гирсова со стороны Дуная открытой силой была сравнительно легко выполняема; но за то при атакѣ со стороны Добруджи крѣпость могла оказать упорное сопротивленіе.

О крѣпостяхъ, лежавшихъ вверхъ по Дунаю, мы имѣли слѣдующія свѣдѣнія.

Силистрія. Гарнизонъ этой крѣпости, по нашимъ свѣдѣніямъ, состоялъ изъ 4,000 регулярной и 6,000 нерегулярной пѣхоты, 1,500 конницы и 3,000 артиллеристовъ; орудій 130; канонерскихъ лодокъ 24. Въ крѣпости имѣлось до 150,000 кило хлѣба и 40,000 окъ пшена. Крѣпость могла вмѣстить до 20,000 чел. Въ Силистріи были заготовлены матеріалы для постройки моста черезъ Дунай, но до января 1828 г. мостъ не строился, а для перевоза черезъ Дунай служили 4 парома. Комендантомъ крѣпости былъ сераскиръ Хаджи-Ахметъ-паша.

Послѣ взятія Силистріи въ 1810 г. русскіе срыли укрѣпленія этой крѣпости, но турки ихъ возобновили. Число жителей доходило до 20,000 чел.

Крѣпостная ограда имѣла начертаніе въ видѣ полукруга, поперечникъ котораго, около 2,000 шаг. протяженіемъ, былъ обращенъ къ сторонѣ Дуная. Ограда состояла изъ десяти бастионныхъ фронтовъ, каждый длиною въ 550 шаг. Крѣпость не имѣла ни наружныхъ долговременныхъ пристроекъ, ни прикрытаго пути. Передъ крѣпостными воротами были только наскоро насыпанные ложементы, внутренность которыхъ могла быть обстрѣлена съ поля, и два пе-

большихъ укрѣпленія: Лиманъ-Табія и Ченгель-Табія: они были въ небольшомъ разстояніи впереди крѣпости и оба назначались для обстрѣливанія Дуная.

Гласисъ имѣлъ отъ 2 до 4 футъ превышенія, а ровъ — глубину отъ 8 до 10 футъ. Эскарпъ и контръ-эскарпъ были одѣты на высотѣ 8 — 10 ф. известковымъ камнемъ. Брустверъ былъ вышиною въ 8 ф. и толщиною въ 20 ф., по внутреннему гребню бруствера былъ поставленъ палисадъ.

Наружная отлогость бруствера, весьма крутая, была одѣта плетнемъ, а въ куртинахъ дерномъ; бастіоны были вооружены десятью

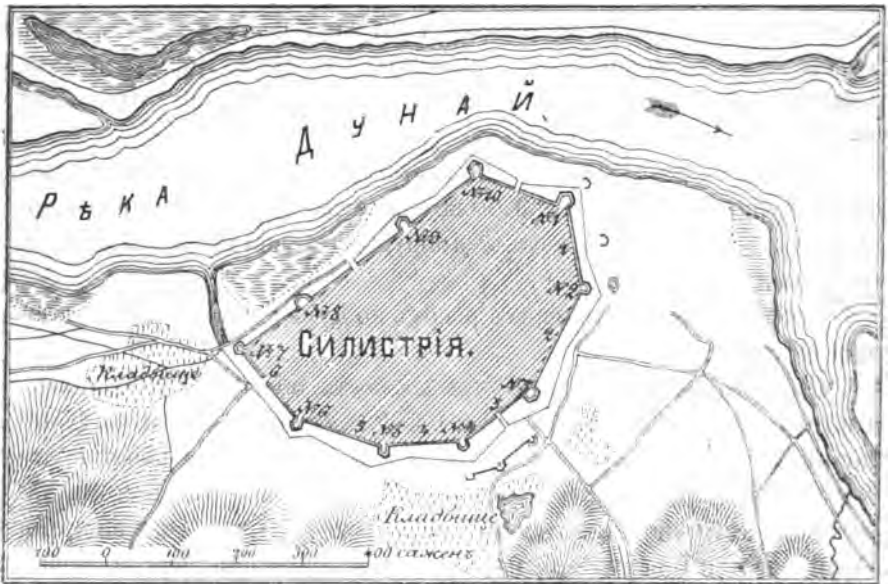

Крѣпость Силистрія.

орудіями, дѣйствовавшими черезъ амбразуры; они распредѣлялись по 4 на каждомъ фасѣ и только по одному на фланкахъ; поэтому оборона рововъ весьма короткихъ полигоновъ была слаба. Въ оградѣ было четверо воротъ; двое—со стороны рѣки и двое—съ сухопутной стороны. Дно крѣпостного рва было выше уровня Дуная и поэтому, ровъ не могъ быть обращенъ въ водяной. Опасаясь дѣйствій нашихъ минъ, турки выкопали по всемъ сухопутнымъ фронтамъ сухой кюветъ, въ 9 ф. глубины.

Мѣстность, на которой была расположена крѣпость, была весьма невыгодна въ тактическомъ отношеніи; а именно, съ юго-западной и южной сторонъ къ крѣпости весьма близко подходили

командующія высоты. Если приблизиться на 800 шаговъ къ самому южному бастиону (5-му), то съ этихъ высотъ можно было обнаружить всю внутренность крѣпости до подошвы горжевыхъ фронтовъ, обращенныхъ къ Дунаю. Батарея, расположенная въ этомъ пунктѣ, могла бы дѣйствовать въ тылъ трехъ восточныхъ фронтовъ крѣпости, а съ высоты ближайшей къ нижнему теченію Дуная, обнаруживались и афилировались оба юго-западныхъ фронта крѣпости. Подошва скатовъ, находившихся противъ пятого полигона, была удалена отъ главнаго вала только на 600 шаг., а потому на этихъ скатахъ атакующій могъ расположить свои батареи на такой высотѣ и въ такомъ удаленіи отъ непріятельскихъ верховъ, какія будутъ имъ признаны за наилучшія. Кромѣ того, такъ какъ ширина Дуная противъ крѣпости не превышала 1,000 шаговъ, то огонь батарей съ лѣваго берега рѣки долженъ былъ сильно беспокоить крѣпость. Гарнизонъ Силистріи былъ многочисленный; главнымъ образомъ онъ состоялъ изъ вооруженныхъ жителей въ числѣ отъ 6,000 до 7,000 человекъ.

Въ общемъ можно сказать, что Силистрія не представляла очень сильной крѣпости, такъ какъ внутренность ея могла быть легко обстрѣливаема съ высотъ, бывшихъ южнѣе ея и съ лѣваго берега Дуная. Но обширность крѣпости требовала для дѣйствія противъ нея значительнаго отряда, а при полномъ обложеніи крѣпости войска, расположенныя на обоихъ берегахъ Дуная были раздѣлены на двѣ части; для устраненія этого недостатка необходимо было устроить прочное сообщеніе черезъ Дунай. Итакъ, дѣйствія противъ Силистріи требовали затраты значительныхъ средствъ — войскъ и приспособленій.

Выше Силистріи находился на правомъ берегу Дуная — *Туртукай*; свѣдѣнія объ этомъ укрѣпленномъ пунктѣ ограничивались слѣдующими данными: регулярнаго войска здѣсь мы считали 800 чел., ирегулярнаго — 1,200 чел., орудій — 40. Туртукай былъ мѣсто-пребываніемъ начальника дунайской флотиліи или капитанъ-паша Ибрагима.

Вотъ всѣ свѣдѣнія, которыя имѣлись въ штабѣ 2-й арміи о Туртукаѣ.

Руцунь. Объ этой крѣпости мы имѣли слѣдующія свѣдѣнія. Ирегулярнаго войска, т. е. вооруженныхъ жителей до 4,500 чел.; орудій болѣе 100; канонерскихъ лодокъ 24.

Въ крѣпости имѣлось до 8,000 домовъ и въ военное время въ ней могло помѣститься до 30,000 войска. Для переправы черезъ

Дунай былъ пять паромовъ. На лѣвомъ берегу Дуная противъ Рушука находилась *Журжа*; эта крѣпость служила какъ бы предмостнымъ укрѣпленіемъ для Рушука. О ней мы имѣли слѣдующія свѣдѣнія. Регулярнаго войска — 800 чел., вооруженныхъ жителей до 3,000 чел.; орудій отъ 80 до 90; гребныхъ судовъ—24.

Еще выше по Дунаю находился *Видинъ*. Въ немъ предполагалось регулярной пѣхоты 2,000 чел. и ожидалось прибытіе 12,000-наго отряда. Орудій всего 150, изъ нихъ 15 полевыхъ на лафетахъ съ лошадьми. Канонерскихъ лодокъ — 25. Пороха и боевыхъ запасовъ много. Запасы продовольствія большіе, а дровъ должно было хватить на годъ: жителей въ Видинѣ до 10,000 чел. Комендантомъ крѣпости былъ Мегметъ-паша.

Кладовъ, въ Валахіи; вооруженныхъ жителей—750 чел.; орудій 55; запасы продовольствія большіе.

О крѣпостяхъ и укрѣпленныхъ пунктахъ, расположенныхъ внутри страны, имѣлись слѣдующія свѣдѣнія.

Бабадагъ; свѣдѣнія объ этомъ пунктѣ ограничивались тѣмъ, что войска въ него прибываютъ непрерывно и располагаются въ окрестныхъ селеніяхъ; въ самомъ городѣ построены казармы для помѣщенія 20,000 чел. и конюшни на 3,000 лошадей; но прибывшія войска ихъ не занимали.

Шумла. Въ январѣ 1828 года мы считали въ этой крѣпости до 7,500 чел. регулярнаго войска. Комендантъ крѣпости Каза-углу-Шаханъ-Султанъ. Кромѣ этихъ войскъ ожидалось прибытіе Агу-паша съ 40,000 чел. и сверхъ того Кіузну-бей съ 25,000 уже перешелъ Босфоръ и направлялся къ Шумлѣ.

Адакале (прежде назывался Андакъ-Бегликки). Гарнизонъ состоялъ изъ 400 чел., но орудій весьма много; пороху и боевыхъ запасовъ «достаточное количество», какъ сказано въ нашихъ свѣдѣніяхъ. Три магазина были наполнены продовольствіемъ еще съ прежнихъ временъ, но дровъ было запасено мало.

Необходимо отмѣтить, что многія свѣдѣнія о турецкихъ крѣпостяхъ мы получали отъ нашихъ консуловъ изъ Яссы и Галаца, а также и отъ особо посланныхъ агентовъ. Но судя по допесеніямъ ихъ, они не имѣли никакого понятія о военномъ дѣлѣ и поэтому многія свѣдѣнія, сообщенныя ими, не могли имѣть никакой цѣны и даже были вредны, такъ какъ могли дать непадежащее понятіе о турецкихъ крѣпостяхъ. Такъ напримѣръ, о Кладовѣ одинъ изъ агентовъ доносилъ: «крѣпость сія обведена канавою, имѣющею ширины 36 саженой, а глубина выстѣ съ вышиною въ два роста человѣче-

скихъ, съ набитыми на валу кольями. Внутренность канавы выслана бѣлымъ камнемъ; вокругъ крѣпости семь батарей, вмѣщающихъ въ себѣ каждая отъ 6 до 7 пушекъ».

О *Журжъ* имѣлось такое донесеніе. «Крѣпость сія окружена канавою шириною въ 30 шаговъ, а вышиною вмѣстѣ съ глубиною болѣе двухъ мѣръ человѣческаго роста. Внутренность оной вымощена бѣлымъ камнемъ, а валъ укрѣпленъ деревянными сваями. Въ окружности сей канавы 9 батарей, вмѣщающихъ каждая отъ 8-ми до 9-ти пушекъ. Внутри оной имѣются двѣ другія канавы таковой же глубины и въ 13 шаговъ ширины: въ окружности каждой изъ нихъ по 7 батарей съ такимъ же количествомъ пушекъ. Въ находящейся при крѣпости на Дунаѣ небольшой цитадели — 7 батарей, вмѣщающихъ каждая отъ 8-ми до 9-ти пушекъ, оберегаемыхъ крѣпостными жителями безпрерывно».

Объ *Руциукъ* мы имѣли отъ агентовъ такія свѣдѣнія. «Крѣпость сія обведена канавою въ 33 сажени шириною и болѣе роста двухъ человѣкъ глубины. Канавы сія съ внутренней стороны возвышена земляными валами въ ростъ двухъ человѣкъ, имѣющая ширины 18 шаговъ. Вокругъ крѣпости 24 батареи, вмѣщающія каждая отъ 8-ми до 10-ти пушекъ».

Изъ подобныхъ свѣдѣній трудно было сдѣлать опредѣленное заключеніе о состояніи турецкихъ крѣпостей.

Вотъ что говорить о нашихъ агентахъ штабсъ-капитанъ Мухановъ, адъютантъ главнокомандующаго 2-ю арміею, въ своемъ рапортѣ генераль-адъютанту Киселеву, донося ему о результатахъ порученныхъ ему развѣдокъ. «Невѣжество и совершенное отчужденіе военного дѣла людей, употребляемыхъ за границею для развѣдыванія весьма затрудняютъ въ опредѣленіи калибра орудій и описаніи подробностей различныхъ укрѣпленій. Незнаніе военныхъ выраженій и неопредѣлительность оныхъ допускаютъ только въ сихъ случаяхъ степень приближительной точности».

Въ числѣ нашихъ агентовъ были, между прочимъ, купцы, имѣвшіе торговыя и личныя связи въ Турціи. Такъ на примѣръ въ числѣ агентовъ были одесскій негодіантъ Данць (*Dantz*), которому Дибичъ поручилъ въ 1829 г. сообщать «*au moyen de ses relations commerciales à Constantinople des nouvelles sur ce qui pouvait nous intéresser dans cette capitale*» ¹⁾.

Затѣмъ въ числѣ агентовъ были чиновники гражданскаго вѣ-

¹⁾ Военно-ученый архивъ, № 2767, Данць Г. М. Бергу. Бухарестъ 1829 г. (свѣдѣнія изъ Константинополя).

домства. Такъ напримѣръ въ февралѣ 1827 г. Киселевъ посылалъ въ Турцію титулярнаго совѣтника Рожалина, товарища начальника портоваго карантинна въ Рени; этотъ чиновникъ ѣздилъ «подъ видомъ торговыхъ дѣлъ въ Исакчу, Тульчу, Браиловъ и Галацъ. гдѣ собравъ, по возможности, желаемыя свѣдѣнія, представилъ ихъ на благоуваженіе начальства ¹⁾».

Впрочемъ выясненію точности свѣдѣній о непріятелѣ способствовало то обстоятельство, что мы имѣли множество агентовъ, доставлявшихъ много донесеній, сопоставленіе которыхъ давало возможность сдѣлать выводъ, хотя и не безусловно вѣрный, чего и невозможно было ожидать, а хотя бы удовлетворительный. Мы имѣли агентовъ въ княжествахъ, въ Австріи, по Дунаю и даже посылали ихъ въ Шумлу. При этомъ нѣкоторые изъ нашихъ развѣдчиковъ отличались большой энергіей и предприимчивостью и работали хорошо, какъ напримѣръ Мухановъ, что видно изъ донесенія Киселеву отъ 28-го декабря 1827 г. «Покорнѣйшую приношу благодарность за лестныя выраженія, коими Вамъ угодно было почтить меня. *Льстнѣйшая и положительная награда*, которую желалъ бы заслужить вполне, есть оправданіе выбора вашего и заслуженіе добраго о мнѣ вашего мнѣнія». Изъ слѣдующей выписки видно какія мѣры принимали наши развѣдчики для сбора свѣдѣній. 27-го декабря 1827 г. Мухановъ писалъ Киселеву изъ Рени. «А съ *французомъ* и вообще въ заграничныхъ сношеніяхъ стараюсь дѣйствовать съ возможной осторожностью, но не могу совершенно отклонить переписку и потому пишу и получаю письма подъ чужимъ именемъ, дабы начальство имѣло возможность при первомъ случаѣ отказать (*me désavouer*). Ожидаю извѣстій изъ Бухареста отъ лицъ, съ коими старался войти въ сношеніе посредствомъ посторонняго участія. Сдѣлайте милость, ваше превосходительство, выслать мнѣ деньги; онѣ крайне мнѣ будутъ нужны, если посланный мой въ Шумлу, Силистрію и прочія крѣпости возвратится съ выгоднымъ отвѣтомъ объ учрежденіи переписки».

Продолжительная стоянка нашей арміи на границѣ и постоянное ожиданіе начала военныхъ дѣйствій держали въ нервномъ напряженіи, какъ войска обѣихъ сторонъ, такъ и пограничное население.

«Въ первыхъ числахъ декабря ²⁾, пишетъ шт.-кап. Мухановъ

¹⁾ Военно-ученый архивъ № 2590. Киселевъ графу Сухтелену, Тульчинъ 23-го февраля 1827 года № 71.

²⁾ 1827 года.

въ своемъ донесеніи генераль-адъютанту Киселеву, по всему протяженію Прута, отъ Скулянь до Рени, войска были въ ожиданіи, а жители въ страхъ вторженія турецкихъ войскъ. Слухи сіи, разлившись по береговой части Дуная, нашли много легковѣрныхъ, особенно когда, по замерзаніи сей рѣки, естественная преграда уничтожилась. Причиною разсѣянія сихъ нелѣпыхъ извѣстій должно полагать врожденную робость молдаванъ княжества, находящихся случаи къ частымъ переговорамъ съ родственниками, въ Бессарабіи живущими.

«Къ тому же и пограничная стража наша съ невѣжественнымъ легковѣріемъ добывала сіи извѣстія и часто приводя всю цѣпь въ ложную тревогу, подтверждала жителей въ бессмысленной пхъ боязни.

«Въ продолженіе сего времени жители и военные турки, по крѣпостямъ живущіе, получая нерѣдко султинскіе фирманы о приговореніяхъ къ войнѣ и оборонѣ въ случаѣ прихода русскихъ, оставались также въ безпрестанномъ страхѣ съ полною довѣренностью, что штыки наши покажутся въ Молдавіи и подъ Бранловскими стѣнами непремѣнно въ Васильевъ день (1-го января)».

До донесенію Муханова, «турки рѣшительно приняли систему оборонительную, не угрожая не только границѣ нашей, но и княжествамъ».

Для охраны границы турки выставили посты въ дунайскихъ гирлахъ и вверхъ по Дунаю до устья Серета; затѣмъ надзоръ за границею по Пруту ограничивался посылкою агентовъ, которые собирали свѣдѣнія о нашихъ войскахъ.

Такъ какъ войска наши должны были занять придунайскія княжества, то въ штабѣ 2-й арміи собирались о нихъ весьма подробныя свѣдѣнія. Изъ числа этихъ свѣдѣній обращаетъ на себя вниманіе сборъ данныхъ объ администраціи края. Эти данныя были изложены въ весьма подробныхъ запискахъ и очевидно, что сборъ этихъ данныхъ находился въ связи съ весьма вѣроятною оккупаціей княжествъ не только во время войны, но и впоследствии.

Въ виду этого, а также принятаго рѣшенія устранить господарей и предсѣдателями дивановъ назначить русскихъ уполномоченныхъ, чрезвычайно важно было предварительное ознакомленіе съ княжествами, въ особенности съ принятой системой управленія краемъ, съ составомъ населенія, средствами страны и пр.

Не лишнее сказать нѣсколько словъ о мѣрахъ, принятыхъ тур-

ками для сбора свѣдѣній о насъ. Въ этомъ отношеніи много удобства давали туркамъ мѣстные условія.

Пересѣченная и закрытая мѣстность нижняго теченія Дуная, плавни, заросшія камышами, и множество острововъ, покрытыхъ кустарникомъ, давали возможность, несмотря на бдительность нашей пограничной стражи, проникать лазутчикамъ въ наше расположеніе. Если къ этому прибавить, что въ низовьяхъ Дуная жило много выходцевъ и бѣглецовъ изъ Россіи, запорожцевъ, некрасовцевъ и пр., которые имѣли возможность скрытно сообщаться съ своими родственниками, жившими въ нашихъ предѣлахъ, то станетъ понятнымъ, что условія для сбора свѣдѣній были благоприятны. Къ тому же турки не жалѣли и денегъ на лазутчиковъ, платя имъ за работу до 1,500 левовъ ¹⁾).

На нашей границѣ образовалась, такъ сказать, биржа, гдѣ собирались свѣдѣнія о непріятелѣ, гдѣ встрѣчались агенты обѣихъ сторонъ—это было Рени. «Связи родства, знакомства и торговля ренинскихъ жителей такъ тѣсны съ Галацомъ, что самая строжайшая бдительность не въ состояніи усмотрѣть или открыть средства, какъ словесныхъ, такъ и письменныхъ сношеній. Тѣсныхъ связей сихъ не отчуждены и карантинные чиновники, состоящіе большею частью изъ грековъ или на гречанкахъ женатые или имѣющихъ родственниковъ въ Галацѣ, такъ что, будучи, можетъ быть, и не совсемъ участными въ злоупотребленіяхъ, они безъ вѣдома могутъ покровительствовать онымъ отъ личнаго пристрастія». Повидимому и въ Яссахъ также былъ организованъ сборъ свѣдѣній и сверхъ того свѣдѣнія о нашихъ войскахъ получались за границей изъ Одессы, которая, находясь на флангѣ и въ тылу расположенія 2-й арміи, служила удобнымъ мѣстомъ для разсылки развѣдчиковъ, для сбора свѣдѣній и для отправки ихъ моремъ въ Турцію и княжества, откуда эти свѣдѣнія направлялись въ Австрію ²⁾).

Турки получали свѣдѣнія не только отъ своихъ агентовъ, но и отъ австрійскихъ властей. Выше мы привели случай съ полковникомъ Липранди, изъ котораго видно, какъ австрійское правительство ревниво слѣдило за дѣятельностью нашихъ развѣдчиковъ не только въ своихъ предѣлахъ, но и въ княжествахъ. Оказывается, что и австрійскія должностныя лица доставляли туркамъ свѣдѣнія о нашихъ войскахъ. Такъ Мухановъ донесъ Киселеву, что «живущій въ

¹⁾ 100 р. ассигнаціями равнялись тогда 230 левамъ.

²⁾ Донесеніе Конопална ген.-адъютанту Киселеву изъ Кпшинева 23-го сентября 1827 года.

Галацѣ австрійскій агентъ Кипариси посредствомъ связей своихъ съ нашею агенціею и переписки, не только съ приграничными мѣстами, но даже съ Кишиневымъ, Одессою и пр., получалъ частыя извѣстія, которыя немедленно передавалъ Браиловскому пашѣ для отправленія къ Силистрійскому сераскиру».

Иногда турки употребляли для развѣдокъ людей весьма энергичныхъ и образованныхъ; такъ, въ первыхъ числахъ февраля 1828 года Браиловскій паша послалъ Мудафа-Татаро-оглу объѣхать линію Прута до Скулянь. Выборъ этого челоуѣка замѣчательнъ тѣмъ, что, будучи уроженцемъ Морен, онъ хорошо говорилъ и писалъ по-гречески, зналъ по-молдавански и по-французски; осенью 1827 года онъ прожилъ два мѣсяца въ Бессарабіи, гдѣ успѣлъ завязать сношенія съ многими лицами, особенно въ Кишиневѣ и Аккерманѣ; между прочимъ онъ вывезъ подробныя свѣдѣнія о расположеніи и составѣ 7-го пѣхотнаго корпуса.

При сборѣ свѣдѣній и передачѣ извѣстій большую роль играли также евреи, отличавшіеся при исполненіи этихъ порученій такой ловкостью, что приводили въ отчаяніе нашихъ агентовъ. Такъ, одинъ агентъ заявляетъ, что единственное средство обнаружить пересылку письменныхъ свѣдѣній, это вскрытіе всѣхъ писемъ, идущихъ черезъ границу.

Высказывалось также подозрѣніе, что турецкимъ шпионамъ оказываютъ содѣйствіе казаки, занимавшіе кордонъ на Прутѣ. Такъ, штабсъ-капитанъ Коноплинъ писалъ генераль-адъютанту Киселеву отъ 27-го ноября 1827 г.: «относительно казачьихъ кордоновъ, не смѣю утвердительно сказать, но полагаю нѣкоторые тоже ненадежны и готовы передавать письма; связи они непремѣнно имѣютъ съ жителями обѣихъ сторонъ, что весьма можетъ быть по долгому квартирванію на однихъ мѣстахъ и по сродной имъ наклонности къ интересу. Липранди сказывалъ мнѣ и ему говорили въ Яссахъ, что выдають часто въ Яссахъ нашихъ казаковъ. Онъ приметъ всѣ средства поймать. Я употребляю всѣ средства открыть передачу писемъ, ибо между Рени и карантиномъ безъ согласія казаковъ не могутъ переходить письма».

Во всякомъ случаѣ были агенты, указывавшіе на то, что кордонъ по Пруту не отличался достаточной бдительностью. Такъ, въ концѣ ноября въ Скуляны былъ доставленъ изъ Молдавіи рядовой Казанскаго полка, бѣжавшій изъ полка около 20-го ноября 1827 г. Онъ показалъ, что онъ и его товарищъ, рядовой того же полка, «когда переходили Прутъ не видѣли ни одного казака и прошли

безъ всякой опасности». Переправились они черезъ Прутъ въ трехъ верстахъ отъ Скулянъ ¹⁾).

О небрежной службѣ кордона по Пруту отъ Леова до Рени доносилъ Мухановъ Киселеву 23-го декабря 1827 г.; на нѣкоторыхъ кордонахъ не было часовыхъ, а такъ какъ Прутъ въ это время уже замерзъ, то, при небрежности нашей стражи, вовсе не трудно было переходить границу. Слѣдующій фактъ также подтверждаетъ ненадежность охраны границы казаками. Въ началѣ января 1828 г. по распоряженію генералъ-лейтенанта Желтухина были пойманы два «скулянскихъ еврея при обратномъ переходѣ ихъ изъ Молдавіи, кои по слѣдственному дѣлу показали переходъ свой за границу съ однимъ казачьимъ офицеромъ, уже и сознавшимся въ томъ добровольно ²⁾»).

¹⁾ Донесеніе шт.-кап. Конодина Киселеву отъ 29-го ноября 1827 года.

²⁾ Заявка по предмету открытія шпионовъ. Скуляны. 6-го января 1828 года.



**ГЕНЕРАЛЪ-АДЪЮТАНТЪ
ГРАФЪ ИВАНЪ ИВАНОВИЧЪ ДИВИЧЪ.**

ГЛАВА V.

Приведеніе 2-й арміи на военное положеніе. — Начало подготовительныхъ мѣръ.—Проектъ генераль-адъютанта Киселева.— Аккерманскіе переговоры.—Рѣшеніе начать войну если турки не исполняютъ наши требованія.—Новый проектъ генераль-адъютанта Киселева.—Проектъ генераль-адъютанта Сухтелена.—Подготовительныя распоряженія: инженерная часть; артилерійская часть; сообщенія въ тылу арміи; обозная часть; медицинская часть; картографическая часть.—Перемѣщеніе войскъ дѣйствующей арміи осенью 1827 г.—Планъ дѣйствій въ случаѣ необходимости перейти границу.—Новое размѣщеніе 2-й арміи.—Что дѣлать 2-й арміи, если турки вторгнутся въ княжества.

Событія, происходившія на востокѣ, побудили наше правительство принять рѣшительныя мѣры на случай разрыва съ Портой. Въ апрѣлѣ 1826 г. послѣдовало Высочайшее повелѣніе о готовности къ походу всѣхъ войскъ 2-й арміи и Бугской уланской дивизіи. Тогда же начались работы по подготовкѣ 2-й арміи къ походу въ Турцію, а также по разработкѣ данныхъ для установленія плана войны. Тотчасъ по полученіи въ штабѣ 2-й арміи Высочайшаго повелѣнія о приведеніи всѣхъ войскъ этой арміи въ совершенную готовность къ движенію, были сдѣланы слѣдующія по арміи распоряженія. Всѣмъ войскамъ приказано было выступить въ лагерь на мѣсяць позже противъ прежняго назначенія, т. е. выступленіе было назначено въ періодъ времени между 5 и 20 іюня. Это было сдѣлано для того, чтобы дать войскамъ возможность подготовиться къ походу, произведя цѣлый рядъ работъ по исправленію обмундированія, особенно обуви, обоза, сбруи и пр.

Въ концѣ апрѣля 1826 г. во 2-й арміи состояло:

Въ Бессарабіи отъ Хотина до Измаила 6-й корпусъ и піонерная бригада. 30,195 чел.

На Днѣстрѣ 18-я и 19-я пѣхотныя дивизіи съ артилеріей 24,337 »

При Смѣлѣ 3-я драгунская дивизія съ конно-артилерійскою бригадою	3,382 »
При Херсонѣ и въ Крыму	10,900 »
<hr/>	
Всего, не считая инвалидн. ротъ и нестроевыхъ .	68,814 чел.
Кромѣ того при главной и корпусныхъ квартирахъ жапдармовъ	202 »
Считая съ нестроевыми и инвалидными всего во 2-й арміи людей (на продовольствіи).	75,641 » ¹⁾

Въ половинѣ іюня вся армія была собрана въ лагеряхъ въ Бессарабіи и на Днѣстрѣ.

Въ маѣ мѣсяцѣ 1826 года начальникъ главнаго штаба баронъ Дибичъ сообщилъ главнокомандующему 2-й арміи графу Витгенштейну «*планъ дѣйствій Россійскихъ войскъ противъ Турціи*»²⁾.

Необходимо замѣтить, что Дибичъ еще задолго до войны 1828—29 гг. занимался вопросомъ о войнѣ съ Турціей; такъ 7 іюля 1821 г. имъ была составлена записка «о дѣйствіяхъ противъ турокъ»³⁾, въ которой онъ проводилъ мысль о необходимости перейти Балканы и взять Царьградъ. Кромѣ Дибича, проектъ плана войны былъ составленъ Ланжерономъ: «*Projet d'une guerre offensive contre les Turcs*»⁴⁾ и другими лицами; такъ, генераль Канкринъ еще въ 1819 году составилъ планъ войны съ Турціей⁵⁾.

Сущность записки Дибича (1826 г.) заключалась въ томъ, чтобы занять княжества войсками второй арміи съ Бугской уланской дивизіей, но безъ 20-й пѣхотной дивизіи, которая получала особое назначеніе. Затѣмъ только въ случаѣ необходимости обезпечить свободу плаванія по Дунаю, слѣдовало перейти его, но не идти далѣе Траянова вала.

Начальникъ штаба 2-й арміи генераль-адъютантъ Киселевъ, находясь въ Москвѣ во время коронаціи Императора Николая I, дѣятельно занялся вопросомъ о подготовкѣ всѣхъ данныхъ въ виду

1) Рапортъ генераль-адъютанта Киселева главнокомандующему 2-й арміей отъ 28 апрѣля 1826 г. № 63.

2) В. У. А. № 2592 и 2591; «Планъ дѣйствій Россійскихъ войскъ противъ Турціи въ случаѣ разрыва съ оною». На бумагѣ имѣется отиѣтка Дибича: «Государь Императоръ повелѣлъ слушать 29 апрѣля 1821 г.»

3) В. У. А. № 198, отд. 4, собственноручная записка Дибича отъ 7 іюля 1821 г.

4) В. У. А. № 2601, отд. 2, comte Langeron, «projet d'une guerre offensive contre les Turcs, 6 mai 1826.»

5) Арх. Канц. В. М-ва. № 426. «Mémoire secret sur l'expulsion des Turcs de l'Europe», генерала Канкринна.

возможной войны съ турками: соображенія генераль-адъютанта Киселева были изложены имъ въ цѣломъ рядѣ докладныхъ записокъ, поданныхъ начальнику главнаго штаба, генераль-адъютанту Дибичу. Въ докладной запискѣ, поданной 4-го августа 1826 г. Дибичу¹⁾, Киселевъ указывалъ, что если переговоры, порученные графу Воронцову, не получатъ желаемаго окончанія²⁾, то выгодно будетъ двинуть войска въ сентябрѣ для занятія княжествъ и части Болгаріи до Траянова вала. Такое движеніе дастъ возможность захватить средства Молдавіи и Валахій и лишить турокъ возможности воспользоваться этими средствами для снабженія ими придунайскихъ крѣпостей, что приведетъ къ ослабленію ихъ защиты.

Зимовка арміи въ занятыхъ областяхъ дастъ ей возможность спокойно устроиться, получить все необходимое и организовать снабженіе за дѣйствіями непріятеля.

Въ разрѣшеніи послѣдняго вопроса возлагалась нѣкоторая надежда и на содѣйствіе мѣстныхъ жителей.

Въ заключеніи своей записки генераль-адъютантъ Киселевъ указывалъ, что рѣшительный образъ дѣйствій при началѣ новаго царствованія можетъ впослѣдствіи имѣть полезнѣйшее вліяніе на всѣ внѣшнія сношенія.

Въ это время (т. е. въ первой половинѣ августа 1826 г.) было получено извѣстіе о затыгиваніи турецкими уполномоченными переговоровъ, веденныхъ въ Аккерманѣ. Тогда принято было рѣшеніе, что если Порта не согласится къ 25 сентября на предъявленные нами требованія, то тотчасъ же начать военныя дѣйствія.

О рѣшеніи этомъ главнокомандующій 2-й арміей былъ извѣщенъ въ слѣдующемъ рапортѣ Дибича отъ 15 августа 1826 г.³⁾

«Изъ полученныхъ изъ Аккермана свѣдѣній о ходѣ переговоровъ нашихъ съ уполномоченными Порты заключается, что они обнаруживаютъ нѣкоторую холодность и медленность. Хотя сіе и не ведетъ еще къ рѣшительному заключенію, чтобы Порта въ семь медленій скрывала какіе либо вѣроломные замыслы, однако же Государь Императоръ, желая явить сей державѣ, что намѣренія Его Величества, единожды изъявленные, суть положительны, тверды и

¹⁾ На французскомъ языкѣ, изъ бумагъ ген.-ад. Киселева, копія у насъ: приложение № 13.

²⁾ Переговоры съ турецкими уполномоченными въ Аккерманѣ, происходившіе въ августѣ 1826 г.

³⁾ Арх. Канд. В. м-ва. № 183. рапортъ Дибича гр. Витгенштейну отъ 15 августа 1826 г. № 108, въ Москвѣ.

неизмѣнны, повелѣваетъ: если обѣщанный Портою отзывъ не будетъ доставленъ къ условленному времени, къ 25-му сентября, вѣрренной Вашему Сіятельству арміи находится въ готовности, съ полученіемъ на сіе Высочайшаго повелѣнія, тотчасъ начать военныя дѣйствія за Прутомъ для занятія княжествъ Молдавіи и Валахіи пѣхотными дивизіями: 16-ю, 17-ю, 18-ю и 3-ю драгунскою подъ общею командою генераль-лейтенанта Рудзевича, до прибытія генераль-отъ-инфантеріи Сабанѣва: изъ 19-й же пѣхотной и 1-й Бугской уланской дивизіи составитъ первый резервъ на границѣ.

«Планъ операціонныхъ дѣйствій остается безъ измѣненія тотъ самый, который предположенъ былъ обще съ Вашимъ Сіятельствомъ во время вашего сего года въ С.-Петербургѣ пребыванія и утвержденъ Его Величествомъ¹⁾. По сему предварительному увѣдомленію Ваше Сіятельство не оставите принять немедленно надлежащія мѣры къ покупкѣ лошадей и приготовленію прочихъ частей къ движенію, согласно изложеннымъ въ вышеупомянутомъ операціонномъ планѣ предположеніямъ, равно распорядиться о сборѣ войскъ по благоусмотрѣнію вашему и о всѣхъ способахъ продовольствія, дабы начать дѣйствія непремѣнно 25-го сентября, когда на сіе послѣдуетъ Высочайшее Его Императорскаго Величества повелѣніе».

Вслѣдствіе этого, войска были собраны къ 20 сентября на тѣсныя квартиры: 16-я дивизія въ Скулянахъ, 18-я въ Могилевѣ, 19-я въ Балтѣ, 3-я драгунская—въ Умани; артилерія при своихъ дивизіяхъ; 17-я дивизія—оставлена для крѣпостныхъ работъ въ Измаилѣ; Бугская уланская дивизія собрана въ Вознесенскѣ. вмѣстѣ съ тѣмъ приказано было прекратить работы въ дѣлстовскихъ крѣпостяхъ и находившіяся тамъ войска присоединить къ ихъ дивизіямъ, а піонерную бригаду двинуть къ Измаилу для приготовленія тамъ переправы.

Въ новой запискѣ отъ 24 августа 1826 г.²⁾ генераль-адъютантъ Киселевъ вновь указывалъ на выгоды немедленнаго занятія Болгаріи до Траянова вала. Онъ предлагалъ внезапнымъ движеніемъ взять или обложить Исакчу или Тульчу, что отдалило бы непріятеля отъ Дуная и облегчило бы переправу черезъ эту рѣку для будущей кампаніи. Сверхъ того онъ указывалъ на пользу занятія Кюстенджи, для того, чтобы устроить тамъ складъ припасовъ, привозимыхъ моремъ.

¹⁾ т. е. занятіе княжествъ.

²⁾ В. У. А. № 2592. «Изложеніе нѣкоторыхъ мыслей, относящихся до войны противъ Турціи».

Однако въ позднюю осень переходъ черезъ Дунай и занятіе части Болгаріи до Траянова вала генераль-адъютантъ Киселевъ считалъ сопряженнымъ со столькими неудобствами, что предпріятіе это едва ли было исполнимо. А потому, по его мнѣнію, слѣдовало занять только Молдавію и Валахію и учредить крейсерство у устья Дуная и у Варны, дабы затруднить подвозъ припасовъ въ турецкія крѣпости.

Въ теченіе зимы рекомендовалось принять энергическія мѣры для сбора припасовъ въ Молдавіи и Валахіи, такъ чтобы имѣть съ марта мѣсяца 1827 г. шестимѣсячное довольствіе на 140 т. человѣкъ.

Въ апрѣлѣ мѣсяцѣ 1827 г. армія, перейдя Дунай, должна была занять проходы въ Балканахъ у д.: Эминъ¹⁾, Праводы, Субаши, Чаликавакъ, Доброль, Джумей²⁾ и Казана и дорогу на Тырновъ. Для облегченія продовольствованія арміи занять Арабо-Бургасъ. Иніаду и Мидію.

Въ виду затруднительности снабженія фуражемъ лошадей во время перехода черезъ Балканы, генераль-адъютантъ Киселевъ считалъ полезнымъ главную часть конницы направить черезъ Тырновъ. Для обезпеченія праваго фланга и тыла арміи онъ считалъ необходимымъ вооружить сербовъ, для чего направить въ Сербію вспомогательный отрядъ, начальника котораго слѣдуетъ *«внимательно избрать»*.

Такимъ образомъ въ запискѣ генераль-адъютанта Киселева набросанъ планъ войны, съ указаніемъ операціонной линіи и совмѣстныхъ дѣйствій арміи и флота. Окончательной цѣлью дѣйствій ставится Константинополь, указывается на силу позиціи у Буюкъ-Чекмеке, указывается на возможность лишить Константинополь прѣеной воды и на удобство производства высадки въ заливѣ у Килія-Калоси (нѣсколько западнѣе сѣвернаго выхода изъ Босфора).

Далѣе въ запискѣ указывались подробности по организаціи тыла, продовольствованія арміи, устройства обозовъ — на волахъ, вьюкахъ и верблюдахъ, учрежденія госпиталей, военной почты, военной полиціи, сбора свѣдѣній о непріятелѣ и мѣстности, организаціи картографической части, о необходимости дать войскамъ указанія по части боевыхъ порядковъ, завести шпіоновъ и прочее.

¹⁾ г. е. Эминъ.

²⁾ г. е. Джуманъ.

Не лишне дословно привести пунктъ 12-й докладной записки генераль-адъютанта Киселева: «хотя составленіе отрядовъ въ войнѣ противъ турокъ почитается необходимымъ, однакоже слѣдуетъ постановить правиломъ, сколь можно менѣе раздроблять на части и умножать начальства. (Въ прошедшую войну ¹⁾) беспорядки происходили великія» ²⁾).

Въ теченіе осени 1826 г., во время коронаціонныхъ празднествъ въ Москвѣ, продолжались подготовительныя работы на случай войны съ Турціей. Вслѣдствіе личнаго приказанія генераль-адъютанта Дибича, генераль-адъютантъ Киселевъ представилъ ему 22 сентября рапортъ ³⁾ съ проектомъ движенія войскъ, назначенныхъ для занятія Молдавіи и Валахіи. Основаніемъ при составленіи этого проекта принять «*планъ дѣйствій російскихъ войскъ противу Турціи*», сообщенный гр. Витгенштейну барономъ Дибичемъ еще въ маѣ того же года и о которомъ упомянуто выше.

Въ проектѣ своемъ генераль-адъютантъ Киселевъ выражаетъ мнѣніе, что если повелѣно будетъ 2-й арміи перейти границу для занятія Молдавіи и Валахіи, то необходимо занять и часть Болгаріи до Траянова вала съ г. Кюстенджи, который укрѣпить и устроить въ немъ складъ запасовъ.

Занятіе Траянова вала, по мнѣнію генераль-адъютанта Киселева, необходимо по слѣдующимъ причинамъ: благодаря занятію этого вала сокращается линія, по которой должны были находиться охранительныя мѣры для прикрытія расположенія нашихъ войскъ, отрѣзываются совершенно дунайскія гирла и прерываются сношенія турокъ съ крѣпостями: Браиловъ, Тульча, Исакча, Мачинъ, Гирсово и Бабадагъ, а также прерывается возможность сношенія съ непріятелемъ некрасовцевъ, возможное участіе которыхъ въ войнѣ весьма беспокоило наше правительство, какъ это мы уже видѣли.

Для занятія Молдавіи, Валахіи и части Болгаріи до Траянова вала, генераль-адъютантъ Киселевъ считалъ достаточнымъ имѣть два корпуса—6-й и 7-й, всего въ составѣ: 50 бат., 40 эскадр., 6 каз. полковъ и 124 орудій съ осадной артилеріей и канонерскими

¹⁾ т. е. въ войну 1810 г.

²⁾ Со времени написанія записки генераль-адъютанта Киселева до 1877 г. прошло 50 лѣтъ, но тѣмъ не менѣе и во время этой войны съ турками повторялось то же зло.

³⁾ В. У. Арх. Гл. шт. № 2517 (А), рапортъ генераль-адъютанта Киселева генераль-адъютанту Дибичу отъ 22 сентября 1826 г. № 195.

лодками¹⁾. Если армія въ такомъ составѣ будетъ имѣть до 52 т. чел. строевыхъ, то явится возможность съ успѣхомъ исполнить предполагаемое занятіе княжествъ.

Для исполненія этой задачи сосредоточить 6-й корпусъ у Скуляня и Рени, а 7-й корпусъ — у Могилева и Дубосаръ. Затѣмъ двинуть 6-й корпусъ въ Бухарестъ и занять имъ Молдавію и Валахію отъ австрійской границы до рѣки Аржисъ; 7-мъ корпусомъ занять Галацъ и пространство отъ рѣки Аржисъ до гирль дунайскихъ и до Кюстенджи по Траяновъ валь. Части этого корпуса блокируютъ Браиловъ, Тульчу и Исакчу, при содѣйствіи дунайской флотиліи.

По расчету генераль-адъютанта Киселева Бухарестъ могъ быть занятъ въ 30-й день, а Краіово—въ 40-й.

Третьи баталіоны полковъ 16, 17, 18 и 19 дивизій должны были занимать всѣ бессарабскія крѣпости, города, карантинны и таможни, а Новороссійскій край слѣдовало занять назначеннымъ для арміи резервомъ или третьими баталіонами его.

Въ то же время, какъ разрабатывались эти предположенія генераль-адъютантомъ Киселевымъ, тотъ же вопросъ разсматривался и генераль-адъютантомъ гр. Сухтеленемъ²⁾.

Предположенія гр. Сухтелена въ сущности были тѣ же, но они были изложены не съ такой ясностью и опредѣленностью, какъ предположенія генераль-адъютанта Киселева. Повидимому первоначально гр. Сухтеленъ предполагалъ ограничиться занятіемъ только княжествъ, не переходя Дуная и не занимая части Болгаріи до Траянова вала.

Но въ запискахъ отъ 27 и 28 сентября 1826 г. гр. Сухтеленъ высказываетъ, что «первоначальное движеніе арміи имѣть цѣлью занятіе княжествъ Молдавіи и Валахіи по Дунай и часть Болгаріи по Траяновъ валь и до пристани Кюстенджи»³⁾.

Въ составъ дѣйствующей арміи по проекту гр. Сухтелена должны быть включены 6-й и 7-й корпуса (въ томъ же составѣ какъ у ге-

1) 6-й корпусъ— 16 и 17 пѣх. див., Бугская узлск. див., одинъ піонерный баталіонъ. 60 ор. и 3 полка казаковъ. 7-й корпусъ — 18-я и 19-я пѣх. див., 3-я драг. див., одинъ піонерный бат., 64 ор., 3 полка казаковъ, осадная артилерія и дунайская флотилія. Пѣх. полки въ двухъ-батал. составѣ; драг. полки въ составѣ 4 эскадр. по 20 ряд. во взводѣ; артилерія—по 8 ор. въ ротѣ, имѣя въ батареинныхъ ротахъ по четыре 12-фунт. пушки средней пропорціи и 4 полупудовыхъ единорога.

2) Ген.-квартирмейстеръ Гл. шт. Его Императорскаго Величества.

3) В. У. Арх. Гл. шт. № 2517 (А). Записка гр. Сухтелена 27 сентября 1826 г. Москва. Тамъ же записка отъ 28 сентября 1826 г.

пераль-адъютанта Киселева, т. е. по двѣ дивизіи каждый корпусъ) и кромѣ того два резерва дѣйствующей арміи—1-й резервъ изъ 3-го пѣхотнаго корпуса и 2-й резервъ изъ 4-го пѣхотнаго корпуса.

Изъ числа этихъ войскъ 6-й и 7-й корпуса занимаютъ Молдавію и Валахію, выдѣливъ изъ 7-го корпуса 19-ю дивизію для занятія пространства между Дунаемъ и Чернымъ моремъ до Траянова вала.

1-й резервъ, т. е. 3-й корпусъ, по мѣрѣ удаленія дѣйствующей арміи отъ границы, приближается къ Днѣстру, гдѣ и остается, не переходя границы.

2-й резервъ, т. е. 4-й корпусъ, располагается въ Кіевѣ, Кременчугѣ, Нѣжинѣ, Бердичевѣ и Бѣлой Церкви.

Таковъ первоначальный проектъ гр. Сухтелена. Но уже 12-го ноября 1826 г. имъ была подана новая записка Дибичу—«Предположеніе главныхъ движеній противу турокъ»¹⁾.

Записка эта преслѣдуетъ уже болѣе широкія цѣли; на поляхъ ея имѣются любопытныя замѣтки Дибича.

Согласно этой записки, военныя силы, которыя должны были вступить во владѣнія Порты Оттоманской, раздѣлялись на три главныя части:

- 1) Армія наступательная.
- 2) Первый дѣйствующій резервъ.
- 3) Второй дѣйствующій резервъ.

Въ составъ *наступательной арміи* должны войти:

6-й и 7-й пѣхотные корпуса, т. е. 16-я, 17-я, 18-я и 19-я пѣхотныя дивизіи, 3-я драгунская и Бугская уланская дивизіи, 3-й резервный кавалерійскій корпусъ съ состоящими при нихъ артилеріей и піонерами; всего пѣхоты—55,000 чел.; конницы—7,000 чел.; орудій—132; 8 казачьихъ полковъ—4,000 чел.

1-й дѣйствующій резервъ долженъ состоять изъ:

3-го пѣхотнаго корпуса, т. е. 7-я, 8-я и 9-я пѣхотныя дивизіи и 3-я гусарская дивизія, всего: пѣхоты—35,000 чел., конницы—2,500 чел., орудій—88. 4 казачьихъ полка—2,000 чел.

2-й дѣйствующій резервъ: 10-я пѣхотная и 4-я драгунская дивизіи.

Общее предположеніе для дѣйствій заключалось въ слѣдующемъ.

Наступательная армія проходитъ черезъ княжества безостановочно. Достигнувъ Дуная, армія немедленно переправляется на правый берегъ и распространяетъ, по возможности, военныя дѣйствія

¹⁾ Военно-учен. арх. гл. шт. № 2517 (А).

въ Болгаріи, дабы очистить отъ непріятельскихъ войскъ мѣстность до Балканъ.

Въ это же время первый дѣйствующій резервъ занимаетъ княжества, облагаетъ дунайскія крѣпости и учреждаетъ военныя сообщенія.

По проекту Сухтелена 6-й и 7-й корпуса должны были растянуться отъ Кюстенджи до Виддина, но Дибичъ помѣтилъ на поляхъ записки, что оба корпуса направляются къ участку Дуная между Измаиломъ и Галацомъ и при дальнѣйшемъ наступленіи правый флангъ этихъ корпусовъ не переходитъ западнѣ линіи Силистрія—Шумла и вообще совѣтуетъ имъ *«держаться вѣзмъ вѣмъ, разстѣляться только для удобства продовольствія»*. 19-ю пѣхотную дивизію Сухтеленъ предполагалъ назначить для занятія Малой Валахія и для связи съ сербами. Противъ этого мѣста Дибичъ пишетъ: *«нѣтъ! не удаляясь отъ дѣйствующихъ, предоставить сіе резерву, дабы не терять время»*.

Считая, что открытіе военныхъ дѣйствій послѣдуетъ 1-го марта. Сухтеленъ полагаетъ, что къ 10-му апрѣля 6-й и 7-й корпуса займутъ Траяновъ валъ и будутъ находиться въ движеніи частью между Силистріею, Базарджикомъ и Шумлою, а 19-я дивизія—въ движеніи для перехода за Дунай между Журжево и Виддиномъ.

Въ то же время 3-й корпусъ по запискѣ Сухтелена долженъ быть къ 10-му апрѣля въ княжествахъ, а частью—около Браилова, Исакчи и Тульчи.

Соглашаясь съ такимъ расположеніемъ 3-го корпуса, Дибичъ отмѣчаетъ, что 6-й и 7-й корпуса должны быть сосредоточены на западнѣ линіи Силистрія—Шумла.

На этомъ, по мнѣнію гр. Сухтелена кончается первый періодъ дѣйствій. Затѣмъ онъ пишетъ:

Замѣчанія Дибича:

«Нужно идти впередъ и имѣть *продовольствіе*. Способъ къ оному есть дѣло интенданта, который отвѣчаетъ *головою* и долженъ имѣть *слисть и деньги*»¹⁾.

«Далѣе сего перваго періода трудно опредѣлить движеніе наступательной арміи. Быстрота дѣйствій и успѣхъ зависѣтъ будутъ отъ способовъ подвоза продовольствія, отъ сопротивленія и числа войскъ дунайскихъ пашей, отъ завладѣнія устьями Дуная и Буджака, отъ состоянія водъ въ мелкихъ рѣкахъ и особенно отъ переправъ черезъ Дунай.

¹⁾ Подчеркнуто Дибичемъ.

«Непретѣнно».

«Но если полагають сіи затрудненія пре-
одоленными, то: главныя силы наступательной арміи по переходѣ черезъ Дунай въ окрестностяхъ Силистріи направляются къ линіи Варна—Праводы—Шумла, которая быть можетъ будетъ занята къ 1-му мая.

Съ этого времени, по мнѣнію гр. Сухтелена, начинается третій періодъ. Сдѣлаемъ выписку изъ его записки съ замѣчаніями Дибича.

Замѣчанія Дибича.

«Я не вижу почему. Продовольствіе должно быть приготовлено и останавливаться не зачѣмъ: если есть непріятель, то атаковать его!»

Записка гр. Сухтелена. «Третій періодъ.

Если затруднительно казалось опредѣлить даже предположительное движеніе 2-го періода, то конечно еще гораздо труднѣе начертать обстоятельства 3-го періода кампаніи».

«Онѣй заключаетъ переходъ черезъ Балканскія горы, дѣло (отважное)¹⁾, возможное необходимое».

Для обезпеченія успѣха этой послѣдней операціи Сухтеленъ предполагаетъ необходимымъ произвести десантъ въ Бургасскомъ заливѣ. По замѣчанію Дибича — *«сему десанту дѣйствовать не нужно, а онъ устроитъ намъ только продовольствіе»*. Затѣмъ переходъ черезъ Балканы назначался на участкѣ между Казанлыкомъ и Чернымъ моремъ и около 15-го іюня предполагалось сосредоточить армію въ равнинахъ Адрианополя.

Записка Сухтелена была внимательно просмотрѣна Дибичемъ, который на поляхъ ея помѣстилъ свои вѣскія и рѣзкія замѣчанія²⁾.

Изъ замѣчаній Дибича ясно видно, что у него сложилось уже убѣжденіе о необходимости придать походу самый рѣшительный характеръ, перенести войну не только за Дунай, но и за Балканы. Операціонная линія выбрана: *это — нижнее теченіе Днѣпра — восточный участокъ Балканскаго хребта — Адрианополь. Черноморскій флотъ долженъ содѣйствовать операціямъ арміи.*

Одновременно съ составленіемъ проектовъ объ операціяхъ арміи

¹⁾ Слово *отважное* зачеркнуто краснымъ карандашомъ рукою Дибича.

²⁾ Характерно слѣдующее замѣчаніе: Сухтеленъ, говоря о дѣйствіяхъ 3-го корпуса, который назначался, главнымъ образомъ, для обезпеченія и устройства тыла арміи, указываетъ, что начальникъ этого корпуса «долженъ быть воинъ твердый, безкорыстный, дѣятельный и даже предпочитающій пользу общую собственной славѣ своей». Дибичъ слово «даже» зачеркнулъ три раза и оставилъ надъ нимъ два «?», а противъ этого мѣста написалъ: «всякій воинъ долженъ имѣть сіи чувства».

подготовлялись распоряженія и по другимъ вопросамъ, большею частью въ Москвѣ же, гдѣ по случаю коронаціи находились всѣ власть имѣющія силы.

Такъ, по инженерной части предполагалось, по проекту генераль-адъютанта Киселева, укрѣпить нѣкоторые пункты по Дунаю, а именно: островъ Чаталь, Рени и Галаць; затѣмъ укрѣпить Фокшаны и нѣкоторые пункты въ Большой и Малой Валахіи, а при Бухарестѣ и Краіовѣ устроить родъ цитаделей изъ имѣющихся тамъ монастырей или иныхъ удобныхъ къ сему строеній¹⁾).

Въ августѣ 1826 г. послѣдовало Высочайшее повелѣніе о покупке лошадей подъ строевой обозъ 6-го и 7-го піонерныхъ баталіоновъ. 24-го декабря третьи роты этихъ баталіоновъ были назначены на Кавказъ, а вмѣсто нихъ приказано было назначить третьи роты 3-го и 4-го піонерныхъ баталіоновъ. 30-го ноября повелѣно отправить изъ Бендеръ на Кавказъ одно отдѣленіе осаднаго инженернаго парка, а взамѣнъ его сформировать новое отдѣленіе, что могло быть исполнено къ 1-му іюля 1827 г.

По части артилерійской во 2-й арміи были большіе пробѣлы. Такъ, при арміи состояло только два подвижныхъ парка, а именно, при 16-й и 18-й артилерійскихъ бригадахъ; прочія же артилерійскія бригады—17, 19 и 20 пѣшія²⁾ и одна конная, подвижныхъ парковъ не имѣли. Заявленіе это было сдѣлано начальникомъ артилеріи 2-й арміи генераль-лейтенантомъ Левенштерномъ артилерійскому департаменту, который сдѣлалъ объ этомъ представленіе Его Императорскому Высочеству, Генераль-Фельдцейхмейстеру, а затѣмъ, получивъ отвѣтъ Его Императорскаго Высочества, представилъ дѣло это военному министру, который направилъ его къ начальнику главнаго штаба для испрошенія Высочайшаго разрѣшенія о назначеніи изъ четырехъ новыхъ парковъ, находившихся въ Кіевѣ, трехъ для придачи ихъ къ 17, 19 и 20 артилерійскимъ бригадамъ и о заготовленіи вновь къ этимъ паркамъ недостающей конской амуниціи. Представленіе военнаго министра было сдѣлано 29-го іюля, а Высочайшее повелѣніе послѣдовало 2-го сентября, причѣмъ разрѣшено было назначить изъ Кіевскихъ парковъ только два³⁾).

¹⁾ В. У. А. № 2592. Докладная записка генераль-адъютанта Киселева объ укрѣпленіи нѣкоторыхъ пунктовъ въ Молдавіи и Валахіи. Москва, 18-го сентября 1826 г.

²⁾ 20-ю пѣхотную дивизію съ ея артилеріей предполагалось назначить для дѣйствія подъ Анапой.

³⁾ В. У. А. № 1170, отд. 3.

очеркъ похода.

п
за
ну
рем
и Ч
чить

3.

которы
Из
убижен
характер
Операцион
сточный уч
ский флотъ о
Одновремен

1) Слово - *отва*

2) Характерно от
нуса, который назначал
армию, указывая, что на
корыстный, деятельный
своей». Движъ слово «дале»
против этого мѣста нап

не вѣст...
предложил...
остальные...
оказавшие...
войны...
неблизко...
забы в...
пути и...

расшире
потребн
ей само
было пре
одно
400
назван
вѣдомств
которые
Там
лостиль
Д
Тол
артле
кенар
зна

...самма
...Восто
...арми
...17 мая 1827 г.
...1827 г. В. У. А. № 230
...арми
...генерал
...13-го апрѣля 1827 г.

арміи къ походу, т. е. въ апрѣлѣ 1826 г., начались работы по обезпеченію арміи *продовольствіемъ*. 20-го апрѣля состоялось Высочайшее повелѣніе объ обращеніи хлѣбныхъ запасовъ, состоявшихъ при 2-й арміи, въ сухари, съ тѣмъ, чтобы до предстоящей въ нихъ надобности, приняты были мѣры къ сохраненію ихъ отъ порчи ¹⁾).

27 апрѣля послѣдовало Высочайшее повелѣніе немедленно удвоить запасъ провіанта, находившійся въ магазинахъ, состоявшихъ въ округѣ 2-й арміи. Всего слѣдовало имѣть въ магазинахъ 135,424 четверти муки и 12,878 четвертей крупы, (т. е. добавить 67,714 ч. муки и 6,439 ч. крупы). На покупку половины этого количества и на устройство помѣщеній для вновь купленныхъ запасовъ пазначалось въ распоряженіе гр. Витгенштейна 785,000 р. ²⁾).

По расчету начальника штаба 2-й арміи, провіанта, состоявшаго въ концѣ апрѣля въ магазинахъ, было достаточно для прокормленія 75,641 чел. въ теченіи трехъ мѣсяцевъ.

Что касается фуража, то армія не имѣла никакихъ запасовъ, такъ какъ въ мирное время войска довольствовались собственнымъ попеченіемъ, по утвержденнымъ цѣнамъ. При движеніи арміи еще можно было рассчитывать найти на мѣстѣ сѣно, но овса вовсе не было (такъ какъ его сѣютъ въ княжествахъ очень мало) и нужно было подвозить его въ Измаилъ и Рени водою изъ Одессы ³⁾). Въ виду этого главнокомандующій приказалъ заготовить въ Скулянахъ, Рени и Измаилѣ 10-ти дневную пропорцію овса и сѣна для тѣхъ войскъ, которыя черезъ эти пункты будутъ направлены. По полученіи вышеупомянутаго Высочайшаго повелѣнія объ удвоеніи запаса провіанта, было немедленно приступлено къ исполненію его, но уже 13 мая Дибичъ писалъ главнокомандующему ⁴⁾), что, по измѣнившимся политическимъ обстоятельствамъ, Государю Императору благоугодно, чтобы вмѣсто назначеннаго къ заготовленію для 2-й арміи въ запасъ хлѣба 67,714 четв. муки и 6,439 четв. крупы, заготовить только половинное количество и «покупку онаго производить безъ поспѣшности, но исподволь, чрезъ что, по мнѣнію Его Величества теперешнія умѣренные цѣны могутъ еще понизиться и доставится тѣмъ значительная для казны выгода. Исполненіемъ же

¹⁾ В. У. А. № 2681. Рапортъ Дибича главнокомандующему отъ 20-го апрѣля 1826 г. № 901.

²⁾ В. У. А. № 2681. Рапортъ Дибича главнокомандующему отъ 27 апрѣля 1826 г. № 953.

³⁾ Рапортъ Киселева главнокомандующему отъ 28 апрѣля 1826 г., № 63.

⁴⁾ В. У. А. № 2681. Рапортъ Дибича главнокомандующему, 13 мая 1826 г.

повелѣнія объ обращеніи прежняго запаса въ сухари приіостановиться, а сколько по сіе время изготовлено, дабы не подвергнуть порчѣ, употребить на продовольствіе войскъ». Судя по этому распоряженію можно думать, что вѣроятность войны почти совершенно исчезла, ибо предписывалось съѣсть имѣвшіеся на лицо сухари. Высочайшее повелѣніе отъ 13 мая было основано на полученныхъ изъ Константинополя извѣстіяхъ, о чемъ на другой же день, 14 мая, Дибичъ писалъ главнокомандующему ¹⁾).

«По извѣстіямъ, полученныхъ отъ повѣреннаго нашего въ дѣлахъ въ Константинополѣ, турецкое правительство согласилось на всѣ три пункта требованія кабинета нашего, т. е. 1) вывести войска изъ обоихъ княжествъ на точномъ основаніи, какъ сіе было до 1821 года, 2) освободить сербскихъ чиновниковъ, 3) прислать пословъ своихъ для окончательныхъ переговоровъ по тѣмъ статьямъ, кои потребуютъ объясненія.

«Вслѣдствіе сего Его Величеству благоугодно, дабы Ваше Сіятельство въ случаѣ прибытія сихъ пословъ на границу нашу, приказали войскамъ при встрѣчѣ оныхъ оказывать имъ соотвѣтствующія званію ихъ почести.

«Такое распоряженіе турецкаго дивана измѣнило виды военныхъ предположеній противу сей державы и поведеть по вѣроятности къ совершенному окончанію оныхъ, почему вмѣстѣ съ симъ сообщено Вашему Сіятельству въ отгѣну нѣкоторыхъ распоряженій, послѣдовавшихъ прежде, остальные же остаются впредь до повелѣнія въ своемъ дѣйствіи, равно какъ распоряженіе на счетъ обоза войскъ и проч.»

Первоначально переговоры дѣйствительно имѣли благопріятный ходъ, какъ это видно изъ слѣдующаго отношенія Дибича главнокомандующему 2-й арміи отъ 31 мая 1826 г. ²⁾).

«Вашему Сіятельству извѣстна уже нота, которую Государь Императоръ повелѣтъ соизволилъ повѣренному своему въ дѣлахъ въ Константинополѣ вручить турецкому правительству.

«Прежде окончанія еще срока, въ нотѣ той опредѣленнаго, Рейсъ-эфенди далъ г. д. с. с. Минчіаки словесный отвѣтъ и вскорѣ и письменный. Сей самый въ переводѣ имѣю честь сообщить Вамъ, М. Г., вмѣстѣ съ экземпляромъ циркулярной депеши, которую министръ иностранныхъ дѣлъ по дѣламъ симъ отправилъ миссіямъ нашимъ въ чужихъ краяхъ.

¹⁾ В. У. А. № 604. Отношеніе Дибича гр. Витгенштейну отъ 14 мая 1826 г.

²⁾ В. У. А. № 604.

«Изъ ноты усмотрѣть изволите съ какою поспѣшностью Порта Оттоманская, удовлетворяя предварительно требованіямъ нашимъ, привела уже оныя въ исполненіе. Войска турецкія выведены изъ Молдавіи и Валахіи; сербскіе депутаты освобождены изъ подѣ стражи и наконецъ полномочные турецкіе назначены.

«Вслѣдствіе сего со стороны нашей Его Величество опредѣлилъ полномочными: гг. генерала-отъ-инфантеріи графа Воронцова и тайнаго совѣтника Рибопьера. Мѣстомъ для переговоровъ будетъ г. Аккерманъ, куда придутъ взаимные полномочные непременно къ 1-му числу іюля мѣсяца. Для принятія турецкихъ полномочныхъ въ Яссахъ и сопровожденія до Аккермана посылаются состоящіе при константинопольской миссіи нашей статскій совѣтникъ Пизани и коллежскій совѣтникъ Пизани, первый приставомъ, а второй драгоманомъ. Они имѣютъ повелѣніе употребить стараніе, дабы весь багажъ полномочныхъ въ Яссахъ провѣять, а въ Скулянахъ очистить въ карантинѣ въ теченіи 5 дней и тѣмъ обезпечиться отъ всякой опасности на счетъ чумной заразы.

«Теперь остается желать, чтобы переговоры въ Аккерманѣ были увѣнчаны успѣхомъ и чтобы кончилось то непріятное положеніе, въ которомъ находится и торговля наша, и политическія сношенія съ Турціею. Я обязанностію своею поставлю о послѣдствіяхъ по сямъ важнымъ дѣламъ увѣдомить Васъ. М. Г., въ свое время».

Такимъ образомъ событія не вполне оправдали предположеніе, сдѣланное въ маѣ мѣсяцѣ о возможности благопріятнаго исхода переговоровъ съ Турціею. Между тѣмъ правительство наше ставило вопросъ о подготовкѣ 2-й арміи къ походу въ зависимости отъ хода переговоровъ, причѣмъ тотъ или другой временный результатъ переговоровъ вліялъ даже на подробности хозяйственныхъ распоряженій. А такъ какъ всѣ распоряженія, даже о мелочахъ исполненія, шли изъ Петербурга, то понятно, что на практикѣ получались большія затрудненія въ исполненіи этихъ распоряженій на мѣстѣ. Такъ, главнокомандующій 2-й арміи получилъ вышеупомянутое Высочайшее повелѣніе отъ 13 мая о сокращеніи на половину покупки муки и крупы, 20 мая; но къ этому времени уже было куплено: муки почти половина количества — 26,585 четв., а крупы больше половины—3,269 четвертей.

Изъ первоначально ассигнованныхъ на дополнительную покупку 785 т. рублей предписано было израсходовать только половину; но такъ какъ на эти деньги нужно было построить и помѣщенія для храненія провіанта, то ихъ на всѣ операціи не хватало.

Затѣмъ оказалось затруднительнымъ освѣженіе большихъ запасовъ путемъ расхода на наличное число войскъ, въ виду удаленія многихъ частей далѣе 34 верстнаго разстоянія отъ магазиновъ; при большемъ разстояніи перевозка провіанта должна была производиться на счетъ казны, на что опять таки нужно было испрашивать разрѣшеніе. Въ виду дороговизны постройки новыхъ зданій для храненія провіанта и невозможности размѣстить всѣ запасы въ существовавшихъ уже магазинахъ, главнокомандующій 2-й арміей просилъ разрѣшенія хранить муку въ бочкахъ, прикрытыхъ досками. 32 бочки съ мукой уже сохранялись такимъ образомъ и мука оказалась самой лучшей доброты ¹⁾.

Но прошло слишкомъ два мѣсяца, прежде чѣмъ главнокомандующій получилъ отвѣтъ на свое заявленіе. Въ отвѣтъ отъ 14 августа Дибичъ писалъ, что Государь Императоръ остается въ увѣренности, что гр. Витгенштейнъ найдетъ способы къ размѣщенію запаса въ магазинахъ, безъ постройки новыхъ зданій. Что же касается вопроса о храненіи муки въ бочкахъ, то рѣшеніе его было отложено до полученія отвѣта главнокомандующаго на посланное ему по сему предмету мнѣніе генераль-провіантмейстера Абакумова и заключенія совѣта военнаго министерства ²⁾.

22 августа главнокомандующій сообщилъ Дибичу, что согласно съ Высочайшимъ повелѣніемъ сухари уже почти всѣ употреблены на продовольствіе войскъ, а потому онъ приказалъ вновь приготовить сухари ³⁾. Такимъ образомъ главнокомандующій по собственному почину вынужденъ былъ нарушить Высочайшее повелѣніе отъ 14 мая объ употребленіи на довольствіе войскъ всѣхъ изготовленныхъ сухарей, чтобы они не подверглись порчѣ.

Такое распоряженіе было необходимо, чтобы не оставить армію безъ сухарей въ случаѣ необходимости выступить въ походъ внезапно.

Между тѣмъ обстоятельства вновь измѣнились и 28 сентября, по полученіи извѣстія о согласіи Порты подписать Аккерманскую конвенцію, главнокомандующій предписалъ отмѣнить обращеніе запасной муки въ сухари и заготовленіе 10-ти дневной порціи

¹⁾ В. У. А. № 2681. Отношеніе главнокомандующаго 2-й арміей начальнику Главнаго штаба отъ 19 іюня 1826 г. № 392 изъ Тульчина.

²⁾ В. У. А. № 2681. Рапортъ Дибича главнокомандующему 2-й арміи, Москва, 14 августа 1826 г. № 395.

³⁾ В. У. А. № 2681. Отношеніе главнокомандующаго Дибичу, 22 августа 1826 г. № 563.

фуража¹⁾, а 14 ноября главнокомандующій приказалъ сухари, заготовленные на случай движенія арміи, дабы не подвергать порчѣ, употребить на довольствіе войскъ²⁾). Насколько мелочны и стѣснительны были распоряженія, получавшіяся главнокомандующимъ изъ Петербурга, видно, между прочимъ, изъ слѣдующаго отношенія Дибича къ главнокомандующему 2-й арміей изъ Москвы отъ 12 сентября 1826 г. № 936³⁾). Въ этомъ отношеніи начальникъ главнаго штаба сообщалъ Высочайшее повелѣніе, чтобы по распоряженію главнокомандующаго немедленно былъ заготовленъ фуражъ для 16 эскадроновъ, полагая по 20 рядовъ во взводѣ, для одной конно-артилерійской и четырехъ пѣшихъ артилерійскихъ бригадъ, полагая по 8 орудій въ ротѣ. При этомъ указывались и мѣста, гдѣ слѣдовало устроить склады, а именно: въ Могилевѣ на Днѣстрѣ—мѣсячная пропорція, а въ Дубосарахъ и Леовѣ—полумѣсячная, въ каждомъ пунктѣ. Казалось бы, что выборъ пунктовъ для складовъ фуража можно было предоставить главнокомандующему. Несмотря на мелочность указаній, главнокомандующій, очевидно побуждаемый крайней необходимостью, принужденъ былъ иногда распоряжаться вопреки полученныхъ повелѣній. Такъ, несмотря на повелѣніе не строить новыхъ зданій для запасовъ провіанта, главнокомандующій нашелъ необходимымъ разрѣшить и. д. генераль-интенданта арміи въ 1827 г. постройку новыхъ магазиновъ въ Кишиневѣ на 10 т., въ Измаилѣ на 4 т., въ Килии на 3 т., въ Рени на 4 т. и въ Скулянахъ на 8 т. четвертей, такъ какъ большая часть запасовъ въ двухъ первыхъ мѣстахъ помѣщалась въ весьма ветхихъ зданіяхъ, а въ трехъ послѣднихъ совершенно не имѣлось достаточныхъ помѣщеній; при этомъ Скулянскій магазинъ былъ устроенъ вновь, по крайней въ немъ необходимости⁴⁾). Распоряженіе это было вполне одобрено Государемъ Императоромъ, какъ о томъ извѣстилъ главнокомандующаго Дибичъ⁵⁾).

Въ числѣ продовольственныхъ вопросовъ штабъ 2-й арміи обратилъ вниманіе и на количество мясныхъ и винныхъ порцій, которыя должны были получать люди, а также ходатайствовалъ о выдачѣ штабъ и оберъ-офицерамъ печенаго хлѣба, крупъ и мяса. Въ

1) Отношеніе главнокомандующаго Дибичу отъ 23 сентября 1826 г. № 657.

2) В. У. А. № 2681, отношеніе Дибичу 14 ноября 1826 г. № 819.

3) В. У. А. № 2681.

4) В. У. А. № 2681, отношеніе главнокомандующаго 2-й арміи начальнику Главнаго штаба изъ Тульчина отъ 14 ноября 1826 г. № 814.

5) В. У. А. № 2681, 5 декабря 1826 г. № 2292.

тѣ времена, согласно учрежденія о большой дѣйствующей арміи, при выступленіи за границу, мясная и винныя порціи выдавались не каждый день и не всѣмъ нижнимъ чинамъ въ одинаковомъ количествѣ. Винная порція состояла изъ чарки вина ($\frac{1}{80}$ часть ведра) и полфунта говядины или солонины или четверти фунта ветчины. Всѣмъ строевымъ нижнимъ чинамъ и денщикамъ мясныя и винныя порціи выдавались три раза въ недѣлю, а нестроевымъ два раза въ недѣлю ¹⁾ Впрочемъ главнокомандующій имѣлъ право приказать выдавать эти порціи чаще. Въ виду этого Киселевымъ была подана Дибичу докладная записка отъ 18 сентября 1826 г., въ которой онъ выражалъ мнѣніе, что винныя и мясныя порціи должны выдаваться всѣмъ безъ исключенія нижнимъ чинамъ ежедневно, а порцію выдаваемыхъ крупъ слѣдуетъ усилить ²⁾. По дѣйствовавшему тогда положенію крупы полагалось на человѣка $\frac{1\frac{1}{2}}{30}$ гарнца въ день (или $1\frac{1}{2}$ гарнца въ мѣсяць), а хлѣба 3 фунта; количество хлѣба не предполагалось измѣнять.

Но въ виду того, что въ это время, т. е. 24 сентября 1826 г., была ратификована Аккерманская конвенція, то 2-я армія могла расположиться на прежнихъ квартирахъ и вѣроятность похода уменьшилась.

Сообщенія въ тылу арміи были также предметомъ заботъ начальника штаба 2-й арміи. По составленному генераль-адъютантомъ Киселевымъ проекту предполагалось имѣть восемь этапныхъ дорогъ отъ Днѣпра (отъ Кіева и Кременчуга) черезъ Днѣстръ до Нижняго Дуная и Бухареста. Этапы предполагалось расположить такъ, чтобы 4-хъ дневный запасъ провіанта былъ достаточенъ для перехода отъ одного этапа къ другому и въ каждомъ этапѣ учредить складъ фуража и провіанта, устроить выдачу мясныхъ и винныхъ порцій, госпиталь, военную полицію и назначить коменданта, снабдивъ его инструкціей и давъ ему надлежащую власть ³⁾.

По *обозной части* генераль-адъютантъ Киселевъ предлагалъ завести особые ходы, по примѣру существовавшихъ въ фюрштатскихъ баталіонахъ. Эти ходы были легче провіантскихъ сухарныхъ фуръ и скорѣе могли поспѣвать за войсками. На одинъ такой ходъ

¹⁾ Учрежденіе для управленія большой дѣйствующей арміи, образованіе полевого провіантскаго управленія, гл. III, стр. 72—78.

²⁾ Докладная записка Киселева Дибичу отъ 18 сентября 1826 г. въ Москвѣ (приложеніе а, къ мнѣнію о продовольствіи при отъѣздѣ главнокомандующаго Дибичу отъ 31 октября 1826 г. № 598).

³⁾ В. У. А. № 2591.

укладывалось до 50 пуд. сухарей съ крупкою; подъ каждый ходъ нужно было по двѣ пары воловъ.

Ходы предполагалось назначить:

	Ходовъ.	Парь воловъ.
Пѣхотному полку	8	16
Пѣшей артилерійской бригадѣ	3	6
Конно-артилерійской бригадѣ	2	4
Пионерному баталіону	5	10
Кавалерійскому полку	4	8

Всего для 24 пѣхотныхъ полковъ, 8 кавалерійскихъ полковъ, 1-й пионерной бригады съ понтонами, двухъ конно-артилерійскихъ бригадъ и 4-хъ пѣшихъ — нужно было 250 ходовъ и 500 парь воловъ.

На постройку каждаго хода слѣдовало отпустить въ полки по 60 руб. ассигнаціями, всего 15 т. руб. и на покупку пары воловъ 80 руб.—всего 40 т. руб., общій расходъ—65 т. рублей.

Отъ заведенія этихъ ходовъ получались слѣдующія выгоды:

- 1) Увеличеніе запаса продовольствія на 4 дня.
- 2) Увеличеніе средствъ для перевозки раненыхъ.
- 3) Возможность, въ случаѣ недостатка продовольствія, употребить воловъ въ пищу.

Предположеніе это было Высочайше утверждено 21 сентября 1826 г. съ разрѣшеніемъ ходы строить когда то признаетъ нужнымъ главнокомандующій, а воловъ купить только при открытіи военныхъ дѣйствій¹⁾.

Медицинская часть при 2-й арміи находилась въ слѣдующемъ состояніи. Госпитали, состоявшіе при арміи, имѣли полное число вещей по положенію. Сверхъ того имѣлись запасы въ Кіевѣ на 3,500 чел. и въ Балтѣ—на 2,500 чел., а въ Дубнѣ въ теченіе 1826 г. приготовлялись запасы на 4,000 чел.

Такъ какъ въ Турціи была чума, то правительство наше должно было принять мѣры не только по обезпеченію арміи отъ чумы, но и по предохраненію внутреннихъ областей имперіи отъ занесенія чумной заразы.

Вопросомъ о рациональномъ устройствѣ кордона на нашей границѣ съ Турціей подробно занялся Киселевъ еще задолго до войны

¹⁾ Докладная записка генералъ-адъютанта Киселева отъ 11 сентября 1826 г. въ Москвѣ и рапортъ начальника Главнаго штаба главнокомандующему 2-й арміи отъ 21 сентября 1826 г. № 1124.

и 1 ноября 1825 г. подалъ докладную записку съ изложеніемъ мѣръ, которыя, по его мнѣнію, слѣдовало принять для огражденія нашихъ предѣловъ отъ чумы, почти постоянно существовавшей въ сосѣднихъ съ нами турецкихъ владѣніяхъ.

Эта записка чрезвычайно интересна, какъ доказательство необыкновенно гуманнаго и просвѣщеннаго взгляда Киселева на положеніе войскъ. Указывая на тяжелые труды, которые войска несутъ во время службы на кордонѣ, Киселевъ настаиваетъ на необходимости заботливо обставить жизнь войскъ, чего къ сожалѣнію до того не дѣлали, и къ вопросу объ удобствахъ расквартированія войскъ на границѣ, въ особенности тогда, когда войска командировались для охраны границы отъ чумы, относились съ преступной небрежностью. Такъ, вслѣдствіе неблагоприятныхъ условій, въ которыя были поставлены 8 пѣхотныхъ полковъ, они потеряли въ теченіе шести мѣсяцевъ съ 1 ноября 1824 г. по 1 мая 1825 г., когда занимали кордонъ въ 1,500 в. по Пруту и Дунаю въ Бессарабіи и по Днѣстру въ Подольской губерніи: больными — 7,368 ч., умершими—440 ч. и бѣжавшими—147 ч.¹⁾ Впрочемъ, вопросъ о чумѣ потерялъ свой острый характеръ, такъ какъ чума въ началѣ 1827 г. прекратилась и 15 февраля этого года, главнокомандующій приказалъ снять пѣхотную цѣпь на Прутѣ и Дунаѣ, «по случаю прекращенія моровой язвы въ Молдавіи и Валахіи». Охраненіе границы было возложено на казачью кордонную стражу, патрулированіе по Пруту и Дунаю прекращено и войска расположены по ближайшимъ прибрежнымъ селеніямъ²⁾).

По части картографической были произведены слѣдующія работы.

Весь раіонъ, занимаемый войсками 2-й арміи къ половинѣ 1826 г. былъ снятъ. Это былъ результатъ семилѣтнихъ трудовъ офицеровъ квартирмейстерской части подъ руководствомъ бывшаго генералъ-квартирмейстера Хоментовскаго.

Къ іюню 1826 г. имѣлись карты: Херсонской (10 в. и 5 в. въ дюймѣ) и Подольской (5 в. въ дюймѣ) губерній, Бессарабской области (5 в. въ д.), Еватеринославскаго и Верхнеднѣпровскаго уѣздовъ Екатеринославской губерніи (5 в. въ д.), Днѣпровскаго уѣзда Таврической губерніи (5 в. въ д.), Крымскаго полуострова (4 в. въ д.) и семи уѣздовъ Кіевской губерніи, занятыхъ войсками

¹⁾ Записка ген.-адъютанта Киселева отъ 1 ноября 1825 г., Тульчинъ, приложение № 13.

²⁾ В. У. А. № 2520.

2-й арміи. Затѣмъ имѣлась генеральная карта всего пространства, занимаемаго войсками 2-й арміи (10 в. въ дюймѣ), и маршрутная карта того же района, исправленная въ 1826 году (20 в. въ дюймѣ).

Наконецъ, въ іюль 1826 г. оканчивалась съемка Бессарабской губерніи, а также историческое топографическое описаніе карты рѣки Прута (отъ села Новоселець, что у австрійской границы, до Дуная) и Дуная, отъ Прута до Чернаго моря, снятыхъ въ большомъ масштабѣ и со всевозможною точностью ¹⁾.

Матеріалы топографическіе и описательныя для составленія карты Европейской Турціи были получены частью изъ депо картъ Его Императорскаго Величества и частью приобрѣтены отъ частныхъ лицъ. Путемъ постепеннаго приобрѣтенія топографическихъ и описательныхъ матеріаловъ составлены слѣдующія карты Европейской Турціи.

1) Топографическая карта главнѣйшимъ дорогамъ въ части Валахїи, Болгарїи и Румелїи, составленная въ 1820 году генераль-квартирмейстеромъ 2-й арміи (генераль-маіоръ Хоментовскій) въ масштабѣ 10 в. въ англ. дюймѣ.

2) Семитопографическая карта Европейской Турціи, заключающая Болгарїю, Румелїю, Албанїю и прилежація къ нимъ области собственной Македонїи, Фессалїи, Албанїи, Боснїи и Сербїи, части Молдавіи, Валахїи и Бессарабїи; карта эта была составлена старшимъ адъютантомъ подполковникомъ Комаровымъ въ масштабѣ 20 в. въ англ. дюймѣ.

3) Семитопографическая карта части Европейской Турціи, Молдавіи, Валахїи, Булгарїи и Румелїи, составленная подполковникомъ Фаленбергомъ и подполковникомъ фонъ-Руге.

Двѣ послѣднія карты были составлены на проложенїи, измѣненномъ Фламстеда и на астрономическихъ наблюденїяхъ, произведенныхъ въ 1821 году по западному берегу Чернаго моря г. Готье и по другимъ новѣйшимъ наблюденїямъ.

4) Карта Европейской Турціи въ масштабѣ 10 в. въ дюймѣ, составленная въ 1823 году и оконченная въ 1824 г.

5) Составленная генераль-маіоромъ *Хатовымъ*, по приказанію начальника главнаго штаба въ 1820 году, генеральная карта западной половины владѣній Порты Оттоманской на 12-ти листахъ. Въ 1828 году генераль-маіоръ *Хатовъ* составилъ военно-топографическую карту части Болгарїи и Румелїи на 32-хъ листахъ, за ко-

¹⁾ Рапортъ начальника штаба 2-й арміи генераль-адъютанта Киселева начальнику главнаго штаба 7-го іюля 1826 г. № 657.

тору ю онъ былъ произведенъ въ генераль-лейтенанты. Эта карта, по сознанію гр. Дибича и гр. Толя, одна только и могла служить въ турецкой войнѣ 1828—1829 гг., за неимѣніемъ другихъ лучшихъ матеріаловъ.

Кстати отмѣтить, что для топографическихъ работъ штабъ 2-й арміи могъ пользоваться трудами не только офицеровъ квартирмейстерской части, но и средствами состоявшаго при штабѣ арміи топографическаго училища.

Въ декабрѣ 1826 г. генераль-адъютантъ Киселевъ донесъ начальнику главнаго штаба гр. Дибичу, что благодаря семилѣтнимъ трудамъ офицеровъ квартирмейстерской части исполнено много топографическихъ работъ, изъ числа которыхъ особенное значеніе имѣла карта Европейской Турціи. Карта эта въ масштабѣ 10 в. въ дюймѣ обнимала пространство отъ 20° до 29° восточной долготы по парижскому меридіану и отъ 40° до 47° сѣверной широты. Она заключала въ себѣ большую часть Европейской Турціи, Валахію и Молдавію. Проложеніе карты коническое, по исправленной методѣ Фламстедта. Главная сѣтъ основана на пятидесяти астрономическихъ точкахъ, извлеченныхъ изъ изданныхъ въ свѣтъ наблюдений парижской и петербургской академій; другія же получены отъ лицъ, производившихъ сами таковыя наблюденія или завѣдывающихъ оными, какъ-то: отъ вице-адмирала Грейга, нѣкоторыхъ нашихъ морскихъ офицеровъ и г. Готье, французскаго морскаго офицера, обозрѣвавшаго берега Чернаго моря въ 1821 году.

Промежуточныя точки и въ особенности главные города Турціи, въ которыхъ инструментальныхъ наблюдений дѣлать было невозможно, были нанесены по лучшимъ изъ извѣстнѣйшихъ путевыхъ записокъ: генераловъ Сорбье и Воданкура, графа Андреоси и гг. Лафитъ-Клавье, Жюшперо-де-Сентъ-Дени и Гаммера, а также полковниковъ: Трувсона, Лена, Рошешуара и Берга и по показаніямъ многихъ частныхъ лицъ, удалившихся къ намъ изъ Греціи. Всѣ эти данныя и многія другія были нанесены на карту только послѣ тщательной провѣрки. Одна только Румелія не могла быть заполнена по недостатку матеріаловъ, а потому признано лучшимъ оставить на картѣ пустое мѣсто, чѣмъ пополнять ее свѣдѣніями сомнительными.

Въ заключеніе генераль-адъютантъ Киселевъ указывалъ, что, не смотря на многія достоинства, карта эта не можетъ считаться совершенно удовлетворяющей своей цѣли ¹⁾).

¹⁾ Рапортъ начальника штаба 2-й арміи начальнику главнаго штаба въ декабрѣ

Итакъ, что касается картографической части, столь важной для успѣха военныхъ дѣйствій, можно сказать, что, хотя и были пробѣлы, но много было сдѣлано квартирмейстерскою частью 2-й арміи для снабженія войскъ хорошими картами, какъ Европейской Турціи, такъ и ближайшаго къ турецкой границѣ пространства, т. е. округа, занимавшагося 2-й арміей.

Наконецъ, необходимо упомянуть, что офицерами квартирмейстерской части къ 1826 году были собраны матеріалы для описанія походовъ нашихъ войскъ противъ турокъ со времени Петра Великаго и подробно описаны эпохи съ 1735 по 1740 г., отъ 1769 по 1774 г. и съ 1806 по 1810 г. ¹⁾.

Зима 1826—1827 г. и лѣто 1827 г. прошли въ дипломатическихъ переговорахъ и положеніе оставалось по прежнему неопредѣленнымъ.

Въ концѣ лѣта 1827 г. 2-я армія получила изъ С.-Петербурга приказаніе совершить перемѣщенія нѣкоторыхъ частей. Распоряженія эти были изложены въ трехъ рапортахъ и одномъ письмѣ Дибича главнокомандующему; всѣ четыре документа были отъ 7-го августа, причемъ въ послѣднемъ рапортѣ было передано Высочайшее повелѣніе, чтобы передвиженіе войскъ «производилось бы сколь возможно поспѣшнѣе» ²⁾. Чрезвычайно характерно содержаніе этихъ документовъ для выясненія вопроса о томъ, какая путаница царствовала въ это время въ Петербургѣ. Чтобы дать понятіе объ этой путаницѣ, сдѣлаемъ выписки изъ рапортовъ Дибича главнокомандующему. Всѣ четыре документа (три рапорта и одно письмо) были отъ одного и того же числа, именно 7-го августа, и всѣ писаны одному и тому же лицу. Въ рапортѣ № 277 сказано:

«Государь Императоръ, извѣстясь о появленіи чумы на берегахъ Анатолійскихъ, и желая по сему усилить наши пограничные кордоны, а также принимая во вниманіе долговременное пребываніе 6-го пѣхотнаго корпуса въ Бессарабіи, признаетъ за надобное послать 7-й пѣхотный корпусъ на смѣну 6-го».

Итакъ, причина передвиженія войскъ—чума и желаніе смѣнить 6-й корпусъ. Въ рапортѣ № 278 сказано:

1826 г., въ Тульчинѣ. Эта карта въ 1828 году была переработана Хатовымъ, о чемъ мы сказали выше.

¹⁾ Докладная записка ген.-квартирмейстера 2-й арміи начальнику штаба той же арміи въ октябрѣ 1826 г. въ Тульчинѣ.

²⁾ Военно-ученый архивъ № 2592 (А). Гр. Дибичъ гр. Витгенштейну; рапорты 7-го августа 1827 г. №№ 277, 278, 280 и письмо № 279.

«Въ дополненіе рапорта моего отъ 7-го текущаго августа за № 277 честь имѣю довести до свѣдѣнія Вашего Сіятельства, что по случаю предстоящаго перемѣщенія нѣкоторыхъ войскъ 2-й арміи, предписано вмѣстѣ съ симъ г. военному министру отпустить по Высочайшему повелѣнію въ распоряженіе вашего сіятельства 186,875 руб. асигн. для покупки лошадей по прилагаемому при семъ расчету, и сверхъ того 120,000 руб. асигн. для покупки овса и ячменя для всѣхъ лошадей 2-й арміи, включая и Бугскую уланскую дивизию, на одинъ мѣсяць».

Далѣе въ томъ же рапортѣ сказано: «относительно же запасовъ хлѣба, имѣющихся въ Днѣпровскомъ и Бессарабскомъ магазинахъ, Государь Императоръ повелѣтъ соизволилъ перепечь изъ оныхъ въ сухари, сколько потребно на мѣсячное продовольствіе всѣхъ войскъ 2-й арміи».

Итакъ, изъ этого рапорта видно, что вслѣдствіе *передвиженія нѣкоторыхъ только частей 2-й арміи*, слѣдовало купить *овесъ для всѣхъ лошадей* арміи и, кромѣ того, заготовить *сухари для «всѣхъ войскъ арміи»*.

Въ письмѣ № 279 сказано:

«Соображаясь съ нынѣшними обстоятельствами, Государь Императоръ почитаетъ необходимымъ, на всякій случай, приступить къ нѣкоторымъ приуготовительнымъ мѣрамъ по 2-й арміи; но желая сколь возможно сохранить мирныя отношенія, Высочайше повелѣтъ соизволилъ сдѣлать во 2-й арміи нѣкоторыя движенія подѣ предложениями, изложенными въ моемъ рапортѣ къ вашему сіятельству отъ 7-го текущаго августа за № 277; истинная цѣль оныхъ есть заблаговременное приготовленіе къ дѣйствіямъ наступательнымъ, если обстоятельства того потребуютъ».

Итакъ, цѣль передвиженія—заблаговременное приготовленіе къ наступленію. Письмо за № 279 было секретное и содержаніе его должно было быть извѣстнымъ *«единственно»* главнокомандующему и начальнику штаба 2-й арміи.

Наконецъ, въ рапортѣ № 280 сказано:

«Честь имѣю довести до свѣдѣнія вашего сіятельства, что Государь Императоръ Высочайше повелѣтъ соизволилъ, дабы движеніе войскъ 2-й арміи и принадлежащая къ оному распоряженія, изложенныя въ моихъ рапортахъ къ вашему сіятельству отъ 7-го текущаго августа №№ 277 и 278, производились бы сколь возможно успѣшнѣе».

Читая послѣдовательно эти документы, можно подуматъ, что они

писаны къ разнымъ лицамъ или по крайней мѣрѣ въ разное время. Какая могла быть надобность одному и тому же лицу, въ одинъ и тотъ же день писать *четыре* бумаги по одному и тому же вопросу, но въ одной писать одно, а въ другой совсѣмъ другое?

Итакъ, по случаю передвиженія войскъ было асигновано 186,875 руб. асигн. для покупки лошадей и 120,000 руб. асигн. для покупки овса и ячменя для всѣхъ лошадей 2-й арміи на одинъ мѣсяцъ; эти запасы предписано было собрать въ Могилевѣ, Дубосарахъ, Скулянахъ, Измаилѣ и Рени, а запасы хлѣба, имѣвшіеся въ дѣпровскихъ и бессарабскихъ магазинахъ, Высочайше повелѣно было перепечь въ сухари сколько потребуется на мѣсячное продовольствіе всѣхъ войскъ 2-й арміи.

Въ секретномъ письмѣ отъ 7-го августа за № 279 было сообщено Высочайшее повелѣніе, которое слѣдовало знать только главнокомандующему 2-й арміи и начальнику штаба этой арміи; а именно, было передано Высочайшее повелѣніе о необходимости приступить, на всякій случай, къ нѣкоторымъ приготовительнымъ мѣрамъ по 2-й арміи.

Передвиженіе войскъ приказано было произвести подъ предлогами, изложенными въ рапортѣ Дибича отъ 7-го августа № 277. «Истинная цѣль оныхъ, писалъ Дибичъ, есть заблаговременное приготовленіе къ дѣйствіямъ наступательнымъ, буде обстоятельства того потребуютъ, но и въ такомъ случаѣ, Государь Императоръ, не желая собственно войны, имѣеть нынѣ въ виду, не простирая на первый разъ дѣйствій далеко за Дунай, ограничиться занятіемъ княжествъ Молдавіи и Валахіи». При письмѣ этомъ было приложено «Предположеніе о приведеніи 2-й арміи въ готовность къ движенію» ¹⁾.

Согласно этого предположенія 7-й пѣхотный корпусъ слѣдовало послать на смѣну 6-го; 19-ю пѣхотную дивизію и 2-ю бригаду 3-го драгунской дивизіи съ ихъ артилеріей расположить лагеремъ или на тѣсныхъ квартирахъ между Рени и Измаиломъ, а 18-ю пѣхотную дивизію ²⁾ и 1-ю бригаду 3-й драгунской дивизіи съ ихъ артилеріей расположить около Скулянъ. По смѣнѣ войскъ 6-го корпуса войсками 7-го, 16-я пѣхотная дивизія располагается у Могилева, а 17-я при Балтѣ, каждая съ своею артилеріею. Третьимъ баталіонамъ 17-й дивизіи быть въ Измаилѣ, а третьимъ баталіо-

¹⁾ Военно-ученый архивъ № 2580.

²⁾ Въ предположеніи по опискѣ сказано: «12-я пѣхотная дивизія».

намъ 18-й и 19-й дивизій оставаться въ Крыму и быть въ всегдашней готовности занять Тирасполь и Одессу. 6-й піонерный баталіонъ въ Измаилѣ, а 7-й піонерный баталіонъ въ Скулянахъ. 7-ю пѣхотную дивизию перевести въ Херсонъ.

Войска 3-го пѣхотнаго корпуса должны были получить маршруты для слѣдованія къ границѣ.

Также должны были готовиться къ слѣдованію 10-я, 11-я и 12-я пѣхотныя дивизіи съ ихъ артилеріей и 2-я сводная піонерная бригада—въ окрестности Кіева, а сводный кавалерійскій корпусъ—въ окрестности Кременчуга.

Когда будетъ необходимо перейти границу, то дѣйствующія войска, собранныя между Измаилемъ и Рени (т. е. 19-я пѣхотная дивизія и 2-я бригада 3-й драгунской дивизіи, 4 полка казаковъ и 6-й піонерный баталіонъ), перейдя Прутъ у Рени, займутъ Галацъ и затѣмъ двѣ пѣхотныя бригады 19-й пѣхотной дивизіи, 6-й піонерный баталіонъ и два полка казачьихъ обложатъ Браиловъ, а егерская бригада 19-й дивизіи, 2-я бригада 3-й драгунской дивизіи и два полка казаковъ быстро идутъ и занимаютъ Бухарестъ.

Войска, собранныя подъ Скулянами (18-я пѣхотная дивизія съ ея артилеріей, 1-я бригада 3-й драгунской дивизіи), идутъ быстро черезъ Яссы въ Фокшаны; 17-я дивизія идетъ въ Измаилъ, 16-я въ Яссы, а Бугская уланская дивизія—въ Фальчи.

Послѣ занятія Бухареста движеніе продолжается такъ, чтобы 7-й корпусъ занялъ всю Валахію и обложилъ Браиловъ, а если время и обстоятельства позволятъ и Журжево; 6-й корпусъ занимаетъ Молдавію и Нижній Дунай, стараясь овладѣть крѣпостью Исакия, *«буде къ тому будетъ особенная удобность»*.

Въ такомъ расположеніи проходитъ зима, въ теченіе которой 3-й корпусъ, 10-я пѣхотная и 4-я гусарская дивизіи приводятся на военное положеніе и устраиваются магазины такъ, чтобы имѣть полугодовой запасъ на Дунаѣ и такой же въ гаваняхъ Чернаго моря.

Въ числѣ приготовительныхъ мѣръ Дибичъ считаетъ *«необходимымъ»* купить для арміи всѣхъ недостающихъ лошадей, на что необходимо 404,900 р.; но тутъ же указываетъ, что *«для перваго случая можно бы ограничиться»* и меньшими расходами, не покупая всѣхъ лошадей разомъ; тогда общая сумма издержекъ на покупку лошадей будетъ—186,750 р.; остальныхъ лошадей купить тогда, *«когда будетъ надобность переходить границы»*. Для покупки овса и ячменя для всѣхъ лошадей арміи на одинъ мѣсяцъ

предполагалось отпустить 120,000 р. и запасы сосредоточить въ магазинахъ въ Могилевѣ, Дубосарахъ, Скулянахъ, Измаилѣ и Рени.

Таковъ былъ планъ дѣйствій, котораго долженъ былъ держаться главнокомандующій 2-й арміи въ случаѣ, если ему приказано будетъ перейти границу.

Поразительно въ этомъ планѣ обиліе мелочныхъ распоряженій, исшедшихъ изъ Петербурга; трудно понять, почему не было предоставлено главнокомандующему право рѣшить, гдѣ какой дивизіи сосредоточиться и дѣйствовать; еще труднѣе понять, почему указаны мѣста даже для бригадъ 3-й драгунской дивизіи, причемъ точно указано, гдѣ должно быть 1-й и гдѣ 2-й бригадѣ. Наконецъ, эта нерѣшительность въ расходованіи суммъ: признано, что лошадей «необходимо» купить, и тутъ же рѣшено купить только часть, а остальныхъ тогда, «когда будетъ надобность переходить границы». Трудно объяснить, почему Дибичъ, такъ ясно, повидимому, понимавшій военное дѣло, во многихъ случаяхъ занимался такими пустяками, да притомъ еще такъ ограничивалъ самостоятельность главнокомандующаго.

Распоряженіе это, какъ и надо было ожидать, затруднительно было исполнить. Такъ какъ по распоряженію изъ Петербурга части войскъ 6-го корпуса, стоявшія на правомъ берегу Днѣстра, должны были перейти на лѣвый, то генераль-адъютантъ Киселевъ просилъ разрѣшить четыремъ бригадамъ 6-го корпуса и 16-й артилерійской бригадѣ, находившимся на правомъ берегу Днѣстра, не переходя на лѣвый берегъ, собраться при Атакахъ и Бендерахъ, а двумъ бригадамъ пѣхоты и 17-й артилерійской бригадѣ, расположеннымъ на лѣвомъ берегу, остаться у Могилева и Дубосарь¹⁾). Благодаря этому можно было избѣгнуть неоднократныхъ переправъ, уменьшить передвиженія войскъ и полки 6-го корпуса были бы сосредоточены въ двухъ мѣстахъ, располагаясь при четырехъ магазинахъ.

Если бы на это разрѣшенія не послѣдовало, то Киселевъ просилъ по крайней мѣрѣ разрѣшенія оставить на правомъ берегу Днѣстра полковья и артилерійскія тяжести, до тѣхъ поръ, пока не выяснится окончательно, куда именно пойдетъ 6-й корпусъ. Третьи баталіоны 16-й и 17-й пѣхотныхъ дивизій Киселевъ просилъ оставить въ Херсонѣ и Одессѣ, что было удобно въ видахъ единства въ управленіи резервными войсками, расположенными по берегу **Чернаго моря**, и необходимо, такъ какъ въ Бессарабіи не хватало

1) Военно-ученый архив № 2592 (А). Докладная записка Киселева Дибичу
1827 г. № 406.

войскъ для содержанія карауловъ и для занятія крѣпостей (Измаилъ, Киля, Аккерманъ, Хотинъ и Бендеры). Въ виду этого Киселевъ считалъ, что для этой цѣли слѣдуетъ ввести въ Бессарабію 12 баталіоновъ 1-й арміи, а третьи баталіоны 16-й дивизіи направить въ Херсонъ для смѣны тамъ 3-й бригады 19-й пѣхотной дивизіи, которая безъ этого выступить изъ Херсона не могла, такъ какъ содержала караулы въ Херсонѣ и въ окрестныхъ крѣпостяхъ.

Но въ тотъ же день Киселевъ донесъ Дибичу ¹⁾, что Высочайшее повелѣніе о перемѣщеніи войскъ 2-й арміи (переданное въ рапортахъ и письмѣ Дибича отъ 7-го августа №№ 277, 278, 279 и 280), уже приводится въ исполненіе и что войска 18-й пѣхотной дивизіи съ тремя дѣйствующими ротами 18-й артилерійской бригады и 1-й бригады 3-й драгунской дивизіи съ конно-артилерійскою ротою № 27 выступать въ Скуляны 27-го августа и придутъ туда 23-го сентября, а 19-я пѣхотная дивизія съ тремя дѣйствующими ротами 19-й артилерійской бригады и 2-я бригада 3-й драгунской дивизіи съ конно-артилерійскою ротою № 28 выступать тоже 27-го августа и придутъ въ Рени къ 25-му сентября; 7-й и 6-й піонерные баталіоны придутъ къ тому же времени, первый въ Скуляны, а второй—въ Измаилъ.

Войска эти должны были такъ расположиться, чтобы отъ сборныхъ пунктовъ, назначенныхъ въ Скулянахъ и Рени, они были не далѣе какъ «на сильный переходъ». Корпусная квартира 7-го корпуса—въ Кишиневѣ.

6-й корпусъ долженъ былъ начать движеніе на новыя квартиры не раньше какъ по прибытіи на его мѣсто 7-го корпуса, а такъ какъ это должно было произойти между 23-го и 25-го сентября, то Киселевъ рассчитывалъ, что къ тому времени можетъ быть получится разрѣшеніе расположить этотъ корпусъ не по проекту Дибича, а согласно ходатайству главнокомандующаго.

При этомъ движеніи пѣхотные полки пошли въ 2-хъ баталіонномъ составѣ, а полки 3-й драгунской дивизіи въ 6-ти эскадронномъ составѣ по 12 рядовъ во взводѣ, съ тѣмъ расчетомъ, чтобы реформированіе ихъ въ четырехъэскадронный составъ, по 20 рядовъ во взводѣ, могло исполниться безъ затрудненія, какъ скоро получится рѣшительное приказаніе о движеніи за границу. Запасные эскадроны остались въ расположеніи полковыхъ квартиръ и при нихъ всѣ ненужныя вещи и излишнія тяжести. Артилерійскія роты

¹⁾ Военно-Ученый Архивъ. № 1592(А). рапортъ Киселева Дибичу 17-го августа 1827 г. № 414.

выступили въ составѣ двухъ дивизионовъ, а третьи дивизионы (т. е. четыре орудія) остались въ мѣстахъ прежняго расположенія и изъ нихъ предполагалось образовать депо. Парочныя роты остались на своихъ мѣстахъ.

Для облегченія войскъ въ поспѣшномъ движеніи предписано было заручную амуницію, излишніе мундиры и разныя хозяйственныя вещи оставить на прежнихъ квартирахъ при полковыхъ штабахъ, а въ артилеріи при третьихъ дивизионахъ.

Ходатайство о расположеніи четырехъ пѣхотныхъ бригадъ 6-го пѣхотнаго корпуса и 16-й артилерійской бригады, находившихся на правомъ берегу Днѣстра, при Атакахъ и Бендерахъ, а также о расположеніи двухъ пѣхотныхъ бригадъ того же корпуса, находившихся на лѣвомъ берегу Днѣстра, и 17-й артилерійской бригады у Могилева и Дубосаръ — было Высочайше утверждено ¹⁾.

Относительно третьихъ баталіоновъ и назначенія новыхъ войскъ для занятія Бессарабіи, Высочайше повелѣно было третьи баталіоны 16-й пѣхотной дивизіи послать въ Каменецъ-Подольскъ, третьи баталіоны 11-й и 12-й пѣхотныхъ дивизій—въ Крымъ, а третьи баталіоны 10-й пѣхотной дивизіи расположить около Херсона, на смѣну 3-й бригады 19-й пѣхотной дивизіи, которой присоединиться къ своей дивизіи; третьи баталіоны 19-й пѣхотной дивизіи должны были выступить изъ Крыма въ Одессу на смѣну третьихъ баталіоновъ 17-й пѣхотной дивизіи, которымъ приказано было отправиться въ Дубосары. Третьи баталіоны 18-й пѣхотной дивизіи, послѣ смѣны ихъ войсками 4-го пѣхотнаго корпуса, должны были выступить изъ Крыма къ Измаилу. Сверхъ того было повелѣно 7-й пѣхотной дивизіи расположиться правымъ флангомъ у Кременчуга, а лѣвымъ у Екатеринослава ²⁾.

Еще нѣсколько ранѣе, чѣмъ послѣдовало это Высочайшее раз-

¹⁾ Военно-Ученый Архивъ № 2392(А) Дибичъ — Витгенштейну 5-го сентября 1827 г., № 337.

²⁾ Военно-Ученый Архивъ № 2592, Дибичъ—Витгенштейну 5-го сентября 1827 г. № 337.

Росписаніе 7-й пѣхотной дивизіи (см. Военно - Ученый Архивъ № 2592. Дибичъ—графу Сакену, 6-го сентября 1827 г., № 338).

Дивизионный штабъ		Кобыляки.
1-я бригада Муромскій пѣх. полкъ	}	Кременчугъ.
» » Нижегородскій » »		
2-я » Низовскій » »		
» » Симбирскій » »		Кобыляки.
» » Сямбирскій » »		Верхнедѣпровскъ.
3-я » 13-й Егерскій » »	}	Екатеринославъ.
» » 14-й » »		

рѣшеніе Дибичъ увѣдомилъ Киселева ¹⁾, что Государь Императоръ «усмотрѣлъ съ удовольствіемъ какія Вами сдѣланы распоряженія и, одобряя вполнѣ основательныя предположенія Ваши, въ докладныхъ запискахъ изложенныя, Высочайше таковыя утвердить соизволилъ».

Въ томъ же письмѣ Дибичъ извѣщалъ Киселева въ отвѣтъ на просьбу пріѣхать въ Петербургъ, что Государь Императоръ находитъ этотъ пріѣздъ «невозможнымъ, ибо присутствіе Ваше при арміи, въ теперешнихъ обстоятельствахъ, необходимо нужно».

Такимъ образомъ дѣятельность начальника штаба 2-й арміи заслужила лестную похвалу Государя Императора. По тону письма Дибича видно, что дѣятельность Киселева высоко цѣнилась въ Петербургѣ, а потому, казалось бы, что по крайней мѣрѣ въ будущемъ можно будетъ обойтись безъ послышки мелочныхъ распоряженій изъ Петербурга, стѣснявшихъ дѣятельность начальствующихъ лицъ 2-й арміи.

Не прошло нѣсколькихъ дней, какъ опять главнокомандующій 2-й арміи получилъ новое распоряженіе о размѣщеніи ввѣренныхъ ему войскъ. 15-го сентября 1827 г. Дибичъ писалъ Витгенштейну, что дипломатическіе переговоры съ Портою Оттоманскою при самомъ послѣднемъ ходѣ не могутъ кончиться прежде января 1827 г., а потому Государь Императоръ Высочайше повелѣтъ соизволилъ, чтобы 7-й пѣхотный корпусъ вмѣсто тѣсныхъ квартиръ расположился бы просторнѣе между Прутомъ и Днѣстромъ; эти передвиженія слѣдовало начать черезъ восемь или десять дней послѣ прибытія къ Измаилу и Скулянамъ, т. е. послѣ 25-го сентября (слѣдовательно передвиженіе на новыя мѣста слѣдовало начать между 2 и 4 октября). 6-й корпусъ тоже долженъ былъ занять новое расположеніе—на лѣвомъ берегу Днѣстра, въ небольшомъ отъ него разстояніи, не превышающемъ двухъ переходовъ, отъ Каменецъ-Подольска до Тирасполя.

Подробная диспозиція была предоставлена главнокомандующему, но при этомъ было поставлено условіемъ, чтобы всегда имѣть въ виду необходимость немедленнаго занятія княжествъ по первому требованію, если переговоры не окончатся по желанію или какой-либо неожиданный случай заставитъ насъ перейти Прутъ ²⁾.

¹⁾ Военно-Ученый Архивъ № 2580, письмо Дибича—Киселеву 28-го августа 1827 г. № 118.

²⁾ Военно-Ученый Архивъ № 2580, рапортъ Дибича—главнокомандующему 2-й арміи отъ 15-го сентября 1827 г., № 350.

Во исполненіе этого повелѣнія, 7-й корпусъ былъ расположенъ при Кишиневѣ, имѣя правый флангъ у Бѣльцы, а лѣвый у Каушанъ; корпусъ этотъ такъ былъ расположенъ, что войска его могли въ три перехода прибыть на Прутъ. Но 1-я бригада 19-й пѣхотной дивизіи съ легкою № 3 ротой 19-й артилерійской бригады была оставлена въ Измаилѣ для продолженія крѣпостныхъ работъ, примѣрно до 15-го октября.

2-я бригада 3-й драгунской дивизіи съ конною ротой № 28 по недостатку продовольствія въ Бессарабіи была переведена на лѣвый берегъ Днѣстра къ г. Ямполку.

6-му корпусу приказано перейти на лѣвый берегъ Днѣстра, кромѣ Охотскаго пѣхотнаго полка, который былъ оставленъ въ Хотинѣ для содержанія карауловъ. 16-я артилерійская бригада была оставлена на правомъ берегу до окончательнаго назначенія постоянныхъ квартиръ.

Войска 6-го корпуса должны были расположиться между Каменцомъ и Тирасполемъ не далѣе двухъ переходовъ отъ Днѣстра.

6-й піонерный баталіонъ—въ Рени; 7-й піонерный баталіонъ—въ Скулянахъ. Штабъ квартиры: 6-го корпуса — Балта; 7-го корпуса—Кишиневъ ¹⁾.

При исполненіи этихъ движеній войска 6-го корпуса должны были оставить свои тяжести въ прежнихъ мѣстахъ расположенія.

Такимъ образомъ изъ Петербурга продолжали сыпаться многочисленныя распоряженія, касавшіяся разныхъ мелочей и только стѣснявшія самостоятельность главнокомандующаго 2-й арміей, между тѣмъ въ то же время упускались изъ виду болѣе важныя распоряженія; такъ, напримѣръ, главнокомандующій арміей не имѣлъ инструкцій по весьма важнымъ вопросамъ, что видно изъ слѣдующаго отношенія гр. Витгенштейна Дибичу отъ 23-го сентября ²⁾.

«Получивъ отношеніе Вашего Сіятельства отъ 15-го сентября № 350, я приказалъ начальнику главнаго штаба ввѣренной мнѣ арміи, генералъ-адъютанту Киселеву приступить по оному къ приготовленнымъ распоряженіямъ, о коихъ по исполненіи буду имѣть честь увѣдомить васъ для доклада Его Императорскому Величеству.

«Между тѣмъ соображая готовность къ походу, въ которой войска пребывать должны, съ имѣющимися свѣдѣніями объ

¹⁾ Военно-Ученый Архивъ № 2592(А). Гр. Витгенштейнъ Дибичу изъ Тульчина 15-го октября 1827 г., № 534.

²⁾ Военно-Ученый Архивъ № 2592(А). Отношеніе главнокомандующаго 2-й арміи Дибичу отъ 23-го сентября 1827 г., № 501.

умноженіи турецкихъ силъ на Дунаѣ и въ крѣпостяхъ, я обязываюсь благовременно испросить Высочайшее соизволеніе, въ случаѣ турки по примѣру 1821 г., вторгнутся въ княжества для опустошенія оныхъ, долженъ-ли я буду, не ожидая Высочайшаго повелѣнія, собрать армію на Прутъ и даже, смотря по необходимости, перейти черезъ оный, или же, во всякомъ случаѣ, не приступая ни къ какому движенію, надлежитъ мнѣ ожидать разрѣшенія.

«Я представляю сіе на благоуваженіе Его Императорскаго Величества, не только по воспоминанію о грабительствахъ и неистовствахъ, коимъ предавались турецкія войска при послѣднемъ занятіи княжествъ; но и потому еще, что турецкое правительство требуетъ уже изъ Молдавіи различныхъ припасовъ и тѣмъ угрожаетъ провинцію сію привести въ оскудѣніе, которое при переходѣ черезъ границу нашихъ войскъ будетъ для нихъ весьма ощутительно.

«Впрочемъ все сіе предаю на Высочайшее благосоизволеніе».

На отношеніе это былъ полученъ слѣдующій отвѣтъ ¹⁾.

«Государь Императоръ по всеподданнѣйшему докладу моему отношенія Вашего Сіятельства ко мнѣ отъ 23-го сентября за № 501, Высочайше повелѣтъ соизволилъ, что какъ скоро получитсѣ достоверное извѣстіе, что турки сдѣлали вторженіе въ Княжества, то дабы немедленно войска 2-й арміи были собраны у Прута и находились въ ежечасной готовности перейти за оный, съ тѣмъ, чтобы о таковомъ случаѣ Его Императорскому Величеству было донесено немедленно съ нарочнымъ. Для перехода же за Прутъ ожидать особаго Высочайшаго повелѣнія.

«Таковую Высочайшую волю честь имѣю довести до свѣдѣнія Вашего Сіятельства для зависящаго со стороны Вашей распорядженія».

¹⁾ Военно-Ученый Архивъ № 2592(А), рапортъ Дибича главнокомандующему 2-й арміи 1-го октября 1827 г., № 405, изъ С.-Петербурга.



ГЕНЕРАЛЪ-АДЪЮТАНТЪ К. О. ТОЛЬ.

Начальникъ главнаго штаба 1-й арміи.

ГЛАВА VI.

Подготовка 2-й армии къ походу 1828 года. Общія распоряженія на случай войны.—Предполагаемый составъ 2-й армии.—Общее предположеніе для дѣйствій 2-й армии.—О покупкѣ обоюзныхъ лошадей.—О палаткахъ.—О прибавкѣ третьей пары сапоговъ.—Распоряженія по артилерійской части.—Объ артилерійскихъ депо.—Распоряженія по части инженерной.—О шанцевомъ инструментѣ.—О понтонныхъ баталіонахъ.—О переправѣ черезъ Дунай.—Медицинская часть.—Сбереженіе здоровья войскъ.—Устройство тыла: военныя этапныя дороги; этапные коменданты; подвижныя инвалидныя роты; военно-рабочіе баталіоны.—Полевой почтамтъ.—Отрядъ топографовъ.—Походныя кузницы.—Запасныя подковы.—Косы.—Комплектованіе войскъ.—Продовольствіе.—О сухаряхъ.—Фуражное довольствіе.—Перевозка запасовъ за арміей.—О вьюкахъ.—О маркитантахъ.—Объявленіе на военномъ положеніи пограничныхъ губерній.—Объ управленіи княжествами.—О возможности начала похода осенью 1827 г.—Предположительная смѣта.

24-го августа 1827 г. Дибичъ прислалъ главнокомандующему 2-й арміей соображеніе объ общихъ распоряженіяхъ на случай войны, съ просьбою высказать свое мнѣніе для доклада Государю Императору. Къ этому рапорту ¹⁾ были приложены слѣдующіе документы:

- 1) Предполагаемый составъ 2-й армии на случай дѣйствія.
- 2) Записка о распоряженіяхъ, сдѣланныхъ для приведенія 2-й армии въ готовность къ движенію съ апрѣля 1826 г. по 1-е августа 1827 года.
- 3) Общее предположеніе относительно распоряженія для движенія и дѣйствія 2-й армии въ новомъ составѣ ²⁾.

¹⁾ В. У. Арх. № 2592 (А). Рапортъ Дибича главнокомандующему 2-й арміей отъ 24-го августа 1827 г. № 335.

²⁾ Это приложеніе составляетъ переработанную записку Сухтелена; см. военнo-ученый архивъ № 2517 (А), черновая записка Сухтелена № 2591. записана въ секр. журн. 1826 года.

4) Примѣрный расчетъ суммы, потребной на покупку лошадей подѣ палаточные ящики.

5) Мнѣніе ген.-ад. Киселева о маркитантахъ.

6) Предположеніе о продовольствіи.

7) Пять таблицъ.

8) Общая предположительная смѣта.

Разберемъ послѣдовательно всѣ эти документы и сдѣланныя на нихъ замѣчанія.

Необходимо отмѣтить, что дѣйствительнымъ авторомъ всѣхъ распоряженій по 2-й арміи былъ начальникъ главнаго штаба ея, генералъ-адъютантъ Киселевъ. Изъ черновыхъ бумагъ видно, что всѣ распоряженія по арміи, переписка съ Петербургомъ, составленіе всѣхъ соображеній—все это было дѣломъ Киселева. Бумаги, выходящія изъ штаба 2-й арміи въ окончательномъ видѣ, весьма мало отличаются отъ черновыхъ, писанныхъ рукою Киселева или докладныхъ записокъ, которыя онъ по разнымъ вопросамъ представлялъ главнокомандующему. Это было извѣстно въ Петербургѣ, такъ какъ часто Дибичъ обращался прямо къ Киселеву какъ къ дѣйствительному дѣятелю во 2-й арміи, въ то же время обращаясь официально къ гр. Витгенштейну. По полученіи въ штабѣ 2-й арміи рапорта Дибича отъ 24-го августа 1827 г. № 335, Киселевымъ была положена резолюція о составленіи подробнаго отвѣта и о запросѣ частныхъ начальниковъ для полученія необходимыхъ свѣдѣній, какъ матеріаловъ для отвѣта. Самъ Киселевъ составилъ письменный докладъ главнокомандующему, утвержденный Витгенштейномъ 21-го сентября 1827 г. и заключавшій главныя основанія отвѣта, который слѣдовало отправить въ Петербургъ ¹⁾.

Составъ арміи былъ значительно увеличенъ. Пѣхоты было назначено 8 дивизій (16-я, 17-я, 18-я, 19-я, 7-я, 8-я, 9-я и 10-я); каждая дивизія въ составѣ 12 бат., по 2 бат. въ каждомъ полку; всего въ 8-ми пѣх. див.—строевыхъ нижнихъ чиновъ 101,088 чел.

Кавалеріи было назначено 6 дивизій:

Бугская уланская дивизія—4 полка по 6 эскадроновъ.

3-я драгунская дивизія

3-я гусарская дивизія

4-я " " (бывшая драгунская,

3-я кирасирская дивизія

3-я уланская дивизія

по 4 полка

1-хъ-эскадронные.

¹⁾ Докладная записка Киселева, военно-учен. арх. № 2564 (см. приложение № 15).

Сверхъ того 8 казачьихъ полковъ ¹⁾.

Всего въ кавалеріи строевыхъ нижнихъ чиновъ 23,724 чел.

Артилеріи было назначено:

- 6-я артил. див. { 16-я артилерійская бригада.
17-я " " "
- Донская конная рота № 1.
- 7-я артил. див. { 18-я артилерійская бригада
19-я " " "
- Конныхъ бригадъ роты: №№ 27 и 28.
- 7-я артилерійская бригада.
- 8-я " " "
- Конныхъ бригадъ роты №№ 5 и 6.
- 9-я артилерійская бригада.
- 10-я " " "
- Конныхъ бригадъ роты №№ 7 и 8.
- " " " №№ 15 и 16.
- " " " №№ 17 и 18.

Артилерійскія пѣхія бригады должны были выступить въ составъ трехъ ротъ, по 8-ми орудій въ каждой, также и конныя роты, кромѣ Донской № 1, которая имѣла 12 орудій.

	Единороговъ:		Пушекъ:	
	20 ф.	12 ф.	12 ф.	6 ф.
Въ 8-й батарейныхъ ротахъ	32	—	32	—
" 16-й легкихъ ротахъ	—	64	—	64
" 10-й конныхъ "	—	40	—	40
" Донской конной роты № 1	—	6	—	6
Всего	32	110	32	110
Всѣхъ орудій 284.				

Кромѣ того 4 роты осадной артилеріи. При арміи состояли 2-я и 3-я піонерныя бригады и осадный инженерный паркъ; четыре подвижныхъ парка стараго положенія и четыре подвижныхъ парка новаго положенія, два жандармскихъ эскадрона и пять подвижныхъ арсеналовъ.

Всего въ арміи должно было состоять строевыхъ и нестроевыхъ:

въ пѣхотѣ	111,214 чел.	—	96 батал.
» кавалеріи	28,664	»	{ 10-й эскадр. и 8 каз. полк.
(вмѣстѣ съ казаками)			
» артилеріи	7,491	»	— 284 орудій.
» четырехъ піонерныхъ и одномъ саперн. батал.	5,800	»	
Всего	153,169 чел. и 45,000 лошадей. ²⁾		

¹⁾ Кромѣ того предполагалось привлечь 6 полковъ съ Дона и 4 полка съ Урала.

²⁾ Не считая третьихъ баталіоновъ въ пѣхотѣ (всего 48 бат.) и третьихъ дивизионовъ въ артилеріи, 4 роты осадной артилеріи, казачьихъ полковъ, ожидаемыхъ съ Дона и Урала и др. частей; всего же съ ними слишкомъ 160,000 чел. + 52,000 лошадей.

Войска эти предполагалось раздѣлить на три части:

- 1) *Наступательная армія.*
- 2) *Дѣйствующій резервъ.*
- 3) *Днѣстровскій резервъ.*

Заключеніе Витгенштейна на присланные изъ Петербурга документы изложено въ отзывѣ съ приложеніями, составляющемъ объемистую тетрадь. На составленіе этого отзыва потребовалось два мѣсяца, такъ какъ по многимъ вопросамъ были запрошены частные начальники; вообще отзывъ составилъ большую работу.

По вопросу о составѣ арміи главнокомандующимъ 2-й арміей было дано слѣдующее заключеніе ¹⁾. Числительную силу арміи главнокомандующій полагалъ достаточной и соглашался на раздѣленіе войскъ на *армію наступательную, дѣйствующій резервъ и Днѣстровскій резервъ. Наступательная армія*, по докладу ген.-ад. Киселева ²⁾, должна была состоять изъ двухъ корпусовъ, имѣющихъ въ каждомъ:

- По 3 пѣхотныхъ дивизій.
- По 1 дивизіи кавалеріи.
- По 1 баталіону піонеровъ.
- По 4 казачьихъ полка.

Сверхъ того слѣдовало имѣть въ резервѣ 1 див. кав., 4 полка казаковъ и одинъ баталіонъ саперъ или піонеръ; всего въ наступательной арміи около 115,000 чел. + 35,000 лошадей.

Всего: 6 пѣх. дивизій, 18 пѣш. артилерійскихъ ротъ, 3 кавалерійскихъ дивизіи, 6 конно-артилерійскихъ ротъ, 1 саперн. баталіонъ, 2 піонерныхъ баталіона, 12 казачьихъ полковъ и 2 донскія конно-артилер. роты.

Дѣйствующій резервъ.

- 2 дивизіи пѣхоты.
- 1 дивизія кавалеріи.
- 1 бригада піонеръ.
- 4 полка казачьихъ.
- 4 роты осадной артилеріи.

Флотилія, всѣ мѣстные парки, осадный инженерный паркъ: всего въ дѣйствующемъ резервѣ около 40 т. челов. и 15 т. лошадей.

Днѣстровскій резервъ.

3-й кавалерійскій корпусъ (3-я кирасирская и 3-я уланская дивизіи).
Всѣ третьи баталіоны.

¹⁾ Воен.-учен. арх. № 2592 (А). Отношеніе Витгенштейна Дибичу отъ 31-го октября 1827 г. № 598, изъ Тульчина.

²⁾ Воен.-учен. арх. № 2564. Докладная записка Киселева главнокомандующему 2-й арміи, одобренная 21-го сентября 1827 года въ Тульчинѣ (см. прил. № 15).

Всѣ остающіеся отъ полковъ эскадроны (запасные).

Всѣ третьи дивизион. артилеріи.

2 казачьихъ полка.

Пограничная стража Новороссійскаго края, т. е. 2 казачьихъ полка и Балаклавскій баталіонъ.

Въ своемъ заключеніи на составъ арміи главнокомандующій указывалъ на необходимость увеличить число артилеріи, «по важной пользѣ приносимой артилеріею во всякой войнѣ, а тѣмъ болѣе противъ турокъ». Въ виду этого онъ предлагалъ всѣ артилерійскія роты сформировать по прежнему въ 12 орудій ¹⁾. Для доставленія же казакамъ большей возможности противостоять турецкой легкой конницѣ необходимо присоединить къ нимъ ихъ артилерію. Для этого прикомандировать къ Бутской уланской дивизіи на мѣсто Донской роты № 1 бригаду (т. е. конно-артил. роты №№ 17 и 18) изъ 3-го резервнаго кавалерійскаго корпуса, который по своему назначенію надобности въ этой бригадѣ имѣть не будетъ. Къ четыремъ казачьимъ полкамъ, назначеннымъ въ составъ 6-го корпуса, присоединить донскую № 1 роту, а къ 4-мъ казачьимъ полкамъ 7-го корпуса—донскую конно-казачью роту, формирующуюся на Дону.

На основаніи этихъ соображеній въ штабъ 2-й арміи было составлено слѣдующее росписаніе войскъ этой арміи.

Наступательная армія.

<i>6-й корпусъ.</i>	<i>7-й корпусъ.</i>	<i>Резервъ.</i>
16-я пѣх. див. съ 16-й артил. бригадой.	18-я пѣх. див. съ 18-й артил. бригадой.	4-я гусарская дивизія съ конною бригадою.
17-я пѣх. див. съ 17-й артил. бригадой.	19-я пѣх. див. съ 19-й артил. бригадой.	Саперный баталіонъ.
9-я пѣх. див. съ 9-й артил. бригадой.	10-я пѣх. див. съ 10-й артил. бригадой.	4 казачьихъ полка съ двумя конными ротами.
Бутская уланская дивизія съ конно-артилерійскими ротами № 17 и № 18.	4-я уланская дивизія съ ея артилеріею (конно-артил. роты № 27 и 28).	
6-й пионерный батал.	7-й пионерный бат.	
4 казачьихъ полка.	4 казачьихъ полка.	
Донская рота № 1.	Донская конно-каз. рота.	

¹⁾ По этому вопросу была представлена Дибичу докладная записка Киселева отъ 9-го сентября 1827 г. № 458 (Военно-учен. арх. № 2580) съ указаніемъ на необходимость сформировать всѣ артилерійскія роты въ 12 орудій каждую. По числу ротъ, состоявшихъ во 2-й арміи, на это нужно было купить 864 лошади за 160,050 р. На это послѣдовало Высочайшее разрѣшеніе, изложенное въ отзывѣ Дибича отъ 20-го сентября 1827 г. № 369 (№ 2580 военно-учен. арх.). См. приложение № 7 къ отзыву Витгенштейна Дибичу отъ 31-го октября 1827 г. № 598 и «Замѣчанія, сдѣланныя главнокомандующимъ»—тамъ же. Затѣмъ въ отзывѣ отъ 31-го октября Витгенштейнъ просилъ разрѣшеніе это распространить на всѣ роты, входящія въ составъ 2-й арміи.

Дѣйствующій резервъ.

7-я пѣхотн. див. и 7-я арт. бриг.
 8-я " " " 8-я " "
 3-я гусарская див. съ ея артил.
 2-я пѣхотная бригада.
 4 казачьихъ полка.
 4 роты осадной артилеріи.
 Флотиліи.

Пограничный резервъ.

3-й кавал. корпусъ (3-я кирасирская и 3-я уланская див.) съ одной бриг. конной артилеріи.
 Всѣ третьи баталіоны.
 Всѣ третьи арт. див.
 Всѣ запасные эскадроны.
 2 казачьихъ башкирскихъ полка, пограничная стража Новороссійскаго края, 2 казачьихъ полка и Балаклавскій бат.

На записку о распоряженіяхъ, сдѣланныхъ по 2-й арміи съ апрѣля 1826 года по 1-е августа 1827 были сдѣланы главнокомандующимъ несущественныя замѣчанія, включенныя нами въ соотвѣтствующія статьи по подготовкѣ арміи за упомянутый періодъ.

Общее предположеніе относительно дѣйствій 2-й арміи, присланное изъ Петербурга, указывало, что первоначальная цѣль движенія арміи есть занятіе княжествъ Молдавіи и Валахіи.

Кромѣ сухопутныхъ войскъ, въ непосредственное распоряженіе главнокомандующаго поступала дунайская флотилія, состоявшая изъ 47-ми судовъ, вооруженныхъ 97-ю орудіями; при этой флотиліи предполагалось имѣть два парохода. По мнѣнію вице-адмирала Грейга пароходы эти доставятъ пользу для перевозки провіанта, военныхъ снарядовъ и пр. «Но собственно для Дунайской флотиліи необходимости въ нихъ нѣтъ»; вотъ какъ тогда у насъ цѣнили значеніе паровой силы ¹⁾. На дунайскую флотилію предполагалось назначить въ помощь морякамъ одинъ баталіонъ пѣхоты.

Кромѣ дунайской флотиліи предполагалось назначить десантную экспедицію изъ одной пѣхотной дивизіи къ Варнѣ или Бургасскому заливу. Для этой цѣли могли служить Черноморскій флотъ и 262 купеческихъ судна, плававшихъ въ Черномъ и Азовскомъ моряхъ. Всѣ эти суда могли поднять 16,907 тоннъ.

Вице-адмиралъ Грейгъ составилъ слѣдующій расчетъ для подъема десанта.

Корабли и фрегаты Черноморскаго флота съ полнымъ вооруженіемъ могли поднять 4,365 чел., а транспорты — «Марія», «Ингуль», «Змѣя», «Ингулецъ», «Сухумъ», «Редуть-гале», «Примѣръ» и «Опытъ» — 2,016 чел., всего 6,581 чел., т. е. три полка пѣхоты въ двухбаталіонномъ составѣ. Обозъ этихъ трехъ полковъ

¹⁾ Корпусъ пароходовъ предполагали построить подрядомъ въ черноморскихъ адмиралтействахъ, а машины заказать въ Петербургѣ.

могъ помѣститься на трехъ транспортахъ «Ланжеронъ», «Георгій» и «Еммануиль». На транспорты «Китъ» и «Бугъ» можно было поднять одну легкую артилерійскую роту. Провіантъ и воду для этихъ войскъ на мѣсяць предполагалось погрузить на транспорты «Александръ», «Успѣхъ», «Подобный» и «Соперникъ».

Для погрузки 484 лошадей обозныхъ, верховыхъ и артилерійскихъ слѣдовало нанять купеческія суда. Остальные три полка десантной дивизіи предполагалось перевести во второмъ рейсѣ по возвращеніи судовъ изъ перваго рейса.

Если же приспособить линейные корабли къ перевозкѣ десанта (т. е. снять часть орудій и экипажи уменьшить въ половину), то можно было на тѣхъ же боевыхъ судахъ и транспортахъ поднять не 6 баталіоновъ, а девять.

Но такое ослабленіе боевой силы судовъ могло быть допущено только при увѣренности, что флоту не придется сражаться съ неприятельскимъ флотомъ. Сборнымъ мѣстомъ для посадки десанта предполагалось назначить Севастополь.

Затѣмъ предполагалось совершить экспедицію противъ Анапы.

Итакъ, въ общемъ предположеніи, составленномъ въ Петербургѣ, первоначальной цѣлью движенія войскъ было поставлено занятіе дунайскихъ княжествъ, а затѣмъ уже шло изложеніе частныхъ. Такъ напр., очень подробно указаны частности исполненія десанта подъ Варной или въ Бургасскомъ заливѣ, но не указано какая цѣль преслѣдуется этой высадкой.

Въ отвѣтъ на это общее предположеніе главнокомандующій 2 арміей писалъ Дибичу ¹⁾, что «рописание войскъ на корпуса или отряды, заготовленіе продовольствія и военныхъ снарядовъ, равно какъ и многія другія частныя соображенія зависятъ отъ *общей цѣли войны*, которая, не бывъ мнѣ извѣстна, не дозволяетъ опредѣлительно судить о частностяхъ оной. Нѣ менѣе того, въ намѣреніи удовлетворить желанію Вашему, я предположу, что общая цѣль войны съ Турціею долженствуетъ состоять въ томъ, чтобъ заставить *Оттоманскую Порту согласиться на предложенія ей содѣланныя, безъ всякаго посторонняго содѣйствія или препятствія*; а для сего война въ отдаленныхъ провинціяхъ недостаточна и медлительная система, коей прежде слѣдовали, принята быть не можетъ. Напротивъ того надобно быстро перенести театръ военныхъ дѣйствій

¹⁾ В. У. А. № 2592 (А). Отношеніе Витгенштейна Дибичу отъ 31 октября 1808, изъ Тульчина.

въ Румелію, овладѣть Цареградомъ или подъ стѣнами его подписать выродный миръ. Для этой цѣли числительную силу арміи, какъ она назначена въ общемъ соображеніи Вами составленномъ, я полагаю достаточною».

Вотъ какую широкую задачу ставить главнокомандующій своей арміи. Вопросъ рѣшается энергическимъ наступленіемъ на Константинополь, а не пассивнымъ занятіемъ дунайскихъ княжествъ, что очевидно не могло заставить турокъ исполнить всѣ наши требованія. Необходимо отмѣтить, что дѣйствительнымъ авторомъ отвѣта главнокомандующаго Дибичу, какъ и всегда, былъ Киселевъ; онъ составилъ письменный докладъ гр. Витгенштейну, который и былъ послѣднимъ, утвержденъ въ Тульчинѣ 21 сентября 1827 года ¹⁾. Этотъ докладъ послужилъ основаніемъ для составленія отвѣта Дибичу; поэтому отвѣтъ мало отличается по содержанію своему отъ доклада Киселева. Въ этомъ докладѣ, между прочимъ, Киселевъ указываетъ на «главныя условія, которыя для успѣха почитаю необходимыми. Условія сіи заключаются въ слѣдующихъ статьяхъ: 1) въ достаточномъ числѣ войскъ и выгоднѣйшемъ распредѣленіи оныхъ и 2) въ учрежденіи вѣрнаго продовольствія и снабженія вѣсти для войны нужными матеріальными способами».

Развивая общую мысль, главнокомандующій, какъ уже выше сказано, предлагалъ раздѣлить армію на три части: наступательная армія, дѣйствующій резервъ и Днѣстровскій резервъ. Далѣе онъ писалъ, что наступательная армія, въ числѣ 115 т. чел. и 35 т. лоша., должна исполнить быстрое движеніе черезъ Балканскія горы въ Румелію, выславъ одну пѣхотн. бригаду съ артилерійскою ротою для высадки въ Бургась, для устройства тамъ склада продовольствія. Наступательная армія, присоединивъ къ себѣ этотъ отрядъ и возобновивъ свои запасы, «предприметъ второе свое наступательное движеніе черезъ Факи на Адрианополь или Киркилисъ, смотря по мѣрамъ непріятели».

Правый флангъ своей наступательной арміи прикрываетъ легкими войсками и «отражаетъ нѣсколько баталіоновъ съ артилеріей къ сербамъ для основы союзной сей арміи, весьма важной не только для отвлеченія силъ непріятельскихъ, но и въ отношеніи занятія правой оконечности Балканскихъ горъ, населенныхъ народомъ воинственнымъ и безпокойнымъ».

¹⁾ В. У. А. № 2564. Докладная записка Киселева главнокомандующему 2 арм. о соображеніяхъ по составленіи плана войны доставленныхъ отъ гр. Дибича при рапортѣ отъ 24 авг. 1827 г. № 335 (см. приложение № 15).

«*Дѣйствующій резервъ* или *Дунайскій корпусъ*, въ числѣ 40 т. чел. и 15 т. лош., занимая оба берега Дуная, осаждаеть или блокируетъ крѣпости отъ *Варны* до *Рущука*, наблюдаетъ далѣе пространство до австрійской границы, даетъ твердое основаніе военнымъ нашимъ дорогамъ и по мѣрѣ движенія наступательной арміи и взятія осажденных или блокированныхъ крѣпостей, подвигается за оною и служитъ дѣйствительнымъ резервомъ, прикрывающимъ тылъ арміи на самомъ театрѣ войны. Наконецъ входитъ въ составъ наступательной арміи и возстановляетъ числительную силу оной въ самое время рѣшительныхъ ея дѣйствій».

«*Днѣстровскій* или *пограничный резервъ* будетъ заниматься комплектованіемъ кадровъ, оставшихся отъ арміи и содержать днѣстровскій и приморскій кордонъ до Керчинскаго пролива. Отъ него будетъ отряжаемо необходимое число войскъ для занятія княжествъ и замѣны дѣйствующаго резерва на обоихъ берегахъ Дуная. Дальнѣйшее его движеніе будетъ зависѣть отъ движенія дунайскаго корпуса, который въ случаѣ перехода за Балканы, оставляетъ на его попеченіе охраненіе всей Болгаріи.

Силу дунайской флотиліи главнокомандующій считалъ недостаточной и полагалъ необходимымъ увеличить ее до 100 судовъ, причемъ флотилія должна была поступить въ составъ пограничнаго резерва и подчиняться его начальнику. Вообще гр. Витгенштейнъ выражалъ мнѣніе, что «*главнѣйшія дѣйствія флота должны быть подчинены главнокомандующему сухопутныхъ силъ*».

Далѣе главнокомандующій писалъ: «экспедицію на Анапу, я полагаю, надлежитъ совершить независимо отъ главной арміи, съ войсками не входящими въ составъ оной или же по крайней мѣрѣ отрядомъ¹⁾ баталіоновъ пограничнаго резерва, въ Крыму расположенныхъ, но отнюдь не частью войскъ къ дѣйствию за Дунаемъ предназначенныхъ.

«Важнѣйшею операціею всей войны я почитаю экспедицію на Бургасъ. Отъ пріобрѣтенія сего важнаго пункта за Балканами, зависитъ возможность дальнѣйшаго движенія. А поелику высадка на сію точку должна быть произведена въ опредѣленное время, то я нахожу удобнѣе, не подвергая случайностямъ продолжительнаго морского плаванія, исполнить оную одною бригадою съ легкою артилерійскою ротою, учредивъ прежде приморскіе эшелоны постепеннымъ овладѣніемъ сперва Кюстенджи, потомъ Каварны и

1) т. е. выдѣленіемъ, назначеніемъ.

наконецъ Бургасомъ, такъ чтобы десантъ при Бургасѣ исполниться могъ тогда, какъ непріятельскія силы отвлечены будутъ переходомъ арміею Балканскихъ дефилей».

Говоря о важности экспедиціи на Бургасъ, главнокомандующій писалъ: «сіе слишкомъ извѣстно, дабы здѣсь нужно было объяснить оное въ подробности, и потому и полагается, что не слѣдуетъ столь важную экспедицію подвергать случайностямъ морского плаванія отъ Анапы, составляющаго до Бургаса 750 верстъ; ибо высадка должна быть произведена непремѣнно къ положительному сроку».

Пунктомъ отправленія экспедиціи на Бургасъ главнокомандующій считалъ Одессу и Николаевъ, а не Севастополь, какъ предполагали въ Петербургѣ.

«Вообще я полагаю, что на сію экспедицію должно быть обращено преимущественное вниманіе, съ подчиненіемъ всего флота въ распоряженіе главнокомандующаго сухопутными силами.

«Если сіи общія предположенія сходятся съ намѣреніями Его Императорскаго Величества, то принявъ оныя за основаніе, всѣ частныя распоряженія надлежитъ согласить съ общею цѣлью. Въ семъ смыслѣ отвѣтствуя подробно особыми у сего приложеніями на всѣ статьи доставленнаго отъ Васъ *предположенія*, считаю не излишнимъ изложить здѣсь вкратцѣ существо моихъ замѣчаній».

Далѣе идутъ краткія заключенія на общее предположеніе, присланное изъ Петербурга, относительно состава арміи, организаціи продовольствія, устройства артилерійской, инженерной и медицинской частей и т. д. Эти вопросы подробнѣе разработаны въ цѣломъ рядѣ приложеній въ отношеніи на имя Дибича отъ 31 октября 1827 года № 598.

Разберемъ послѣдовательно какъ составленныя въ Петербургѣ предположенія, такъ и отвѣты на нихъ главнокомандующаго 2-й арміей.

Заключеніе гр. Витгенштейна о составѣ арміи уже приведено нами выше.

Первый вопросъ, который затѣмъ подлежалъ обсужденію—это вопросъ о покупкѣ лошадей подъ палаточные ящики, подъ строевой піонерный обозъ съ понтонами и подъ осадный инженерный паркъ, подъ артилерійскіе подвижные парки и подъ осадную артилерію и для фурштата.

По всѣмъ этимъ статьямъ главнокомандующій далъ частныя заключенія, касающіяся разныхъ мелочей; напр. о необходимости купить, сверхъ назначенныхъ лошадей для Бургской улан-

ской дивизіи, и напротивъ, не покупать 8 лошадей для 4-й уланской дивизіи и тому подобныя мелочныя замѣчанія. Изъ крупныхъ замѣчаній слѣдуетъ отмѣтить указаніе Витгенштейна, что для осадной артилеріи можно купить вмѣсто лошадей воловъ, благодаря чему на отпущенную сумму можно было поднять не двѣ роты, какъ предполагено было въ Петербургѣ, а всѣ четыре роты, причѣмъ одна рота поднималась лошадьми, а три другія, главнымъ образомъ, волами.

Всего на покупку лошадей и воловъ требовалось 2.569,366 руб.¹⁾ а именно:

Подъ палаточные ящики	92,750 руб.	
„ строевой обозъ 4-хъ піонер. и 1 саперн.		
баталіоновъ	519,750	„
„ подвижныя парки	1.177,875	„
„ фурштатъ	171,000	„
„ осадныя артил. парки.	426,000	„
„ осадныя инж. парки	153,241	„ 80 к.
Разныя расходы	28,750	„

В с е г о 2.569,366 руб. 80 к.

Согласно составленнаго въ Петербургѣ расчета предполагалось снабдить палатками только вновь присоединяемыя ко 2-й арміи части войскъ, на то число баталіоновъ, эскадроновъ и ротъ, на которое у нихъ вовсе не было лагеря; о войскахъ, уже состоявшихъ во 2-й арміи, было сказано, что палатки у нихъ состоятъ въ комплектѣ.

Между тѣмъ изъ объясненія главнокомандующаго 2-й арміи, оказывается, что въ октябрѣ 1827 года въ 6 и 7 корпусахъ и 3-й піонерной бригадѣ состояло:

	Совершенно негодныхъ.	Совершенно годныхъ и год- ныхъ съ по- чинкой.
Палатокъ	2,896	4,376
Пирамидъ	282	370
Пикетовъ	22	68

Такимъ образомъ совершенно негодныя палатки составляли 66,1% числа годныхъ.

На постройку и исправленіе палатокъ нужно было отпустить:

¹⁾ За лошадей платили: за вервыхъ—210 р., за подъемныхъ—отъ 100 до 300 р. и за вола—60 рублей.

очеркъ похода.

Равендуку	140,714 арш. 14 верш.
Тесьмы	100,707 " 2 "
Ярины	9,582 " 10 "
Пестряди	1,289 " 5 "
<hr/>	
В с е г о	252,293 арш. 15 верш.
Денегъ	19,893 руб. 17 ¹ / ₂ коп.

Кромѣ того въ Бугской уланской дивизіи, по донесенію начальника ея еще за 1826 г., палатки уже выслужили срокъ и были негодны къ употребленію. Что же касается до того въ какомъ состояніи находились палатки въ частяхъ, которыя должны были присоединиться ко 2-й арміи, то объ этомъ свѣдѣній въ штабѣ арміи не имѣлось ¹⁾. «Но, писалъ Витгенштейнъ, судя по положенію лагеря 2-й арміи, заключаю, что оный можетъ находиться и въ прочихъ войскахъ въ довольно неисправномъ состояніи» ²⁾).

Такимъ образомъ свѣдѣнія о палаткахъ, имѣвшіяся въ Петербургѣ, совершенно не соотвѣтствовали дѣйствительности.

Не лишнее отмѣтить, что штабъ 2-й арміи въ своемъ отвѣтѣ ходатайствовалъ о разрѣшеніи завести палатки для штаба арміи. Необходимость заведенія лагеря для главнокомандующаго и главной квартиры арміи была такъ настоятельна, что гр. Витгенштейнъ просилъ, что если нельзя постройку этихъ палатокъ принять на счетъ казны, то по крайней мѣрѣ отпустить на это матеріалъ въ счетъ жалованья чиновъ главной квартиры съ погашеніемъ путемъ вычета въ теченіи 4-хъ лѣтъ. Согласно ходатайству гр. Витгенштейна слѣдовало завести палаточный лагерь для всѣхъ штабовъ арміи—бригадныхъ, дивизионныхъ, корпусныхъ и для главной квартиры арміи. Такъ, напримѣръ, для главнокомандующаго необходимо имѣть «домикъ съ обширнымъ наметомъ, пикетную палатку для караула, палатку для кухни и прислуги; все стоимостью около 6,000 руб. Для начальника штаба арміи — палатку съ большимъ наметомъ и домикомъ, пикеть для караула и палатку для прислуги и кухни, всего примѣрно на 3,000 р. Всего нужно было отпустить на устройство палаточнаго лагеря для всѣхъ штабовъ арміи слишкомъ 45 т. р. ³⁾).

Расчетъ палаточныхъ ящиковъ, составленный въ Петербургѣ, тоже оказался неточнымъ. Такъ, по расчету этому въ Балтской

¹⁾ Приложение № 4 къ отношенію Витгенштейна Дибичу отъ 31 октября 1827 г. № 598.

²⁾ Отношеніе Витгенштейна Дибичу 31 октября 1827 г. № 598, пунктъ к.

³⁾ Приложение № 5 къ отношенію Витгенштейна Дибичу отъ 31 октября 1827 г. № 598.

комисариатской комисіи недоставало для снабженія войскъ только 100 палаточныхъ ящиковъ, которые предполагалось построить при полкахъ 2-й арміи хозяйственнымъ способомъ; такъ рассчитывали въ Петербургѣ, «но сіе за выступленіемъ полковъ изъ своихъ квартиръ не могло совершиться», писалъ гр. Витгенштейнъ; что касается до имѣвшихся въ Балтской комисіи 253 ящиковъ, то ихъ нужно было исправить, безъ чего они къ походу были негодны.

Одинъ изъ существовавшихъ въ то время недостатковъ солдатскаго обмундированія заключался, по мнѣнію гр. Витгенштейна, въ недостаткѣ обуви. Недостатокъ этотъ увеличивался еще болѣе, когда движеніе производилось осенью, «а потому отличная была бы милость выдать по одной парѣ сапоговъ нижнимъ чинамъ 2-й арміи, тѣмъ паче, что во второй половинѣ года, вторая пара уже въ употребленіи и что съ наступленіемъ ненастной погоды недостатокъ обуви при движеніи сдѣлается ощутительнымъ».

«Вообще на военное время полагалъ бы правильнымъ опредѣлить по третьей парѣ сапогъ въ годъ»¹⁾.

По артилерійской части предполагалось, по свѣдѣніямъ имѣвшимся въ Петербургѣ, назначить для 8-ми пѣхотныхъ дивизій, назначаемыхъ въ составъ 2-й арміи, 4 парка стараго положенія и 4 парка новаго положенія; для 6 кавалерійскихъ дивизій, назначенныхъ въ составъ 2-й арміи—3 парка стараго и 3 парка новаго положенія. Эти послѣдніе три парка нужно было сформировать вновь, на что ассигновывались 266,250 руб. и на покупку недостающихъ лошадей для всѣхъ 14 парковъ — 1,177,875 руб. (по 150 руб. за лошадь)²⁾.

По заявленію главнокомандующаго 2-й арміи такое число парковъ было болѣе чѣмъ достаточно, ибо опыты прежнихъ войнъ показали, что кавалерія никогда не разстрѣливаетъ все число патроновъ, которое для нея въ паркахъ заготовлялось³⁾.

Далѣе главнокомандующій указывалъ, что при арміи имѣется подвижной арсеналь для починки орудій, но для починки ружей во время войны не имѣется при войскахъ никакихъ средствъ, «такъ что нерѣдко видѣли солдатъ въ сраженіи не могущихъ стрѣлять по неисправности ружей. Вообще слабый огонь кареевъ происходитъ

¹⁾ Приложение № 6 къ отношенію Витгенштейна Дибичу отъ 31 октября 1827 г. № 598.

²⁾ Эта цифра вошла уже въ сумму общаго расхода въ 2.560,366 р. на покупку лошадей, показанную выше.

³⁾ «Замѣчаніи главнокомандующаго 2-й арміи», приложенныя къ отзыву его Дибичу отъ 31 октября 1827 г. № 598.

наиболѣе отъ порчи ружей, которыя въ военное время требуютъ гораздо болѣе пристрастия и починки, нежели въ мирное; а совсѣмъ тѣмъ полки не имѣютъ возможности озаботиться симъ предметомъ и неисправность ружей въ продолженіи кампаніи превосходить всякую мѣру»¹⁾).

Для устраненія этого пробѣла гр. Витгенштейнъ ходатайствовалъ объ учрежденіи при подвижномъ арсеналѣ № 3 отдѣленія для починки ружей²⁾). Въ этомъ отдѣленіи должно было состоять столько командъ, сколько въ арміи пѣхотныхъ дивизій, такъ чтобы каждая команда имѣла необходимый для починки ружей и холоднаго оружія инструментъ. Небольшія издержки, необходимыя для сформированія арсенальнаго отдѣленія, по мнѣнію главнокомандующаго, «съ избыткомъ вознаграждаются пользою, которой, неминуемо отъ онаго, во время войны ожидать должно. Въ мирное же время сіе отдѣленіе можетъ снабжать полки оружейными вещами за установленную плату, подобно какъ нынѣ таковыя вещи выписываются полками изъ заводовъ».

Для пополненія подвижныхъ парковъ назначались мѣстные парки, которые были расположены:

Въ какихъ мѣстахъ:	На сколько дивизій:	
	пѣхотн.	кавалер.
Въ Кіевѣ	5	2
„ Каменецъ-Подольскѣ	3	2
„ Севастополѣ	2	1
„ Одессѣ	2	1
„ Измаилѣ	2	1
„ Херсонѣ	2	1
	16	8

По мнѣнію главнокомандующаго, 16-ть мѣстныхъ парковъ для пѣхоты съ ея артилеріей и 8 для кавалеріи съ ея артилеріей были достаточны для арміи; но ради приближенія ихъ къ театру войны, не лишнее было бы имѣть въ Измаилѣ вмѣсто 2 пѣхотныхъ — 4, а въ Бендерахъ 2 пѣхотныхъ, переведа ихъ изъ Кіева и Каменецъ-Подольска.

Въ такомъ случаѣ мѣстные парки 2 арміи будутъ размѣщены слѣдующимъ образомъ:

¹⁾ Приложение № 8 къ отзыву Витгенштейна Дибичу отъ 31 октября 1827 года № 598.

²⁾ Замѣчательно, что объ этомъ уже было представлено ходатайство Его Императорскому Высочеству Генералъ-Фельдцейхмейстеру отъ 14 декабря 1826 г. № 172, но до конца октября 1827 г., т. е. въ теченіи почти года, отвѣта не получено.

		На сколько дивизій:	
		пѣхотн.	кавалер.
Въ	Кіевѣ	3	2
„	Каменецъ-Подольскѣ	1	2
„	Севастополѣ	2	1
„	Одессѣ	2	1
„	Измаилѣ	4	1
„	Херсонѣ	2	1
„	Бендерахъ	2	—
		16	8

Кромѣ того необходимо имѣть при резервѣ $\frac{1}{2}$ роты лабораторной для приготовления снарядовъ для полевой и осадной артилеріи и собственно для осадной артилеріи имѣть еще по $\frac{1}{4}$ комплекта снарядовъ, палубы, повозки и роспуски для подвоза снарядовъ изъ складовъ къ мѣстамъ употребленія; склады эти учредить въ Одессѣ и Измаилѣ.

Согласно соображенію, составленному въ Петербургѣ, предполагалось учредить артилерійскія депо для укомплектованія дѣйствующей артилеріи слѣдующимъ образомъ: въ Могилевѣ на Днѣстрѣ — для 7, 8, 9 и 10 пѣхотн. дивизій; въ Тирасполѣ — для войскъ уже состоявшихъ во 2-й арміи (т. е. 16, 17, 18 и 19 пѣх. дивизій) и въ Одессѣ — для остальныхъ войскъ.

Затѣмъ предполагалось, что въ составъ этихъ депо поступятъ отъ каждой артилерійской роты 4 орудія съ состоявшими при нихъ людьми, а сверхъ того еще будутъ прибавлены резервныя № 5 роты дѣйствующихъ бригадъ 2-й арміи; эти части должны были составить для каждой пѣхотной дивизіи по одной запасной артилерійской ротѣ. Часть резервныхъ ротъ находилась въ прикомандированіи къ осадной артилеріи и о пополненіи этихъ ротъ было писано Дибичемъ Генераль-Фельдцейхмейстеру еще 18 сентября 1826 г. По свѣдѣніямъ, имѣвшимся въ Петербургѣ, эти роты были уже укомплектованы къ осени 1827 года.

Всѣ эти соображенія объ организаціи артилерійскихъ депо, составленныя въ Петербургѣ, оказались совершенно неосуществимыми и здѣсь еще разъ пришлось убѣдаться, что издалека нельзя руководить всѣмъ и вмѣшиваться во все. Во первыхъ, по мнѣнію главнокомандующаго 2-й арміей, помѣстить артилерійскія депо въ Могилевѣ и Тирасполѣ «совершенно неудобно», въ виду направленія нашихъ военныхъ дорогъ, «а въ Одессѣ вовсе невозможно».

Во вторыхъ, выдѣленіе 4 орудій отъ каждой артилерійской роты для образованія депо было невозможно, потому, что всѣ артиле-

рійскія роты войскъ, состоявшихъ собственно во 2-й арміи, имѣли по 12 орудій и лишнихъ орудій въ нихъ не было. Такимъ образомъ депо артилерійскихъ частей 2-й арміи могли состоять только изъ резервныхъ № 5 ротъ; но и это было невозможно, ибо двѣ резервныя роты (16 и 18 артил. бригадъ) оставались при осадной артилеріи и еще не были замѣнены, какъ это предполагалось въ Петербургѣ; слѣдовательно для образованія депо оставались только двѣ резервныя роты 17 и 19 артилерійск. бригадъ.

Помѣстить эти депо можно было въ Ольгополѣ и Чечельникѣ, а не Тирасполѣ. Но такъ какъ имѣть въ депо двѣ роты было недостаточно, а нужно было имѣть 4 роты (по числу артилерійскихъ бригадъ), то главнокомандующій предлагалъ сформировать двѣ легкія роты, которыя вмѣстѣ съ двумя резервными № 5 батарейнными ротами 17 и 19 артилерійскихъ бригадъ и составили бы депо ¹⁾).

Далѣе депо для 7, 8, 9 и 10 пѣхотн. дивизій могли быть сформированы согласно петербургскому предположенію только въ томъ случаѣ, если дѣйствующія роты соответствующихъ артилерійскихъ бригадъ останутся въ 8-ми орудійномъ составѣ, а не будутъ переформированы въ 12 орудійный составъ, какъ о томъ настоятельно ходатайствовала главнокомандующій въ своемъ мѣстѣ. Депо эти слѣдовало помѣстить въ Литинѣ или Винницѣ, а не въ Могилевѣ на Днѣстрѣ.

Наконецъ третье депо, для всѣхъ остальныхъ войскъ, помѣстить не въ Одессѣ, ²⁾ а въ Вознесенскѣ, «гдѣ тоже, если возможность позволить, выгодно было бы помѣстить и два первыхъ».

Относительно состава артилерійскихъ частей 2-й арміи гр. Витгенштейнъ выражалъ мнѣніе о необходимости имѣть горную артилерію, которая была бы весьма полезна при переходѣ черезъ Балканы, гдѣ надо было ожидать со стороны турокъ сильнаго сопротивленія ³⁾).

Вопросъ о назначеніи въ армію горной артилеріи былъ возбужденъ начальникомъ штаба 2-й арміи, который въ докладной запискѣ отъ 22 августа 1827 г. писалъ, что «если, какъ полагать должно, турки не будутъ въ возможности упорно защищать правый

¹⁾ Приложение № 9 къ отзыву Витгенштейна Дибичу отъ 31 октября 1827 года № 598.

²⁾ Въ предписаніи начальника главнаго штаба отъ 2 октября 1827 г. № 407 уже было объявлено Высочайшее повелѣніе о приведеніи въ исправность находившихся въ Хотинѣ 12 горныхъ орудій. См. приложение № 16 къ отзыву Витгенштейна Дибичу отъ 31 октября 1827 г. № 598.

берегъ Дуная, то вѣроятно, что всѣми силами препятствовать будутъ колоннамъ нашимъ переходъ черезъ дефилай Балкана, а по-сему горная артилерія была бы весьма полезна». 2 октября послѣдовало Высочайшее повелѣніе 12 горныхъ орудій, находившихся въ Хотинѣ, привести въ надлежащую исправность, но затѣмъ вопросъ о снабженіи арміи горной артилеріей получилъ иное направленіе. 8 января 1828 г. Дибичъ писалъ Киселеву ¹⁾, что «согласно предположенію Его Императорскаго Высочества Генераль-Фельдцейхмейстера, Высочайше повелѣно не формировать особой роты для находящихся въ Хотинской крѣпости 12 горныхъ орудій; но **семь** орудіямъ состоять при осадной артилеріи и, до движенія оной, оставаться въ Хотинѣ, приготовить для нихъ все нужное къ движенію и дѣйствию, кромѣ только лошадей, которыя могутъ быть искуплены тогда, когда осадная артилерія двинется; равноѣрно до того времени не прикомандировывать къ означеннымъ орудіямъ и людей для прислуги».

Такимъ образомъ важный вопросъ о включеніи въ составъ дѣйствующей арміи горной артилеріи разрѣшился такъ, какъ и большинство вопросовъ, по изготовленію 2-й арміи къ походу, т. е. все ограничилось фразой «чтобы все было готово», а на самомъ дѣлѣ никакой готовности быть не могло, если при орудіяхъ не было ни людей, ни лошадей, которыхъ разрѣшено было имѣть только съ того времени, «когда осадная артилерія двинется». Последнее совершенно непонятно—почему готовность къ походу горной артилеріи была поставлена въ зависимость отъ выступленія въ походъ осадной артилеріи.

Согласно общему предположенію, составленному въ Петербургѣ, было предназначено сдѣлать по инженерной части слѣдующія распоряженія.

1) Назначить во 2 армію инженерныхъ офицеровъ изъ ближайшихъ крѣпостей.

2) Немедленно по объявленіи разрыва приступить къ покупкѣ шанцеваго инструмента на 10 т. челов. и отправить его въ армію.

3) До начатія военныхъ дѣйствій приступить къ приведенію въ оборонительное состояніе ближайшихъ крѣпостей южнаго края Россіи; равноѣрно и къ обезпеченію Одессы и другихъ главныхъ

¹⁾ В. У. А. № 2642, графъ Дибичъ ген.-адъют. Киселеву, 8 января 1828 г., № 323.

приморскихъ городовъ отъ внезапныхъ набѣговъ, возобновленіемъ и усиленіемъ прибрежныхъ батарей и временныхъ укрѣпленій ¹⁾).

По инженерной части главнокомандующій сдѣлалъ слѣдующія замѣчанія ²⁾).

По первому пункту гр. Витгенштейнъ высказалъ мнѣніе, что «судя по многочисленности арміи въ предпринимаемой войнѣ, въ странѣ, представляющей множество укрѣпленій, надобно имѣть по крайней мѣрѣ 20 офицеровъ и соразмѣрное число кондукторовъ».

По второму вопросу главнокомандующій высказалъ, что сверхъ запаса шанцеваго инструмента на 10 т. челов. полезно раздать еще такое же число всѣмъ войскамъ на руки и еще имѣть въ Одессѣ на 5 т. челов. для десантной экспедиціи и для доставки водою — моремъ и по Дунаю—взамѣнъ испорченнаго и утраченнаго въ арміи. Въ числѣ 10 т. шанцеваго инструмента, который слѣдовало добавить къ тѣмъ 10 т., которые предположено было купить по проекту составленному въ Петербургѣ, должно было состоять:

Лопать	3,840
Топоровъ	2,200
Кирокъ	600
Мотыгъ	1,100
Ломовъ	200
Буравовъ	160
и холщевыхъ мѣшковъ	1,900
Всего	<u>10,000</u>

Инструментъ этотъ предполагалось раздать на руки во избѣжаніе перевозки, а мѣшки возить при артилерійскихъ ротахъ ³⁾).

По третьему пункту главнокомандующій выражалъ мнѣніе, что «безполезно всѣ приморскіе важные пункты и города обезпечить приличными укрѣпленіями отъ непріятельскихъ крейсеровъ; одинъ фрегатъ на рейдѣ можетъ лучше защитить нежели батарея, безъ сильнаго прикрытія. Кинбурнъ и нижнюю очаковскую батарею надобно привести въ оборонительное положеніе для защиты устья Днѣпра. Засякъ надлежитъ укрѣпить Еникальскій проливъ и въ особенности Севастополь».

¹⁾ В. У. А. № 2592 (А) «Общее предположеніе», приложенное къ рапорту Дибича главнокомандующему 2-й арміей отъ 24 августа 1827 г., № 335.

²⁾ «Замѣчанія главнокомандующаго на общее предположеніе», приложенное къ отзыву Витгенштейна Дибичу отъ 31 октября 1827 г., № 598.

³⁾ Приложеніе № 10 къ отзыву Витгенштейна Дибичу отъ 31 октября 1827 г., № 598.

Проектъ распоряженій по инженерной части, составленный въ Петербургѣ, поражаетъ своимъ неумѣстнымъ стремленіемъ экономить.

Къ покупкѣ шанцеваго инструмента предполагалось приступить *«немедленно по объявленіи разрыва»*. Между тѣмъ надобность въ этомъ инструментѣ, очевидно, должна была возникнуть въ самомъ началѣ войны, такъ какъ въ самомъ началѣ ея предстояла и блокада крѣпостей (напр. Браилова, лежавшаго на лѣвомъ берегу Дуная) и приходилось готовиться къ переправѣ черезъ Дунай. Сверхъ того запасъ инструмента предполагался слишкомъ недостаточный (10 т.), въ виду множества предстоявшихъ арміи инженерныхъ работъ. Замѣчательно, что главнокомандующій 2-й арміей, ходатайствуя о необходимости увеличить запасъ шанцеваго инструмента въ 2¹/₂ раза (25 т.), не счелъ возможнымъ просить, чтобы покупка была сдѣлана не *«немедленно по объявленію разрыва»*, а *«достаточно заблаговременно»*. Надо думать, что причиной отсутствія такого ходатайства было убѣжденіе въ бесполезности возбуждать его, въ виду уже извѣстнаго въ штабѣ 2-й арміи экономнаго отношенія къ вопросу о подготовкѣ войскъ къ войнѣ, царившаго въ петербургскихъ правящихъ сферахъ.

Къ этому необходимо добавить, что въ Петербургѣ, повидимому, потому такъ заботились объ экономіи, что не было принято твердаго рѣшенія дѣйствительно поставить армію на военное положеніе. Отсутствие такого рѣшенія вызывало постоянныя колебанія во всѣхъ распоряженіяхъ, относившихся къ приготовленію 2-й арміи къ походу. Такъ, напримѣръ, 30 апрѣля 1826 г. послѣдовало Высочайшее повелѣніе купить для 6-го и 7-го піонерныхъ баталіоновъ лошадей; 18 мая на это выслано 13,600 руб.; 22 мая повелѣно отмѣнить покупку лошадей для этихъ двухъ баталіоновъ, а деньги возвратить въ министерство, но деньги уже были высланы въ бендерскую инженерную команду. 21 августа 1826 г. вновь было Высочайше повелѣно немедленно отпустить деньги на покупку лошадей для 6-го и 7-го піонерныхъ баталіоновъ. Тогда инженерный департаментъ послалъ 13,600 руб. начальнику инженеровъ 2 арміи, но сей послѣдній донесъ, что «имъ уже получены прежде 13,600 руб. отъ интендантства 2-й арміи, на кои и производилась уже покупка лошадей» ¹⁾). Однако, несмотря на Высочайшее повелѣніе отъ 21

¹⁾ В. У. А. № 2676, записка гр. Сухтелена отъ 12 марта 1827 г.

²⁾ В. У. А. № 2365, отношеніе Витгенштейна Дибичу отъ 20 декабря 1827 г., № 884.

августа, лошади не всё были куплены даже къ декабрю, что видно изъ отношенія главнокомандующаго Дибичу отъ 20 декабря, гдѣ онъ писалъ: «даже не излишне было бы снабдить лошадьми понтоны 7-го піонернаго баталіона, который по расписанію бывъ назначенъ вступить въ княжества въ составѣ арміи, принужденъ будетъ докинуть свои понтоны въ Бессарабію»^{*)}). Изъ этого видно, что не только происходили колебанія въ распоряженіяхъ, но, что, несмотря на отмѣну распоряженія о покупкѣ лошадей, эта покупка производилась на деньги, отпущенныя интендантствомъ 2-й арміи, а когда приказано было купить лошадей, то черезъ 4 мѣсяца еще не всё лошади были куплены. При такой неустойчивости въ распоряженіяхъ и при такомъ хаосѣ трудно было ожидать успѣшности въ ходѣ работъ по приготовленію арміи къ походу.

На запросъ Дибича сколько необходимо для 2-й арміи штабъ и оберъ-офицеровъ путей сообщенія для надзора за исправленіемъ дорогъ и за исправностью мостовъ, главнокомандующій отвѣчалъ, что для арміи необходимо 5 штабъ и оберъ-офицеровъ путей сообщенія. Для поправки дорогъ необходимо было, по мнѣнію гр. Витгенштейна, возить колья и фашины на обывательскихъ подводахъ, по распоряженію одного офицера инженернаго или корпуса путей сообщенія, и сверхъ того установить правило, чтобы въ обозѣ на каждой повозкѣ, безъ исключенія, возить по двѣ фашины или по одной фашинѣ и нѣсколько колевъ. Такое распоряженіе вызывалось тѣмъ обстоятельствомъ, что въ Болгаріи и Румелии, по недостатку хорошихъ дорогъ, придется нерѣдко прокладывать такыя черезъ горы и лѣса, а также совершать частыя переправы черезъ трудно проходимые ручьи. Въ виду этого главнокомандующій считалъ необходимымъ озаботиться заготовленіемъ значительнаго числа рабочаго инструмента, кирокъ, заступовъ, топоровъ и проч., раздавъ его какъ пѣхотѣ, такъ и конницѣ, и имѣя запасъ его на подводахъ при пѣхотѣ или при піонерныхъ баталіонахъ, независимо отъ инструментальныхъ фуръ. Такъ какъ изъ произведенныхъ развѣдокъ (Трузсона, Лена, Берга и др.) оказывалось, что частые переходы черезъ ручьи затрудняютъ движеніе войскъ (такъ, напримѣръ, дорогу между Смедовымъ и Чалыковакомъ руч. Камчикъ пересѣкалъ 18 разъ), то необходимо было имѣть при авангардѣ легкіе понтоны для составленія одного или двухъ мостовъ, длиною по крайней мѣрѣ въ 15 сажень. Для этой цѣли предпочтительно было бы употребить понтоны, сдѣланные сходно съ понтонами, имѣвшимися въ л.-гв. конно-піонерномъ эскадронѣ. Сверхъ того для пере-

правы через небольшія рѣки небезполезно имѣть особый мостовой паркъ, независимо отъ понтонныхъ отдѣленій пионерныхъ баталіоновъ ¹⁾).

По вопросу о переправѣ черезъ Дунай въ общемъ предположеніи было указано, что слѣдуетъ приступить ко всѣмъ приготовительнымъ мѣрамъ для устройства переправы черезъ Дунай *«при самомъ началѣ военныхъ дѣйствій»*. Въ виду этого, необходимо заготовить заблаговременно достаточный запасъ всѣхъ матеріаловъ, въ особенности канатовъ и веревокъ, которыхъ въ Молдавіи и Валахіи почти нельзя было достать. По имѣвшимся свѣдѣніямъ можно было построить мостъ въ казенныхъ лѣсныхъ дачахъ по Днѣпру и Днѣстру и сплавить его первою водою. Конечно въ этомъ случаѣ лѣсъ не будетъ сухой, да и тотъ, который приготовить другимъ способомъ не будетъ суше, а вѣроятно дороже.

Затѣмъ было указано, что 10 января 1827 года было писано главнокомандующему о представленіи смѣты постройки моста. Потребованную главнымъ штабомъ смѣту Витгенштейнъ представилъ 9 іюля 1827 г. за № 338 и согласно его расчета мостъ долженъ былъ состоять изъ 60 плашкоутовъ, шириною въ 3 сажени и длиною отъ 210 до 223 саж.; на постройку требовалось 150 т. руб., не считая платы рабочимъ. Постройку моста главный штабъ полагалъ поручить черноморскому инженерному управленію, а надзоръ за плашкоутами кап.-лейтенанту Завадскому, вмѣняя въ обязанность, чтобы всѣ части моста были доставлены не позже ноября 1827 г.

По поводу выраженнаго Киселевымъ мнѣнія, что единственная удобная точка для наведенія моста на Дунаѣ находилась въ трехъ верстахъ ниже крѣпости Исакчи, между Рени и Измаиломъ, послѣдовала 21 іюля 1827 года резолюція начальника главнаго штаба: *«Высочайше повелѣно исполнить»*.

Затѣмъ сообщалось, что вице-адмиралу Грейгу было *«по секрету»* писано, чтобы плашкоуты были построены съ носами съ обоихъ концовъ, такъ чтобы они могли быть употребляемы и по одиночкѣ.

Деньги приказано было отпустить изъ суммъ военнаго министерства *«въ ломбардѣ хранящихся»*.

По поводу предположеній, составленныхъ въ Петербургѣ по вопросу о переправѣ черезъ Дунай, главнокомандующій высказалъ

¹⁾ Приложенія № 16 и № 17 къ отъѣзду главнокомандующаго Дибичу отъ 31 октября 1827 г., № 598.

мнѣніе, что одного моста будетъ мало; но что «мосты на Дунаѣ, кромѣ одного съ нашей стороны, должны быть построены способами княжествъ, которыя относительно лѣса весьма достаточны. Можно даже для переправы черезъ Дунай до постройки моста построить плоты на винныхъ бочкахъ, которыхъ въ Молдавіи и Валахіи всегда имѣется много. Что касается до канатовъ и веревокъ, то оныхъ надобно заготовить двойное количество, противъ исчисленнаго на измаильскій мостъ, и притомъ на два моста».

Затѣмъ въ отвѣтъ своемъ Витгенштейнъ подтверждалъ уже высказанную ранѣе Киселевымъ мысль, что мѣсто, находившееся въ трехъ верстахъ ниже Исаки, между Рени и Измаиломъ, есть лучшее для переправы черезъ Дунай. Другая точка для переправы можетъ быть избрана при Туртукаѣ.

Переходъ арміи черезъ Прутъ главнокомандующій полагалъ совершить при Рени и Скулянахъ, съ тѣмъ, что когда начнется блокада Браилова, то военную дорогу и движеніе всѣхъ транспортовъ выгоднѣе будетъ направить черезъ Водолуй — Исаки (что на Прутѣ верстъ на 40 выше Рени), на Галацъ и Фокшаны, а Рени останется тогда укрѣпленнымъ пунктомъ съ перевозомъ для сношенія съ Измаиломъ и мостомъ на Дунаѣ.

Исправляющему должность начальника инженеровъ арміи ген.-м. князю Пхейзе было поручено отыскать удобное мѣсто для переправы черезъ Прутъ, какъ можно ближе къ Рени. Князь Пхейзе въ своемъ донесеніи указывалъ, что постоянный мостъ у Рени строить неудобно и полагалъ, что удобнѣе это сдѣлать у Водолуй—Исаки.

Если при Скулянахъ не удастся сохранить постоянный мостъ, вслѣдствіе разлива Прута, то, по мнѣнію Пхейзе, въ этомъ мѣстѣ будетъ совершена только временная переправа черезъ рѣку, а военную дорогу придется проложить на с. Загаринчи (что на 17 вер. ниже Скулянъ на Прутѣ), гдѣ было удобно построить мостъ¹⁾.

Медицинскую часть, согласно общаго предположенія, составленнаго въ Петербургѣ, предполагалось устроить слѣдующимъ образомъ.

При выступленіи за границу принять существовавшіе во 2-й арміи госпитали въ Тирасполѣ, Тульчинѣ, Каменецъ-Подольскѣ и Херсонѣ за коренные; по мѣрѣ же удаленія арміи отъ граици учреждать постоянные госпитали, по усмотрѣнію главнокомандую-

¹⁾ Приложение № 18 къ отзыву Витгенштейна Дибичу отъ 31 октября 1827 г., № 598.

щаго. Для уменьшенія количества госпиталей предполагалось больных сосредоточивать преимущественно въ главныхъ госпиталяхъ, гдѣ пользованіе и снабженіе болѣе удобно, но съ тѣмъ однако же условіемъ, чтобы въ этихъ госпиталяхъ не собиралось болѣе 1,000 больныхъ.

Перевозку больныхъ изъ подвижныхъ госпиталей въ главные и полевые госпитали предполагалось производить по правиламъ установленнымъ главнокомандующимъ. Для перевозки больныхъ употреблять польскія брички, которыхъ, также какъ и лошадей, «приобрѣсти отъ жителей, посредствомъ военнаго требованія, съ уплатою имъ подъ росписки изъ Волынской и Подольской губерній».

Госпитальныхъ вещей имѣть при 2-й арміи въ готовности въ Балтѣ на 2,500 человѣкъ, въ Кіевѣ на 3,500 чел.; въ Дубнѣ готовилось этихъ вещей на 4,000 чел. Всего же предполагалось заготовить на 20 т. человѣкъ.

Относительно аптечныхъ запасовъ предполагалось, что на первый случай ихъ имѣется достаточно въ Кіевскомъ и Лубенскомъ магазинахъ, а въ случаѣ надобности эти магазинны могли бы быть снабжены безъ затрудненія для 30 т. больныхъ на одинъ годъ и болѣе.

Управленіе медицинской частью предполагалось организовать согласно «учрежденія о большой дѣйствующей арміи» и въ дополненіе къ нему руководствоваться вновь составленнымъ положеніемъ о военныхъ госпиталяхъ тайнаго совѣтн. Вилліе.

Въ своемъ заключеніи на общее предположеніе, составленное въ Петербургѣ, главнокомандующій указывалъ на необходимость устроить госпиталь въ Могилевѣ на 300 челов. Затѣмъ онъ сообщалъ, что уже (т. е. въ октябрѣ 1817 г.) устроены временные госпитали въ Измайлѣ и Кишиневѣ, каждый на 300 челов.; въ Дубосарахъ главнокомандующій считалъ устройство госпиталя невозможнымъ, по причинѣ карантина (по Днѣстру), и излишнимъ, такъ какъ по близости находился госпиталь въ Тирасполѣ, всего въ 60 верстахъ отъ Дубосарь.

По мѣрѣ надобности можно было устроить госпитали въ Бѣльцахъ и другихъ мѣстахъ во 2-й линіи.

Примѣняясь къ военному положенію и мѣстнымъ обстоятельствамъ Молдавіи и Валахіи, главнокомандующій предполагалъ установить слѣдующія дополнителныя правила ¹⁾:

¹⁾ Приложение № 11 къ отзыву главнокомандующаго Дибличу отъ 31 октября 1827 г., № 598.

1) Чтобы въ госпиталяхъ 1-й линіи и вообще въ госпиталяхъ, находившихся вблизи арміи, не скоплялось много больныхъ хроническими болѣзнями, то отправлять ихъ въ госпитали, расположенныя въ тылу арміи, а изъ этихъ госпиталей направлять въ военные госпитали больныхъ, не подающихъ никакой надежды на выздоровленіе.

2) Также отправлять въ госпитали, расположенныя подальше отъ арміи, и больныхъ, одержимыхъ цынгой, упорно перемежающеюся лихорадкою, когда можно будетъ надѣяться, что отъ перевозки ихъ въ лучшія мѣста явится большая надежда на ихъ совершенное выздоровленіе.

3) Трудно больныхъ, которымъ перевозка можетъ причинить вредъ, отнюдь не отправлять.

Затѣмъ указывалась необходимость устройства на главныхъ военныхъ дорогахъ черезъ два или три перехода этапныхъ лазаретовъ на 100 челов., для отдыха больныхъ и для пріема тѣхъ, которые дальше съ транспортомъ слѣдовать не могутъ. При перевозкѣ больныхъ предписывалось принять мѣры къ снабженію ихъ одеждою, пищею, лѣкарствами и всякимъ необходимымъ удобствомъ.

Одно изъ правилъ производить странное впечатлѣніе—«строго воспретить требовать отъ жителей для больныхъ постели и другое одѣяніе, равномѣрно и пищу».

Размѣщать больныхъ предписывалось въ сараяхъ или домахъ, на соломѣ или сѣнѣ, а во время жары, когда въ дорогѣ трудно сохранять свѣжее мясо — «покупать баранину или продовольствовать больныхъ постною пищею, а трудно больныхъ кисельною».

Казалось бы цѣлесообразнѣе продовольствовать больныхъ пищею отъ жителей, по крайней мѣрѣ не воспрещать этого въ тѣхъ случаяхъ, когда это было возможно.

Относительно сбора бричекъ съ лошадьми для перевозки больныхъ «посредствомъ военнаго требованія съ предбудущей уплатой», главнокомандующій высказался, что такой способъ «подверженъ большимъ затрудненіямъ». Но удобнѣе и справедливѣе было бы разослать рисунки бричекъ и деньги губернаторамъ и построить брички по ихъ распоряженію.

Имѣть при арміи госпитальныхъ вещей на 20 т. челов., какъ предположено было въ Петербургѣ, гр. Витгенштейнъ считалъ достаточнымъ только для заграничныхъ госпиталей (т. е. остающихся за границей при наступленіи арміи, иначе — остающихся въ Россіи).

Но для госпиталей 1-й линіи необходимо имѣть запасъ сверхъ этого расчета.

Количество аптечныхъ запасовъ (на 30 т. чел. на годъ), проектированное въ Петербургѣ, Витгенштейнъ считалъ достаточнымъ, но полагалъ, что склады ихъ находятся слишкомъ далеко отъ арміи, а потому считалъ необходимымъ, въ случаѣ движенія арміи за границу, половину ихъ перевести въ Хотинъ, а изъ этого запаса одну пятую его часть везти за арміей.

Затѣмъ главнокомандующій представилъ еще слѣдующія ходатайства по медицинской части ¹⁾:

1) Пополнить полковые аптечные запасы лекарствами или осенью же 1827 года разрѣшить отпускъ лекарствъ на будущій 1828 годъ, вмѣсто уже израсходованныхъ.

2) Увеличить запасъ хины, въ виду большого числа больныхъ лихорадкой, всегда бывшаго во время прежнихъ турецкихъ войнъ.

3) Увеличить число хирургическихъ инструментовъ, а именно добавить: полковыхъ ящиковъ — 20, баталіонныхъ — 20 и фельдшерскихъ карманныхъ наборовъ—150.

Для перевозки аптечныхъ припасовъ предположено было завести аптечные вьюки для двухъ полковъ пѣхоты, двухъ егерскихъ полковъ, двухъ кавалерійскихъ полковъ и двухъ артилерійскихъ ротъ, всего 24 вьюка при 48 лошадяхъ. Эти вьюки должны были находиться при подвижномъ госпиталѣ, назначенномъ состоять при этомъ отрядѣ. Но дѣло это еще только начиналось осенью 1827 г., ибо еще нужно было получить въ арміи образцовый вьюкъ и построить при полкахъ ²⁾.

Число лицъ медицинскаго персонала, состоявшихъ при 2-й арміи, главнокомандующій считалъ недостаточнымъ и просилъ добавить: медицинскихъ чиновниковъ—40, аптекарскихъ учениковъ — 36, фельдшеровъ — 110, дабы впоследствии не встрѣтилось недостатка въ медицинскихъ чинахъ.

Относительно положенія о госпиталяхъ составленнаго тайнымъ сов. Вилліе, заключенія главнокомандующаго высказано не было, потому, что самое положеніе еще не было разсмотрѣно ³⁾.

¹⁾ Приложение № 12 къ отзыву Витгенштейна Дибичу отъ 31 октября 1827 г., № 598.

²⁾ Приложение № 13 къ отзыву Витгенштейна Дибичу отъ 31 октября 1827 г., № 598.

³⁾ Въ послѣдующей перепискѣ мы не нашли ни этого положенія, ни замѣчаній на него.

Относительно сбереженія здоровья войскъ въ Петербургѣ были проектированы слѣдующія мѣры.

По переходѣ за Прутъ подтвердить всѣмъ начальникамъ, чтобы они обратили бдительное вниманіе на предохраненіе войскъ отъ чумной заразы, прекращая всякое сообщеніе съ жителями тѣхъ мѣстъ, гдѣ подразумѣвается чума. Вообще рекомендовалось имѣть въ Молдавіи и Валахіи особое попеченіе о сохраненіи здоровья войскъ, въ виду господствующихъ въ тѣхъ мѣстахъ лихорадокъ.

По вопросу о сбереженіи здоровья войскъ предполагалось въ Петербургѣ издать особый приказъ.

Вмѣстѣ съ этимъ проектировались мѣры къ огражденію внутреннихъ областей Россіи отъ занесенія чумной заразы черезъ посредство войскъ, вступившихъ въ турецкіе предѣлы. Съ этой цѣлью предположено было оставить кордонъ по Пруту и устроить новый по Днѣстру. Устройство новаго кордона по Днѣстру вызывалось тѣмъ соображеніемъ, что кордонъ по Пруту, въ случаѣ прохода войскъ въ Молдавію, уже не могъ принести пользу, строгое же соблюденіе на этомъ кордонѣ карантинныхъ правилъ затруднило бы сообщеніе между частями арміи. Что же касается до кордона на Днѣстрѣ, то на немъ слѣдовало соблюдать строгій надзоръ и онъ такимъ образомъ отдѣлилъ бы армію, перешедшую границу, отъ внутреннихъ областей Имперіи.

Выставленіе кордоновъ главнокомандующій полагалъ возложить на обязанность войскъ пограничнаго резерва, если въ составъ его будетъ назначено то число войскъ, о которомъ ходатайствовалъ графъ Витгенштейнъ.

Для подвоза продовольствія, слѣдованія транспортовъ и движенія командъ, согласно «Учрежденія о большой дѣйствующей арміи», должны были быть устроены этапныя дороги съ этапами, расположенными на 3—4 перехода одинъ отъ другого.

По вопросу объ устройствѣ военно-этапныхъ дорогъ главнокомандующій 2-й арміей далъ слѣдующее заключеніе.

По мысли главнокомандующаго, этапныя дороги слѣдуетъ устраивать изъ тѣхъ мѣстъ, откуда можно ожидать движенія къ арміи транспортовъ, слѣдованія рекрутовъ, кавалерійскихъ ремонтовъ и проч., а именно съ Волыни и изъ Кіевской и Екатеринославской губерній.

Волынская и Кіевская дороги сходятся въ Яссахъ и оттуда направляются къ Букаресту, а Екатеринославская и Малороссійская, соединясь въ Водолуй-Исаки, идутъ къ Галацу.

Эти дороги составятъ прямое сообщеніе внутреннихъ губерній съ обоими флангами нашей базы; но кромѣ того необходимо устроить и поперечныя дороги для связи въ разныхъ мѣстахъ продольныхъ. Такъ въ самомъ районѣ дѣйствія арміи слѣдовало устроить дорогу изъ Водолуй-Исаки въ Текучь и изъ Кіева черезъ Дубосары и Тирасполь къ Одессѣ.

1) Дорога Волынская устраивается изъ Староконстантинова черезъ Каменецъ-Подольскъ, Новоселицу, Братушаны въ Яссы, гдѣ соединяется съ Кіевской дорогой.

2) Кіевская дорога идетъ на Сквиру, Липовець, Брацлавъ, Могилевъ, Бѣльцы, Скуляны, Яссы, Бырлатъ, Текучь и Фокшаны къ Букаресту.

3) Малороссійская дорога—изъ Кременчуга въ Елисаветградъ. Ольвіополь, Дубосары, Кишиневъ, Водолуй-Исаки и Галацъ или на Текучь и Фокшаны въ Букарестъ.

4) Екатеринославская — изъ этого города черезъ Бериславъ, Херсонъ, Николаевъ, Одессу, Тирасполь, Бендеры, Водолуй-Исаки на Текучь и до Букареста. Такое направленіе этой дороги выбрано было для того, чтобы воспользоваться теченіемъ Днѣпра, вдоль котораго находятся селенія удобныя для ночлега транспортовъ и чтобы провести дороги черезъ значительные города южнаго края — Николаевъ, Херсонъ и Одессу.

5) Поперечная изъ Кіева на лѣвый флангъ черезъ Бѣлую Церковь, Умань, Балту, Дубосары и Тирасполь—соединяется съ Малороссійскою дорогою въ Дубосарахъ и съ Екатеринославскою въ Тирасполѣ.

6) Изъ Водолуй-Исаки въ Текучь.

7) Изъ Вознесенска въ Тирасполь — только для сообщенія съ кавалерійскимъ депо.

Наконецъ Измаилъ съ Екатеринославской дорогой соединится переходомъ на Ташбунаръ.

Для переправы черезъ Дрѣстръ у Могилева и Дубосаръ должны быть устроены постоянные мосты, а въ Тирасполѣ и Исаковцахъ остаются существующіе паромы на канатахъ; на Прутѣ постоянные мосты должны быть устроены у Скулянъ (или Загапчи) и у Водолуй-Исаки; въ Рени долженъ быть временной мостъ, а при Новосельцѣ—уже бывший тамъ паромъ.

Главные этапы должны быть устроены въ мѣстахъ, гдѣ уже имѣются или земское управленіе или складъ, госпиталь и проч.;

промежуточные этапы должны быть устроены между главными на 4 перехода одинъ отъ другого.

Дальнѣйшее направленіе этапныхъ дорогъ за Букарестомъ и Галацомъ въ проектѣ главнокомандующаго не обозначено, «ибо сіе будетъ зависѣть отъ мѣстности и обстоятельствъ, которыя могутъ потребовать въ послѣдствіи измѣненія даже и въ самыхъ гранитахъ нашихъ»¹⁾.

При этапахъ должны были состоять коменданты изъ офицеровъ внутренней стражи, способныхъ къ этимъ обязанностямъ. О выборѣ этихъ офицеровъ главнымъ штабомъ было сдѣлано сношеніе съ генералъ-адъютантомъ графомъ Комаровскимъ, который отозвался, что у него на такой предметъ можно имѣть до 500 офицеровъ.

Для службы на этапахъ, въ магазинахъ, госпиталяхъ и проч., предполагалось назначить семь подвижныхъ инвалидныхъ ротъ, въ добавокъ къ тремъ, которыя уже состояли при 2-й арміи.

По вопросу о сформированіи этихъ ротъ, по приказанію Дибича, былъ запрошенъ инспекторскій департаментъ. Вице-директоръ этого департамента отвѣтилъ, что для сформированія подвижныхъ инвалидныхъ ротъ нѣтъ другого средства, какъ составить ихъ изъ людей 2-й арміи, менѣе способныхъ къ перенесенію трудовъ походной службы.

Для содержанія въ исправности дорогъ, для устройства переправъ, независимо отъ средствъ піонерныхъ частей, предполагалось сформировать одинъ или два военно-рабочихъ баталіона. Для образованія ихъ предполагалось взять кадры изъ военно-рабочихъ баталіоновъ военныхъ поселеній Херсонской и Харьковской губерній.

Какъ и во многихъ другихъ случаяхъ предположеніе о сформированіи подвижныхъ инвалидныхъ ротъ, составленное въ Петербургѣ, оказалось неудобноисполнимымъ на мѣстѣ.

Имѣть десять инвалидныхъ ротъ при арміи главнокомандующій считалъ достаточнымъ, но до окончательнаго рѣшенія вопроса объ устройствѣ этапныхъ дорогъ считалъ, что точно опредѣлить число ротъ, которое необходимо, невозможно. Далѣе въ Петербургѣ считали, что при арміи уже состоятъ три роты и что слѣдовательно нужно прибавить еще семь. Но оказалось, что изъ трехъ уже имѣвшихся въ арміи, одна рота № 64 была уже распределена для прислуги по временнымъ госпиталямъ въ Кишиневѣ и Измаилѣ и по-

¹⁾ Приложение С къ мнѣнію о продовольствіи къ отзыву Витгенштейна Дибичу отъ 31 октября 1827 г., № 598.

тому ее считать уже нельзя было и нужно было сформировать не семь, а восемь ротъ. Въ составъ этихъ ротъ, по ижънїю вице-директора инспекторскаго департамента, можно было назначить неспособныхъ изъ числа людей 2-й арміи, и другого средства къ сформированію инвалидныхъ ротъ вице-директоръ инспекторскаго департамента не видѣлъ, а на дѣлѣ оказалось, что неспособныхъ 2-й арміи назначить нельзя «ибо они по назначеніямъ уже отправлены, а число неспособныхъ, выписываемыхъ ежемѣсячно изъ госпиталей, бываетъ всегда незначительно, да и притомъ старыхъ солдатъ, коихъ обыкновенно именуютъ неспособными, выпускать изъ рядовъ арміи при открытіи кампаніи не слѣдуетъ; почему къ сформированію сказанныхъ ротъ не представляется другого средства, кромѣ выбора въ оныя людей изъ внутренней стражи».

Итакъ все предположеніе, составленное въ Петербургѣ о формированіи инвалидныхъ ротъ, оказалось неосуществимымъ на дѣлѣ.

Предположеніе, составленное въ Петербургѣ для формированія военно-рабочихъ баталіоновъ, тоже нельзя было привести въ исполненіе. Въ предположеніи было указано брать кадры для этихъ баталіоновъ изъ военныхъ поселеній Харьковской и Херсонской губерній, но не было указано откуда брать укомплектованіе для этихъ кадровъ.

Назначеніе людей для укомплектованія рабочихъ баталіоновъ изъ войскъ 2-й арміи было невозможно, а рекрутами укомплектовать ихъ было бесполезно, а потому главнокомандующій ходатайствовалъ, чтобы военно-рабочіе баталіоны были назначены въ полномъ составѣ изъ военнаго поселенія.

По вопросу объ учрежденіи полевого почтамта гр. Витгенштейномъ были изложены въ особой запискѣ главныя основанія устройства этой части. Основанія это были вполнѣ согласованы съ «Учрежденіемъ о большой арміи» изд. 1812 года¹⁾.

По предположенію, составленному въ Петербургѣ, рѣшено было по мѣрѣ удаленія войскъ отъ границы, снять пространство въ тылу арміи особымъ отрядомъ топографовъ. Объ учрежденіи этого отряда должно было послѣдовать дополнительное распоряженіе главнаго штаба.

Число походныхъ кузницъ въ кавалеріи и артилеріи предполагалось при выступленіи въ походъ удвоить, въ виду того, что въ селеніяхъ Молдавіи и Валахіи кузницъ почти совершенно нѣтъ,

¹⁾ Приложение № 15 къ отыву Витгенштейна Дибичу отъ 31 октября 1827 г., № 598.

Постройку этих кузниц предполагалось «всего удобнѣе произвести въ самых полкахъ или ротахъ, отпустивъ онѣмъ на сей предметъ деньги не по штатной, но по цѣнѣ дѣйствительно обходящейся». Такъ предполагали въ Петербургѣ, при чемъ въ этомъ вопросѣ обычной экономности уже не видно и уплатить предположено было за кузницы столько, сколько онѣ дѣйствительно должны были стоить.

Но главнокомандующій не вполне согласился съ этимъ предположеніемъ, такъ какъ считалъ, что произвести постройку кузницъ въ полкахъ, по причинѣ частыхъ передвиженій, весьма затруднительно. Удобнѣе же было бы сдѣлать ихъ въ военномъ поселеніи или отпустить въ готовомъ видѣ изъ арсеналовъ.

Въ ходатайствѣ своемъ ¹⁾ главнокомандующій указывалъ, что по штатному положенію всѣ лошади въ войскахъ должны быть кованы на двѣ переднія ноги. Но на случай похода по каменистымъ мѣстамъ, по замерзшей землѣ и по гололедицѣ, онѣ должны быть кованы на всѣ 4 ноги. Для этого въ началѣ похода отпускались войскамъ деньги по 50 коп. сер. на каждую лошадь.

А такъ какъ въ селеніяхъ Молдавіи и Валахіи кузницъ весьма мало, то въ предстоящемъ походѣ слѣдовало имѣть по 4 запасныхъ подковы на каждую лошадь.

Въ арміи же предположеннаго состава должно было находиться лошадей примѣрно:

Какихъ лошадей.	Въ наступа- тельной ар- міи.	Въ дѣй- ствующемъ резервѣ.	Въ резерв- номъ кавале- рійскомъ кор- пусѣ.	В С Е Г О.
Стрелецкихъ	12.412	3.398	6.430	22.240
Артиллерійскихъ и пар- ковскихъ	8.331	4.333	270	13.434
Фурштатскихъ и подъ- емныхъ	5.496	1.945	500	7.941
Казачьихъ (исключая вьючныхъ)	6.192	2.064	—	8.256
В с е г о	32.432	12.240	7.200	51.871

На 51,871 лошадь нужно было 207,484 запасныхъ подковъ, а такъ какъ вольная цѣна каждой подковы 1 руб. ассигнаціями, то всего требовалось 207,484 рубля.

Главнокомандующій ходатайствовалъ о заведеніи 1,148 кося

¹⁾ Приложение № 20 къ отзыву Витгенштейна Дибичу отъ 31 октября 1827 г., № 589.

въ добавокъ къ тѣмъ, которыя по штату уже состояли въ арміи и на заведеніе ихъ просилъ отпустить по 2 руб. на косу, всего 2,288 руб. ассигнаціями ¹⁾).

По проекту, составленному въ Петербургѣ, предполагалось произвести пополненіе войскъ, назначенныхъ въ составъ дѣйствующей арміи, на слѣдующихъ основаніяхъ.

Пѣхоту комплектовать изъ третьихъ баталіоновъ и рекрутами; для пополненія же конницы собрать въ военные поселенія Херсонской губерніи всѣ эскадроны, оставшіеся отъ полковъ дѣйствующей арміи ²⁾, и комплектовать ихъ тамъ людьми изъ рекрутъ и лошадыми.

Пополненіе артиллеріи предполагалось устроить при помощи учрежденія артилерійскихъ депо, о которыхъ сказано выше.

Для усиленія казачьихъ частей дѣйствующей арміи уже имѣлось на Дону готовыхъ 6 полковъ съ одной донской конно-артилерійскою ротой и кромѣ того было потребовано отъ генерала Эссена соображеніе о формированіи 4 полковъ изъ башкиръ и мещеряковъ.

По всѣмъ этимъ вопросамъ со стороны главнокомандующаго не послѣдовало замѣчаній, кромѣ одного: онъ находилъ, что для пополненія кавалеріи необходимо принять еще мѣры, такъ какъ у насъ ощущался недостатокъ людей въ кавалеріи «какъ при выступленіи въ походъ, такъ и въ мирное время». *«Эскадроны же, составленные изъ рекрутъ безъ старыхъ кавалеристовъ, медлительно формируются и не окажутъ большихъ услугъ».*

Вопросъ о продовольствіи арміи обратилъ на себя особое вниманіе главнокомандующаго и имъ было представлено подробное соображеніе объ этомъ вопросѣ въ отвѣтъ на проектъ, составленный въ Петербургѣ. И подобно тому, какъ это было и по другимъ вопросамъ, выяснилось, что вопросъ о продовольствіи дѣйствующей арміи былъ разработанъ въ Петербургѣ съ излишней мелочностью, безъ достаточнаго знакомства съ мѣстными условіями. «Мнѣніе главнокомандующаго 2-ю арміею на предположеніе о продовольствіи» составляетъ цѣлую тетрадь, приложенную къ его отзыву Дибичу отъ 31 октября 1827 г. № 598.

Сущность этого мнѣнія заключается въ слѣдующемъ:

Численность арміи, по предположенію, опредѣлялась въ 155 т.

¹⁾ Приложение № 19 въ отзыву Витгенштейна Дибичу отъ 31 октября 1827 г., № 598.

²⁾ т. е. 5, 6 и 7-е эскадроны каждаго полка.
очеркъ похода.

чел. и 45 т. лоша.; по мнѣнію же главнокомандующаго людей должно было состоять въ арміи больше 160 т. и лошадей примѣрно около 52 т.

Въ предположеніи продовольствіе было назначено только для нижнихъ чиновъ. Но, по мнѣнію гр. Витгенштейна, необходимо было опредѣлить выдачу печенаго хлѣба, крупы и мяса штабъ и оберъ-офицерамъ, какъ это было сдѣлано во время турецкаго похода 1810 г. Мѣра эта была необходима *«для огражденія жителей отъ неправильныхъ требованій»*.

Количество полагавшихся нижнимъ чинамъ крупъ ($1\frac{1}{2}/30$ гарнца въ день или $1\frac{1}{2}$ гарнца въ мѣсяцъ), гр. Витгенштейнъ считалъ необходимымъ увеличить по крайней мѣрѣ до 2 гарнцевъ въ мѣсяцъ, какъ въ то время получали военно-рабочіе. Мясную и винную порціи ($\frac{1}{2}$ фунта мяса и чарка водки) производить ежедневно всѣмъ безъ исключенія нижнимъ чинамъ въ натурѣ, замѣняя вино мясомъ или мясо виномъ, смотря по изобилію въ томъ или другомъ. Выдачу денегъ вмѣсто мяса и вина нижнимъ чинамъ на руки *«слѣдуетъ избѣгать сколь возможно»*, но если мясная и винная порціи не могутъ быть выданы почему либо въ натурѣ, то деньги отпускать по справочнымъ цѣнамъ, которыя будутъ утверждены главнокомандующимъ; но въ этомъ случаѣ число порцій считать уже по «Учрежденію о большой дѣйствующей арміи», т. е. строевымъ и денщикамъ по три, а нестроевымъ по 2 раза въ недѣлю. Мясо предполагалось приобрѣтать на мѣстѣ, а также обращать въ пищу воловъ, прибывающихъ изъ Россіи съ транспортами.

Одно изъ *главныхъ основаній* для продовольствованія арміи во время войны, выработанное въ Петербургѣ, гласило: «всякій отпускъ войскамъ денегъ на продовольствіе рѣшительно воспретить и производить оное провіантомъ и фуражемъ въ натурѣ»¹⁾. Главнокомандующій съ этимъ мнѣніемъ вполне согласился и высказалъ, что «не только не должно отпускать войскамъ за границую деньги на провіантъ и фуражъ, но и претензій о покупкѣ оныхъ ими изъ полковыхъ или другихъ какихъ либо суммъ, принимать не слѣдуетъ»²⁾.

Можно думать, что рѣшеніе принятое въ Петербургѣ не отпущать войскамъ денегъ на продовольствіе, а исключительно доволь-

¹⁾ Пунктъ 4 главныхъ основаній въ предположеніи о продовольствіи (къ рап. Дибича отъ 24 августа 1827 г., № 335). В. У. А. № 2592 (А).

²⁾ Мнѣніе главнокомандующаго о продовольствіи, приложенное къ отзыву Дибича отъ 31 октября 1827 г., № 598.

ствовать их провіантомъ и фуражемъ въ натурѣ, было основано на желаніи не выпустить изъ рукъ интендантства выгодныхъ операцій по заготовкѣ этихъ продуктовъ; а главнокомандующій, повидимому, присоединился къ этому мнѣнію, чтобы всецѣло возложить отвѣтственность за успѣхъ продовольствія арміи именно на интендантство, съ тѣмъ, чтобы оно несло и всю отвѣтственность за исполненіе этой операціи. Только въ крайнихъ случаяхъ, какъ сказано выше, когда мясная и винная порціи не будутъ выданы въ свое время, войска могли получать вмѣсто нихъ деньги по справочнымъ цѣнамъ. Но тогда уже деньги не могли поправить дѣла, ибо онѣ могли пригодиться только въ будущемъ, но не могли замѣнить не полученное «въ свое время вино и мясо». Замѣчательно, что по предположенію, составленному въ Петербургѣ, только выдачу мяса и вина можно было замѣнить деньгами, а относительно другихъ продуктовъ этого не разрѣшалось, между тѣмъ какъ легко было предвидѣть, что и они не всегда будутъ «въ свое время» доставлены войскамъ въ натурѣ.

Со своей стороны главнокомандующій былъ рѣшительно противъ выдачи войскамъ денегъ вмѣсто продуктовъ въ натурѣ и выражалъ мнѣніе, что если провіантское вѣдомство почему либо не отпустить продуктовъ въ натурѣ, то войска могутъ получать продовольствіе «только подъ квитанціи отъ жителей».

Относительно порядка полученія продовольственныхъ предметовъ, главнокомандующій считалъ необходимымъ строго руководствоваться главой III и главой VII образованія полеваго провіантскаго управленія, помѣщеннаго въ «Учрежденіи о большой дѣйствующей арміи». Но дѣло въ томъ, что эти законы вовсе не гарантировали интересовъ войскъ въ достаточной степени. Въ главѣ III былъ указанъ размѣръ получаемаго продовольствія, а въ главѣ седьмой указанъ, между прочимъ, порядокъ полученія продовольствія изъ магазиновъ. Въ § 286, о приѣмѣ припасовъ въ полки и команды ¹⁾, было сказано: «припасы законной доброты и тѣ, кои изъ посредственныхъ, или по нуждѣ къ употребленію годныхъ, предписано будетъ смотрителю выпустить въ расходъ, полки и команды должны принимать безспорно».

Итакъ, такіе припасы, которые «предписано будетъ смотрителю выпустить въ расходъ», войска должны были принимать безъ прекословія, хотя бы эти припасы были только «по нуждѣ къ употребленію годны».

¹⁾ См. Учрежденіе для управленія большой дѣйствующей арміи. изд. 1812 г.

Въ другихъ случаяхъ полки могли браковать принимаемые припасы, но ничто не мѣшало дать смотрителю «предписаніе вынустить въ расходъ» припасы и тогда никакихъ претензій не могло быть предъявляемо. Каково въ дѣйствительности было обставлено продовольствованіе войскъ, видно изъ докладной записки Киселева отъ 10 сентября 1827 года.

Вопросъ о продовольствованіи войскъ всегда обращалъ на себя особое вниманіе начальника штаба 2-й арміи.

Продовольствіе войскъ этой арміи далеко не всегда было обставлено удовлетворительно, а потому Киселевъ считалъ себя обязаннымъ особенно слѣдить за этой частью, причемъ свѣдѣнія по этой части получались имъ «официально и черезъ полицейскихъ агентовъ». Такъ, между прочимъ, въ докладной запискѣ, поданной гр. Витгенштейну 10 сентября 1827 г. ¹⁾, Киселевъ доносилъ, что «получая непрерывно свѣдѣнія о весьма неисправномъ продовольствіи войскъ, сосредоточенныхъ въ Бессарабіи» онъ считаетъ долгомъ оложить объ этомъ главнокомандующему. Изъ этой докладной записки видно, что начальникъ 18-й пѣхотной дивизіи генералъ-лейтенантъ Желтухинъ рапортомъ донесъ корпусному командиру, что полки и артилерійскія роты, расположенныя около Скулянь, «по неимѣнію въ тамошнемъ магазинѣ ни одной четверти провіанта, остаются вовсе безъ хлѣба ²⁾».

Начальникъ 19-й пѣхотной дивизіи ген.-лейтенантъ Ивановъ донесъ, что по малому количеству провіанта въ Измаильскомъ магазинѣ, онъ предвидитъ «на будущій мѣсяцъ недостатокъ къ продовольствію войскъ».

«Особо посылаемые для развѣдыванія чиновники ³⁾ и полицей-

¹⁾ В. У. А. № 2580, докладная записка Киселева отъ 10 сентября 1827 г. № 522.

²⁾ То же свѣдѣніе было получено ген.-адъютантомъ Киселевымъ уже послѣ представленія имъ докладной записки отъ поручика Коноплина (отъ 23 сентября 1827 г.), который писалъ, что «въ Скулянскомъ магазинѣ до сихъ поръ еще провіанту въ наличности не имѣется; нѣкоторые полки прислали подводы и возвращались безъ онаго». Коноплинъ одинъ изъ агентовъ, посланныхъ изъ штаба арміи для сбора различныхъ свѣдѣній. Характерно, что на этихъ лицъ смотрѣли въ войскахъ какъ на шпионовъ. Такъ, напримѣръ, относился къ Коноплину генералъ-лейтенантъ Желтухинъ, начальникъ 18-й пѣхотной дивизіи. Въ одномъ изъ своихъ донесеній Киселеву Коноплинъ пишетъ: «осмѣливаюсь себѣ испросить извиненіе на счетъ записки о не-реправѣ, которую не доставилъ въ скорости, причина — я былъ подъ надзоромъ отъ Желтухина; безвыходно кто нибудь былъ у меня, когда я приходилъ въ квартиру». Донесеніе Коноплина 23 сентября 1827 г.

³⁾ т. е. офицеры.

скіе агенты доставляли ген.-адъютанту Киселеву слѣдующія свѣдѣнія:

«1) Запасный хлѣбъ въ Скулянскомъ карантинѣ весьма дурнаго качества.

«2) Хотя транспортъ комиссіонера Былдина и прибылъ въ Скуляны, но онаго недостаточно даже для пополненія 10-дневнаго провіанта; притомъ хлѣбъ Былдина поставки или какой другой, отпущавшійся въ войска изъ Скулянскаго магазина, совершенно негоденъ въ пищу, будучи горекъ и смѣшанъ съ кукурузною мукою. Принимаемъ же онъ былъ въ подки единственно по крайней необходимости.

«3) Въ Бѣльцахъ слышны тѣ же отзывы о провіантѣ въ тамошнемъ магазейнѣ и говорятъ, что запасы во всѣхъ магазинахъ такого же качества.

«4) Въ Измаильскомъ магазейнѣ полугодовой запасъ не выставленъ, а на текущее продовольствіе нисколько провіанту не имѣется. Сухарей печь еще не начинали.

«5) Въ Могилевскомъ магазейнѣ находится прежней поставки (графа Маркова) болѣе 2 т. четвертей, крупъ 300 четвертей; изъ сего количества муки, половина сгорѣла, тухлая и въ комьяхъ. Смотритель старается сбыть ее войскамъ, сдабривая пополамъ съ хорошею.

«6) Возвышеніе цѣнъ на фуражъ произошло отъ того, что комиссіонеры вмѣсто того, чтобы закупить оный самимъ на мѣстахъ, дѣйствовали черезъ подрядчиковъ, которые пріобрѣли около 80 к. и до 1 р. на каждую четверть».

Изъ докладной записки Киселева видно, что войска совершенно не были обезпечены въ правильномъ полученіи продовольствія, несмотря на существовавшіе законы, на соблюденіе которыхъ указывалъ главнокомандующій, какъ на средство правильно разрѣшить вопросъ о продовольствіи арміи.

Другимъ примѣромъ того, какъ неудовлетворительно были обставлены войска въ смыслѣ продовольствія, можетъ служить слѣдующее. Въ 1821 г. когда 25 т. турокъ занимали Яссы и грозили вторженіемъ въ Бессарабскую область, признано было необходимымъ приблизить войска 6-го корпуса къ Пруту и сосредоточить ихъ въ Бессарабіи. «Въ сіе время, писалъ Киселевъ¹⁾, интенданство арміи не имѣло ни наличнаго провіанта, ни наличныхъ денегъ

¹⁾ Записка о Бессарабскомъ довольствіи войскъ, составленная въ апрѣлѣ 1823 г., въ Тульчинѣ (см. приложение № 15).

для покупки онаго. Сверхъ того, и купивъ провіантъ, доставить онаго было невозможно, потому что въ декабрѣ перевозка въ Бессарабіи не существуетъ. «Комиссіонеры объявили цѣны за муку и крупу значительно выше существовавшихъ, а потому начальникъ штаба 2-й арміи, посланный главнокомандующимъ для разрѣшенія вопроса на мѣстѣ о продовольствіи войскъ, убѣдилъ областное бессарабское начальство принять на себя довольствіе войскъ по цѣнамъ не выше существовавшихъ».

При этомъ необходимо отмѣтить, что тѣ части войскъ, которыя были расположены по селеніямъ, должны были кормиться отъ своихъ хозяевъ, ограничиваясь той пищей, которую употребляли молдаване, т. е. мамалыгою и просыанымъ малаемъ.

Но такъ какъ эта пища прѣсная и не замѣняла привычнаго для русскаго солдата кисловатаго хлѣба, то жители получали за это довольствіе деньги не за полный паекъ, а за вычетомъ 91 коп. на человѣка въ мѣсяцъ. Эти деньги распредѣлялись такимъ образомъ—одна треть записывалась въ артельную сумму, другая треть выдавалась на руки, а третья шла въ полковую экономію, на покрытіе «сверхштатныхъ полковыхъ издержекъ». Хотя такой способъ довольствія войскъ былъ далеко не идеальный, но «*войска не жаловались, жители не роптали*»¹⁾, а казна за 1822-й годъ получила 120 т. р. экономіи, такъ какъ цѣны за провіантъ были уплачены меньше, чѣмъ тѣ, которыя хотѣли взять комиссіонеры; наконецъ «*все сіе получило полное Высочайшее одобрение*». «Казалось, что за симъ, кромѣ одобренія отъ правительства, болѣе ожидать было нечего, но генераль-провіантмейстеръ Абакумовъ, прибывъ ко 2-й арміи для составленія смѣты на 1823 годъ», нашелъ, что для сокращенія расходовъ казны, слѣдуетъ уступку, производившуюся жителями войскамъ, обратить «*въ пользу казны и вмѣстѣ статью сію въ разрядъ избрѣтенныхъ имъ отъчеченій расходовъ*».

Итакъ въ концѣ концовъ, интендантство оказалось несостоятельнымъ кормить войска узаконенной пищей, войска вмѣсто этого

¹⁾ Такъ писалъ Киселевъ въ сентябрѣ 1827 года, но есть данныя, изъ которыхъ видно, что жители не могли быть довольны. 6 января 1828 года шт.-капитанъ Мухановъ писалъ Киселеву, что «жители однако, сколько могло дойти до моего свѣдѣнія, нигдѣ сполна продовольствія не получаютъ. Полковые командиры (и это относится вообще ко всему отряду) или совсѣмъ, гдѣ можно, не выдаютъ его или посредствомъ денежныхъ сдѣлокъ получаютъ отъ жителей квитанціи — отрицательнаго достоинства». Отрядъ, о которомъ пишетъ Мухановъ—это отрядъ ген.-лейтенанта Иванова, стоявшій у Рени.

получали мамалыгу и малай, жители признавали возможнымъ отказать отъ трети платы въ пользу войскъ, что отчасти давало возможность улучшить пищу, получавшуюся отъ жителей, казна при такомъ способѣ довольствованія получала экономію и въ дополненіе ко всему этому генераль-провіантмейстеръ считалъ справедливымъ еще сдѣлать экономію на счетъ солдатскаго желудка. Что въ особенности поразительно въ этомъ дѣлѣ, это возмутительное равнодушіе со стороны интендантства и его главнаго начальника къ интересамъ войскъ. Казалось бы интендантство должно было принять всѣ мѣры къ тому, чтобы обставить продовольствіе войскъ какъ слѣдуетъ и тѣмъ исполнить свой долгъ передъ арміей, но на самомъ дѣлѣ генераль-провіантмейстеръ вовсе объ этомъ не думаетъ, какъ будто это не его дѣло, и исключительное вниманіе свое обращаетъ на возможность сократить расходъ, цѣною ухудшенія и безъ того неудовлетворительнаго питанія войскъ.

«Дальнѣйшее разсужденіе о столь неправильномъ заключеніи, пишетъ Киселевъ, было бы излишне: начальство легко оцѣнить можетъ оное по надлежащему; но здѣсь остается спросить: принятыя цѣны на 1822 годъ были ли выгодны для казны? Есть ли были выгодны, то правительство имѣетъ ли право уступку изъ сей суммы, сдѣланную въ пользу войскъ, обратить въ свою пользу, не только на предбудущее время, но и за прошедшее, и сверхъ того вопреки своему собственному утвержденію? Чѣмъ замѣниться могутъ необходимыя сверхштатныя полковыя издержки? Чѣмъ пополнятся разстроенныя артели, изъ коихъ позаимствованы были суммы на счетъ слѣдуемыхъ отъ казны денегъ?»

«Выгодно ли для правительства расторгнуть столь явнымъ образомъ право собственности и уничтожить послѣднюю мысль довѣрія? И наконецъ дѣло несправедливое можетъ ли быть полезно?»

По проекту, составленному въ Петербургѣ, предполагено было при вступленіи въ Молдавію и Валахію основать продовольствованіе арміи главнымъ образомъ на мѣстныхъ средствахъ; въ послѣдствіи продовольствованіе арміи должно было быть основано на подвозѣ изъ нашихъ пограничныхъ губерній припасовъ на воловьихъ транспортахъ, причемъ по соображенію генераль-провіантмейстера (Абакумова), въ случаѣ перехода границы въ половинѣ апрѣля, транспорты эти должны начать движеніе въ исходѣ апрѣля и прибыть къ арміи не ранѣе іюня. До прибытія же этихъ запасовъ, слѣ-

довало сберегать запасы, бывшіе при арміи для движенія за Дунай, и довольствоваться исключительно на мѣстных средства.

Съ такимъ способомъ продовольствованія арміи въ началѣ войны главнокомандующій не соглашался и указывалъ, что въ прежнія наши войны съ турками наши войска встрѣчали большія затрудненія вслѣдствіе неисправности подвоза припасовъ. Въ 1821 году Молдавія и Валахія были совершенно разорены отъ бывшихъ тамъ неустройствъ и нельзя сказать, въ какомъ теперь состояніи находятся эти княжества.

«А потому нельзя надѣяться на средства ихъ для обезпеченія продовольствія всей арміи. Если армія прибѣгнетъ къ реквизиціи при самомъ вступленіи въ княжества, то это пріучитъ войска къ своеволю, отъ котораго трудно будетъ оградить жителей, а этихъ послѣднихъ это устрашитъ и заставитъ скрывать все, что они имѣютъ.

«Гораздо лучше будетъ до занятія всего пространства княжествъ не требовать отъ нихъ продовольствія для нашихъ войскъ, а занявъ княжества и собравъ необходимыя свѣдѣнія, можно будетъ лучше и уравнильнѣе воспользоваться ихъ средствами.

«Въ виду этихъ соображеній предположеніе о продовольствіи войскъ на средства княжествъ при самомъ вступленіи въ ихъ предѣлы, слѣдуетъ отмѣнить, а продовольствовать войска изъ ихъ собственныхъ запасовъ, исключая сѣна и мяса».

Въ своемъ отвѣтѣ главнокомандующій энергически возставалъ противъ частныхъ реквизицій; такъ, въ своемъ отвѣтѣ Дибичу отъ 31 октября 1827 г. № 598 онъ писалъ, что полагаетъ «рѣшительно отмѣнить частную на продовольствіе войскъ реквизицію въ княжествахъ, доколѣ можно будетъ учредить оную регулярнымъ образомъ; необходимымъ считаю довольствовать армію по вступленіи въ Молдавію и Валахію изъ собственныхъ ея запасовъ, исключая сѣна и мяса, которыя по необходимости должно будетъ требовать отъ земли въ счетъ податей, а можетъ быть и пріобрѣтать за деньги, кои впоследствии изъ доходовъ тѣхъ же княжествъ возвращаются правительству посредствомъ правильныхъ уравнильныхъ сборовъ».

По вопросу о реквизиціяхъ ген.-адъютантъ Киселевъ подаль особую докладную записку, въ которой рѣшительно возставалъ противъ реквизицій и считалъ безусловно необходимымъ замѣнить ихъ покупками. «Замѣнивъ грабительство довѣріемъ, народное богатство составляетъ удѣлъ завоевателя. Плата за всѣ продукты вольными цѣнами усиливаетъ народную промышленность и тѣмъ

возрождаетъ новые и неисчерпаемые способы для арміи. Взиманіе же регулярной контрибуціи съ завоеваннаго края, чрезъ правительство онаго, вознаграждаетъ издержки на содержаніе войскъ, побѣдителемъ употребленныя. Такимъ токмо образомъ *война войною питаться можетъ* ¹⁾.

Въ Петербургѣ предполагалось, что армія должна беречь свои запасы для движенія за Дунай до прибытія воловьихъ транспортовъ, которые могли прибыть къ арміи около половины іюня; но главнокомандующій смотрѣлъ на этотъ вопросъ совершенно иначе.

Онъ указывалъ, что армія имѣетъ запасовъ въ Бессарабіи всего 96,266 четвертей муки, съ соотвѣтствующей пропорціей крупъ, и что кромѣ того имѣется въ Херсонѣ 7,710 четв. муки съ пропорціей крупъ; но этимъ послѣднимъ запасомъ можно воспользоваться только при помощи сплава водою. Для арміи въ ея новомъ составѣ, т. е. усиленной новыми частями, какъ было проектировано въ Петербургѣ, этого запаса можетъ хватить на два мѣсяца и онъ недостаточенъ для движенія за Дунай. Если транспорты придутъ въ Фокшаны, Рени и Галацъ только въ іюнь, то этимъ замедлятся дѣйствія арміи, которая должна наступать съ такимъ расчетомъ, чтобы въ теченіе іюня быть уже за Балканами и прибыть въ Румелию прежде, нежели жары истребятъ травяной кормъ.

Поэтому гр. Витгенштейнъ считалъ, что къ тѣмъ запасамъ провіанта, которые уже имѣлись, необходимо заготовить спиртъ для вишнихъ порцій, а также купить овесъ и ячмень въ двухмѣсячной пропорціи для всей арміи, въ новомъ ея составѣ (вмѣсто мѣсячной пропорціи для арміи въ ея прежнемъ составѣ, какъ было приказано).

По проекту, составленному въ Петербургѣ, предполагалось, что по занятіи княжествъ войска наши должны сберегать собственные запасы для движенія за Дунай и расходовать ихъ не иначе какъ въ самыхъ крайнихъ случаяхъ съ разрѣшенія начальниковъ дивизій, которые обязаны были о данномъ разрѣшеніи и о причинахъ его доносить главнокомандующему и давать знать главноуправляющему продовольствіемъ арміи.

Графъ Витгенштейнъ съ такимъ порядкомъ совершенно не согласился.

Въ своемъ отвѣтѣ онъ указывалъ, что, согласно «Учрежденія о большой дѣйствующей арміи», войска должны получать продоволь-

¹⁾ Докладная записка ген.-адъютанта Киселева отъ 20 октября 1827 г., № 596 (см. приложение № 16).

ствіе отъ провіантскаго вѣдомства изъ его собственныхъ запасовъ, собранныхъ реквизиціями.

Даже припасы, полученные въ добычу отъ непріятеля, должны поступать на довольствіе войскъ черезъ интендантство и только мелкіе отряды положено довольствоваться по билетамъ земскихъ комиссаровъ.

Если же употребленіе запасовъ арміи предоставить разрѣшенію начальниковъ дивизій, то необходимо было бы отдать имъ въ распоряженіе и довольствіе войскъ отъ земли, но такой порядокъ взиманія припасовъ самими войсками привелъ бы къ разоренію края.

«Въ разсужденіи продовольствія арміи, писалъ главнокомандующій, я нахожу, что реквизиція, какъ въ Молдавіи и Валахіи, такъ и въ губерніяхъ, кои объявлены будутъ на военномъ положеніи, послужила бы къ вредному истощенію оныхъ, разстроила бы хлѣбопашество и лишила бы средствъ, для войны необходимыхъ».

Поэтому главнокомандующій полагалъ, что войска должны довольствоваться тѣмъ, что будетъ отпускаться имъ отъ провіантскаго вѣдомства, а начальники дивизій не должны вмѣшиваться въ распоряженія по этой части, но заблаговременно доносить о недостаткѣ въ продовольствіи, разрѣшая въ крайнемъ случаѣ расходование 10-дневнаго запаса, если войска находятся не на мѣстѣ.

Это мнѣніе главнокомандующаго подтверждаетъ уже высказанное нами предположеніе, что со стороны графа Витгенштейна было очевидное желаніе всѣ обязанности и всю отвѣтственность по продовольствованію арміи возложить исключительно на интендантство.

Въ Петербургѣ при составленіи проекта продовольствованія арміи предполагалось, что если войска выступятъ въ походъ въ половинѣ апрѣля, то до прихода транспортовъ съ продовольствіемъ пройдетъ два мѣсяца, въ теченіи которыхъ потребность продовольствія составитъ примѣрно 7,500 четв. крупъ и 78 т. четв. муки или 406,860 пуд. сухарей. На обезпеченіе этой потребности предполагалось обратиться запасы, состоявшіе при 2-й арміи въ количествѣ около 100 т. четв. муки съ пропорціей крупъ.

Генераль - провіантмейстеръ Абакумовъ предполагалъ, что 406,860 пудовъ сухарей съ пропорціей крупъ слѣдуетъ отправить немедленно вслѣдъ за арміей до Фокшанъ на подводахъ, которыя собрать въ Бессарабіи. Сборъ подводъ сдѣлать по одной съ каждыхъ 50 душъ, что составитъ 4 т. подводъ, считая 200 т. населенія

въ Бессарабіи; плату за подводы назначить примѣрно по 50 коп. за берковецъ на 100 версть.

По доставленіи сухарей въ Фокшаны, перегрузить ихъ на подводы, собранныя въ Молдавіи, и отправить ихъ за арміей въ Букарестъ.

Сверхъ того, изъ вышеупомянутаго запаса войска должны будутъ имѣть при себѣ въ обозѣ 10-дневное продовольствіе и на людяхъ 3-хъ дневное.

На предположеніе это главнокомандующій возражалъ, что 4 т. подводъ, собранныхъ въ Бессарабіи, не хватитъ для перевозки двухмѣсячнаго запаса. такъ какъ въ провіантскихъ фурахъ 2-й арміи можетъ помѣститься только 6-ти дневная дача продовольствія, а 4-хъ дневная дача находится на людяхъ; слѣдовательно подводъ не хватало на трехдневную дачу (т. е. 20,343 пуда сухарей и соотвѣтствующая пропорція крупъ).

Смѣна бессарабскихъ воловъ въ Фокшанахъ молдавскими должна была замедлить движеніе транспорта, а потому замедлится и наступленіе арміи, которая черезъ два мѣсяца послѣ перехода границы должна быть уже за Балканами. Что же касается до предположенной платы за подводы по 50 к. за перевозку берковца на 100 версть и на нагрузку подводъ по 50 пуд. (или 7 четв. муки съ пропорціей крупы) то главнокомандующій считалъ, что плата эта недостаточна, а нагрузка слишкомъ велика. Въ прежнія наши войны съ Турціей на пароволовую подводку болѣе 4 четв. муки съ пропорціей крупъ (т. е. около 28 пуд.) не грузили.

По проекту, составленному въ Петербургѣ, предполагалось, что фуражное довольствіе можетъ быть устроено не иначе, «какъ отъ самаго края, войсками занимаемаго, поелику овса не прежде изъ Россіи ожидать можно, какъ развѣ когда откроются поставленія водою. Доставленіе сѣна и соломы изъ за Днѣпра во всякомъ случаѣ невозможно»¹⁾. Впрочемъ сухимъ путемъ предполагалось подвезти 86,800 четвертей овса на 12,400 подводахъ и водой 53 т. четвертей овса.

По этому вопросу главнокомандующій высказался, что въ послѣднюю нашу войну съ турками армія наша встрѣчала чрезвычайныя затрудненія въ довольствіи фуражемъ; поэтому приказано было возить за войсками въ подвижныхъ магазинахъ запасъ фуража на 20 дней.

¹⁾ Пунктъ 2-й главн. основ. продовольств. арміи приложенія къ рап. Дибича гр. Витгенштейну отъ 24 августа 1827 г., № 335.

Въ виду этого и въ будущей войнѣ необходимо имѣть достаточные запасы фуража; но доставка его водою можетъ начаться только по взятіи турецкихъ крѣпостей на Дунаѣ и слѣдовательно до того армія не можетъ этимъ фуражемъ воспользоваться, а 86,800 четв. овса, которыя предположено доставить сухимъ путемъ, не составляютъ и полуторамѣсячной пропорціи. Поэтому заготовленіе овса надо усилить и устроить такъ, чтобы ко времени вступленія войскъ въ Молдавію, имѣлась въ пограничныхъ магазинахъ трехмѣсячная пропорція, а по переходѣ арміи черезъ Балканы къ ней былъ бы доставленъ необходимый запасъ овса водою.

Вопросъ о заготовленіи сѣна въ княжествахъ имѣлъ особенное значеніе, такъ какъ тамъ часто повторялись неурожаи сѣна, а подвозъ его изъ Россіи былъ невозможенъ. Поэтому главнокомандующій считалъ, что заготовленіе сѣна потребуеетъ особеннаго попеченія со стороны управленія, которое будетъ учреждено въ княжествахъ, по запятіи ихъ нашими войсками. Затѣмъ гр. Витгенштейнъ считалъ, что правительство наше должно заблаговременно предписать начальству Бессарабской области, чтобы оно, по сношеніи съ военнымъ начальствомъ, распорядилось въ будущемъ 1828 году изготовить запасы сѣна на казенныхъ земляхъ. Сверхъ того нужно было устроить склады сѣна на тѣхъ дорогахъ, по которымъ будетъ производиться перевозка припасовъ; въ особенности это нужно было устроить на дорогахъ изъ Могилева и Дубосарь къ Фокшанамъ и Бухаресту; наконецъ надо было устроить склады сѣна и въ тѣхъ мѣстахъ, въ которыхъ войска могутъ быть расквартированы зимою.

Главнокомандующій указывалъ на необходимость везти за армію 4-хъ мѣсячный запасъ продовольствія для войскъ, назначенныхъ къ переходу черезъ границу.

По этому расчету арміи нужно было имѣть:

Муки	115,000	четв. или 654,062 пуд. сухарей съ мѣшками.
Крупы	14,375	четв.—полагая по 2 гарнца на челов. въ мѣсяцъ.
Спирту	904	бочки по 80 педеръ каждая.
Овса до	116,000	четвертей.

Полагая на каждую пароволовую фуру по 38¹/₂ пуд. сухарей съ пропорціей крупъ или по 7 четвертей овса, потребовалось бы 33 т. пароволовыхъ фуръ и для 904 бочекъ спирта—3,616 четырехволовыхъ фуръ, а всего 69,616 воловъ, не считая запасныхъ, безъ которыхъ обойтись невозможно. Но такъ какъ собрать такое количество воловъ въ Бессарабіи и на Днѣстрѣ раннею весною невозможно, то

необходимость заставляла ограничиться двухмѣсячнымъ запасомъ продовольствія.

Эта двухмѣсячная пропорція запасовъ, кромѣ запасовъ состоящихъ при войскахъ, должна включатьъ:

Сухарей	316,250	пудовъ.
Крупъ	7,187	четв.
Спирту	452	бочки (считая по 3 чарки въ недѣлю на челов.).
Овса	58,000	четв.

Для перевозки этихъ запасовъ нужно—16,500 пароволовыхъ и 452 четырехволовыхъ подводъ; всего—34,808 воловъ¹⁾.

Относительно сбора хлѣба и подводъ при помощи реквизиціи главнокомандующій еще разъ сообщалъ, что этотъ способъ, прежде никогда не употреблявшійся, разстроитъ земледѣліе и промышленность края, будетъ дорого стоить казнѣ, да притомъ изъ потраченныхъ денегъ «малѣйшая только часть дойдетъ до поселянъ, кои болѣе всѣхъ потерпятъ отъ реквизиціи».

«Губерніи, при границѣ лежащія, довольно въ военное время несутъ тягостей, чтобъ не изнурять ихъ столь обременительнымъ налогомъ»: поэтому главнокомандующій считалъ за лучшее, взявъ 10-ти лѣтнюю сложность по губерніямъ, которыя должны участвовать въ раскладкѣ, потребовать съ губерній Подольской, Волынской и Кіевской хлѣбныхъ запасовъ и вина въ магазины, расположенные по лѣвому берегу Днѣстра, если не за наличныя деньги то въ счетъ подушной и винокуренной податей, такъ чтобы сумма не превышала двухлѣтней повинности и чтобы за излишекъ уплачивались деньги или онъ дополняемъ былъ вольными подрядами. Съ малороссійскихъ же, новороссійскихъ и слободско-украинской губерній собрать меньше хлѣбныхъ запасовъ, но больше воловъ и фуръ, на такомъ же основаніи, назначивъ хлѣбъ въ приморскіе склады, а подводы и воловъ назначить для формированія подвижнаго магазина и госпиталей.

Затѣмъ главнокомандующій указывалъ, что правильная раскладка взимаемыхъ съ населенія продуктовъ, воловъ и фуръ должна быть сдѣлана въ министерствѣ внутреннихъ дѣлъ, въ зависимости отъ богатствъ и средствъ каждой губерніи или комитетомъ изъ губернаторовъ, губернскихъ маршаловъ дворянства и депутата

¹⁾ См. приложение в къ мнѣнію о продовольствіи при отзывѣ Витгенштейна Дибичу отъ 31-го октября 1827 г. № 598.

отъ военныхъ поселеній подъ предсѣдательствомъ главноуправляющаго продовольствіями арміи.

Только такія комисіи, заблаговременно учрежденныя, могутъ установить порядокъ, выгодный для казны и необременительный для края.

Въ проектѣ, составленномъ въ Петербургѣ, былъ приведенъ расчетъ заготовки для арміи провіанта въ размѣрѣ годовой потребности. Эта потребность состояла изъ 465 т. четвертей муки или 2,441,160 пудовъ сухарей и 44 т. четв. или 311,120 пудовъ крупъ.

Половину этого числа предполагалось доставить къ арміи водою, а другую половину — гужемъ. Первую половину предполагалось взять: 100 т. четв. муки изъ Херсонскаго военнаго поселенія, 66 т. четв. изъ Екатеринославской губ. и 67 т. четв. изъ Подольской губерніи (всего 233 т. четв. муки съ соотвѣтствующей пропорціей крупъ) и свезти въ Одессу, Николаевъ и Херсонъ, откуда эти запасы будутъ отправлены въ армію водою ¹⁾.

Другую половину запасовъ — 232 т. четв. муки или 1,220,580 пудовъ сухарей съ пропорціей крупъ—собрать изъ губерній, которыя будутъ объявлены на военномъ положеніи и, обративъ всю муку въ сухари, весь запасъ нагрузить на 40 т. воловыхъ подводъ. Затѣмъ къ этому запасу надо было прибавить 22 т. четв. крупъ или 155,560 пудовъ, а всего получалось 1.376,140 пудовъ.

Генераль-провіантмейстеръ Абакумовъ предполагалъ нагружать на каждую подводу по 7 четв. муки съ пропорціей крупъ, кругомъ считая по 50 пудовъ на подводу; такимъ образомъ нужно было для подъема шестимѣсячной дачи сухарей и крупъ 27,600 подводъ, а остальные 12,400 подводъ предполагалось назначить подъ 86,800 четв. овса, какъ о томъ сказано раньше.

Такимъ образомъ къ арміи должно было прибыть 40 т. подводъ съ запасами продовольствія.

При каждахъ двухъ подводахъ назначалось по одному погонщику изъ рекрутъ Новороссійскаго края, при достаточномъ числѣ старшихъ.

Подводы предполагалось собрать:

Въ Дубосарахъ	2.500
„ Могилевѣ на Днѣстрѣ	5.500

¹⁾ Для облегченія перемола хлѣба въ муку Высочайше было повелѣно изготовить на Сестрѣецкомъ заводѣ 1.000 ручныхъ мельницъ, которыя отправить во 2-ю армію, когда потребуется въ нихъ дѣйствительная надобность. В. Уч. А. № 2580. Дибичъ—Киселеву. 20 сентября 1827 г. № 379.

Въ Каменецъ-Подольскѣ	5,500
„ Уманн	7,000
„ Кременчугъ	9,500
„ Кіевъ	10,000

40,000

Изъ этихъ мѣстъ транспорты должны были выступить отдѣленіями по 500 подводъ въ каждомъ и предполагалось, что они должны были прибыть къ арміи между 17 мая (Дубосарскій транспортъ) и 22 іюля (Кіевскій транспортъ), причемъ всѣ пять транспортовъ доставляли запасы въ Рени, Галацъ и Фокшаны.

По прибытіи къ войскамъ, нужное число лучшихъ воловъ и подводъ должно было остаться при арміи, остальные волаы должны быть употреблены въ пищу, погонщики распределены по полкамъ, а подводы розданы обывателямъ или могли быть сохранены на будущее время, для образованія подвижнаго магазина.

По этому вопросу главнокомандующій выразилъ мнѣніе, что «отправленіе къ арміи вдругъ полугодовой пропорціи на 40 т. подводъ, которыя предполагается оставить для употребленія на мясныя порціи и для обращенія въ подвижной магазинъ, имѣетъ двоякое неудобство:

«Во первыхъ, сухари, для отправленія въ апрѣлѣ къ арміи, бывъ приготовлены зимою и послѣ перевозки пролежавъ еще полгода, могутъ совершенно испортиться.

«Во вторыхъ, прибытіе къ арміи вдругъ 80 т. воловъ затруднило бы содержаніе излишняго числа ихъ до употребленія въ пищу».

По этому главнокомандующій полагалъ, что лучше отправлять провіантъ мукою, а въ сухаряхъ подвозить его только изъ ближайшихъ мѣстъ.

Затѣмъ гр. Витгенштейнъ считалъ, что лучше было бы, чтобы подводы подвижнаго магазина не доходили до арміи, а подвозили бы запасы отъ Днѣстра до заграничныхъ запасныхъ магазиновъ, а запасы этихъ магазиновъ шли бы на пополненіе расходныхъ магазиновъ.

Устройство обозной части во 2-й арміи постоянно обращало на себя вниманіе штаба этой арміи и на это уже указано нами въ своемъ мѣстѣ. Въ дополненіе къ уже сообщеннымъ даннымъ приведемъ еще слѣдующія, изъ которыхъ видно какъ заботливо относились въ штабѣ 2-й арміи къ вопросу объ обезпеченіи войскъ всѣмъ необходимымъ во время предстоявшаго похода. Какъ и всегда дѣйствительнымъ авторомъ всѣхъ этихъ мѣропріятій былъ Киселевъ.

Такъ, имъ было составлено соображеніе объ обезпеченіи войскъ продовольствіемъ во время перехода черезъ Балканы. Такъ какъ во время движенія черезъ горы обозъ не могъ поспѣвать за войсками, то Киселевъ предлагалъ имѣть при войскахъ 12-ти дневный запасъ продовольствія на вьючныхъ волахъ, съ тѣмъ, чтобы по мѣрѣ израсходованія запасовъ вола употреблялись въ пищу.

Киселевъ считалъ, что такая мѣра дастъ слѣдующія выгоды: во первыхъ, вола могутъ везти столько же груза, какъ и лошади, но довольствуются даже скуднымъ кормомъ; во вторыхъ, пріобрѣтеніе ихъ не потребуетъ особыхъ расходовъ, такъ какъ вола пойдутъ въ пищу и замѣнятъ собою расходъ на мясо, и въ третьихъ, вьюки для воловъ стоятъ гораздо меньше, чѣмъ вьюки для лошадей¹⁾. При штабѣ 2-й арміи были сдѣланы опыты употребленія воловъ подъ вьюки и вполне выяснилась возможность пользоваться ими для этой цѣли. Каждый волъ поднималъ по 7½ пудовъ груза, что составляло суточный запасъ провіанта на 180 чел. (считая по 1¼ ф. сухарей и 33 зол. крупъ); слѣдовательно для подъема 12-ти дневнаго запаса провіанта нужно было 12 воловъ, а на 4 дня люди должны были имѣть провіанта на себѣ; всего такимъ образомъ люди будутъ обезпечены провіантомъ на 16 дней.

Мяса на 16 дней на 180 челов., считая по 1 фунту, нужно 72 пуда, а такъ какъ средній вѣсъ мяса въ волѣ около 9 пудовъ, то 72 пуда мяса будутъ получены отъ убоя 8 воловъ. слѣдовательно 12 воловъ понесутъ на себѣ запасъ провіанта на 12 дней и дадутъ мяса на 24 дня.

Затѣмъ на 180 чел. въ теченіе 16 дней нужно 10½ ведеръ спирту (считая на 7 винныхъ порцій), что составитъ съ бочками тяжесть около 16 пудовъ, для подъема которой нужно 2 вола. Итакъ для обезпеченія 180 чел. мясомъ, провіантомъ и спиртомъ на 16 дней нужно было 14 воловъ, причѣмъ еще оставалось почти цѣлыхъ четыре вола, мясо которыхъ пойдетъ на пищу людямъ сверхъ 16-ти дней.

По окончательному расчету необходимо было для подъема 12 дневнаго запаса провіанта и спирта на 115,000 челов. 8,944 вола.
и для подъема 12-дневнаго запаса овса для 20,743 лошади строевыхъ и артилерійскихъ 8,021 „

В с е г о 16,965 вол. 2).

¹⁾ Вьюкъ для вола обошелся въ 1 р. 8 к. при покупкѣ всѣхъ матеріаловъ въ лавкѣ по дорогой цѣнѣ.

²⁾ Приложение *д* къ мѣнѣю о продовольствіи, приложеннымъ къ отзыву главнокомандующаго 2-й арміи отъ 31 октября 1827 г. № 598. Дибичу.

Мнѣніе Киселева о сформированіи вьючнаго транспорта изъ воловъ было одобрено главнокомандующимъ и отправлено Дибичу.

Такъ какъ многія потребности офицеровъ и нижнихъ чиновъ не удовлетворялись отпускомъ отъ казны, то Киселевъ предлагалъ имѣть при арміи маркитантовъ. Маркитанты эти допускались въ войска для торговли предметами необходимыми офицерамъ и нижнимъ чинамъ. По мнѣнію Киселева недостатка въ маркитантахъ 2-я армія не могла встрѣтить, такъ какъ она стояла въ такихъ мѣстахъ, гдѣ много торгующихъ евреевъ, и сверхъ того слѣдовало просить губернаторовъ Кіевскаго, Подольскаго, Бессарабскаго и Тульскаго о вызовѣ купцовъ, желающихъ быть маркитантами. При этомъ Киселевъ указывалъ, что въ особенности купцы и мѣщане города Бѣлева охотно пойдутъ за арміей и всегда бывають хорошими маркитантами.

При этомъ Киселевъ считалъ необходимымъ точно опредѣлить положеніе маркитантовъ въ войскахъ и тѣ выгоды, которыя имъ слѣдовало предоставить. По этому вопросу Киселевымъ была составлена особая записка ¹⁾).

Изъ записки этой видно, какъ неизмѣнно и всѣми средствами преслѣдовалась Киселевымъ цѣль—обставить войска какъ можно удобнѣе во время похода. Исходя изъ того соображенія, что маркитанты служатъ на пользу войскъ, Киселевъ считалъ необходимымъ дать имъ всевозможныя удобства и обезпечить ихъ безопасность; такъ, на примѣръ, всѣ начальники должны были оказывать маркитантамъ содѣйствіе, какъ казенному транспорту, давать имъ конвой, фуражъ для лошадей и пр. «Сіи и подобныя тому мелочныя преимущества и справедливое покровительство имъ, несомнѣнно заставитъ войти многихъ и хорошихъ купцовъ въ званіе маркитантовъ; напротивъ того, и они обязаны будутъ имѣть у себя безпрерывно съѣстные припасы и всякія нужныя для солдатъ вещи», писалъ Киселевъ.

«Для удобнѣйшаго открытія источниковъ снабженія дѣйствующей арміи, предполагается объявить на военномъ положеніи Бессарабскую область и губерніи: Херсонскую, Таврическую, Волынскую, Кіевскую, Полтавскую и часть Подольской». Такъ было сказано въ предположеніи, составленномъ въ Петербургѣ.

Но главнокомандующій смотрѣлъ на дѣло иначе.

Онъ отвѣчалъ: «предположено объявить на военномъ положе-

¹⁾ Приложение № 14 къ отношенію главнокомандующаго Дибичу отъ 31-го октября 1827 года № 598.

нія Бессарабскую область и губерніи Херсонскую, Таврическую, Волинскую, Кіевскую, Полтавскую и часть Подольской, но почему только часть сей послѣдней и которую именно, не объяснено.

«Кажется возможнымъ Полтавской губерніи не объявлять на военномъ положеніи, но объ малороссійскія и слободско-украинскую слѣдуетъ включить въ раскладку, для облегченія прочихъ губерній. Что касается до губерній Подольской, она такъ близка къ театру войны, что никакая часть оной не должна быть изъята изъ военнаго положенія».

Кромѣ запасовъ для арміи, о которыхъ уже сказано выше, по проекту, составленному въ Петербургѣ, предполагалось заготовить продовольствіе для гарнизоновъ Измаила, Килии и Бендеръ, примѣрно на 3¹/₂ мѣсяца. Противъ этого распоряженія главнокомандующій ничего не возразилъ.

Вопросъ объ управленіи Молдавіей и Валахіей во время занятія ихъ нашими войсками былъ тѣсно связанъ съ вопросомъ о продовольствованіи арміи.

По проекту, составленному въ Петербургѣ, предполагалось при самомъ вступленіи въ Молдавію и Валахію объявить, что «княжества сіи должны быть почитаемы совершенно на подобіе Россійскихъ областей, состоящихъ по сямъ обстоятельствамъ на военномъ положеніи. Посему необходимо внушить начальникамъ и войскамъ, что означенный край должно признавать какъ союзный, за малѣйшій же беспорядокъ подвергать самихъ начальниковъ строжайшему взысканію.

«Особенное вниманіе слѣдуетъ обратить на соблюденіе примѣрной дисциплины и на стараніе привлечь жителей къ покорности и къ содѣйствию чрезъ справедливое и снисходительное съ ними обращеніе, не изъемя изъ сего правила самихъ турокъ. Въ семъ отношеніи могутъ служить къ пользѣ перевороты въ Константинополь.

«Съ жителями магометанскаго закона не дѣлать различія въ обхожденіи и не только не возбранять имъ свободное отправленіе ихъ обрядовъ, но, напротивъ того, защищать отъ малѣйшаго притѣсненія, возложивъ точное исполненіе правила сего на непосредственную отвѣтственность начальниковъ.

«Въ княжествахъ предполагается сохранить настоящее правленіе, помѣстивъ въ диваны Россійскихъ предсѣдателей.

«Господарей, если не укроются, слѣдуетъ перевести на житіе въ Россію, оказывая имъ должное почтеніе.

«По занятіи г. Яссы слѣдуетъ обнародовать прокламацію на языкахъ: греческомъ, турецкомъ и молдавскомъ.

«Денежныя сборы и военныя требованія должно употреблять въ умѣренности по соразмѣрности богатства ципутовъ и не упуская изъ виду возможное сбереженіе края. При взиманіи сихъ требованій и при сборѣ доходовъ необходимо имѣть строжайшее наблюденіе за пріемщиками и нарядчиками, для предупрежденія всякаго злоупотребленія.

«Въ случаѣ, если изъ единовѣрцевъ нашихъ вызовутся охотники вступить въ Россійскую военную службу, то таковыя предположенія рѣшительно отклонять».

Затѣмъ въ «предположеніи о продовольствіи», составленномъ въ Петербургѣ, по тому же вопросу было выражено: «управленіе княжествами, по занятіи ихъ арміею, оставить въ настоящемъ видѣ, переимѣнивъ токмо Государей предсѣдателями дивановъ въ Яссахъ, Бухарестѣ и Краіовѣ и придавъ къ каждому исправничеству по одному Россійскому чиновнику, коему состоятъ подъ начальствомъ предсѣдательствующихъ въ диванахъ, по принадлежности исправничествъ, для содѣйствія въ наблюденіи за точнымъ исполненіемъ требованій нашихъ и вообще для ближайшихъ обо всемъ свѣдѣній».

По вопросу этому главнокомандующій далъ слѣдующее заключеніе.

«Правленіе въ княжествахъ, по занятіи оныхъ, справедливо будетъ оставить въ настоящемъ видѣ, замѣнивъ только Государей предсѣдателями дивановъ въ Яссахъ, Бухарестѣ и Краіовѣ; но опредѣленіе русскихъ чиновниковъ въ исправничества составило бы существенное въ ономъ измѣненіе, которое послужило бы не столько къ лучшему наблюденію за дѣйствіями исправничествъ, сколько къ ослабленію собственной оныхъ отвѣтственности.

«Посему исправничества должны оставаться единственно подъ распоряженіемъ и наблюденіемъ дивановъ, коимъ слѣдуетъ дать сколько нужно будетъ русскихъ чиновниковъ для сношенія съ интендантствомъ и съ прочими частями армейскаго управленія».

По вопросу о томъ, можно ли начать кампанію осенью, главнокомандующій выразилъ мнѣніе, что это возможно только арміи того состава, въ какомъ находилась 2-я армія въ то время (безъ тѣхъ подкрѣпленій, которыя предполагалось ей придать). Мнѣніе это было основано на томъ, что дѣйствія арміи до весны должны были ограничиться занятіемъ Молдавіи и Валахіи, гдѣ зимою боль-

плаго числа войск продовольствовать фуражем невозможно, не устроивъ заблаговременно запасовъ сѣна.

Къ предположенію, составленному въ Петербургѣ, была приложена «*общая предположительная смета*», исчисленная по существовавшимъ штатамъ и справочнымъ цѣнамъ. Расходы этой смѣты были слѣдующіе:

1) На обезпеченіе арміи продовольствіемъ на полтора года (вмѣстѣ съ покупкой верблюдовъ) необходимо болѣе	20,000,000 р. — к.
2) На покупку всѣхъ лошадей	2,500,000 » — »
3) Для подвижнаго госпиталя на 5,000 человекъ	375,000 » — »
4) Для постройки лагеря на 6 баталіоновъ	23,389 » — »
5) Матеріалы для лагеря на 40 бат. и на 6 артил. бригадъ	144,108 » 87 »
6) На постройку 236 палаточныхъ ящичковъ для этого запаснаго лагеря	41,300 » — »
7) На устройство трехъ подвижныхъ кавал. артил. парковъ	266,250 » — »
8) На постройку двухъ пароходовъ	160,000 » — »
9) Для Дунайскаго и Прутскаго мостовъ	300,000 » — »
10) На покупку подковъ и косъ	69,380 » — »
Итого около	24,000,000 р. — к.

Сверхъ того необходимы были особыя средства на устройство трехъ мѣстныхъ парковъ на 2 пѣхотныхъ и на одну кавалерійскую дивизіи, трехъ артилерійскихъ депо и госпиталей на 20,000 человекъ.

Въ общемъ надо сказать, что предположительная смѣта дѣйствительно была составлена очень «*предположительно*»; многихъ расходовъ въ ней совсѣмъ не было; напримѣръ, содержаніе личнаго состава за границей, расходъ по артилерійской и инженерной частямъ и проч.

ГЛАВА VII.

Общая предположения для действий армии. — План войны. — Состав армии, если поход начнется зимою и если он начнется весною. — Ходатайства главнокомандующаго, утвержденныя въ Петербургѣ. — Ходатайства его же, еще не утвержденныя въ Петербургѣ. — Ходатайства его же, которыя отклонены: — Извѣстіе о Наваринской битвѣ и вызванныя этимъ извѣстіемъ распоряженія по 2-й армии. — Высочайшій рескриптъ 9 ноября 1827 г. — Мѣры, принятыя главнокомандующимъ, въ виду возможнаго вторженія турокъ въ княжества. — Оборона устья Дуная. — Наша дунайская флотилія. — О неготовности армии къ походу и о возможности встрѣтить австрійскія войска въ княжествахъ. — Новое представленіе главнокомандующаго о необходимости окончательно приготовить 2-ю армию къ походу. — Состояніе 2-й армии въ концѣ 1827 г. — Продовольствіе: провіантъ и фуражъ. — Подводы. — Сапоги. — Инвалидныя роты. — Походной госпиталь. — Некомплектъ въ артилеріи. — Фуришаты. — Мосты черезъ Дибстръ и Прутъ. — Понтонны. — Крѣпости. — Замѣщеніе вакантныхъ должностей. — Готовность частей войскъ. — Обозъ подвижныхъ парковъ. — Распределеніе подвижныхъ парковъ. — Кордонъ. — О возможной встрѣчѣ съ австрійскими войсками въ княжествахъ. — Формированіе передоваго отряда.

Отзывъ гр. Витгенштейна отъ 31 октября 1827 года за № 598 былъ доложенъ Дибичемъ Государю Императору и 15 ноября Дибичъ увѣдомилъ главнокомандующаго о рѣшеніяхъ, принятыхъ въ Петербургѣ по разнымъ ходатайствамъ, представленнымъ изъ штаба 2-й армии ¹⁾.

Изъ отвѣта Дибича видно, что многіе вопросы, возбужденные главнокомандующимъ, еще не были разрѣшены; по другимъ вопросамъ еще производилась переписка, собирались запросы разныхъ учреждений и проч., а относительно нѣкоторыхъ вопросовъ было глухо сказано, что по нимъ еще послѣдуетъ разрѣшеніе, о которомъ главнокомандующій получилъ своевременно увѣдомленіе. Отвѣтъ этотъ еще разъ указываетъ, въ какія мелочи вмѣшивалась центральная власть, какъ она стѣсняла главнокомандующаго и

¹⁾ В. У. А. № 2578 и № 2592 (А) Рап. Дибича Витгенштейну отъ 15 ноября 1827 г. № 515. Объ отзывѣ гр. Витгенштейна отъ 31 октября 1827 г. № 598 подробно сказано въ главѣ «подготовка 2-й армии къ походу 1828 г.»

какъ крѣпко держались того взгляда, чтобы какъ можно меньше истратить денегъ на приготовленіе арміи къ войнѣ, хотя такое ограниченіе расходовъ должно было въ послѣдствіи вызвать значительное увеличеніе ихъ.

Разберемъ послѣдовательно, по пунктамъ, полученный главнокомандующимъ отвѣтъ.

А. По вопросу о составѣ арміи и объ общихъ предположеніяхъ для дѣйствій арміи, главнокомандующій получилъ слѣдующее указаніе ¹⁾.

«Получивъ отношеніе Вашего Сіятельства отъ 31 октября за № 598, заключающее въ себѣ соображенія ваши объ общихъ распоряженіяхъ, кои предстоятъ на случай открытія войны съ турками, я по подробномъ разсмотрѣніи онаго съ тѣмъ должнымъ вниманіемъ, какого требуетъ важность сего предмета, имѣлъ счастье докладывать Государю Императору и по повелѣнію Его Величества поспѣшаю сообщить Вашему Сіятельству Высочайшую Волю въ нижеслѣдующемъ:

«1) Если турки своимъ поведеніемъ (какъ уже изъяснено Вашему Сіятельству въ Высочайшемъ указѣ отъ 9 числа сего ноября ²⁾) принудятъ насъ перейти Прутъ, то сіе первое движеніе наше отнюдь еще не должно вести къ быстрому перенесенію войны за Дунай, чего мы всемѣрно должны избѣгать сколько по политическимъ видамъ, столько и по собственному Его Величества желанію, коего главная цѣль состоитъ не въ исканіи завоеваній, но единственно въ достиженіи предположеннаго склоненія Порты на сдѣланныя ей отъ союзныхъ державъ предложенія.

«Посему первое движеніе наше за Прутъ долженствуетъ ограничиться только занятіемъ княжествъ Молдавіи и Валахіи и сохранить оныя отъ разоренія турокъ; съ одной стороны для того, чтобы имѣя оныя у себя, тѣмъ надежнѣе можно было вести переговоры съ непріятелемъ, а съ другой, что сіи княжества могутъ служить основаніемъ для запасовъ нашихъ. Сей планъ могутъ перемѣнить только слѣдующіе случаи: *зимою* — одни чрезвычайныя политическія обстоятельства, какъ то: большія внутреннія безпокойства между самими мусульманами или отложеніе отъ верховной власти

¹⁾ Рапортъ Дибича главнокомандующему отъ 15 ноября 1827 г. № 517. В. У. А. № 5292 (А).

²⁾ Въ этомъ указѣ главнокомандующему сообщено о Наварринскомъ сраженіи и объ ожидавшихся послѣдствіяхъ дѣйствій турокъ.

Порты нѣсколькихъ пашей, кои бы искали нашего покровительства, могутъ заставитьъ насъ перейти за Дунай, и то въ такомъ только случаѣ, когда мы увѣрены будемъ, что тамъ найдемъ вездѣ продовольствіе; *весною же* мы можемъ на сіе рѣшиться въ томъ случаѣ, когда турки будутъ упорствовать и останутся непреклонными на сдѣланныя имъ предложенія и тогда уже наступленіе наше должно быть быстрое и рѣшительное.

«По симъ же самымъ причинамъ Его Величество не желаетъ, чтобы при первомъ занятіи нашемъ княжествъ входить въ секретное сообщеніе съ сербами. Но когда будетъ рѣшено, зимою или весною, какъ выше сказано; вести наступательную войну за Дунаемъ, тогда сообщеніе съ сербами и вспомоствованіе имъ для общихъ дѣйствій будетъ нужно, и тогда только предоставляется Вашему Сіятельству сдѣлать къ тому нужныя распоряженія и не иначе, какъ съ особеннаго на то Высочайшаго разрѣшенія.

«2) Въ чемъ состоятъ главныя черты дѣйствій нашихъ, еслибы война открылась. Точное желаніе и предположеніе Его Величества Ваше Сіятельство пространнѣе изволите усмотрѣть изъ приложенія при семъ слѣдующаго подъ литер. *А*. Сообразно съ симъ планомъ, по волѣ Его Величества, составлены два росписанія войскъ, подъ предводительствомъ вашимъ къ дѣйствію назначаемыхъ: одно подъ литер. *В*, въ какомъ составѣ должна быть армія при первомъ наступленіи зимою въ княжества, и другое подъ литер. *С*, какимъ образомъ она должна быть составлена весною для дальнѣйшихъ дѣйствій. Оба сіи росписанія, по Высочайшему повелѣнію, имѣю честь препроводить при семъ къ Вашему Сіятельству, для надлежащаго исполненія, въ случаѣ открытія войны.

«3) 1-й резервъ не долженъ входить въ составъ наступательной арміи; но будучи употребленъ для занятій княжества и части Болгаріи, для блокады крѣпостей и пр., какъ сказано въ прилагаемомъ здѣсь подъ литер. *А* планѣ, служить наступательной арміи только подкрѣпленіемъ.

«4) Днѣстровскій резервъ будетъ составлять рекрутское депо и потому не долженъ ни въ какомъ случаѣ быть вводимъ ни въ какія дѣйствія. Государь Императоръ изволить предполагать поручить сіи резервныя войска подъ команду генералъ-лейтенанта графа Витта.

«5) Для экспедиціи на Анапу независимо отъ арміи Вашего

Сіятельства, назначены будутъ войска, или изъ Кавказскаго корпуса, или другія, по усмотрѣнію Его Величества.

«6) Насчетъ занятія Бургаса Его Величество согласился съ мнѣніемъ Вашего Сіятельства, что оный можно взять десантомъ, отправленнымъ съ сухаго пути, во время дѣйствій, приближающихся къ Балканамъ, предоставляетъ сіе на ваше усмотрѣніе, когда дойдетъ до того дѣло; касательно же флота, будетъ предписано въ свое время вице-адмиралу Грейгу, чтобы дѣйствія эскадры были соображаемы съ дѣйствіями сухопутныхъ войскъ и чтобы оною были исполняемы повелѣнія Вашего Сіятельства.

«По прочимъ предметамъ въ отношеніи Вашего Сіятельства за № 598 заключающимся, я, вмѣстѣ съ симъ, отвѣчаю особо».

Приложеніе А, заключавшее въ себѣ Высочайше утвержденный планъ войны, мы, въ виду важности этого документа, приводимъ ицѣлкомъ ¹⁾).

«Первымъ предметомъ нынѣшнихъ дѣйствій за Прутомъ есть занятіе княжествъ Молдавіи и Валахіи.

«Они въ политическомъ видѣ подлежатъ покровительству Россіи. Занятіе оныхъ не есть, такъ сказать, еще объявленіе войны, а между тѣмъ составить намъ не только залогъ при будущихъ переговорахъ, послужить съ тѣмъ вмѣстѣ основаніемъ для учрежденія нашихъ запасовъ съ открытіемъ весны, когда неудача переговоровъ принудитъ къ дальнѣйшему наступленію.

«Посему войска дѣйствующей арміи должны съ возможною быстротою занять оба княжества, до рѣкъ Дуная и Ольты, и по возможности даже Малую Валахію, обложить Браиловъ и Журжу, когда встрѣтятъ сопротивленіе со стороны турокъ, то буде возможно, приступитъ къ осадѣ Браилова еще зимою.

«Въ семъ положеніи полагается провести зиму съ расположеніемъ войскъ въ удобныхъ и военныхъ отношеніямъ соотвѣтственныхъ мѣстахъ, на тѣсныхъ зимнихъ квартирахъ.

«Одни чрезвычайныя политическія обстоятельства, какъ то большія внутреннія безпокойства между самими мусульманами, отложеніе нѣсколькихъ пашей отъ верховной власти Порты, съ исканіемъ нашего покровительства, могли бы перемѣнить планъ сей и при увѣренности найти вездѣ продовольствіе быть причиною перехода за Дунай и наступленія со всею арміею или съ частью оной.

¹⁾ В. У. А. № 2578. Приложеніе А къ рапорту Дибича Витгенштейну отъ 15 ноября 1827 г. № 317.

Въ противномъ случаѣ армія, какъ выше сказано, остается на лѣвомъ берегу Дуная и единственно большое удобство и увѣренность въ непремѣнномъ успѣхѣ могло бы служить поводомъ сдѣлать экспедицію для взятія Тульчи и Исакчи.

«Во время сихъ то зимнихъ квартиръ, должно приготовить всѣ матеріалы для построения другого моста на Дунаѣ, учредить сборъ и подвозъ 4-хъ мѣсячнаго продовольствія сухарями, овсомъ и виномъ, въ удобнѣйшія для дальнѣйшихъ дѣйствій мѣста, устроить госпитали въ удобнѣйшихъ мѣстахъ, сдѣлать покупки и учредить подъеморскіе магазейны и морской подвозъ для дальнѣйшихъ дѣйствій; устроить и усилить подвижной магазейнъ, подвижной госпиталь, осадные и подвижные парки и проч. Въ сіе же время приведутся въ военное положеніе войска 1-й арміи, для усиленія 2-й назначенныя, и приближатся къ границамъ.

«Съ первою возможностью къ движенію войскъ весною, т. е. съ первымъ подножнымъ кормомъ, столь необходимымъ, въ особености для воловыхъ транспортовъ, устроится переправа черезъ Дунай и начнутся дѣйствія за онымъ.

«Сіи дѣйствія раздѣляются на три періода, изъ коихъ каждый при самой возможности, займетъ одинъ или полтора мѣсяца, а при невыгодныхъ обстоятельствахъ можетъ продолжиться гораздо болѣе. Въ первомъ періодѣ, лѣвый флангъ овладѣетъ Кюстенджи и Коварною, дабы обезпечить морской подвозъ и обложить Варну. Главныя силы подступаютъ къ Балканамъ, овладѣютъ Шумлою. Резервныя войска, занимая княжества и часть Булгаріи, занимаются блокадою и осадою Дунайскихъ крѣпостей постепенно и открываютъ сообщеніе съ сербами.

«Во второмъ періодѣ посылается экспедиція для овладѣнія Бургасомъ, главныя силы переходятъ черезъ Балканы и овладѣютъ Адрианополемъ, Кириклисомъ и Визою. Мидія занимается и укрѣпляется для морскихъ подвозовъ.

«Часть резервныхъ войскъ, когда минуетъ надобность въ занятіи Молдавіи и Валахіи (въ коихъ могутъ расположиться резервные баталіоны 2-й арміи), занимаетъ Балканы.

«Въ третьемъ періодѣ главныя силы, поддержанныя со стороны моря всѣмъ флотомъ, подступаютъ къ Константинополю. Резервныя же войска прикрываютъ сообщеніе ихъ въ Булгаріи и Румелии».

Итакъ, согласно Высочайше утвержденнаго плана войны, рѣшительное наступленіе нашей арміи на Константинополь могло начаться только весною.

Если бы военныя дѣйствія начались ранѣе, то они должны были ограничиться занятіемъ Молдавіи и Валахіи и только, «*при утврѣжденности въ полномъ непремѣнномъ успѣхѣ*», можно было совершить экспедицію для взятія Тульчи и Исакчи. Затѣмъ весною армія переходитъ Дунай и приступаетъ къ операціямъ противъ Варны и Шумлы, а также къ занятію прибрежныхъ пунктовъ—Кюстенджи и Коварны. Затѣмъ слѣдуетъ переходъ черезъ Балканы и занятіе Бургаса и наконецъ «*главныя силы подступаютъ къ Константинополю*».

При этомъ нельзя не отмѣтить, какъ поразительны мѣры, которыя принимались въ Петербургѣ съ цѣлью ограничить самостоятельность главнокомандующаго: такъ, напримѣръ, его стѣсняли въ правѣ распоряжаться резервомъ дѣйствующей арміи, который «*не долженъ входить въ составъ наступательной арміи*», а назначался только для дѣйствій противъ крѣпостей и для занятія мѣстности въ тылу арміи; привлечь же эти войска для болѣе активныхъ операцій главнокомандующій не имѣлъ права, на что было обращено его вниманіе *дважды*: и въ Высочайше утвержденномъ планѣ, и въ рапортѣ Дибича, при которомъ планъ былъ препровожденъ.

Къ Высочайше утвержденному плану войны было приложено два распisanія войскъ В. и С. ¹⁾; въ первомъ распisanіи былъ показанъ составъ 2-й арміи, въ которомъ она должна была выступить въ случаѣ начала похода зимою (т. е. только для занятія княжествъ), а во второмъ былъ показанъ составъ 2-й арміи усиленный новыми войсками, въ которомъ она должна была дѣйствовать весною за Дунаемъ.

Согласно перваго распisanія, въ арміи должно было состоять:

Дѣйствующая армія.

6-й корпусъ.

16-я пѣхотная дивизія }
17-я " " } съ ихъ артилерією.
Бургская уланская дивизія (6-ти-эскадронныя полки) съ конною ротою № 27.

6-й піонерный баталіонъ.

Три казачьихъ полка съ казачьей артил. ротою № 1 (6 орудій).

7-й корпусъ.

18-я пѣхотная дивизія }
19-я " " } съ ихъ артилерією.

¹⁾ В. У. А. № 2594 (А).

4-я уланская дивизія (4-хъ-эскадронные полки) съ конною ротою № 28.

7-й пионерный баталіонъ.

Три полка казачьихъ съ казачьей артил. ротою № 1-й (6 орудій).

Осадной артилеріи двѣ роты; для прислуги—двѣ резервныя роты изъ 6-го и 7-го пѣхотныхъ корпусовъ.

Всѣ пѣхотные полки въ 2-хъ-баталіонномъ составѣ и вся артилерія (кромѣ казач. конпо-артилерійской роты № 1-й)—по 12 орудій въ ротѣ.

Дунайская флотилія.

Всего: 48 б., 144 п. ор., 40 эск., 6 казачьихъ полковъ, 36 конныхъ орудій, 2 пюн. бат., 2 роты осадной артилеріи и дунайская флотилія.

Сверхъ того назначались войска, которія за арміей *не слѣдовали*, а именно:

1-й резервъ, назначенный быть готовымъ къ движенію весной для перехода границъ.

3-й пѣхотный корпусъ.

7-я пѣхотная дивизія } съ ихъ артилеріею.
8-я " " }

4-й резервный кавалерійскій корпусъ.

10-я пѣхотная дивизія.

2-я пионерная бригада.

2 роты осадной артилеріи; для прислуги при нихъ—двѣ резервныя роты.

Пѣхотные полки въ 2-хъ-баталіонномъ составѣ, кавалерійскіе полки—въ 4-хъ-эскадронномъ составѣ, въ артилерійскихъ ротахъ—по 12 орудій.

Всего: 36 бат., 108 п. ор., 32 эск., 16 к. ор., 2 пюн. бат. и 2 роты осадной артилеріи.

Резервъ, остающійся въ границахъ.

Третьи баталіоны 2-й арміи.

Третьи баталіоны 4-го пѣхотнаго корпуса и артилерійскія резервныя роты оваго.

Резервные эскадроны Бугской и 4-й уланской дивизій и третьи дивизіоны сей же дивизіи.

3-й резервный кавалерійскій корпусъ съ артилеріей.

Всего: 36 б., 48 п. ор., 48 эск., 16 кон. ор.

По второму росписанію въ арміи должно было состоять:

Главная армія.

6-й корпусъ.

16-я }
17-я } пѣхотныя дивизіи съ ихъ артилерією.
9-я }

Бугская уланская дивизія съ конною ротою № 27.

6-й піонерный баталіонъ.

4 полка казачьихъ и казачьей конной роты № 1—6 орудій.

7-й корпусъ.

18-я }
19-я } пѣхотныя дивизіи съ ихъ артилерією.
10-я }

4-я уланская дивизія съ конною ротою № 28.

7-й піонерный баталіонъ.

4 полка каз. и каз. конной роты № 1—6 орудій.

Кавалерійскій резервъ.

4 рез. кав. корп. и конныя роты № 20 и № 22 (1 драгунская и 1-я конно-егерская дивизіи).

2 каз. полка—одинъ Уфимскій и одинъ Оренбургскій.

Резервныя артил. конныя роты № 19 и № 21 и казачья рота № 2.

Конно-піонерный эскадронъ.

*Всего: 72 б., 216 п. ор., 72 эск., 10 каз. полковъ, 96 кон. ор.,
2 піон. бат., 1 піон. эск.*

1-й резервъ.

3-й пѣхотный корпусъ.

7-я }
8-я } пѣхотныя дивизіи съ ихъ артилерією.

3-я гусарская дивизія съ конной ротою № 5.

2 полка казачьихъ.

Конная рота № 6.

2-я піонерная бригада.

4 роты осадной артилеріи.

*Всего: 24 б., 72 п. ор., 16 эск., 2 полка каз., 24 кон. орудія,
4 роты осадной артилеріи.*

Днѣстровскій резервъ.

(не долженъ былъ переходить границу).

Третья баталіоны 2-й арміи.

” ” 4-го пѣхотнаго корпуса.

” ” 3-го пѣхотнаго корпуса.

Резервные эскадроны Бугской уланской дивизиі.
 " " 4-й уланской дивизиі.
 Третьи дивизионы 4-й уланской дивизиі.
 3-й резервный кавалерійскій корпусъ съ артилеріею.
 Резервные эскадроны 3-й гусарской дивизиі.
 " " 1-й драгунской дивизиі.
 " " конно-егерской дивизиі.
 Третьи дивизионы 3-й гусарской дивизиі.
 " " 1-й драгунской дивизиі.
 " " конно-егерской дивизиі.
 4 полка казачьихъ (два донскихъ и два башкирскихъ).
 Резервныя артилерійскія роты 4-го пѣхотнаго корпуса.
 Резервная артилерійская рота 9-й бригады.

Всего: 48 б., 56 п. ор., 84 эск., 4 каз. п., 16 к. ор.

Такимъ образомъ по Высочайше утвержденному плану войны главнокомандующій могъ имѣть:

а) *для занятія княжествъ зимою: 42 б., 40 эск., 6 каз. полковъ и 180 орудій.*

б) *для дѣйствій за Дунаемъ весною: главная армія—72 бат., 72 эск., 10 каз. полковъ и 312 ор.; 1-й резервъ— 24 бат., 16 эск., 2 казачьихъ полка и 96 орудій; всего—98 бат., 88 эск., 12 каз. полковъ, 408 орудій.*

Далѣе въ отвѣтъ Дибича отъ 15-го ноября 1827 г., главнокомандующій былъ увѣдомленъ объ утвержденіи слѣдующихъ его ходатайствъ.

1) Артилерійскія роты 3-го пѣхотнаго корпуса, 10-й пѣхотной дивизиі и 4 резервн. кав. корпуса, которыя должны были войти въ составъ арміи, Высочайше повелѣно было сформировать по прежнему въ 12 ор., *«когда будетъ повелѣніе о походѣ»*. Соотвѣтственно тому составить для нихъ резервное депо изъ артилеріи 4-го пѣхотнаго корпуса ¹⁾.

2) Донскую артилерійскую роту № 1 разрѣшено откомандировать отъ Бугской уланской дивизиі къ казачьимъ полкамъ, съ тѣмъ, чтобы вмѣсто нея къ Бугской уланской дивизиі была прикомандирована одна конно-артилерійская рота изъ 4-й уланской дивизиі.

3) Утверждено ходатайство объ охраненіи границъ отъ чумы. Охраненіе это приказано возложить подъ главнымъ начальствомъ Витгенштейна на генераль-лейтенанта графа Витта, такъ какъ ему будетъ ввѣрено командованіе всѣми резервными войсками расположенными по лѣвую сторону Прута.

¹⁾ Объ этомъ тогда же написано главнокомандующему 1-й арміи гр. Сакену и К. И. В. генераль-фельдцейхмейстеру отъ 20-го ноября 1827 г. №№ 542 и 543 (Военно-уч. арх. № 2640 и 2641).

4) Утверждено предположеніе Витгенштейна поручить покупку лошадей для подвижныхъ парковъ командирамъ парочныхъ ротъ¹⁾).

5) Утверждено ходатайство употребить для перевозки осадной артилеріи воловъ.

6) Утверждено ходатайство имѣть при резервѣ лабораторную полуроту.

7) Разрѣшено купить добавочныхъ 1,149 косъ за 2,298 руб.

8) Запасныя подковы, по 4 на каждую лошадь, приказано сдѣлать въ Москвѣ и Тулѣ и доставить въ армію.

9) Для пополненія некомплекта людей дунайской флотиліи по-

¹⁾ Хотя такое ходатайство было утверждено, но деньги на покупку отпущены не были. По этому поводу мы приведемъ любопытный документъ (В. У. А. № 2648, отношеніе графа Чернышева гр. Дибичу отъ 1-го декибря 1827 г. № 8677), характерно иллюстрирующій отношеніе петербургскихъ чиновничьихъ сферъ къ такому важному вопросу какъ приведеніе арміи на военное положеніе.

«Отъ 18 числа прошедшаго ноября Ваше Сіятельство позволил увѣдомить меня для надлежащаго свѣдѣнія о Высочайшей волѣ, объявленной Его Императорскому Высочеству Генераль-Фельдцейхмейстеру и Г. Главкомандующему 2-й Арміею, чтобы покупку лошадей для подвижныхъ парковъ, кои назначаются во 2-ю армію, предоставить командирамъ парочныхъ ротъ по распоряженію Начальника Артилеріи той арміи.

«О сей Высочайшей волѣ Его Императорское Высочество Генераль-Фельдцейхмейстеръ 25 ноября далъ знать артилерійскому департаменту для свѣдѣнія.

«Потомъ 29 ноября исправляющій должность директора канцеляріи Вашего Сіятельства г. флигель-адъютантъ Адлербергъ 1-й спрашивалъ директора артилерійскаго департамента генераль-лейтенанта Игнатъева: отослана ли во 2-ю армію сумма на покупку парковыхъ лошадей для парка 16-й артилерійской бригады, и если отослана, то когда и сколько.

«На сіе онъ, г. Игнатъевъ, отвѣчалъ, что денегъ не послышалось, и что предписаніе Его Императорскаго Высочества Генераль-Фельдцейхмейстера имѣетъ департаментъ для свѣдѣнія. Но дабы въ покупкѣ лошадей для парковъ 16-й артилерійской бригады не послѣдовало остановки, артилерійскій департаментъ полагаетъ выслать на сіе деньги къ начальнику артилеріи арміи изъ капитала хранящагося для сего предмета въ кредитныхъ установленіяхъ.

«Таковаго капитала собственно на покупку парковыхъ лошадей по послѣднему времени обращается въ сохранный казнѣ 1.632,591 р. 10 к. и на оныя приобрѣтено процентовъ 239,508 руб.

«Имѣя въ основаніи, что по нынѣшнимъ обстоятельствамъ принимаются мѣры къ полному снабженію 2-й арміи, честь имѣю испросить разрѣшенія Вашего Сіятельства на высылку въ ту армію изъ упомянутаго капитала причитающейся суммы для покупки лошадей въ паркъ 16-й бригады». Итакъ, несмотря на Высочайшее повелѣніе, деньги посланы не были. Характерна слѣдующая помѣтка Ваценки, сдѣланная 4 декабря на приведенномъ выше отношеніи: «теперь послать еще не нужно, а только приготовиться къ отсылкѣ денегъ, такъ чтобы оныя, по полученіи повелѣнія, тотчасъ могли быть отправлены. Наконецъ 5 декабря Дибичъ писалъ Киселеву, что до полученія особаго распоряженія, ни лошадей, ни воловъ покупать не слѣдуетъ. В. У. А. № 2685, Дибичъ Киселеву, 5 декабря 1827 г. № 62.

велѣно назначить одинъ экипажъ и Балаклавскій греческій баталіонъ.

10) Разрѣшено отпустить нижнимъ чинамъ пару сапогъ.

Затѣмъ по нѣкоторымъ вопросамъ разрѣшенія или утверженія еще не послѣдовало, но было обѣщано увѣдомить дополнительно объ исходѣ ходатайствъ по такимъ вопросамъ.

1) Вопросъ о переводѣ господарей изъ княжествъ въ Россію и вообще относительно устройства управленія въ княжествахъ. По этому вопросу главнокомандующій долженъ былъ получить увѣдомленіе отъ гр. Нессельроде.

2) Мнѣніе генераль-штабъ-доктора второй арміи относительно сбереженія здоровья людей въ предѣлахъ Молдавіи и Валахіи было препровождено къ главному по арміи медицинскому инспектору для рассмотрѣнія и дальнѣйшаго съ его стороны по сему предмету распоряженія ¹⁾.

3) По вопросу о продовольствіи главнокомандующій долженъ былъ получить особый отвѣтъ ²⁾.

4) Относительно устройства палаточнаго лагеря и постройки палаточныхъ ящиковъ сдѣлано будетъ особое соображеніе, о коемъ главнокомандующій получитъ дополнительное увѣдомленіе.

5) Особое же распоряженіе, о которомъ главнокомандующій долженъ былъ получить дополнительное увѣдомленіе, было сдѣлано по слѣдующимъ вопросамъ: о назначеніи почтъ-директора, чиновниковъ и почталіоновъ, о прикомандированіи 20 инженерныхъ штабъ и оберъ-офицеровъ; объ удвоеніи 10,000-го запаса шанцеваго инструмента и о заготовленіи еще 5,000 шанцеваго инструмента для десантной экспедиціи; объ устройствѣ въ Могилевѣ на Днѣстрѣ госпиталя на 300 человекъ; объ отправленіи въ Хотинъ аптечныхъ запасовъ, о назначеніи медицинскихъ чиновъ, объ учрежденіи на границѣ склада госпитальныхъ вещей и о сформированіи восьми подвижныхъ инвалидныхъ ротъ.

Это послѣднее распоряженіе было сдѣлано 16 ноября, а именно, было предписано генераль-адъютанту гр. Комаровскому выбрать изъ гарнизонныхъ баталіоновъ и инвалидныхъ командъ: Херсонской,

¹⁾ Это злосчастное мнѣніе было составлено 12-го мая 1826 года и было представлено при отзывѣ Витгенштейна Дибичу отъ 31 октября 1827 года № 598; слѣдовательно прошло уже полтора года послѣ его составленія и оно все еще не было даже рассмотрѣно.

²⁾ Это было сдѣлано черезъ три дня 18 ноября и отвѣтъ этотъ приведенъ ниже. В. У. А. № 2592 (А) рап. Дибича Витгенштейну 18 ноября 1827 г. № 518, приложеніе № 18.

Екатеринославской, Таврической, Киевской, Каменецъ-Подольской, Полтавской, Черниговской и Харьковской губерній, по двѣ комплектныхъ роты со всѣми офицерами, одну безъ оружія, которая назначалась для сформированія подвижныхъ инвалидныхъ ротъ, а другую вооруженную, которая назначалась для составленія кадровыхъ баталіоновъ, предполагаемыхъ для препровожденія подвижныхъ магазиновъ ¹⁾).

Что касается вопроса объ увеличеніи во 2-й арміи числа лицъ медицинскаго персонала, то по этому вопросу завязалась въ Петербургѣ переписка между Дибичемъ и главнымъ по-арміи медицинскимъ инспекторомъ, т. е. Вилліе. Получивъ заявленіе главнокомандующаго о недостаткѣ медицинскихъ чиновъ, Дибичъ 18 ноября писалъ Вилліе, что въ случаѣ открытія похода необходимо назначить во 2-ю армію аптекарей или аптечныхъ провизоровъ 12, аптекарскихъ учениковъ 36, фельдшеровъ 120 и врачей 40. Въ отвѣтъ на это Вилліе увѣдомилъ Дибича, что 2 армія *«по вѣстамъ частямъ снабжена полнымъ числомъ медицинскихъ и фармацевтическихъ чиновниковъ»* и что недостатка въ оныхъ быть не можетъ, если только въ распредѣленіи ихъ генераль-штабъ докторъ Хановъ будетъ *«умѣть распорядиться съ благоразуміемъ и предусмотрительностью»*, тѣмъ болѣе, что въ арміи шесть врачей сверхкомплекта— *«примѣръ доселѣ невиданный ни въ одной Россійской арміи»*. Далѣе Вилліе указываетъ, что фельдшеровъ взять неоткуда, ибо «медицинскій департаментъ военнаго министерства въ разсужденіи ихъ совершенно истощенъ и не имѣетъ возможности усилить число ихъ» ²⁾). Въ отвѣтъ на это послѣдовало со стороны Дибича энергическое требованіе, объ удовлетвореніи желанія главнокомандующаго съ просьбой, *«въ самоскорѣйшемъ времени увѣдомить для доклада Его Величеству»* о сдѣланныхъ распоряженіяхъ. Дибичъ указывалъ Вилліе, что помимо раненыхъ, во 2-й арміи будетъ безъ сомнѣнія много больныхъ, такъ какъ войскамъ придется дѣйствовать въ мѣстности извѣстной своими неблагоприятными климатическими условіями ³⁾. Это энергическое требованіе однако же не было исполнено Вилліе немедленно и, вмѣсто того, онъ далъ уклончивый отвѣтъ, который мы считаемъ необходимымъ привести въ приложеніяхъ ⁴⁾).

¹⁾ В. У. А. № 2592 (А). Дибичъ—Витгенштейну 16-го ноября 1827 г. № 514.

²⁾ В. У. А. № 2670, т. с. Вилліе гр. Дибичу 20 ноября 1827 г. № 187.

³⁾ В. У. А. № 2670, Дибичъ Вилліе 25 ноября 1827 г. № 261.

⁴⁾ В. У. А. № 2670. Дибичъ Вилліе 25 ноября 1827 г. № 261.

⁵⁾ В. У. А. № 2670. Вилліе гр. Дибичу 27 ноября № 192. Приложение № 19.

Такимъ образомъ, вмѣсто «немедленнаго исполненія» предстояла продолжительная возня съ вопросомъ о пополненіи арміи медицинскими чинами; нужно было вести переписку съ различными лицами, а относительно командированія врачей изъ гвардейскихъ частей получить согласіе Его Высочества, командующаго гвардейскимъ корпусомъ.

Наконецъ, что окончательно поразительно, это то, что не взирая на увѣренія Вилліе, что врачей и фельдшеровъ нѣтъ, они нашлись, что видно изъ слѣдующаго донесенія Вилліе Дибичу отъ 24 ноября № 281: «до полученія предписанія Вашего, медицинскій департаментъ военнаго министерства, по предложенію управляющаго военнымъ министерствомъ, опредѣлилъ въ дѣйствующія и резервныя войска, равно въ госпитали, состоящія при сихъ войскахъ, 35 медицинскихъ и 8 аптекарскихъ чиновниковъ, 170 фельдшеровъ и 33 аптекарскихъ ученика. Сверхъ того командировалъ для временныхъ госпиталей оныхъ войскъ—29 врачей, а потому полагаю, что требованіе генерала-фельдмаршала гр. Витгенштейна по сему предмету уже удовлетворено». Такъ разрѣшился вопросъ, казавшійся, по заявленію Вилліе, неразрѣшимымъ. Эта переписка служитъ грустнымъ доказательствомъ того сумбура, который царствовалъ въ петербургскихъ сферахъ и въ отношеніяхъ между правящими лицами.

Объ отправленіи въ армію врачей и фельдшеровъ было слѣдано подтвержденіе въ отзывѣ гр. Дибича управляющему военнымъ министерствомъ отъ 2-го января 1828 г.¹⁾, причемъ было предложено распорядиться такимъ образомъ, чтобы армія не могла въ нихъ нуждаться. Въ томъ же отзывѣ сказано, что «хотя снабженіе арміи лекарственными веществами зависитъ отъ министерства внутреннихъ дѣлъ, тѣмъ не менѣе господинъ главный по арміи медицинскій инспекторъ обязанъ имѣть попеченіе, дабы все нужное доставлено было куда слѣдуетъ своевременно и чтобы въ лекарствахъ отнюдь недостатка не было.

6) Наконецъ вопросъ о заготовленіи шанцеваго инструмента былъ окончательно разрѣшенъ въ январѣ слѣдующаго года, когда было признано достаточнымъ заготовить въ Тулѣ шанцеваго инструмента на 15,000 человекъ, съ тѣмъ, чтобы отправить въ Бендеры 10,000 и въ Одессу 5,000; этотъ инструментъ могъ быть изготовленъ въ половинѣ марта 1828 г.²⁾

7) По вопросу о заготовленіи легкихъ понтоновъ и объ учреж-

¹⁾ В. У. А. № 2465, гр. Дибичъ гр. Чернышеву 2 января 1828 г. № 270.

²⁾ В. У. А. № 2627. Дибичъ главнокомандующему 9 ноября 1728 г. № 338.

деніи отдѣленій для починки ружей должно было быть составлено «надлежащее соображеніе», о которомъ главнокомандующій получить увѣдомленіе.

По этому послѣднему вопросу въ Петербургѣ было рѣшено, что вмѣсто устройства отдѣленій для починки ружей лучше имѣть при паркахъ запасъ оружейныхъ частей и содержать въ пограничныхъ крѣпостяхъ запасъ готовыхъ ружей на $\frac{1}{10}$ часть пѣхоты ¹⁾). Вопросъ же о заготовленіи легкихъ понтоновъ былъ разрѣшенъ въ январѣ 1828 г., когда послѣдовало Высочайшее повелѣніе не заготовлять этихъ понтоновъ, такъ какъ при арміи имѣются уже понтоны при двухъ баталіонахъ 3-й піонерной бригады и что сверхъ того, при дѣйствующемъ резервѣ будутъ находиться со 2-ю піонерною бригадою понтоны одного піонернаго баталіона и, кромѣ того, понтоны конно-піонернаго эскадрона ²⁾).

По слѣдующимъ вопросамъ ходатайства главнокомандующаго были отклонены:

1) Переводомъ изъ Каменецъ-Подольска и Кіева по два пѣхотныхъ артилерійскихъ парка въ Измаиль и Бендеры Высочайше повелѣно было повременить, такъ какъ на это потребовались бы большія издержки, также въ виду того, что Кіевъ и Каменецъ-Подольскъ находятся недалеко отъ театра военныхъ дѣйствій.

2) Относительно организациі фурштадта Государь Императоръ повелѣлъ, что если походъ начнется зимою, то обозъ оставить безъ измѣненія, потому что въ такое короткое время уже нельзя привести въ исполненіе такую важную мѣру. Но если похода до весны не будетъ, то будетъ сдѣлано особое распоряженіе объ устройствѣ обоза.

3) На прикомандированіе къ дѣйствующей арміи пяти штабъ и десяти оберъ-офицеровъ корпуса путей сообщенія и на формированіе двухъ военно-рабочихъ баталіоновъ, Государь Императоръ не соизволилъ. Нельзя не замѣтить, что вопросъ этотъ былъ возбужденъ въ Петербургѣ же и оттуда главнокомандующій получилъ запросъ, сколько нужно прикомандировать ко 2-й арміи офицеровъ корпуса путей сообщенія ³⁾).

4) Вмѣсто того, чтобы повозки для подвижнаго госпиталя строить по рисункамъ черезъ губернаторовъ, Государь Императоръ

¹⁾ В. У. А. № 2643. Рапортъ генераль-маіора Засядко генералу отъ инфантеріи Даврѣ 19-го ноября 1827 г. № 3438.

²⁾ В. У. А. № 2623. Гр. Дибичъ генералу 8-го января 1828 г. № 323.

³⁾ Рапортъ Дибича главнокомандующему 2-й арміи 21 августа 1827 г. № 335.

разрѣшилъ при открытіи войны купить польскія брички, хотя бы и не однообразной формы.

Наконецъ относительно плашкоутовъ для дунайскаго моста главнокомандующій получилъ увѣдомленіе, что отъ вице-адмирала Грейга было получено донесеніе, что часть плашкоутовъ уже отправлена водою, а остальные будутъ кончены въ теченіе ноября.

По вопросу о продовольствованіи арміи главнокомандующій получилъ указаніе въ отвѣтъ Дибича отъ 28-го ноября ¹⁾).

8-го октября послѣдовалъ разгромъ турецко-египетскаго флота подъ Навариномъ. Извѣстіе это вызвало во 2-й арміи рядъ мѣръ на случай необходимости немедленно начать походъ ²⁾).

По первому увѣдомленію о пораженіи турецкаго флота при Наваринѣ главнокомандующій приказалъ командиру 7-го корпуса генералу отъ кавалеріи Воинову обратить особое вниманіе на охраненіе участка границы, порученнаго его наблюденію, въ особенности обратить вниманіе на Измаилъ и устье Прута.

Въ первыхъ числахъ ноября (вѣроятно не позже 3-го, ибо уже 4-го ноября Киселевъ представилъ главнокомандующему докладную записку о принятіи необходимыхъ мѣръ) были получены отъ генерала Воинова и отъ начальника Ренинскаго портоваго карантина Арванатаки донесенія о разнесшемся въ Галацѣ слухѣ, что въ Браиловъ читали фирманъ объ объявленіи войны Турціей Россіи, Англии и Франціи, что въ Галацѣ приготавливаются транспортныя суда и что число турокъ въ этомъ пунктѣ увеличилось.

«Не имѣя о семъ официальнаго извѣстія отъ консула нашего въ Молдавіи, писалъ Витгенштейнъ въ рапортѣ Государю 5-го ноября, я не могъ принять извѣстіе о слухахъ за дѣйствительное событіе, однако же счелъ нужнымъ усилить часть войскъ, расположенную при Измаилѣ и Рени».

При Рени приказано было сосредоточить 19-ю пѣхотную дивизію, три роты (№ 1, 2 и 3) 19-й артилерійской бригады, 6-й пионерный баталіонъ и одинъ казачій полкъ, подъ общимъ начальствомъ начальника 19-й пѣхотной дивизіи генераль-лейтенанта Иванова. Затѣмъ было приказано командиру 7-го корпуса отрядить одинъ баталіонъ Одесскаго пѣхотнаго полка въ Килию для усиленія гарнизона этой крѣпости и одинъ баталіонъ того же полка

¹⁾ В. У. А. № 2592 (А). Всеподданнѣйшій рапортъ Витгенштейна отъ 15-го ноября 1827 г. № 629.

²⁾ В. У. А. № 2592 (А). Рапортъ Дибича Витгенштейну отъ 18-го ноября 1827 г. № 518.

посадить на суда дунайской флотиліи, чтобы пополнить некомплектъ прислуги этой флотиліи и дать ей возможность дѣйствовать.

Всѣмъ прочимъ войскамъ арміи подтверждено было приказаніе находиться въ полной готовности выступить по первому требованію, а графу Витту предложено изготовить Бугскую уланскую дивизію, которая должна была въ случаѣ похода присоединиться къ 6-му корпусу.

Далѣе главнокомандующій въ своемъ всеподданнѣйшемъ рапортѣ отъ 5-го ноября писалъ: «Засимъ, если я буду имѣть официальное извѣстіе отъ консула нашего въ Яссахъ объ объявленіи войны Россіи, или несомнѣнно удостовѣряться объ умноженіи турецкихъ силъ въ Галацахъ, или гдѣ либо въ другомъ пунктѣ княжествъ, то безъ замедленія приступлю къ исполненію Высочайшаго Вашего Императорскаго Величества повелѣнія, сообщеннаго мнѣ г. начальникомъ главнаго штаба графомъ Дибичемъ при отзывѣ отъ 1-го октября № 405 и въ такомъ случаѣ предполагаю слѣдующее:

1) «7-й пѣхотный корпусъ въ полномъ его составѣ стянуть на тѣсныя квартиры къ Рени. Корпусная квартира назначится въ Болградѣ.

2) 6-й пѣхотный корпусъ перевести за Днѣстръ и 16-ю дивизію расположить при Скулянахъ, а 17-ю при Кишиневѣ, пмѣя при каждой ея артилерію и по одной бригадѣ Бугской уланской дивизіи. Корпусная квартира назначена будетъ въ Кишиневѣ.

«Такимъ образомъ, сосредоточивъ 7-й корпусъ въ южной части Бессарабіи и размѣстивъ половину 6-го корпуса по дорогѣ къ Ясамъ, а другую половину въ центральной позиціи при Кишиневѣ, я поставлю армію въ оборонительное положеніе, съ удобностью дѣйствовать наступательно, если на сіе послѣдуетъ Высочайшее Вашего Императорскаго Величества соизволеніе.

«О всемъ вышеизложенномъ имѣю счастье Вашему Императорскому Величеству всеподданнѣйше донести и испрашивать дальнѣйшаго повелѣнія».

Объ этихъ же распоряженіяхъ въ тотъ же день Киселевъ донесъ Дибичу ¹⁾. 14-го ноября, Дибичъ писалъ Витгенштейну, что Государь одобрилъ въ полной мѣрѣ всѣ распоряженія главнокомандующаго.

Наконецъ главнокомандующій писалъ Дибичу ²⁾, что увеличи-

¹⁾ В. У. А. № 2597 (А). Рапортъ Киселева Дибичу отъ 5-го ноября 1827 года. № 630.

²⁾ В. У. А. № 2592 (А). Отношеніе Витгенштейна Дибичу отъ 5-го ноября 1827 г. № 753.

вающаяся вѣроятность, что война съ Турціей неизбежна, заставляетъ его просить, чтобы до объявленія пограничныхъ губерній на военномъ положеніи было дано Высочайшее повелѣніе начальству Бессарабской области и Подольской и Херсонской губерній объ исполненіи требованій главнокомандующаго, въ особенности о нарядахъ подводъ. Такое распоряженіе было необходимо, такъ какъ въ мирное время чрезвычайныя наряды допускались не иначе какъ по Высочайшему повелѣнію; ходатайство это однако же не было удовлетворено, такъ какъ согласно Высочайшей воли Бессарабская область и губерніи Подольская и Херсонская не прежде могли быть объявлены на военномъ положеніи, какъ при дѣйствительномъ открытіи войны ¹⁾,

Вмѣстѣ съ тѣмъ главнокомандующій просилъ о скорѣйшемъ снабженіи арміи деньгами, тѣмъ болѣе, что въ счетъ 704,000 рублей, которыя арміи слѣдовало получить отъ казенныхъ палатъ, было получено къ началу ноября только 60,000 рублей.

9-го ноября Витгенштейнъ сообщилъ Дибичу, что съ 5-го ноября обстоятельства нисколько не измѣнились и 2-я армія «пребываетъ въ покоѣ, кромѣ предписаннаго движенія части оной къ Измаилу и Рени» ²⁾.

Въ тотъ же день 9-го ноября послѣдовалъ Высочайшій рескриптъ главнокомандующему, полученный Витгенштейномъ 15-го ноября ³⁾.

«Допедашія извѣстія о современной побѣдѣ, одержанной флотами союзныхъ державъ надъ турецкимъ флотомъ подъ командою Ибрагима паши, есть такое происшествіе, которое поставяетъ въ необходимость впредь до дальнѣйшихъ объясненій обратить съ нашей стороны особенное вниманіе на дѣйствія турокъ. Хотя до сего времени Я не получилъ достовѣрныхъ свѣдѣній о разрывѣ существующихъ между нами и Портою мирныхъ отношеній, но легко стать можетъ, что въ настоящемъ положеніи дѣлъ турки могутъ быть рѣшаты перейти Дунай и раззорить княжества Молдавіи и Валахіи, къ чему мы должны всемѣрно стараться не допустить ихъ, дабы сохранить сіи княжества, яко долженствующія служить глав-

¹⁾ В. У. А. № 2592 (А). Гр. Дибичъ гр. Витту 11-го ноября 1827 г. № 500.

²⁾ В. У. А. № 2592 (А). Отношеніе Витгенштейна Дибичу отъ 9-го ноября 1827 г. № 613.

³⁾ В. У. А. № 2592 (А). Рескриптъ Императора Николая I главнокомандующему 2-й арміи г-ну генералу фельдмаршалу графу Витгенштейну. Сиб. 9-го ноября 1827 г. и В. У. А. № 2580 Всепод. рапортъ Витгенштейна отъ 15-го ноября 1827 г. № 672 о полученіи Высочайшаго рескрипта.

нымъ основаніемъ продовольствія войскъ при будущихъ дѣйствіяхъ нашихъ. Равномѣрно Я не могу допустить какого либо оскорбленія со стороны турокъ послу нашему въ Константинополь, ниже кому либо изъ пословъ союзныхъ державъ. По симъ обстоятельствамъ посылается теперь же повелѣніе пребывающему въ Яссахъ консулу нашему дѣйствительному статскому совѣтнику Минчіаки, что коль скоро получить онъ официальное извѣстіе о переходѣ турецкихъ войскъ черезъ Дунай въ княжества, или что турки нанесли какое либо оскорбленіе послу нашему въ Константинополь, либо которому нибудь изъ пословъ союзныхъ державъ, то чтобы объ ономъ въ то же время донесъ вамъ.

«Вамъ же повелѣваю, по полученіи отъ консула Минчіаки таковаго официального донесенія, тотчасъ дать повелѣніе войскамъ, вамъ ввѣреннымъ, перейти чрезъ Прутъ и занять княжества Молдавіи и Валахіи, сообразно тому плану, который прежде на сей случай предначертанъ и вамъ доставленъ, и въ то же время донести Мнѣ о предпринятыхъ вами движеніяхъ.

«Если все сіе, паче чаянія, совершится, въ такомъ случаѣ вы не оставите въ то же время принять всѣ нужныя мѣры, дабы учредить запасы продовольствія войскъ, не только въ мѣстахъ, кои займутъ они въ княжествахъ, но и на тѣхъ пунктахъ, гдѣ оное будетъ необходимо для дѣйствій нашихъ за Дунаемъ. Хотя Я еще не теряю надежды сохранить мирныя согласія съ Портою, которыя до сего времени старался поддерживать; но если напротивъ обстоятельства принудятъ насъ къ войнѣ, и войска вамъ ввѣренныя, какъ выше сказано, должны будутъ вступить въ княжества, то Я остаюсь увѣреннымъ, что они подъ начальствомъ столь достойнаго предводителя сохранятъ строжайшій порядокъ и дисциплину, что собственность и безопасность мирныхъ жителей будутъ ограждены и никакой случай, нарушающій общее между ними спокойствіе, не будетъ допущенъ. За малѣйшее же отступленіе отъ сей непремѣнной воли Моей, поручаю подвергнуть виновныхъ примѣрному строжайшему наказанію, держась во всей силѣ учрежденія о большой дѣйствующей арміи.

Пребываю вамъ благосклонный

«НИКОЛАЙ».

Въ тотъ же день, 9-го ноября, въ Петербургъ было сдѣлано распоряженіе, чтобы Бугская уланская дивизія выступила въ походъ по первому требованію гр. Витгенштейна, въ 6-ти-эскадрон-

номъ составѣ и съ полнымъ обозомъ. Объ этомъ былъ извѣщенъ одновременно главнокомандующій 2-й арміи и графъ Виттъ ¹⁾.

Пораженіе турецкаго флота при Наваринѣ и возможность объявленія войны турками побуждали главнокомандующаго озаботиться принятіемъ мѣръ къ окончательной подготовкѣ арміи къ походу. Въ виду этого, Киселевъ писалъ Дибичу ²⁾ 17-го ноября о необходимости заблаговременно принять рѣшительныя мѣры къ разрѣшенію всѣхъ вопросовъ, изложенныхъ въ отношеніи главнокомандующаго отъ 31-го октября 1827 г. № 598, и въ особенности вопроса о продовольствіи, а также испросить Высочайшее повелѣніе губернаторамъ объ исполненіи требованій главнокомандующаго и *наконецъ отпустить арміи необходимыя суммы.*

Получивъ Высочайшій указъ отъ 9-го ноября, главнокомандующій сдѣлалъ распоряженіе на случай необходимости внезапно вступить въ княжества.

При этомъ имъ было обращено особенное вниманіе на необходимость обставить жизнь и довольствіе арміи въ Молдавіи и Валахіи такъ, чтобы интересы жителей этихъ странъ по возможности не пострадали. Въ этомъ смыслѣ было дано предписаніе генераль-интенданту 2-й арміи ³⁾, въ которомъ главнокомандующій, между прочимъ, писалъ:

«Я не могу дозволить поступать въ княжествахъ иначе, какъ въ нашихъ собственныхъ губерніяхъ. А потому не только обращаю продовольствіе арміи въ княжествахъ на собственные ея запасы, но и тѣ предметы провіантскаго снабженія, которые необходимо имѣть отъ земли, полагаю приобрѣтать первоначально въ княжествахъ покупками точно такъ, какъ производится сіе внутри имперіи».

20-го ноября главнокомандующій получилъ увѣдомленіе нашего посланника въ Константинополь тайнаго совѣтника Рибопьера, отъ 8-го (20-го) ноября, о предполагаемомъ имъ разрывѣ съ Портою и о скоромъ выѣздѣ изъ Константинополя союзныхъ миссій ⁴⁾.

¹⁾ В. У. А. № 2592 (А). Рапортъ Дибича Виттенштейну 9-го ноября 1827 года № 688.

²⁾ В. У. А. № 2580. Докладная записка Киселева Дибичу отъ 17-го ноября 1827 г. № 678.

³⁾ В. У. А. № 2580. Предписаніе главнокомандующаго 2-й арміи генераль-интенданту оной отъ 20-го ноября 1827 г. № 813.

⁴⁾ В. У. А. № 2580. Предписаніе главнокомандующаго командиру 7-го корпуса генералу Вонпову отъ 20-го ноября 1827 г. № 621; характерно въ этомъ предписаніи

Это сообщеніе не вызвало со стороны главнокомандующаго другихъ мѣръ, кромѣ предписанія командиру 7-го корпуса «обратить особое вниманіе на отрядъ при Измаилѣ расположенный, который слѣдуетъ поставить въ такое оборонительное положеніе, чтобы каждая часть онаго, имѣвъ достаточное подкрѣпленіе, могла отразить всякое непріятельское покушеніе со стороны Прута и Дуная и притомъ безъ изнуренія войскъ на кантонирь-квартирахъ расположенныхъ».

Такъ какъ переходъ нашей арміи черезъ Прутъ могъ совершиться не иначе какъ въ томъ случаѣ, если турки вторгнутся въ княжества, то генераль Киселевъ составилъ записку о принятіи мѣръ, дабы затруднить непріятелю внезапное появленіе на лѣвомъ берегу Дуная. Для достиженія этой цѣли Киселевъ предполагалъ обратить вниманіе на притокъ Дуная Чуланецъ, по которому турки могли скрытно провести лодки свои, минуя Рени; поэтому противъ устья Чуланца слѣдовало поставить брандвахту, какъ это было въ 1821 г.

Затѣмъ въ вершинѣ острова Чатала, т. е. тамъ, гдѣ Дунай раздѣлялся на Суннійскій и Килійскій рукава, слѣдовало имѣть три или четыре военныхъ судна.

Деревни Сатуново, Куршаны, Кугурлуй и другія, близъ нихъ находившіяся, Киселевъ считалъ полезнѣе занять пѣхотою, нежели казачьими постами, которые въ нихъ стояли. Наконецъ надо было бы имѣть у устья Прута, въ Рени, батареи.

Если принять такія мѣры, то можно было быть совершенно обезпеченнымъ отъ всякаго покушенія со стороны турокъ, котораго конечно нельзя было ожидать, но и «нельзя ручаться, писалъ Витгенштейнъ Дибичу 12-го ноября 1827 г., чтобы они изъ Браилова и Галаца, гдѣ собрано у нихъ достаточное число судовъ, не предприняли чего либо отчаяннаго на Рени и Измаилъ; ибо до сихъ поръ флотилія наша слишкомъ слаба, чтобы могла дать надлежащій отпоръ; съ первымъ выстрѣломъ она должна будетъ отдѣлить отрядъ для овладѣнія Суннійскимъ гирломъ, наблюдать Тульчу и Исакчу, служить для переправы и наконецъ главную силу подвинуть къ Браилову, если войска наши переправятся черезъ Прутъ; вся же флотилія наша имѣетъ только 42 судна; но какъ она еще въ томъ

слѣдующее указаніе относительно нѣмецкихъ колоній: «*дивизионную квартиру можно перевести въ Болградъ и по необходимости на сей токмо разъ занять нѣсколько нѣмецкихъ колоній*».

же положеніи, какъ была мѣсяць тому назадъ, то, по недостатку людей, едва можетъ вооружить 30 лодокъ.

Въ докладной запискѣ отъ 3-го декабря генераль-адъютантъ Киселевъ вновь указывалъ на необходимость укрѣпить г. Рени и мѣсто, гдѣ Дунай раздѣляется на Суннійское и Килійское гирла ¹⁾. На ходатайство это послѣдовало Высочайшее разрѣшеніе, причемъ крѣпостныя орудія для проектированныхъ укрѣпленій было предписано назначить по распоряженію генераль-фельдцейхмейстера: назначеніе же рабочихъ для постройки и войскъ для занятія этихъ укрѣпленій было предоставлено главнокомандующему ²⁾. Нельзя не удивляться, что главнокомандующему арміи приходилось испрашивать Высочайшее разрѣшеніе на производство такой незначительной работы.

Нельзя также одобрить и характера разрѣшенія, по которому одни распоряженія должны были исходить отъ главнокомандующаго, а другія отъ генераль-фельдцейхмейстера, что, понятно, должно было очень усложнить дѣло. Въ то же время нельзя не удивляться быстротѣ сношеній между штабомъ 2-й арміи и Петербургомъ: докладная записка Киселева помѣчена 3-мъ декабря, а уже 11-го декабря Дибичъ извѣщаетъ о послѣдовавшемъ Высочайшемъ повелѣніи по содержанію этой записки. Слѣдовательно, на пересылку докладной записки Киселева, на докладъ ее Государю и составленіе отвѣта пошло семь дней; между тѣмъ какъ разстояніе отъ Тульчина до Петербурга было около 1,580 верстъ.

Вопросъ объ укомплектованіи нашей дунайской флотиліи былъ возбужденъ давно. Еще въ маѣ 1826 года и въ апрѣлѣ 1827 года вице-адмиралъ Грейгъ входилъ со всеподданнѣйшимъ представленіемъ «о крайнемъ недостаткѣ людей дунайской флотиліи» ³⁾, но на представленіе это Высочайшаго соизволенія не послѣдовало. Поэтому вице-адмиралъ Грейгъ полагалъ, «что въ случаѣ нужды въ употребленіи флотиліи, не остается другого средства; какъ дополнить некомплектъ изъ сухопутныхъ войскъ» ⁴⁾.

Съ своей стороны Витгенштейнъ считалъ, что назначеніе на

¹⁾ В. У. А. № 2605, докладная записка Киселева Дибичу отъ 3-го декабря 1827 г. № 217.

²⁾ В. У. А. № 2605, рапортъ Дибича главнокомандующему отъ 11-го декабря 1827 г. № 87.

³⁾ В. У. А. № 2592 (А), отношеніе главнокомандующаго 2-й арміи Дибичу отъ 12-го ноября 1827 г. № 650.

⁴⁾ В. У. А. № 2592 (А), рапортъ Дибича Витгенштейну отъ 11-го ноября 1827 г. № 501 и отношеніе Дибича Грейгу отъ 14-го ноября 1827 г. № 502.

суда сухопутныхъ солдатъ крайне неудобно, такъ какъ они не обучены морскому дѣлу, а между тѣмъ для флотиліи необходимы люди обученные.

Впрочемъ, въ виду «*крайности обстоятельствъ*», главнокомандующій предполагалъ назначить на суда второй баталіонъ Одесскаго полка.

Вопросъ о пополненіи некомплекта людей флотиліи, тянувшійся полтора года, былъ, наконецъ, разрѣшенъ. 14-го ноября Высочайше было повелѣно вице-адмиралу Грейгу немедленно отправить сухимъ путемъ или водою, какъ будетъ удобнѣе, одинъ экипажъ для дунайской флотиліи на смѣну второго баталіона Одесскаго полка. Впослѣдствіи, «*когда откроется дѣйствительная война*», флотилія должна была усилиться Балаклавскимъ греческимъ баталіономъ.

Собственно баталіонъ Одесскаго полка на суда не былъ посаженъ, а только былъ для этого предназначенъ; посадки не было произведено вслѣдствіе того, что наступила зима и рѣки замерзли ¹⁾).

Такимъ образомъ укомплектованіе флотиліи экипажемъ должно было состояться къ веснѣ, т. е. всего прошло ровно два года, чтобы разрѣшить этотъ вопросъ, несмотря на то, что въ Петербургѣ вполнѣ сознавали крайнюю необходимость этой мѣры для приведенія въ готовность флотиліи, «*ибо безъ сей помощи она не нагодилась бы въ состояніи дѣйствовать въ случай нужды*», писалъ Дибичъ Грейгу ²⁾ уже весною 1828 г. 3-го апрѣля послѣдовало распоряженіе назначить на флотилію пѣшій Черноморскій полкъ взамѣнъ Балаклавскаго греческаго баталіона ³⁾). Черезъ три дня, 6-го апрѣля, послѣдовало Высочайшее повелѣніе о подчиненіи дунайской флотиліи главнокомандующему, но съ тѣмъ, чтобы содержаніе и довольствіе флотиліи оставлено было на попеченіи морскаго вѣдомства ⁴⁾).

Неполученіе отвѣта на многія ходатайства по вопросамъ о приведеніи арміи на военное положеніе, сильно безпокоило главнокомандующаго. Въ то же время, т. е. около 20 ноября, имъ была получена инструкція отъ гр. Нессельроде «о предусмотрительной

¹⁾ В. У. А. № 2592 (А). Рапортъ Киселеву Дибичу.

²⁾ В. У. А. № 2592 (А). Отношеніе Дибича Грейгу отъ 1 ноября 1827 г. № 502.

³⁾ В. У. А. № 2579 (Ч. 2-я). Рапортъ гр. Дибича главнокомандующему 3-го апрѣля 1828 г. № 135.

⁴⁾ В. У. А. № 2579 (Ч. 2-я). Рапортъ гр. Дибича главнокомандующему 6-го апрѣля 1828 г. № 1120.

возможности встрѣтить австрійскія войска въ княжествахъ». Эти два условія вызвали со стороны главнокомандующаго энергическое представленіе *о невозможности перейти границу съ арміей не приведенной на военное положеніе* и о невозможности и неудобноисполнимости инструкціи, полученной отъ гр. Нессельроде. Заявленіе это было сдѣлано въ слѣдующемъ отношеніи къ Дибичу отъ 26-го ноября ¹⁾.

«По полученіи имяннаго Высочайшаго указа отъ 9-го ноября и отношенія графа Нессельроде за № 1697, о случаяхъ, которые могутъ принудить къ занятію княжествъ войсками Высочайше мнѣ вѣренными, съ дополненіемъ, что таковое занятіе должно исполняться по полученіи увѣдомленія отъ генеральнаго въ Валахіи консула нашего, я въ ожиданіи Высочайшихъ повелѣній на рѣшительное изготовленіе арміи къ движенію, донесъ Его Императорскому Величеству и увѣдомилъ графа Нессельроде, что Высочайшая воля исполнена будетъ.

«Нынѣ я имѣлъ честь получить отношеніе Вашего Сіятельства за № 515, 517 и 518 ²⁾, кои ми увѣдомляете о тѣхъ распоряженіяхъ къ изготовленію арміи, кои получили одобреніе Его Императорскаго Величества, но которыя къ исполненію немедленному не полагаются. А потому я долгомъ своимъ поставляю сообщить Вашему Сіятельству, для доклада Государю Императору, что, не поставивъ армію на военное положеніе, не можно съ надлежащимъ порядкомъ и предожиданнымъ успѣхомъ перейти границу и занять двѣ обширныя провинціи, особенно же тогда, какъ турки съ отмѣнною дѣятельностью въ послѣдніе два мѣсяца поставили дунайскую линію въ надлежащее оборонительное состояніе, непрерывно понынѣ усиливается, и когда политическія отношенія наши съ австрійскимъ правительствомъ, какъ о семъ отъ 18-го числа текущаго мѣсяца увѣдомляетъ меня графъ Нессельроде, вовсе еще не достовѣрны и могутъ насъ поставить въ весьма затруднительное положеніе.

«Если прибавить къ сему распространившіеся слухи и отчасти генеральнымъ консуломъ подтверждаемые, о намѣреніи турокъ предать разоренію весь лѣвый берегъ Дуная, тогда какъ сборъ войскъ австрійскихъ и доставленіе продовольствія онимъ изъ Валахіи, ясно показываютъ преднамѣреніе вѣнскаго кабинета, которое подкрѣпляется еще партією бояръ обоихъ княжествъ, явно ожидающихъ посредничества сей державы, что занятіе княжествъ по первому увѣ-

¹⁾ В. У. А. № 2563. Отношеніе главнокомандующаго 2-й арміи Дибичу отъ 26-го ноября 1827 г. № 729.

²⁾ О которыхъ сказано выше.

домленію г. Минчіаки и до изготовленія всѣхъ военныхъ для арміи потребностей, я нахожу сопряженнымъ съ большими неудобствами.

«Сверхъ сего поставляя себѣ въ священную обязанность не скрывать мнѣнія мои предъ Августѣйшимъ Монархомъ, я нахожу принужденнымъ свазать, что разумъ инструкціи, сообщенной мнѣ отъ графа Нессельроде, относительно предусматриваемой возможности встрѣтить австрійскія войска въ княжествахъ, подъ покровительствомъ Россіи состоящихъ, не можетъ имѣть желаемаго успѣха, ибо приглашеніе мое австрійскому военному начальнику возвратиться въ свои границы, какъ въ дѣлѣ отъ него независящемъ, не можетъ имѣть никакого дѣйствія, а протестація и возложеніе всѣхъ послѣдствій на его отвѣтственность—еще менѣе.

Сверхъ сего, если австрійцы, расположенные въ Трансильваніи, рѣшатся вступить въ княжества, то въ три марша могутъ прикрыть постами своими кратчайшее пространство отъ границы своей до Дуная и возбранить дальнѣйшее движеніе арміи при начальномъ ея дѣйствіи.

«Не говоря о моральномъ вліяніи, которое таковое дѣйствіе можетъ имѣть надъ войсками, для коихъ, по долговременномъ мирѣ, для внушенія къ себѣ и къ начальникамъ довѣрія, нужно коль можно блистательное открытіе войны въ самомъ ея началѣ, я обрацу вниманіе только на вещественныя затрудненія, въ которыя армія поставлена быть можетъ, при таковой встрѣчѣ австрійскихъ войскъ въ краю мало населенномъ, въ сосѣдствѣ четырехъ турецкихъ крѣпостей, при замерзаніи рѣкъ и когда земля покрыта снѣгомъ.

«Въ ожиданіи разрѣшенія, по отправленіи донесенія, пройдетъ 20 дней, но 20-ти-дневное пребываніе арміи въ такомъ положеніи, едва ли не будетъ принято за поражение и не поставитъ ли правительство въ необходимость (при несомнѣнномъ упорствѣ австрійскаго кабинета поддержать дѣйствіе свое), прибѣгнуть къ силѣ оружія или къ возвращенію въ свои границы арміи, за нѣсколько дней изъ оныхъ выступившей.

«Объяснять здѣсь невыгодныя послѣдствія сихъ предположений почитаю излишнимъ, и даже не коснулся бы я политическихъ разсужденій, если бы отношеніе графа Нессельроде не заставило меня, какъ уже сказано выше, изложить мнѣніе мое со всею откровенностью, кою обязанъ предъ Государемъ, довѣряющимъ мнѣ честь и славу оружія своего.

«По всѣмъ сямъ движеніямъ я полагаю, что если политическія обстоятельства предвѣщаютъ необходимость войны, то, несмотря на издержки, армія немедленно должна быть поставлена на военное положеніе; по исполненіи сего Высочайшая воля о занятіи княжествъ имѣетъ быть совершена безъ всякихъ предусмотрительныхъ условій,

о каковыхъ упоминаеть графъ Нессельроде, и которыя почитаемы должны быть объявленіемъ какъ войны отъ державы, не бывшей доселѣ вооруженною.

«Впрочемъ все сіе передавая на Высочайшее благосозволеніе, присовокупляю токмо то, что за совершеніемъ сей священной для меня обязанности, я, какъ начальникъ войскъ, съ точнымъ повиновеніемъ, и какъ вѣрноподанный, съ усердіемъ неутомимымъ, исполню все то, что повелѣно будетъ.

Г. Ф. графъ Витгенштейнъ».

На представленіе это главнокомандующій получилъ отвѣтъ отъ 3-го декабря ¹⁾, въ которомъ Дибичъ увѣдомлялъ его, что многія распоряженія о приведеніи арміи на военное положеніе уже сдѣланы и сообщены въ свое время Витгенштейну. «Почему я и полагаю, что послѣ сихъ распоряженій армія ввѣренная вамъ не можетъ встрѣтить затрудненія выступить въ походъ, если бы на основаніи даннаго вамъ Высочайшаго повелѣнія отъ 9-го ноября, должна была перейти Прутъ и занять княжества Молдавіи и Валахія. За всѣмъ тѣмъ однако же, я прошу Ваше Сіятельство увѣдомить меня, съ возвращеніемъ посылаемаго фельдъегеря, въ чемъ именно, послѣ данныхъ уже по сіе время разрѣшеній, пужно еще таковыя для приведенія арміи вамъ ввѣренной въ военное положеніе, показавъ особо тѣ предметы, кои необходимо нужно теперъ же до открытія войны исполнить, и особо тѣ, кои, не требуя большой поспѣшности, могутъ быть исполнены съ открытіемъ войны».

Въ томъ же отвѣтѣ Дибичъ увѣдомилъ Витгенштейна, что о неясности инструкціи онъ снесся съ графомъ Нессельроде и что по вопросу этому главнокомандующій получить дополнительное увѣдомленіе.

Такимъ образомъ главнокомандующій считалъ, что армія ему ввѣренная еще не достаточно подготовлена къ началу похода и занятію княжествъ, между тѣмъ какъ въ Петербургѣ считали, что она вполне къ этому готова и требовали дополнительнаго заявленія, *что нужно еще сдѣлать немедленно и что можетъ быть отложено до открытія войны.* Между тѣмъ по этому вопросу уже исписано было немало бумаги и новый запросъ долженъ былъ только увеличить переписку. Причина такихъ отношеній между Витгенштейномъ и Петербургомъ ясна: *главнокомандующій хотѣлъ имѣть армію вполне готовую къ походу, ибо онъ несъ отвѣтственность*

¹⁾ В. У. А. № 2563. Рапортъ Дибича главнокомандующему 2-й арміи отъ 3-го декабря 1827 г. № 47.

за успѣхъ предстоявшей войны, а въ Петербургѣ хотѣли возможно болѣе уменьшить расходы на армію. Надѣялись на окончаніе дѣла безъ войны было невозможно и этимъ нельзя объяснить перѣшительность мѣръ, предписанныхъ изъ Петербурга, ибо во всѣхъ распоряженіяхъ, шедшихъ оттуда, очень часто обращали вниманіе главнокомандующаго на необходимость держать армію въ постоянной готовности къ войнѣ.

Насколько въ Петербургѣ считали возможнымъ скорое начало войны видно изъ того, что 2-го ноября Дибичъ писалъ главнокомандующему 1-й арміи графу Сакену о принятіи нѣкоторыхъ мѣръ по 1-й арміи, на случай, если она будетъ назначена для подкрѣпленія 2-й арміи. Рапортъ Дибича графу Сакену мы приводимъ въ подлинникѣ ¹⁾.

«Къ предстоящимъ обстоятельствамъ и въ случаѣ могущей открыться войны съ турками, Государь Императоръ изволить предполагать, для подкрѣпленія 2-й арміи назначить 3-й пѣхотный корпусъ, 4-й резервный кавалерійскій корпусъ, 10-ю пѣхотную дивизію, всѣ съ ихъ артилеріею и фушштатомъ. О чемъ, по Высочайшему повелѣнію, имѣю честь увѣдомить ваше сіятельство съ тѣмъ, что теперь еще не нужно приступать ни къ какимъ распоряженіямъ, ни для покупки лошадей, ни для другихъ приготовленій по военному положенію, а только нужно со стороны вашего сіятельства предварить по секрету начальниковъ сихъ войскъ, дабы они на случай похода могли заблаговременно приготовиться къ оному въ хозяйственныхъ своихъ распоряженіяхъ.

«Для исполненія сего по 10-й пѣхотной дивизіи и 2-й піонерной бригадѣ, яко состоящихъ въ непосредственномъ начальствѣ Его Императорскаго Высочества генераль-инспектора по инженерной части, я отнесся вмѣстѣ съ симъ къ Его Высочеству».

Итакъ въ Петербургѣ полагали, что война можетъ вспыхнуть каждую минуту, но въ то же время считали, что приводитъ армію въ окончательное военное положеніе не слѣдуетъ. Не служить ли это еще разъ доказательствомъ той старой истины, что главнокомандующему слѣдуетъ указать цѣль и дать средства и возложить на него отвѣтственность? а у насъ передъ войной 1828 г. считали, что отвѣтственность на главнокомандующаго возложить слѣдуетъ, средства давать не слѣдуетъ, а цѣль, хотя и указывали, но неясно и неопредѣленно.

¹⁾ В. У. А. № 2592 (Л). Рапортъ Дибича Сакену отъ 22-го ноября 1827 года № 546.

Черезъ нѣсколько времени главнокомандующій вновь сдѣлалъ рѣшительное представленіе о необходимости привести армию на военное положеніе. 7-го декабря Витгенштейнъ писалъ Дибичу ¹⁾).

«Милостивый Государь

графъ Иванъ Ивановичъ.

«Полученное мною отношеніе отъ посланника нашего при Оттоманской Портѣ отъ 22-го ноября № 365 вѣроятно понудитъ насъ къ рѣшительному дѣйствию противъ турокъ и потому я еще обязаннымъ себя нахожу вновь сообщить вашему сіятельству, что приготовленіе армии къ выступленію за-границу не имѣло по сіе время дѣйствительнаго начала и что, по мнѣнію моему, сколь бы дипломатическіе переговоры ни обѣщали сохраненія мирныхъ сношеній съ Портою, однако-жъ полное изготовленіе армии къ войнѣ содѣлывается нынѣ же необходимымъ.

«Предполагая даже, что движеніе отъ Днѣстра долженствуетъ начаться не прежде ранней весны, я нахожу, что снабженіе войскъ вещами, снарядами и продовольствіемъ не можетъ по настоящему времени года и при существующей распутицѣ исполниться съ успѣхомъ въ болѣе кратчайшій срокъ.

«Между тѣмъ турецкія крѣпости дѣятельно снабжаются всѣми потребностями къ защитѣ нужными и взыманіе продовольственныхъ припасовъ изъ княжествъ истощаетъ сіи провинціи, такъ что при настоящей войнѣ онѣ представляютъ основаніе скудное и для дальнѣйшихъ нашихъ дѣйствій затруднительное.

«Сіе обстоятельство приглашаетъ насъ къ ускоренію движенія и къ вознагражденію потеряннаго времени, коимъ турки столь успѣшно воспользовались для усиленія обороны своей на Дунаѣ, куда несмотря на зимнее время войска ихъ не перестаютъ слѣдовать. Наконецъ рѣшительное опредѣленіе поступковъ нашихъ при занятіи княжествъ, относительно австрійскаго обсервационнаго корпуса, коего назначеніе очевидно, и о чемъ я сообщилъ уже вашему сіятельству и управляющему министерствомъ иностранныхъ дѣлъ, заслуживаетъ пристальнаго вниманія и неотложнаго исполненія.

«Всѣ сіи причины долженствуютъ побудить къ дѣйствительному изготовленію войскъ къ походу, несмотря на издержки, которыя на сіе потребоваться могутъ и которыми въ случаѣ продолженія мира замѣнятся отчасти расходы текущаго довольствія армии на будущее время.

«О составѣ армии, о сближеніи резервовъ и о прочихъ предметахъ, требующихъ зрѣлаго разсужденія, я здѣсь не упоминаю, ожидая на

¹⁾ В. У. А. № 2578, письмо Витгенштейна Дибичу отъ 7-го декабря 1827 года № 794.

все сіе изъявленія Высочайшей воли, какъ ваше сіятельство о семъ меня предупредили увѣдомленіемъ отъ 18-го ноября ¹⁾.

Съ совершеннымъ почтеніемъ и пр.».

На запросъ Дибича отъ 3-го декабря ²⁾, что нужно еще сдѣлать для приведенія арміи на военное положеніе, Витгенштейнъ отвѣчалъ 20-го декабря ³⁾, что хотя многое сдѣлано, но остается еще очень многое сдѣлать. Затѣмъ главнокомандующій выражалъ мнѣніе, что часть необходимыхъ распоряженій и заготовленій можетъ быть исполнена въ теченіе того времени, которое нужно для сбора арміи къ границѣ, на что необходимо 15 дней.

Для продовольствія 2-й арміи, «*въ настоящемъ ея составѣ*», и Бугской уланской дивизіи, т. е. безъ тѣхъ войскъ, которыя предполагалось придать ко 2-й арміи, имѣлось: муки и крупы на 5 мѣсяцевъ, сухарей на 1 мѣсяць, овса на 1 мѣсяць, вина на 2 мѣсяца; денегъ на чрезвычайные расходы было получено достаточно на первое время. Затѣмъ многіе вопросы, какъ и раньше, не были еще разрѣшены удовлетворительнымъ образомъ. А именно, на заготовленіе провіанта и фуража, сверхъ имѣвагося на лицо, не имѣлось въ штабѣ арміи средствъ.

Относительно поставки подводъ отъ жителей все еще не имѣлось Высочайшаго повелѣнія.

Высочайшее повелѣніе выдать людямъ 2-й арміи третью пару сапогъ (всего 55,305 паръ, ожидавшихся изъ Москвы) еще не было приведено въ исполненіе, такъ какъ, хотя Балтской комисаріатской комисіи и было сообщено о скорѣйшемъ снабженіи арміи, но она отвѣтствовала, что «*хотя и ожидается къ 1-му января прибытія транспорта съ 50,000 вышеписанныхъ сапогъ, но къ отпуску оныхъ въ полки безъ разрѣшенія Департамента* ⁴⁾ не приступитъ».

Затѣмъ инвалидныхъ ротъ вмѣсто одиннадцати, какъ просилъ главнокомандующій, было только три, да изъ нихъ полторы роты были въ Кишиневѣ, Одессѣ и Измаилѣ, такъ что при арміи было собственно только полторы роты.

Затѣмъ все еще шло препирательство между Петербургомъ и штабомъ 2-й арміи о формированіи подвижного госпиталѣ; въ Пе-

¹⁾ Приведенъ выше.

²⁾ В. У. А. № 2563. Рапортъ Дибича главнокомандующему отъ 3-го декабря 1827 г. № 47.

³⁾ В. У. А. № 2565. Отношеніе гр. Витгенштейна гр. Дибичу отъ 20-го декабря 1827 г. № 884.

⁴⁾ Т. е. комисаріатскаго департаментъ.

тербургѣ считали, что для этого лучше всего купить польскія брички, а главнокомандующій настаивалъ на необходимости построить спеціальныя повозки по рисункамъ, сдѣлавъ заказъ черезъ губернаторовъ.

Далѣе въ арміи былъ некомплектъ въ нѣкоторыхъ частяхъ; такъ, напримѣръ, артилерійскія роты могли выступить только въ 8-ми-орудійномъ составѣ, ибо третьи дивизионы ¹⁾ не имѣли достаточнаго числа людей, вещей и снарядовъ, которые были взяты на пополненіе первыхъ двухъ дивизионовъ.

Кромѣ того эти третьи дивизионы были оставлены въ ихъ прежнихъ квартирахъ и нужно было время, чтобы ихъ присоединить къ своимъ ротамъ. Изъ числа артилерійскихъ парковъ былъ готовъ только одинъ паркъ 18-й бригады.

Формированіе фурштата Высочайше повелѣно было до времени отложить, а потому главнокомандующій предполагалъ отдѣлить отъ полковъ провіантскія фуры и отъ артилерійскихъ ротъ полуфурки для составленія фурштата; предположеніе это было послано на заключеніе корпусныхъ командировъ.

Чрезвычайно неудобно былъ рѣшенъ вопросъ о постройкѣ мостовъ черезъ Днѣстръ и Прутъ, необходимыхъ для прохода арміи въ Молдавію. По этому вопросу было «сдѣлано сношеніе съ главноуправляющимъ Новороссійскими губерніями гр. Паленомъ о благовременномъ пріисканіи нужныхъ матеріаловъ для мостовъ при Рени, Водолуй-Исаки, Загаранчи и Скуляпахъ, такъ чтобы оныя постоянно имѣлись въ виду и можно было, въ случаѣ надобности, ихъ пріобрѣсти покупкою или другими способами. Начальнику инженеровъ арміи было поставлено въ обязанность содѣйствовать гражданскому вѣдомству распоряженіями отъ него зависящими». Такимъ образомъ не военное начальство должно было строить мосты, необходимые для арміи, а оно должно было только *содѣйствовать въ этомъ дѣлѣ гражданскому начальству.*

Распоряженіе о постройкѣ мостовъ черезъ Днѣстръ послѣдовало 6-го сентября 1827 г. ²⁾). Дибичъ писалъ въ этотъ день главнокомандующему 2-й арміи: «Государь Императоръ Высочайше повелѣтъ соизволилъ гражданскому начальству, чтобы немедленно были устроены плавучіе мосты черезъ Днѣстръ при Могилевѣ и Дубоса-

¹⁾ Т. е. четыре орудія.

²⁾ В. У. А. № 2610, рапортъ Дибича главнокомандующему отъ 6-го сентября 1827 г. № 340.

рахъ, съ тѣмъ, чтобы по мѣрѣ окончанія сихъ мостовъ, оныя были осмотрѣны генераль-маіоромъ княземъ Пхейзе».

Это Высочайшее повелѣніе послѣдовало на основаніи докладной записки генераль-адъютанта Киселева отъ 17-го августа 1827 года, въ которой онъ кромѣ того просилъ еще о заготовленіи матеріаловъ для постройки плавучихъ мостовъ на Прутѣ—въ Скулянахъ и Рени.

Мосты на Днѣстрѣ устраивались на плотяхъ у м. Атаки, противъ Могилева, и у м. Кріуляны, противъ Дубосарь; каждый мостъ былъ изъ 18-ти плашкоутовъ. Въ каждый пунктъ было командировано по одному опытному піонерному офицеру; въ концѣ декабря мосты были готовы, но, въ виду ледохода, приказано было не спускать ихъ на воду, а хранить на берегу.

Относительно мостовъ на Прутѣ, 10-го ноября Дибичъ писалъ главнокомандующему: «окончательный выборъ мѣстъ переправы на Прутѣ будетъ зависѣть отъ соображеній главнокомандующаго»¹⁾.

Затѣмъ главнокомандующій указывалъ, что понтоновъ 6-го піонернаго баталіона будетъ недостаточно для перехода черезъ рѣки и ручьи за Прутомъ, а 7-й піонерный баталіонъ не имѣлъ лошадей. «Даже не излишне было бы снабдить лошадьми понтоны 7-го піонернаго баталіона, который по росписанію былъ назначенъ вступить въ княжества въ составѣ арміи, *принужденъ будетъ покинуть свои понтоны въ Бессарабіи*»²⁾), писалъ главнокомандующій.

Еще до полученія въ Петербургѣ этого донесенія главнокомандующаго, послѣдовало Высочайшее повелѣніе «тотчасъ приступить къ покупкѣ лошадей»³⁾; подъ понтоны 7-го піонернаго баталіона и осадный инженерный паркъ въ Бендерахъ».

Деньги въ количествѣ 97,100 р. были немедленно высланы.

Крѣпости, находившіяся въ раіонѣ расположенія 2-й арміи «*нисколько не зависѣли отъ начальства этой арміи*». Въ виду этого, Киселевъ подалъ 27-го октября 1827 г. докладную записку главнокомандующему⁴⁾, въ которой указывалъ на неудобства такого порядка и выражалъ мнѣніе, что «если дѣйствительно настоящія обстоятельства вынуждаютъ къ усугубленію, бдительности на границѣ, то по моему мнѣнію необходимо объявить бессарабскія

¹⁾ В. У. А. № 2604. Дибичъ—Витгенштейну 10-го ноября 1827 г.

²⁾ В. У. А. № 2565. Отношеніе Витгенштейна Дибичу 20-го декабря 1827 года № 884.

³⁾ В. У. А. № 2682. Гр. Дибичъ главнокомандующему 16-го декабря 1827 г.

⁴⁾ В. У. А. № 2580. Докладная записка Киселева отъ 27-го октября 1827 года № 595.

крѣпости на военномъ положеніи и, вооруживъ пограничныя, сдать ихъ подъ непосредственное военное начальство. Тоже слѣдуетъ исполнить и относительно дунайской флотиліи, которая также какъ и крѣпости, состоитъ подъ вѣдѣніемъ Новороссійскаго генералъ-губернатора».

Неподчиненіе крѣпостей главнокомандующему было тѣмъ болѣе неудобнымъ, что въ нѣкоторыхъ изъ нихъ, напримѣръ въ Измаилѣ, часть караула занималась войсками 2-й арміи.

Вопросъ этотъ былъ разрѣшенъ въ ноябрѣ, когда послѣдовало Высочайшее повелѣніе Измаильскую и Килійскую крѣпости подчинить главнокомандующему 2-й арміи ¹⁾.

Многія должности во 2-й арміи еще не были замѣщены, напримѣръ, должность начальника военныхъ сообщений и др., а потому главнокомандующій ходатайствовалъ о замѣщеніи этихъ вакансій, а также о назначеніи полевого кригсъ-комисара и объ образованіи полевого комисаріатскаго управленія, такъ какъ при арміи была только комисаріатская комисія, состоявшая изъ одного члена, который оной управлялъ, и нѣсколькихъ чиновниковъ. Однимъ словомъ, множество вопросовъ по окончательной подготовкѣ арміи къ походу еще не было рѣшено въ самомъ концѣ 1827 года, а между тѣмъ правительство наше считало, *что походъ можетъ начаться не только весной, но даже и зимою, т. е. армія могла быть вынуждена выступить внезапно.*

Такимъ образомъ, по части снабженія арміи всѣми необходимыми ей запасами и по формированію необходимыхъ ей учрежденій, оказывались большіе пробѣлы.

Въ то же время были приняты мѣры къ выясненію вопроса о томъ, въ какой степени готовности находятся самыя войска. По этому вопросу еще въ сентябрѣ были запрошены Киселевымъ корпусные командиры и 13-го декабря генералъ Воиновъ, командиръ 7-го корпуса, увѣдомилъ ²⁾, что ввѣренныя ему войска находятся въ достаточной готовности къ походу. А именно: оружіе, патроны, мундирная одежда и обувь находятся въ хорошемъ состояніи, *«казенные обозы и упряжь имѣли должную для похода прочность, а лошади, хотя не въ отличномъ тѣлѣ, но къ перенесенію тяжести похода способны»*. 10-ти-дневный запасъ сухарей, съѣденный

¹⁾ В. У. А. № 2608. Гр. Дибичъ главнокомандующему 12-го ноября 1827 года

²⁾ В. У. А. № 2580. Отношеніе генерала Воинова Киселеву отъ 13-го декабря

войсками во время совершенных ими переходовъ, быть пополненъ, а о приведеніи въ должное состояніе шапцеваго инструмента, лазаретныхъ вещей, набрюшниковъ, наушниковъ, тулуповъ и кенегъ, было предписано начальникамъ дивизій. О состояніи, въ это же время, войскъ 6-го корпуса свѣдѣній не имѣется.

Состояніе обоза подвижныхъ парковъ было совершенно неудовлетворительное и нужно изумляться преступному спокойствію, съ которымъ у насъ относились къ этому дѣлу. Только въ самомъ концѣ 1827 года возникъ вопросъ о состояніи подвижныхъ артилерійскихъ парковъ.

Неожиданно оказалось, что парки находятся въ неудовлетворительномъ состояніи, причемъ обстоятельство это возникло въ концѣ 1827 года, между тѣмъ какъ Высочайшее повелѣніе о приведеніи войскъ 2-й арміи и нѣкоторыхъ другихъ на военное положеніе состоялось еще въ апрѣлѣ 1826 года. Переписка, возникшая по вопросу о годности парковъ къ походу, указываетъ на то, какъ вообще небрежно относились у насъ къ такому важному вопросу, какъ вопросъ о готовности арміи къ войнѣ. Далѣе изъ нея видно въ какія мелочи вторгались высшія военныя сферы и какъ затѣмъ, замѣтивъ чрезвычайную запутанность вопроса, пытались предоставить инициативу частнымъ начальникамъ въ распутываніи его. Наконецъ, переписка эта показываетъ какъ, несмотря на стремленіе центральной военной власти во все входить, эта власть, въ сущности, оставалась въ невѣдѣніи обстоятельствъ и дѣлъ весьма важныхъ.

Прослѣдимъ ходъ этой интересной переписки. 30-го ноября 1827 года ¹⁾ флигель-адъютантъ полковникъ Адлербергъ, исправлявшій должнбсть директора канцеляріи начальника главнаго штаба Его Императорскаго Величества, запросилъ генераль-маіора Засядко, начальника штаба по управленію Его Императорскаго Высочества генераль-фельдцейхмейстера, о состояніи подвижныхъ парковъ, въ виду имѣвшагося проекта переформированія ихъ. На этотъ вопросъ генераль Засядко отвѣтилъ 2-го декабря ²⁾, что *«въ вообще нынѣшніе подвижные одиннадцать ³⁾ парковъ, устроенные по прежнему положенію и съ прежнимъ парочнымъ обозомъ, а равно скомплектованные въ Кіевѣ по новому 1818 года положенію четыре пѣхотныхъ парка, состоятъ въ полномъ комплектъ встѣхъ парочныхъ запасовъ съ обозомъ и конскою аммуніціею ⁴⁾»*, кромѣ

¹⁾ Военно-ученый архивъ. № 2648.

²⁾ Тамъ же.

³⁾ Кромѣ того на Кавказѣ былъ еще одинъ паркъ.

⁴⁾ Подчеркнуто нами.

лошадей, коихъ состоитъ только 504 въ одномъ паркѣ при 2-й арміи 18-й артилерійской бригады».

Такъ какъ по проекту предполагалось сформировать вмѣсто одиннадцати восемнадцать парковъ, то относительно этого переформирования генераль Засядко писалъ въ томъ же отвѣтѣ отъ 2-го декабря: «при семь преобразованіи парковъ, на парочныя фуры, такъ и на прочіе предметы *особой суммы не нужно* ¹⁾, потому что, за исключеніемъ готовыхъ въ Кіевѣ съ фурами четырехъ парковъ, *одиннадцать устроятся съ прежними парочными обозами и конскою аммуниціею, а три кавалерійскихъ парка приготовятся съ новыми парочными фурами, строящимися въ здѣшнемъ арсеналѣ*» ²⁾).

Изъ бумаги этой ясно видно, что обозъ одиннадцати парковъ считался въ штабѣ генераль-фельдцейхмейстера *въ совершенно исправномъ видѣ*, «ибо новые одиннадцать парковъ устроятся съ *«прежнимъ парочнымъ обозомъ»* и на переформированіе *«особой суммы не нужно»*.

Также смотрѣлъ на это дѣло и главный штабъ Его Императорскаго Величества, что видно изъ рапорта Дибича отъ 3-го декабря ³⁾, въ которомъ онъ, возражая на мнѣніе главнокомандующаго 2-й арміи о недостаточной готовности этой арміи къ войнѣ, между прочимъ, пишетъ: «артилерійскій паркъ 18-й бригады находится въ готовности со всѣми принадлежащими къ оному лошадьми, которыхъ для первыхъ дѣйствій, если бы война открылась, полагается достаточно; *остальные три парка также готовы*, къ коимъ въ случаѣ разрыва, приказано будетъ немедленно купить лошадей».

Въ запискѣ, составленной въ штабѣ генераль-фельдцейхмейстера 8-го декабря ⁴⁾, было сказано.

«Подвижные артилерійскіе парка состоятъ нынѣ:

Устроенныхъ по прежнему положенію.

При 2-й арміи—2, изъ коихъ одинъ съ лошадьми.

При 1-й арміи—8, всѣ безъ лошадей.

Литовскомъ корпусѣ—1, безъ лошадей.

Кавказскомъ—1, съ лошадьми.

¹⁾ Подчеркнуто нами.

²⁾ Т. е. С.-Петербургскомъ арсеналѣ.

³⁾ В. У. А. № 2563, рапортъ Дибича г. Витгенштейну № 47.

⁴⁾ Военно-ученый архивъ. № 2648.

Устроєнныхъ по новому положенію.

Въ Кіевѣ—4.

«Всѣ сіи парки *укомплектованы вполнѣ* парочными запасами, *обозомъ* ¹⁾ и конской аммуниціей».

Затѣмъ въ той же запискѣ сказано, что вмѣсто одиннадцати парковъ (при 1-й и 2-й арміяхъ и литовскомъ корпусѣ) слѣдуетъ сформировать для тѣхъ же войскъ 18 парковъ и что на сіе преобразование парковъ по изъясненію Его Императорскаго Высочества особой суммы не нужно.

Итакъ, въ запискѣ отъ 8-го декабря генераль-фельдцейхмейстеръ вполнѣ подтверждаетъ свѣдѣнія о паркахъ, сообщенныя 2-го декабря полковнику Адлербергу генераль-маіоромъ Засядко; слѣдовательно, обозъ парковъ считался вполнѣ исправнымъ.

Но въ тотъ же день, т. е. 8-го декабря, артилерійскій департаментъ донесъ генераль-фельдцейхмейстеру ²⁾, что въ одиннадцати существовавшихъ паркахъ (кромѣ четырехъ, въ Кіевѣ, имѣвшихъ новыя фуры) обозъ «состоитъ частью изъ повозокъ русскихъ, приготовленныхъ до наступленія войны французской ³⁾, частью же изъ фуръ французскихъ, взятыхъ во время сей войны, которыя до того служили уже въ своей арміи, такъ какъ и русскія повозки во всю войну были въ движеніи». «Сіи повозки и фуры, по поступленіи ихъ въ нынѣшніе парки, были исправлены прочно починкою и нынѣ показываются къ движенію годными; но какъ оныя при самомъ исправленіи не могли равняться въ годности съ новыми, то департаментъ, *судя по времени*, заключаетъ, что *во всемъ парочномъ обозѣ самое даже дерево отъ долговременнаго существованія пришло уже въ бессильное свойство, такъ что по нѣкоторомъ продолжаніи можетъ разрушиться*» ⁴⁾.

Въ виду этого, артилерійскій департаментъ считалъ необходимымъ построить новыя фуры, «для обезпеченія упоминаемыхъ подвижныхъ парковъ, состоящихъ съ прежнимъ парочнымъ *обозомъ, коего прочность безнадежна*» ⁵⁾.

Вмѣстѣ съ тѣмъ департаментъ считалъ, что «приготовление въ арсеналахъ парочныхъ фуръ новаго образца никакъ не можетъ быть

¹⁾ Подчеркнуто нами.

²⁾ Военно-ученый архивъ. № 2648. донесеніе артилерійскаго департамента отъ 8-го декабря 1827 г., № 14112.

³⁾ Т. е. войны 1812 года.

⁴⁾ Подчеркнуто нами.

⁵⁾ Тоже.

произведено поспѣшно и въ скоромъ времени, да и стоило бы казнѣ весьма значительныхъ суммъ»: въ виду этого онъ испрашивалъ разрѣшенія генераль-фельдцейхмейстера «на первый случай заготовить хотя на два парка изъ русскихъ повозокъ, коихъ число простирается до 320 повозокъ, произведя сіе заготовленіе, гдѣ выгоды и успѣшнѣе окажется».

На приобрѣтеніе 320 повозокъ требовалось 38,400 руб. (по 120 руб. каждая повозка).

Итакъ, 2-го декабря обозъ парковъ считался въ штабѣ генераль-фельдцейхмейстера *вполнѣ годнымъ*, вновь предполагавшіеся для формировація парки должны были устроиться съ *прежними обозами* и на это переформированіе *никакой особой суммы не нужно было*. Такъ еще думали и 8-го декабря, но въ тотъ же день артилерійскій департаментъ, очевидно, не имѣя никакихъ свѣдѣній о дѣйствительномъ состояніи парковъ, однако же счелъ нужнымъ донести генераль-фельдцейхмейстеру свое предположеніе, что «*дерево въ обозъ пришло въ безсильное свойство*», что обозъ «*по нѣкоторомъ прослѣдованіи можетъ разрушиться*», что, наконецъ, «*прочность обоза безнадежна*» и что на приобрѣтеніе обоза только для двухъ парковъ (состоявшихъ при 2-й арміи и которые должны были слѣдовать за арміей въ походъ) *нужно 38,400 руб.*

Вдобавокъ, арсеналь не могъ построить обозъ въ скорое время и департаментъ ходатайствовалъ повозки не строить, а купить «*русскія повозки, гдѣ выгоды и успѣшнѣе окажется*». Итакъ, согласно донесенія артилерійскаго департамента отъ 8-го декабря, обозъ нигуда не годился, несмотря на то, что повозки «*и нынѣ показываются къ движенію годными*». Такимъ образомъ артилерійскій департаментъ не давалъ вѣры имѣвшимся у него свѣдѣніямъ о годности обоза и сдѣлалъ предположеніе, что онъ негоденъ на томъ основаніи, что *обозъ былъ очень старый и поэтому не могъ быть годенъ*.

10-го декабря артилерійскій департаментъ сдѣлалъ новое донесеніе генераль-фельдцейхмейстеру ¹⁾. Въ этомъ донесеніи уже имѣются опредѣленные, а не гадательныя свѣдѣнія о негодности обоза двухъ парковъ 16-й и 25-й артилерійскихъ бригадъ, находившихся въ мѣстечкѣ Полонномъ.

Изъ числа этихъ парковъ, обозъ 16-й артилерійской бригады, по донесенію осматривавшаго этотъ обозъ полковника Дите-

¹⁾ Военно-ученый архивъ № 2648, донесеніе артилерійскаго департамента отъ 10-го декабря 1827 г. за № 14178.

рикса 3-го, «кз движенію употребленъ быть не можетъ»¹⁾), такъ какъ дерево въ обозѣ совершенно «проточено настькомыми». Паркъ 25-й бригады тоже былъ испорченъ червоточиной. Между тѣмъ въ томъ же донесеніи сказано, что «въ вѣдомостяхъ, присылаемыхъ департаменту объ имуществѣ силъ парковъ, обозы оныхъ показывались донынтъ кз употребленію годными».

Это неожиданно непріятное донесеніе, полученное артилерійскимъ департаментомъ отъ начальника артилеріи Литовскаго отдѣльнаго корпуса генераль-маіора Шушерина, заставило департаментъ зашевелиться и началась нескончаемая по этому дѣлу переписка.

Особенно непріятно было то обстоятельство, что паркъ 16-й артилерійской бригады принадлежалъ ко 2-й арміи и могъ ежеминутно получить приказаніе идти въ походъ. Въ виду этого артилерійскій департаментъ, дабы «совершенно удостовѣриться въ надежности кз движенію парковаго обоза 16-й артилерійской бригады, принадлежащаго 2-й арміи, сообщилъ начальнику артилеріи сей арміи генераль-лейтенанту бар. Левенштерну и просилъ командировать поспѣшнѣйшимъ образомъ, кого онъ заблагоразсудитъ, осмотрѣть со всею строгостію и точностью упоминаемый парковый обозъ 16-й артилерійской бригады и доставить немедленно департаменту свѣдѣніе: *дѣйствительно ли обозъ сей находится въ такомъ положеніи, какъ представляетъ полковникъ Дитерихсъ 3-й или есть еще возможность привести его посредствомъ исправленія въ надежное положеніе кз движенію*».

«Вашему Императорскому Высочеству департаментъ артилерійскій, поднося у сего въ спискахъ донесеніе генераль-маіора Шушерина и рапортъ къ нему полковника Дитерихса 3-го, осмѣливается испрашивать повелѣнія Вашего Высочества артилеріи генераль-лейтенанту барону Левенштерну: дабы онъ упоминаемое, сообщенное ему отъ департамента обстоятельство, не замедля привелъ въ скорѣйшее исполненіе и строго изслѣдовалъ, съ какого времени началось поврежденіе настькомыми обоза и для чего о томъ въ свое время не было принято мѣръ кз отвращенію онаго и недоносимо было департаменту и кто въ семъ случать виновенъ».

Изъ этого донесенія видно, что когда артилерійскій департаментъ только *предполагалъ*, что обозъ негоденъ, то просилъ отпу-

¹⁾ См. рап. командира 25-й артилерійской бригады полковника Дитерихса 3-го начальнику артилеріи отдѣльнаго Литовскаго корпуса генераль-маіору Шушерину 4-го ноября 1827 г. № 1103 (В. У. А. № 2648).

стить деньги на заведение новаго, но когда *удостоверился* въ негодности обоза двухъ парковъ, то не считалъ нужнымъ принять другихъ мѣръ, кромѣ вторичнаго осмотра обоза и выясненія вопросовъ—кто виновенъ, съ какого времени началась порча, почему своевременно не донесли и пр., т. е. по вопросамъ, такъ сказать, канцелярскаго характера; вопросъ же о скорѣйшемъ *исправленіи замѣченной неисправности*—оставался въ сторонѣ.

22-го января 1828 г. начальникъ артилеріи 2-й арміи генераль-лейтенантъ баронъ Левенштернъ донесъ генераль-фельдцейхмейстеру ¹⁾, что подробный осмотръ парковаго обоза 16-й артилерійской бригады выяснилъ, что только часть обоза попорчена червоточиной, что это зависѣло *«отъ свойствъ прошлаго лѣта»* и что въ этомъ никто не виноватъ. Починка попорченныхъ вещей должна была стоить 1,186 руб. 67 коп. и къ 1-му февраля 1828 года всѣ неисправности предполагалось устранить.

По мнѣнію генерала Левенштерна, полковникъ Дптерихсъ 3-й *«основалъ неправильное мнѣніе свое на счетъ всего парка по поверхностномъ обзорѣніи только нѣкоторыхъ попорченныхъ частей»*. Въ чемъ замѣчалось *«свойство» лѣта* генераль Левенштернъ въ своемъ донесеніи не разъяснилъ.

Генераль-фельдцейхмейстеръ, получивъ это донесеніе, приказалъ артилерійскому департаменту, расходъ въ 1186 р. 67 к. *принять на счетъ казны* ²⁾.

Такимъ образомъ понадобилось два мѣсяца, чтобы выяснить вопросъ о годности обоза 16-й артилерійской бригады; о годности обозовъ остальныхъ парковъ никакого разслѣдованія не было сдѣлано и несмотря на предположеніе артилерійскаго департамента о негодности обоза, вслѣдствіе старости повозокъ, *генераль-фельдцейхмейстеръ считалъ, что всѣ парковыя обозы вполне годны* ³⁾. Замѣчательно то, что заключеніе это было сдѣлано еще до полученія донесенія генерала Левенштерна и что въ штабѣ генераль-фельдцейхмейстера *еще 15-го января* считали вопросъ о годности парка 16-й бригады не рѣшеннымъ ⁴⁾ и въ тоже время, *въ концѣ*

¹⁾ В. У. А. № 2648. донесеніе ген.-лейт. барона Левенштерна отъ 2-го января 1828 г. № 234.

²⁾ В. У. А. № 2648. отношеніе ген.-фельдц. графу Дпбичу отъ 3-го февраля 1828 года № 277.

³⁾ В. У. А. № 2565. пунктъ 1-й. отношеніе гр. Дибича графу Чернышеву отъ 2-го января 1828 г. № 270.

⁴⁾ В. У. А. № 2648 отношеніе ген.-маіра Засидко отъ 15-го января 1828 г. № 192 флиг.-адъютанту Адлербергу.

декабря, генераль-фельдцейхмейстеръ выразилъ заключеніе «*что паркы стараго положенія могутъ и должны слѣдовать съ имѣющимъ у нихъ обозомъ* ¹⁾» на основаніи чего послѣдовало приказаніе не строить 320 повозокъ, такъ какъ въ нихъ «*надобности не настоятъ*».

Полковникъ Дитерихсъ, который, по донесенію генерала Левенштерна, произвелъ осмотръ парка 16-й артилерійской бригады весьма небрежно, не подвергся никакому взысканію, что въ особенности замѣчательно, такъ какъ изъ того-же донесенія генерала Левенштерна видно, что полковнику Дитерихсу 3-му вовсе не было поручено осматривать паркъ 16-й артилерійской бригады. Полковникъ Дитерихсъ 3-й не только не подвергся взысканію, но былъ произведенъ въ генераль-майоры и назначенъ начальникомъ двухъ осадныхъ артилерійскихъ ротъ. Виновными оказались «*свойства лѣта*», казна заплатила за «*свойства*» деньги и всѣ на этомъ успокоились. Итакъ только предстоявшій походъ долженъ былъ рѣшить вопросъ были-ли годны для войны повозки, построенныя до 1812 года (стало быть онѣ уже прослужили болѣе 16-ти лѣтъ, и уже участвовали въ наполеоновскихъ войнахъ) ²⁾.

Еще до окончательнаго выясненія вопроса о годности парковъ, Дибичъ написалъ 27-го декабря генераль - фельдцейхмейстеру ³⁾ отношеніе, въ которомъ онъ дѣлаетъ намекъ на отсутствіе должнаго порядка по артилерійской части, и какъ лицо, не имѣвшее права принять энергическія мѣры для водворенія порядка, ограничивается меланхолическимъ выраженіемъ своего мнѣнія. «Разсмотрѣвъ всѣ обстоятельства дѣла касательно обоза подвижныхъ артилерійскихъ парковъ стараго положенія, нахожу я, что хоть обозъ сей составленъ изъ повозокъ, бывшихъ довольное время въ употребленіи, тѣмъ не менѣе ежегодный отпускъ положеннаго ремонта и особыхъ суммъ на поддержаніе онаго, въ продолженіи нѣсколькихъ лѣтъ постоянно, составляли собою такіе способы, что посредствомъ ихъ можно было содержать повозки въ исправности; если же напротивъ

¹⁾ В. У. А. № 2565, графъ Дибичъ графу Чернышеву 2-го января 1828 г. № 270.

²⁾ Мы нашли только одно свѣдѣніе о томъ, въ какомъ состояніи вернулись паркы изъ похода. Именно въ письмѣ Дибича Императору Николаю I отъ 17-го іюня 1830 года (В. У. А. 4145, часть II) сказано, что если «матеріальная часть, въ особенности въ артилеріи и въ обозахъ, и пострадала послѣ двухлѣтняго труднаго похода въ климатѣ разрушительномъ, то я надѣюсь, что благодаря столь испытанному усердію начальниковъ она будетъ приведена въ должное состояніе безъ чрезвычайныхъ расходовъ». Какъ видно, выраженія этого письма - болѣе чѣмъ условныя.

³⁾ В. У. А. № 2648, Дибичъ Его Императорскому Высочеству генераль-фельдцейхмейстеру 27 декабря 1827 г. № 233.

сего, принять въ основаніе доводы артилерійскаго департамента, заключающіеся въ томъ, что ветхость обоза, который впрочемъ по окончаніи кампаніи 1812 г. не былъ въ движеніи, могла произойти отъ давней онаго постройки, *то и самый ремонтъ, въ количествѣ суммы весьма значительной, должно считать издержкою, вышедшею изъ правилъ добраго хозяйства*».

Обнаруженіе негодности парковаго обоза, такъ сказать, встрянуло вопросъ о паркахъ; завязалась оживленная переписка не только о мѣрахъ къ устраненію обнаруженныхъ неисправностей, но былъ возбужденъ вопросъ и о цѣлесообразности самой организаціи парковъ. Такъ, напримѣръ, въ запискѣ, составленной 29-го декабря 1827 года ¹⁾, генералъ-фельдцейхмейстеромъ предполагалось вмѣсто 11 существовавшихъ уже парковъ старой организаціи и 4 парковъ новой, сформировать 31 паркъ пѣхотный и 19 парковъ кавалерійскихъ, что было необходимо, соображаясь съ существующимъ раздѣленіемъ россійской арміи по дивизіямъ и съ положеніемъ о подвижныхъ артилерійскихъ паркахъ, состоявшимся въ 1818 году.

20-го января, по полученіи донесенія генерала Левенштерна о годности парочнаго обоза 16-й бригады, послѣдовало Высочайшее повелѣніе объ окончательномъ распредѣленіи парочныхъ ротъ и парковъ ²⁾.

Согласно этого Высочайшаго повелѣнія, было предписано назначить:

Для	7-й артилерійской бригады	—	роту и паркъ этой бригады
"	8-й	"	"
			роту 4-й артил. бриг. (которую сходно съ симъ перенумеровать) и паркъ новаго положенія изъ Кіева.
"	9-й	"	"
			роту этой же бригады и паркъ новаго положенія изъ Кіева.
"	10-й	"	"
			роту и паркъ той же бригады.
"	16-й	"	"
			роту и паркъ той же бригады.
"	17-й	"	"
			роту той же бригады и паркъ новаго положенія изъ Кіева.
"	18-й	"	"
			роту и паркъ той же бригады.
"	19-й	"	"
			роту той же бригады и паркъ новаго положенія изъ Кіева.

¹⁾ В. У. А. № 2648

²⁾ В. У. А. № 2648, гр. Дибичъ гр. Витгенштейну 20 января 1828 г. №

Слѣдовательно при 2-й арміи должно было состоять 4 парка новаго и 4 парка стараго положенія. Въ то же время было назначено еще 4 подвижныхъ артилерійскихъ парка къ войскамъ 3-го корпуса, 10-й пѣхот. дивиз., 2-й піонерн. бригады и 4-го кавалерійскаго корпуса. Они должны были быть укомплектованы лошадьми къ 1-му апрѣля.

Вмѣстѣ съ тѣмъ было Высочайше повелѣно, чтобы парочныя роты съ парками и лошадьми были въ полной готовности въ Кіевѣ: къ 15-му марта — 17-й и 19-й артилерійскихъ бригадъ, и къ 1-му апрѣля — 8-й, 9-й, 10-й и 16-й артилерійскихъ бригадъ и въ Полонномъ къ 15-му марта — 18-й артилерійской бригады. Затѣмъ парки и парочныя роты 16-й, 17-й и 19-й артилерійскихъ бригадъ разрѣшено было присоединить къ своимъ дивизіямъ, по распоряженію графа Витгенштейна, а прочимъ ожидать въ Кіевѣ особое повелѣніе для выступленія въ походъ.

Въ тотъ же день, 20-го января, но въ другомъ рапортѣ, Дибичъ писалъ главнокомандующему, что укомплектованіе лошадьми парковъ 16-й, 17-й и 19-й артилерійскихъ бригадъ должно быть произведено «сколь возможно послѣшнѣе, послѣ чего всѣ три парка тотчасъ отправить на присоединеніе къ своимъ бригадамъ»¹⁾.

Вопросъ о содержаніи кордона противъ чумы по Днѣстру былъ разрѣшенъ только въ половинѣ декабря; въ это время Дибичъ сообщилъ главнокомандующему²⁾, что «Государь Императоръ, соглашаясь съ мнѣніемъ графа Витгенштейна, Высочайше повелѣтъ соизволилъ, на случай войны, перевести карантинную линію на Днѣстръ, а содержаніе кордона возложить: на австрійской границѣ, отъ Копачеви до Новоселиць, на донской полкъ подполковника Ильина, а по Днѣстру отъ Жванчика до м. Ягорлыка долженъ былъ занять другой казачій полкъ изъ числа нынѣ при арміи состоящихъ и одинъ долженъ находится на Дунаѣ отъ Рени до Вилькова.

«Поэтому, на случай внезапнаго движенія армій, будутъ находиться при 6-мъ корпусѣ два казачьихъ полка, а при 7-мъ три».

И въ этомъ распоряженіи дѣлаются мелочныя указанія на то-какому полку гдѣ расположиться, какъ будто этого не могъ сдѣлать

¹⁾ В. У. А. № 2648. графъ Дибичъ графу Витгенштейну 20-го января 1828 года № 412.

²⁾ В. У. А. № 2508. Рапортъ Дибича главнокомандующему отъ 17-го декабря 1827 г. № 135.

самъ главнокомандующій, если ему указать какую онъ долженъ занять линію ¹⁾).

Между тѣмъ въ Петербургѣ не торопились и съ разъясненіемъ инструкціи графа Нессельроде по вопросу объ отношеніи 2-й арміи къ австрійскимъ войскамъ; по крайней мѣрѣ, еще 11-го декабря Дибичъ писалъ Витгенштейну, что онъ получить отъ Нессельроде разъясненіе о томъ, *«какъ должно намъ вести себя противу австрійскихъ войскъ, если бы оныя встрѣчены были въ княжествахъ Молдавіи и Валахіи, въ случаѣ вступленія въ оныя арміи, вамъ вѣренной»*.

Вопросъ этотъ обратилъ на себя особое вниманіе Императора Николая, по приказанію котораго Дибичъ увѣдомилъ Витгенштейна, что Государь полагаетъ необходимымъ составить легкій передовой отрядъ изъ кавалеріи и конной артилеріи съ придачей двухъ или трехъ казачьихъ полковъ. Этому отряду слѣдуетъ при самомъ началѣ похода, какъ можно скорѣй, занять Бухарестъ ²⁾. «Поспѣшнѣйшее сколь возможно, занятіе Бухареста нужно столько же для предупрежденія распространенія австрійскихъ войскъ, если бы таковыя вошли въ княжества, сколько въ другомъ отношеніи необходимо, дабы предупредить всякое могущее случиться со стороны турокъ покушеніе къ разоренію или сожженію сего города».

При этомъ предполагалось, что передовой отрядъ не встрѣтитъ на пути своемъ сопротивленія со стороны турецкихъ войскъ, но если бы турки оказали сопротивленіе, то отрядъ долженъ былъ *«разбить и истребить непріятеля»*.

Въ заключеніе Государь Императоръ приказалъ повторить, что вступленіе арміи въ княжества должно послѣдовать отнюдь не

¹⁾ Примеромъ того, какъ главнокомандующій по многимъ вопросамъ не пользовался должной самостоятельностью и за разрѣшеніемъ всякихъ пустяковъ долженъ былъ обращаться въ Петербургъ и какъ у насъ вообще изъ мелкаго старались сдѣлать сложное дѣло, рѣшеніе котораго зависѣло иногда отъ нѣсколькихъ министровъ, можетъ служить слѣдующій рапортъ Дибича графу Витгенштейну отъ 4-го декабря 1827 г. (В. У. А. № 2578. Рапортъ Дибича Витгенштейну отъ 4-го декабря 1827 г. № 58). «Вслѣдствіе доставленія ко мнѣ при почтеннѣйшемъ отношеніи В. С. за № 733 докладной записки о высылкѣ изъ главной квартиры вашей людей сомнительныхъ и безпаспортныхъ, Государь Императоръ Высочайше повелѣтъ соизволилъ отнестись къ управляющему министерствомъ иностранныхъ дѣлъ и министру финансовъ о принятіи подобныхъ мѣръ осторожности по полицейскому карантинному и таможенному пограничнымъ вѣдомствамъ».

«Исполнивъ Высочайшую волю сію, имѣю честь присовокупить, что я вѣстѣ съ сямъ сообщая оную для свѣдѣнію Его Императорскому Высочеству Цесаревичу».

²⁾ В. У. Арх. № 2578. Рапортъ Дибича Витгенштейну отъ 11 декабря 1827 г. № 91.

иначе, какъ при соблюденіи условій, изложенныхъ въ Высочайшемъ указѣ отъ 9-го ноября, т. е. въ случаѣ появленія турецкихъ войскъ въ княжествахъ или въ случаѣ, если нашъ посоль въ Константинополь или послы союзныхъ державъ подвергнутся оскорбленію со стороны турокъ.

Во исполненіе Высочайшей воли, въ штабѣ 2-й арміи было приступлено къ разработкѣ вопроса о занятіи княжествъ и о сформированіи легкаго передового отряда. Работа эта, какъ и все, что дѣлалось во 2-й арміи, производилась лично Киселевымъ и 18-го декабря имъ былъ составленъ проектъ о легкомъ передовомъ отрядѣ.

Замѣчательна быстрота, съ которой работалъ Киселевъ. Проектъ, представленный имъ главнокомандующему, былъ составленъ во исполненіе Высочайшей воли, выраженной въ рапортѣ Дибича отъ 11-го декабря; этотъ рапортъ не могъ быть полученъ въ Тульчинѣ ранѣе 16-го декабря (курьеры проѣзжали разстояніе отъ Петербурга до Тульчина въ 5—7 дней); 18-го декабря проектъ уже доложенъ главнокомандующему и 20-го декабря, за подписью его, уже посланъ отвѣтъ Дибичу, составленный на основаніи проекта Киселева ¹⁾. Составленіе проекта дѣйствій летучаго отряда было тѣсно связано съ двумя вопросами: 1) о дѣйствіяхъ остальныхъ частей арміи, и 2) о томъ, какъ поступить въ случаѣ, если при занятіи княжествъ, мы встрѣтимъ въ нихъ австрійскія войска. Это послѣднее обстоятельство чрезвычайно затрудняло всѣ расчеты начальника штаба 2-й арміи, какъ потому, что при такихъ условіяхъ армія наша имѣла бы дѣло съ двумя непріятельскими арміями, чего раньше не предполагалось, такъ и потому, что инструкція, полученная главнокомандующимъ отъ графа Нессельроде была неудобноисполнима и могла поставить нашу армію въ весьма опасное положеніе, ибо австрійскія войска, наступая со стороны Трансильваніи и Буковины, угрожали бы сообщеніямъ нашей арміи; главнокомандующій справедливо считалъ, что *онъ предпочиталъ бы видѣть австрійскія войска соединившимися съ турецкими, нежели имѣть ихъ на нашемъ флангѣ и въ тылу нашего расположенія*, такъ какъ при дальнѣйшемъ нашемъ наступленіи въ Валахію *движеніе немалочисленнаго австрійскаго корпуса угрожало бы 2-й арміи быть поставленной между Карпатскими горами, дунайскими крѣпостями и австрійскими войсками*.

¹⁾ В. У. А. № 2563, отношеніе Витгенштейна Дибичу отъ 20-го декабря 1827 года № 668, съ надписью «тайно».

Въ отзывѣ отъ 20-го декабря ¹⁾ главнокомандующій изложилъ проектъ занятія Бухареста легкимъ отрядомъ и передвиженія остальныхъ частей арміи такъ, чтобы онѣ могли своевременно под- держать передовой отрядъ.

При этомъ Витгенштейнъ считалъ безусловно необходимымъ включить въ составъ передового отряда пѣхоту, что было необходимо потому, что при самой значительной скорости ближайшія къ передовому отряду войска могли прибыть въ Уржичени не раньше, какъ черезъ три дня послѣ занятія Бухареста. Затѣмъ главнокомандующій указывалъ, что какъ бы скоро войска ни двигались, занятіе Бухареста будетъ возможно только при особенно благоприятныхъ обстоятельствахъ, такъ какъ отъ Рени до Бухареста 200 в., а отъ Журжева до Бухареста 60 верстъ; а такъ какъ, на основаніи Высочайшаго повелѣнія отъ 9-го ноября, наши войска могли вступить въ княжества только по полученіи извѣстія, что турки перешли на лѣвый берегъ Дуная, то занятіе Бухареста дѣлалось возможнымъ только при наличіи особенно благоприятныхъ условий.

Затѣмъ главнокомандующій полагалъ необходимымъ всѣ войска приблизить къ границѣ, но сдѣлать это безъ огласки, чтобы не возбуждать преждевременныхъ передвиженій турокъ. А именно, Бугскую уланскую дивизию привести въ Бессарабію и расположить за 19-й пѣхотной дивизіей, въ трехъ переходахъ отъ Рени.

Всего въ окрестностяхъ Рени предполагалось собрать подъ общимъ начальствомъ генераль-лейтенанта Иванова:

19-ю пѣх. дивизию	12 батал.
19-ю арт. бригаду	24 п. ор.
Бугскую уланскую дивизию	24 эск.
Казацкихъ полковъ	3
Донской артилеріи	12 ор.
6-й пионер. батал.	1 б.

Около 16 т. челов.

Изъ этого числа при самомъ началѣ войны выдѣлить въ передовой отрядъ:

19-й пѣх. див. (двѣ бригады)	8 б.
19-й арт. бриг.	16 п. ор.
Бугской уланской дивизиі	18 эск.
Казацкихъ полковъ	2
Донской артилеріи	12 к. ор.

Всего около 11¹/₂—12 т. ч.

¹⁾ В. У. А. № 2563, отношеніе Витгенштейна Дибичу отъ 20-го декабря 1827 года № 668.

Остальная часть отряда генераль-лейтенанта Иванова получала слѣдующія назначенія: для наблюденія за Браиловымъ — 4 б., 8 пѣш. ор., 6 эск. и 1 казач. полкъ, а піонерный баталіонъ долженъ былъ остаться у Рени, при мостахъ.

Для сбора летучаго отряда къ Рени нужно было трое сутокъ и для движенія къ Бухаресту 6 дней, (отъ Рени до Бухареста 200 верстъ, стало быть по 33 версты въ день); слѣдовательно Бухарестъ могъ быть занятъ на 9-й день послѣ перехода границы¹⁾. Болѣе сосредоточенно расположить передовой отрядъ у Рени было невозможно, по недостатку квартиръ.

Остальныя части арміи должны были двинуться усиленными маршами и занять:

Уржичени, на 12 день—18-я пѣхотн. дивиз. съ ея артилеріею. 1-я бриг. 4-й уланской дивизіи съ конной ротой № 27 и одинъ казачій полкъ.

Бузео, на 15 день—17-я пѣхотн. дивиз. съ ея артилеріею и 2 казачьихъ полка; туда же на 17-й день должна была прибыть 16-я пѣхотная дивизія съ ея артилеріею, 2-я бр. 4-й уланской дивизіи съ конной ротой № 28.

Итакъ, черезъ 17 дней армія должна была занять слѣдующее расположеніе:

Авангардъ (летучій отрядъ), въ *Бухарестъ* съ отрядами у *Крайова* и *Журжева*.

Часть войскъ 7 корп.—въ *Уржичени*.

6 корпусъ—*Бузео*.

Наблюдательный отрядъ отъ 7-го корпуса, который въ послѣдствіи долженъ былъ смѣнить войска 6-го корпуса—*при Браиловъ*.

Наблюдательные каз. посты — по Дунаю и на главныхъ дорогахъ къ Трансильваніи.

Въ такомъ расположеніи главнокомандующій предполагалъ ожидать развязки двусмысленнаго отношенія къ намъ австрійскаго правительства.

По вопросу о возможной встрѣчѣ съ австрійскими войсками въ княжествахъ Витгенштейнъ писалъ 20 декабря Дибичу.

«Г. Нессельроде въ заключеніи отношенія своего объявляя мнѣ Высочайшую волю, разрѣшающую употребленіе силы, въ случаѣ препятствія со стороны австрійцевъ при занятіи княжествъ, въ полной

¹⁾ Въ зависимости отъ обстоятельствъ одна пѣх. бригада могла быть оставлена въ Слободзѣ.

мѣрѣ удостовѣряетъ меня въ возможности встрѣтиться съ ними въ непріязненныхъ отношеніяхъ, почему и обязываюсь не умолчать передъ Вашимъ Сіятельствомъ для доклада Его Величеству о необходимости, вмѣстѣ съ движеніемъ 2-й арміи за границу, подвинуть къ Пруту достаточный резервъ, который своимъ присутвіемъ обезпечилъ наши сообщенія и удалилъ бы всякое опасеніе со стороны соборанныхъ въ Трансильваніи и Буковинѣ войскъ, менѣе вредныхъ для насъ въ соединеніи съ турками, нежели на флангѣ и тылу нашего расположенія; ибо при дальнѣйшемъ вторженіи въ Валахію, кратчайшее движеніе сего немалочисленнаго корпуса угрожаетъ 2-й арміи быть поставленною между нѣмъ, Карпатскими горами и дунайскими крѣпостями.

«Повинуясь въ полной мѣрѣ священной волѣ Государя Императора, все зависящее отъ меня къ сохраненію согласія съ австрійцами будетъ исполнено неукоснительно, но въ случаѣ сопротивленія, предположеніе г. Нессельроде объ обезоруженіи ихъ войскъ и отправленіи въ Буковину, кажется мнѣ не безъ затрудненія или по крайней мѣрѣ требуетъ поясненія, ибо хотя въ прежнемъ отношеніи моемъ и упомянуто, что австрійцы могутъ отъ насъ закрыть большую часть Валахіи цѣпью легкихъ войскъ, однако симъ отнюдь не имѣлъ я намѣренія утвердить, чтобы рѣшившись къ непріязненности собрали они значительный корпусъ, дабы оставить его въ бездѣйствіи; а желалъ только изяснить заблаговременно, что еслибъ воспрещено мнѣ было употребленіе оружія, то и самый малочисленный ихъ корпусъ могъ бы воспрепятствовать въ исполненіи возлагаемаго на меня Его Величествомъ.

«Выѣздъ Россійскаго посланника изъ Константинополя и получаемое отъ многихъ источниковъ удостовѣреніе, что турки не предпримутъ наступательныхъ дѣйствій, отклоняя случаи, въ коихъ повелѣвается мнѣ указомъ 9 ноября перейти за Прутъ, дозволяетъ мнѣ ожидать Высочайшаго соизволенія на предначертанное въ докладной запискѣ, почему до полученія разрѣшенія войска оставлены будутъ на своихъ мѣстахъ.

«Впрочемъ, еслибъ, паче чаянія, до того времени необходимость потребовала движенія, то въ семь случаѣвъ летучій отрядъ составитсѣ изъ 4 казачьихъ полковъ, поддержанныхъ пѣхотою 19-й дивизіи.

Г. Ф. графъ Витгенштейнъ».

Это послѣднее соображеніе о формированіи летучаго отряда изъ однихъ казаковъ, поддерживаемыхъ пѣхотою, по дополнительному объясненію главнокомандующаго ¹⁾ было основано на томъ,

¹⁾ В. У. А. № 2563, отношеніе Витгенштейна Дибичу отъ 20 декабря 1827 г. № 669.

что регулярной конницы въ составъ этого отряда нельзя было включить, вслучаѣ необходимости внезапно перейти границу. Дѣло въ томъ, что 4-я уланская дивизія съ мая мѣсяца непрерывно находилась въ движеніи и новое перемѣщеніе полковъ остановило бы ихъ переформированіе и было бы для нихъ изнурительно, тогда какъ Бугская дивизія долгое время стояла на мѣстѣ и слѣдованіе ея къ границѣ служило бы для нея полезнымъ приготовительнымъ движеніемъ къ предстоявшимъ трудамъ. Но перевести эту дивизію въ Бессарабію главнокомандующій самъ не имѣлъ права.

Зная какое въ Петербургѣ обращали вниманіе на экономію, Витгенштейнъ въ концѣ своего отзыва писалъ: «сознаюсь, что содержаніе поселенной дивизіи ¹⁾ въ Бессарабіи сопряжено съ нѣкоторымъ избыткомъ издержекъ, но, по моему мнѣнію, онѣ вознаграждаются отвращеніемъ неудобностей прописанныхъ выше».

Проектъ главнокомандующаго о составѣ летучаго отряда былъ доложенъ Дибичемъ Государю Императору и уже 31-го декабря 1827 года Дибичъ писалъ Витгенштейну отвѣтъ ²⁾.

Предположеніе главнокомандующаго о составѣ летучаго отряда было одобрено Государемъ Императоромъ и Его Величество предоставлялъ усмотрѣнію главнокомандующаго исполнить это предположеніе *«въ томъ случать, еслибы внезапное вторженіе турокъ въ Молдавію и Валахію»* принудило насъ вступить въ княжества. Но, по всему вѣроятію, турки останутся только въ оборонительномъ положеніи; слѣдовательно движеніе наше можетъ начаться не прежде марта», писалъ Дибичъ. Къ письму Дибича было приложено общее *предположеніе «для открытія и продолженія военныхъ дѣйствій»*, которое по Высочайшему повелѣнію препровождалось Витгенштейну *«единственно для предварительнаго вашего свѣдѣнія и соображенія»*.

«Сіе предположеніе конечно можетъ во многомъ измѣниться, ибо дипломатическія сношенія, на кон ожидаютъ отъ союзныхъ державъ отвѣты, не позволяютъ намъ еще принять рѣшительныхъ мѣръ».

При этомъ Дибичъ указывалъ, что если движеніе наше въ княжества послѣдуетъ не прежде марта, то въ составъ летучаго отряда должна быть назначена 4-я уланская дивизія, которая, оставаясь до марта на мѣстѣ, достаточно къ тому времени отдохнетъ.

¹⁾ т. е. Бугской уланской дивизіи.

²⁾ В. У. А. № 2563 (въ № 2479 находится подлинное письмо Дибича), письмо Дибича Витгенштейну 31 декабря 1827 г. № 267.

На переводъ же Бугской уланской дивизіи въ Бессарабію Государь Императоръ не изволилъ согласиться потому, что *«содержаніе ея въ Бессарабіи было бы сопряжено съ большими издержками, между тѣмъ какъ нынѣшнее ея пребываніе въ поселеніи и покойно, и ничего не стоитъ для казны»*.

Такимъ образомъ Бугская уланская дивизія не могла войти въ составъ передоваго отряда и слѣдовательно этотъ отрядъ могъ состояться только изъ казаковъ и пѣхоты; въ этомъ распоряженіи, какъ и въ прежнихъ мы опять видимъ какое преобладающее значеніе имѣла экономія. Несмотря на то, что идея о сформированіи летучаго отряда шла изъ Петербурга, тамъ не хотѣли обезпечить правильнаго формированія этого отряда и не соглашались включить въ составъ его Бугской уланской дивизіи, чтобы избѣжать излишнихъ расходовъ по содержанію этой дивизіи въ Бессарабіи; вслѣдствіе этого въ составъ летучаго отряда могло войти только 2—3 казачьихъ полка.

По вопросу о томъ, что дѣлать главнокомандующему, если онъ встрѣтитъ въ княжествахъ австрійскія войска, Дибичъ писалъ слѣдующее:

«Касательно австрійцевъ, трудно предположить, чтобы сія держава возымѣла противу насъ непріязненныя дѣйствія, ибо она не можетъ не чувствовать, что рѣшаясь препятствовать развѣваться знаменамъ нашимъ въ столицѣ оттомановъ, тѣмъ самымъ подвергается опасности увидѣть оныя въ собственной своей столицѣ».

«По еслибы, несмотря на то, сверхъ всякаго чаянія, она показала намъ свою непріязненность, тогда планъ войны восприметъ совсѣмъ другой видъ¹⁾». Мы тогда должны будемъ, прежде нежели перейти за Дунай, направить главныя дѣйствія наши противъ Австріи. Войска польской арміи, соединенно съ литовскимъ отдѣльнымъ корпусомъ, образуясь въ обсерваціонную армію, поддержанную частію войскъ отъ 1-й арміи, будутъ дѣйствовать тогда съ одной, между тѣмъ какъ армія вамъ ввѣренная, съ другой стороны, занимая только княжества, употребить резервы свои для овладѣнія Буковиною и поддержанія дѣйствій въ Галиціи.

Съ истиннымъ почтеніемъ и пр.

Графъ Дибичъ».

№ 267.

31 декабря 1827 г.

¹⁾ Подчеркнуто нами.

ГЛАВА VIII.

Подготовка 2-й армии к походу 1828 года. Высочайшее повелѣніе отъ 16-го декабря 1827 г. о немедленномъ приведеніи 2-й армии на военное положеніе.— Усиленіе 2-й армии.—Новое общее предположеніе для дѣйствій 2-й армии, Высочайше утвержденное 25-го декабря 1827 г.— Расчетъ для слѣдованія войскъ къ границѣ.— Предполагаемое расположеніе 2-й армии на границѣ.— О формированіи резервныхъ войскъ.—Управленіе резервными войсками.—Расположеніе резервныхъ войскъ.—Новое усиленіе 2-й армии: назначеніе казачьихъ войскъ, гвардіи и другихъ частей.— Отвѣтъ главнокомандующаго на общее предположеніе.—Новое общее предположеніе составленное въ Петербургѣ.—Отвѣтъ главнокомандующаго.—Поѣздка генералъ-адъютанта Киселева въ Петербургъ.—Окончательное разрѣшеніе 2-й армии не только занять княжества, но и перейти Дунай (22-го марта 1828 г.).

Наконецъ, ходатайство главнокомандующаго о приведеніи 2-й армии на военное положеніе было удовлетворено и 16-го декабря гр. Дибичъ писалъ гр. Витгенштейну ¹⁾: «Государь Императоръ Высочайше повелѣтъ соизволилъ приступить немедленно къ приведенію 2-й армии въ военное положеніе и въ полную готовность къ выступленію въ походъ.

«Сію Высочайшую волю почитаю нужнымъ сообщить вашему сіятельству для приведенія оной въ должное исполненіе по всѣмъ тѣмъ предметамъ, кои зависятъ отъ распоряженій вашихъ, о коихъ буду ожидать вашего увѣдомленія ²⁾».

Въ то же время и въ Петербургѣ былъ принятъ рядъ мѣръ къ приведенію армии въ готовность къ походу: такъ, 17-го декабря было Высочайше повелѣно гр. Чернышеву распорядиться такъ, чтобы къ 1-му марта въ Кишиневѣ и Могилевѣ былъ собранъ запасъ госпитальныхъ вещей, мягкихъ, металлическихъ, компресовъ,

¹⁾ В. У. А. № 2565, рапортъ Дибича Витгенштейну отъ 16-го декабря 1827 г. № 118.

²⁾ В. У. А. № 2565, рапортъ Дибича Витгенштейну отъ 16-го декабря 1827 г., № 118.

корпіи и пр., на 5,000 человекъ въ каждомъ изъ этихъ пунктовъ ¹⁾).

26-го декабря послѣдовало Высочайшее повелѣніе ²⁾ о приведеніи на военное положеніе войскъ 3-го пѣхотнаго корпуса, 10-й пѣхотной дивизіи, 2-й піонерной бригады и 4-го резервнаго кавалерійскаго корпуса, съ тѣмъ, чтобы пѣхотные полки имѣли двух-баталіонный составъ, артилерія пѣшая и конная по 12 орудій въ ротѣ, а кавалерійскіе полки по 7 полныхъ эскадроновъ. Затѣмъ Высочайше повелѣвалось:

1) Распорядиться покупкою недостающихъ лошадей.

2) Назначить къ упомянутымъ войскамъ четыре подвижныхъ артилерійскихъ парка — два устроенные по старому положенію и два новаго положенія.

Относительно кавалеріи послѣдовало 31-го декабря дополнительное Высочайшее повелѣніе переформировать полки 3-й гусарской дивизіи и 4-го резервнаго кавалерійскаго корпуса слѣдующимъ образомъ ³⁾:

1) Изъ нынѣшняго состава полка сформировать четыре комплектныхъ эскадрона такъ, чтобы въ каждомъ эскадронѣ было: унтеръ-офицеровъ—18, трубачей—4, рядовыхъ—180.

2) Изъ остальнаго затѣмъ числа нижнихъ чиновъ и строевыхъ лошадей нынѣшняго комплекта сформировать: а) два эскадрона въ кадрахъ и в) запасный эскадронъ.

3) Недостающее число людей (за исключеніемъ назначенныхъ рекрутъ) пополнить выборомъ способныхъ къ кавалерійской службѣ, не исключая мѣщанъ, изъ внутреннихъ гарнизонныхъ баталіоновъ.

Къ письму Дибича отъ 31 декабря было приложено «*общее предположеніе*» для дѣйствія арміи. Оно было Высочайше утверждено 25 декабря ⁴⁾). слѣдовательно до полученія въ Петербургѣ запроса Витгенштейна отъ 20 декабря.

Сущность этого общаго предположенія заключалась въ слѣдующемъ.

¹⁾ В. У. А. № 2679, гр. Дибичъ графу Чернышеву 17-го декабря 1827 года. № 142.

²⁾ В. У. А. № 2574, гр. Дибичъ графу Сакену 26-го декабря 1827 г. № 213.

³⁾ В. У. А. № 1177, гр. Дибичъ главнокомандующему 1-й арміей, 31 декабря 1827 г.

⁴⁾ В. У. А. № 2563.

Армія ставилась задача — заняты княжества, обложить Браиловъ, частью силъ перейти Дунай, заняты Траяновъ валъ и Кюстенджи, обложить Тульчу, Исакчи и Силистрію—все это до іюня. Въ продолженіе іюня—перейти Балканы и овладѣть Бургасомъ. Іюль и половину августа оставаться на мѣстѣ, окончить осаду Браилова и Силистріи и начать осаду Варны. Около 20 августа начать наступленіе къ Адрианополю съ 5-ю дивизіями пѣхоты и 4-мя дивизіями конницы. Съ 15-го сентября по 15-е октября—дѣйствія противъ Константинополя.

Такимъ образомъ на этотъ разъ задача была поставлена широкая; цѣль войны—дѣйствія противъ самаго «*Константинополя*» и только тамъ предполагалось предписать туркамъ миръ. Но самый операціонный планъ наполненъ мелочами; на примѣръ, указано было распредѣленіе войскъ по отрядамъ, съ указаніемъ какая часть и гдѣ должна дѣйствовать; главнокомандующій былъ стѣсненъ въ правѣ притянуть резервы къ арміи, когда онъ это признаетъ нужнымъ; войска вводятся въ дѣло по частямъ и т. д. Поразительно то, что несмотря на сознанную неизбежность начать походъ въ половинѣ марта, не считали нужнымъ сосредоточить дѣйствующую армію къ началу похода, а передовыя части получали подкрѣпленія только постепенно и съ значительными промежутками времени; затѣмъ поразительно и то, что армію и къ веснѣ 1828 г. все еще не рѣшались привести въ полную готовность, что видно изъ общаго предположенія, согласно котораго нѣкоторыя части (3-я пѣхотная и 3-я гусарская дивизіи) должны были выступить въ походъ, «*хотя еще безъ полного обоза*».

По важности «*общаго предположенія*», какъ плана войны, мы приводимъ его дословно.

«Съ первымъ сухимъ временемъ, примѣрно къ 15-му марта, начнется первое военное движеніе 7-го корпуса.

«19-я пѣхотная дивизія съ одною бригадою уланскою, съ 7-мъ піонернымъ баталіономъ и 3-мя казачьими полками, переправляются подъ Рени черезъ Прутъ.

«Двѣ бригады и одинъ казачій полкъ обложатъ Браиловъ, занявъ Галацъ.

«Егерская бригада, бригада уланъ, два полка казачьихъ съ одною конною и одною легкою ротами наступаютъ быстро къ Бухаресту и овладѣваютъ онымъ.

«18-я пѣхотная дивизія, бригада уланъ и одинъ казачій полкъ, занявъ Яссы, наступаютъ до Фокшанъ.

«6-й корпусъ, занявъ нынѣшнія квартиры 7-го корпуса, служить ему резервомъ.

«Въ случаѣ перехода значительныхъ турецкихъ силъ, 18-я дивизія поддерживааетъ 19-ю. Дальнѣйшее наступленіе сдѣлалось бы для нихъ пагубнымъ, боковымъ движеніемъ 6-го корпуса вдоль Дуная. Съ симъ вмѣстѣ начинается общее движеніе войскъ, изъ коихъ 2-я піонерная бригада должна выступить немного прежде, также и казаки, дабы по расчитаннымъ маршрутамъ собраться къ переходу черезъ Дунай.

«По невозможности стать на подножный кормъ прежде 1-го мая, нельзя перейти Дунай въ большихъ силахъ прежде 10-го — 15 мая. 6-й корпусъ собирается къ 1-му числамъ мая къ Дунаю, устроить переправу, наступаетъ быстро до Траянова вала и овладѣваетъ Кюстенджи.

«9-я дивизія и 2-я піонерная бригада обложатъ Исакчу и Тульчу и овладѣютъ оными, на что нужно подвинуть хотя нѣсколько осадной артилеріи, привезя снаряды моремъ изъ Аккермана въ Килию къ Тульчѣ.

«8-я пѣхотная и 3-я гусарская дивизіи, хотя еще безъ полного обоза, идутъ прямо къ Бухаресту, гдѣ смѣнять бригады 19-й дивизіи и уланъ около 1-го мая.

«7-я дивизія придетъ къ 1-му мая къ Рени, смѣнить остальные бригады 19-й дивизіи передъ Браиловымъ.

«По смѣнѣ, 7-й корпусъ собирается къ мосту на Дунаѣ и въ продолженіи мая соединится съ 6-мъ корпусомъ около Базарджика.

«10-я пѣхотная дивизія прибудетъ къ Рени также около 15-го мая, равномѣрно и 4-й резервный кавалерійскій корпусъ. Они слѣдуютъ къ Базарджику такъ, чтобы могли прибыть туда въ концѣ мая.

«Итакъ 5 дивизій пѣхотныхъ (и даже часть 6-й, ибо вѣроятно 9-я дивизія, уже кончивъ свое препорученіе, овладѣетъ Исакчею и Тульчею, или по крайней мѣрѣ можетъ отдѣлать достаточное число для блокады Силистріи) и 4 дивизіи кавалеріи въ послѣднихъ числахъ мая соберутся къ Базарджику. Онѣ будутъ имѣть продовольствіе на 1 мѣсяць и 10 дней, а къ Балканамъ близъ Коварны подвезутъ еще моремъ на полмѣсяца.

«Дальнѣйшее дѣйствіе предполагается въ продолженіи іюня, пройти Балканы и овладѣть Бургасомъ.

«Въ іюль и половинѣ августа оставаться въ семъ положеніи, получая продовольствіе изъ Бургаса.

«Въ сіе время 3-й корпусъ и резервъ продолжаютъ и оканчиваютъ осаду Браилова и Силистріи и начинаютъ осаду Варны.

«Резервные баталіоны займутъ княжества, 3-й корпусъ Болгарію и Балканы.

«6 дивизій пѣхотныхъ и 4 кавалерійскихъ, составляющія главныя

силы, укомплектуются людьми, лошадьми и мѣсячнымъ подвижнымъ магазиномъ.

«Около 20 свгуста начинаютъ дальнѣйшее наступленіе къ Адрианополю 5 дивизій пѣхотныхъ и 4 кавалерійскихъ.

«Одна пѣхотная дивизія идетъ прямо по берегу и овладѣваетъ Инадю и Мидію и къ 15 сентября всѣ войска главныхъ силъ сосредоточатся противъ полуострова Фрасскаго. Продовольствіе получаютъ сначала изъ Бургаса, а съ 1-го сентября изъ Мидіи.

«Съ 15-го сентября по 15-е октября дѣйствіе противъ самаго Константинополя. Продовольствіе получается изъ Мидіи.

«Сверхъ вышеизложенныхъ предположеній Его Императорское Величество изволить полагать, что во время лѣтняго отдыха въ Балканахъ можетъ соединиться съ таковыми силами часть гвардіи, а именно: 18 баталіоновъ и 16 $\frac{1}{2}$ эскадрона въ полномъ комплектѣ, 32 батарейныхъ и 16 легкихъ пѣшихъ и 8 батарейныхъ и 16 легкихъ конныхъ орудій.

Начальникъ главнаго штаба графъ *Дибичъ*».

31-го декабря
1827 г.

Если сравнить этотъ документъ съ тѣмъ планомъ войны, который былъ присланъ главнокомандующему за полтора мѣсяца до того, при рапортѣ Дибича отъ 15 ноября за № 517, и который приведенъ нами также дословно, то оказывается, что идея похода и цѣль его въ обоихъ документахъ одинаковы.

Но въ первомъ документѣ, который Дибичъ называлъ *планомъ* войны, была указана главнокомандующему только общая цѣль и ходъ военныхъ дѣйствій указанъ только въ общихъ чертахъ, безъ излишнихъ подробностей.

Во вновь полученномъ планѣ войны уже прибавлены многія частныя подробности, исполненіе которыхъ могло только стѣснить главнокомандующаго. Казалось бы, что никакого цоваго плана войны главнокомандующему не нужно было давать, разъ какъ уже былъ данъ планъ отъ 15 ноября, тѣмъ болѣе, что новый планъ, по идеѣ ничѣмъ отъ прежняго не отличался. Но въ Петербургѣ разсудили иначе, а между тѣмъ такого рода частныя перемѣны должны были только затруднять операціи дѣйствующей арміи. И дѣйствительно въ штабѣ 2-й арміи уже былъ составленъ планъ занятія княжествъ, представленный главнокомандующимъ 20 декабря, но еще до полученія этого плана въ Петербургѣ былъ утвержденъ

(25 декабря) также планъ для занятія княжествъ, но только совершенно другого характера.

Къ общему предположенію были приложены расчеты для слѣдованія всѣхъ войскъ къ границѣ¹⁾. Согласно этихъ расчетовъ сосредоточеніе арміи на границѣ должно было совершиться слѣдующимъ образомъ.

Къ 15-му марта должны были расположиться:

У Рени.

19-я пѣхотная дивизія.
Бригада 4-й уланской дивизіи.
6-й и 7-й піонерные баталіоны.
Три казачьихъ полка.
Паркъ № 18.

У Измаила.

17-я пѣхотная дивизія.
Одинъ казачій полкъ.

У Скулянь.

18-я пѣхотная дивизія.
Бригада 4-й уланской дивизіи.
Два казачьихъ полка.

У Новыхъ Дубосарь.

Два казачьихъ полка²⁾.

Между Скулянми и Дубосарами.

16-я пѣхотная дивизія.

Въ Тирасполь.

Бугская уланская дивизія.
Два эскадрона л.-гв. Казачьяго полка.
Атаманскій Е. И. В. Настѣдника Цесаревича полкъ³⁾.

Въ Киевъ и Полонномъ.

Парки № 16, 17 и 18 (въ полной готовности со всѣми лошадьми).

Въ Яссахъ.

Главная квартира.
Подвижной госпиталь на 500 человекъ.

Всѣ эти войска должны были получать продовольствіе отъ земли и изъ существовавшихъ магазиновъ.

¹⁾ В. У. А. № 2563.

²⁾ В. У. А. № 2579 и № 2557. рапортъ Дибича Витгенштейну отъ 27 декабря 1827 г. № 230. Эти 2 полка были назначены изъ числа тѣхъ шести, которые готовились на Дону.

³⁾ В. У. А. № 2579. рапортъ Дибича Витгенштейну отъ 25 декабря 1827 г. № 223.

Войска, назначенныя въ 1-й резервъ, должны были передви-
нуты слѣдующимъ образомъ:

Части войскъ.	Откуда высту- пають.	Сколько пе- реходовъ (съ дневками).	Когда выступи- ють.	Куда прибу- вають.	Когда при- бываютъ.
7-я пѣх. див.	Кременчугъ	45	Первый полкъ 17, послѣдній 27-го марта	Рени	1-го мая Брайловъ 7-го мая.
8-я пѣх. див.	Кіевъ.	60	Первый полкъ 1-го марта, по- слѣдній — 11-го марта.	Букарестъ	1-го мая.
3-я пѣх. див.	Житомиръ	45	Первый полкъ 22-го марта, по- слѣдній — 1-го апрѣля.	Рени	1-го мая.
3-я гусар. див.	Житомиръ	47	Первый полкъ 15-го марта, по- слѣдній — 21-го марта.	Букарестъ	1-го мая.
3-й піон. бат.	Бобруйскъ	79	11-го февраля	Букарестъ	1-го мая.
4-й піон. бат.	Бобруйскъ	72	18-го февраля	Рени	1-го мая.
Сапер. батал.					
2-й піон. бр-дм.	Черниговъ	54	Первый полкъ 23-го марта, по- слѣдній — 2-го апрѣля.	Рени	15-го ма-
1-я драг. див.	Ахтырка	52	Первый полкъ 22-го марта, по- слѣдній — 23-го марта.	Рени	12-го мая
1-я конно-егер. дивизія.	Курскъ.	62	Первый полкъ 15-го марта, по- слѣдній — 21-го марта.	Рени	15-го мая
Подвижной го- спиталь на 1000 человѣкъ.	Кременчугъ	38	8-го апрѣля.	Рени	15-го мая.
Подвижной ма- газинъ съ запа- сами на 1 мѣс.	"	"	"	Рени	15 и 25 мая.

Парки 3-го пѣхотнаго корпуса и 10-й пѣхотной дивизіи
должны были быть совершенно готовыми въ Кіевѣ и имѣть всѣхъ
лошадей къ 15 апрѣля; тогда они могли прибыть въ Рени 1-го іюня
и въ Букарестъ 10-го іюня. Затѣмъ въ маѣ должны были прибыть

запасная конно-артиллерійская рота № 2 и 4 казачьих полка, изъ числа шести, которые готовились на Дону¹⁾.

Войска должны были слѣдовать обыкновеннымъ походнымъ порядкомъ, какъ въ мирное время, по полкамъ, имѣя дневки черезъ два дня въ третій. Путевое продовольствіе должно было быть устроено этапными магазинами.

Итакъ, по предположенію, составленному въ Петербургѣ, къ 15 марта должны были собраться между Скулянами и Рени 48 бат., 4 артилер. бригады, 40 эскадр., 6 казачьихъ полковъ, два піонерныхъ баталіона, одинъ паркъ и одинъ госпиталь на 500 челов.

Затѣмъ между 1 мая и 15 мая на линіи Рени-Букарестъ должны были собраться: 48 бат., 4 артил. бриг., 48 эск., 1 саперный баталіонъ, два піонерныхъ баталіона, одинъ госпиталь на 1000 человѣкъ. Изъ числа этихъ войскъ большая часть собиралась у Рени, а именно $\frac{3}{4}$ пѣхоты и $\frac{2}{3}$ конницы; остальные $\frac{1}{4}$ пѣхоты и $\frac{1}{3}$ конницы — у Букареста. Войска эти стояли такъ далеко отъ Рени и Букареста, что ближайшимъ нужно было 45 сутокъ для похода до этихъ пунктовъ; большинство стояло еще дальше, а пѣкоторыя части должны были двигаться въ теченіе слишкомъ 70 дней²⁾.

12-го января 1828 г. было Высочайше утверждено предположеніе о составѣ, расположеніи и управленіи резервныхъ войскъ, приданныхъ ко 2-й арміи. Виѣстѣ съ тѣмъ было приказано предположеніе это привести въ исполненіе только тогда, когда послѣдуетъ Монаршее повелѣніе о движеніи дѣйствующихъ войскъ³⁾. Въ составъ резервныхъ войскъ входила пѣхота, кавалерія и артиллерія.

Резервная пѣхота должна была состоять изъ 4 резервныхъ дивизій, составленныхъ изъ третьихъ баталіоновъ 3-го, 4-го, 6-го и 7-го пѣхотныхъ корпусовъ.

Резервныя дивизіи, сформированныя изъ третьихъ баталіоновъ 3-го и 4-го пѣхотныхъ корпусовъ, состояли изъ 18 баталіоновъ, а резервныя дивизіи, сформированныя изъ 6-го и 7-го корпусовъ

1) В. У. А. № 2579 и № 2557, рапортъ Дибича Витгенштейну отъ 27 декабря 1827 г. № 230.

2) Вообще у насъ не очень заботились держать войска сосредоточенными на границѣ. Такъ, когда Дунай и Прутъ замерзли, то главнокомандующій приказалъ пѣхоту отряда ген.-лейт. Ивалова отвести отъ Рени и Измаила на одинъ переходъ назадъ. В. У. А. № 2592 (А) рап. Киселева Дибичу 23 ноября 1827 г. № 712.

3) В. У. А. № 2546, рап. Дибича гр. Витгенштейну отъ 20 января 1828 г. № 10.

изъ 12 баталіоновъ. Каждые шесть баталіоновъ образовывали бригаду. *Всего резервной пѣхоты было 60 баталіоновъ.*

Резервная кавалерія состояла изъ 3-го резервнаго кавалерійскаго корпуса и отдѣльныхъ эскадроновъ отъ полковъ 1-й драгунской, 1-й конно-егерской, 3-й гусарской, 4-й уланской и Бугской уланской дивизій.

3-й резервный кавалерійскій корпусъ составилъ изъ 48 дѣйствующихъ и 16-ти конно-резервныхъ эскадроновъ, всего 64 эскадрона. Полки 1-й драгунской, 1-й конно-егерской, 3-й гусарской и 4-й уланской дивизій, выступая въ походъ въ составѣ четырехъ эскадроновъ, выдѣляли въ составъ резервныхъ войскъ 5-й, 6-й и 7-й эскадроны, что составляло отъ каждой дивизіи по 12 эск., а всего 48 эскадроновъ.

Что же касается Бугской уланской дивизіи, то полки ея выступали въ 6-ти эскадронномъ составѣ и оставляли въ округахъ своего поселенія каждый по 3 пѣшихъ резервныхъ эскадрона, изъ которыхъ формировалось два конныхъ, всего 8 эскадроновъ.

Всего въ резервной кавалеріи должно было состоять 120 эскадроновъ.

Тѣ 48 эскадроновъ, которые выдѣлялись изъ состава указанныхъ выше дивизій, образовывали 4 резервныхъ кавалерійскихъ бригады по 12 эскадроновъ каждая, а резервная бригада Бугской уланской дивизіи состояла изъ 8 эскадроновъ.

Резервная артилерія состояла изъ пѣшей и конной. Пѣшая — составлялась изъ 9-ти резервныхъ батарейныхъ № 5 ротъ 7, 8, 9, 10, 11, 12, 13, 14 и 15 пѣшихъ артилерійскихъ бригадъ, съ раздѣленіемъ ихъ на три артилерійскія бригады, по три пѣшихъ роты въ каждой.

Конная резервная артилерія состояла изъ четырехъ конно-артилерійскихъ ротъ № 15, 16, 17 и 18 и образовала двѣ бригады, по двѣ роты въ каждой.

Всего резервной артилеріи 13 ротъ.

Во главѣ резервныхъ войскъ былъ поставленъ командиръ 3-го резервнаго кавалерійскаго корпуса генераль-лейтенантъ графъ Виттъ. Организція управленія резервными войсками вообще установлена была сложная; а именно, гр. Виттъ, назначенный командиромъ резервныхъ войскъ, не былъ избавленъ отъ должности командира 3-го резервнаго кавалерійскаго корпуса; для управленія резервными войсками не было сформировано отдѣльнаго штаба, а управленіе должно было производиться посредствомъ двухъ шта-

бовъ: штаба 3-го резервнаго кавалерійскаго корпуса — для всей кавалеріи и артилеріи, и вновь учрежденнаго штаба резервныхъ войскъ—для пѣхоты. Такимъ образомъ одного, общаго для всѣхъ резервныхъ войскъ, органа управленія учреждено не было. Графу Витту была дана власть корпуснаго командира, причѣмъ онъ долженъ былъ всѣ повелѣнія главнокомандующаго 2-й арміею исполнять немедленно, но въ тоже время доносить начальнику главнаго штаба Его Императорскаго Величества, которому долженъ былъ дѣлать представленія и во всѣхъ случаяхъ, превышавшихъ власть корпуснаго командира. Затѣмъ было введено и весьма существенное ограниченіе, а именно: въ Высочайше утвержденномъ предположеніи было сказано, что «собственно по военному поселенію никакое военное распоряженіе не можетъ быть сдѣлано безъ Высочайшаго Государя Императора соизволенія».

Одновременно съ утвержденіемъ этого предположенія состоялось Высочайшее назначеніе и всѣхъ начальствующихъ лицъ резервныхъ войскъ.

Выше сказано было, что предположеніе о резервныхъ войскахъ приказано было привести въ исполненіе только тогда, когда послѣдуетъ Монаршее повелѣніе о движеніи дѣйствующихъ войскъ; въ дѣйствительности такое распоряженіе послѣдовало раньше, а именно 8 марта ¹⁾, когда приказано было графу Витту вступить въ управленіе резервными войскамп. штабы этихъ войскъ сформировать, пѣхотѣ и артилеріи вступить тотчасъ же въ составъ резерва, а кавалеріи — по мѣрѣ выступленія дѣйствующихъ эскадроновъ тѣхъ полковъ изъ тогдашняго ихъ квартирнаго расположенія; наконецъ приказано было немедленно отправить къ мѣстамъ назначенія всѣхъ генераловъ и офицеровъ, получившихъ назначенія въ составъ штаба и частей резервныхъ войскъ.

Расположеніе резервныхъ войскъ должно было быть слѣдующее.

Пѣхотныя резервныя дивизіи:

3-го корпуса—въ Звенигородскѣ, Пятигорахъ и Винницѣ.

4-го „ —въ Херсонѣ, Перекопѣ и Одесѣ.

6-го „ —въ Хотинѣ, Богополѣ и Одесѣ.

7-го „ —въ Изамаилѣ.

Резервныя кавалерійскія бригады должны были расположиться:

1-й драгунской дивизіи —въ Ахтыркѣ и окрестностяхъ.

1-й конно-егерской дивизіи—въ Курскѣ и окрестностяхъ, т. е. обѣ бригады оставались въ мѣстахъ, гдѣ онѣ находились.

¹⁾ Приказъ начальника гл. штаба Е. П. В. отъ 8 марта 1828 г. № 19. (В. У. А. № 1177).

- 3-й гусарской дивизии — въ округахъ поселеній 1-го и 2-го Бугскихъ уланскихъ полковъ.
4-й уланской дивизии — въ округахъ поселеній 3-го и 4-го Бугскихъ уланскихъ полковъ.
Бугской уланской дивизии — въ округахъ поселеній своей дивизии.
Резервная артилерія размѣщалась слѣдующимъ образомъ:

Резервные пѣшія артилерійскія роты:

- | | |
|-----------------------------------|------------------|
| 7, 8 и 9-й артилерійскихъ бригадъ | — въ Ольвиополь. |
| 10, 11 и 12-й | — въ Тирасполь. |
| 13, 14 и 15-й | — въ Кіевъ. |

Такое размѣщеніе резервныхъ частей предписано было не измѣнять безъ Высочайшаго соизволенія.

Раньше уже была рѣчь о томъ, что согласно Высочайшаго повелѣнія отъ 26-го декабря 1827 г. на усиленіе 2-й арміи были назначены 3-й пѣхотный корпусъ, 10-я пѣхотная дивизія, 4-й резервный кавалерійскій корпусъ и 2-я піонерная бригада. 1 февраля 1828 г. гр. Дибичъ увѣдомилъ главнокомандующаго¹⁾, что для движенія этихъ войскъ Высочайше утверждены маршруты, «но коимъ войска должны слѣдовать по полученіи однако же особаго повелѣнія о выступленіи».

Вмѣстѣ съ тѣмъ было Высочайше повелѣно, чтобы всѣ эти части были готовы къ выступленію 10 марта, а 2-я піонерная бригада — 1-го марта.

Какъ уже извѣстно, на усиленіе 2-й арміи были вызваны съ Дона и Урала казачьи части. Въ началѣ февраля послѣдовало изъ Петербурга распоряженіе о движеніи и этихъ частей, причемъ въ эти распоряженія, какъ и во многія другія распоряженія, шедшія изъ Петербурга, были включены частности, которыя, очевидно, лучше было предоставить частнымъ начальникамъ. Такъ, въ рапортѣ гр. Дибича отъ 13 февраля²⁾ главнокомандующему было передано Высочайшее повелѣніе о томъ, чтобы 4 донскихъ казачьихъ полка и донская конно-артилерійская рота № 2 «были немедленно собраны и отправлены по прилагаемому маршруту въ Тирасполь къ 1-му мая, изъ онаго же города дальнѣйшее назначеніе ихъ зависѣть будетъ отъ Вашего Сіятельства».

Въ тотъ же день, 13 февраля, послѣдовало Высочайшее пове-

¹⁾ В. У. А. № 2579. рапортъ гр. Дибича гр. Витгенштейну отъ 1-го февраля 1828 г. № 35.

²⁾ В. У. А. № 2579. рапортъ гр. Дибича гр. Витгенштейну отъ 13 февраля 1828 г. за № 49.

лѣніе¹⁾, «чтобы донскія казачьи войска, слѣдующія къ Днѣстру на усиленіе ввѣренной Вашему Сіятельству 2-й арміи, а именно: два эскадрона л.-гв. Казачьяго полка, Атаманскій Его Императорскаго Высочества Наслѣдника Цесаревича полкъ и 2 казачьихъ полка, остановлены были по распоряженію генераль-лейтенанта гр. Витта въ окружности г. Елисаветграда впредь до востребованія Вашимъ Сіятельствомъ, съ тѣмъ, чтобы черезъ таковое распоряженіе избѣгнуть затрудненій, съ коими, по недостатку сѣна, сопряжено было продовольствіе сихъ войскъ на Днѣстрѣ».

Такимъ образомъ, съ одной стороны, донскія войска были назначены въ распоряженіе главнокомандующаго 2-й арміей для усиленія ввѣренной ему арміи, а съ другой онъ былъ лишенъ права распорядиться и временемъ ихъ прибытія къ арміи, и мѣстомъ, гдѣ имъ остановиться; что же касается затрудненій въ довольствіи сѣномъ, то, разумѣется, этотъ вопросъ гораздо лучше могъ разрѣшить главнокомандующій, находившійся на мѣстѣ, чѣмъ начальникъ главнаго штаба, бывшій въ Петербургѣ.

Мы только что указали, что въ рапортѣ гр. Дибича отъ 13 февраля было передано Высочайшее повелѣніе, чтобы 2-я піонерная бригада была готова къ выступленію 1 марта, но въ тотъ же день послѣдовало новое Высочайшее повелѣніе²⁾ съ подробностями о движеніи 2-й піонерной бригады и съ измѣненіями. Такимъ образомъ, въ одинъ и тотъ же день, по одному и тому же вопросу, было принято въ Петербургѣ два различныхъ рѣшенія. Если имѣть въ виду, что извѣщенія объ этихъ рѣшеніяхъ могли быть получены въ штабъ 2 арміи въ разное время и не въ той послѣдовательности, какъ они были отправлены изъ Петербурга, то станетъ понятнымъ, какія на мѣстѣ могли возникнуть недоразумѣнія при исполненіи полученныхъ бумагъ. Притомъ надо сказать, что вопросъ этотъ былъ совершенно не важный и разрѣшеніе его можно было смѣло предоставить главнокомандующему, что избавило бы петербургскія власти отъ утомительной, прямо кипучей, но совершенно бесполезной и даже вредной дѣятельности, и дало бы главнокомандующему необходимую ему самостоятельность. Въ новомъ рапортѣ, также отъ 13 февраля, Дибичъ сообщилъ Витгенштейну Высочайшее повелѣніе, чтобы «саперный и 4-й піонерный баталіоны выступили

¹⁾ В. У. А. № 2579. Рапортъ гр. Дибича гр. Витгенштейну отъ 13 февраля 1828 г. № 53.

²⁾ В. У. А. № 2579. Рапортъ гр. Дибича гр. Витгенштейну отъ 13 февраля № 57.

изъ Рогачева и Глуска 2 марта, а 3-й піонерный баталіонъ изъ Жлобина 5-го марта». При этомъ было прибавлено, что «Его Императорское Величество дозволяетъ, буде лошади подъ понтоны еще не всѣ искуплены будутъ къ означенному сроку, то чтобы понтонныя отдѣленія съ сими понтонами выступили бы нѣсколько послѣ баталіоновъ, но однако же не позже 15 марта».

Въ мартѣ на усиленіе 2-й арміи были еще назначены два Башкирскихъ, одинъ Оренбургскій и одинъ Уральскій полки и два Донскихъ казачьихъ и одинъ конно-піонерный эскадроны¹⁾.

Наконецъ на усиленіе арміи были назначены и части гвардіи. 1-го марта 1828 г. послѣдовало Высочайшее повелѣніе назначить на усиленіе 2-й арміи слѣдующія части гвардейскаго корпуса:²⁾

1) легкую гв. кавалерійскую дивизию, причемъ каждый регулярный полкъ долженъ былъ выступить въ составѣ двухъ полныхъ первыхъ дивизионовъ, л.-гв. казачьяго полка три эскадрона, крымско-татарскаго эскадрона одна треть и сверхъ того лейбъ-гвардіи конно-піонерный эскадронъ; 2) 1-я и 2-я гв. пѣхотныя дивизиі; каждый полкъ въ составѣ двухъ баталіоновъ, перваго и втораго, а л.-гв. Московскій и Гренадерскій полки—перваго и третьяго баталіоновъ, и сверхъ того л.-гв. саперный баталіонъ и гвардейскій экипажъ. Отъ гвардейской пѣшей артилеріи были назначены л.-гв. 1-я и 2-я бригады въ составѣ шести ротъ по 8 орудій каждая, а отъ гвардейской конной артилеріи были назначены батарейная батарея и легкая № 2 батарея. Затѣмъ съ этими войсками долженъ былъ выступить фурштатъ, имъ принадлежавшій.

Гвардейскія части, назначенныя въ походъ, должны были слѣдовать въ Тульчинъ двумя колоннами, согласно слѣдующему маршруту, причемъ каждая колонна дѣлилась на отдѣленія.

Правая колонна.

С.-Петербургъ.
Красное Село.
Ямбургъ.
Псковъ.
Островъ.
Полоцкъ.
Рогачевъ.

Лѣвая колонна.

С.-Петербургъ.
Царское Село.
Гатчино.
Луга.
Порховъ.
Витебскъ.
Могилевъ.

¹⁾ В. У. А. № 2676. Отзывъ генераль-фельдцейхмейстера Дибичу отъ 13-го марта 1828 г. № 605.

²⁾ В. У. А. № 2579 Рапортъ Дибича главнокомандующему. отъ 1 марта 1828 г. № 86.

Житомиръ.
Бердичевъ.
Вяница.
Тулчинъ.

1506¼ верстъ въ 97 дней.

Отдѣленія:

- 1—Л.-гв. саперный баталіонъ, гвардейскій экипажъ.
- 2—Финляндскій полкъ.
- 3—Егерскій полкъ.
- 4—) Казачій полкъ.
-) Конно-піон. эскадр.
- 5—Конно-егерскій полкъ.
- 6—Гусарскій полкъ.
- 7—Уланскій полкъ.
- 8—Драгунскій полкъ.

Гомель.
Черниговъ.
Кіевъ.
Брацлавъ
Тулчинъ.

1.493¼ верстъ въ 95 дней.

Отдѣленія:

- 1—Л.-гв. Павловскій полкъ.
- 2— „ Пазмайловскій полкъ.
- 3— „ пѣшая артилерія.
- 4— „ конная „
- 5— „ Гренадерскій полкъ.
- 6— „ Семеновскій „
- 7— „ Московскій „
- 8— „ Преображенскій полкъ.

Артилерія, по прибытіи въ Кіевъ, слѣдуетъ въ концѣ колонны за Преображенскимъ полкомъ.

Войска Гвардейскаго корпуса, назначенныя въ походъ, должны были состоять подъ личнымъ начальствомъ Его Императорскаго Высочества командующаго гвардейскимъ корпусомъ; они должны были продолжать числиться въ 1-й арміи до вступленія 1-го отдѣленія въ Подольскую губернію (т. е. до 1-го іюля), а съ этого дня ихъ слѣдовало причислить ко 2-й арміи, а прочимъ войскамъ гвардіи и 1-го резервнаго кавалерійскаго корпуса оставаться по прежнему въ составѣ 1-й арміи. Выступленіе гвардейскихъ войскъ предписано было начать съ 1-го апрѣля, причемъ по прибытіи ихъ въ Тулчинъ они должны были расположиться около него *на тѣсныхъ квартирахъ, буде не воспослѣдуетъ до того времени другое назначеніе.*

Характерно это послѣднее указаніе, сдѣланное въ Петербургѣ 1 марта и подлежащее исполненію *въ іюль*, причемъ очевидно невозможно было такъ заблаговременно рѣшить вопросъ на какихъ именно, тѣсныхъ или широкихъ, квартирахъ могъ размѣститься гвардейскій корпусъ у Тулчина. Но уже такъ велико было стремленіе рѣшительно все предписать изъ Петербурга, указать на всѣ частности и мелочи, что и въ этомъ случаѣ, несмотря на явную невозможность и нецѣлесообразность, все же не могли себѣ отказать въ удовольствіи точно опредѣлить, за 4 слишкомъ мѣсяца впередъ, порядокъ расположенія гвардіи у Тулчина.

Отвѣтъ на предположеніе, посланное изъ Петербурга 31 дека-

бря 1827 г. Витгенштейнъ представилъ только 15 февраля 1828 г.¹⁾. Къ этому письму была приложена записка съ замѣчаніями, сдѣланными главнокомандующимъ по содержанию предположенія, а въ самомъ письмѣ гр. Витгенштейнъ писалъ Дибичу, что онъ считаетъ особенно важнымъ соблюсти слѣдующія условія: «1) *въ совокупномъ дѣйствіи силъ, предназначаемыхъ для войны и которыя необходимы по ежедневному умноженію непріятельскихъ войскъ на Дунай*. Вашему Сіятельству извѣстны на сей предметъ неизмѣнныя мои правила и сколько я противенъ тѣмъ дѣйствіямъ, которыя исполняются безъ надлежащей совокупности и растянутыми частями, а потому я полагаю болѣе вѣрнымъ и выгоднымъ открыть кампанію, когда резервы находятся будутъ на самомъ театрѣ войны.

«2) *Въ сохраненіи арміи отъ преждевременнаго изнуренія*. Ибо слишкомъ раннее выступленіе войскъ умножитъ число больныхъ и не дозволитъ продолжать наступательное движеніе по невозможности имѣть въ то время тѣ перевозочныя способы, которые для насъ необходимы. Бездѣйственное же пребываніе войскъ въ княжествахъ уменьшитъ безъ настоящей цѣли продовольственныя средства при самомъ началѣ войны». Въ концѣ письма гр. Витгенштейнъ написалъ, очевидно, чтобы не слишкомъ раздражить Дибича возраженіями на присланное предположеніе: — «впрочемъ, препроводя къ Вашему Сіятельству записку сію, я весьма согласенъ съ замѣчаніемъ Вашимъ, Милостивый Государь, что съ перемѣною обстоятельствъ и сіи соображенія могутъ во многомъ измѣниться²⁾, но принимая ихъ въ общемъ смыслѣ и какъ первоначальныя предположенія, я прошу Ваше Сіятельство довести оную до свѣдѣнія Его Императорскаго Величества».

Въ запискѣ, приложенной къ письму, подробнѣе развиты возраженія на составленное въ Петербургѣ предположеніе. Во-первыхъ, главнокомандующій считалъ, что выступить въ походъ 15-го марта слишкомъ рано, такъ какъ въ это время не будетъ «сухого времени», а напротивъ будетъ распутица, которая въ томъ году, въ виду особой суровости зимы и массы снѣга, должна была быть продолжительнѣе обыкновеннаго. Кромѣ того подножный кормъ можно было найти не ранѣ половины апрѣля, а поэтому переходъ границы слѣдовало совершить не ранѣ половины этого мѣсяца.

Затѣмъ, согласно записки, первоначальныя дѣйствія арміи

¹⁾ В. У. А. № 2563, письмо гр. Витгенштейна гр. Дибичу отъ 15 февраля 1828 г. № 66.

²⁾ Подчеркнуто нами.

должны были заключаться въ слѣдующемъ: 15-го апрѣля 7-й корпусъ переходитъ Прутъ у Рени, Водолуй-Исаки и Скулянь и направляется частью для блокады Браилова, частью для занятія Яссы, Бухареста, Журжи и Бузео; у этого послѣдняго пункта собираются двѣ пѣхотныхъ дивизіи 7-го корпуса (10-я и 18-я) и составляютъ его резервъ.

15-го же апрѣля начинается переходъ черезъ Дунай, близъ Исаки, 6-й корпусъ, облагаетъ Исакчу, Тульчу и Мачинъ, наступаетъ чрезъ Бабадагъ къ Траянову валу, занимаетъ Кюстенджи, устраиваетъ здѣсь складъ и укрѣпляется на линіи Карасу и на Траяновомъ валу.

3-й корпусъ составляетъ общій резервъ арміи и остается на Прутѣ.

Далѣе предполагалось, что къ началу мая дѣйствующая армія съ помощью осадной артилеріи и флота покончить съ Тульчей, Исакчей и Мачиномъ; если же этого не будетъ, то она оставитъ у всѣхъ еще не взятыхъ крѣпостей войска резервнаго корпуса и двинется далѣе, «имѣя главною цѣлью истребленіе непріятельскихъ силъ, долженствующихъ по всѣмъ вѣроятіямъ собраться при Базарджикѣ или Шумлѣ—куда слѣдуетъ направить всѣ усилія, дабы быстрымъ и рѣшительнымъ ударомъ истребить первый оплотъ и главную защиту Балканскихъ горъ» ¹⁾).

Затѣмъ, по проекту Киселева, предполагалось въ концѣ мая начать переходъ черезъ Балканы и далѣе двинуться на Царьградъ, предварительно сосредоточивъ армію въ лагерѣ у Карабунара, имѣя авангардъ у Факи, лѣвый флангъ у Бургаса и боковой отрядъ на р. Тунджѣ.

Всѣ эти дѣйствія, по мнѣнію Киселева, не могли быть подробно рассчитаны и поэтому онъ полагаетъ, что «слѣдуетъ на первый разъ ограничиться изложеніемъ нѣкоторыхъ подробностей перваго движенія, т. е. отъ перехода границы до занятія княжествъ и Траянова вала». Въ заключеніе въ запискѣ было сказано: «изъ сего слѣдуетъ,

¹⁾ Любопытно, что въ запискѣ, составленной Киселевымъ, имѣется указаніе на возможность сосредоточенія значительныхъ турецкихъ силъ противъ нашего праваго фланга. «Если, какъ можно полагать, турки не поставятъ за удобнѣйшее, усиливъ защиту Варны, Базарджика и Шумы и укрѣпивъ главные проходы горъ, сосредоточить главную армію свою на р. Янтрѣ; таковое распоряженіе защиты могло бы затруднить дѣйствіе наше лѣвымъ флангомъ, но кажется сего опасаться не должно».

Дѣйствительно, опасеніе это не подтвердилось въ 1828—1829 годахъ, но зато турки примѣняли такой приемъ въ 1877 г., выдвинувъ противъ нашего праваго фланга Османа-пашу къ Плевнѣ и заставивъ тѣмъ остановить наступленіе всей арміи.

что военные операции начнутся в самое для движения благоприятное время, что армия будет действовать в полном ее составе и может начать кампанию исполнением решительных предприятий и что продовольственные способы на самом театре войны не будут истощаемы до открытия оной.

«Къ сему присовокупить еще можно, что раннее выступление за границу умножить число больныхъ и что тяжкіе въ распутицу подвозы изнурять всѣ перевозочныя средства».

Письмо главнокомандующаго къ Дибичу съ приложеніемъ записки по поводу предположенія, посланнаго изъ Петербурга 31-го декабря 1827 г., было отправлено изъ Тульчина 15-го февраля и 20-го февраля получено въ Петербургъ; въ этотъ день изъ Петербурга уже было послано главнокомандующему новое предположеніе, причемъ при самомъ отправленіи этого предположенія гр. Дибичъ получилъ и вышеприведенное письмо гр. Витгенштейна. Не успѣвъ еще рассмотреть заключеній, присланныхъ главнокомандующимъ и довести ихъ до свѣдѣнія Государя, Дибичъ счелъ однако же нужнымъ не останавливать отправленіе новаго «предположенія» и общалъ отвѣтъ на замѣчанія гр. Витгенштейна прислать дополнительно ¹⁾. Такимъ образомъ главнокомандующій не только не принималъ участія въ составленіи плана войны, но даже замѣчанія его на присланный планъ не были приняты, а вмѣсто ранѣе установленныхъ плановъ внезапно присылается новый.

Въ чемъ же состоялъ новый планъ? Планъ этотъ былъ препровожденъ при рапортѣ гр. Дибича гр. Витгенштейну отъ 20-го февраля 1828 г. ²⁾, въ которомъ указаны причины измѣненія первоначальныхъ распоряженій. Причины эти заключались въ томъ, *что еще не было выяснено при какой политической обстановкѣ произойдетъ война съ Турціей*, т. е. какъ къ ней отнесутся западноевропейскія державы; вслѣдствіе этого рѣшено было ограничиться занятіемъ княжествъ, чтобы имѣть въ нихъ, а также на Днѣстрѣ, возможно больше войскъ «до тѣхъ поръ, пока обстоятельства не примутъ положительный оборотъ, могущій рѣшить движеніе наше за Дунай». Время перехода границы было назначено примѣрно 20-го апрѣля и въ заключеніе было сказано, что новое предположеніе сохраняетъ полную связь съ предположеніемъ «равномѣрно

¹⁾ В. У. Арх. № 2578 отд. 2 и № 636 отд. 1. рапортъ гр. Дибича гр. Витгенштейну отъ 21-го февраля 1828 г. № 560.

²⁾ В. У. А. № 2563 и № 2579 (подлинный) рапортъ гр. Дибича гр. Витгенштейну отъ 20-го февраля 1828 г. № 559.

Высочайше утвержденнымъ» и которое было послано 31-го декабря 1827 г., «съ тою только отмѣною, что Его Императорскому Величеству угодно, дабы при перенесеніи дѣйствій за Дунай 6-й корпусъ съ 4-ю уланскою дивизіею остались для охраненія Валахіи, а всѣ войска изъ 1-й арміи и 7-й корпусъ составили бы Дунайскую армію». По важности рапорта гр. Дибича приводимъ его цѣликомъ.

Рапортъ генералъ-фельдмаршалу графу Витгенштейну отъ графа Дибича.

С.-Петербургъ 20-го февраля 1828 г. № 559 секретно.

В. У. А.

№ 2563

№ 2579 (подлинный).

Государь Императоръ, пребывая въ твердомъ намѣреніи настаивать во всѣхъ праведныхъ требованіяхъ нашихъ, объявленныхъ Турціи, не предвидить, чтобы ослѣпленіе Порты и неуклонное упорство ея дозволяли намъ отклонить разрывъ. По сему Его Императорское Величество, считая войну неизбежною, полагаютъ однакоже изволить, что первое наступленіе наше ограничиться можетъ занятіемъ княжествъ одною 2-ю арміею, съ тѣмъ, чтобы войска предназначенныя изъ 1-й арміи, приближаясь между тѣмъ въ Бессарабію и на Днѣстръ, могли бы быть удержаны въ нашихъ границахъ, до тѣхъ поръ, пока обстоятельства не примутъ положительный оборотъ, могущій рѣшить движеніе наше за Дунай. Симъ средствомъ избѣгнутся значительныя издержки преждевременнаго заграничнаго довольствія излишняго числа войскъ, сохранится въ цѣлости большая часть запасовъ нашихъ около Дуная и притомъ находится будетъ въ полной готовности достаточное число войскъ, какъ для подкрѣпленія 2-й арміи въ княжествахъ если бы обстоятельства потребовали, такъ и для перехода за Дунай при первой надобности.

«На семъ основаніи Государь Императоръ изволилъ утвердить особые предположеніе дѣйствій до перехода чрезъ Дунай и Высочайше повелѣлъ препроводить оное къ Вашему Сіятельству для соображеній Вашихъ и для окончательнаго по оному принятія всѣхъ предварительныхъ мѣръ.

«При семъ однакоже Его Императорское Величество предоставляет Вашему Сіятельству представить по означенному предположенію Ваше мнѣніе, съ изложеніемъ тѣхъ перемѣнъ, кои по ближайшему мѣстному усмотрѣнію, Вы могли бы счесть полезными. Объяв-

для Вашему Сіятельству вышензложенную волю Государя Императора, имѣю честь препроводить при семъ и Высочайше утвержденное предположеніе дѣйствій, присовокупляя, что время перехода границы назначено въ ономъ примѣрно 20-го апрѣля, но что ни въ какомъ случаѣ срокъ сей не продлится далѣе исхода апрѣля или первыхъ чиселъ мая.

«Ваше Сіятельство изволите тоже усмотрѣть, что предлагаемое при семъ предположеніе сохраняетъ полную связь съ предположеніемъ равномѣрно Высочайше утвержденнымъ, которое я имѣлъ честь сообщить при отзывѣ отъ 31-го прошлаго декабря 1827 г. за № 267, съ тою только отмѣною, что Его Императорскому Величеству угодно дабы при перенесеніи дѣйствій за Дунай 6-й корпусъ съ 4-ю уланскою дивизіею остались для охраненія Валахіи, а всѣ войска изъ 1-й арміи и 7-й корпусъ составили бы главную Дунайскую армію ¹⁾. Начальникъ главнаго штаба графъ Дибичъ».

Самое предположеніе, присланное при этомъ рапортѣ ²⁾, касалось только дѣйствій *до перехода черезъ Дунай*. «Для занятія княжествъ и для дѣйствій противъ ближайшихъ турецкихъ крѣпостей достаточно назначить одни войска 2-й арміи», сказано было въ предположеніи. «Прочія же войска, на подкрѣпленіе сей арміи назначенныя, удержать въ нашихъ границахъ около Кишинева и на Днѣстрѣ, до рѣшительнаго намѣренія дѣйствовать за Дунаемъ, дабы чрезъ то сохранить запасы, кои мы будемъ имѣть около Дуная, и избѣгнуть издержки заграничнаго содержанія излишняго числа войскъ».

Препроводя предположеніе, Дибичъ писалъ, что «Государь Императоръ Высочайше повелѣлъ препроводить оное къ Вашему Сіятельству для соображеній Вашихъ и для окончательнаго принятія по оному всѣхъ предварительныхъ мѣръ. При семъ однакоже Его Императорское Величество предоставляетъ Вашему Сіятельству представить по означенному предположенію Ваше мнѣніе съ изложеніемъ тѣхъ перемѣнъ, кои по ближайшему мѣстному усмотрѣнію, Вы могли бы счесть полезными».

Повидимому, главнокомандующій не воспользовался предложеніемъ представить свое мнѣніе, по крайней мѣрѣ мы не нашли такого документа. Во всякомъ случаѣ трудно было главнокомандующему представить мнѣніе по новому предположенію, когда онъ не

¹⁾ Это намѣненіе было, однако, весьма существеннымъ. ибо по предположенію отъ 31-го декабря было какъ разъ обратное, т. е. 6-й корпусъ долженъ былъ перейти Дунай, а 7-й занять Валахію.

²⁾ В. У. А. № 2563, приложеніе къ № 559, «Общее предположеніе дѣйствій до перехода черезъ Дунай».

получилъ еще отвѣта на свое заключеніе о раньше присланномъ предположеніи. Затѣмъ въ Тульчинѣ ясно понимали, что предложеніе «представить мнѣніе» есть только форма вѣжливости. Между тѣмъ 26-го февраля былъ посланъ изъ Петербурга отвѣтъ гр. Дибича ¹⁾ на замѣчанія, представленныя главнокомандующимъ на предположеніе, посланное изъ Петербурга 31-го декабря 1827 г. «Государь, писалъ Дибичъ, изволить въ полной мѣрѣ согласоваться съ мнѣніемъ Вашимъ на счетъ всевозможной совокупности дѣйствій и почитаетъ нераздѣльность войскъ однимъ изъ самыхъ важнѣйшихъ основаній, отъ коего можно дозволить маловажныя отступленія, единственно для необходимаго облегченія продовольствія. Сіи неизмѣнныя правила приняты были въ постоянное руководство при составленіи общихъ предположеній, сообщенныхъ мною Вашему Сіятельству при №№ 267 и 559 ²⁾. Сверхъ того въ послѣднемъ изъ этихъ предположеній принято было въ соображеніе *политическое положеніе наше, не дозволяющее опредѣлить теперь рѣшительнымъ образомъ время начатія дѣйствій за Дунаемъ, которое и вообще нельзя предполагать ближе послѣдней половины мая мѣсяца*» ³⁾).

Занятіе княжествъ считалось въ Петербургѣ еще потому выгоднымъ, что «означенное движеніе 2-й арміи, которая съ начала отклоняется, повидимому, къ Валахія, *можетъ отвлечь вниманіе турокъ къ вертнему Дунаю* и тѣмъ облегчить много переправу нашу чрезъ сію рѣку въ мѣстахъ нижняго теченія оной и обезпечить первыя движенія наши въ Бабадагъ». Что касается до дѣйствій за Дунаемъ, то въ этомъ отношеніи въ Петербургѣ вполне соглашались съ замѣчаніями главнокомандующаго.

Въ заключеніе Дибичъ писалъ, что «Государь Императоръ, приказавъ мнѣ сообщить Вашему Сіятельству вышеупомянутыя предначертанія, какъ соотвѣтствующія общимъ предположеніямъ войны и настоящимъ политическимъ связямъ нашимъ, изъявилъ при томъ желаніе, чтобы сіи предположенія приняты были Вашимъ Сіятельствомъ за главное основаніе дѣйствій Вашихъ. При семъ однакоже, Государь предоставляетъ усмотрѣнію и опытности Вашей дѣлать всѣ частныя измѣненія и распоряженія, кои по ближайшему усмотрѣнію признаны Вами будутъ полезными».

¹⁾ В. У. А. № 2563 и № 2579, рапортъ гр. Дибича главнокомандующему 2-ю армію отъ 26-го февраля 1828 г., № 592.

²⁾ Т. е. 31-го декабря 1827 г. и 20-го февраля 1828 г.

³⁾ Подчеркнуто нами.

Въ виду этого права дѣлать частныя измѣненія, главнокомандующій писалъ Дибичу 10-го марта 1828 г. ¹⁾, что онъ полагаетъ «переходъ 2-ю армію черезъ Прутъ назначить 1-го мая, а 3-й корпусъ, не оставляя въ сѣверной Бессарабіи, сосредоточить при Измаилѣ для перехода черезъ Дунай къ 13-му того же мѣсяца». Затѣмъ, въ измѣненіе доставленнаго главнокомандующему соображенія, онъ приказалъ: «главную часть войскъ для перехода границы направить къ нижней части Прута, дабы укоротить движеніе къ Букаресту и перейти границу на всѣхъ точкахъ въ одно и тоже время, 6-мъ корпусомъ занять Букарестъ, и вызвать изъ Елизаветграда 2 казачьихъ полка для содержанія кордона по Днѣстру».

Такимъ образомъ, въ противность присланнаго изъ Петербурга соображенія, главнокомандующій предполагалъ сосредоточить армію, не разбрасывая резервовъ по Бессарабіи. Но дѣлая такое отступленіе, главнокомандующій вынужденъ былъ придумать такую комбинацію, чтобы не слишкомъ идти противъ инструкцій, полученныхъ изъ Петербурга. Въ Петербургѣ предполагали, въ виду невыясненности политической обстановки, держать резервы «въ верхней части Бессарабіи и по Днѣстру, откуда они могутъ быть двинуты по произволу съ полнымъ удобствомъ, куда надобность потребуетъ», а главнокомандующій считалъ нужнымъ приблизить всѣ войска къ Пруту и притомъ къ нижней части этой рѣки. Дабы такое измѣненіе не встрѣтило въ Петербургѣ возраженій, главнокомандующій писалъ, что «если бы по какимъ-либо причинамъ нужно было имѣть резервъ, прибывающій къ 2-й арміи, въ тылу ея дѣйствій ²⁾, то я обязываюсь замѣтить, что въ самое время перехода границы 1-го мая, дивизіи 3-го корпуса эшелонированы будутъ при Измаилѣ, Кишиневѣ, Тирасполѣ и Могилевѣ, т. е. въ тѣхъ же мѣстахъ, гдѣ по соображенію, Вашимъ Сіятельствомъ ³⁾ мнѣ установленному, онѣ находятся должествовали». Въмѣстѣ съ тѣмъ главнокомандующій намекалъ на желательность ускоренія перехода границы, прося доложить Государю, «что если бы Его Императорскому Величеству угодно было приказать ускорить переходъ границы черезъ Прутъ, то сіе безъ затрудненія исполнится можетъ и о чемъ я прошу передать Высочайшее приказаніе началь-

¹⁾ В. У. А. № 2563. письмо гр. Витгенштейна гр. Дибичу отъ 10-го марта 1828 г. № 199 изъ Тульчина. Къ этому письму были приложены краткая диспозиція, таблица для движенія войскъ къ границѣ и дѣйствія оныхъ для занятія княжества, а также и чертежи боевого состава арміи.

²⁾ А не при ней, какъ это нужно было по стратегическимъ соображеніямъ.

³⁾ Т. е. Дибичемъ.

нику главнаго штаба арміи, через коего Ваше Сіятельство изволите получить сей отзывъ мой».

Необходимо замѣтить, что въ это время генераль-адъютантъ Киселевъ отправлялся въ Петербургъ для окончательныхъ переговоровъ по вопросу о дѣйствіяхъ 2-й арміи. Генераль-адъютантъ Киселевъ предполагалъ выѣхать изъ Тульчина такъ, чтобы 15-го марта ¹⁾ быть въ Петербургѣ и къ 1-му апрѣля возвратиться.

При этой поѣздкѣ начальникъ штаба арміи являлся вполнѣ самостоятельнымъ замѣстителемъ главнокомандующаго, что видно изъ слѣдующаго отзыва главнокомандующаго Дибичу ²⁾: «поелику же генераль-адъютантъ Киселевъ извѣстенъ о всѣхъ моихъ предположеніяхъ и можетъ представить и объяснить ихъ въ полномъ смыслѣ, то я надѣюсь, что Вы, М. Г., не откажете сотруднику моему въ тѣхъ пособіяхъ и наставленіяхъ, которыя могутъ быть полезны для службы Его Императорскаго Величества и которыя я приѣмлю съ особенною благодарностью».

Еще до отъѣзда генераль-адъютанта Киселева изъ Тульчина въ Петербургъ, имъ было получено увѣдомленіе, что 2-го марта 1828 года съ экстра-почтою посылають главнокомандующему два особенно важныхъ сообщенія относительно выступленія войскъ 1-й арміи, предназначенныхъ на усиленіе 2-й арміи, и приготовленій къ движенію войскъ. О полученіи этихъ отзывовъ гр. Дибичъ просилъ увѣдомить ³⁾. Въ первомъ изъ этихъ отзывовъ было сообщено Высочайшее повелѣніе о томъ, чтобы войска изъ 1-й арміи, назначенныя на усиленіе 2-й арміи (а именно: 3-й пѣхотный корпусъ, 10-я пѣхотная дивизія и 4-й резервный кавалерійскій корпусъ), были двинуты къ южной границѣ и сосредоточены въ слѣдующихъ мѣстахъ: къ 1-му мая—7-я пѣхотная дивизія въ Тирасполѣ, 8-я пѣхотная дивизія—въ Кишиневѣ, 9-я пѣхотная дивизія въ Рени и 10-я пѣхотная дивизія—въ Могилевѣ; затѣмъ должны были собраться: 3-я гусарская дивизія къ 29-му апрѣля—въ Скулянахъ, 1-я драгунская дивизія къ 12-му мая—въ Дубосарахъ и 1-я конноегерская дивизія къ 15-му мая—въ Балтѣ ⁴⁾. Во второмъ отзывѣ, написанномъ въ тотъ же день ⁵⁾, начальникъ главнаго штаба Его

¹⁾ Памятная записка ген.-адъют. Киселева (В. У. А. № 2578).

²⁾ В. У. А. № 2578 и № 636, главнокомандующій Дибичу 8-го марта 1828 г., № 88.

³⁾ В. У. А. № 2578, полковникъ Адлербергъ генераль-адъютанту Киселеву 2-го марта 1828 г., № 642.

⁴⁾ В. У. А. № 2579, гр. Дибичъ гр. Витгенштейну. 2-го марта 1828 г., № 96.

⁵⁾ В. У. А. № 2563 и № 2579 (подлинникъ), рапортъ гр. Дибича гр. Витгенштейну. 2-го марта 1828 г., № 639.

Величества просить главнокомандующаго распорядиться, чтобы всѣ войска «были въ полной готовности къ совершенію предварительныхъ перемѣщеній, сходно съ предположеніемъ, приложеннымъ къ отзыву гр. Дибича за № 559». Но, какъ и всегда, это, повидимому, категорическое распоряженіе было ослаблено слѣдующимъ дополненіемъ въ концѣ бумаги: «при семъ однакоже нельзя еще объявить войскамъ время ихъ выступленія, какъ для сохраненія тайны о времени начатія дѣйствій, такъ и потому, что самое начатіе сіе, предполагаемое доселѣ 20-го апрѣля, можетъ по обстоятельствамъ нѣсколькими днями измѣниться. Впрочемъ, по сему послѣднему предмету Ваше Сіятельство получите, во всякомъ случаѣ, заблаговременно особое Высочайшее разрѣшеніе». Получивъ эти распоряженія, главнокомандующій предписалъ командирамъ 6-го и 7-го пѣхотныхъ корпусовъ и 4-го резервнаго кавалерійскаго корпуса, а также начальнику артилеріи сдѣлать распоряженіе «безъ огласки» о выступленіи войскъ въ походъ въ началѣ апрѣля, а 2-й бригадѣ 4-й уланской дивизіи и конной ротѣ № 28—нѣсколько ранѣе ¹⁾. 22-го марта послѣдовало Высочайшее повелѣніе, чтобы движеніе къ южной границѣ 3-го пѣхотнаго корпуса, 2-й сводной піонерной бригады и 10-й пѣхотной дивизіи было ускорено противъ данныхъ симъ войскамъ маршрутовъ. Для этого приказано было переднему полку каждой дивизіи слѣдовать по данному уже маршруту, а заднимъ выкинуть одну, двѣ или три дневки и такимъ образомъ догнать передніе полки. Слѣдовательно, передніе эшелоны должны были прибыть въ ранѣе указанные сроки, а задніе двумя или тремя днями ранѣе ²⁾. Распоряженіе это, для скорости, было сообщено изъ Петербурга командирамъ 3-го пѣхотнаго и 4-го резервнаго кавалерійскаго корпусовъ.

Въ тотъ же день, 22-го марта, было принято новое рѣшеніе по вопросу о первоначальномъ ходѣ военныхъ дѣйствій, а именно: отвѣчая главнокомандующему на его отзывъ отъ 10-го марта за № 199, гр. Дибичъ писалъ ³⁾: «Его Императорское Величество, одобрявъ основанія распоряженій Вашихъ, а равно и мнѣніе Ваше о выгодахъ къ занятію въ одно время княжествъ и *Габадага*, пове-

¹⁾ В. У. А. № 2508. Предписаніе главнокомандующаго генералу Роту отъ 14-го марта 1828 г. № 215 и генералъ-маіору Гейсмару отъ 14-го марта 1828 г. № 217.

²⁾ В. У. А. № 2579 (2), гр. Дибичъ генералу Рудзевичу 22-го марта 1828 г. № 870, и В. У. А. № 2563, гр. Дибичъ ген.-ад. Бороздину (ком. 4 резервнаго кав. корпуса) 22-го марта 1828 г., № 871.

³⁾ В. У. А. №№ 2563 и 2579 (подлинникъ), рапортъ гр. Дибича главнокомандующему отъ 22-го марта 1828 г., № 875. Приложение № 19.

лѣль мнѣ сообщить Вашему Сіятельству, что выгоды сіи имѣлись постоянно въ виду, но что политическія отношенія наши требовали преимущественнѣе: сперва занятіе княжествъ, а потомъ переходъ Дуная. Нынѣ же, какъ политическія обстоятельства пришли въ большую ясность, то Государь Императоръ, согласно представленной Вами диспозиціи, соизволилъ утвердить нижеслѣдующія предначертанія. Войскамъ 6-го и 7-го пѣхотныхъ корпусовъ перейти Прутъ въ Рени, Водолуй-Исаки или въ другомъ мѣстѣ, какъ Ваше Сіятельство по мѣстнымъ обстоятельствамъ признаете удобнымъ. Изъ нихъ 6-му корпусу двинуться къ Букаресту, а 7-го корпуса 19-й пѣхотной дивизіи обложить и осаждаютъ Браиловъ. 18-й пѣхотной дивизіи, по переходѣ Прута въ Фальчахъ (согласно съ предположеніемъ Вашего Сіятельства), двинуться къ Фокшанамъ и Бузео для поддержанія 6-го корпуса, если бы тамъ предстояла въ семь надобность: напротивъ же того, если бы подкрѣпленіе это оказалось по тогдашнимъ обстоятельствамъ не нужнымъ, то дивизию сію можно будетъ, по усмотрѣнію Вашему, придвинуть къ Браилу, для усиленія осаждающихъ работъ, для скорѣйшаго окончанія самой осады и для сближенія къ предстоящей ей переправѣ черезъ Дунай.

«Войскамъ 3-го корпуса, не останавливаясь въ сѣверной Бессарабіи, сосредоточиться къ Измаилу, перейти Дунай вслѣдъ за переходомъ Прута 6-мъ и 7-мъ корпусами, направить немедленное дѣйствіе противъ Тульчи, Исакии и Мачина и занять г. Бабадагъ, распространяясь только одними авангардами до Траянова вала, впредь до сосредоточенія другихъ войскъ, для дѣйствій за Дунай предназначенныхъ. Когда обстоятельства дозволятъ вывести войска 7-го корпуса изъ княжествъ, то онымъ перейти Дунай, смотря по возможности, въ Гирсовѣ или въ Измаилѣ. 10-й пѣхотной дивизіи изъ Могилева слѣдовать чрезъ Леово къ Измаилу и далѣе за Дунай вмѣстѣ съ 4-мъ резервнымъ кавалерійскимъ корпусомъ: буде Браиловъ еще не взятъ, то слѣдовать ей изъ Леова къ сей крѣпости для смѣны 19-й дивизіи. 4-му резервному кавалерійскому корпусу, не останавливаясь на Днѣстрѣ, слѣдовать тоже къ Измаилу и перейти Дунай по занятіи Бабадага 3-мъ корпусомъ». Всѣ эти движенія предписано было произвести, по возможности, ранѣе, а именно: 6-му и 7-му корпусамъ перейти Прутъ не 1-го мая, а 25-го апрѣля, 3-му корпусу перейти Дунай въ первой половинѣ мая, а 4-му резервному кавалерійскому корпусу между 20-мъ и 28-мъ мая. 19-й дивизіи во всякомъ случаѣ перейти Дунай не позже 25-го мая, при-

чемъ, если Браиловъ не будетъ взятъ, то подъ этой крѣпостью должна была остаться 10-я пѣхотная дивизія. Такимъ образомъ къ 1-му іюня всѣ главныя силы, предназначенныя для дѣйствій за Дунаемъ, должны были сосредоточиться къ Траянову валу. Въ томъ же рапортѣ Дибичъ извѣщалъ главнокомандующаго, что «боевой порядокъ арміи Государь изволилъ утвердить, съ тою только отмѣною, что въ 3-мъ корпусѣ удобнѣе назначить въ первой линіи 8-ю и 9-ю дивизіи, какъ полныя въ своемъ составѣ, а въ резервъ обѣ бригады 7-й пѣхотной дивизіи». Въ заключеніе слѣдовала приписка, позволявшая главнокомандующему дѣлать «тѣ частныя пзмѣненія, которыя Вы по ближайшему Вашему усмотрѣнію и обстоятельствамъ почтете полезнымъ». Къ рапорту Дибича была приложена «краткая диспозиція къ выступленію арміи за границу»; въ этой диспозиціи было указано время выступленія въ походъ всѣхъ частей, входившихъ въ составъ арміи, а также время сосредоточенія къ разнымъ пунктамъ; далѣе было указано, *по днямъ*, время перехода Прута, начала осады Браилова, и т. д. Очевидно, что часть этихъ подробностей могла бы быть предоставлена главнокомандующему, а другая часть тѣхъ же подробностей едва ли могла быть исполнена; напримѣръ, въ диспозиціи было указано, что 19-я пѣхотная дивизія «облагаетъ Браиловъ 26-го апрѣля», что «осадная артилерія приходитъ къ Браиллову 29-го апрѣля и начинается осада крѣпости *въ тотъ же день*»; но очевидно, что такой расчетъ былъ совершенно неисполнимъ, такъ какъ *еще не было рѣшено, когда собственно будетъ объявлена война.*

Въ отвѣтъ на полученное изъ Петербурга распоряженіе гр. Витгенштейнъ писалъ 4-го апрѣля ¹⁾, что онъ немедленно предписалъ войскамъ двинуться къ границѣ, согласно Высочайше утвержденной краткой диспозиціи, причемъ всѣ войска должны были прибыть на сборные пункты 23-го апрѣля. Какъ и можно было ожидать, оказалось невозможнымъ исполнить всѣ полученныя изъ Петербурга распоряженія; такъ, напримѣръ, пришлось измѣнить Высочайше утвержденный маршрутъ для 2-й сводной піонерной бригады и 9-й пѣхотной дивизіи и «избрать направленіе удобнѣйшее». До какой степени стѣснялась самостоятельность главнокомандующаго видно, между прочимъ, изъ рапорта Дибича отъ 30-го марта

¹⁾ В. У. А. № 2563. отзывъ гр. Витгенштейна гр. Дибичу отъ 4-го апрѣля 1828 г., № 404.

1828 г. ¹⁾), въ которомъ Дибичъ извѣщаетъ главнокомандующаго, что «Государь Императоръ соизволилъ разрѣшить объявить въ приказахъ по 2-й арміи: 1) о всѣхъ войскахъ, поступающихъ въ составъ оной арміи, и 2) объ учрежденіи для 2-й арміи резерва сходно съ прежними моими по сему сообщеніями». Объ образованіи резерва и о назначеніи войскъ 1-й арміи въ составъ 2-й арміи уже было писано неоднократно, такъ что, казалось бы, уже не требовалось никакихъ распоряженій по этому вопросу, но на дѣлѣ было иначе—главнокомандующій не имѣлъ права, безъ Высочайшаго повелѣнія, объявить въ приказѣ по вѣренной ему арміи о войскахъ, которыя прибывали для присоединенія къ этой арміи.

¹⁾ В. У. А. № 2579 (2-я), рапортъ Дибича главнокомандующему отъ 30-го марта 1828 г., № 1011.

ГЛАВА IX.

Состояніе 2-й арміи передъ самымъ началомъ похода 1828 г.—О снабженіи войскъ ружьями.—Объ артилерійскихъ депо.—Образованіе артилерійскаго резерва.—Запасы пороха.—Ракетная рота.—Осадная артилерія.—Боевыя и зажигательныя ракеты.—Обозъ.—Часть инженерная.—Распредѣленіе саперныхъ и пѣхотныхъ частей.—Планы турецкихъ крѣпостей.—Осадный инженерный паркъ.—Дунайскій мостъ.—Подготовленіе переправы черезъ Прутъ.—Отсутствіе начальника инженеровъ арміи.—Приведеніе въ оборонительное состояніе нашихъ крѣпостей близъ турецкой границы и на берегахъ Чернаго моря.—Продовольствіе.—Довольствіе провіантомъ и фуражемъ.—Довольствіе мясомъ.—Довольствіе сѣномъ.—Правила заграничнаго довольствія войскъ.—Снабженіе войскъ вещами.—Смѣта.—Мнѣніе генерала Канкрина о смѣтѣ.—Мнѣніе графа Чернышева.—Возраженія Канкрина.—Отвѣтъ графа Чернышева.—Мнѣніе Дибича.—Отвѣтъ Канкрина.—Окончательное ассигнованіе суммъ на войну.—Сила и составъ 2-й арміи передъ началомъ похода 1828 г.

Многіе вопросы по подготовкѣ арміи къ походу не были окончательно разрѣшены даже къ самому началу войны. Въ этомъ отношеніи характерна слѣдующая справка канцеляріи генераль-квартирмейстера 2-й арміи ¹⁾.

Справка эта была потребована уже въ апрѣлѣ 1828 года и изъ нея видно, что даже квартирмейстеръ арміи не зналъ въ какой степени готовности находятся войска; такъ напр., въ этой справкѣ имѣются слѣдующіе запросы: «снабжены ли орудіями резервныя 5-я батарейныя роты 3-го, 4-го и 5-го пѣхотныхъ корпусовъ, искуплены ли подъ оныя лошади или только дано рѣшительное повелѣніе купить ихъ?» На это былъ данъ отвѣтъ: «распоряженіе о снабженіи сихъ ротъ орудіями, зарядными ящичками и конскою амунициею сдѣлано. Сбруя доставлена будетъ въ роты въ первыхъ числахъ іюля, а артилерія нѣсколько прежде. О покупкѣ лошадей дано рѣшительное повелѣніе 5-го апрѣля».

¹⁾ В. У. А. № 2519. справка канцеляріи генераль-квартирмейстера 2-й арміи.

Затѣмъ въ справкѣ находимъ такой вопросъ: «въ составѣ сколькихъ орудій находятся артилерійскія роты 2-й арміи, 3-го пѣх. корпуса, 4-го резервнаго кавалерійскаго корпуса и войскъ подъ начальствомъ гр. Витта состоящихъ»¹⁾. Отвѣтъ—«въ 12 орудій». Далѣе идетъ цѣлый рядъ вопросовъ о томъ «гдѣ учреждены мѣстные провіантскіе магазины въ кругу расположенія 2-й арміи», «учрежденъ ли подвижной магазинъ и гдѣ оный находится», «учрежденъ ли подвижной госпиталь», «гдѣ находятся мѣстные артилерійскіе парки» и пр. Всѣ эти вопросы доказываютъ, что вслѣдствіе обширности и сложности переписки по приготовленію арміи къ походу и вслѣдствіе частыхъ перемѣнъ въ распоряженіяхъ, даже въ штабѣ арміи не могли какъ слѣдуетъ ориентироваться по вопросу—готовы ли войска къ походу?

19 января 1828 г. управляющій военнымъ министерствомъ гр. Чернышевъ писалъ начальнику главнаго штаба графу Дибичу²⁾, что «всѣ полки 2-й арміи въ нынѣшнемъ ихъ составѣ имѣютъ полный комплектъ оружія и патроновъ. Снабжены также всѣ войска, поступающія въ 1-й резервъ 2-й арміи, полнымъ по настоящему ихъ составу комплектomъ оружія и боевыхъ патроновъ и поступившія по сіе время отъ полковъ, входящихъ въ оный резервъ, требованія о перемѣнахъ негоднаго оружія, отъ артилерійскаго департамента удовлетворены. Равномѣрно при первомъ требованіи будутъ и во второй резервъ арміи отпущены: недостающее оружіе изъ Кіева, а патроны изъ мѣстныхъ артилерійскихъ парковъ».

Въ такомъ «благоприятномъ» видѣ находился вопросъ о снабженіи арміи оружіемъ и патронами, по заявленію управляющаго военнымъ министерствомъ. Но на самомъ дѣлѣ было не совсѣмъ такъ. Еще въ 1817 году командиръ 6 корпуса ген. Сабанѣевъ доносилъ Беннингсену о негодности многихъ ружей³⁾. Во время занятій стрѣльбою въ цѣль, установленныхъ во 2-й арміи со времени назначенія Киселева начальникомъ штаба, оказалось значительное число негодныхъ ружей и притомъ ружья были разныхъ калибровъ. Для исправленія этого недостатка во всѣ полки были посланы артилерійскіе офицеры и для замѣны оказавшихся негодными были отпущены изъ Тульского оружейнаго завода 13.000 новыхъ ружей. Такимъ образомъ число забракованныхъ составляло около $\frac{1}{4}$ всего числа ружей въ арміи. Затѣмъ изъ переписки, про-

¹⁾ т. е. резервныхъ войскъ.

В. У. А. № 677, гр. Чернышевъ графу Дибичу 9 января 1828 г. № 177.

Рапортъ Сабанѣева Беннингсену отъ 12 сентября 1817 года № 1194:

изводившейся по вопросу о снабженіи арміи ружьями, замѣчаются жалобы на медленность въ удовлетвореніи требованій войскъ относительно перемѣны негоднаго оружія и уже во время войны, 28 іюня 1828 г., изъ лагеря въ Базарджикѣ, Дибичъ поручилъ Чернышеву *поставить артилерійскому департаменту на видъ*, съ тѣмъ, чтобы впредь принималъ оный особенную заботливость въ надзорѣ за скорымъ, по возможности, удовлетвореніемъ полковыхъ требованій о доставленіи съ заводовъ оружейныхъ частей.

Къ этому нужно добавить, что третьи баталіоны полковъ 2-й арміи, назначенные во 2-й резервъ, имѣли только по 400 ружей и имъ нужно было отпустить еще по 600 ружей.

На представленіе главнокомандующаго объ учрежденіи артилерійскихъ депо, изложенное въ особой запискѣ, приложенной къ отзыву гр. Витгенштейна отъ 31 октября 1827 г. № 598, отвѣтъ послѣдовалъ только 15 января 1828 г. ¹⁾

Въ этомъ отвѣтѣ Дибичъ увѣдомлялъ главнокомандующаго о Высочайшемъ повелѣніи образовать три артилерійскихъ депо—въ Кіевѣ, Вознесенскѣ и въ Цекиновкѣ или Тирасполѣ; выборъ одного изъ послѣднихъ двухъ пунктовъ предоставлялся гр. Витгенштейну. Въ эти депо приказано было назначить батарейныя роты № 5, согласно новаго переименованія, объявленнаго въ приказѣ начальника главнаго штаба Его Императорскаго Величества отъ 1 января 1828 года № 1, а именно:

Резервныя роты 7, 8, и 9 бригадъ, принадлежація къ 3-му пѣхотному корпусу—въ Вознесенскѣ.	
„ „ 10, 11 и 12 „	принадлежація къ 4-му пѣх. корпусу—въ Цекиновку или Тирасполь.
„ „ 13, 14 и 15 „	принадлежація къ 5-му пѣх. корпусу—въ Кіевъ.
„ „ 16, 17 и 19 „	принадлежація къ 2-й арміи должны были оставаться въ Тирасполь и Кіевъ при осадной артилеріи.

Впрочемъ относительно ротъ 5-го пѣх. корпуса было приказано пока оставить ихъ въ Новгородскомъ поселеніи, съ тѣмъ, чтобы онѣ были готовы къ выступленію по первому приказанію главнокомандующаго 2-й арміи.

¹⁾ В. У. А. № 2641, гр. Дибичъ графу Витгенштейну 15 янв. 1828 г. № 374-

Всѣ роты, назначенныя въ депо, должны были имѣть по 4 батареинныхъ и по восьми легкыхъ пушекъ. Лошади для этихъ орудій приказано было купить «не иначе какъ по открытіи войны, во избѣжаніе преждевременныхъ издержекъ» ¹⁾. Затѣмъ для конной артилеріи предполагалось сформировать резервную конную полуроту. Всѣ три депо Государь Императоръ приказалъ причислить къ резерву 2-й арміи, а потому образованіе и завѣдываніе артилерійскими депо предоставить начальнику артилеріи этого резерва, которому поставлено будетъ въ обязанность всѣ требованія начальника артилеріи 2-й арміи удовлетворять немедленно.

Такимъ образомъ предполагалось, что артилерійскія депо не только въ состояніи будутъ удовлетворить всѣ частныя потребности дѣйствующей артилеріи, но кромѣ того, въ случаѣ нужды можно будетъ употребить въ дѣло цѣлыя роты взятыя изъ депо.

Это Высочайшее повелѣніе, объявленное гр. Витгенштейну 15 января 1828 г., черезъ шесть дней уже подверглось измѣненію. А именно, 21 января Дибичъ писалъ главнокомандующему 2-й арміи ²⁾, что Государь Императоръ изволилъ приказать удобнѣе учредить арт. депо для 7, 8 и 9 арт. бригадъ вмѣсто Вознесенска въ Ольвиополѣ. Въ этомъ же сообщеніи подтверждалось Высочайшее повелѣніе объ учрежденіи арт. депо для 10, 11 и 12 арт. бригадъ въ Цекиновкѣ или Тирасполѣ по выбору главнокомандующаго.

Чѣмъ вызывалось первое измѣненіе и почему въ Петербургѣ настаивали на расположеніи депо въ Цекиновкѣ или Тирасполѣ, объяснено не было. 6 февраля главнокомандующій донесъ, что Цекиновка для помѣщенія арт. депо «совершенно неудобна», а потому онъ приказалъ помѣстить его въ Тирасполѣ ³⁾.

Затѣмъ 2 марта послѣдовало новое измѣненіе, а именно было Высочайше повелѣно только рез. роты 3 пѣх. корпуса имѣть въ такой готовности, чтобы можно употреблять ихъ въ дѣло цѣлыми ротами, а роты 4-го и 5-го пѣх. корпусовъ содержать въ меньшей готовности, такъ чтобы онѣ могли удовлетворять только частныя

¹⁾ Высочайшее повелѣніе купить лошадей состоялось 5 апр. 1828 г.; см. В. У. А. № 2641, «эскриптъ начальнику главнаго штаба Моего». Приказано было купить лошадей для рез. батареинныхъ № 5 ротъ 7, 8, 9, 10, 11, 12, 13, 14 и 15 полевыхъ арт. бригадъ, полагая въ каждую роту по 4 батареинныхъ и 8 легкыхъ орудій и по 12 зарядныхъ ящиковъ всего 92 лошади, а на 9 ротъ—828 лошадей.

²⁾ В. У. А. № 6241. гр. Дибичъ графу Витгенштейну 21 января 1828 г. № 17.

³⁾ В. У. А. № 2641 гр. Витгенштейнъ графу Дибичу 6 февраля 1828 года № 55.

потребности дѣйствующей артилеріи ¹⁾). Насколько медленно шли работы по приготовленію арміи и приданныхъ ей учреждений къ походу видно изъ того, что конская сбруя для всѣхъ депо не могла прибыть по назначенію раньше первыхъ чиселъ іюля, часть единоговъ съ лафетами и ящиками нужно было привезти изъ Петербурга, «*по несостоянію въ другихъ ближайшихъ мѣстахъ*» ²⁾).

28 февраля 1828 г. послѣдовало Высочайшее повелѣніе назначить дѣйствующія роты 11-й артил. бригады на усиленіе 2-й арміи для составленія изъ нихъ артилерійскаго резерва, въ составѣ 12 орудій каждая рота ³⁾).

Вопросъ о снабженіи войскъ 2-й арміи и пограничныхъ крѣпостей порохомъ разрѣшался тѣмъ же порядкомъ, какъ и остальные вопросы по подготовленію арміи къ походу, и въ этомъ вопросѣ, также какъ и во многихъ другихъ, отразилась та общая безурядица, которая царила у насъ въ военномъ вѣдомствѣ. Характерно то, что въ Петербургѣ, несмотря на стремленіе все знать и во все вмѣшиваться, часто совершенно не знали, что дѣлается въ военномъ вѣдомствѣ, что имѣется въ распоряженіи этого вѣдомства и чего нѣтъ. Такъ, напримѣръ, управляющій военнымъ министерствомъ гр. Чернышевъ писалъ графу Дибичу 29 сентября 1827 г. ⁴⁾, что въ крѣпостяхъ на турецкой границѣ не хватаетъ пороха и увѣдомлялъ, что арт. департаментъ сдѣлалъ распоряженіе о пополненіи недостатка пороха, какъ въ крѣпостяхъ, такъ и въ паркахъ, находящихся близъ турецкой границы, и въ осадной артилеріи, формирующейся въ Кіевѣ и въ Тирасполѣ. Гр. Чернышевъ писалъ Дибичу: «по представленію директора арт. департамента, генераль-лейтенанта Игнатьева, предмѣстникъ мой сообщилъ Вашему Сіятельству о предстоящей необходимости въ додѣлкѣ 12 т. пудовъ пороха для пополненія пороховыхъ запасовъ и отъ 16 прошлаго августа (писано 29 сентября 1827 г.) получилъ увѣдомленіе, что по докладу Государю Императору отношенія его, Его Императорское Величество соизволилъ разрѣшить безотлагательное на сей предметъ приготовленіе 12 т. пудовъ пороха вмѣсто назначеннаго для дѣйствующихъ войскъ отдѣльнаго кавказскаго корпуса, съ тѣмъ,

¹⁾ В. У. А. № 2641. гр. Дибичъ Е. И. В. генералъ фельдцейхстеру 2 марта 1828 года № 653.

²⁾ В. У. А. № 2641, гр. Дибичъ графу Витгенштейну 16 марта 1828 года № 816.

³⁾ В. У. А. № 2645. гр. Дибичъ гр. Саксону 28 февр. 1828 г. № 600. Составъ 11 арт. бригады: бат. № 1, легк. № 2 и № 3. шар. бат. № 4 и рез. бат. № 5.

⁴⁾ В. У. А. № 2651, 29 сентября 1827 года № 6681.

дабы потребные на сіе 131,580 р. употреблены были изъ суммъ артилерійскаго департамента со внесеніемъ таковой издержки въ общій счетъ расходовъ по войнѣ съ персіянами. Причемъ Его Императорскому Величеству благоугодно было подтвердить, чтобы запасы пороха по крѣпостямъ, на турецкой границѣ расположеннымъ, отнюдь не были истощаемы, но напротивъ того въ скорѣйшемъ времени пополняемы, гдѣ есть теперъ недостатокъ».

Генераль-фельдцейхмейстеръ 22 ноября того же года писалъ Дибичу ¹⁾, что пороха совершенно достаточно и что крѣпости и парки, находящіеся на турецкой границѣ, а также осадная артилерія получаютъ въ теченіе зимы не только 112,755 пудовъ пороха, составляшіе полный комплектъ, но будутъ имѣть сверхкомплектъ 14,586 пудовъ. Въ то же время директоръ артил. департамента генераль-лейтенантъ Игнатьевъ считалъ, что пороха не имѣется въ достаточномъ количествѣ и что нужно усиленно фабриковать его всю зиму, а генераль-фельдцейхмейстеръ не соглашался съ такимъ мнѣніемъ и считалъ фабрикацію пороха въ теченіе зимы мѣрою излишнею, ибо пороха не нужно, и вредною, такъ какъ поспѣшно фабрикуемый въ зимнее время порохъ будетъ дурного качества.

Выясненіе вопроса о томъ, хватить или не хватить пороха на войну, затянудось на всю зиму и окончательное рѣшеніе послѣдовало только передъ самой войной.

16 января 1828 г. управляющій военнымъ министерствомъ гр. Чернышевъ писалъ Дибичу, что въ декабрѣ предыдущаго года было отпущено въ Черноморскій и Балтійскій флоты 35,386 пудовъ пороха ²⁾ и что за отпускомъ этого количества наличное состояніе пороха весьма истощилось, «особенно въ мѣстахъ, лежащихъ близъ турецкой границы», за исключеніемъ крѣпостей, которыя снабжены порохомъ въ достаточномъ количествѣ. Поэтому гр. Чернышевъ считалъ необходимымъ приготовить на Казанскомъ и Шостенскомъ заводахъ 33,000 пудовъ и на Охтенскомъ 20,000 пудовъ пороха. Но для этого нужно было *«заблаговременно привести эти фабрики въ надлежащую исправность и устроить вновь временную крутильню, такъ какъ безъ исправленія нельзя производить на нихъ пороховыхъ работъ»*.

Такимъ образомъ вмѣсто 35 т. пудовъ, уступленныхъ флоту,

¹⁾ В. У. А. № 2618, отавыъ генераль-фельдцейхмейстера Дибичу 21 ноября 1827 года № 2131.

²⁾ В. У. А. № 2631, гр. Чернышевъ графу Дибичу 16 января 1828 года № 12

нужно было сфабриковать 53 т. пудовъ, т. е. около 18 т. пудовъ пороха не хватало въ военномъ вѣдомствѣ.

Замѣчательно, что это заявленіе управляющаго военнымъ министерствомъ, несмотря на его важность и на то, что для фабрикаціи пороха нужно было произвести *«заблаговременно работы на фабрикахъ»*, было Высочайше утверждено только черезъ два мѣсяца, 16 марта, т. е. *за мѣсяцъ до объявленія войны*.

5 марта 1828 г. послѣдовало Высочайшее повелѣніе отправить въ дѣйствующую армію вмѣстѣ съ гвардейскимъ корпусомъ ракетную роту, причѣмъ приказано было приготовить ее къ выступленію къ 16-му апрѣля ¹⁾).

20 марта 1828 г. послѣдовало Высочайшее повелѣніе отчислить обѣ осадныя артил. роты въ Тирасполь отъ зависимости ген.-м. Арнольди въ вѣдѣніе главнокомандующаго 2-й арміи. Начальникомъ этихъ двухъ осадныхъ артил. ротъ былъ назначенъ генераль-маіоръ Дитерихсъ 3-й ²⁾).

26 марта послѣдовало Высочайшее повелѣніе о самой поспѣшной подготовкѣ двухъ ротъ осадной артилеріи и осаднаго инженернаго парка, «такъ чтобы къ 15 апрѣля они были непремѣнно въ полной готовности къ выступленію» и «были непремѣнно къ 1 мая на удобнѣйшей и ближайшей переправѣ черезъ Прутъ къ Браилову» ³⁾). При этомъ было предписано отпустить всѣ необходимыя суммы и принять всѣ мѣры, чтобы къ назначенному времени обѣ осадныя роты и паркъ были совершенно готовы.

Высочайшее повелѣніе это было передано главнокомандующему, какъ и многія другія распоряженія, съ прибавленіемъ многихъ мелочныхъ указаній на то, какъ поступить въ томъ случаѣ, если нельзя будетъ сразу купить всѣхъ нужныхъ лошадей или воловъ, кому поручить эту покупку и т. д., какъ будто самъ главнокомандующій не могъ рѣшить всѣ эти вопросы на мѣстѣ гораздо лучше, чѣмъ ихъ рѣшали въ Петербургѣ, гдѣ уже вовсе не могли знать всѣхъ мѣстныхъ условій.

Такъ напр. въ 4 пунктѣ рапорта Дибича было сказано: «вышеозначенную покупку и устройство упряжей всей роты возложить на попеченіе и личную отвѣтственность начальника артилеріи

¹⁾ В. У. А. № 2646, отзывъ генераль-фельдцейхмейстера Дибичу 5 марта 1828 г. № 535.

²⁾ В. У. А. № 2685 и № 2579, рапортъ Дибича главнокомандующему 20 марта 1828 года № 849.

³⁾ В. У. А. № 2685. Дибичъ главнокомандующему 26 марта 1828 года № 907.

арміи или заступившаго вмѣсто его, подъ главнымъ однакожъ надзоромъ Вашего Сіятельства, особливо насчетъ необходимой при оной поспѣшности». Въ рапортѣ Дибича главнокомандующему отъ 31 марта мы находимъ и такія указанія.

«Въ дополненіе къ рапорту моему отъ 26 сего марта за № 907 имѣю честь увѣдомить Ваше Сіятельство, что въ такомъ случаѣ, есть ли бы для присмотра и управленія лошадьми нестроеваго обоза первой осадной артилерійской роты не могли прибыть къ назначенному времени для ея выступленія рекруты, Государь Императоръ предоставляетъ Вамъ сдѣлать распоряженіе о обращеніи на сей предметъ какъ въ сію роту, такъ равно и во вторую осадную потребнаго числа нижнихъ чиновъ изъ тѣхъ, кои будутъ выписываемы изъ госпиталей по выздоровленіи; въ случаѣ же ихъ недостатка, употребить людей менѣе способныхъ къ фронту» ¹⁾. Характеренъ и слѣдующій отзывъ Дибича генераль-фельдцейхмейстеру отъ 27 марта ²⁾, т. е. посланный на другой день послѣ Высочайшаго повелѣнія о приведеніи въ полную готовность осадныхъ ротъ и осаднаго инженернаго парка.

«Покорнѣйше прошу Ваше Высочество предписать департаментамъ артилерійскому и инженерному, дабы они тотчасъ повѣрили внимательнымъ образомъ распоряженія свои по укомплектованію двухъ осадныхъ артилерійскихъ ротъ и осаднаго инженернаго парка запасомъ, обозными и другими принадлежностями, дабы ничто не могло уже затруднить движеніе ихъ по Высочайшему назначенію».

Изъ этихъ документовъ видно, что уже въ мартѣ было принято рѣшеніе приступить къ осадѣ Браилова, причемъ рѣшеніе это было принято въ Петербургѣ, какъ будто экспромптомъ, а не шло отъ главнокомандующаго, которому предстояло исполнить это рѣшеніе. Характерна и торопливость всѣхъ распоряженій по приведенію осадной артилеріи и осаднаго инженернаго парка въ готовность къ походу. Что же мѣшало раньше озаботиться приведеніемъ въ готовность осадной артилеріи и инженернаго осаднаго парка? Вѣдь война была рѣшена давно; уже прошло два года, съ тѣхъ поръ какъ послѣдовало Высочайшее повелѣніе о приведеніи 2-й арміи на военное положеніе (въ апрѣлѣ 1826 года), а между тѣмъ еще множество существенныхъ работъ не было исполнено. Вотъ при-

¹⁾ В. У. А. № 2685. Дибичъ главнокомандующему 31 марта 1828 г. № 1048.

²⁾ В. У. А. № 2682. Дибичъ генераль-фельдцейхмейстеру 27 марта 1828 года № 951.

чина, вслѣдствіе которой главнокомандующему приходилось посылать приказанія въ такой напр. формѣ, какъ пунктъ 7-й рапорта Дибича отъ 26 марта: «наконецъ, если и засимъ не представилось бы возможнымъ искупить полное число лошадей и воловъ нужныхъ для обѣихъ осадныхъ ротъ и осаднаго парка ¹⁾), то Его Императорское Величество дозволяетъ ограничиться изготовленіемъ полной запряжки лошадьми и волами для одной только роты и парка; съ тѣмъ что для перевозки другой роты Ваше Сіятельство употребите парочныхъ артилерійскихъ лошадей или принците какіе либо другіе на мѣстѣ способы, такъ чтобы во всякомъ случаѣ обѣ роты осадной артилеріи и осадный инженерный паркъ были непремѣнно къ 1 мая на удобнѣйшей и ближайшей переправѣ черезъ Прутъ къ Браиллову».

Какъ же рѣшался вопросъ о покупкѣ лошадей на мѣстѣ?

27 марта главнокомандующій писалъ Дибичу, что подъ осадный инженерный паркъ (находившійся въ Бендерахъ) уже куплены всѣ лошади и что покупка 1185 лошадей для одной роты осадной артилеріи возложена на мѣстное начальство этой артилеріи. «Но какъ деньги на покупку сихъ лошадей высланы токмо въ нынѣшнемъ мѣсяцѣ, что хотя я приказалъ окончить оную къ 16 будущаго апрѣля, но судя, по большому количеству лошадей, сомнѣваюсь, чтобы могло исполниться сіе къ назначенному времени» ²⁾).

Въ этомъ же отвѣтѣ главнокомандующій увѣдомлялъ Дибича, что для третьихъ дивизионовъ 16, 17, 18 и 19 арт. пѣшихъ бригадъ и конныхъ ротъ № 27 и № 28 всѣ лошади куплены и сдѣлано распоряженіе о присоединеніи этихъ дивизионовъ къ своимъ ротамъ.

Для парковъ 16 и 17 арт. бригадъ были въ мартѣ куплены также всѣ лошади и только роты 19-й бригады еще не были снабжены всѣми лошадьми; паркъ же 18-й бригады, какъ извѣстно, уже имѣлъ лошадей. Черезъ нѣсколько дней, 4 апрѣля, главнокомандующій писалъ графу Дибичу по тому же вопросу ³⁾), что для покупки лошадей для второй осадной артилерійской роты онъ приказалъ отправиться въ Тирасполь начальнику артилеріи 2-й арміи генералъ лейтенанту Левенштерну и употребить всѣ возможные мѣры къ тому чтобы 15 апрѣля обѣ осадныя роты могли выступить. Изъ этого же отзыва видно, какъ неумѣстная экономія, которой придерживались въ Петербургѣ, дала совсѣмъ не тѣ ре-

¹⁾ т. е. замѣнивъ часть лошадей волами.

²⁾ В. У. А. № 2682, главнокомандующій гр. Дибичу 27 марта 1828 г. № 360.

³⁾ В. У. А. № 2685. гр. Витгенштейнъ гр. Дибичу, 4 апрѣля 1828 г. № 651.

зультаты, на которые рассчитывали—покупка лошадей откладывалась изъ-за экономіи, а къ веснѣ лошади стали дороже и расходъ увеличился, да притомъ покупку пришлось производить спѣшно, рискуя остаться безъ необходимаго числа лошадей и, безъ сомнѣнія, вслѣдствіе спѣшки, приходилось мириться и съ многими недостатками покупаемыхъ лошадей. На покупку лошадей и воловъ для второй осадной артилерійской роты было ассигновано 98,125 р. «но, писалъ главнокомандующій, какъ цѣны, по конемъ сумма сія исчислена, полагались осенью, нынѣ же, по прошествіи зимы и по большимъ закупкамъ, лошади и волю сдѣлались гораздо дороже, то я разрѣшилъ не останавливаться покупкою оныхъ и представить о необходимой добавкѣ суммы. За всѣмъ тѣмъ нельзя не сказать, что до назначеннаго срока остается весьма короткое время, осадная артилерія нынѣ только поступаетъ въ армейское вѣдѣніе и посланные отъ оной ремонтеры для покупки лошадей въ первую роту находятся въ разныхъ и не близкихъ мѣстахъ». Итакъ на мѣстѣ были встрѣчены затрудненія для приведенія въ полную готовность къ походу осадной артиллеріи; но не такъ смотрѣли на это въ Петербургѣ. Почти въ тотъ же день, 7 апрѣля, генераль-фельдцейхмейстеръ писалъ Дибичу ¹⁾, что двѣ роты осадной арт. въ Тирасполѣ «находятся къ движенію въ совершенной готовности, только орудія не имѣютъ ввинченныхъ въ затравки винтовъ изъ красной мѣди, которые посланными изъ С-Петербурга на почтовыхъ мастеровыми будутъ непременно ввинчены и которые ежели бы неуспѣли сдѣлать сего на мѣстѣ, то могутъ окончить и на походѣ». Заключение генераль-фельдцейхмейстера было основано на донесеніи артилерійскаго департамента, который, какъ писалъ великій князь, «въ слѣдствіе предложенія моего, повѣривъ свои распоряженія о сформированіи въ Тирасполѣ двухъ ротъ осадной артиллеріи, доносить, что сіи роты, по увѣренію генераль-маіора Арнольди, а болѣе комиссіей бывшей тамъ подъ предсѣдательствомъ генераль-лейтенанта Сиверса, находятся къ движенію въ совершенной готовности». Итакъ по донесеніямъ Арнольди и Сиверса *роты къ движенію совершенно готовы, а на самомъ дѣлѣ для нихъ не были еще куплены лошади.* Хорошъ тоже порядокъ, по которому нужно было послать мастеровъ на почтовыхъ изъ Петербурга, чтобы ввинтить въ затравки винты, изъ чего видно, что на мѣстѣ такихъ мастеровъ не было.

¹⁾ В. У. А. № 2685, Великій Князь Михаилъ Павловичъ гр. Дибичу 8 апрѣля 1828 года № 793.

Не лишнее отмѣтить, что средства нашей осадной артилеріи были весьма незначительны. 8 апрѣля начальник штаба по управленію генераль-фельдцейхмейстера увѣдомил директора канцеляріи главнаго штаба Его Императорскаго Величества, что послѣ приведенія на военное положеніе двухъ ротъ осадной артилеріи въ Тирасполь «останется въ томъ краю въ запасъ только двѣ роты въ Кіевѣ; когда же и имъ послѣдуетъ назначеніе, тогда уже никакого запаса въ осадной артилеріи въ тамошнемъ мѣстѣ не будетъ». Затѣмъ имѣлось еще двѣ роты въ Ригѣ, но тамъ было мало конской сбруи, такъ какъ она была взята въ Кіевѣ для вновь сформировавшихся ротъ и парковъ ¹⁾).

24 марта изъ Петербурга былъ отправленъ на вольнонаемныхъ подводахъ транспортъ съ боевыми и зажигательными ракетами, прессами и другими припасами, который, по контракту заключенному съ подрядчиками, долженъ былъ прибыть въ Тульчинъ около 12 мая ²⁾).

Сообщая объ этомъ главнокомандующему, Дибичъ писалъ, что «Его Императорскому Величеству благоугодно, дабы упомянутый транспортъ по прибытіи онаго въ Тульчинъ, безъ малѣйшей остановки былъ отправленъ по распоряженію Вашего Сіятельства на вольнонаемныхъ же подводахъ къ Браилову, съ приказаніемъ о скорѣйшемъ туда прибытіи».

Послѣднее требованіе есть новое подтвержденіе того, какъ въ Петербургѣ считали возможнымъ вмѣшиваться во всѣ частности дѣйствій главнокомандующаго. Въ особенности странно—это требованіе направить транспортъ непременно къ опредѣленному мѣсту; въ особенности странно требовать направленія къ Браилову, который надо было еще взять. Вообще, неужели въ Петербургѣ не могли предположить, что главнокомандующій самъ въ состояніи рѣшить вопросъ куда направить ракеты?

Въ своемъ мѣстѣ мы указали, что генераль-адъютантъ Киселевъ считалъ необходимымъ отдѣлить отъ полковъ, баталіоновъ и артилерійскихъ ротъ провіантскія фуры и полуфуры для образованія при арміи фурштата. Это предположеніе имѣло цѣлью дать войскамъ большую подвижность, причемъ Киселевъ предполагалъ

¹⁾ В. У. А. № 2685. генераль-маіоръ Засядко, полковнику Адлербергу 8 апрѣля 1828 года № 1621.

²⁾ В. У. А. № 2879 (2-я ч.), гр. Дибичъ графу Виттенштейну 31 марта 1828 г. № 1056.

отдѣлять отъ войскъ часть обоза въ тѣхъ именно случаяхъ, когда необходимо было двинуть войска быстро.

Рапортъ Киселева по этому вопросу былъ доложенъ Государю и Дибичъ увѣдомилъ главнокомандующаго ¹⁾, что Государь Императоръ находитъ образованіе фурштата передъ самымъ движеніемъ арміи за границу весьма неудобнымъ, такъ какъ онъ будетъ состоять изъ разныхъ командъ и людей, съ которыми начальство по краткости времени не успѣетъ ознакомиться, и по неопытности назначенныхъ въ этотъ фурштатъ офицеровъ и унтеръ-офицеровъ; однимъ словомъ, мѣра эта была признана неудобной, какъ импровизація. Впрочемъ, главнокомандующему было предоставлено право образовать фурштатъ при условіи, чтобы онъ сформированъ былъ не менѣе какъ въ теченіе шести недѣль.

На это главнокомандующій отвѣтилъ, что «образованіе фурштата конечно не можетъ быть предпринято въ такое время, когда войска сей арміи готовы уже двинуться за границу» и что въ рапортѣ генер.-адъютанта Киселева «предположено было всё полковые обозы оставить на попеченіе и отвѣтственность командировъ полковъ, піонерныхъ баталіоновъ и артилерійскихъ ротъ; но только въ отвращеніе разныхъ безпорядковъ въ движеніи вагенбурговъ, въ прошедшую войну съ турками бывшихъ, опредѣлить правила, которыя будутъ приняты въ войскахъ для руководства при отдѣленіи провіантскихъ фуръ, не могущихъ слѣдовать посреди колоній и дѣйствіе коихъ ограничится только временемъ самаго существованія вагенбурга» ²⁾.

Необходимо замѣтить, что рапортъ Киселева, по полученіи въ Петербургѣ, былъ переданъ на заключеніе нѣсколькихъ лицъ (ген.-адъютанта Шипова, ген.-адъютанта Головина) и отвѣтъ Дибича былъ данъ только черезъ мѣсяцъ, причемъ матеріаломъ для этого отвѣта послужило главнымъ образомъ заключеніе генералъ-адъютанта Головина ³⁾.

Что же касается рапорта ген.-адъютанта Киселева, послужившаго основаніемъ къ этой перепискѣ, то въ немъ, дѣйствительно, ясно не выражено, что фурштатъ образуется только въ нѣкоторыхъ случаяхъ, какъ это впоследствии объяснилъ главнокомандующій, хотя и сказано, что предполагается «отдѣленіе отъ полковъ, бата-

¹⁾ В. У. А. № 2688, Дибичъ главнокомандующему 28 января 1828 г. № 158.

²⁾ В. У. А. № 2688, главнокомандующій Дибичу 15 февраля 1828 г. № 353.

³⁾ В. У. А. № 2688, мѣніе г.-ад. Головина по запискѣ о полковыхъ обозахъ на случай движенія арміи.

ліоновъ и артилерійскихъ ротъ тяжелаго обоза безъ отчисленія онаго отъ нихъ». Вѣроятно въ послѣдней фразѣ и подразумѣвалась та мысль, которую впослѣдствіи уже вполне ясно выразилъ главнокомандующій въ своемъ отвѣтѣ Дибичу.

Какъ мало у насъ была подготовлена къ походу обозная часть видно, между прочимъ, изъ слѣдующаго.

25 февраля 1828 года гр. Витгенштейнъ писалъ Дибичу, что «въ Молдавіи и Валахіи есть обыкновеніе подковывать воловъ, что нужно не въ одно зимнее время, но и лѣтомъ, если перевозка на нихъ дѣлается на горахъ и въ мѣстахъ каменистыхъ, посему небезполезно было бы заготовить подковы и для воловъ подвижнаго магазина, о чемъ просить меня и сенаторъ Абакумовъ, на 10,000 паръ воловъ» ¹⁾).

Вопросъ этотъ былъ возбужденъ въ концѣ февраля 1828 г., т. е. почти два года спустя послѣ того, какъ началось «притомовленіе 2-й армии къ походу».

30 марта Дибичъ сообщилъ главнокомандующему Высочайшее повелѣніе, чтобы въ случаѣ надобности въ подковахъ на 10,000 паръ воловъ изготовить ихъ въ Молдавіи.

Но Молдавію еще надо было занять, а это могло состояться не иначе какъ съ объявленіемъ войны, о чемъ не разъ писали главнокомандующему изъ Петербурга. Итакъ дѣло отлагалось не только до послѣдней минуты, но и далѣе того.

Въ мартѣ 1828 г. ген.-адъютантъ Киселевъ подаль гр. Дибичу докладную записку о томъ, что слѣдуетъ имѣть въ виду по инженерной части ²⁾. «Съ приближеніемъ времени къ открытію военныхъ дѣйствій, писалъ Киселевъ, полагаю нужнымъ по инженерному начальству предписать, дабы имѣлось въ виду:

«1) Устроеніе предписанныхъ батарей при Рени и при раздѣленіи Дуная на Килійское и Сулинское гирла.

«2) Устроеніе мостоваго укрѣпленія при дунайскомъ мостѣ.

«3) Возведеніе прибрежныхъ батарей на пространствѣ между Браиловымъ и Силистрією и между сею крѣпостью и Журжею, а также и нѣсколько выше оной для возбраненія турецкой флотиліи, раздѣленной на четыре эскадры, соединиться и усилиться на какомъ либо пунктѣ.

¹⁾ В. У. А. № 2681, гр. Витгенштейнъ гр. Дибичу 25 февраля 1828 г. № 326. Изумительна быстрота отвѣта Дибича на эту бумагу—онъ писалъ 30 марта, т. е. черезъ 5—6 дней, а отъ С.-Петербурга до Тульчина было слишкомъ 1500 верстъ.

²⁾ В. У. А. № 2605, докладная записка Киселева Дибичу 9 марта 1828 года № 91.

«4) Укрѣпленіе полевыми верками Кюстенджи и прикрытіе переправы черезъ Карасу, дабы малымъ отрядомъ пространство сіе могло быть защищаемо.

«5) Укрѣпленіе палисадами этапныхъ мѣстъ по военнымъ дорогамъ за Дунаемъ.

«6) Устроеніе паромовъ и моста на Дунаѣ при Туртукаѣ или при Гурекарвалака, способами Валахїи относительно деревянныхъ матеріаловъ, но съ пособіемъ собственныхъ якорей, канатовъ и пр.

«7) Изготовленіе мостовыхъ потребностей для переправы чрезъ второстепенные рѣки и ручьи.

«8) Назначеніе тѣхъ піонерныхъ и саперныхъ ротъ, которыя должны находиться при осадахъ и при движеніяхъ съ войсками, и распределеніе сихъ послѣднихъ такъ, чтобы при авангардахъ имѣлось піонеръ съ понтонными отдѣленіями въ достаточномъ числѣ».

Докладная записка Киселева была доложена Дибичемъ Государю и 30 марта послѣдоваль отвѣтъ, т. е. черезъ три недѣли по отправкѣ докладной записки изъ Тульчина, гдѣ отвѣтъ Дибича былъ полученъ около 8 апрѣля, т. е. черезъ мѣсяць послѣ отправки докладной записки *и за шесть дней до объявленія войны*; на этотъ разъ, какъ видно въ Петербургѣ съ отвѣтомъ не торопились, а между тѣмъ въ докладной запискѣ возбуждались немаловажные вопросы.

Въ рапортѣ Дибича были даны, по Высочайшему повелѣнію, отвѣты на каждый пунктъ докладной записки Киселева ¹⁾.

«Его Императорское Величество повелѣлъ мнѣ сообщить Вамъ нижеслѣдующія свои предположенія» писалъ Дибичъ.

1) Устроеніе батарей при Ренни и при гирлахъ дунайскихъ было предоставлено распоряженію главнокомандующаго 2-й арміей, равно какъ и устроеніе при дунайскомъ мостѣ мостового укрѣпленія, «которое однакожъ достаточно сдѣлать въ видѣ временнаго». Какъ видно изъ этого, въ Петербургѣ не упустили и здѣсь случая стѣснить самостоятельность главнокомандующаго и вмѣшаться въ мелочи—не все ли равно было какое именно будетъ построено мостовое укрѣпленіе, лишь бы оно соответствовало своему назначенію, а это скорѣе всего могъ рѣшить главнокомандующій, но въ Петербургѣ такъ привыкли заниматься мелочами, что и на этотъ разъ не отступили отъ этой привычки.

¹⁾ В. У. А. № 2605. рапортъ Дибича главнокомандующему 30 марта 1828 года № 1007.

2) Возведеніе прибрежныхъ батарей между Браиловымъ и Журжею, а также выше мостовъ нашихъ на Дунаѣ было предоставлено распоряженію главнокомандующаго.

3) Обезпеченіе полевыми укрѣпленіями Кюстенджи и переправы черезъ Карасу, въ свое время, также было предоставлено распоряженію главнокомандующаго.

4) «Укрѣпленіе этапныхъ мѣстъ по военнымъ дорогамъ за Дунаемъ можетъ быть сдѣлано палисадомъ въ мѣстахъ, гдѣ нѣтъ недостатка въ лѣсѣ, въ противномъ же случаѣ палисадъ нужно будетъ замѣнить земляными окопами». Четвертый пунктъ мы привели въ буквальной выпискѣ, чтобы видно было какими мелочами занимались въ Петербургѣ. Хотя каждому понятно, что палисады нельзя построить тамъ, гдѣ нѣтъ дерева, но въ Петербургѣ считали нужнымъ разъяснить это главнокомандующему и совѣтовали въ этомъ случаѣ «замѣнить палисадъ земляными окопами», какъ будто безъ такого совѣта во 2-й арміи не могли бы догадаться какъ быть.

5) Для паромовъ и дунайскаго моста «якоря и канаты отдѣлены будутъ по возможности изъ запасовъ Черноморскаго флота». Это — *по возможности* — характерно. Война рѣшена, она можетъ вспыхнуть каждую минуту, но якоря и канаты, *только по возможности будутъ выданы изъ запасовъ Черноморскаго флота*; а что же будетъ, еслибы этой *возможности* не оказалось?

Можно ли было такъ легкомысленно — халатно отнестись къ такому важному вопросу, какъ вопросъ о предстоявшей переправѣ черезъ Дунай?

На ходатайство объ изготовленіи мостовыхъ приспособленій для переправъ черезъ второстепенные рѣчки и ручьи, о чемъ было писано еще въ октябрѣ 1827 г. съ подробнымъ объясненіемъ причинъ этого ходатайства, основаннаго именно на томъ, что арміи придется переходить множество рѣчекъ и ручьевъ, послѣдовалъ отвѣтъ, изложенный въ слѣдующемъ пунктѣ.

6) «Для переправъ чрезъ второстепенные рѣчки и ручьи, особая заблаговременная приготовленія не могутъ быть нужны, ибо на таковой предметъ предназначены понтонныя отдѣленія и понтоны пѣхотныхъ баталіоновъ».

Итакъ отказъ послѣдовалъ безъ всякаго объясненія причинъ; между тѣмъ воспользоваться понтонами для переправы черезъ рѣчки и ручьи было едва ли возможно, ибо понтопы были тяжелы и нельзя было рассчитывать, что удастся ихъ везти за войсками. Отвѣтственность за успѣшное движеніе арміи лежала, разумѣется,

на главнокомандующемъ, а въ необходимыхъ средствахъ ему отказывали.

Не менѣе своеобразно и весьма нецѣлесообразно былъ рѣшенъ вопросъ о роли саперныхъ и пионерныхъ частей. А именно, въ пунктѣ седьмомъ того же рапорта гр. Дибича главнокомандующему было сказано: «распредѣленіе сапернаго и пионерныхъ баталіоновъ, въ арміи состоящихъ, предоставляется Вашему Сіятельству; предполагалось же: 6-й и 7-й пионерные равно и саперный баталіоны назначить сначала къ Браилову; по взятіи же сей крѣпости, первые присоединить къ своимъ корпусамъ, а саперный къ главнымъ дѣйствующимъ силамъ. 3-й и 4-й пионерные баталіоны сосредоточить къ Измаилу и употребить при главныхъ дѣйствующихъ силахъ противъ Тульчи, Исакчи и Мачина».

Итакъ, съ одной стороны распредѣленіе саперныхъ и пионерныхъ баталіоновъ было предоставлено главнокомандующему, а съ другой тутъ же изложено предположеніе, составленное въ Петербургѣ, о распредѣленіи тѣхъ же частей; очевидно, что это «предположеніе» для главнокомандующаго обращалось въ «предписаніе». Далѣе въ этомъ предположеніи баталіоны были распредѣлены не только по крѣпостямъ и различнымъ частямъ арміи, но было указано какіе именно баталіоны и гдѣ должны быть.

Достаточно самаго поверхностнаго знакомства съ военнымъ дѣломъ, чтобы видѣть, что такое распоряженіе было и нецѣлесообразно, и не исполнимо на мѣстѣ.

Въ заключеніе рапорта гр. Дибича было сказано, что «вышеизложенныя предположенія Государя Императора я имѣю честь сообщить Вашему Сіятельству для зависящаго руководства».

Хотя и не было сказано въ этомъ заключеніи, что предположенія эти сообщаются *для исполненія*, но такъ какъ предписано было принять ихъ *для руководства*, то не ясно ли, что *предположенія* въ сущности обратились въ *предписанія*?

30 марта 1828 г. Дибичъ писалъ Киселеву, что Государь Императоръ Высочайше повелѣтъ соизволилъ, «чтобы всѣ имѣющіеся въ инженерномъ вѣдомствѣ планы и журналы бывшихъ осадъ, блокадъ и штурмовъ турецкихъ крѣпостей, въ особенности Браилова и Журжи, были немедленно отправлены во 2-ю армію съ надлежащими къ опыту описаніями и приложеніями, по новѣйшимъ свѣдѣніямъ, кои бы могли въ инженерномъ департаментѣ имѣться»¹⁾.

¹⁾ В. У. А. № 2621. гр. Дибича генераль-адъютанту Киселеву 30 марта 1828 г.

Посланные планы, какъ видно изъ опися, были большею частью весьма старыя, а именно:

планъ Варны	1773 года.
„ Шумлы	1774 „
„ Анапы	1809 „
„ Никополя	} 1810 „
„ Рущука	
„ Журжи	

Кромѣ того была послана карта дорогъ отъ разныхъ мѣстъ на Дунаѣ до Константинополя, приложенная къ путешествію князя Репнина 1771 года.

Карты: Браилова, Силистріи, Тульчи, Мачина, Исакчи, Кюстенджи и др. крѣпостей, повидимому, посланы не были.

Такимъ образомъ нельзя сказать, чтобы Высочайшее повелѣніе о посылкѣ плановъ турецкихъ крѣпостей «*по новѣйшимъ съдѣніямъ*» было исполнено въ точности.

26 марта 1828 года послѣдовало Высочайшее повелѣніе о передачѣ осаднаго инженернаго парка, находившагося въ Бендерахъ и состоявшаго въ распоряженіи инженернаго округа, въ управленіе начальника инженеровъ 2-й арміи ¹⁾.

Въ концѣ декабря 1827 г. командиръ дунайской флотиліи капитанъ 1 ранга Завадовскій донесъ, что всѣ плашкоуты и другія принадлежности для дунайскаго моста затерты льдомъ въ Килійскихъ гирлахъ и что онъ считаетъ положеніе ихъ небезопасными въ случаѣ нападенія съ праваго берега Дуная ²⁾.

По полученіи этого донесенія, главнокомандующій приказалъ третьему баталіону Томскаго полка, по смѣнѣ его третьими баталіонами 19 дивизіи, выступить въ с. Вилково и находиться тамъ для прикрытія плашкоутовъ, покуда потребуетъ надобность. Баталіонъ Томскаго полка долженъ былъ выступить изъ Киліи 11 января и въ тотъ же день прибыть въ с. Вилково.

Работы по постройкѣ плашкоутовъ для дунайскаго моста шли медленно. 8 января 1828 года ген.-ад. Киселевъ запросилъ капитана 1 ранга Завадовскаго можетъ ли мостъ быть готовымъ къ 11 марта и если къ тому встрѣтятся какія нибудь затрудненія, то къ какому времени мостъ можетъ быть готовъ ³⁾. Въ отвѣтъ на это Завадовскій увѣдомилъ, что дунайскій мостъ будетъ готовъ къ апрѣлю.

¹⁾ В. У. А. № 2682, гр. Дябичъ главнокомандующему 26 марта 1828 г. № 916.

²⁾ В. У. А. № 2508, донесеніе Завадовскаго отъ 29 декабря 1827 г. № 184.

³⁾ В. У. А. № 2508, ген.-адъют. Киселевъ капитану 1 ранга Завадовскому 8 января 1828 года № 22.

15 февраля 1828 года г. генераль-квартирмейстеръ запросилъ полковника Ольденбурга ¹⁾, во сколько времени можно навести мостъ на Дунаѣ длиною отъ 250 до 280 саж., состоящій изъ 58 или 60 плашкоутовъ, считая, что плашкоуты и всѣ принадлежности уже будутъ находиться въ назначенномъ мѣстѣ. На это послѣдовалъ отвѣтъ, что наводка моста можетъ быть совершена въ однѣ сутки. Въ тотъ же день, 15 февраля 1828 г., генераль-квартирмейстеръ запросилъ капитана 1 ранга Завадовскаго, «во сколько времени можно будетъ навести мостъ на данномъ пунктѣ на Дунаѣ, принимая въ расчетъ и время необходимое для поднятія понтоновъ съ принадлежностями отъ Измаила» ²⁾. На запросъ этотъ послѣдовалъ отвѣтъ, что время необходимое на проводку понтоновъ отъ Измаила опредѣлить нельзя, по неизвѣстности разстоянія до пункта переправы. Въ той же бумагѣ ген.-кв. просилъ капитана 1 ранга Завадовскаго увѣдомить «можно ли въ одну ночь переправить на флотиліи три баталіона пѣхоты съ шестью орудіями легкой артилеріи и одинъ казачій полкъ», На этотъ вопросъ Завадовскій отвѣтилъ, что въ одну ночь можно переправить только три баталіона и шесть орудій.

Выше было упомянуто, что главнокомандующій ходатайствовалъ объ объявленіи на военномъ положеніи губерній, занятыхъ войсками 2-й арміи. Такое распоряженіе было необходимо, между прочимъ, и по инженерной части. Такъ, напр., необходимо было нарубить лѣсъ для укрѣпленій, которыя строились на Дунаѣ.

Наблюденіе за постройкой этихъ укрѣпленій было возложено на командира 7 пѣх. корпуса ген. Воинова, который просилъ Новороссійскаго генераль-губернатора гр. Воронцова «приступить къ оцѣнкѣ присканнаго у измаильскаго помѣщика Йордакія лѣса и по оцѣнкѣ допустить пионеровъ къ вырубкѣ оного въ потребномъ количествѣ». Но гр. Воронцовъ увѣдомилъ гр. Дибича, «что безъ Высочайшаго повелѣнія не счелъ себя въ правѣ удовлетворить подобнаго требованія, пока Бессарабская область еще не объявлена въ военномъ положеніи» ³⁾. Такимъ образомъ неисполненіе въ свое время ходатайства главнокомандующаго объ объявленіи Бессарабской области на военномъ положеніи вызвало многія не-

¹⁾ В. У. А. № 2508, ген.-кв. полковнику Ольденбургу 15 февраля 1828 года № 119.

²⁾ В. У. А. № 2508, ген.-кв. капитану 1 ранга Завадовскому 15 февраля 1828 г. № 121.

³⁾ В. У. А. № 2605, письмо гр. Воронцова гр. Дибичу отъ 28 марта 1828 года:

удобства и, при господствовавшей въ то время централизаціи, должно было пройти не мало времени, пока вопросъ этотъ не будетъ разрѣшенъ окончательно. На письмѣ гр. Воронцова отъ 28-го марта имѣется отмѣтка гр. Дибича отъ 10 апрѣля: «къ свѣдѣнію; ибо Бессарабская область объявляется на военномъ положеніи».

Выше мы прослѣдили переписку, производившуюся по вопросу объ устройствѣ переправы черезъ Прутъ. Мы видѣли, что пунктомъ для устройства переправы были назначены Рени, Водолуй-Исакчи, Скуляны и Загаранчи; при этомъ устройство переправы у Рени признано было ген.-маіоромъ кн. Пхейзе неудобнымъ, по причинѣ топкаго и болотистаго берега, а самымъ удобнымъ мѣстомъ для устройства переправы онъ считалъ Загаранчи. Но по желанію гр. Дибича, необходимо было устроить переправу и близъ Рени. Затѣмъ мы указали на нецѣлесообразность мѣръ принятыхъ для устройства переправы, именно, что переправа устраивалась не военнымъ вѣдомствомъ, а гражданскими властями, при содѣйствіи начальника инженеровъ арміи. Такого рода постановка дѣла на практикѣ привела ко многимъ неудобствамъ. Такъ напр., 15 октября 1827 г. Бессарабскій губернаторъ увѣдомилъ генераль-квартирмейстера 2 арміи кн. Горчакова, что имъ приняты надлежащія мѣры къ устройству переправы между Измаиломъ и Рени. Но командиръ 7 пѣхот. корпуса генералъ Войновъ донесъ 31 декабря того же года, что гражданское начальство не принимаетъ никакихъ мѣръ къ устройству постоянныхъ переправъ на Ялпукѣ и Кагулѣ. Вслѣдствіе этого кн. Горчаковъ 22 января 1828 года просилъ Бессарабскаго губернатора, отъ имени главнокомандующаго, принять всѣ необходимыя мѣры къ устройству прочнаго сообщенія между крѣпостью Измаиломъ и г. Рени. Въ концѣ своего отношенія губернатору Горчаковъ писалъ: «но какъ чрезъ нарочно мною посылаемаго офицера и потомъ по личному моему удостовѣренію, мнѣ извѣстно, что дорога отъ Сатунова черезъ Венеты весьма неизмѣнно неудобна, а посему не благоугодно ли будетъ приказать учредить паромъ на Ялпукѣ у Сатунова и исправить дорогу чрезъ Этюли и Чешме въ Рени»¹⁾.

28 января губернаторъ отвѣчалъ, что «по случаю сильныхъ морозовъ къ устройству на проливахъ Ялпукѣ и Кугурлуѣ переправъ приступить не можно и что теперь сообщеніе между Изма-

¹⁾ В. У. А. № 268, кн. Горчаковъ Бессарабскому губернатору 22-го января 1828 г. № 55.

иломъ и Рени на льду удобно и незатруднительно, коль же скоро сдѣлается оттепель, то будутъ приняты къ устройству переправъ надлежащія мѣры» ¹⁾).

Итакъ устройство переправъ было отложено до весны.

23 марта новороссійскій генераль-губернаторъ гр. Воронцовъ писалъ главнокомандующему, что лѣсъ необходимый для устройства мостовъ и переправъ на Прутѣ у Рени, Водолуй-Исакчи, Скулянъ и Загаранчи почти весь приготовленъ, якоря уже доставлены на мѣсто, а канаты и веревки приобрѣтаются покупкою въ Одессѣ ²⁾. Итакъ весна уже наступила, а не только не было приступлено къ устройству переправъ, но даже не всѣ необходимые предметы были заведены.

Переправа у Рени вовсе и не была устроена, такъ что войска не могли перейти Прута въ этомъ мѣстѣ.

21 апрѣля, уже по объявленіи войны, ген.-лейт. Ротъ писалъ ген.-ад. Киселеву ³⁾. «Прибывъ вчерашняго числа къ г. Рейны ⁴⁾, я въ то же время осматривалъ мѣсто, избранное для переправы черезъ рѣку Прутъ, и нашелъ, что по причинѣ большаго разлитія воды, нѣтъ никакой возможности устроить здѣсь переправу черезъ рѣку Прутъ; къ тому же я лично удостовѣрился, вода не только не уменьшается, но еще постепенно возрастаетъ, изъ чего безошибочно заключить можно, что не прежде трехъ или четырехъ недѣль возможно будетъ устроить упомянутую переправу. По еѣму обстоятельству остается обратиться къ ближайшему и удобнѣйшему для переправы избранному пункту при селеніи Водолуй-Сакахъ, для осмотра коего посылалъ я генеральнаго штаба штабсъ-капитана Прибыткова и составленное имъ подробное описаніе препровожаю обще съ планомъ на усмотрѣніе вашего превосходительства.

«А какъ генераль-маіоръ князь Пхейзе объявилъ мнѣ лично, что къ устройству предполагаемой переправы при селеніи Водолуй-Сакахъ нужно будетъ имѣть значительное число рабочихъ людей, то я теперь же предписалъ генераль-лейтенанту Сулимѣ, въ случаѣ требованія князя Пхейзе, наряжать нужное число оныхъ изъ полковъ ввѣренной ему дивизіи».

¹⁾ В. У. А. № 2611.

²⁾ В. У. А. № 2611, гр. Воронцовъ главнокомандующему 23 марта 1828 года № 396.

³⁾ В. У. А. № 2579, ч. 2-я, отамъ ген.-лейт. Рота, ген.-ад. Киселеву отъ 21 апрѣля 1828 г. № 104.

⁴⁾ г. е. Рени.

Такимъ образомъ и къ началу военныхъ дѣйствій переправа у Рени не была готова и войска перешли Прутъ выше этого мѣста.

Припомнимъ, что генераль-маіоръ князь Пхейзе, *бывшій на мѣстѣ*, считалъ неудобнымъ устроить переправу у Рени, именно «*по причинѣ тонкаго и болотистаго берега*», но Дибичъ, *бывшій въ Петербургѣ*, настаивалъ на устройствѣ этой переправы, которой потомъ воспользоваться было невозможно.

Многія неисправности по части инженерной возможны были и потому, что во 2-й арміи не было начальника инженеровъ, такъ какъ начальникъ инженеровъ этой арміи, генераль-маіоръ Трузсонъ 2-й, находился при отдѣльномъ кавказскомъ корпусѣ, и должность его временно исполняли разныя лица. Такъ, въ 1827 году должность начальника инженеровъ исправлялъ генераль-маіоръ кн. Пхейзе; въ декабрѣ онъ заболѣлъ и главнокомандующій приказалъ командиру 7-го піонернаго баталіона полковнику Ольденбургу, какъ старшему, вступить въ исправленіе должности начальника инженеровъ.

Въ тоже время главнокомандующій просилъ гр. Дибича ускорить отправленіемъ къ арміи начальника инженеровъ генераль-маіора Трузсона 2-го.

По полученіи этой просьбы Дибичъ писалъ Великому Князю Михаилу Павловичу 7-го марта 1828 года ¹⁾, что «какъ по обстоятельствамъ нельзя еще надѣяться на скорое возвращеніе сего генерала къ своему мѣсту, то Государю Императору благоугодно, дабы Ваше Императорское Высочество командировали нынѣ же во 2-ю армію для исправленія должности начальника инженеровъ инженеръ-генераль-маіора Дена 2-го, съ тѣмъ, чтобы 3-я піонерная бригада, равно какъ и 2-я, по присоединеніи оной ко 2-й арміи, были управляемы безъ его посредства бригадными ихъ начальниками».

Наконецъ, только 30-го марта послѣдовало Высочайшее повелѣніе, «дабы находящійся при отдѣльномъ кавказскомъ корпусѣ инженеръ-генераль-маіоръ Трузсонъ отправился немедленно во 2-ю армію, для принятія должности своей начальника инженеровъ въ означенной арміи» ²⁾.

Итакъ, начальникъ инженеровъ арміи не только не находился при ней въ періодъ подготовки ея къ предстоявшей войнѣ, но и къ началу военныхъ дѣйствій онъ не прибылъ, а между тѣмъ съ са-

¹⁾ В. У. А. № 2543, гр. Дибичъ Великому Князю Михаилу Павловичу 7-го марта 1828 года, № 709.

²⁾ В. У. А. № 2543, гр. Дибичъ гр. Паскевичу 30-го марта 1828 г., № 1032.

маго начала похода арміи предстояло совершить рядъ задачъ, гдѣ участіе инженеровъ было крайне необходимо, а именно, *переправа черезъ Прутъ и Дунай и дѣйствія противъ дунайскихъ крѣпостей.*

Такое неразумное разрѣшеніе вопроса объ управленіи инженерною частью во 2-й арміи, разумѣется, должно было крайне неблагоприятно отразиться на подготовкѣ арміи въ инженерномъ отношеніи.

Вопросомъ о приведеніи въ оборонительное состояніе нашихъ крѣпостей на турецкой границѣ и къ обезпеченію нашихъ городовъ на берегахъ Чернаго моря, начали заниматься только въ концѣ 1827 г.

7-го ноября этого года Дибичъ писалъ Великому Князю Михаилу Павловичу, что «при нынѣшнихъ обстоятельствахъ необходимо ему имѣть въ самоскорѣйшемъ времени примѣрную смѣту издержекъ, потребныхъ для приведенія въ оборонительное состояніе крѣпостей южнаго края Россіи, ближайшихъ по турецкой границѣ, а равномѣрно къ обезпеченію Одессы и другихъ главныхъ приморскихъ городовъ того края». Въ смѣту эту слѣдовало включить расходы какъ по части инженерной, такъ и по части артиллерійской ¹⁾.

Вслѣдъ затѣмъ послѣдовало Высочайшее повелѣніе, «дабы въ случаѣ открытія войны съ Оттоманскою Портою, было немедленно приступлено къ приведенію въ оборонительное состояніе ближайшихъ крѣпостей южнаго края Россіи, а именно: Измаила, Килии и Хотина, а равномѣрно и Севастополя». Итакъ, рѣшено было привести въ оборонительное состояніе не всѣ крѣпости и приморскіе города, а только «въ случаѣ открытія военныхъ дѣйствій».

Высочайшая воля эта была сообщена генераль-инспектору по инженерной части и главнокомандующему 2-й арміи 21-го ноября 1827 года и притомъ только «для пріянія предварительныхъ мѣръ, дабы исполненіе сего Высочайшаго повелѣнія, въ случаѣ открытія войны, не встрѣчало замедленія» ²⁾. Итакъ, и въ этомъ распоряженіи сказывается нерѣшительность и предписывается излишняя постепенность работъ.

Впрочемъ работы по приведенію крѣпостей въ оборонительное состояніе и не могли идти быстро, такъ какъ многого въ этихъ крѣ-

¹⁾ В. У. А. № 2606, гр. Дибичъ Великому Князю Михаилу Павловичу 7-го ноября 1827 года, № 464.

²⁾ В. У. А. № 2607, гр. Дибичъ 25-го ноября 1827 г. главнокомандующему 2-й арміи № 559 и Е. И. В. генераль-инспектору по инженерной части № 560.

постяхъ не хватало; такъ, напр., 30 ноября 1827 года генераль-фельдцейхмейстеръ просилъ Дибича исходатайствовать Высочайшее соизволеніе на постройку новыхъ лафетовъ для 36-ти и 30-ти фунтовыхъ пушекъ, необходимыхъ для Севастополя. Лафеты эти были испытаны особой комиссіей и признаны вполне годными. 2 декабря гр. Дибичъ отвѣчалъ, что Государь Императоръ желаетъ объ этомъ дѣлѣ лично объясниться съ генераль-фельдцейхмейстеромъ¹⁾. Но вопросъ этотъ не былъ рѣшенъ еще и 18 декабря²⁾ и дѣло затянулось.

Отвѣчая Дибичу на его сообщеніе о послѣдовавшемъ Высочайшемъ повелѣніи о приведеніи въ оборонительное состояніе крѣпостей Килия, Измаила и Хотина, а также Севастополя, генераль-инспекторъ по инженерной части писалъ 10 декабря 1827 года³⁾, что севастопольскія укрѣпленія находятся въ оборонительномъ положеніи: что крѣпость Килия имѣетъ каменный эскарпъ, водяной ровъ и вновь построенные редуты для прикрытія воротъ и находится также въ оборонительномъ положеніи по инженерной части, но внутри оной имѣется казарма только на 450 чел. Далѣе Хотинъ «долженъ почитаться въ оборонительномъ положеніи противъ открытаго нападенія, имѣетъ каменный эскарпъ и главныя ворота прикрыты земляными редантами; наружные верки пушно усилить палисадомъ. Казармъ имѣется на 238 чел.» Наконецъ въ Измаилѣ цитадель (верхняя часть) находится въ оборонительномъ положеніи только при достаточномъ вооруженіи и при многочисленномъ гарнизонѣ. Казармъ имѣется только на 170 чел.; обывательскія постройки еще время турецкаго владычества, не обширны и ветхи».

Вмѣстѣ съ тѣмъ генераль-инспекторъ увѣдомлялъ Дибича, что инженерный департаментъ предписалъ въ Севастополѣ, Килии, Хотинѣ и Измаилѣ поставить палисадъ въ самонужнѣйшихъ мѣстахъ и изготовить недостающій; также исправить всѣ банкеты и барбаты и прорѣзать по фланкамъ амбразуры.

Въ отвѣтъ на это сообщеніе, Дибичъ писалъ Великому Князю 13 декабря, что распоряженія его Высочайше одобрены, «но какъ отъ постановленія въ настоящее время года палисадовъ оныя могутъ въ скорости придти въ негодность, то Его Величество пола-

¹⁾ В. У. А. № 2607. ген.-фельдц. гр. Дибичу 30-го ноября 1827 г.

²⁾ В. У. А. № 2607. отп. ген.-фельдц. гр. Дибичу отъ 20-го декабря 1827 года № 63.

³⁾ В. У. А. № 2607. ген.-инспекторъ по инж. части гр. Дибичу отъ 10-го декабря 1827 г.. № 59.

гаеть, что достаточно будет имѣть ихъ въ готовности, и поставить тогда уже, когда генераль-фельдмаршалъ гр. Витгенштейнъ признаеть сіе нужнымъ».

Такимъ образомъ, въ общемъ; крѣпости Килія, Хотинъ и Измаиль, а также и Севастополь, были признаны въ инженерномъ отношеніи въ удовлетворительномъ состояніи и затѣмъ началась переписка по выясненію разныхъ частныхъ вопросовъ.

Что касается до состоянія этихъ же крѣпостей въ артилерійскомъ отношеніи, то, по донесенію артилерійскаго департамента, оно было слѣдующее ¹⁾: порохомъ эти крѣпости были снабжены въ полномъ количествѣ; въ Киліи, Измаилѣ и Хотинѣ полное число орудій, а въ Севастополѣ недоставало 84 ор. Затѣмъ въ крѣпостяхъ недоставало нѣкотораго числа лафетовъ и платформъ.

Снарядовъ недоставало въ Киліи 1343, въ Измаилѣ—4453. Въ Хотинѣ и Севастополѣ недостатка въ снарядахъ не было.

Для заготовки и перевозки недостающихъ предметовъ необходимо было ассигновать 150 т. руб., причемъ вооруженіе Измаила, Киліи и Хотина, «по недостаточнымъ свѣдѣніямъ и опытности командующаго дунайскимъ округомъ» ²⁾, артилерійскій департаментъ просилъ поручить начальнику кіевскаго округа генераль-маіору Дитерихсу.

Такимъ образомъ передъ самой войной было официально признано, что подлежащая власть не удовлетворяеть своему назначенію.

Ходатайство артилерійскаго департамента объ ассигнованіи 150 т. р. для пріобрѣтенія и доставки въ крѣпости необходимыхъ и недостающихъ предметовъ не было одобрено.

26 декабря гр. Дибичъ писалъ генераль-фельдцейхмейстеру и гр. Чернышеву ³⁾, что Государь Императоръ приказалъ отложить доставку въ Севастополь недостающихъ 84 орудій и доставку въ Севастополь и Килію недостающихъ лафетовъ, на томъ основаніи, что *«конечно изъ старыхъ лафетовъ нѣкоторые могутъ быть починкою исправлены»*. Затѣмъ приказано было *«къ постройкѣ платформъ равнобѣрно еще не приступать, ибо они въ продолженіи времени могли бы испортиться»*. «Вообще, сказано было въ

¹⁾ В. У. А. № 2607. гр. Чернышевъ гр. Дибичу 14 декабря 1827 года. № 9009.

²⁾ В. У. А. № 2607. ген.-фельдцейхмейстеръ Дибичу. 1827 года. № 63.

³⁾ В. У. А. № 2607. отв. гр. Дибича ген.-фельдцейхмейстеру и гр. Чернышеву 26 декабря 1827 г. № 220 и 221.

этой бумагѣ, Его Величество изволить полагать, что хотя не всѣ недостающіе запасы доставить въ означенныя крѣпости, однако нужно снабдить ихъ столько, чтобы онѣ во всякомъ случаѣ въ состояніи были выдержать оборонительное положеніе».

Въ виду этого можно было значительно сократить предполагаемый расходъ въ 150 т. р. на производство всѣхъ работъ и заготовленіе всѣхъ предметовъ. «А потому Его Величеству угодно, чтобы Ваше Императорское Высочество поручили артилерійскому департаменту сдѣлать соображеніе сколько засимъ дѣйствительно потребуется суммы вообще на необходимыя издержки по предмету снабженія и вооруженія означенныхъ крѣпостей, послѣ чего предоставляется управляющему военнымъ министерствомъ разрѣшить изворотиться на сія расходы изъ общихъ суммъ въ вѣдомствѣ артилерійскаго департамента состоящихъ».

Итакъ съ одной стороны предписано было привести крѣпости въ оборонительное состояніе, а съ другой многія работы и заготовленія были признаны въ Петербургѣ лишними и вмѣсто немедленнаго приступа къ работамъ приказано было составить «соображеніе», и на расходы, «изворотиться» изъ суммъ, состоявшихъ въ распоряженіи артилерійскаго департамента, безъ отпуска особыхъ средствъ.

Вопросъ о приведеніи крѣпостей въ оборонительное состояніе затянулся надолго и только 22-го марта 1828 г. ¹⁾, т. е. черезъ три мѣсяца, генераль-фельдцейхмейстеръ отвѣтилъ Дибичу на отзывъ его отъ 26-го декабря 1827 г. Во исполненіе Высочайшаго повелѣнія, изложеннаго въ этомъ послѣднемъ отзывѣ о сокращеніи работъ и расходовъ, артилерійскій департаментъ сдѣлалъ необходимыя сокращенія и сумму расхода уменьшилъ до 101,541 рубля. При этомъ оказалось, что бывшіе въ Измаилѣ 72 лафета, считавшіеся требующими исправленія, на самомъ дѣлѣ «оказались совершенно негодными». Тѣмъ не менѣе, было предписано сообразить—не наберется-ли изъ 72 негодныхъ лафетовъ 29, которые бы можно было исправить, на что отъ генераль-маіора Дитерихса было получено донесеніе, что онъ «надѣется это сдѣлать».

Такимъ образомъ предполагалось сэкономить около 50 тысячъ рублей., но это достигалось цѣною оставленія на службѣ вещей совершенно негодныхъ, которыя очевидно изъ «политики». «на-дѣлялись» сдѣлать годными.

¹⁾ В. У. А. № 2607, генераль-фельдцейхмейстеръ графу Дибичу. 22-го марта 1828 года № 696.

Наконецъ передъ самымъ объявленіемъ войны, 4-го апрѣля, послѣдовало Высочайшее повелѣніе, сообщенное Дибичемъ Великому Князю Михаилу Павловичу, поставить на видъ артилерійскому департаменту, что при назначеніи всякаго рода приготовленій и перевозокъ для вооруженія южныхъ крѣпостей должны быть предметомъ его соображеній сколько поспѣшность, столько же и умѣренность въ издержкахъ, которымъ примѣрное краткое исчисленіе не оставьте Ваше Высочество сообщить мнѣ, равно управляющему военнымъ министерствомъ, къ зависящему отъ него распоряженію объ отпускѣ суммы». Въ томъ же Высочайшемъ повелѣніи предписано было значительно сократить всѣ расходы на приведеніе въ оборонительное состояніе Киліи, Хотина, Измаила и Севастополя ¹⁾. Въ то же время послѣдовало Высочайшее повелѣніе о назначеніи въ первыя три крѣпости пѣхоты изъ состава резервныхъ войскъ 2-й арміи; артилерійскія и инженерныя команды долженъ былъ назначить генераль-фельдцейхмейстеръ изъ ближайшихъ гарнизоновъ, а кавалерію предполагалось назначить впоследствии ²⁾.

Въ отвѣтъ на эти распоряженія, въ концѣ мая 1828 г., генераль-фельдцейхмейстеръ писалъ Дибичу, что для исполненія Высочайшей воли необходимо всего 313,325 р. 47 коп., причемъ предполагалось произвести необходимыя работы не только въ Киліи, Хотинѣ, Измаилѣ и Севастополѣ, но также при Очаковѣ и Кинбурнѣ, Ени-Кале, въ Бендерахъ и Одессѣ ³⁾. Итакъ, первоначально предполагалось израсходовать 150,000 руб., но такой расходъ въ Петербургѣ былъ признанъ чрезмѣрнымъ и приказано было его сократить, но тогда новая смѣта была составлена слишкомъ на 300,000 руб. При этомъ необходимо отмѣтить, что переписка о приведеніи крѣпостей въ оборонительное состояніе такъ затянулась, что уже началась война, а къ работамъ еще не было приступлено и упомянутый выше отвѣтъ генераль-фельдцейхмейстера Дибичу посланъ изъ-подъ Браилова, во время осады этой крѣпости.

Наконецъ послѣдовало Высочайшее повелѣніе приостановить окончательное вооруженіе крѣпостей южнаго края Россіи, кромѣ Измаила и Киліи ⁴⁾.

¹⁾ В. У. А. № 2. Дибичъ ген.-фельдц. 4-го апрѣля 1828 г. № 1106

²⁾ В. У. А. № 2607. Дибичъ Великому Князю Михаилу Павловичу. 8-го апрѣля 1828 г. № 1172.

³⁾ В. У. А. № 2607. ген.-фельдц. гр. Дибичу 23-го мая 1828 г. № 1105.

⁴⁾ В. У. А. № 2607. Гр. Дибичъ главнокомандующему въ маѣ 1828 года. (безъ номера и числа).

Въ такомъ положеніи находился вопросъ о приведеніи въ оборонительное состояніе крѣпостей на турецкой границѣ по отношенію къ перепискѣ, производившейся съ петербургскими властями. Что же дѣлалось на мѣстѣ? Желая удостовѣриться въ какомъ состояніи находятся крѣпости, главнокомандующій назначилъ для осмотра ихъ командира 7-го пѣхотнаго корпуса генераль-лейтенанта Воинова, начальника 19-й пѣхотной дивизіи генераль-лейтенанта Иванова, командира 3-й сводной піонерной бригады генераль-маіора кн. Пхейзе и артилеріи подполковника Капитаненко. Сообщая объ этомъ Дибичу, главнокомандующій писалъ ¹⁾ о различныхъ встрѣченныхъ на мѣстѣ неудобствахъ. Такъ, напримѣръ, крѣпость Хотинъ не была подчинена главнокомандующему, что же касается Измаила и Килиі, то хотя онѣ и поступили въ вѣдѣніе главнокомандующаго, но гр. Витгенштейнъ понималъ это въ томъ смыслѣ, что на него возложена только оборона этихъ крѣпостей, а не заботы по приведенію ихъ въ оборонительное состояніе. Далѣе изъ этихъ документовъ видно, что вмѣсто того, чтобы содѣйствовать приведенію крѣпостей въ оборонительное состояніе, главнокомандующій затруднял дѣятельность генераль-маіора Лехнера, командира дунайскаго округа. Въ виду характерности этихъ документовъ приводимъ ихъ въ копіяхъ.

Главнокомандующій графу Дибичу ²⁾.

Тульчинъ.

26-го декабря 1827 года.

№ 694.

«На отзывъ Вашего Сіятельства отъ 13-го декабря № 105 имѣю честь отвѣтствовать, что возложивъ на г. командира 7-го пѣх. корпуса подробное обозрѣніе состоянія крѣпостей Измаила и Килиі, я ожидаю отъ него въ скоромъ времени донесенія, которое по полученіи не премину сообщитъ Вашему Сіятельству. Что касается до крѣпости Хотина, то хотя инженерный департаментъ предписываетъ командиру дунайскаго округа при производствѣ работъ руководствоваться моими разрѣшеніями, однако же крѣпость сія мнѣ не поручена и объ состояніи оной никакихъ свѣдѣній не имѣю, но предполагаю, что и она находится не въ лучшемъ состояніи какъ и крѣпости упомянутыя выше.

¹⁾ В. У. А. № 2607. Витгенштейнъ Дибичу 26-го декабря 1827 г. № 694.

²⁾ В. У. А. № 2607.

«Въ приложенномъ къ отношенію Вашего Сіятельства донесеніи Его Императорскому Высочеству инспектору по инженерной части, г-на директора инженернаго департамента, упоминается, что по Высочайшей волѣ крѣпости Измаилъ и Килія поступили въ мое вѣдѣніе, но разумѣя подъ симъ словомъ единственно возложеніе на меня защиты сихъ крѣпостей и распоряженія относящіяся до связи оныхъ съ военными дѣйствіями, я прошу покорнѣйше Ваше Сіятельство счестись съ кѣмъ слѣдуетъ, дабы окончательное вооруженіе и приведеніе оныхъ въ полное оборонительное состояніе оставалось на отвѣтственности постоянного своего начальства, исполняя по моимъ предписаніямъ то, что настоящія обстоятельства могутъ потребовать.

«Впрочемъ хотя и не могу я принять на себя хозяйственной ихъ части, бывшей по нынѣ совершенно мнѣ чуждой, но дабы не остановить исполненія Высочайшей воли, я вмѣстѣ съ симъ далъ генераль-маіору Лехнеру разрѣшеніе на его представленіе по нѣкоторымъ предметамъ, не терпящимъ отлагательства, которое при семъ въ списокъ прилагаю для свѣдѣнія Вашего Сіятельства».

Предписаніе главнокомандующаго генераль-маіору Лехнеру 26-го декабря 1827 года ¹⁾.

«Если для защиты крѣпостей Измаила, Киліи и Хотина Ваше Превосходительство полагаетъ необходимымъ поставить палисады и заготовленіе оныхъ нынѣ выгоднымъ для казны, то на покупку необходимаго лѣса изъявляю мое согласіе; съ тѣмъ, чтобы сходно Высочайшей воли, имѣть ихъ въ совершенной готовности и поставить лишь съ открытіемъ весны.

«Что же касается до наряда плотниковъ и чернорабочихъ изъ полковъ ввѣренной мнѣ арміи, то отвѣтствую, что десятидневный срокъ, назначенный вами къ окончанію работъ, кажется мнѣ поспѣшностію излишнею, и что требуемаго вами числа людей дать невозможно, ибо въ Хотинѣ и Киліи превосходитъ оно весь гарнизонъ, а около Измаила хотя отрядъ и имѣется болѣе сильный, но онъ по случаю замерзанія рѣкъ озабоченъ охраненіемъ берега Дуная и притомъ мастеровые сихъ полковъ заняты частію собственными хозяйственными заготовленіями и частію построеніемъ моста. Посему и предлагаю вамъ въ производствѣ работъ распорядиться собственными имѣющимися въ вашемъ вѣдѣніи средствами и наймомъ вольнорабочихъ, испросивъ на дальнѣйшее время утвержденія вашего начальства.

«Изъ прилагаемаго при семъ въ копіи отношенія Его Императорскаго Высочества инспектора по инженерной части 10-го декабря № 59 къ г. Начальнику Главнаго Штаба Его Императорскаго Вели-

¹⁾ В. У. А. № 2607.

чества, вы усмотрите, что инженерный департамент полагаетъ крѣпости Измаилъ, Килию и Хотинъ въ состояніи оборонительномъ, почему и предваряю Ваше Превосходительство, что предметъ сей остается на отвѣтственности вашей.

«Имѣющіяся въ крѣпостяхъ казармы должны по мѣрѣ возможности быть немедленно исправляемы и равная дѣятельность должна быть вами обращена на мѣсто и соображеніе способовъ къ построенію весною недостающаго затѣмъ помѣщенія. Предположеніе по сему предмету прошу доставить ко мнѣ».

Графъ Дибичъ главнокомандующему ¹⁾.

С.-Петербургъ.

28-го января 1828 года

№ 456.

«Отношеніе ко мнѣ Вашего Сіятельства отъ 26-го минувшаго декабря за № 695 на счетъ даннаго вами приказанія командиру 7-го пѣхотнаго корпуса обозрѣть состояніе крѣпостей Измаила и Килии равно и о заключеніи вашемъ насчетъ Хотинской крѣпости, я докладывавалъ Государю Императору и получилъ Высочайшее повелѣніе увѣдомить Ваше Сіятельство, что какъ вамъ ближе извѣстны потребности для обороны сихъ трехъ крѣпостей, то Его Величеству благоугодно, дабы приведеніе ихъ въ оборонительное положеніе зависѣло отъ васъ, и чтобы Его Императорское Высочество генераль-инспекторъ сдѣлалъ съ своей стороны распоряженія къ удовлетворенію вашихъ требованій по сему предмету.

«При семъ случаѣ Государь Императоръ изволилъ отозваться, что по бытности Его Величества генераль-инспекторомъ инженеровъ, состояніе упомянутыхъ крѣпостей весьма ему извѣстно и хотя *они въ нѣкоторыхъ частяхъ почти ничтожны* (они исправностью своею далеко не могутъ равняться съ первоклассными крѣпостями), тѣмъ не менѣе совершенно увѣренъ Его Величество, что и въ настоящемъ ихъ видѣ съ маловажнымъ *усиленіемъ временными укрѣпленіями* ²⁾ (поправками временными укрѣпленіями) и съ храбрыми начальниками и гарнизономъ, каково Россійское войско, весьма достаточное для удержанія турокъ, даже въ такомъ случаѣ, есть-ли бы число ихъ было превосходнѣйшее противу того, какое по всѣмъ свѣдѣніямъ армія турецкая имѣть можетъ.

«Сей отзывъ Государя Императора и предшествующее оному Высочайшее повелѣніе о приведеніи въ оборонительное положеніе крѣ-

¹⁾ В. У. А. № 2607.

²⁾ Исправленія сдѣланы собственноручно Императоромъ Николаемъ; прежній текстъ поставленъ въ скобки.

постей Измаильской и Килийской, равно Хотинской, которая также по волю Его Величества подчиняется на время непосредственному вашему начальству, я имѣю честь сообщить Вашему Сіятельству для зависящаго съ вашей стороны соображенія и исполненія, увѣдомивъ объ этомъ нынѣ же Его Императорское Высочество генераль-инспектора инженеровъ и генераль-фельдцейхмейстера. Здѣсь же включается для свѣдѣнія Вашего Сіятельства: а) полученная мною отъ Его Императорскаго Высочества записка о числѣ наличныхъ и недостающихъ въ Измаилѣ, Килии, Хотинѣ и Севастополѣ оружія, лафетовъ и снарядовъ; б) выписка изъ Высочайшаго разрѣшенія, объявленнаго мною Его Высочеству за № 200, касательно вооруженія сихъ крѣпостей ¹⁾».

13-го января 1828 года главнокомандующій увѣдомилъ Великаго Князя генераль-инспектора по инженерной части и генераль-фельдцейхмейстера, что по донесенію генерала Воинова, Измаилъ и Килия «находятся въ положеніи соотвѣтственномъ предначертанію начальства» ²⁾, но что въ то же время необходимо произвести много работъ для приведенія этихъ крѣпостей въ окончательное оборонительное состояніе.

Въ то же время главнокомандующій писалъ, что «хотя положеніе обстоятельствъ и могло бы потребовать немедленнаго вооруженія крѣпостей Измаила и Килии», но онъ предписалъ «исполнить поспѣшно все, что лишь мѣстными средствами удовлетворено быть можетъ». Послѣднее вызывалось желаніемъ сберечь какъ можно болѣе средствъ и вполне отвѣчало неоднократнымъ указаніямъ изъ С.-Петербурга — расходовать денегъ на приготовленіе къ войнѣ какъ можно меньше.

Въ тотъ же день главнокомандующій увѣдомилъ Дибича, что онъ считаетъ гарнизоны Измаила и Килии слишкомъ малочисленными и что они должны быть въ Измаилѣ до трехъ тысячъ и въ Килии до одного комплектнаго баталіона. Въ то время гарнизоны Измаила составляли третьи баталіоны 19-й пѣхотной дивизіи и главнокомандующій просилъ Дибича исходатайствовать Высочайшее повелѣніе на укомплектованіе этихъ баталіоновъ. Затѣмъ онъ сообщилъ, что для продовольствія войскъ въ Измаилѣ не оказалось достаточнаго запаса провіанта и что онъ предписалъ генераль-интенданту арміи озаботиться этимъ дѣломъ ³⁾.

¹⁾ Объ этомъ отношеніи упомянуто выше

²⁾ В. У. А. № 2607, главнокомандующій великому князю Михаилу Павловичу 13-го января 1828 г. № 36.

³⁾ В. У. А. № 2607 главнокомандующій великому князю Михаилу Павловичу № 36 и Дибичу № 37: оба отношенія отъ 13-го января 1828 г.

Кромѣ донесеній начальствующихъ лицъ и посланныхъ для официального осмотра крѣпостей генераловъ и офицеровъ, главнокомандующій получалъ еще свѣдѣнія, по которымъ могъ судить о состояніи крѣпостей, а именно онъ получалъ ихъ отъ лицъ, которыя собирали эти свѣдѣнія секретно отъ начальниковъ. Это были тѣ офицеры и агенты, которые посылались для сбора свѣдѣній вообще. Такъ напримѣръ, штабсъ-капитанъ Мухановъ 27-го декабря 1827 г., между прочимъ, писалъ генераль-адъютанту Киселеву: «честь имѣю представить свѣдѣнія до меня дошедшія объ Измаилѣ; за достовѣрность ихъ ручаюсь, хотя они и частныя: отъ 25-го декабря въ теченіе послѣднихъ 10-ти дней инженерныя работы въ Измаилѣ производились успѣшно; амбразуры всѣ прорѣзаны; палисадъ будетъ оконченъ дней черезъ семь, 22 орудія поставлены на лафеты, такъ что вся береговая часть казалась бы, повидимому, вооруженною: но при установкѣ орудій (при коей 260 пудовой тяжести 24-хъ фунтовыхъ орудій, по неимѣнію машинъ, втаскивались людьми) у нѣкоторыхъ лафетовъ и у многихъ лопнули оси, запасныхъ же лафетовъ не имѣется. Металлъ покрытъ долголѣтней ржавчиною, что заставляеть подозрѣвать сильныя раковины. Существованію затравокъ и слѣда нѣтъ. Гарнизонныхъ артиллеристовъ, по числу орудій, имѣется только по три человѣка на каждое, и то люди негодные, по незнацію ремесла своего. Колодцевъ въ крѣпости вовсе не имѣется, а выходъ черезъ крѣпостныя Царьградскія ворота, для черпанія воды въ Дунай можетъ быть возбраненъ въ военное время дѣйствіемъ двухъ непріятельскихъ орудій, поставленныхъ на противномъ берегу». Въ другомъ донесеніи отъ 26-го ноября 1827 г. читаемъ: «генераль Ивановъ писалъ генералу Воинову, что Измаильская крѣпость въ жалкомъ положеніи — всѣ орудія безъ лафетовъ, сіе побудило генерала Воинова подвицнуть къ Измаилу 8 орудій, а отъ коменданта требовать подробныхъ свѣдѣній и отчетности о состояніи крѣпости».

Кромѣ работъ по вооруженію крѣпостей Измаила и Килии, на генерала Воинова была также возложена постройка укрѣпленій на Дунай ¹⁾.

Такимъ образомъ работы чисто инженернаго, спеціальнаго характера были возложены не на начальника инженеровъ арміи, а на одного изъ корпусныхъ командировъ, въ то время какъ начальникъ инженеровъ находился на Кавказѣ. Когда армія двинулась къ

1) В. У. А. № 2508.

границѣ, то работы эти были возложены на начальника резервовъ 2-й арміи генераль-лейтенанта графа Витта ¹⁾).

Однимъ изъ безчисленныхъ примѣровъ того, какими мелочами занимались въ Петербургѣ служить слѣдующій отвѣтъ инженеръ-генерала Оппермана Дибичу ²⁾).

Инж.-ген. Опперманъ—графу Дибичу.

26 января
1828 г.

№ 618.

«На вопросъ Вашего Сіятельства отъ 24-го января № 440, относительно способовъ, какіе имѣются для обезпеченія крѣпостей: Измаильской, Хотинской и Килійской, въ случаѣ надобности свѣжею водою, ч. и. донести, что поелику всѣ сіи крѣпости лежатъ при рѣкахъ (Измаиль и Килія при Дунаѣ, а Хотинъ при Днѣстрѣ), то крѣпости сіи и пользуются рѣчною водою, для чего во всякой изъ оныхъ имѣются особенныя, такъ называемыя водяныя ворота, коихъ на военное время предписано особенно еще прикрыть палисадными тамбурами и сверхъ того въ верхней части Измаила, обращенной въ цитадели, вырыть колодцы».

Приближалась весна, а между тѣмъ переписка о приведеніи крѣпостей въ готовность все еще продолжалась и 8-го марта главнокомандующій писалъ Дибичу, что на заготовленіе палисады и матеріаловъ на постройку жилищъ въ крѣпостяхъ дунайскаго и херсонскаго инженерныхъ округовъ необходимо 167 т. руб. Денегъ такихъ инженерный департаментъ не имѣлъ и генераль-инспекторъ по инженерной части полагалъ, что расходъ этотъ слѣдовало произвести изъ экстраординарныхъ суммъ 2-й арміи, но главнокомандующій писалъ, что онъ не имѣетъ на сіе суммъ и просилъ Дибича «испросить Высочайшее разрѣшеніе, откуда повелѣно будетъ произвести выдачу потребной для сего суммы» ³⁾.

29-го марта послѣдовало Высочайшее повелѣніе немедленно отпустить въ инженерный департаментъ изъ особаго капитала, 87,227 р. 10 коп. «на войну отложеннаго, для произведенія нѣкоторыхъ построекъ и приготовленій по крѣпостямъ Дунайскаго и Херсонскаго инженерныхъ округовъ» ⁴⁾.

¹⁾ В. У. А. № 2607, инж.-генер. Опперманъ гр. Дибичу 26-го января 1828 года № 618.

²⁾ В. У. А. № 2606, главнокомандующій гр. Дибичу 14-го апрѣля 1828 г. № 487.

³⁾ В. У. А. № 2606 главнокомандующій гр. Дибичу 8-го марта 1828 г. № 191.

⁴⁾ В. У. А. № 2606. Дибичъ министру финансовъ. 29 марта 1828 г. № 975.

Въ тотъ же день Дибичъ увѣдомилъ главнокомандующаго объ отпускѣ денегъ и сообщилъ, что вмѣсто построенія полуземлянокъ слѣдовало имѣть запасъ лагерныхъ матеріаловъ на 7000 чел., но къ постройкѣ изъ этихъ матеріаловъ палатокъ не приступать впредь до надобности; также и палисада не ставить до того времени, пока не будетъ дѣйствительной надобности, а только заготовить матеріалы.

Что касается до приведенія въ оборонительное состояніе Севастополя, Еникале, Очакова и Кинбурна, то, повидимому, крѣпости эти находились въ неособенно удовлетворительномъ состояніи, въ особенности послѣднія три. Такъ, генераль-инспекторъ по инженерной части писалъ Дибичу 14 января 1828 г. ¹⁾, что для приведенія въ оборонительное состояніе этихъ трехъ пунктовъ необходимо:

- «1) поставить палисадъ при въздахъ;
- «2) имѣть исправную артилерію;
- «3) достаточный гарнизонъ и для онаго достаточное количество съѣстныхъ припасовъ».

Судя по этому, крѣпости не были въ удовлетворительномъ состояніи.

Относительно укрѣпленія Севастополя производилась обширная переписка, но на дѣлѣ, въ концѣ концовъ, было отпущено на эту крѣпость только 5870 руб. для постановки палисада и для устройства десяти печей для каленія ядеръ. Въ то же время Дибичъ писалъ вице-адмиралу Грейгу ²⁾, что «Его Величеству благоугодно дабы никакихъ болѣе особенныхъ работъ и издержекъ по Севастополю произведено не было, ибо оный находится въ достаточно оборонительномъ состояніи».

Передъ походомъ 1828 г. при штабѣ 2-й арміи, по Высочайшему повелѣнію, былъ составленъ комитетъ для раскладки и сбора продовольственныхъ припасовъ и подводъ для подвижнаго магазина, взамѣнъ податей, съ губерній: Харьковской, Полтавской, Кіевской, Подольской, Херсонской и Екатеринославской.

Съ этихъ губерній было назначено поставить припасовъ:

Крупъ	21,786	четвертей.
Овса	415,609	»
Спирта	197,194	ведра.

Сверхъ того эти губерніи должны были выставить для подвижнаго магазина:

¹⁾ В. У. А. № 2607, ген. инспекторъ по инженерной части гр. Дибичу 14 января 1828 года № 6.

²⁾ В. У. А. № 2606, гр. Дибичъ вице-адмиралу Грейгу 7 апр. 1828 г. № 1117.

Подводъ конскихъ	13,052
„ воловыхъ	26,106
Всего	39,158

Изъ этого числа потребовалось при самомъ началѣ похода:

крупъ	13,000	четвертей.
овса	175,000	„
спирта	147,144	ведра.

Эти припасы отправлялись къ арміи сухимъ путемъ, частью на подводахъ подвижного магазина, а частью на обывательскихъ подводахъ.

Изъ числа назначенныхъ къ сбору подводъ для подвижного магазина, при началѣ похода было собрано 13,732 подводы. Этотъ подвижной магазинъ поднимать сразу 50,000 четвертей или 2-хъ мѣсячную потребность для 100,000 человекъ. Подводы для этого магазина были такъ называемыя чумацкія; погонщикамъ отпускался провіантъ, винная порція и жалованье по 12 р. въ годъ; имъ было дано обмундированіе по образцу одежды войскъ внутренней стражи. На продовольствіе лошадей выдавалось ежедневно по 3 гарнца овса и по 15 фунтовъ сѣна, а для воловъ отпускалось по 30 ф. сѣна.

Магазинъ дѣлился на транспорты, каждый въ 100 подводъ; пять транспортовъ составляли паркъ.

Кромѣ того для арміи куплено было оренбургскимъ и астраханскимъ губернаторами 2000 верблюдовъ.

Кромѣ припасовъ, доставлявшихся къ арміи сухимъ путемъ, приказано было подвозить ихъ по Черному морю. Это были:

1) Купленные въ Одессѣ, Херсонѣ и Евпаторіи по распоряженію новороссійскаго генералъ-губернатора графа Воронцова:

муки и сухарей	30,000	четвертей
овса и ячменя	30,000	„

2) Находившіеся въ Херсонѣ припасы, принадлежавшіе 2-й арміи:

муки и сухарей	7,710	четвертей
крупы	723	„

3) Изъ военнаго поселенія:

муки и сухарей	15,000	четвертей
крупы	2,277	„
овса и ячменя	25,000	„

4) Заготовленные въ Таганрогѣ, Ростовѣ-на-Дону, Керчи и Енивалѣ по распоряженію военнаго министерства:

муки и сухарей	50,000	четвертей
крупы	14,685	„
овса и ячменя	100,000	„

5) Заготовленнаго ген.-л. гр. Витгенштейномъ

спирта	30,000	ведеръ.
------------------	--------	---------

Всего:

муки и сухарей	258,710	четвертей
крупы	14,685	„

овса и ячменя	156,000 четвертей
спирта	30.000 ведеръ.

Этихъ запасовъ было достаточно для продовольствія 100,000 чел. въ теченіе 10 мѣсяцевъ и 8000 лошадей въ теченіе года.

Новороссійскому генераль-губернатору гр. Воронцову было поручено доставить эти запасы къ арміи на наемныхъ судахъ.

Всѣхъ этихъ припасовъ было недостаточно по числу войскъ, впослѣдствіи вступившихъ въ турецкія владѣнія¹⁾, но если ихъ хватило, то только потому, что въ арміи открылись болѣзни и непомѣрная смертность, которыя уменьшили потребность.

При переходѣ за границу, войска имѣли при себѣ провіанта на 10 дней и зернового фуража—конница на 3 дня, артилерія и обозы на 4 дня. Затѣмъ при каждомъ пѣхотномъ и кавалерійскомъ полку и при каждой артилерійской и піонерной бригадѣ слѣдовало имѣть двѣ пароконныя повозки — одну для спирта, другую для уксуса, и на этихъ же повозкахъ приказано было везти черного перца на 2 мѣсяца.

При каждомъ пѣхотномъ и кавалерійскомъ полку, при каждой артилерійской бригадѣ и піонерномъ баталіонѣ слѣдовалъ сверхштатный обозъ, на устройство котораго въ началѣ кампаніи были отпущены особыя суммы, а именно: по двѣ пароконныя и по двѣ пароволыя подводы для перевозки больныхъ; одна съ бочкою спирта, другая съ бочкою уксуса и запасомъ черного перца въ зернѣ, на два мѣсяца по комплектному числу людей, и кромѣ того при каждомъ эскадронѣ и при каждой артилерійской ротѣ по четыре пароволыя подводы съ запаснымъ зерновымъ фуражемъ.

Для перемола зернового хлѣба были розданы войскамъ чугунныя ручныя мельницы, привезенныя изъ Петербурга. Онѣ не принесли никакой пользы, потому что скоро портились.

Скотъ на продовольствіе арміи предполагалось пригонять за Дунай изъ Молдавіи и Валахіи. При отпускѣ войскамъ порціоннаго скота было опредѣлено, что каждый волъ имѣетъ мяса съ внутренними частями, головою и ногами до 7 пудовъ; цифра эта была опредѣлена опытами. Этотъ вѣсъ приказано было²⁾ принять круглымъ счетомъ за основаніе при отпускѣ войскамъ порціоннаго скота; барановъ приказано было считать кругомъ по 30 фунтовъ; кожи были оставлены въ пользу войскъ.

¹⁾ Всего въ Турцію выступило 183,000 чел. и 740 оруд. (Затеръ, о продовольствіи въ военное время, ч. 1-я, стр. 115).

²⁾ Приказъ 2-й арміи отъ 2-го іюля 1828 года, № 250. въ лагерѣ при Базарджикѣ.

Количество мяса, выдаваемого людямъ было разное и опредѣлялось приказомъ главнокомандующаго; такъ, напримѣръ, съ начала августа 1828 года приказано было выдавать мясную порцію строевымъ по пяти, а нестроевымъ по три раза въ недѣлю¹⁾).

Для обезпеченія сѣномъ какъ тѣхъ войскъ, которыя должны были дѣйствовать въ княжествахъ и въ Болгаріи, такъ и тѣхъ, которыя должны были слѣдовать къ арміи на ея усиленіе, были сдѣланы слѣдующія распоряженія.

1) Новороссійскому генераль-губернатору было предписано заготовить въ Бессарабіи и Херсонской губерніи, на этапныхъ дорогахъ, значительные запасы сѣна и кромѣ того въ Херсонской губерніи особый запасъ для отправки его къ арміи моремъ, когда нами будутъ заняты болгарскіе порты.

2) Послѣ занятія нашими войсками княжествъ было предписано гражданскому начальнику заготовить тамъ запасы сѣна и для этого прислано изъ Россіи 10,000 кось.

3) Было предположено устроить въ Болгаріи кошеніе сѣна. употребивъ для этого погонщиковъ подвижного магазина; для этого было прислано въ Кюстенджи 20,000 кось.

Эти распоряженія дали слѣдующіе результаты. Въ Бессарабіи, въ Херсонской губерніи и въ княжествахъ были заготовлены очень значительные запасы сѣна, но они не принесли никакой пользы для тѣхъ войскъ, которыя сосредоточились въ Болгаріи, потому что о перевозкѣ къ нимъ сѣна не было сдѣлано никакого распоряженія и заготовленное въ этихъ мѣстахъ сѣно израсходовалось на мѣстѣ²⁾).

По занятіи нашими войсками болгарскихъ портовъ на берегу Чернаго моря, туда начали подвозить пресованное сѣно изъ Херсонской губерніи; но это сѣно не могло быть доставлено къ войскамъ, ни къ Шумлѣ, ни въ Праводы, ни въ Базарджикъ, ни на этапныя дороги, по неимѣнію достаточнаго числа подводъ; поэтому сѣно это расходовалось войсками, которыя были расположены въ портахъ и окрестностяхъ ихъ.

Что касается до сѣнокошенія въ Болгаріи, то оно рѣшительно не имѣло никакого успѣха. Косы были доставлены въ Кюстенджи только въ іюль, когда трава уже начинала выгорать, а погонщики постоянно находились въ движеніи и потому не могли заняться косью сѣна какъ бы слѣдовало. Они косили сѣно только для своихъ лошадей и сверхъ того заготовили незначительный запасъ.

1) Приказъ по 2-й арміи, 6 августа 1828 года, № 329, при Шумлѣ.

2) Затлеръ, о продовольствіи войскъ въ военное время, ч. 1-я, стр. 114.

въ Кюстенджи. Такимъ образомъ внутри Болгаріи вовсе не было устроено складовъ сѣна.

Для заграничнаго продовольствія арміи были изданы весьма подробныя правила ¹⁾).

Согласно этимъ правиламъ, довольствіе войскъ заграницею предполагалось обезпечить изъ трехъ источниковъ:

Во первыхъ—отпускомъ изъ магазиновъ.

Во вторыхъ—изъ запасовъ состоявшихъ при войскахъ.

Въ третьихъ—довольствіемъ пищею отъ хозяевъ.

Изъ числа установленныхъ правилъ невольное вниманіе обращаетъ на себя § 11 ²⁾), въ которомъ сказано, что *«ни въ какомъ случаѣ не дозволяется брать безъ ассимовокъ изъ подвижнаго магазина, захватывать не принадлежащихъ транспортовъ, истреблять магазейновъ безъ особаго повелѣнія вышняго начальства или же брать продовольствіе изъ запасныхъ магазейновъ, заведенныхъ по военнымъ видамъ, ибо отъ сего вредныя послѣдствія для цѣлаго не исчислимы»*.

Согласно тѣмъ же правиламъ разрѣшенъ былъ «сборъ съѣстныхъ продуктовъ отъ жителей». «Для таковыхъ командировокъ, сказано въ правилахъ, употреблять надежныхъ штабъ и оберъ-офицеровъ съ открытыми листами и съ надлежащими командами». Эти офицеры должны были обращаться къ старшинамъ въ селеніяхъ и выдавать имъ за взятые припасы квитанціи. Правила строго преслѣдовали всякое насиліе надъ жителями; «при должномъ внимательномъ наблюденіи со стороны начальниковъ, сказано было въ правилахъ, всегда оное легко можетъ быть открыто, ибо въ ранцахъ людей и въ самыхъ полковыхъ обозахъ, кромѣ аммуниціи и припасовъ, ничего быть не должно; слѣдовательно всякое другое должно почитать происходящимъ отъ грабежа».

Ко времени начала похода войска не могли быть снабжены въ достаточной степени необходимыми вещами.

Такъ, войскамъ слѣдовало получить изъ Балтской комисариатской комиссіи 61,477 паръ сапогъ и, хотя комиссія имѣла 149,000 паръ сапогъ, *изъ нихъ годныхъ, по собственному ея заключенію, было только 25,000*.

Рубашечнаго холста комиссія имѣла 923,000 аршинъ, но изъ нихъ только 70,000 аршинъ годны къ употребленію.

Наконецъ, киверовъ нужно было отпустить войскамъ 14,284,

¹⁾ Приказъ 2-й арміи. 2 мая 1828 г., № 102. въ лагерѣ при Хаджи-Капитавѣ. Приложение № 21.

²⁾ § 11. главы 1-й. отдѣленія 1-го.

но «совершенное неполученіе изъ Москвы киверовъ препятствуетъ также удовлетвореніе войскъ сими предметами»¹⁾.

Мы уже не разъ указывали, что въ Петербургѣ было стремленіе къ тому, чтобы, по возможности, соблюсти экономію при подготовленіи арміи къ войнѣ и что въ виду этого стремленія многія насущныя потребности войскъ оставались безъ удовлетворенія, несмотря на настойчивыя и неоднократныя ходатайства главнокомандующаго. Къ производству большинства расходовъ въ Петербургѣ предполагали приступить собственно тогда, когда уже война будетъ объявлена. Такое отношеніе къ вопросу о подготовкѣ арміи къ войнѣ, повидимому, вытекало отчасти и изъ того обстоятельства, что въ Петербургѣ до осени 1827 года не было составлено смѣты на необходимые расходы и только въ концѣ августа была составлена таковая.

Но смѣта эта, какъ мы видѣли, была составлена «предположительно» и далеко не заключала въ себѣ всѣхъ расходовъ. Расходъ, исчисленный этой «предположительной» смѣтой, состоялъ изъ 24 милліоновъ рублей²⁾.

Понятно, что пока расходъ на войну не былъ выясненъ, нельзя было отдать себѣ опредѣленнаго отчета о томъ, что собственно будетъ стоить подготовленіе арміи къ походу и что будетъ стоить содержаніе арміи во время войны. Только 21 ноября 1827 г. Дибичъ просилъ графа Чернышева. «для нужнаго мнѣ соображенія», сдѣлать смѣту о стоимости заготовленія для арміи провіанта и овса на 6 мѣсяцевъ³⁾.

Затѣмъ 5 декабря Дибичъ просилъ составить исчисленіе расходовъ по всѣмъ частямъ⁴⁾ по приведенію арміи на военное положеніе, а также и по содержанію ея за границей въ теченіи одного года. 24-го декабря Дибичъ препроводилъ управляющему военнымъ министерствомъ для свѣдѣнія смѣту расходовъ, составленную въ штабѣ 2-й арміи и полученную имъ при отношеніи главнокомандующаго отъ 15 декабря № 951⁵⁾, и наконецъ 26 декабря сообщилъ гр. Чернышеву Высочайшее повелѣніе, чтобы въ примѣрной смѣтѣ расходамъ по предстоящей войнѣ съ Турціей были исчислены:

¹⁾ В. У. А. № 4443, вѣдомость предметовъ довольствія.

²⁾ В. У. А. № 2592 (а), рапортъ Дибича Витгенштейну отъ 1 августа 1827 г. № 335.

³⁾ В. У. А. № 2589, гр. Дибичъ графу Чернышеву 5-го декабря 1827 года № 45.

⁴⁾ В. У. А. № 2589, гр. Дибичъ гр. Чернышеву 5-го декабря 1827 г. № 66.

⁵⁾ В. У. А. № 2589, графъ Дибичъ гр. Чернышеву 24-го декабря 1827 года № 206.

а) *расходы предварительные* — по приведению армій на военное положеніе и б) *расходы собственно на войну*.

Это отношеніе Дибича было составлено на основаніи собственно-ручной записки Императора Николая. Смѣту, составленную согласно личныхъ указаній Государя, Чернышевъ долженъ былъ отправить возможно скорѣе Дибичу для представленія Его Величеству¹⁾.

Такимъ образомъ только въ самомъ концѣ 1827 года было приступлено къ выясненію важнаго вопроса о томъ, что можетъ стоять подготовленіе арміи къ войнѣ и во что можетъ обойтись война. А между тѣмъ повелѣніе о приведеніи арміи на военное положеніе послѣдовало въ апрѣлѣ 1826 года, и съ тѣхъ поръ прошло 20 мѣсяцевъ, въ теченіе которыхъ шла оживленная переписка о приготовленіи 2 арміи къ походу, разбирались и разрѣшались многіе самые мелочные вопросы, а такой капитальный, основной вопросъ, какъ вопросъ о смѣтѣ расходовъ на войну, возбужденъ своевременно не былъ.

Въ штабѣ 2-й арміи дѣло стояло иначе; тамъ еще въ маѣ 1827 г. было составлено исчисленіе расходовъ на войну²⁾.

Насталъ 1828 года, а смѣта еще не была составлена и только 20-го января этого года графъ Чернышевъ представилъ графу Дибичу общую примѣрную смѣту расходамъ по предстоявшей войнѣ съ Турціей³⁾. По этой смѣтѣ предполагали израсходовать 71.849.878 руб. 60³/₄ коп.

Смѣта эта, по Высочайшему повелѣнію, была препровождена гр. Дибичемъ министру финансовъ генералу Канкрину, который получилъ ее 5-го февраля⁴⁾.

Мнѣніе министра финансовъ настолько расходилось со взглядомъ военнаго министерства на будущую войну съ Турціей, что по вопросу о предстоявшихъ расходахъ завязалась оживленная и продолжительная переписка, хотя, въ виду приближенія начала военныхъ дѣйствій, съ вопросомъ этимъ слѣдовало покончить скорѣе. Основная мысль, которой держался ген. Канкринъ, выражена имъ въ письмѣ къ гр. Дибичу отъ 9-го февраля, въ которомъ сказано, *«что чѣмъ дешевле воевать, тѣмъ болѣе возвысится могущество Россіи»*. Такимъ образомъ, въ основаніе всѣхъ своихъ

1) В. У. А. № 2589. графъ Дибичъ гр. Чернышеву 26-го декабря 1827 года № 219.

2) Письмо Киселева фл.-адъют. полковнику Библикову отъ 19-го мая 1827 года. № 266.

3) В. У. А. № 2589.

4) В. У. А. № 2589. Письмо генерала Канкринна гр. Дибичу отъ 9-го февраля 1828 г. № 2291.

соображеній министр финансовъ положилъ стремленіе къ экономіи и съ этой точки зрѣнія разсматривалъ всѣ поступившія къ нему отъ военнаго начальства заявленія ¹⁾).

Въ развитіе этой же основной мысли, Канкринъ писалъ въ томъ же письмѣ: «къ сему долгомъ считаю присовокупить, что при соображеніяхъ моихъ имѣлъ я также въ виду, что между державами сдѣлано условіе, по которому предстоящая война съ турками не должна вести къ какому либо увеличенію, слѣдовательно, по всей вѣроятности военныя дѣйствія останоятся на Балканахъ, почему и не полагалъ я надобности въ чрезвычайно большихъ приготовленіяхъ».

Итакъ, въ основаніе своихъ соображеній министр финансовъ положилъ не *наибольшее напряженіе силъ для достиженія поставленной цѣли*, а *возможно большую экономію*, соблазняя военное министерство весьма оригинальнымъ соображеніемъ, «*что чѣмъ дешевле воевать, тѣмъ болѣе возвысится могущество Россіи*».

Мнѣніе это не встрѣтило никакого возраженія со стороны начальника главнаго штаба Е. П. В. и гр. Дибичъ, препровождая письмо Канкриня управляющему военнымъ министерствомъ гр. Чернышеву, ограничился чисто канцелярской формой, прося графа Чернышева «изложить свое мнѣніе» ²⁾).

Но графъ Чернышевъ въ своемъ отвѣтѣ графу Дибичу ³⁾ даетъ довольно энергическій отпоръ стремленію министра финансовъ вводить чрезмѣрную экономію въ расчеты по подготовкѣ арміи къ войнѣ.

«Обращаясь къ предположеніямъ г. министра финансовъ, пишетъ гр. Чернышевъ, о сокращеніи приведенныхъ расходовъ по войнѣ съ Турціею, я не могу не замѣтить, что оныя несогласны были бы съ настоящею предусмотрительностью правительства, намѣревающагося вести войну въ такомъ краю, гдѣ мѣстные способы ненадежны и потому пекушагося предупредить всякій недостатокъ или затрудненіе. Оно, конечно, предпочтетъ сдѣлать временныя пожертвованія и имѣть нѣкоторый избытокъ въ собственныхъ средствахъ, нежели подвергать армію остановкамъ или за-

¹⁾ Необходимо здѣсь добавить, что такого же взгляда держался гр. Нессельроде, который настаивалъ на томъ, чтобы вооруженія стоили дешевле, *дабы не пришлось впоследствии требовать съ турокъ слишкомъ большого вознагражденія при заключеніи мира*. (Мольке, ч. I, гл. 13, стр. 348 и А. Тереховъ, воен. бесѣды. изд. штаба войскъ гвардіи, вып. V, стр. 238).

²⁾ В. У. А. № 2589. Отношеніе гр. Дибича управляющему военнымъ министерствомъ отъ 22-го февраля 1828 г. № 566.

³⁾ В. У. А. № 2589 гр. Чернышевъ гр. Дибичу отъ 14-го марта 1828 г. № 160.

медленію въ ея дѣйствіяхъ, слѣдовательно продолжить войну на неопредѣленное время».

Возвратимся къ возраженіямъ Канкринна на смѣту, составленную военнымъ министерствомъ. Онъ считалъ, что расходъ въ теченіе перваго года войны свыше 71 миліона, а за вычетомъ уже отпущенныхъ 11 миліоновъ, 61 миліонъ руб. только для одной арміи, назначенной противъ Турціи въ числѣ 154,000 чел. и 43,000 лошадей, «превышалъ бы способности и возможность министерства финансовъ, если принять притомъ въ уваженіе, что сверхъ этого продолжится персидская война, находится флотъ въ морѣ и могутъ возникнуть еще другія военныя обстоятельства. Изъ особо отложеннаго капитала весьма много уже израсходовано, новые займы сопряжены съ затрудненіемъ и съ большою потерей времени, а на новый выпускъ ассигнацій рѣшиться нельзя».

Въ виду всѣхъ этихъ условій Канкринъ считалъ, что на первый разъ достаточно было 29.865,000 руб., причемъ сумма эта, «при употребленіи доходовъ и способовъ занятыхъ земель можетъ быть еще уменьшится».

Для подкрѣпленія своего мнѣнія министръ финансовъ ссылаясь на расходы по войнамъ, веденнымъ Россією съ 1808 г., и въ заключеніе указывалъ, что за время съ 1812 по 1817 годъ «всѣхъ чрезвычайныхъ расходовъ внутреннихъ и внѣшнихъ, кромѣ обыкновенныхъ смѣтныхъ, причитается на годъ 80 мил. Тутъ конечно должно взять въ соображеніе, что по разнымъ причинамъ турецкая война по соразмѣрности обойдется въ нѣкоторыя отношенія дороже европейской, однако и число войскъ несравненно было болѣе, слѣдовательно большія суммы, потребныя на жалованье, составляютъ главный предметъ».

«Изъ сихъ соображеній я вывожу, что при нынѣшнемъ благоустройствѣ высшаго военнаго управленія и армейскаго хозяйства, предполагаемая мною на турецкую войну суммы, могутъ быть достаточны».

Въ своемъ отвѣтѣ графъ Чернышевъ писалъ, что онъ не можетъ согласиться съ заключеніями министра финансовъ. Примѣры прежнихъ войнъ съ турками, по мнѣнію графа Чернышева, «не могутъ быть примѣняемы къ настоящимъ обстоятельствамъ, какъ по числу войскъ, тогдашнюю армію составлявшихъ, такъ и въ особенностяхъ по тѣмъ недостаткамъ всякаго рода, кои подвергали армію неудачамъ и были причиною самаго продолженія войны. Наконецъ въ отношеніи приводимаго г. министромъ финансовъ сравненія фран-

цусской войны съ предстоящею турецкою, долженъ присовокупить, что первая съ послѣднею не имѣеть ни малѣйшаго сходства, ибо въ странѣ малонаселенной и необразованной невозможно пріобрѣтать отъ земли всѣхъ тѣхъ предметовъ, какіе мы находили съ избыткомъ въ Германіи и Франціи. Мнѣ по опыту извѣстно, что 32-хтысячный корпусъ, въ которомъ я находился въ теченіе 1813—1814 годовъ, отъ интендантства пользовался однимъ только жалованьемъ».

Прежнюю смѣту, по которой расходъ исчислялся въ 71.849,878 р. 60³/₄ к., графъ Чернышевъ передѣлалъ на новую, по которой онъ считалъ безусловно необходимымъ ассигновать 56.133,590 р. 20¹/₄ к.; а по остальнымъ расходамъ считалъ возможнымъ отложить уплату до 1829 г. Въ эти цифры не вошли расходы по выступленію въ походъ гвардейскаго корпуса, «какъ расходы вновь предназначенные и еще продолжающіеся»; пока расходы эти производились изъ суммъ военнаго министерства. «Я не распространяюсь далѣе въ изложеніи причинъ, не позволяющихъ военному министерству согласиться съ заключеніемъ г. министра финансовъ, ибо оныя Вашему Сіятельству совершенно извѣстны; но долженъ повторить, что ежели при истощеніи въ капиталахъ и ограниченности смѣтныхъ суммъ департаменты вскорѣ не получаютъ обратно суммъ употребленныхъ собственно на предметы къ войнѣ относящіяся, то не только въ покрытіи новыхъ издержекъ по оной, но даже и въ текущемъ довольствіи войскъ, особенно комиссаріатъ, неминуемо встрѣтять крайній недостатокъ и остановку».

9-го марта Дибичъ препроводилъ новую смѣту Канкрину и просилъ окончательныя соображенія его доставить ему для доклада Государю Императору ¹⁾).

При этомъ Дибичъ писалъ Канкрину, что онъ вполне согласенъ съ мнѣніемъ графа Чернышева, т. е., что необходимо отпустить 56.133,590 руб. и что, кромѣ того, по его мнѣнію, подлежащая къ отпуску сумма *«можетъ нѣсколько увеличиться»*.

Отвѣтъ на этотъ запросъ Дибича послѣдовалъ отъ министра финансовъ 26-го марта ²⁾). Въ этомъ отвѣтѣ генералъ Канкринъ считалъ, что всѣхъ расходовъ на войну должно быть 48.925,594 р. 81¹/₄ к.; изъ нихъ причитается.

Къ непремѣнному отпуску	33.292,790	р. 88	к.
„ исключенію и спорныхъ	2.901,261	„ 14 ³ / ₄	„
Условныхъ	12.731,542	„ 78 ¹ / ₂	„
Всего	48.925,594	р. 81 ¹ / ₄	к.

¹⁾ В. У. А. № 2589, письмо Дибича Канкрину, 19-го марта 1828 г. № 839.

²⁾ В. У. А. № 2589, письмо Канкриня Дибичу, 26-го марта 1828 г. № 5269.

Кромѣ того въ этомъ отвѣтѣ былъ изложенъ предполагаемый порядокъ уплаты денегъ, доставки ихъ въ армію, перевода ассигнацій на золото и серебро и пр. Министръ финансовъ предлагалъ установить постоянный курсъ серебрянаго рубля въ 3 р. 70 к. ассигнаціями, а червонца въ 11 р. 75 к. ассигнаціями. Такой расчетъ былъ основанъ на среднемъ курсѣ, установившемся за послѣдніе года.

Итакъ, министръ финансовъ считалъ возможнымъ отпустить только 33 мил. вмѣсто 56, какъ считало нужнымъ военное начальство.

Такъ какъ три договаривавшіяся стороны, т. е. управляющій военнымъ министерствомъ, начальникъ главнаго штаба и министръ финансовъ, путемъ письменнаго сношенія никакъ не могли придти къ соглашенію, то потребовалось личное свиданіе этихъ трехъ лицъ и 10-го апрѣля ими были подписаны: 1) журналъ по смѣтѣ издержекъ на турецкую войну; 2) росписаніе суммъ предназначенныхъ къ отпуску военному министерству и 2-й арміи; 3) росписаніе расходовъ по гвардіи и 4) распредѣленіе отпущенныхъ министерствомъ финансовъ 2 мил. руб., а равно передержанныхъ военнымъ министерствомъ 616,226 р. 27¹/₂ к.

Всѣ эти постановленія были Высочайше утверждены и 14-го апрѣля былъ данъ министру финансовъ указъ ¹⁾ объ отпускѣ 46.083,948 руб. 62 коп. Кромѣ того было назначено къ отпуску условно предполагаемыхъ 12.310,256 руб. 31¹/₂ коп., о которыхъ министръ финансовъ долженъ былъ получить особое Высочайшее повелѣніе.

Всѣ эти суммы полагались срокомъ на одинъ годъ со времени начатія войны. Итакъ, въ общей сложности вмѣсто 71 мил., какъ просилъ управляющій военнымъ министерствомъ, приказано было отпустить съ небольшимъ 59 миліоновъ для расходовъ въ теченіе перваго года войны. Рѣшеніе это было принято 14-го апрѣля 1828 г., т. е. *въ день объявленія войны.*

Но уже вскорѣ потребовалось ассигнованіе дополнительныхъ суммъ; а именно 25-го апрѣля гр. Чернышевъ увѣдомилъ Дибича ²⁾, что Высочайше повелѣно отпустить дополнительно 1.710,338 руб. 61 к. Сумма эта была исчислена главнымъ образомъ на тѣ расходы, которые «назначены были по Высочайшимъ повелѣніямъ и по требованіямъ Его Императорскаго Высочества Великаго Князя Михаила Павловича, за исключеніемъ лишь 68,728 р. 1¹/₄ к. внесен-

¹⁾ Высочайшій указъ министру финансовъ отъ 14-го апрѣля 1828 года въ С.-Петербургѣ.

²⁾ В. У. А. № 2589. графъ Чернышевъ графу Дибичу отъ 2-го мая 1828 года. № 3900.

ныхъ по назначенію главнокомандующаго 1-й арміи на 8-ми мѣсячное довольствіе 331 лошади для дѣйствующихъ артилерійскихъ ротъ 11-й бригады. Всѣ эти расходы было приказано произвести уже послѣ составленія примѣрной смѣты и потому они не вошли въ росписаніе Высочайше утвержденное 10-го апрѣля. Еще черезъ нѣсколько дней, 2-го мая, гр. Чернышевъ увѣдомилъ Дибича, что имъ «по Высочайшей волѣ составлена и къ министру финансовъ на предварительное его соображеніе отослана 22-го апрѣля смѣта на пятимѣсячное довольствіе съ 1-го августа 1828 года по 1-е января 1829 г. содержаніе за границей гвардейскихъ». На этотъ предметъ предполагалось израсходовать 2.415,472 руб. 65 коп.

Такимъ образомъ, несмотря на продолжительное обсужденіе вопроса о расходахъ, расчетъ ихъ былъ сдѣланъ настолько невнимательно и непредусмотрительно, что тотчасъ потребовались дополнителныя ассигнованія. Кромѣ того при отпускѣ денегъ происходили препирательства между военнымъ министерствомъ и министромъ финансовъ; препирательства эти, какъ это видно изъ отзыва графа Чернышева графу Дибичу отъ 20-го іюня 1828 г. ¹⁾, возникли потому, что графъ Дибичъ, посылая управляющему военнымъ министерствомъ требованія на расходы, не указывалъ изъ какихъ именно суммъ ихъ слѣдовало производить, т. е. изъ тѣхъ, которыя по указу отъ 14-го апрѣля были назначены къ *непрямому отпуску* или изъ тѣхъ, которыя по тому же указу были предназначены къ отпуску *условно*. Кромѣ того отъ Дибича получались требованія на производство расходовъ совершенно новыхъ, непредвидѣнныхъ смѣтою. Во всѣхъ этихъ случаяхъ управляющій военнымъ министерствомъ встрѣчалъ затрудненія со стороны министерства финансовъ, а потому графъ Чернышевъ просилъ Дибича, «чтобы при каждомъ назначеніи издержекъ совершенно новыхъ или такихъ, кои должны упасть на суммы условно предназначенныя, объявлять мнѣ Высочайшія Его Императорскаго Величества повелѣнія объ отпускѣ потребныхъ денегъ изъ министерства финансовъ» или просилъ увѣдомлять по какому именно пункту указа 14-го апрѣля слѣдовало произвести данный расходъ.

Пререканія между военнымъ министерствомъ и министромъ финансовъ иногда обострялись до такой степени, что необходимо было вмѣшательство Государя для окончанія этихъ споровъ. Такъ напр., по вопросу о передержанныхъ военнымъ министерствомъ

¹⁾ В. У. А. № 2589, графъ Чернышевъ графу Дибичу, 20-го іюня 1828 года № 5347.

1.285,922 руб. и по расходамъ на заграничное содержаніе гвардіи съ 4-го августа 1828 г. по 1-е января 1829 г. обоюдные расчеты такъ затянулись, что послѣдовало Высочайшее повелѣніе окончательно разсмотрѣть и рѣшить этотъ споръ въ комисіи, учрежденной въ Петербургѣ на время отсутствія Его Императорскаго Величества. Однако дѣло до этого не дошло, такъ какъ министры военный и финансовъ наконецъ пришли къ соглашенію ¹⁾.

10-го апрѣля послѣдовало Высочайшее повелѣніе нѣсколько приблизить резервныя пѣхотныя войска къ границѣ, а именно: резервныя пѣхотныя дивизіи 3-го корпуса должны были занять участокъ между Николаевымъ, Бендерами и Тирасполемъ; резервныя дивизіи 6-го корпуса — участокъ Могилевъ, Кишиневъ и Яссы и резервныя дивизіи 7-го корпуса — участокъ Аккерманъ—Измаиль. Резерв. дивизіи 4-го корпуса, а также резервная кавалерія и артилерія были оставлены на прежнихъ мѣстахъ ²⁾.

Наконецъ, 14-го апрѣля послѣдовала манифестъ о войнѣ.

Составъ и сила 2-й арміи передъ началомъ похода 1828 г. ³⁾.

3-й корпусъ—44 бат., 16 эск., 156 ор.
Силою—35,121 ч. пѣхоты, 2,790 ч. конницы ⁴⁾.
6-й корпусъ—24 бат., 24 эск., 5 сот., 96 ор.
Силою—20,588 ч. пѣхоты, 3,418 ч. кон. и 559 казаковъ.
7-й корпусъ—24 бат., 16 эск., 35 сот., 66 ор.
Силою—19,432 ч. пѣх., 2,897 ч. кон., 3,549 казаковъ.
4-й рез. кав. корпусъ—32 эск., 48 орудій.
Силою—6,289 ч. конницы
2-я св. пионерная бригада—3 бат., 2,565 ч.
(Сапер. б., 3-й и 4-й пион. б.)
3-я св. пионерная бригада—2 бат., 1,590 ч.
(6-й и 7-й пионер. бат.)
Всего—92 бат., 88 эск., 40 сот., 396 ор., 5 бат. пион.
Силою—75,141 ч. пѣхоты
15,389 ч. конницы
14,108 казаковъ
94,638—боевая сила
115,563—все наличное число ⁵⁾.

¹⁾ В. У. А. № 2589, гр. В. Кочубей гр. Дибичу отъ 21 августа 1828 г.

²⁾ В. У. А. № 1177 гр. Дибичъ гр. Витту, 10-го апрѣля 1828 г. № 1046.

³⁾ Строевой рапортъ о состояніи 2-й арміи 15-го апрѣля 1828 г. (подлинный рапортъ за подписью дежурнаго генерала Байкова, изъ архива Н. Шильдера).

⁴⁾ При счетѣ силъ мы взяли въ расчетъ только унтеръ-офицеровъ и рядовыхъ, не считая офицеровъ, музыкантовъ и барабанщиковъ.

⁵⁾ Считая генераловъ, офицеровъ, музыкантовъ, жандармовъ, фуражировъ, безоружныхъ.

ГЛАВА X.

Краткій очеркъ похода 1828 года.—Театръ войны.—Начало похода.—Переправа черезъ Дунай.—Первыя наступательныя дѣйствія за Дунаемъ.—Осада Браилова.—Наступленіе арміи къ Балканамъ.—Блокада Шумлы.—Дѣйствія у Варны.—Осада Варны.—Сраженіе подъ Варной 16 сентября.—Сраженіе при Куртъ-тепе.—Сдача Варны.—Военныя дѣйствія на Дунаѣ. Сраженіе при Бозлешти.—Блокада Силистріи.—Зимнія квартиры.—Краткій очеркъ продовольствованія нашей арміи во время похода 1828 г.

Театромъ военныхъ дѣйствій въ 1828 году служили Валахія, Добруджа и восточная часть Болгаріи.

Валахія представляла безлѣсную равнину и степь, изрѣзанную большимъ числомъ крутыхъ овраговъ, въ которыхъ текли ручьи и рѣчки, впадавшіе въ Дунай. Почва Валахіи очень плодородна и населеніе ея было довольно густое; поэтому хотя страна была отчасти разорена турками во время предшествовавшихъ войнъ, но въ ней можно было найти значительные запасы продовольствія и фуража. Климатъ страны здоровый, кромѣ долины низовьевъ Дуная, гдѣ свирѣпствовала лихорадка.

Добруджа—мѣстность между нижнимъ Дунаемъ, Чернымъ моремъ и Траяновымъ валомъ, представляла песчаную, пустынную страну съ очень рѣдкимъ населеніемъ, крайне бѣдную водою, неплодородную, совершенно лишленную запасовъ фуража и продовольствія и съ крайне нездоровымъ климатомъ. Мѣстность и здѣсь плоская, кромѣ цѣпи покрытыхъ лѣсомъ холмовъ между Гирсовомъ и Тульчей, носящей названіе Бабадагскихъ горъ и образующей высокой нагорный правый берегъ Дуная. Прилегающая къ Добруджѣ часть Болгаріи между моремъ и линіею Черноводы-Базарджикъ-Бальчикъ, того же характера, какъ и Добруджа. Остальная часть Болгаріи, входившая въ составъ театра войны.—раіонъ, ограниченный участкомъ Дуная отъ Туртукая до Гирсова и линіею, проведен-

ною отъ этого города черезъ Базарджикъ, Козлуджи, Праводы, Шумлу и Разградъ къ Туртукаю, носила названіе Дели-Орманскаго лѣса и имѣла характеръ равнины холмистой, изрѣзанной множествомъ овраговъ и рѣчекъ и покрытой густыми лѣсами, черезъ которые пролегали лѣсныя дороги, представлявшія тѣснины. Почва Болгаріи очень плодородна, но въ 20-хъ годахъ лишь ничтожная часть ея была обрабатываема и притомъ очень плохо, такъ что армія, дѣйствующая въ этихъ мѣстахъ, не могла жить мѣстными средствами.

Жители Валахія и Болгаріи, исповѣдывавшіе православную вѣру, относились къ нашимъ войскамъ дружелюбно; но жители Дели-Орманскаго лѣса, большею частью мусульмане, относились къ намъ враждебно и сильно тревожили нашъ тылъ своими нападеніями и набѣгами.

Пути на всемъ театрѣ были въ очень небольшомъ количествѣ и находились въ совершенно первобытномъ состояніи; это были исключительно грунтовыя дороги, становившіяся въ непогоду непроѣздными. На описанномъ пространствѣ главными преградами для наступленія армій служили Дунай и Балканскія горы, составлявшія двѣ оборонительныя линіи Турціи.

Дунай въ турецкихъ владѣніяхъ имѣетъ общее направленіе теченія съ запада на востокъ, при средней ширинѣ около 1 версты и глубинѣ отъ 25 до 70 футъ. Лѣвый берегъ его имѣлъ видъ низменной равнины, часто болотистой, затопляемой во время половодья; правый, отъ Виддина до устья, высокъ и круто обрывается къ рѣкѣ. Эти свойства береговъ затрудняли наступательную переправу съ лѣваго берега на правый. Оборонительная сила Дуная еще значительно увеличивалась тѣмъ, что всѣ удобнѣйшіе пункты переправъ были защищены крѣпостями. На правомъ берегу крѣпости Виддинъ, Раховъ, Никополь, Систово, Рушукъ, Туртукай, Силистрія, Гирсово, Мачинъ, Исакча и Тульча. На лѣвомъ берегу находились Браиловъ, Журжа (противъ Рушука) и Калафатъ (противъ Виддина). Подробное описаніе этихъ крѣпостей мы дали въ особой главѣ.

Балканскій хребетъ отъ истоковъ рѣки Искера (близъ г. Софіи) до Чернаго моря тянется параллельно Дунаю въ разстояніи 90—130 верстъ отъ него. Западная часть этого хребта—Центральные Балканы, имѣетъ среднюю высоту отъ 4000 до 6500 футъ; здѣсь горы скалисты и болѣе трудно доступны, чѣмъ восточная часть ихъ.

отъ Сливненскаго прехода (на дорогѣ изъ Османъ-Базара въ Сливно) до моря, называемая Малыми Балканами. Здѣсь Балканы представляютъ изъ себя три параллельныхъ хребта, раздѣленныхъ рѣками Беоукъ-Камчикъ и Дели-Камчикъ: изъ нихъ средній хребетъ, имѣющій высоту около 2000—2500 футъ, значительно выше крайнихъ; всѣ три хребта покрыты густыми лѣсами. Главнѣйшими и единственными дорогами черезъ Балканы были: 1) Османъ-Базаръ-Сливно, 2) Шумла-Чалыковакъ-Доброль, 3) Праводы-Кепри-кюй-Айдосъ и 4) Варна-Дервишъ-Джеванъ-Бургасъ или Дервишъ-Юванъ. Всѣ онѣ представляли горныя и лѣсныя тѣснины, весьма трудно проходимыя. Сила Малыхъ Балканъ, какъ оборонительной линіи, значительно увеличивалась двумя большими крѣпостями—Шумла и Варна. Послѣдняя въ то же время составляла главный оборонительный оплотъ и портъ Турціи на болгарскомъ берегу Чернаго моря. Болѣе подробное описаніе балканскихъ горъ помѣщено въ главѣ о переходѣ черезъ Балканы.

Положеніе сторонъ въ апрѣлѣ 1828 г. было таково: турецкія войска находились: въ Константинополѣ и Дарданеллахъ—37 тыс., въ Адрианополѣ—30 тыс., въ Шумлѣ и Варнѣ—около 20 тыс., въ Добруджѣ и крѣпостяхъ на нижнемъ Дунаѣ—до 30 тыс., въ прочихъ областяхъ—до 35 тыс., а всего въ Европѣ—до 150 тыс., въ Малой Азіи—до 30 тыс.

Въ началѣ апрѣля, 6 и 8 корпуса перешли Прутъ у Рени, Водолуй-Исаки, Леки и Скулянъ и быстро, къ половинѣ мая, безъ всякаго сопротивленія заняли княжества Молдавію и Валахію и обложили Браиловъ (7 кор.). Въ то же время къ Сатунову сосредоточился 3 корпусъ для переправы черезъ Дунай и затѣмъ для занятія Добруджи. Всего въ арміи было около 75 тыс. человѣкъ.

Мѣсто, избранное для переправы у д. Сатуново, представляло большіе недостатки въ тактическомъ отношеніи: лѣвый берегъ Дуная представлялъ болото, покрытое тростникомъ, по которому пришлось проложить гать длиною около 5 верстъ, на что потребовалось времени около 2-хъ недѣль и 30 тыс. рабочихъ ежедневно; скрыть эти приготовленія было невозможно; правый берегъ Дуная, высотой около 100 фут. надъ уровнемъ воды, противъ мѣста переправы сильно былъ укрѣпленъ турками, узнавшими о приготовленіяхъ къ ней; лѣвый флангъ ихъ позиціи былъ обезпеченъ крѣпостью Исаки, а правый примыкалъ къ болотистой низменности, покрытой кустарникомъ; для обстрѣливанія гати турки построили

батарею на 15 тяжелыхъ орудій. На этой позиціи было сосредоточено до 12 тыс. турокъ.

Постройка гати была кончена 25-го мая, а на другой день противъ турецкихъ укрѣпленій выстроена батарея на 24 орудія и къ мѣсту переправы прибыла дунайская флотилія съ мостовымъ матеріаломъ и егерскою бригадою 9-й пѣхотной дивизіи. 26-го мая прибыли на 40 лодкахъ запорожцы, явившіеся съ изъявленіемъ покорности и съ просьбой о возвращеніи въ отечество. 27-го мая въ 4 часа утра, прибылъ въ Сатуново Императоръ Николай и немедленно была начата переправа 3-го корпуса. Подъ прикрытіемъ огня съ батареей и флотиліи, запорожцы перевезли на своихъ лодкахъ 17 и 18-й егерскіе полки подъ начальствомъ генерала Курносова и высадили ихъ незамѣтно для турокъ въ болотистомъ кустарникѣ на правомъ флангѣ ихъ позиціи. Въ то же время два казачьихъ полка Секретова и Ступачевского переправились вплавь, хотя ширина рѣки была болѣе 300 сажень и теченіе очень быстрое. Егера, пройдя около версты по поясъ въ водѣ, вышли во флангъ туркамъ и, отразивъ ихъ атаки, прикрыли высадку 2-й бригады 9-й пѣхотной дивизіи. Затѣмъ войска, одушевляемая личнымъ присутствіемъ Государя, стремительно атаковали турокъ и обратили ихъ въ бѣгство. 20 орудій и непріятельскій лагерь достались побѣдителямъ; наша потеря была 112 чел. убитыхъ и раненыхъ. 28-го мая Императоръ Николай переѣхалъ черезъ Дунай въ лодкѣ, гребцами которой были запорожцы, а на рулѣ сидѣлъ ихъ кошевой Гладкій, а затѣмъ было приступлено къ наводкѣ моста, которая была окончена 30-го мая, и войска 3-го корпуса (35.тыс. чел.), окончивъ переправу, сосредоточились на правомъ берегу. Въ тотъ же день сдалась крѣпость Исакча.

31-го мая, 3-й корпусъ двинулся черезъ Бабадагъ къ с. Карасу, куда главныя силы и главная квартира Императора Николая прибыли 6-го іюня. Дальнѣйшее наступленіе пришлось остановить, такъ какъ, за отдѣленіемъ отрядовъ для обложенія оставленныхъ въ тылу крѣпостей (Мачина, Тульчи, Гирсова и Кюстенджи), въ главныхъ силахъ оставалось всего 4 бригады пѣхоты съ нѣсколькими эскадронами, всего 12—15 тыс. чел. Такимъ образомъ для осады крѣпостей и для обезпеченія нашей операціонной линіи, хотя и весьма короткой, было оставлено изъ 75 тыс. до 60 тыс. человекъ. причемъ противъ одного Браилова стоялъ цѣлый 7-й корпусъ, т. е. почти $\frac{1}{2}$ всей арміи. Тогда было повелѣно 2-му пѣхотному корпусу

идти къ дѣйствующей арміи; гвардія же еще въ апрѣлѣ была двинута на театръ войны изъ Петербурга. Однако эти подкрѣпленія могли прибыть къ арміи только въ августѣ и сентябрѣ; ранѣ этого ожидался только 4-й резервный кавалерійскій корпусъ, изъ котораго 1-я конно-егерская дивизія присоединилась къ 3-му корпусу въ половинѣ іюня.

Брайловъ имѣлъ гарнизонъ изъ 10-ти тысячъ человекъ (большею частью жители) и 278 орудій. 29-го апрѣля къ Брайлову подошелъ авангардъ, 30-го начато обложеніе, а къ 9-му мая сюда сосредоточился 7-й корпусъ, прибылъ осадный паркъ и были начаты осадныя работы; къ 26-му мая было устроено вѣнчаніе гласиса противъ двухъ бастіоновъ. Между тѣмъ, дѣйствіе осадныхъ батарей оказалось слабымъ, такъ какъ мѣстность не позволяла устроить анфиладныя батареи и пришлось ограничиться только демонтируемыми. Тогда рѣшено было для образованія брешей обратиться къ минамъ. Къ 3-му іюня были устроены и заряжены горны для образованія двухъ брешей; въ 9 часовъ утра приказано было ихъ взорвать по сигналу, данному 3-мя ракетами и затѣмъ штурмовать брешю. На каждую брешю была направлена колонна изъ одной бригады 18-й пѣхотной дивизіи съ двумя орудіями и ротой піонеровъ; въ резервѣ была бригада, а прочія войска составляли общій резервъ.

По ошибкѣ офицера, приставленнаго къ одной изъ минъ, взрывъ ея произошелъ преждевременно и завалилъ землею сосѣднюю мину, отчего вмѣсто 2-хъ брешей образовалась одна. Между тѣмъ войска съ величайшимъ мужествомъ, среди бѣлаго дня, устремились по рыхлой землѣ обваловъ на штурмъ. Правая колонна, не найдя брешю, тщетно пыталась взобраться на валъ и, наконецъ, по приказанію начальника штаба 7-го корпуса генерала Сухозанета, повернула къ другой брешю; туда же прибыла и резервная бригада. Турки, замѣтивъ приготовленія къ штурму, оказали намъ отчаянное сопротивленіе. Градъ пуль, картечи, ручныхъ гранатъ сыпался на столпившіяся во рву войска, которыя однако же взобрались до вершины обвала, гдѣ завязался упорный рукопашный бой.

Въ этомъ дѣлѣ мы понесли огромныя потери (92 офиц., 2655 нижнихъ чиновъ), но сломить сопротивленіе турокъ не могли; тогда начальникъ осады Великій Князь Михаилъ Павловичъ приказалъ отступить въ траншеи.

Мужество нашихъ войскъ произвело однако же такое впечатленіе на турокъ, что уже 5-го іюня они вступили въ переговоры

о сдачѣ, а утромъ 7 го іюня Браиловъ палъ, причеиъ гарнизону его силою около 8 тыс. человекъ было дозволено удалиться въ Силистрію.

Паденіе Браилова повлекло за собою сдачу прочихъ крѣпостей въ Добруджѣ: Мачина, Гирсова, Кюстенджи и Тульчи; изъ нихъ наиболѣе важное значеніе принадлежало Кюстенджи, какъ гавани на Черномъ морѣ, посредствомъ коей открывался для арміи кратчайшій и удобнѣйшій путь подвоза всякихъ запасовъ изъ Россіи моремъ.

Съ паденіемъ этихъ крѣпостей освобождались войска 3-го и 7-го корпусовъ, но для сосредоточенія ихъ къ Карасу, гдѣ стояли главныя силы, требовалось время и переходъ въ наступленіе нельзя было предпринять раньше конца іюня. Это дало неприятелю возможность сильно занять Шумлу и Варну, слабо занятая имъ въ маѣ. Кромѣ того, стоянка въ Добруджѣ вызвала появленіе болѣзней—лихорадки, дивентеріи и пр.; трава почти совсѣмъ выгорѣла, фуража не было и начался падежъ лошадей и воловъ. Армія стала таять, еще не видавъ неприятеля.

Въ 20-хъ числахъ іюня гр. Витгенштейнъ могъ располагать для наступательныхъ дѣйствій 3-мъ и 7-мъ корпусами и 1-й конноегерской дивизіей, всего до 45 тыс. человекъ.

Для наступленія представлялись два направленія — одно на Варну, другое на Шумлу. Первое было выгодно, такъ какъ сохранялась связь съ флотомъ; кромѣ того овладѣніе Варной открывало кратчайшій и удобнѣйшій путь черезъ Балканы (дорога Варна — Дервишь - Іованъ — Бургась). Направленіе на Шумлу заставляло бросить путь подвозовъ по Черному морю и замѣнить его линіей Сатуново—Базарджикъ—Шумла, представлявшей по бездорожью и по скудости фуража величайшія затрудненія для движенія транспортовъ. Но во всякомъ случаѣ путь отступленія проходилъ черезъ Добруджу на Сатуново — подъ ударами гарнизоновъ крѣпостей Шумлы и Силистріи. Кромѣ того, турки могли сосредоточить войска въ Болгаріи между Дунаемъ и Балканами и, имѣя на флангахъ Силистрію и Шумлу, могли наступать къ Черному морю и отрѣзать сообщенія нашей арміи, стоявшей подъ Варною. Такимъ образомъ для безопасности операціонной линіи на Варну представлялось необходимымъ овладѣть Силистрію.

Эти соображенія привели къ рѣшенію наступать отъ Карасу къ Варнѣ и осадить Силистрію, для чего сдѣланы были въ половинѣ іюня слѣдующія распоряженія.

Флоту вице-адмирала Грейга съ отрядомъ князя Меншикова приказано было плыть изъ подъ Анапы къ Варнѣ; 7-му корпусу присоединиться къ главнымъ силамъ, т. е. къ 3-му пѣхотному корпусу, а генералу Роту съ частью 6-го корпуса (16-я пѣхотная дивизія и 4-я уланская дивизія—около 10 тыс. человекъ), переправиться черезъ Дунай и обложить Силистрію. 17-я пѣхотная и 1-я драгунская дивизіи должны были охранять Валахію и наблюдать за Русукомъ и Виддиномъ.

24-го іюня главныя силы арміи двинулись отъ Карасу на Базарджикъ; 25-го іюня авангардъ занялъ Базарджикъ, причѣмъ имѣлъ жаркое дѣло съ отрядомъ турецкой конницы, силою около 8 тыс. чел. человекъ. Турки стремительно атаквали нашихъ уланъ и опрокинули ихъ; но прибытіе 19-го и 20-го егерскихъ полковъ заставило непріятеля отступить.

28-го іюня въ Базарджикъ прибылъ Императоръ Николай съ главными силами 3-го корпуса, а 29-го прибылъ туда и 7-й корпусъ. За оставленіемъ отрядовъ въ тылу на этапахъ и за исключеніемъ отряда генерала Ушакова, педшаго вдоль берега моря отъ Тульчи къ Варнѣ, для обезпеченія сообщеній съ моремъ, численность соединенныхъ силъ 7-го и 3-го корпусовъ простиралась до 35 тыс. человекъ. 30-го іюня авангардъ занялъ Козлуджу, причѣмъ снова имѣлъ упорное дѣло съ многочисленной турецкой конницей, отступившей затѣмъ къ Шумлѣ. Эти авангардныя дѣла подтверждали свѣдѣнія о томъ, что въ Шумлѣ турки сосредоточили значительныя силы, поэтому ранѣе движенія на Варну надо было обезопасить себя отъ Шумлы. Вѣрнѣйшимъ для этого средствомъ было пораженіе турокъ въ открытомъ полѣ; смѣлость ихъ нападений подъ Базарджикомъ и Козлуджею позволяла надѣяться, что турки выйдутъ изъ Шумлы и вступятъ въ бой. Сверхъ того, приступить тотчасъ къ осадѣ Варны было нельзя, такъ какъ флотъ еще не прибылъ изъ подъ Анапы и не имѣлось осадной артиллеріи, оставшейся въ Браиловѣ. Поэтому рѣшено было двинуться къ Шумлѣ противъ арміи сераскира.

4-го іюля армія выступила изъ Базарджика и 6-го заняла Ени-базаръ. Для обезпеченія арміи со стороны Варны и Балканъ, были высланы отряды генерала Сухтелена (4,500 чел.) къ Варнѣ и генерала Бенкендорфа (3,000 чел.) въ Праводы.

8-го іюля главныя силы арміи, подъ личнымъ предводительствомъ Императора Николая, выступили къ Шумлѣ, гдѣ собралось подъ начальствомъ сераскира Гуссейнъ-паши до 40 тыс. человекъ.

Наши войска въ числѣ 30 тыс. человекъ двигались двумя колоннами. 8-го іюля въ 12 часовъ дня они перешли рѣку Буланлыкъ, атаковали около 15 тысячъ турокъ съ фронта и въ обходъ ихъ праваго фланга на д. Касаплы. Турецкая конница нѣсколько разъ атаковала нашу пѣхоту, но не могла остановить ее. Въ 4 часа дня была занята дорога изъ Шумлы въ Чалыкавакъ и турки въ безпорядкѣ бѣжали въ Шумлу. Этимъ дѣло кончилось: армія остановилась въ виду сильныхъ укрѣпленій Шумлы, около которыхъ видны были обширные лагери турецкихъ войскъ.

Послѣ дѣла при Буланлыкѣ положеніе нашей арміи оказалось худшимъ, чѣмъ было до него. Поставленная цѣль—вызвать турокъ въ поле и затѣмъ разбить ихъ, не удалась. Овладѣть Шумлой при помощи штурма, имѣя всего 30 тыс., нельзя было рассчитывать, такъ какъ обнаружилось, что въ ней находится до 40 тыс. лучшихъ турецкихъ войскъ, тѣмъ болѣе, что примѣръ Браилова былъ у всѣхъ въ памяти. Предпринять осаду, не имѣя осадной артилеріи, тоже было нельзя, а блокада Шумлы, по условіямъ мѣстности и слабости нашихъ силъ, была крайне затруднительна; оставалось одно — ~~стоять~~ отъ Шумлы, ограничиться наблюденіемъ за нею и приступить къ осадѣ Варны. Но осада Варны также требовала большого числа войскъ, котораго въ началѣ іюля не было, а также содѣйствія флота и осадной артилеріи, которыхъ пока тоже не имѣлось. Приходилось повременить осадю Варны, но и отступленіе отъ Шумлы, не принося никакихъ стратегическихъ выгодъ, только выяснило бы туркамъ нашу слабость, что было невыгодно въ нравственномъ отношеніи. Всѣ эти соображенія привели къ рѣшенію военнаго совѣта въ Енибазарѣ 7-го іюля: главною арміею обложить Шумлу, а отдѣльными отрядами Рота и князя Меншикова — осадить Силистрію и Варну. Вся армія приковывалась къ тремъ крѣпостямъ, и притомъ такъ, что подъ каждой изъ нихъ наши силы оказывались малочисленнѣе гарнизона каждой изъ этихъ крѣпостей. вмѣстѣ съ этимъ не оставалось ни одной части для дѣйствій въ полѣ и для прикрытія осадъ.

Шумла расположена въ лоцинѣ, образуемой двумя скалистыми выступами отрога Малыхъ Балканъ. Между этими выступами, отъ д. Чингель до д. Стража, на протяженіи около 5¹/₂ верстъ, тянулся главный фронтъ сильныхъ укрѣпленій Шумлы. Далѣе укрѣпленія тянулись по недоступнымъ скаламъ южнаго и сѣвернаго края плато, образовавшаго вершину горнаго отрога, у подошвы котораго стоитъ Шумла. Это плато, возвышающееся надъ прилегающей равниной на

600—800 футъ, ограничено со всѣхъ сторонъ скалистыми обрывами, доступными лишь въ весьма немногихъ пунктахъ. Черезъ густой непроходимый лѣсъ, покрывавшій плато, пролегало нѣсколько дорогъ, соединявшихъ Шумлу съ Константинополемъ: 1) кратчайшая, черезъ дд. Марашъ и Чифтликъ на Эскистамбуль; отъ нея подымались на шумлинское плато дороги, ведущія въ крѣпость; 2) обходная, ведущая на западъ, черезъ дд. Дормусъ, Боулеръ на Эски-Джумаю и Османъ-Базаръ; на нее съ плато также спускалось нѣсколько вѣтвей и отъ нея же отходила дорога на Разградъ и Силистрию. Укрѣпленія Шумлы состояли изъ главной ограды, изъ земляныхъ верковъ сильной профили и нѣсколькихъ редутовъ, расположенныхъ въ 1000—1500 шагахъ отъ главной ограды, передъ восточнымъ фронтомъ, между дд. Стража и Чингель. Сильнѣйшее изъ отдѣльныхъ укрѣпленій было возведено на высотахъ у д. Стражи, командующихъ надъ городомъ. Въ Шумлѣ было до 40 тыс. жителей, изъ коихъ до 30 тысячъ мусульманъ. Для полнаго обложенія Шумлы приходилось занять линію отъ 30 до 35 верстъ, по горнымъ ущельямъ и лѣсамъ. Вслѣдствіе слабости нашихъ силъ, рѣшились обложить крѣпость только съ восточной стороны. Но избранная блокадная линія имѣла все таки около 10 верстъ длины (отъ д. Стражи до д. Марашъ), а потому ее усилили редутами, число коихъ возросло до 27.

15-й и 16-й егерскіе полки овладѣли высотой на сѣверъ отъ д. Стража, гдѣ былъ заложенъ редутъ № 5, командующій надъ равниною, прилегающею къ восточному фронту Шумлы, и такимъ образомъ правый флангъ блокадной линіи, занятый 3-мъ корпусомъ, былъ прочно обезпеченъ; лѣвый флангъ этой линіи, отъ котораго отходила дорога на Эскистамбуль, былъ занятъ 7-мъ корпусомъ.

Затѣмъ необходимо было преградить дороги на Джумаю и Эскистамбуль, чтобы лишить Шумлу подвоза запасовъ. Съ этой цѣлью, 17 іюля былъ двинутъ на Эскистамбуль и Костешъ отрядъ генерала Ридигера (около 4¹/₂ т.), который для обезпеченія своихъ сообщеній съ блокаднымъ корпусомъ, оставилъ у Читфлика небольшою отрядъ генерала Торбѣва. 18-го іюля, турки сдѣлали изъ Шумлы сильное нападеніе на этотъ отрядъ и хотя были отбиты, но это вынудило Ридигера вернуться къ дер. Марашъ. Выяснилось все болѣе и болѣе, что тѣсная блокада Шумлы и вообще всякое рѣшительное предпріятіе противъ нея не соотвѣтствуютъ нашимъ средствамъ. Не имѣя возможности распространить блокаду къ югу отъ крѣпости, мы приступили къ набѣгамъ въ тылъ для затрудненія

подвозовъ. Отрядъ Ридигера двинулся къ Костешу и 3 августа разбилъ 3-хъ тыс. отрядъ турокъ, но при возвращеніи къ Эскистамбулу онъ былъ окруженъ въ ущельи, среди лѣса, превосходными силами; послѣ упорнаго боя отрядъ пробился, но потерялъ 24 офицера и 450 нижнихъ чиновъ убитыми и ранеными; одно орудіе было взято турками. Этотъ набѣгъ къ Костешу былъ послѣднимъ наступательнымъ предпріятіемъ въ 1828 году; затѣмъ все дѣло ограничивалось исключительно обороной за редутами. Зато сераскиръ Гуссейнъ-паша, убѣдившись въ слабости нашихъ силъ, перешелъ въ наступленіе и въ ночь съ 14-го на 15-е августа атаковалъ оба фланга укрѣпленій блокадной линіи. Въ полночь до 5 тыс. регулярной турецкой пѣхоты внезапно атаковали редутъ № 4 и, истребивъ въ немъ весь ганизонъ (250 егерей), взяли 6 орудій. Приведенные резервы, послѣ упорнаго боя, заставили турокъ отступить и снова заняли редутъ. Еще болѣе сильное нападеніе было сдѣлано на лѣвый флангъ у сел. Марашъ, занятаго отрядомъ изъ 3,800 человекъ. На разсвѣтѣ они были атакованы съ фронта 15 тыс. пѣхоты, а съ фланга около 5 тыс. конницы. Напоръ турокъ былъ такъ стремителенъ, что сначала они имѣли успѣхъ: 1-й баталіонъ Уфимскаго полка (300 чел.) окруженный турками, несмотря на мужественную защиту, былъ поголовно истребленъ, причемъ турки взяли 1 орудіе. Контръ-атака 3-хъ баталіоновъ резерва и нѣсколькихъ эскадроновъ гусаръ заставила турокъ въ безпорядкѣ броситься къ Шумлѣ; но лошади гусаръ были такъ изнурены, что они не могли преслѣдовать турокъ и развить одержанный успѣхъ.

Тогда графъ Витгенштейнъ рѣшилъ отказаться отъ дѣйствій на сообщенія Шумлы и стянуть всѣ силы въ укрѣпленіяхъ передъ восточнымъ ея фронтомъ; отрядъ Ридигера былъ притянутъ изъ Эскистамбула и нѣсколько укрѣпленій на лѣвомъ флангѣ было очищено. Съ конца августа блокада Шумлы превратилась въ наблюденіе за нею: съ этого времени не только продовольствіе въ крѣпость доставлялось безпрепятственно, но турки высылали изъ крѣпости отряды къ Варнѣ и Силистріи, а конница ихъ, выйдя изъ Шумлы, обрушилась на наши сообщенія, весьма слабо обеспеченныя войсками. Сильная вылазка изъ Шумлы 27-го августа противъ центра нашихъ укрѣпленій, впрочемъ энергически отбитая, и разстройство арміи отъ болѣзней, побудили было Витгенштейна рѣшиться на отступленіе къ Енибазару; но въ концѣ августа прибыла къ Варнѣ гвардія и рѣшено было ускорить паденіе этой крѣпости. Графъ Витгенштейнъ, по повелѣнію Императора, отрядилъ

Б.

—

О.

—

—

О.

Б.

Ж.

—

О.

О.

—

—

О.

—

—

Б.

—

—

—

—

—

—

—

—

—

1
2
3
4
5
6
7
8
9
10
11
12
13
14
15
16
17
18
19
20
21
22
23
24
25
26
27
28
29
30
31
32
33
34
35
36
37
38
39
40
41
42
43
44
45
46
47
48
49
50
51
52
53
54
55
56
57
58
59
60
61
62
63
64
65
66
67
68
69
70
71
72
73
74
75
76
77
78
79
80
81
82
83
84
85
86
87
88
89
90
91
92
93
94
95
96
97
98
99
100

часть войскъ къ Варнѣ, а съ остальными остался подъ Шумлой, съ назначеніемъ прикрыть осаду Варны. Остатки 3-го и 7-го корпусовъ исполнили эту трудную задачу, оставаясь передъ Шумлою до покоренія Варны.

Положеніе нашихъ войскъ вообще на всемъ театрѣ и, въ особенности подъ Шумлой, въ августѣ и сентябрѣ мѣсяцахъ было весьма тяжелое. Жара, доходившая до 40 — 45° R, недостатокъ воды и продовольствія, утомленіе войскъ, изнуренныхъ тяжелой сторожевой и траншейной службой подъ турецкими крѣпостями, все это развило большую болѣзненность. Число больныхъ доходило до 35% списочнаго состава, въ баталіонахъ подъ ружьемъ было по 200—300 человекъ, въ эскадронахъ по 40—50; появились эпидемія и, наконецъ, чума. Травы съ половины іюля не стало вовсе: добывать фуражъ стало невозможно; конница и обозы совершенно лишились лошадей, а съ этимъ вмѣстѣ прекратился и подвозъ продовольствія подъ Шумлу и въ пункты, удаленные отъ моря.

29-го сентября сдалась Варна и дальнѣйшая блокада Шумлы становилась безцѣльной. 4-го октября она была снята и войска 7-го корпуса выступили къ Варнѣ, а 3-го корпуса къ Силистріи. Турки сперва слабо преслѣдовали, но въ Дели-Орманскомъ лѣсу, у Айдогды (Айдооду), 7-го октября, до 8,000 турокъ атаковали арьергардъ 3-го корпуса, прикрывавшій обозъ, завязшій въ ущельи, который пришлось истребить, такъ какъ мы не могли вытащить его изъ грязи.

Крѣпость Варна лежитъ на лѣвомъ берегу р. Варнадере, вытекающей изъ обширнаго Девнинскаго лимана, при впаденіи его въ Черное море. Мѣстность къ сѣверу отъ крѣпости представляла холмистую равнину, покрытую виноградниками, а къ югу болотистую низменность, проходимую только по нѣсколькимъ дорогамъ. Отроги Балканъ окружали крѣпость, причемъ южныя высоты были удалены отъ нея на 1,000 саж. и покрыты частыми лѣсами, а на сѣверѣ отстояли на 3—5 верстѣ и спускались къ сторонѣ крѣпости крутыми скалистыми обрывами, весьма затруднявшими сообщенія. Разстояніе между Варной и Шумлой 7½ верстѣ. Укрѣпленія Варны состояли: 1) изъ главной ограды бастионнаго начертанія (длинныя куртины съ узкими валгангами, назначенными для ружейной обороны, и 10 малыхъ бастионовъ на 8 орудій каждый); 2) изъ нѣсколькихъ полевыхъ люнетовъ и редутовъ, построенныхъ передъ западнымъ фронтомъ главной ограды въ разстояніи 500 шаговъ, и одного такого же редута въ 1,500 шаговъ передъ сѣвернымъ фронтомъ.

Кромѣ того, во время самой осады турки возвели множество контръ-апрошей въ видѣ ложементовъ, окоповъ и т. п. Ровъ былъ сухой съ каменными одеждами и наибольшіе размѣры имѣлъ передъ сѣверо-восточнымъ фронтомъ, прилегавшимъ къ морю, гдѣ профиль его достигала 40 футъ высоты, при ширинѣ рва до 200 футъ. Здѣсь же, на днѣ рва протекалъ въ крутомъ оврагѣ ручей. Прикрытаго пути и вообще наружныхъ построекъ не было. Глубина моря не позволяла большимъ военнымъ судамъ подойти къ Варнѣ ближе 400—600 саж., почему флотъ не могъ принять въ атакѣ дѣятельнаго участія. Въ концѣ іюня гарнизонъ крѣпости состоялъ изъ 10 тыс. человекъ подъ начальствомъ Юсуфа-паши; вооруженіе крѣпости состояло изъ 162-хъ орудій.

Хотя укрѣпленія Варны не были сильны, но она находилась въ благопріятныхъ условіяхъ для упорной обороны лиманъ: Девно разрывавъ блокадную линію на двѣ части и для полнаго обложенія крѣпости необходимо было имѣть два отдѣльныхъ отряда. Собщеніе между ними могло поддерживаться или посредствомъ флота, или кружнымъ путемъ, длиною въ 45 верстъ, вокругъ лимана Девно черезъ бродъ у с. Гебеджи. Южный и восточный фронты, прикрытые моремъ и болотомъ, были недоступны для атаки, что позволяло сосредоточить силы гарнизона для обороны остальныхъ фронтовъ. Сверхъ того, гарнизонъ Варны, въ теченіе іюля получившій значительныя подкрѣпленія, почти все время осады былъ или многочисленнѣе атакующаго, или равносильнъ ему. Какъ мы уже знаемъ, для наблюденія за Варной былъ назначенъ отрядъ генерала Сухтелена (около 4-хъ тыс. человекъ). 1-го іюля онъ подошелъ къ Варнѣ, съ назначеніемъ обезпечить главныя силы арміи, бывшія подъ Шумлой. Послѣ жаркаго дѣла съ конницей, Сухтеленъ отгѣснилъ ее въ крѣпость и занялъ позицію въ полуверстѣ передъ ея западнымъ фронтомъ, укрѣпивъ ее 4-мя редутами. 3-го іюля въ Варну прибыли подкрѣпленія, которыя довели гарнизонъ до 15 тыс.; съ этого времени отряду Сухтелена пришлось ежедневно отражать вылазки втрое сильнѣйшаго противника, и хотя съ большими потерями, но онъ удержалъ занятую имъ позицію до 6-го іюля, до прибытія отряда генерала Ушакова (около 1½ тыс. при 10-ти орудіяхъ). 8-го іюля турки опять всѣми силами обрушились на русскія войска. Упорный бой продолжался съ 3-хъ часовъ утра до 8-ми часовъ вечера. Несмотря на четверное превосходство турокъ, они были отброшены съ большими потерями — до 800 человекъ убитыми и ранеными. Упорныя дѣла подъ Варной съ 1-го по 8-е іюля показали

что съ столь малыми силами блокировать Варну невозможно, а удерживаться подъ ея стѣнами — значило-бы безцѣльно обрекать храбрыя войска на гибель. Поэтому отрядъ Сухтелена отошелъ 9-го іюля къ д. Дервенть-кѣй, гдѣ и оставался до 22-го іюля, ограничиваясь лишь наблюденіемъ за Варною. 16-го іюля прибыла изъ Анапы егерская бригада 7-й дивизіи, а 19-го прибылъ въ Дервенть-кѣй вице-адмиралъ князь Меншиковъ, назначенный начальникомъ всѣхъ войскъ осаднаго корпуса подъ Варной.

22-го іюля флотъ Грейга въ числѣ 8-ми кораблей, 5-ти фрегатовъ и 13-ти мелкихъ судовъ, сталъ на якорь передъ Варною, а вдоль берега моря подошелъ къ ней отрядъ князя Меншикова, который тотчасъ же установилъ сообщеніе съ флотомъ, построивъ двѣ пристани.

Всего у князя Меншикова было до 10 тыс. человекъ при 47-ми полевыхъ орудіяхъ, въ томъ числѣ пѣхоты до 7-ми тыс. Осадной артилеріи до 4-го сентября вовсе не было. 25-го іюля приступлено было къ обложенію Варны съ сѣверной стороны, а съ южной она оставалась не обложенной, по недостатку войскъ, до прибытія гвардіи, т. е. до конца августа. Для обезпеченія блокадной линіи отъ непрерывныхъ вылазокъ гарнизона, въ разстояніи 2,000 шаговъ отъ крѣпости, съ 26-го по 31-е іюля, было возведено 6 редутовъ и рядъ траншей между ними. Турки ежедневно производили сильныя нападенія на эти работы, но были отбиваемы.

Со стороны моря обложеніе было довершено въ ночь на 27-е іюля, когда отрядъ гребныхъ судовъ капитана 2-го ранга Мелихова атаковалъ стоявшую подъ крѣпостью турецкую флотилію изъ 13-ти судовъ и овладѣлъ ими. Съ южной стороны, по недостатку силъ, обложеніе предполагалось произвести одною конницей, для чего въ началѣ августа былъ посланъ къ с. Гебеджи отрядъ изъ одного баталіона, 5-ти эскадроновъ и 2-хъ казачьихъ орудій подъ начальствомъ генерала Акинфіева. Этотъ слабый отрядъ овладѣлъ переправой у Гебеджи, но не могъ противодѣйствовать туркамъ, которые собрали значительныя силы для помощи Варнѣ, такъ что 6-го и 8-го августа въ Варну безпрепятственно вошли съ юга два большихъ транспорта артилерійскихъ запасовъ съ прикрытіемъ изъ 4-хъ тыс. человекъ.

Для веденія инженерной атаки кн. Меншиковъ избралъ сѣверовосточный фронтъ, примыкавшій къ морю, между 1-мъ и 2-мъ бастионами, причемъ цѣлью атаки былъ 1-й бастионъ. Фронтъ этотъ, по его профилю, былъ сильнѣйшій, но его избрали, такъ какъ сюда

легче было доставлять съ флота все необходимое для осады. Вь ночь на 4-е августа были заложены первыя батареи изъ морскихъ орудій (на 11 оруд.) противъ приморскаго (1) бастіона въ разстояніи около 300 саж. 6-го августа флотъ бомбардировалъ крѣпость, а вь ночь на 7-е была заложена 1-я параллель противъ 1-го и 2-го бастіоновъ, длиною въ 100 саж., въ разстояніи 300 — 500 шаговъ отъ крѣпостнаго рва. Получивъ 8-го августа подрѣзленіе, турки сдѣлали 9-го сильную вылазку противъ праваго фланга 1-й параллели, но послѣ упорнаго боя были отброшены. Осадныя работы продолжались, но турки сильно препятствовали имъ мѣткимъ ружейнымъ огнемъ изъ ложементовъ, а также контръ-апрощными работами; почти ежедневно происходили упорныя кровопролитныя стычки гарнизона съ осаждающими. Такъ дѣло продолжалось до прибытія гвардейскаго корпуса, 28-го августа, когда сила осаднаго корпуса возросла до 30-ти тыс. человекъ при 118-ти полевыхъ и 52-хъ морскихъ орудіяхъ. Къ этому времени осадныя работы были доведены до 50-ти шаговъ разстоянія отъ крѣпостнаго рва, артилерійскій огонь былъ потушенъ на атакованномъ фронтѣ, начата брешь въ 1-мъ бастіонѣ и обращена въ развалины прилегающая къ нему часть города.

Съ прибытіемъ подрѣзленій, прежде всего рѣшено было завершить обложеніе крѣпости съ южной стороны. Съ этой цѣлью 30-го августа отрядъ генерала Головина (8 бат., 7 эск., 14 ор.—5 тыс.) переправился у с. Гебеджи, занялъ высоты къ югу отъ Варны и у подошвы ихъ, между Девнинскимъ лиманомъ и моремъ, построилъ нѣсколько редутовъ. Но положеніе этого огряда, совершенно отдѣленнаго отъ прочихъ силъ, было чрезвычайно трудное, такъ какъ турки въ концѣ августа сосредоточили на р. Камчикѣ, въ 25 — 30 верстахъ отъ Варны, значительныя силы. Отряду Головина пришлось одновременно отражать вылазки изъ Варны и удерживать турецкія войска, ожидавшіяся къ ней на помощь изъ-за Балканъ. Тогда Головинъ, оставивъ часть войскъ въ блокадной линіи, рѣшился занять позицію на мысѣ Галатѣ. Тылъ этой позиціи примыкалъ къ морю, а фланги упирались въ крутые овраги; фронтъ былъ укрѣпленъ нѣсколькими редутами. Эта позиція, сильная въ тактическомъ отношеніи, однако же не отвѣчала назначенію отряда — замкнуть блокаду Варны, такъ какъ дорога туда изъ Бургаса шла далеко отъ отряда.

Между тѣмъ турки изготовились къ переходу въ наступленіе. Собравъ силы у Айдоса, верховный визирь направился на выручку

Варны, одновременно съ 15 тыс. отрядомъ Омерь-Врione-паша, двинутымъ изъ Шумлы. 14-го сентября Омерь-паша занялъ позицію на горѣ Куртъ-тепе, въ 2-хъ верстахъ отъ отряда Головина, и сталъ укрѣпляться. Верховный визирь въ то же время сосредоточился за Камчикомъ у Дервишъ-Ювана, пославъ Омерь-пашѣ подкрѣпленія, съ коими силы послѣдняго было доведены къ 16-му сентября до 25—30 тыс. чел. при 16-ти орудіяхъ. Въ виду извѣстія о движеніи къ Варнѣ Омера-паша, становилось необходимымъ принять рѣшительныя мѣры къ отраженію турецкихъ войскъ, съ цѣлью обезпеченія продолженія осады. Къ Головину были посланы подкрѣпленія, усилившія его отрядъ до 8¹/₂ тыс. при 22-хъ орудіяхъ. Общее начальство надъ войсками на южной сторонѣ Варны было поручено генераль-адъютанту Бистрому, причемъ войска эти были раздѣлены на 2 отряда: нижній или блокадный, Головина, занимавшій укрѣпленія блокадной линіи по южную сторону Варны (около 2¹/₂ т. человекъ при 12 орудіяхъ) и верхній или обсервационный, подъ начальствомъ генерала Бистрома, занимавшій позицію на мысѣ Галата (около 6¹/₂ тыс. при 18 орудіяхъ). Изъ войскъ, находившихся у Шумлы, приказано направить отрядъ принца Виртембергскаго для дѣйствій на сообщенія Омерь-паша. 15-го сентября этотъ отрядъ въ составѣ 4-хъ бат. прибылъ въ Девно. Въ то же время, 14-го сентября, въ Гебеджи былъ сформированъ отрядъ генерала Сухозанета (4 бат., 13 эск., 26 орудій), съ назначеніемъ демонстрировать на путь сообщенія Омерь-паша до прибытія отряда принца Виртембергскаго и прикрывать правый флангъ позиціи Бистрома у Галаты.

Въ главной квартирѣ рассчитывали, что 16-го сентября принцъ Виртембергскій успѣетъ, сосредоточивъ свои войска, атаковать позицію Омера съ запада отъ Гассанъ-Лара, потому приказано было Бистрому въ этотъ день, для содѣйствія принцу, атаковать Омера-пашу съ сѣверо-востока. Но предписаніе это осталось неисполненнымъ, такъ какъ турки 16-го сентября сами атаковали позицію Бистрома. Большія массы пѣхоты и конницы, перейдя оврагъ передъ лѣвымъ флангомъ, обрушились на 1-й баталіонъ л.-гв. Гренадерскаго полка, но были отбиты. На лѣвомъ флангѣ до 15 тыс. турецкой пѣхоты атаковали редуты, а частью прорвались даже въ тылъ къ вагенбургу. Въ то же время гарнизонъ Варны сдѣлалъ сильную вылазку противъ Головина. Положеніе Бистрома, атакованнаго одновременно съ фронта, обоихъ фланговъ и тыла превосходными силами, было критическое, но му-

жество войскъ спасло дѣло. Отбивъ нѣсколько атакъ, Бистромъ, выйдя изъ редутовъ съ лейбъ-егерями и л.-гв. Финляндскимъ полкомъ, ударилъ въ штыки и обратилъ турокъ въ бѣгство. Такимъ образомъ турки были вездѣ отбиты съ большими потерями.

Въ этотъ же день Сухозанеть, бывшій въ Гассанъ-Ларѣ, гдѣ онъ 15-го сентября разбилъ небольшой турецкій отрядъ, желая содѣйствовать намѣченной атакѣ Бистрома на турецкій лагерь, предпринялъ усиленную развѣдку его. Густой лѣсъ и масса овраговъ задержали конницу и Сухозанеть могъ осмотрѣть лишь весьма поверхностно одну только западную часть турецкаго укрѣпленнаго лагеря. Тѣмъ не менѣе, на основаніи этой развѣдки, Сухозанеть пришелъ къ рѣшительному убѣжденію, что силы турокъ на Куртъ-тепе и позиція ихъ очень слабы. Онъ донесъ 16-го сентября, что турокъ въ укрѣпленіяхъ на Куртъ-тепе не болѣе 8-ми тыс., что они деморализованы, что позиція ихъ весьма удобно можетъ быть атакована отъ Гассанъ-Лара, и просилъ, чтобы на слѣдующій день его атака на турецкій лагерь съ западной стороны была поддержана атакой Бистрома съ востока. Насколько это донесеніе соотвѣтствовало дѣйствительности, видно изъ того, что въ этотъ же самый день Омеръ-паша съ 15 тыс. яростно атаковалъ Бистрома. 16-го сентября, вечеромъ, прибылъ со своими 4-мя баталіонами въ Гассанъ-Ларъ принцъ Виртембергскій и, не будучи знакомъ съ обстановкой, на основаніи доклада Сухозанета, донесъ о намѣреніи 17-го сентября атаковать турецкій лагерь съ юго-западной стороны и назначилъ начало атаки въ 2 часа. Но, собравъ лично свѣдѣнія о позиціи и силахъ непріятеля, принцъ пришелъ къ другому заключенію, что силы турокъ простираются отъ 15-ти до 20-ти тыс., что подступы къ позиціи съ запада, ведущіе черезъ густой лѣсъ и рядъ овраговъ, крайне неудобны, особенно для его отряда, на $\frac{1}{4}$ состоявшаго изъ конницы, и что, въ случаѣ неудачи, отступление его отряда съ многочисленной артилеріей черезъ лѣсное дефиле будетъ крайне опасно. Поэтому, 17-го сентября, принцъ послалъ донесеніе о невозможности атаковать турокъ съ тѣми силами, которыя у него были, прося подкрѣпленій и объ отсрочкѣ атаки на 1 или 2 дня. Но въ главной квартирѣ Императора Николая, основываясь на донесеніяхъ Сухозанета, считали опасенія принца Евгенія преувеличенными. Въ виду невозможности немедленно прислать ему подкрѣпленія и желанія поскорѣе избавиться отъ присутствія подъ Варной войскъ Омера-паши, 17-го сентября, вечеромъ, послано было принцу Виртембергскому приказаніе рѣшительно атаковать

Куртъ-тепе 18-го сентября съ имѣвшимися у него войсками. Атаку принца долженъ былъ поддержать Бистромъ атакою турецкихъ укрѣпленій съ своей стороны.

Гора Куртъ-тепе находится въ точкѣ соединенія дорогъ, ведущихъ въ Варну изъ Бургаса черезъ Дервишъ-Юванъ и изъ Праводъ черезъ Акенджи и Гассанъ-Ларъ. На плоской вершинѣ этой горы, протяженіемъ около 1¹/₂ версты отъ востока къ западу и около 2-хъ верстъ съ сѣвера на югъ, турки расположились лагеремъ, обнеся его окопами съ нѣсколькими отдѣльными редутами впереди. Множество крутыхъ овраговъ, расходившихся отъ вершины по разнымъ направленіямъ, доставляли сильное прикрытіе фронту и флангамъ. Гора была окружена лѣсомъ и кустарникомъ, который оканчивался только въ нѣсколькихъ сотняхъ шаговъ отъ турецкихъ окоповъ; только съ восточной стороны, отъ позиціи Бистрома, подступы были болѣе открыты, допускавшіе участіе въ атакѣ артилеріи и конницы. Съ западной же и южной сторонъ единственными подступами служили дороги изъ Гассанъ-Лара и Бургаса, представлявшія лѣсныя тѣснины. На гассанларской дорогѣ, въ 1¹/₂ верстахъ отъ турецкаго лагеря, была небольшая поляна, на которой турки построили редутъ; поляна эта отдѣлялась отъ главной позиціи Омера-паши глубокимъ и крутымъ оврагомъ, за которымъ былъ еще другой оврагъ, меньшихъ размѣровъ. Путь отступленія турокъ отходилъ на югъ, по бургасской дорогѣ.

Для атаки этой позиціи мы могли назначить: отрядъ принца Виртембергскаго въ Гассанъ-Ларѣ, силою 8,500 чел. при 42 орудіяхъ, и изъ отряда Бистрома можно было отдѣлить не болѣе 4-хъ баталіоновъ, силою около 2,000 чел. Такимъ образомъ изъ 90 тысячъ человѣкъ на семь театрѣ войны ¹⁾ въ рѣшительную минуту на рѣшительномъ пунктѣ мы имѣли всего около 11 тыс. человѣкъ, раздѣленныхъ на два отряда, удаленныхъ другъ отъ друга на 15 верстъ и безъ всякой связи между ними: противъ нихъ было 25 тысячъ турокъ, занимавшихъ укрѣпленную позицію, находившуюся въ центрѣ между нашими отрядами. При этомъ, въ отрядѣ принца, назначенномъ для главнаго удара въ лѣсистой и овражистой мѣстности, почти ¹/₄ часть составляла конница. 18-го сентября въ 10 часовъ утра войска принца Виртембергскаго двинулись въ одной колоннѣ по дорогѣ изъ Гассанъ-Лара къ турецкой позиціи. 9 эскадроновъ съ 2-мя конными орудіями подъ начальствомъ графа Но-

¹⁾ Подъ Шумдой—12 т., подъ Варной—25 т., подъ Силестріей и въ Валахін—40 т., въ Праводахъ и на этапахъ д. 5 т., въ Гассанъ-Ларѣ—8¹/₂.

стица были направлены къ сел. Айранъ-кіой для демонстраціи въ тылъ турецкаго лагеря. Подойдя къ полянѣ, на которой находился передовой турецкій редуть, Одесскій и Украинскій пѣхотные полки опрокинули вышедшихъ турокъ, а затѣмъ вмѣстѣ съ 20-мъ егерскимъ полкомъ взяли и самый редуть. На этой полянѣ отрядъ выстроился въ боевой порядокъ: около редута стали 10 батарейныхъ орудій, открывшихъ дальній огонь по турецкому лагерю; прочей артилеріи не достало мѣста и она осталась въ резервѣ. Пѣхота стала въ двѣ линіи въ колоннахъ къ атакѣ по обѣ стороны батареи, конница расположилась на флангахъ пѣхоты и, не имѣя мѣста развернуться, стояла въ эскадронныхъ колоннахъ. Въ этомъ положеніи отрядъ отбилъ 4 атаки турокъ. Принцъ Евгений прочелъ передъ войсками записку полученную имъ отъ Государя, въ которой было повелѣніе атаковать Куртъ-тепе и высказывалась увѣренность въ мужествѣ и усердіи войскъ. Одушевленные Монаршимъ довѣріемъ, войска рвались въ бой, но принцъ находилъ невозможнымъ атаковать турокъ безъ подготовки атаки артилеріей. Поэтому онъ поручилъ генералу Дурново съ Азовскимъ полкомъ и двумя орудіями перейти оврагъ и занять на томъ берегу его, въ виду турецкаго лагеря, удобную для артилеріи позицію, куда принцъ намѣревался затѣмъ перевести 30 орудій. Азовскій полкъ, стремительно атаковалъ турокъ за оврагомъ и безостановочно гналъ ихъ передъ собою по лѣсу, пока не вышелъ изъ него въ 500—600 шагахъ отъ турецкихъ укрѣпленій. Турки опомнились и огромными массами бросились на азовцевъ: командиръ полка, оба баталіонныхъ командира и самъ генералъ Дурново были убиты, но храбрые азовцы держались въ этомъ неравномъ бою. Тогда принцъ Виртембергскій послалъ генерала Симанскаго съ Днѣпровскимъ полкомъ и баталіономъ Украинскаго на выручку Азовскаго полка. Эти свѣжіе три баталіона, соединившись съ азовцами, стремительно атаковали турецкій лагерь и ворвались уже въ укрѣпленія, но подавленные огромнымъ численнымъ превосходствомъ турокъ, были выбиты. Потерявъ болѣе половины людей, эти пять баталіоновъ геройски удерживались у опушки лѣса передъ турецкими укрѣпленіями, отбивая всѣ атаки, пока не получили приказаніе отступить. Затѣмъ принцъ Виртембергскій отошелъ къ Гассанъ-Лару. Потери наши въ этомъ дѣлѣ простирались до 1,400 чел., въ томъ числѣ половина убитыхъ; самъ принцъ былъ раненъ. Услышавъ атаку принца Евгенія на юго-восточную часть турецкой позиціи, Бистромъ съ своей стороны двинулъ противъ нея съ сѣверной оконечности два ба-



Штурмъ Варны 18—25 СЕНТЯБРЯ 1828 ГОДА.

таліона. Баталіоны эти три раза ходили въ атаку на турецкія укрѣпленія, доходили до рва ихъ, но не могли сломить упорство значительно сильнѣйшаго непріятели.

Хотя атака Куртъ-тепе не удалась, но, какъ говоритъ историкъ этой войны, извѣстный фельдмаршалъ Мольтке, она «является однимъ изъ самыхъ блестящихъ дѣлъ войны 1828 г. и въ немъ русскій солдатъ покрылъ себя славою». Храбрость русскихъ войскъ произвела на турокъ такое впечатлѣніе, что Омеръ-паша, одинъ изъ выдающихся турецкихъ пашей, не осмѣлился болѣе нападать на русскія позиціи. Простоявъ въ бездѣйствіи 11 дней и не подавъ никакой помощи Варнѣ, онъ послѣдно отступилъ за Камчикъ, какъ только она сдалась. Но неудача подъ Куртъ-тепе побудила и насъ также отказаться отъ наступательныхъ дѣйствій и исключительно заботиться объ оборонѣ. Съ этой цѣлью часть войскъ была отдѣлена отъ принца Евгенія и расположена у дер. Пейперджи на правомъ флангѣ позиціи генерала Бистрома, войска котораго были усилены еще 4-мя баталіонами, взятыми вновь изъ-подъ Шумлы. Съ остатками своего отряда принцъ Виртембергскій расположился близъ брода у Гебеджи, оставивъ для наблюденія за турками конницу у Гассанъ-Лара и Агенджи; въ такомъ положеніи онъ оставался до сдачи Варны.

Между тѣмъ, подъ Варной продолжались осадныя работы: устраивались переходы черезъ рвы, пробивались бреши, взрывались глыбы земли, — и все это подъ постояннымъ огнемъ защитниковъ, производившихъ отчаянныя вылазки.

Чтобы быстрѣе подвинуть атаку на 1-й бастионъ, рѣшено было штурмовать его, дабы дать возможность саперамъ сдѣлать вѣнчаніе бреши. На разсвѣтъ, 25-го сентября, охотники безъ выстрѣла ворвались черезъ брешь въ бастионъ и мгновенно овладѣли имъ, переколовъ гарнизонъ; піонеры, подъ градомъ пуль, приступили въ бастионѣ къ работамъ. Но увлекаемые успѣхомъ, охотники не остановились, а проникли до середины города, гдѣ окруженные — большею частью были истреблены. Опомнившись, турки устремили всѣ свои силы для отбитія потеряннаго бастиона. Хотя штурмъ бастиона былъ отбитъ, но силы гарнизона были истощены продолжительною осадю; продовольствіе было все израсходовано; Омеръ-Вріоне стоялъ въ виду крѣпости, не выручая ее; все это побудило турокъ 26-го сентября принять сдѣланное ранѣе предложеніе и начать переговоры о сдачѣ.

29-го сентября Варна сдалась. Мы взяли въ плѣнъ 6,000 чел.

и 178 ор.; остальные войска были отпущены, изъ нихъ 4,000 чел. безъ оружія, а 800 чел. съ оружіемъ.

Взятіе Варны есть важнѣйшій нашъ успѣхъ въ войнѣ 1828 г.; оно дало намъ возможность утвердиться за Дунаемъ и, перезимовавъ въ Болгаріи, начать слѣдующую кампанію, такъ какъ позднее время года, крайнее утомленіе войскъ и разстройство ихъ отъ болѣзней не позволяли думать о переходѣ Балканъ и дальнѣйшихъ наступательныхъ дѣйствіяхъ въ этомъ году.

Какъ было сказано выше, движеніе арміи къ Шумлѣ обезпечивалось войсками, оставленными въ Валахіи и направленными подъ Силистрію. Въ Валахіи было 10 т. чел., подъ начальствомъ генерала Бороздина; они занимали отрядами линію на лѣвомъ берегу Дуная, — отъ Журжи до Калафата, съ назначеніемъ наблюдать за непріателемъ и препятствовать туркамъ опустошать Валахію. Подобнымъ набѣгамъ турокъ способствовали крѣпости на Дунаѣ и въ особенности Виддинъ съ Калафатомъ, занятый сильнымъ гарнизономъ. Наблюденіе послѣднихъ и обезпеченіе Малой Валахіи было поручено генералу Гейсмару съ отрядомъ около 3,000 ч. при 10-ти орудіяхъ. 26-го іюня Гейсмаръ подошелъ къ Калафату, на пути разбивъ сильный отрядъ турокъ; затѣмъ съ этой стороны до августа турки не смѣливались выдвигаться; въ этомъ же мѣсяцѣ имъ удалось произвести нѣсколько набѣговъ, а въ сентябрѣ, одновременно съ переходомъ турокъ въ наступленіе на главномъ театрѣ, изъ Калафата выступила (12-го сентября) армія сераскира (26 тыс., по преимуществу ирегулярной конницы и 30 орудій) и двинулась къ Краіову.

Дойдя до селенія Боелешти, турки остановились и стали укрѣпляться. Въ это время генераль Гейсмаръ съ отрядомъ изъ 4,200 ч. при 14-ти орудіяхъ стоялъ у сел. Чароя, въ 8-ми верстахъ отъ Боелешти. Видя невозможность съ своимъ малочисленнымъ отрядомъ, при пассивно оборонительномъ образѣ дѣйствій, удерживать турокъ и препятствовать имъ опустошать страну, Гейсмаръ рѣшился атаковать турокъ, рассчитывая на неожиданность этого смѣлаго удара и на ихъ усталость послѣ утомительнаго перехода; это привело къ сраженію у Боелешти 14-го сентября. Гейсмаръ подошелъ къ позиціи турокъ, имѣя пѣхоту въ 8 каре, расположенныхъ уступами, съ артиллеріей между ними. Многочисленная конница турокъ произвела нѣсколько сильныхъ атакъ, которыя были отбиты при содѣйствіи каргопольскихъ и новороссійскихъ драгунъ. Къ вечеру наши войска остановились въ 400 саж. отъ турецкихъ окоповъ, за-



ПЛАВАНІЕ ИМПЕРАТОРА НИКОЛАЯ I

НА ФРЕГАТѢ „ИМПЕРАТРИЦА МАРИЯ“ ИЗЪ ВАРНЫ ВЪ ОДЕССУ ВЪ ОКТЯБРѢ 1828 ГОДА.



нятыхъ пѣхотою, не участвовавшею въ бою, который остался нерѣшеннымъ. Турки стояли безопасно, не выставивъ сторожевого охраненія. Пользуясь этимъ, Гейсмаръ предпринялъ нападеніе на турокъ ночью. Шесть колоннъ, каждая изъ двухъ ротъ, направлены были на турецкія укрѣпленія съ фронта и лѣваго фланга, а двѣ колонны такой же силы составили резервъ; вся артилерія и конница были въ резервѣ. Въ 8 часовъ вечера, въ строжайшей тишинѣ и при полной темнотѣ, войска подошли къ турецкому лагерю. Первые наши выстрѣлы произвели панику въ лагерѣ турецкой конницы и она вся бѣжала; пѣхота же сначала мужественно сопротивлялась за окопами, но выбитая изъ нихъ, бросилась къ сел. Боелишти. Эта деревня, объята пожаромъ, была взята приступомъ, послѣ кровопролитнаго боя внутри ея. Турки потеряли около 3,000 чел. убитыми и ранеными и 500 плѣнныхъ, 24 знамени, 7 орудій и весь лагерь; мы потеряли 600 чел. Эта блистательная побѣда освободила Малую Валахію, безопасность которой затѣмъ была упрочена взятіемъ Калафата 12-го октября. Внезапное появленіе Гейсмара подъ этой сильной крѣпостью, послѣ ночного перехода въ 50 верстъ, такъ устрашило турокъ, что они бѣжали въ Виддинъ, отдавъ намъ ее почти безъ боя.

Для обложенія Силистріи былъ назначенъ отрядъ генерала Рота (16-я пѣхотная дивизія и 4-я уланская дивизія, всего около 10 т.). Гарнизонъ Силистріи состоялъ изъ 15,000 чел. Разбивъ вышедшія изъ крѣпости войска въ упорномъ бою 9-го іюля, Ротъ обложилъ крѣпость. Турки оборонялись очень энергично и часто предпринимали вылазки. Хотя послѣднія и были отбиваемы, но блокада была слаба, что доказало дѣло 30-го августа, когда въ крѣпость пробился присланный изъ Шумлы 5-ти-тысячный отрядъ съ транспортомъ боевыхъ запасовъ.

Въ половинѣ сентября стали прибывать изъ Россіи подъ Силистрію 2-й пѣхотный корпусъ и смѣнилъ войска Рота, направленные къ Шумлѣ. Численность атакующаго возрасла до 20—25 тысячъ, но къ осадѣ нельзя было приступить за неимѣніемъ осадной артилеріи; только къ половинѣ октября прибыло 62 осадныхъ орудій и пришелъ изъ подъ Шумлы 3-й корпусъ. Тогда предположено было повести энергичную осаду, но уже было поздно, такъ какъ въ глубокую осень дороги стали непроѣздными, подвозъ припасовъ прекратился и оказался недостатокъ снарядовъ, пороха и продовольствія. Въ довершеніе, внезапно наступили сильные холода и мятели, а на Дунай начался ледоходъ, угрожавшій окончательно

прервать сообщенія осаднаго корпуса подъ Силистріей. Тогда, послѣ 2-хъ-дневнаго бомбардированія крѣпости, ей предложено было 23-го октября сдаться, а когда на это послѣдоваль отказъ, то 27-го октября осада была снята и наши войска отошли за Дунай.

Въ началѣ ноября наша армія стала по квартирамъ на обоихъ берегахъ Дуная; въ Валахіи расположились: 17-я пѣхотная дивизія, 2-й и 3-й пѣхотные и 4-й кавалерійскій корпуса; за Дунаемъ: въ Добруджѣ — сводный корпусъ генерала Красовскаго ¹⁾, 6-й и 7-й пѣхотные корпуса заняли Варну, Праводы, Базарджикъ и Мангалию; Праводы и Варна были укрѣплены. Гвардія вернулась въ Россію. Войска были чрезвычайно утомлены и ослаблены потерями какъ въ бояхъ, такъ въ особенности отъ болѣзней, страшно опустошавшихъ ряды арміи; съ наступленіемъ зимы стала особенно свирѣпствовать чума. Отъ нѣкоторыхъ полковъ оставались лишь горсти людей. Войска крайне нуждались въ отдыхѣ и продолжать военныя дѣйствія зимою, помимо многихъ другихъ причинъ, было невозможно.

Наши успѣхи въ Европейской Турціи въ 1828 г. сводились къ овладѣнію двумя большими крѣпостями, Браиловомъ и Варной, и нѣсколькими малыми, къ занятію Молдавіи и Валахіи. За Дунаемъ мы овладѣли лишь узкой полосой вдоль берега моря, шириною не болѣе 50 верстъ, отъ устьевъ Дуная до Балканъ, и утвердились у подошвы ихъ въ Праводахъ и Варнѣ. Турки оказали намъ весьма упорное сопротивленіе, но энергія обѣихъ сторонъ не была сломлена, а потому исходъ войны долженъ былъ рѣшиться новой кампаніей.

Передъ вступленіемъ нашихъ войскъ въ Болгарію, турки выселили почти всѣхъ жителей со скотомъ и имуществомъ въ горы, такъ что до самыхъ Балканскихъ горъ наши войска находили всѣ деревни пустыми, а поэтому нельзя было и думать получить отъ земли продовольственные припасы и подводы. Даже воду для питья трудно было получать, такъ какъ фонтаны были испорчены, а въ колодцы турки набросали падаль и разныя нечистоты. Это обстоятельство вызвало съ нашей стороны рядъ мѣръ для очищенія колодцевъ и фонтановъ ²⁾. По недостатку колодцевъ, лошади, во время слѣдованія къ Шумгѣ, дожидались воды по нѣсколько часовъ.

Послѣ занятія нашими войсками портовъ Чернаго моря, при-

¹⁾ Онъ былъ составленъ изъ 6-й и 7-й пѣхотныхъ дивизій и 3-хъ казачьихъ полковъ.

²⁾ Приказъ 2-й арміи, 4-го августа 1828 г. № 322, при Шумгѣ.

пасы и сѣно доставлялись по распоряженію гр. Воронцова на 180 зафрахтованныхъ судахъ изъ Севастополя, Херсона, Θεодосіи и Таганрога, сначала въ Кюстенджи, а потомъ въ Коварну, Бальчикъ и Варну, откуда провіантъ перевозился въ подвижномъ магазинѣ и на верблюдахъ къ войскамъ, а сѣно какъ мы уже сказали, не могло быть перевезено, по недостатку перевозочныхъ средствъ. Недостатокъ провіанта привелъ къ тому, что войскамъ приказано было уменьшить дачу, въ случаѣ недостаточнаго подвоза его.

Это распоряженіе было сдѣлано для войскъ находившихся подъ Шумлой, въ Енибазарѣ, въ Козлуджи и въ Праводахъ, такъ какъ къ нимъ трудно было подвозить припасы. Всѣ эти войска должны были получать съ 17-го сентября въ день только по $\frac{3}{4}$ фунта сухарей; за то приказано было увеличить дачу мяса и крупъ; а именно, мяса приказано было давать ежедневно строевымъ по $\frac{3}{4}$ фунта, а нестроевымъ по $\frac{1}{2}$ фунта и крупъ вмѣсто двухъ съ четвертью тридцатыхъ гарница по три и три четверти тридцатыхъ гарница ¹⁾.

Когда было сдѣлано такое распоряженіе, то и въ госпиталяхъ начали уменьшать дачу хлѣба больнымъ; тогда главнокомандующій разъяснилъ, «*что уменьшеніе солдатскаго пайка и порціи не относится до больныхъ, если о томъ не особенно будетъ предписано*» ²⁾.

Во время слѣдованія нашихъ войскъ къ Шумлѣ, всѣ безъ исключенія лошади довольствовались травой; но скоро она начала выгорать. На этапныхъ дорогахъ трава была съѣдена въ самое короткое время; вслѣдствіе этого, транспорты, слѣдовавшіе въ тылу арміи, должны были посылать косцовъ съ повозками за травой все далѣе и далѣе, въ стороны отъ дороги, а отъ этого волы и лошади еще болѣе изнурялись и, оставаясь иногда по суткамъ и болѣе некормленными и непоеянными, начали падать въ большомъ числѣ; такимъ образомъ транспортъ началъ разрушаться и скоро почти весь уничтожился. Въ октябрѣ 1828 года движеніе транспортовъ подвижнаго магазина совершенно прекратилось, вслѣдствіе отсутствія подножнаго корма и распутицы.

Еще болѣе чувствовался недостатокъ зерноваго фуража. Его отпускали, и то въ началѣ только, для лошадей главной квартиры и нѣкоторымъ частямъ въ видѣ исключенія, но лишь половинными дачами, а вскорѣ подвозъ овса совершенно прекратился и его уже не отпускали никому.

¹⁾ Приказъ 2-й арміи 15-го сентября 1828 г., № 392.

²⁾ Приказъ 2-й арміи 15-го октября 1828 г., № 433.

Особенно затруднительно было обезпеченіе продовольствіемъ войскъ, находившихся подъ Шумлой. Они начали терпѣть недостатокъ въ провіантѣ вскорѣ послѣ прибытія подъ эту крѣпость. Фуражъ также добывался съ трудомъ; сначала войска находили траву довольно близко отъ биваковъ, но скоро въ окрестностяхъ Шумлы трава была съѣдена, а черезъ три недѣли послѣ прибытія подъ Шумлу войскамъ приходилось отправлять фуражировъ за травой верстъ за 15—20, причемъ разстояніе это увеличивалось съ каждымъ днемъ.

Чѣмъ далѣе фуражиры уходили отъ биваковъ, тѣмъ большей опасности они подвергались отъ нападенія турокъ; поэтому фуражировки по одиночкѣ были строжайше запрещены и фуражировъ начали отправлять подъ прикрытіемъ отрядовъ войскъ съ артилеріей ¹⁾).

Въ концѣ августа, т. е. едва черезъ три мѣсяца послѣ вступленія войскъ въ Болгарію, среди лошадей въ конницѣ, артилеріи и обозѣ открылся падежъ, вслѣдствіе недостатка въ кормѣ; падежъ настолько былъ силенъ, что главнокомандующій приказалъ, чтобы кавалерійскіе полки отправили въ Бырладъ слабыхъ строевыхъ лошадей для поправленія здоровья и въ Вознесенскъ—людей, лишившихся лошадей въ резервные эскадроны для ихъ укомплектованія. Артилеріи тогда же было приказано отправить въ княжества по четыре орудія отъ роты, а впослѣдствіи конныя роты отправили еще по два орудія ²⁾). Въ то же время было приказано отправить въ Байрашъ-Дере на подножный кормъ, всѣхъ «усталыхъ и ослабѣвшихъ лошадей» изъ казачьихъ полковъ, находившихся подъ Шумлой, съ производствомъ имъ полной дачи фуража, «но съ тѣмъ, чтобы оный фуражъ изъ Кюстенджи казаки перевозили собственными способами» ³⁾). Послѣднее было невозможно, по неимѣнію подводъ и, слѣдовательно, не могло быть исполнено.

Слѣдованіе въ княжества кавалерійскихъ и артилерійскихъ командъ было самое бѣдственное; понятно, что въ составъ ихъ попали самыя изнуренныя лошади, которыя едва тащились. При этомъ, лошадей этихъ не хватало по числу орудій, зарядныхъ ящиковъ и обоза, такъ что батарейное орудіе везли четверкою, а ящики паркою, а иногда даже одной лошадыю. Лошади кормились остатками высохшей на поляхъ травы и старой соломой, которую сни-

¹⁾ Приказъ 2-й арміи 30-го іюля 1828 г., № 310.

²⁾ Приказъ 2-й арміи 30-го августа 1828 г., № 564, при Шумѣ.

³⁾ Приказъ 2-й арміи 26-го августа 1828 г., № 340, при Шумѣ.

мали съ крышъ. Падежъ лошадей увеличивался съ каждымъ переходомъ. Тогда въ конной артилеріи стали впрягать подь орудія верховыхъ лошадей, а пѣшая артилерія вынуждена была выступать съ ночлеговъ съ половиннымъ числомъ орудій, за которыми посылали лошадей, по приходѣ на новый ночлеги. Такимъ образомъ команды собрались съ большими затрудненіями въ Гирсовѣ и оттуда артилерію повезли уже на волахъ въ Фокшаны, Текучъ и Бырладъ, гдѣ она зимовала.

Конница также не въ состояніи была довести лошадей до мѣста и люди прибыли пѣшкомъ, неся на себѣ сѣдла и побросавъ по дорогѣ часть конскаго убора ¹⁾).

Мы указывали въ началѣ нашего труда, что передъ самымъ походомъ возникла переписка по поводу негодности обоза артилерійскихъ парковъ и что въ концѣ концовъ было рѣшено, что онъ вполне годенъ.

Но участіе обоза въ походѣ привело къ другому результату. Фурштатъ началъ разрушаться еще во время движенія къ Шумлѣ. По случаю большого падежа лошадей часть обоза была оставлена въ Базарджикѣ; впослѣдствіи пали и остальные лошади, а фуры были собраны въ особе вагенбургги и истреблены при отступленіи нашихъ войскъ отъ Шумлы ²⁾).

Послѣ взятія Варны наступило холодное время и войска были расположены на квартирахъ; 6-й и 7-й корпуса стали въ Варнѣ, Базарджикѣ и Праводахъ, а 3-й корпусъ долженъ былъ отправиться къ Силистріи. Это движеніе 3-го корпуса было чрезвычайно затруднительно. Войска взяли съ собою сухарей только на четыре дня, такъ какъ отъ Шумлы до Силистріи всего около 120 верстъ; при этомъ сухарей была взята только половинная дача, т. е. въ сущности на два дня, а походъ продлился до 11-го октября, т. е. девять дней. Когда этотъ ничтожный сухарный запасъ былъ израсходованъ, то не только нижніе чины, но и офицеры, не имѣли никакой нищи. Люди собирали на поляхъ сырое зерно, дикія груши и жарили мясо павшихъ воловъ.

Когда извѣстіе объ этихъ бѣдствіяхъ 3-го корпуса дошло до войскъ силистрійскаго осаднаго отряда, то на встрѣчу ему былъ высланъ транспортъ съ суточною дачею сухарей; но онъ прибылъ только 9-го октября, когда войска уже 7-й день были безъ всякой

¹⁾ Затлеръ, ч. I, стр. 118.

²⁾ Затлеръ, ч. I, стр. 119.

нищи. Въ добавокъ къ этому и погода была чрезвычайно неблагопріятная. Войска 3-го корпуса двинулись изъ-подъ Шумлы при проливныхъ дождяхъ; на дорогахъ образовалась такая грязь, что колеса вязли по ступицу. Послѣ дождей наступили морозы, отъ которыхъ замерзло до 200 человекъ и пало до 800 лошадей и воловъ. Это заставило бросить около 400 фуръ, множество повозокъ, палаточныхъ и патронныхъ ящиковъ со всѣмъ имуществомъ и палатками. Тогда лошадей вынуждены были взять изъ конницы, а люди запрягались подъ орудія и повозки для помощи лошадямъ. Не лишнее отмѣтить, что 3-й корпусъ выступилъ изъ подъ Шумлы безъ зимнихъ шароваръ и люди дѣлали этотъ ужасный походъ въ холстинныхъ шароварахъ.

О снабженіи войскъ зимними шароварами состоялось распоряженіе главнокомандующаго 8-го августа ¹⁾. Зимніе шаровары, согласно этого распоряженія, слѣдовало привести изъ княжествъ, гдѣ они были сложены, въ Болгарію для 6-го и своднаго корпусовъ на обывательскихъ подводахъ, а для 3-го и 7-го корпусовъ ихъ приказано было сначала привести на подводахъ въ Галацъ, а оттуда водою въ Каварну или Кюстенджи, откуда войска должны были перевезти ихъ на своихъ подъемныхъ лошадяхъ. Но такъ какъ движеніе осенью, вслѣдствіе недостатка лошадей, корма для нихъ и дурнаго состоянія дорогъ, было почти невозможно, то войска получили зимніе шаровары очень поздно, а нѣкоторыя части и вовсе ихъ не получили.

Съ 23-го октября началась сильная стужа, дороги занесло снѣгомъ, на Дунаѣ начался ледоходъ и всѣ сообщенія прекратились. Даже подъ Силистрію не успѣли привезти достаточно провіанта и фуража, а это заставило и войска 2-го корпуса расположить въ княжествахъ.

Такъ окончился походъ 1828 г., въ сущности—неудачно.

¹⁾ Приказъ 2-й арміи 8-го августа № 336.

ПРИЛОЖЕНІЯ.

№ 1.

Трактатъ 24-го іюня (8-го іюля) 1827 года въ Лондонѣ.

Во имя Святой и Нераздѣльной Троицы:

Его Величество король соединеннаго королевства Великобританскаго и Ирландскаго, будучи приглашенъ греками принять участіе въ ихъ дѣлѣ, для примиренія ихъ съ Оттоманской Портой, принявъ это приглашеніе и желая условиться съ своими союзниками для исполненія этой просьбы,

И Его Величество Императоръ Всероссійскій, а также и Его Величество король Франціи и Наварры, сознавая вмѣстѣ съ Его Великобританскимъ Величествомъ какъ необходимо окончаніе борьбы, неудобства которой становятся болѣе и болѣе ощутительными, потому, что она препятствуетъ торговлѣ, подаетъ поводъ къ морскимъ разбойничествамъ и подвергаетъ подданныхъ трехъ державъ невыносимымъ потерямъ и бѣдствіямъ,

Сверхъ того высокія договаривающіяся державы, одушевленные желаніемъ употребить всѣ усилія для остановленія кровопролитія и предотвращенія бѣдствій войны въ одной изъ прекраснѣйшихъ частей Европы и для предохраненія Оттоманской Порты отъ опасностей, которыя неминуемо послѣдуютъ для нея отъ продленія подобнаго порядка вещей:

Ихъ Величества согласились употребить съобща въ формальномъ трактатѣ свои усилія для достиженія примиренія между воюющими сторонами черезъ посредство соглашенія, сообразнаго съ желаніями религіи, справедливости и человѣчества.

Для этой цѣли они назначили своихъ полномочныхъ для обсужденія, составленія и подписанія означеннаго трактата, а именно:

Его Величество Императоръ Всероссійскій и пр.

Которые обмѣнявъ свои полномочія, условились въ слѣдующемъ:

Статья I. Договаривающіяся державы предложить одновременно Оттоманской Портѣ свое посредничество для достиженія примиренія между ею и греками.

Предложеніе посредничества будетъ сдѣлано означенной державѣ немедленно по ратификаціи настоящаго трактата, посредствомъ одновременной деклараціи полномочныхъ союзныхъ державъ въ Константинополь и въ то же время будетъ потребовано отъ обѣихъ воюющихъ сторонъ заключеніе перемирія, какъ предварительное условіе, необходимое для открытія всякихъ переговоровъ.

Статья II. Соглашеніе, предлагаемое Оттоманской Портѣ, будетъ основываться на нижеслѣдующемъ:

Греки будутъ зависть отъ султана, какъ отъ верховнаго Государя и, на основаніи этой верховной власти, будутъ платить Оттоманской имперіи ежегодную подать, цифра которой будетъ опредѣлена разъ на всегда съ общаго согласія.

Они будутъ управляться властями, которыхъ будутъ выбирать и назначать сами, но при назначеніи которыхъ Порты будетъ принимать известное участіе.

Они будутъ пользоваться полной свободой совѣсти и торговли и заниматься исключительно сами управленіемъ своихъ дѣлъ.

Для проведенія полнаго раздѣла между лицами обоихъ народовъ и для предотвращенія столкновеній, неизбежнаго слѣдствія столь долговременной борьбы, греки останутся во владѣніи турецкими имуществами, расположенными на материкѣ или островахъ Греціи съ обязанностію вознаграждать прежнихъ владѣльцевъ посредствомъ ежегодной суммы, которая будетъ уплачиваться съ податью Порты или же помощью другой сдѣлки того же рода.

Статья III. Подробности этого соглашения, а также территоріальныя границы на материкѣ и опредѣленіе Архипелагскихъ острововъ будутъ назначены въ переговорахъ, которые будутъ происходить впоследствии между великими державами и обѣими воюющими сторонами.

Статья IV. Договаривающіяся державы обязываются довести до конца спасительное дѣло умиротворенія Греціи, на основаніяхъ, опредѣленныхъ предшествующими статьями, и снабдить безъ малѣйшаго замедленія своихъ представителей въ Константинополь всѣми инструкціями, необходимыми для исполненія подписываемаго ими трактата.

Статья V. Договаривающіяся стороны не будутъ искать въ этихъ соглашенияхъ никакого территоріальнаго расширенія или исключительнаго вліянія, никакого торговаго преимущества для своихъ подданныхъ, сверхъ тѣхъ, коими пользуются всѣ прочіе народы.

Статья VI. Условія примиренія и мира, которыя будутъ окончательно опредѣлены воюющими сторонами, будутъ гарантированы договаривающимися державами, которыя сочтутъ полезнымъ заключеніе подобнаго обязательства.

Статья VII. Сей трактатъ будетъ ратификованъ и ратификаціи будутъ обмѣнены въ теченіе двухъ мѣсяцевъ, или скорѣе, если это возможно.

Въ удостовѣреніе чего вышеозначенные полномочные подписали сей трактатъ и приложили къ нему печати гербовъ своихъ. Лондонъ, 24-го іюня (6-го іюля) 1827 года.

Добавочная статья.

Въ случаѣ, если Порты не приметъ въ теченіе мѣсяца предложенія посредничества высшихъ договаривающихся сторонъ, онѣ примутъ слѣдующія мѣры:

1) Будетъ объявлено Порты чрезъ посредство представителей трехъ державъ въ Константинополь, что затрудненія и бѣдствія, указанная въ семъ трактатѣ, какъ нераздѣльныя отъ существующаго въ теченіе 6 лѣтъ на востокѣ положенія дѣлъ и прекращенія котораго мѣрами располагаемыми Портой, довольно отдаленно, налагаютъ на высокія договаривающіяся державы необходимость принять немедленныя мѣры для сближенія съ греками.

Понятно, что это сближеніе будетъ произведено установленіемъ съ греками торговыхъ сношеній, о чемъ для этого консулы

сихъ агентовъ и принятіемъ отъ нихъ таковыхъ, пока у нихъ будутъ власти, способныя поддерживать такія сношенія.

2) Если въ теченіе одного мѣсяца Порты не приметъ перемирія, предложеннаго ст. I сего трактата, то ей будетъ объявлено представителями высокыхъ договаривающихся сторонъ, что она соберутъ свои эскадры съ цѣлью воспрепятствовать прибытію въ Грецію или въ Архипелагъ всякаго подкрѣпленія, состоящаго изъ турецкихъ и египетскихъ воиновъ и военныхъ снарядовъ. Въ такомъ случаѣ соединеніе этихъ эскадръ воспослѣдуетъ немедленно и договаривающіяся державы стануть обращаться съ греками, какъ съ друзьями, не принимая однако участія во враждебныхъ дѣйствіяхъ воюющихъ сторонъ.

3) Если Оттоманская Порты приметъ предложенія перемирія, а греки отвергнуть это предложеніе, или, принявъ его, стануть дѣйствовать въ противность своимъ обязательствамъ, то соединенныя эскадры высокыхъ договаривающихся сторонъ стануть наблюдать за исполненіемъ перемирія, не принимая однако участія во враждебныхъ дѣйствіяхъ воюющихъ сторонъ.

Наконецъ, 4) Если, вопреки всякому ожиданію, этихъ мѣръ будетъ еще недостаточно, чтобы заставить Порту принять предложеніе высокыхъ договаривающихся державъ, или же, если съ другой стороны, греки отказываются отъ основаній Протокола, то договаривающіяся державы тѣмъ не менѣе будутъ продолжать преслѣдовать свою цѣль и дадутъ теперь же право своимъ представителямъ въ Лондонѣ обсуждать и условиться о послѣдующихъ мѣрахъ, употребленіе которыхъ могло бы сдѣлаться необходимымъ.

Сія статья будетъ имѣть ту же силу, какъ если бы она заключалась, слово въ слово, въ предшествующемъ трактатѣ. Она должна быть включена въ ратификаціи означеннаго трактата.

Въ ознаменованіе чего и проч...

№ 2.

Рескриптъ Императора Николая I графу Гейдену.

Господинъ контръ-адмиралъ графъ Гейденъ. Поручивъ адмиралу Севяину снабдить васъ надлежащимъ наставленіемъ о первоначальномъ назначеніи экспедиціи, отправляющейсѣ подъ начальствомъ вашимъ для защиты и покровительства россійской торговли, Я за нужное призналъ непосредственно изъяснить вамъ дальнѣйшіе виды и намѣренія Мои, исполненіе коихъ на васъ возлагается.

Назначеніе вѣрной вамъ экспедиціи не ограничивается уже первоначальною цѣлью, но клониться должно еще къ другой, важнѣйшей и тѣсно сопряженной съ нынѣшнимъ положеніемъ политическихъ обстоятельствъ на Востокѣ.

Вслѣдствіе переговоровъ, продолжавшихся съ Англіею и Франціею, Россія въ скоромъ времени имѣетъ заключить съ сими державами трактатъ, предметъ коего есть прекращеніе кровопролитной вражды, суще-

ствующей между турками и греками, и восстановление въ сихъ краяхъ прочнаго мира и спокойствія.

Я повелѣлъ управляющему министерствомъ иностранныхъ дѣлъ сообщить вамъ проектъ сего договора, коимъ постановлено предложить сперва отъ имени трехъ высшерѣченныхъ дворовъ, миролюбивое посредничество какъ Портъ Оттоманской, такъ и грекамъ, а потомъ совокупно содѣйствовать къ утвержденію будущаго благосостоянія Греція подъ верховною властію султана на основаніяхъ, ясно означенныхъ въ вышеупомянутомъ трактатѣ.

Вникнувъ въ точный смыслъ сего договора и руководствуясь подробными объясненіями, изложенными вамъ нынѣ отъ управляющаго министерствомъ иностранныхъ дѣлъ, вы усмотрите какимъ образомъ надлежитъ вамъ размѣрять поведеніе и рѣчи ваши, какъ въ отношеніи къ Портъ и къ грекамъ, такъ и къ начальникамъ эскадръ англійской и французской, въ Архипелагѣ находящихся и назначаемыхъ къ совокупному съ вами дѣйствию.

Содержаніе дополнительной статьи вышесказаннаго трактата должно обратить особенное ваше вниманіе. Въ оной предусмтрѣны успѣхъ или неудача усилій, коими договаривающіяся державы намѣреваются побудить Порту къ принятію миролюбиваго ихъ посредничества. Въ случаѣ, если Порта отвергнетъ оное, тогда соединеннымъ тремъ эскадрамъ предназначено наблюдать строгое крейсерованіе, такимъ образомъ, чтобы силою воспрепятствовать всякому покушенію выслать моремъ какъ изъ турецкихъ владѣній, такъ и изъ Египта, какое-либо вспомошествованіе войсками или судами, припасами, противу греческихъ силъ на морѣ или мѣстѣ ими занимаемыхъ. Послѣднія извѣстія изъ Константинополя подають, къ сожалѣнію, поводъ заключать, что крейсерованіе такого рода сдѣлается неизбѣжнымъ по упорному сопротивленію турецкаго правительства. А потому вы должны быть въ готовности къ таковой мѣрѣ, не приступая, однако же, къ исполненію оной, доколѣ не извѣститесь утвердительно отъ англійскаго и французскаго морскихъ начальниковъ, что они получили уже повелѣнія о приведеніи мѣры сей въ дѣйствиіе. Уповавъ, что англійскій и французскій дворы не замедлятъ согласиться на представленія, учиненныя имъ нынѣ по сему предмету, Я предложилъ даже симъ державамъ превратить предполагаемое крейсерованіе, буде оное окажется недостаточнымъ для желаемой цѣли, въ дѣйствительную блокаду Дарданельскаго пролива, между тѣмъ, какъ таковая же блокада учреждена быть можетъ и со стороны Чернаго моря. Какъ скоро воспослѣдуетъ общее трехъ державъ согласіе на сіе предложеніе, то и вамъ надлежитъ участвовать въ семъ рѣшительномъ дѣйствиіи.

Изъ отношенія министра иностранныхъ дѣлъ вы усмотряте точныя Мои намѣренія, по случаю избранія графа Каподистрія въ званіе предсѣдателя греческаго правительства. Онъ имѣетъ отъ Меня особыя повелѣнія касательно пособій, кои могутъ быть немедленно доставлены грекамъ въ настоящемъ стѣсненномъ ихъ положеніи. Буде по прибытіи на мѣсто, графъ Каподистрія признаетъ нужнымъ просить содѣйствія вашего къ доставленію сихъ пособій по принадлежности, то вы не оставите удовлетворять требованіямъ его по сему предмету.

Для предупреденія всякаго недоразумѣнія въ разсужденія главнаго начальства надъ соединенными эскадрами, въ тѣхъ случаяхъ, когда оныя имѣютъ совокупно дѣйствовать, Я предложилъ дворамъ англійскому и французскому постановить правиломъ, чтобы изъ взаимныхъ морскихъ

начальниковъ, старшій по чину, а буде равнаго чина старшій въ чинѣ, всегда принималъ команду надъ соединенными отрядами.

Не сомнѣваясь въ принятіи ими сего правила, согласно съ общимъ обычаемъ, предписываю вамъ сообразоваться съ онымъ въ надлежащемъ случаѣ.

Кромѣ вышерѣченныхъ двухъ эскадръ, съ коими предназначено вамъ соглашать свои дѣйствія, находятся въ Архипелагѣ морскіе отряды нѣкоторыхъ другихъ державъ, въ томъ числѣ и австрійская эскадра. Поведеніе ваше противъ нихъ должно быть вообще основано на добромъ согласіи, въ особенности же противъ эскадры австрійской. Хотя Австрія и не приступила къ трактату, нынѣ заключенному по дѣламъ Греціи, не менѣе того вы не оставите оказывать морскимъ силамъ сей державы признанное привѣтствіе и расположеніе, сообразныя съ дружественными связями, между обоими Императорскими дворами существующими.

Впрочемъ, всѣ вышезложенныя наставленія вы имѣете привести въ исполненіе не прежде, какъ по полученіи дальнѣйшихъ повелѣній, которыя будутъ прямо къ вамъ отправлены въ Мессину съ нарочнымъ курьеромъ. Буде же вы оныхъ еще тамъ не найдете, то имѣете ожидать ихъ въ Мессинѣ же съ эскадрою вамъ вѣренною.

Возлагая на васъ столь важное порученіе, которое служить явнымъ знакомъ особенной Моей къ вамъ довѣренности, Я не сомнѣваюсь, что благоразумное и ревностное исполненіе онаго, приобрѣтутъ вамъ новое право на Мое благоволеніе.

Впрочемъ, пребываю къ вамъ благосклонный

Николай.

Въ Царскомъ Селѣ,
юля 1-го 1827 года.

№ 3.

Прокламація султана.

„Всѣмъ здравомыслящимъ людямъ извѣстно, что какъ всякій мусульманинъ естественно есть смертельный врагъ невѣрныхъ, такъ и невѣрные суть равновѣрно смертельные враги мусульманъ, и что наипаче дворъ Россійскій есть непримиримый врагъ народа мусульманскаго и Оттоманской имперіи. Сія держава, возымѣвъ нелѣпую мысль произвестъ въ дѣйство неблагонамѣренныя и презрительныя предположенія, издавна ею замышляемыя противъ мусульманскаго народа и имперіи Магометанской, пользуясь, въ продолженіе пятидесяти, или шестидесяти лѣтъ всякимъ случаемъ, а въ послѣднее время непокорностью проклятыхъ разбойниковъ янычаръ, объявляла войну подъ малѣйшимъ предлогомъ. По несчастію, она не разъ покоряла подъ власть свою мусульманскія области. Съ другой стороны, при возрастающей ежедневно гордости и высокоуміи своемъ, и въ вѣроломномъ намѣреніи успѣть безъ труда въ безумномъ своемъ замыслѣ противъ блистательной Порты, она подвигла на бунтъ грековъ, искони ея единовѣрцовъ, а сія, въ намѣреніи составить

особую націю, многократно въ разныхъ мѣстахъ возмущавшись, дѣйствовали противъ мусульманскаго народа съ свойственнымъ имъ коварствомъ, бывъ увѣрены, что если Россія съ своей стороны нападетъ на Оттоманскія владѣнія, они погубятъ (отъ чего Боже насъ сохрани!) весь вѣрный народъ, и удобно сокрушатъ до основанія Оттоманскую имперію. Но благодареніе Всевышнему! Съ Его помощію и предстательствомъ великаго пророка, мятежъ невѣрныхъ былъ предусмотрѣнъ нѣсколько прежде, нежели онъ возгорѣлся, и ударъ врасплохъ отвращенъ; въ Константинополѣ немедленно приняты были надлежащіе мѣры; все, что сіи люди замыслили безъ затрудненія произвестъ противъ Оттоманской имперіи, было предупреждено, и предавъ острію меча значительное число мятежниковъ Морей, Негропонта, Карли, или Миссолонги, Аеинъ, и другихъ мѣстъ твердой земли, правительство большей части ихъ избавилось. Не взирая на то, мятежники Морей, сего гнѣва крамолы, и жители острововъ, въ началѣ возмущенія мучительно предали смерти множество мусульманъ, и забрали въ неволю женъ и дѣтей ихъ, и объявивъ явную войну Магометанской націи, дерзнули употребить неслыханную ложь и безчестіе для воцаренія греческаго правленія. Сколько лѣтъ безпрерывно посылались противъ нихъ сухимъ путемъ и моремъ сильныя арміи и флоты! Но сухопутныя наши войска, къ несчастію, заботясь только о собираніи съ нихъ податей, не занимались въ сердцахъ и душахъ настоящимъ дѣломъ, а флотъ, по причинѣ господствовавшаго въ адмиралтействѣ нашемъ безпорядка, не могъ быть полезенъ, посему-то дѣло сіе ишло съ такою медленностію.

Кромѣ Россіянъ и другіе Франки, побуждаемые корыстолюбіемъ, тайно оказывали инсургентамъ всякаго рода дѣйствительныя пособія, и черезъ то сами были единственною причиною продолженія бунта. Наконецъ, черезъ проски Россіи, Франціи и Англіи вступили съ нею въ согласіе, и подъ предлогомъ ущерба, причиняемаго ихъ торговлѣ продолженіемъ столько лѣтъ мятежа, они безчисленными ухищреніями покушались отторгнуть грековъ отъ подданства блистательной Порты, превратить ихъ въ независимое государство, препятствовать, чтобы блистательная Порта ни подъ какимъ видомъ не вмѣшивалась въ ихъ дѣла, отдѣлить ихъ совершенно отъ мусульманъ, постановить, чтобы они сами себя назначали правителей, избираемыхъ изъ среды ихъ, по примѣру Валахіи и Молдавіи, чтобы платили блистательной Портѣ нѣкоторую только ежегодную подать, и, предлагая множество другихъ нестерпимыхъ условій, требовали отъ блистательной Порты даровать имъ независимость.

Очевидно, какъ ясный день, что вслѣдствіе таковой независимости невѣрные захватятъ подъ свое владѣніе всѣ европейскія и азійскія области, обитаемыя греками, и мало-по-малу поставятъ райевъ наряду съ мусульманами, и обратно; что, можетъ быть, мечети и мольбища наши обратятъ они въ церкви и станутъ въ нихъ звонить въ колокола, и что на послѣдокъ, въ короткое время совершенно сотрутъ мусульманъ съ лица земли. Въ семъ убѣжденіи, и основываясь на причинахъ духовныхъ, политическихъ, гражданскихъ и народныхъ, по которымъ вышеозначенныя предложенія вовсе не могутъ быть приняты, блистательная Порта многократно на оныя отвѣчала, и письменно и словесно, посредствомъ министерскихъ сношеній, сослалась на договоры. Уразумѣвъ при самомъ началѣ намѣренія Франковъ, и зная несомнительно, что отвѣтъ на сіи предложенія должно будетъ на послѣдокъ дать съ мечемъ въ рукѣ, блистательная Порта, не желая съ одной стороны возмущать спокойствія мусуль-

манъ, а съ другой, чтобы успѣть сдѣлать надлежащія военныя приготовления, старалась выиграть время и употребить всѣ способы къ оборонѣ чрезъ удовлетворительные отвѣты и официальные конференціи, не взирая на все то, что въ сихъ предложеніяхъ заключалось постыднаго и вреднаго для Оттоманской имперіи и для народа мусульманскаго.

Даже въ прошломъ году, хотя нелѣпыя предложенія, сдѣланныя Россією въ Аккерманѣ о вознагражденіяхъ, а особливо касательно Сербовъ, по существу своему не могли быть приняты, блистательная Порта согласилась однакожь на оныя противъ воли, соображаясь съ тогдашнимъ своимъ положеніемъ, и чтобы спасти народъ мусульманскій въ ожиданіи благопріятнѣйшаго случая; донинѣ большая часть условій выполнена, а въ недавнемъ времени открыты были также переговоры касательно вознагражденій и дѣлъ Сербскихъ, и хотя сіи два предмета такого рода, что не могли бѣ получить успѣшнаго течения, за всѣмъ тѣмъ, мы и оныхъ не отвергали, какъ неизбѣжнаго зла. Но Россія, не довольствуясь симъ, и устрашаясь воинскихъ уставовъ, нынѣ благополучно въ Оттоманской имперіи учреждаемыхъ, потому что успѣхи сіи на нее обратили бы тѣ бѣдствія, кои готовила она мусульманскому народу, рѣшилась не дать на то мусульманамъ времени.

Итакъ, въ семь случаевъ Россія, Англія и Франція, составя между собою союзъ для вынужденія силою помянутой независимости, стали оной требовать за годъ передъ симъ, официально и открыто, посредствомъ взаимныхъ своихъ министровъ, а блистательная Порта много трудилась и много говорила для убѣжденія ихъ отсутствовать отъ сего домогательства, представляя имъ, что причины духовныя, политическія, гражданскія и народныя не дозволяютъ принять сего предложенія, и что возстаніе всей мусульманской націи дѣлаетъ таковое событіе навсегда невозможнымъ. Они не хотѣли внимать ни чему, что можно было имъ сказать, и гордясь своимъ могуществомъ, тѣмъ съ большимъ упорствомъ требовали, чтобы мы насильно приняли ихъ предложенія. Въ нынѣшнемъ году наконецъ отправили они въ Архипелагъ эскадры, которыя, явно воспротивясь, чтобы флотъ Оттоманскій и Египетскіе корабли, назначенные къ усмиренію разбоевъ, пристали къ островамъ, принудили, какъ оный флотъ, такъ и помянутые корабли, войти въ Наваринскую гавань и тамъ ожидать повелѣній отъ блистательной Порты. Между тѣмъ въ сію гавань внезапно вступили, подъ именемъ друзей, Россійская, Англійская и Французская эскадры, всѣ три вмѣстѣ дали сраженіе, и кому не безъизвѣстенъ вѣроломство, и потери, претерпѣнныя отъ нихъ Оттоманскимъ флотомъ. Сямъ самымъ вышеупомянутыя три державы явно нарушили трактатъ и объявили войну. Но блистательная Порта, вмѣсто всякаго возмездія, которымъ она вправѣ была отразить нанесенную ей обиду, и поступить со всѣмъ иначе, нежели, какъ она поступила съ ихъ министрами, подданными и купеческими судами, здѣсь находившимися, блистательная Порта, говоря, уступая обстоятельствомъ, пребыла въ молчаніи, и рѣшилась обойтись дружественнымъ образомъ, принявъ видъ, будто вѣрить сказанному министрами сихъ трехъ державъ, якобы Оттоманскіе военачальники сами были виною сей битвы, съ условіемъ однакожь, что не будетъ болѣе вмѣшиваться въ Греческое дѣло. Но сіи невѣрные, забывъ всякую умѣренность, и не только не отступая ни мало отъ своего требованія признать независимость Грековъ, но ставъ еще упорнѣе въ своемъ домогательствѣ, обнаружили во всемъ видѣ коварныя замыслы Франковъ на счетъ мусульманскаго народа.

Изъ сего видно, что хотя бы только для выигрыша времени до весны. блистательная Порта поступала дружески, какъ въ письменныхъ сношеніяхъ, такъ и въ продолжавшихся нѣскольکو недѣль конференціяхъ, что она неоднократно давала знать министрамъ, что какъ скоро Греки захотятъ покориться, имъ даровано будетъ полное и совершенное помилованіе, что всѣ ихъ имуществъ и владѣнія будутъ имъ возвращены; что они будутъ пользоваться всякимъ спокойствіемъ и безопасностью; что имъ прощены будутъ всѣ недоимки по налогамъ за все время ихъ возмущенія; что сверхъ всего того, блистательная Порта, желая единственно сдѣлать тремъ державамъ угодное, освободить еще Грековъ отъ платежа подати за цѣлый годъ; что, наконецъ, даруются имъ всѣ преимущества и льготы, совмѣстныя съ состояніемъ подданныхъ, платящихъ дань (райа), но что невозможно будетъ предоставить въ пользу ихъ ничего такого, что могло бы вывести ихъ за предѣлы сего разряда, и хотя блистательная Порта приглашала сихъ министровъ, въ день свиданія съ ними, уведомить свои дворы о таковыхъ дружественныхъ сообщеніяхъ и о законномъ ея извиненіи, равно какъ и донести имъ, что требуемое перемиріе будетъ наблюдаемо до прибытія ихъ отвѣтовъ, но сіе послужило только къ умноженію ихъ гордости и высокоумія. Они упорствовали въ объявленіи, что ничего не примутъ, доколѣ грекамъ Морей и Аѳинскихъ окрестностей, называемыхъ ими землею Эллиновъ, также и обитателямъ Греческихъ острововъ, не дарованы будутъ требуемыя преимущества, и окончательно объявили, что въ противномъ случаѣ всѣ трое выйдутъ.

Въ такомъ положеніи находится нынѣ сіе дѣло. Если мы теперь, размышляя о настоящемъ домогательствѣ и союзѣ ихъ, станемъ набѣгать войны (отъ чего Боже сохрани!), и если признаемъ за нужное согласиться на независимость Грековъ (Господь, да помилуетъ насъ отъ того!), въ такомъ случаѣ, по невозможности остановить язву, она заразитъ всѣхъ Европейскихъ и Азіатскихъ Грековъ, которые въ весьма короткое время объявивъ себя независимыми, выйдутъ изъ состоянія подвластныхъ данниковъ, и въ годъ, или два, поработивъ великодушную націю мусульманъ, наступятъ намъ нѣкогда на грудь, и ясно видно, что послѣдствіемъ того будетъ, увы! уничтоженіе нашей вѣры и нашего государства. Дѣло же состоитъ въ томъ, что тогда, какъ, по милости Божіей, однѣ турецкія области въ Европѣ и Азіи наполнены безчисленнымъ множествомъ мусульманъ, мы поступили бы въ противность нашей вѣрѣ и законоположенію, еслибы опасаясь войны, содѣлались виновниками уничтоженія нашей религіи. Сіе значило бы собственными нашими руками предать подлымъ невѣрнымъ наши области, нашихъ женъ, дѣтей и имущество. При томъ надлежитъ помыслить, что когда во времена оны невѣрные царствовали по всему міру, тогда (хвала, да будетъ Господу!) съ появленіемъ нашей вѣры и при помощи Всевышняго, начиная съ блаженныхъ дней нашего пророка и до нашихъ дней, предшествовавшіе намъ братья наши, мусульмане, одушевляемые чувствомъ своей религіи и силы, никогда ни въ какомъ сраженіи не обращали вниманія на число невѣрныхъ, и всѣ единодушно подвизаясь, многія сотни тысячъ разъ предавали мечу цѣлыя сотни тысячъ невѣрныхъ, и своимъ оружіемъ завоевали многія области и страны. Такъ будетъ и нынѣ, когда соединивъ сердца наши, мы пойдемъ на брань путемъ Господнимъ, ибо съ помощію Всевышняго и его пророка, и слѣдуя по стопамъ другихъ святыхъ праведниковъ нашей вѣры, мы несомнѣнно одержимъ знаменитыя побѣды.

Пребудемъ же тверды въ отказѣ нашемъ согласиться на нелѣпныя предложенія вышеупомянутыхъ трехъ державъ, и если признавъ справедливость нашего отказа, онѣ сами откажутся отъ участія въ дѣлѣ Греческомъ, тѣмъ будетъ лучше, но если напротивъ онѣ по прежнему будутъ настаивать, чтобы блистательная Порта приняла сіе предложеніе, то вспомнимъ, что всѣ невѣрные составляютъ только одинъ и тотъ же народъ, и что въ такомъ даже случаѣ, когда бы всѣ они вмѣстѣ соединились, мы съ своей стороны, въ полномъ упованіи на Бога и его пророка, возстанемъ поголовнымъ ополченіемъ за вѣру и имперію свою, и всѣ наши улемы, государственные сановники, и буде должно, всѣ даже мусульмане соединятся тогда въ одно тѣло.

Изъ сего слѣдуетъ, что война сія отнюдь не походить на всѣ предшествовавшія ей брани. Она будетъ уже не война государства съ государствомъ для расширенія предѣловъ. Нѣтъ! Намѣреніе невѣрныхъ, какъ-то выше изложено (и отъ чего Боже насъ избави!) клонится совершенно къ тому, чтобы истребить съ лица земли мусульманскій народъ и погрязнуть религію Магометову, а потому война сія есть война за религію и отечество. И такъ, богатые и бѣдные, анатые и простой народъ, словомъ, всякій мусульманинъ, да поставитъ себѣ за долгъ сражаться, и да не дерзнуть они и мыслить о востребованіи какой-либо платы. Напротивъ, не щадя ни имущества, ни крови своей, да никто изъ насъ не оставитъ безъ исполненія всякаго дѣла, совмѣстнаго съ достоинствомъ мусульманина, да въ соединеніи сердецъ нашихъ устремимъ всѣ свои силы, и вкусимъ самую смерть за вѣру свою. Сего требуетъ необходимость, и очевидно, что безъ сего нѣтъ болѣе спасенія для мусульманъ, ни въ семъ мірѣ, ни въ будущемъ.

И такъ, возложимъ на Бога надежду, что вездѣ сокрушимъ подлыхъ невѣрныхъ, враговъ нашей вѣры и имперіи, и что вездѣ мусульмане увѣнчаны будутъ побѣдою.

Въ семъ состоитъ положеніе дѣла. Да вѣдаютъ о томъ всѣ, въ чьемъ сердцѣ сохранилась хотя искра вѣры, и да мужаются. Мы въ полной мѣрѣ удостоверены, что они соединяются сердцемъ и душою для содѣйствія къ сохраненію нашей вѣры и имперіи, и къ спасенію душъ нашихъ, и что со всевозможнымъ рвеніемъ подвизаться будутъ за дѣло религіи. Да поможетъ намъ Господь Богъ.

8-го (20) декабря 1827 г.

№ 4.

Высочайшій Манифестъ 14-го апрѣля 1828 года.

Миръ съ Оттоманскою Портою, въ Букарестѣ постановленный и въ теченіе шестнадцати лѣтъ многократно колеблемый, нынѣ наконецъ, не выдержавъ на всѣ усилія Наши къ его сохраненію, рѣшительно ею низпровергнутъ. Порта вызываетъ Россію на брань, грозя ей войною истребительною, воздвигаетъ поголовное на нее ополченіе, объявляетъ ее непримиримымъ врагомъ, попираетъ конвенцію, въ Аккерманѣ заключенную, и тѣмъ самымъ низпровергаетъ всѣ прежніе договоры, ею утвержденные.

провозглашая, что самое заключеніе сего акта было съ ея стороны токмо предлогомъ къ сократію военныхъ ея приготовленій.

Въ слѣдъ за тѣмъ оскорбляются права и достоинство Россійскаго флага; удерживаются корабли; грузы ихъ падаютъ въ добычу насильственнаго самовластія; даже подданные Наши осуждаются, или намѣняютъ подданство, или оставить немедленно турецкія владѣнія; проливъ Босфорскій запирается; черноморская наша торговля стѣсняется; города и области южнаго края, лишась сего единственнаго истока ихъ произведеній, угрожаются безчисленными потерями. Но сего не довольно. Въ то самое время, какъ мирныя соглашенія Россіи съ Персіею приближались уже къ окончанію, является внезапное въ оныхъ измѣненіе. Вскорѣ съ достовѣрностью было обнаружено, что Порты колебала рѣшимость Персіи, и поспѣшнымъ вооруженіемъ пограничныхъ ея войскъ, общая сильную ей подпору, не словами уже, но самымъ дѣйствіемъ, вступала на поле брани.

Такъ довершился непрерывный рядъ нарушеній, возникшихъ съ самаго заключенія Букарестскаго трактата. Таковъ былъ плодъ великодушныхъ усилій Россіи къ сохраненію съ Портою мира.

Но есть и самому великодушію предѣлы; преступить ихъ воспрещаетъ честь имени Русскаго, достоинство Имперіи и неприкосновенность правъ ея и славы.

Не прежде, какъ намѣривъ все пространство сихъ обязанностей, и удостовѣривъ въ строгой ихъ необходимости, съ прискорбіемъ, но вмѣстѣ съ твердою увѣренностью въ правотѣ Нашего дѣла, повелѣли Мы войскамъ Нашимъ двинуться, и съ помощью Божіею, дѣйствовать противъ врага, поправшаго святость мирныхъ союзовъ и правъ общенародныхъ.

Мы удостовѣрены, что всѣ вѣрные подданные Наши соединять съ Нами теплыя ихъ молитвы ко Всевышнему, да предъидетъ всемогущая Его сила христоролюбивому воинству Нашему, и небеснымъ Его благословеніемъ пріосвѣтятся оружіе Наше, подъеваемое въ оборону Святии Православныи Церкви и любезнаго отечества Нашего

№ 5.

Секретно.

С.-Петербургъ, 20-го февраля 1828 г. № 559.

В. У. А.

№ 2563.

№ 2579 (подлинное).

Рапортъ Генераль-фельдмаршалу графу Витгенштейну отъ графа Дибича.

Государь Императоръ, пребывая въ твердомъ намѣреніи настаивать во всѣхъ праведныхъ требованіяхъ нашихъ объявленныхъ Турціи, не предвидитъ, чтобы ослѣпленіе Порты и неуклонное упорство ея дозволили намъ отклонить разрывъ.

По сему Его Императорское Величество, считая войну неизбежною, полагать однакожь изволить, что первое наступленіе наше ограничиться может занятіемъ княжествъ одною 2-ю арміею, съ тѣмъ, чтобы войска предназначенныя изъ 1-й арміи, приближась между тѣмъ въ Бессарабію и на Дністръ, могли бы быть удержаны въ нашихъ границахъ, до тѣхъ поръ, пока обстоятельства не примутъ положительный оборотъ, могущій рѣшить движеніе наше за Дунай. Сими средствомъ избѣгнутся значительныя издержки преждевременнаго заграничнаго довольствія излишняго числа войскъ, сохранится въ цѣлости большая часть запасовъ нашихъ около Дуная и при томъ находится будетъ въ полной готовности достаточное число войскъ, какъ для подкрѣпленія 2-й арміи въ княжествахъ, еслибы обстоятельства потребовали, такъ и для перехода за Дунай при первой надобности.

На семъ основаніи Государь Императоръ изволилъ утвердить *особое предположеніе дѣйствій до перехода черезъ Дунай* и Высочайше повѣлѣлъ препроводить оное къ Вашему Сіятельству для соображеній вашихъ и для окончательнаго по оному принятія всѣхъ предварительныхъ мѣръ.

При семъ однако жъ Его Императорское Величество предоставляетъ Вашему Сіятельству представить по означенному предположенію ваше мнѣніе, съ изложеніемъ тѣхъ перемѣнъ, кои по ближайшему мѣстному усмотрѣнію, вы могли бы счесть полезными.

Объявляя Вашему Сіятельству вышеизложенную волю Государя Императора, имѣю честь препроводить при семъ и Высочайше утвержденное *предположеніе дѣйствій*, присовокупляя, что ни въ какомъ случаѣ срокъ сей не продлится далѣе исхода апрѣля или первыхъ чиселъ мая.

Ваше Сіятельство изволите тоже усмотрѣть, что прилагаемое при семъ предположеніе сохраняетъ полную связь съ предположеніемъ равномѣрно Высочайше утвержденнымъ, которое я имѣлъ честь сообщить при отавѣ моемъ отъ 31-го прошлаго декабря 1827 г. за № 267, съ тою только отмѣною, что Его Императорскому Величеству угодно дабы при перенесеніи дѣйствій за Дунай 6-й корпусъ съ 4-ю уланскою дивизіею остались для охраненія Валахін, а всѣ войска изъ 1-й арміи и 7-й корпусъ составили бы главную Дунайскую армію.

Начальникъ Главнаго Штаба *Графъ Дибичъ.*

№ 6.

Декларация, изданная Россійскимъ Министретвомъ.

Искреннее желаніе Россіи оставаться въ мирѣ съ турецкою имперіею не исполнилось. Тщетно было долговременное терпѣніе нашего правительства, тщетны и тягостныя пожертвованія, сохраненію общаго спокойствія имъ принесенныя. Россія наконецъ видитъ себя въ необходимости силою оружія обезпечить свои права и пользы на Востокѣ, и принудить Оттоманскую Порту къ должному соблюденію договоровъ. Но прибѣгая съ прискорбіемъ къ сему послѣдному средству удовлетворенія, Государь

Императоръ желаетъ, чтобы причины объявляемой Имъ войны, равно справедной и неизбежной, были въ полной мѣрѣ извѣстны свѣту.

Протекло шестнадцать лѣтъ отъ заключенія мира въ Бухарестѣ, и во все сие время правительство Оттоманское почти непрестанно отступало отъ постановленій, имъ утвержденныхъ, непрестанно изыскивало способы, подъ разными предлогами, останавливать, или замедлять исполненіе данныхъ имъ обѣщаній. Случаи, доказывающіе сие слѣпо-непріязненное стремленіе турецкой политики, были многочисленны. Министерство Его Императорскаго Величества означитъ ихъ въ сей Декларациі. Нѣсколько разъ, и особенно въ 1821 году, Порта открытыми оскорбительными дѣйствіями изъявляла свою ненависть къ Россіи. Нынѣ она снова обнаруживаетъ свои враждебныя чувства всенародными актами и принятіемъ насильственныхъ мѣръ, уже извѣстныхъ Европѣ.

Въ тотъ самый день, когда оставляя Константинополь, министры трехъ державъ, соединенныхъ безкорыстными, для защищенія святой вѣры и страждущаго человѣчества, постановленными условиями, еще объявляли Портѣ о живѣйшемъ желаніи своихъ Монарховъ не разрывать съ нею мирныхъ связей, и уговаривали ей вѣрныя къ сему средства, когда и Порта съ своей стороны также увѣряла въ миролюбіи¹⁾, въ тотъ самый день она уже готовилась воззвать всѣ магометанскіе народы къ возстанію противъ Россіи, провозглашая, что наше правительство есть вѣчный, неуязвимый врагъ мусульманства, что оно умышляетъ разрушеніе Оттоманской имперіи и торжественно признаваясь предъ вселенною, что въ переговорахъ о мирѣ она только искала времени къ способамъ къ принятію мѣръ для войны, и что рѣшась заранѣе не исполнять важнѣйшихъ постановленій Аккерманской конвенціи, заключала ее съ тѣмъ, чтобы нарушить. Порта не могла не знать, что сямъ признаніемъ она уничтожаетъ и всѣ прежніе договоры, Аккерманскою конвенціею подтвержденные. Все показываетъ, что она предвидѣла слѣдствія, и соображала съ ними свои поступки и намѣренія.

За воззваніемъ султана къ народу послѣдовали притѣснительныя для русскихъ распоряженія. Нарушены преимущества, присвоенныя нашему флагу; русскія суда задержаны, и начальники оныхъ силою принуждены продавать свои захваченные грузы, по цѣнамъ, произвольно назначаемымъ; даже сѣн, неисправно платимыя, несоразмѣрныя съ истинною цѣною товаровъ суммы, еще уменьшены пониженіемъ достоинства монеты. Вскорѣ потомъ объявлено всѣмъ подданнымъ Россіи, что они должны быть рабами Порты, или немедленно выѣхать изъ владѣній ея, и закрытіемъ Босфора остановлено всякое движеніе торговли въ Черномъ морѣ. Цвѣтущіе сей торговлею города наши терпятъ раззорительные убытки, и весь полуденный край имперіи лишается единственнаго пути для сбыта своихъ произведеній, единственнаго средства выгодными промѣнами умножать свои богатства и оживлять промышленность жителей. Но сямъ еще не ограничились непріязненныя дѣйствія Турціи. Въ то самое время, когда въ Константинополь принимались мѣры столь явно противныя пользамъ Россіи, генераль Паскевичъ, послѣ ознаменованной славными успѣхами войны, вступалъ въ мирныя переговоры съ Персіею. Дворъ Тегеранскій уже изъявилъ согласіе на предложенныя ему условія, и вдругъ, противъ

¹⁾ Въ приложенномъ у сего писемъ верховнаго визиря къ графу Нессельроде-за коимъ почти непосредственно слѣдовалъ гатти-шерифъ 8-го (20) декабря.

всѣхъ ожиданій, со стороны полномоченныхъ Персіи стали оказываться холодность, желаніе отдалить заключеніе предназначеннаго договора; ва отлагательствами слѣдовали споры, затрудненія; наконецъ обнаружилось и намѣреніе продолжать военныя дѣйствія. Причины сего нынѣ извѣстны Россіи изъ самыхъ достовѣрныхъ показаній. Извѣстно, что паши въ сосѣдственныхъ турецкихъ областяхъ спѣшили вооружиться, и что Порта въ тайнѣ обѣщала помощь Персіянамъ, чтобы занять нашу армію въ семь краѣ.

Такимъ образомъ правительство Турецкое, объявляя свѣту, что оно рѣшилось расторгнуть узы связующихъ его съ Россією трактатовъ, уже на самомъ дѣлѣ низпровергаетъ всѣ постановленія оныхъ, угрожая скорымъ начатіемъ войны, уже обременяетъ всѣми ея бѣдствіями подданныхъ Россіи, подрывая нашу торговлю, и усиливаясь, котя безъ успѣха, возжечь снова пламень сей войны тамъ, гдѣ онъ готовъ былъ угаснуть.

Нужно ли доказывать, что Россія не можетъ сносить сихъ оскорбленій и попускать продолженіе явно враждебныхъ дѣйствій? Отказаться отъ естественныхъ выгодъ своего положенія, дозволить лишиться себя правъ, прибрѣтенныхъ побѣдами и договорами, равно славными и полезными, значило бы унижить достоинство державы, измѣнить чести, измѣнить первому долгу правительства.

Права и обязанности Россіи въ семь случаѣ тѣмъ священнѣе и очевиднѣе, что ея миролюбіе и умѣренность не могутъ подлежать сомнѣнію. Сколько разъ съ той незабвенной эпохи, какъ положенъ конецъ успѣхамъ мятежей и стремленію къ завоеваніямъ, Россія жертвовала своими особенными, драгоценнѣйшими выгодами для обезпеченія тишины всеобщей. Европа отдаетъ справедливость ея безкорыстію, и память дѣйствій сей великодушной политики, спасительныхъ для свѣта, спасительныхъ для самой Турціи, навѣки сохранится въ бытописаніяхъ нашего времени. Но Турція, не имѣя правъ на снисходительность Россіи, не умѣетъ и цѣнить ее. Она не знаетъ сколь сообразны съ собственными ея пользами постановленія главныхъ трактатовъ ея съ нашимъ Дворомъ, постановленія, коими Россія въ Кайнарджи, въ Яссахъ, въ Бухарестѣ, признавъ и оградивъ политическое существованіе Порты и цѣлость владѣній ея, безъ сомнѣнія, способствовала продолженію бытія сей державы. Но едва былъ заключенъ послѣдній изъ сихъ трактатовъ, Порта уже спѣшила воспользоваться тогдашними, славными по своимъ послѣдствіямъ, но затруднительными для Россіи обстоятельствами, чтобы невозбранно и безнаказанно измѣнять обязанностямъ, лишь только принятымъ ею. Народу Сербскому было обѣщано всеобщее прощеніе, и въ противность данному слову, Турецкія войска вторглись въ Сербію, и ознаменовали свое шестіе грабежемъ и кровопролитіемъ. Княжествамъ Молдавскому и Валахскому предоставлялись льготы и разныя преимущества, но Порта обременила ихъ новыми налогами, истощила доходы, довершила разореніе сего несчастнаго края. Она обязывалась препятствовать набѣгамъ закубанскихъ горцевъ, и напротивъ, явнымъ образомъ побуждала къ нападеніямъ на Россію. Съ тѣмъ вмѣстѣ продолжались споры о владѣніи крѣпостей, необходимыхъ для безопасности Азіатскихъ границъ нашихъ, споры, коихъ неосновательность Порта сама признала впослѣдствіи положеніями Аккерманской конвенціи. Но, домогаясь возвращенія сихъ крѣпостей, она своими дѣйствіями доказывала, сколь они нужны Россіи, ибо въ самомъ сосѣдствѣ нашемъ, на берегахъ Чернаго моря, заводила, ободряла противостественный торгъ невольниками, благопріятствовала грабительствамъ.

безпорядкамъ всякаго рода. Сего еще было недовольно. И тогда уже, какъ нынѣ, остановлены Русскія суда въ Босфорѣ, конфискованы ихъ грузы, нарушены всѣ постановленія торговаго трактата 1783 года. Въ сіе самое время побѣды, благословенныя челоуѣчествомъ, вознаградили подвигомъ незабвеннаго Императора Александра чистѣйшею славою. Довершивъ святое дѣло освобожденія Европы, Онъ могъ однимъ словомъ устремить свое могущественное воинство на Оттоманскую Порту, но великанъ, миролюбивая душа Его не знала побужденій мести. Онъ пренебрегъ оскорбленія и не спѣшилъ требовать должнаго удовлетворенія за обиды, чтобы не возмутить всеобщей тишины, водворенной въ Европѣ Его попеченіемъ и усиліями. Не пользуясь особенными, безчисленными выгодами тогдашняго положенія Своего, Императоръ Александръ хотѣлъ дѣйствовать однимъ убѣжденіемъ и въ 1816 году вступилъ съ правительствомъ Оттоманскимъ въ переговоры, коихъ цѣлью было только обезпеченіе порядка, исполненіе взаимныхъ обязанностей, продолженіе мирныхъ, на обоюдной пользѣ основанныхъ сношеній. Залоговъ твердости сего порядка и мира Онъ могъ бы искать силою оружія. Порта была не въ состояніи противиться Ему.

Она не умѣла и постигнуть истинныхъ причинъ Его умѣренности. Во все время переговоровъ Турецкое правительство, какъ будто старалось истощить великодушное терпѣніе Императора Александра, отвергавъ съ упорствомъ Его дружественныя предложенія, изъясняя сомнѣнія въ Его миролюбіи, оспаривая права Россіи, даже явно пренебрегая могущество ея, не зная, что дѣйствія сего могущества были удерживаемы одною мыслью—жертвовать частными пользами общему благу и спокойствію Европы. Но сіе спокойствіе едва ли могло быть возмущено разрывомъ съ Турціею; имъ не нарушались связи Россіи съ ея союзниками. Турецкая имперія не была ни участницею, ни предметомъ негоціацій, воими въ 1814 и 1815 годахъ, послѣ столькихъ раздоровъ, установленъ новый политическій порядокъ міра, подъ щитомъ правительства, соединенныхъ и воспоминаніями общей славы, и соглашеніемъ править и намѣреній.

Въ теченіе пяти лѣтъ нашъ Дворъ и посланникъ нашъ въ Константинополь съ неутомимымъ доброжелательствомъ старались о утвержденіи мира, не смотря на нерѣшимость и умышленную медленность Порты. Наконецъ переговоры о исполненіи нѣкоторыхъ статей трактата Бухарестскаго приходили къ окончанію, какъ внезапно, возстаніе Морейскихъ Грековъ, и вторженіе въ Молдавію измѣнившаго долгу своему Русскаго чиновника, возбудили въ народѣ и правительствѣ Турецкомъ слѣбую яростную ненависть ко всѣмъ христіанамъ, данникамъ Порты, безъ различія виновныхъ и невинныхъ. Россія немедленно изъясвила, сколь было противно ея видамъ и правиламъ безразсудное предпріятіе князя Искланты. Какъ держава, покровительница княжествъ Молдавскаго и Валахскаго, она безъ затрудненія дала свое согласіе на пріятіе нужныхъ мѣръ для обороны и законнаго наказанія, потребовавъ отъ Порты, чтобы народъ, ни въ чемъ не преступившій своихъ обязанностей, не страдалъ за виновниковъ безпорядка. Сіи совѣты благораумія отвергнуты, презрѣны. Посланнику Его Императорскаго Величества, въ самомъ домѣ его, нанесены личныя оскорбленія. Почтеннѣйшіе сановники Греческаго духовенства, и патріархъ, глава ихъ, среди совершенія священныхъ обрядовъ нашей церкви, преданы въ руки палачей, на смертную позорную казнь, и всѣ знатнѣйшіе христіане, ограбленные, поруганные, безъ суда и

послѣдованіи, гибли въ мукахъ; немногіе спасались бѣгствомъ. Сія мѣра не могла прекратити смятеній. Христіане, гонимые, вооружались; пламя войны распространялось повсюду. Вотще нашъ посланникъ еще старался быть полезенъ Портѣ, и въ нотѣ своей, отъ 6-го юлія 1821 года, означалъ ей вѣрнѣйшія, единственные средства для возстановленія тишины. Наконецъ, изъяснивъ праведное негодованіе Двора нашего противъ сихъ дѣйствій свирѣпago наувѣрства, почти безпримѣрныхъ въ исторіи, онъ исполнилъ данное ему Высочайшее повелѣніе и оставилъ Константинополь. Тогда всѣ союзныя съ Россіею державы, побуждаемы однимъ чувствомъ желанія обезпечить всеобщій миръ, спѣшили своимъ посредствомъ и увѣщаніями отвратити опасности, грозившія Турціи и ослабленному ей правительству. Наше правительство съ своей стороны рѣшилось не требовать немедленнаго удовлетворенія, надѣясь еще согласити свои права и достоинства съ мѣрами предосторожности, кои въ тогдашнемъ положеніи Европы казались необходимыми для сохраненія спокойствія ея. Сія новые знаки снисхожденія, сіи важныя пожертвованія Россіи были напрасны. Усилія нашихъ союзниковъ не могли побѣдить упорства Турціи.

Вѣроятно, обманываясь и на счетъ истинныхъ побужденій Императора Александра, и на счетъ своихъ собственныхъ силъ, она неуклонно стремилась къ истребленію христіанскихъ народовъ, ей подвластныхъ.

Война съ возставшими Греками становилась день ото дня кровопролитнѣе, свирѣпнѣе, не смотря на старанія, и тогда уже употребленныя, для возстановленія мира въ Греціи. Порта угрожала и Сербіи, хотя спокойной и вѣрной въ исполненіи всѣхъ своихъ обязанностей.

Военное занятіе Молдавіи и Валахіи продолжалось, вопреки постановленій объ управленіи сихъ княжествъ, вопреки данныхъ Великобританскому послу точныхъ обѣщаній, и тогда уже, когда Россія, вѣри сямъ обѣщаніямъ, рѣшилась возобновити свои прежнія сношенія съ правительствомъ Оттоманскимъ. Столь постоянная неприязненность наконецъ прервавши мѣру терпѣнія Императора Александра. Въ октябрѣ 1825 года, по Его повелѣнію, вручена министерству Турецкому сильная протестація противъ дѣйствій его, и когда смерть безвременная пресѣкла дни сего обожаемаго подданными Монарха, имъ было объявлено намѣреніе принудити Порту къ уваженію правъ Россіи.

Начало новаго царствованія ознаменовано новыми доказательствами умѣренности и любви къ миру. Вступая на престолъ прародителей, Государь Императоръ немедленно повелѣлъ открыти негоціацію съ Портою для согласенія въ тѣхъ дѣлахъ, кои въ особенноти касались Россіи. Вскорѣ потомъ, 23-го марта (4-го апрѣля) 1826 года, Его Величество, вмѣстѣ съ королемъ Великобританскимъ, предположили мѣры для посредничества, коего требовало общее благо Европы. Всѣми поступками, всѣми планами Его Императорскаго Величества видимо управляло постоянное, ревностное желаніе избѣгнуть крайностей. Съ одной стороны Государь Императоръ, надѣясь, что согласнымъ дѣйствіемъ двухъ могущественныхъ державъ легко и скоро будетъ положенъ конецъ войнѣ, опустошающей востокъ Европы, отказывался отъ всякаго отдѣльнаго, непосредственнаго участія и вліянія въ семъ важномъ дѣлѣ; съ другой стороны, продолжая особенные переговоры съ Портою, Его Величество старался прекращеніемъ нашихъ съ нею споровъ устранить и сіе препятствіе къ примиренію Грековъ съ правительствомъ Турецкимъ. Въ сихъ обстоятельствахъ и въ семъ расположеніи открыта негоціація въ Аккерманѣ. Она заключилась подписаніемъ дополнителной конвенціи къ трактату Бухарестскому. Постановленія сего акта снова доказали умѣ-

ренность нашего правительства, всегда подчиняющаго расчеты политики требованиямъ справедливости, и недозволяющаго себѣ употреблять во зло ни выгоды положенія, ни превосходства силъ и средствъ успѣха. Слѣдствіемъ Аккерманскаго соглашенія, столь полезнаго Портѣ, было назначеніе постоянной Россійской миссіи въ Константинополь, и вскорѣ затѣмъ трактатъ 24-го іюня (6 іюли) 1827 года, явилъ свѣту, что Россіи не измѣняетъ правиламъ безкорыстной политики, кои служили основаніемъ постановленій протокола 23-го марта (4 апрѣля). Предначертанными въ семъ трактатѣ мѣрами соглашаются и права и желанія народа злосчастнаго съ цѣлостью, спокойствіемъ и истиннымъ благомъ Турецкой имперіи. Сія спасительныя мѣры предложены Портѣ и Дворы союзные, сильными, но исполненными дружелюбій увѣщаніями, старались склонить ее къ прекращенію кровопролитія. Ей съ совершенною откровенностью сообщены всѣ планы союзныхъ державъ, объявлено, что въ случаѣ отказа, флоты ихъ будутъ принуждены остановить продолженіе войны, которая по свойству своему, равно противна и безопасности морей, и потребностямъ торговли, и нравственному чувству европейскихъ народовъ. Порта пренебрегла и сіи совѣты и предостереженія. Одна изъ ея военачальниковъ, заключивъ перемиріе, внезапно нарушилъ его и отважился на битву. Но и сраженіе Наваринское, необходимое слѣдствіе измѣны данному слову и нападенія безъ причины, было для державъ союзныхъ поводомъ къ новому изъясненію миролюбія, къ новымъ стараніямъ убѣдить Порту въ необходимости примиренія, указать, сколь для нея важно утвердить спокойство Востока взаимными ручательствами, въ то же время, посредствомъ благоразумныхъ, не тягостныхъ уступокъ, оградить свою безопасность въ будущемъ.

На сіи представленія, на сіи усилія доброжелательства, правительство Турецкое отвѣчало своимъ воззваніемъ къ народу 8 (20) декабря, и принятіемъ мѣръ, изъ коихъ каждая есть нарушеніе договоровъ и правъ Россіи, и всѣ устремлены ко вреду ей, къ возбужденію въ сосѣдяхъ ея враждебныхъ противъ нея чувствъ и намѣреній, къ подрыву ея торговли и къ уменьшенію благосостоянія.

Долгъ чести, обязанность охранять пользы своихъ подданныхъ, не дозволяютъ Россіи оставаться въ такихъ отношеніяхъ съ Турціею. Государь Императоръ объявляетъ войну Оттоманской Портѣ. Онъ объявляетъ ее съ прискорбіемъ, но съ твердою увѣренностью, что въ теченіе минувшихъ шестнадцать лѣтъ истощены всѣ средства для спасенія Турціи отъ бѣдствій, коихъ она сама будетъ виною.

Причины сей войны достаточно показываютъ, что будетъ предметомъ ея.

Она есть слѣдствіе политики правительства Турецкаго. Сіе правительство должно быть обязано удовлетворить Россію за убытки отъ войны, и за убытки торгующихъ подданныхъ Его Императорскаго Величества. Государь Императоръ предпринимаетъ сію войну для необходимаго охраненія трактатовъ, нарушенныхъ, какъ бы не признаваемыхъ Портою. Успѣхъ оной должны на будущее время обезпечить надежными ручательствами дѣйствительность и точное исполненіе договоровъ. Наконецъ сей войны требуютъ важнѣйшія пользы Черноморской торговли, коей благосостояніе зависитъ отъ свободы сообщеній чрезъ Босфоръ, и однимъ изъ предметовъ усилій и попеченія Россіи будетъ открытіе свободнаго плаванія въ Босфоръ всѣмъ народамъ Европы.

Но и принужденная употребить силу для защиты правъ своихъ Россія, вопреки разглашеніямъ Порты, не имѣетъ ненависти къ сей дер-

жавъ, не умышляетъ ея разрушенія. Если бы намѣренія нашего правительства были устремлены къ войнѣ непримиримой и къ сокрушенію Турецкой имперіи, оно давно бы воспользовалось однимъ изъ безчисленныхъ, непреставно представлявшихся случаевъ къ разрыву. Россія не имѣетъ и видовъ честолюбія. Довольно предметовъ для заботливой попечительности ея правительства въ обширныхъ странахъ, ему подвластныхъ. Объявляя войну Портѣ по особеннымъ, не имѣющимъ связи съ трактатомъ 24-го іюня (6-го іюля) причинамъ, оно не отступаетъ отъ постановленій сего договора. Заклучая оный, Россія не могла отказаться отъ охраненія своихъ собственныхъ правъ, или взять на себя обязанность сносить оскорбленія и не требовать должныхъ вознагражденій. Но всѣ условія, всѣ правила, въ семь актѣ начертанныя, будутъ ему въ точности наблюдаемы. Союзники ея всегда найдутъ въ ней готовность, вмѣстѣ съ ними, наискрывать средства для исполненія положеній лондонскаго трактата. И долгъ христіанства, и влеченіе чувствъ, коими человечество справедливо гордится, равно требуютъ совершенія взаимно данныхъ союзными державами обѣщаній. Россія во всякомъ случаѣ будетъ содѣйствовать имъ постоянно, усердно, и выгодами своего особеннаго положенія воспользуется лишь для того, чтобы скорѣе достигнуть цѣли договора 24-го іюня (6-го іюля), не намѣняя ни въ чемъ ни свойствъ, ни дѣйствій его.

Государь Императоръ рѣшился не покинуть оружія, доколѣ безопасность и польза державы Его не будутъ обезпечены на основаніяхъ, въ сей деклараціи означенныхъ. Онъ твердо уповааетъ на помощь Всевышняго. Богъ, сильный въ браняхъ, слышитъ молитвы чистыхъ сердець и благословитъ правое дѣло.

Данъ въ Санктпетербургѣ, 14-го апрѣля 1828 года.

№ 7.

Письмо вице-канцлера графа Нессельроде къ Верховному Визірю,

отъ 14-го апрѣля 1828 г.

Свѣтлѣйшій Верховный Визирь!

Я имѣлъ честь получить и подносить на Высочайшее усмотрѣніе Его Императорскаго Величества письмо вашей свѣтлости ко мнѣ, отъ 30-го ноября (12-го декабря) 1827 года. Государю Императору угодно было повелѣть мнѣ на нѣсколько времени остановиться отвѣтомъ, полагая, что блистательная Порта можетъ еще воспользоваться симъ временемъ для измѣненія принятыхъ ею намѣреній. Безъ сего я немедленно послѣ полученія ноты вашей свѣтлости увѣдомилъ бы васъ, что министерство Оттоманское ошибается, ежели считаетъ, что поступки бывшаго въ Константинополѣ Россійскаго посланника не будутъ торжественно и въ полной мѣрѣ одобрены Его Императорскимъ Величествомъ. Блистательная Порта не могла не знать, что тайный совѣтникъ Рибошеръ во всѣхъ переговорахъ о Греціи дѣйствовалъ не иначе, какъ по точнымъ повелѣніямъ Государя Императора, ибо ей были официально сообщены постановленія, коими три союзныя державы обязались руководствоваться въ семь дѣлъ, и посланникъ нашъ также официально объявлялъ, что онъ есть изъяснитель желаній и видовъ Его Императорскаго Величества. Блистательная Порта не могла обманиваться и на счетъ истиннаго свойства

сдѣланныхъ ей предложеній для примиренія съ греками. Ей было доказано, что посредствомъ мѣръ, союзными дворами предлагаемыхъ, миръ, необходимый для пользы торговли и общаго спокойствія Европы, былъ бы восстановленъ на основаніяхъ прочныхъ, безъ нарушенія цѣлости имперіи Оттоманской; что оными измѣнился бы только образъ ея сношеній съ Греціею, и Порты, взаимъ негостинныхъ и ненабѣжныхъ уступокъ, получили бы важныя денежныя вознагражденія, приобрѣла бы новые способы для умноженія своего внутренняго благосостоянія. Посланникъ Его Императорскаго Величества неоднократно представлялъ сіе министрамъ Порты, какъ въ личныхъ съ ними переговорахъ, такъ и въ нотахъ своихъ, официальныхъ и конфиденціальныхъ. Онъ не имѣлъ нужды все уже сказанное имъ повторять снова на бумагѣ, которая отъ него была требуема безъ всякой причины, и не могла бы произвести никакого дѣйствія. Мѣтны и намѣренія Государя Императора были ему совершенно извѣстны, и на сообразныя съ оными предложенія Порты нѣсколько разъ отвѣтствовала изъявленіемъ несогласія. Могъ ли онъ въ такомъ положеніи рѣшиться испрашивать, или ожидать новыхъ наставленій? Вслѣдствіе поступковъ самой Порты, ему оставалось только, чтобы не унижить достоинства Двора своего, оставить Константинополь, и чрезъ то дать чувствовать министерству Его Султанскаго Величества къ чему ведутъ такіе поступки, въ надеждѣ, что оно еще успѣетъ размыслить о грозящихъ Турціи опасностяхъ и перестанетъ дѣйствовать по гибельнымъ внушеніямъ страстей. Государь Императоръ видитъ съ горестью, что блистательная Порта не отдаетъ справедливости Его прямодушной и исполненной дружескія любви политикѣ; что она съ своей стороны принимаетъ мѣры, коими нарушаются ея договоры съ Россіею; что испровергая главнѣйшія постановленія сихъ договоровъ, она старается вредить пользамъ торговли черноморской и подданныхъ Его Императорскаго Величества, и объявляетъ всѣмъ мусульманамъ, что рѣшилась платить зломъ за добро, на доказательства миролюбія отвѣтствовать войною, и никогда не исполнять торжественно принятыхъ ею обязанностей. Для вашей свѣтлости будетъ неудивительно, что вслѣдствіе столь явно непріязненныхъ мѣръ, доселѣ непрекращенныхъ, несмотря на представленія и старанія дружественныхъ и союзныхъ съ Россіею Дворовъ, я получить отъ Августѣйшаго Государя моего повелѣніе, въ отвѣтъ на письмо ваше, отъ 30-го ноября (12-го декабря) 1827 года, сообщить вамъ прилагаемую у сего декларацію. Заснмъ немедленно, для надлежащаго за нарушение договоровъ удовлетворенія, войска Государя Императора вступятъ во владѣнія Его Султанскаго Величества. Сколь прискорбно для Августѣйшаго Государя моего видѣть Себя въ необходимости прибѣгать къ силѣ оружія, столь же для него будетъ пріятно скорѣе положить конецъ непріязненнымъ дѣйствіямъ, и если уполномоченные отъ Его Султанскаго Величества явятся къ главнокомандующему російскою арміею, они будутъ приняты съ доброжелательствомъ, но должно, чтобы Портою было изъявлено искреннее намѣреніе восстановить и сдѣлать действительными свои трактаты съ Россіею, приступить къ условіямъ, заключеннымъ 24-го іюня (6-го іюля) 1827 года, между Россіею, Англіею и Франціею, принять мѣры для предупрежденія въ будущемъ всякихъ поступковъ, подобныхъ тѣмъ, кои нынѣ, возбуждивъ справедливое негодованіе Его Императорскаго Величества, произвели войну, и наконецъ удовлетворить вполне Россію за убытки, російскими подданными понесенные, и за убытки отъ войны, кои съ продолженіемъ оной должны болѣе и болѣе увеличиваться. Государь Императоръ и въ случаѣ открытія переговоровъ не можетъ остановить дѣйствія Своихъ войскъ, но

умѣренность, отличающая всѣ виды Его политики, заранѣе удостовѣряетъ, что сіи негоціаціи могли бы вскорѣ заключиться постановленіемъ мира твердаго, который всегда будетъ предметомъ живѣйшихъ желаній Его Императорскаго Величества.

Имѣю честь быть, и проч.

№ 8.

Переводъ письма Верховнаго Визиря къ графу Нессельроде,

отъ 23-го числа луны Джемазіулевлъ 1243 года отъ Эгиръ, 30-го ноября (12-го декабря) 1827 г.

Высокостепенѣйшій и любезнѣйшій другъ!

Изъявляя вамъ, сколь усердно я желаю сохраненія вашего здравія и дружественнаго расположенія, съ симъ вмѣстѣ сообщаю, что послѣ Аккерманской конвенціи, счастливо заключенной между блистательною Портою и Дворомъ Россійскимъ, и еще утвердившей взаимныя между ними дружественныя связи, благороднѣйшій Рибопьеръ, въ званіи чрезвычайнаго посланника и полномочнаго министра Императорскаго Двора, представилъ Его Величеству Султану, въ торжественной аудіенціи, съ обыкновенными обрядами, письмо Его Величества Императора, и также вручилъ Верховному Визирю свои кредитивныя грамоты. Ему въ семъ случаѣ сдѣланъ самый ласковый приемъ, и оказаны всѣ тѣ почести и уваженія, коихъ требовали существующія взаимно мирныя и дружественныя расположенія. Вмѣстѣ съ симъ старались дать приличнѣйшее теченіе всѣмъ дѣламъ, относящимся до условій, трактатами постановленныхъ, и привести въ порядокъ различныя другія. Но между тѣмъ сдѣланы блистательною Портою, и съ настоятельностью, нѣкоторыя вредныя для нея, не имѣющія никакой связи съ трактатами предложенія, на кои Порта неоднократно въ сношеніяхъ своихъ и переговорахъ отвѣтствовала искренно и откровенно, согласно съ примодушіемъ и истиною. Потомъ она нѣсколько разъ изъявляла желаніе и требовала, чтобы означенный министръ донесъ Императорскому Двору о сильныхъ причинахъ и настоящихъ побужденіяхъ поступковъ ея, и чтобы онъ ожидалъ справедливаго на сіе разрѣшенія, но сей министръ, противъ всякаго чаянія, не уважая правъ, принадлежащихъ правительствамъ и не исполняя обязанностей посланника, не изъявилъ должнаго вниманія къ объясненіямъ блистательною Порты, и рѣшась оставить Константинополь, требовалъ на сіе дозволеніе. И однако же не подлежитъ сомнѣнію, что пріѣздъ посланниковъ дружественныхъ державъ, и пребываніе ихъ въ Константинополь, имѣетъ цѣлью охраненіе и соблюденіе существующихъ трактатовъ, и слѣдственно, тотъ дѣйствуетъ вопреки права народнаго, кто такимъ образомъ оставляетъ столицу, заводя споры о дѣлахъ, чуждыхъ постановленіямъ трактатовъ.

На семъ основаніи наконецъ объявлено означенному министру, что если онъ уполномоченъ Дворомъ своимъ на такой отъѣздъ изъ Константинополя, то долженъ подать блистательною Портою ноту для объясненія причинъ сего отъѣзда, дабы сіе могло служить въ нужномъ случаѣ надлежащимъ доказательствомъ, и дабы чрезъ то были соблюдены обыкновенныя, издавна установленныя правила, но онъ и отъ сего отказался, и

истинное свойство даннаго ему порученія остается въ сомнѣнн. Блистательная Порта съ своей стороны увидѣла себя въ необходимости дѣйствовать такимъ образомъ, чтобы не изъявлять согласія на требованное означеннымъ министромъ дозволеніе, и не отказывать въ ономъ, а между тѣмъ сей министръ уже самъ собою оставилъ Константинополь. Вслѣдствіе сего, и для увѣдомленія о семъ, я отправляю къ Вашему Сіятельству сіе дружественное письмо.

Получивъ оное, и узнавъ, что блистательная Порта всегда имѣла и имѣеть лишь одно намѣреніе и желаніе соблюдать миръ и доброе согласіе, и что единственною причиною отъѣзда Россійскаго министра былъ онъ самъ, вы, конечно, какъ мы твердо надѣемся, употребите свои старанія для исполненія обязанностей дружества.

№ 9.

Описаніе Высочайшаго Государя Императора пребыванія во 2-й арміи въ 1828 году.

Имѣя случай видѣть вблизи всѣ обстоятельства смотровъ 2-й арміи Его Императорскимъ Величествомъ и бывъ неоднократно приводимъ въ восторгъ нѣкоторыми минутами оныхъ, не могу удержатъ пыллага желанія изобразить точнѣйшимъ образомъ сіе событіе, столь же важное для 2-й арміи, какъ и любопытное для всякаго Россіянина.

Начну краткимъ описаніемъ предварительныхъ мѣръ.

По полученіи Высочайшаго повелѣнія о приготовленіи арміи къ смотру, войска въ теченіе лѣта собраны были въ лагеря по дивизіямъ; а потомъ, въ началѣ сентября, соединены цѣлыми корпусами.

Главная квартира арміи, м. Тульчинъ, принята была за средоточеніе къ коей сближены были войска изъ всѣхъ концовъ арміи. Находясь въ сердцѣ плодородной и населенной Подоліи, Тульчинъ представлялъ всѣ выгоды для сбора арміи.

6-й корпусъ, состоящій изъ пѣхотныхъ дивизій: 16-й и 17-й, сталъ лагеремъ въ 10 верстахъ отъ Тульчина, при с. Тимановкѣ. Сей лагерь представлялъ пріятное для виду зрѣлище; простираясь по ровной возвышенности, онъ съ одной стороны примыкалъ къ дремучему лѣсу Кичману, занимающему важное мѣсто въ народныхъ преданіяхъ, а съ другой стороны, касался прелестнаго и разнообразнаго мѣстоположенія Тимановки, владѣнія князя Четвертинскаго, гдѣ красивыя крестьянскія жилища перемѣшаны съ живописными садами, разбросанными по неровному хребту, омываемому обширными прудами.

7-й корпусъ, состоящій изъ дивизій пѣхотныхъ: 18-й, 19-й, 20-й и 3-й драгунской, расположился станомъ на берегу рѣки Буга; большая дорога, идущая отъ Брацлава въ Умань, пересѣкала его на двѣ части: с. Кропивня, помѣщика Ловчинскаго, находилось въ срединѣ онаго; на лѣвомъ крылѣ м. Райгородъ, на правомъ—д. Щуровцы. Трудно представить себѣ стана лучше расположеннаго: спускаясь съ высокаго противоположнаго берега при с. Семенки, видишь подъ ногами прелестную долину Буга, извиющуюся въ различныхъ направленіяхъ, а по ровной отлогости, лежащей вдоль рѣки, усматриваешь узористое очертаніе лагеря, правильно и красиво растянутаго.

Въ сихъ двухъ мѣстахъ сосредоточились всѣ ожиданія 2-й арміи. За

10-ть дней до прибытія Его Императорскаго Величества, г. главнокомандующій, осмотрѣвъ войска, окончательно приуготовилъ ихъ къ принятію Государя.

Наконецъ, приблизились желанныя дни; рѣшительное увѣдомленіе получено отъ г. генераль-адъютанта барона Дибича о томъ, что Его Величество проѣхалъ чрезъ Проскуровъ, Каменецъ и Хотинъ, и бывъ повсюду доволенъ караулами 2-й арміи, изволилъ изъ м. Черновицъ слѣдовать чрезъ м. Бричанъ, Могилевъ и прибыть въ с. Кропивну 30-го сентября.

Въ сей день главнокомандующій со всѣмъ главнымъ штабомъ арміи прибылъ въ означенное мѣсто для встрѣчи Государя Императора.

Предъ наступленіемъ ночи, 1-я гренадерская рота Казанскаго полка и ординарцы поставлены были на дворъ дома, предназначеннаго для ночлега Его Императорскаго Величества. Главный штабъ арміи, штабъ 7-го корпуса и всѣ генералы онаго, собрались къ сему мѣсту и ожидали Высочайшаго прибытія.

Въ половинѣ перваго часа пополуночи ракеты, пущенныя на переправѣ чрезъ р. Бугъ, возвѣстили о приближеніи Его Императорскаго Величества. Гренадеры стали въ ружье, и все устроилось. Вскорѣ Государь изволилъ вѣхаться и оказавъ привѣтствіе г. главнокомандующему и генераламъ, осмотрѣлъ роту и ординарцевъ.

1-го октября съ разсвѣтомъ, загремѣла полковая музыка, по коей войска двигались изъ своихъ лагерей къ смотровому мѣсту. Въ 8-мъ часовъ Его Императорское Величество изволилъ отслушать обѣдню въ деревенской церкви, а въ 9-ть отправился изъ Кропивны верхомъ къ 7-му корпусу. Въ 2-хъ верстахъ отъ деревни стоялъ оный въ нѣсколькихъ линіяхъ. Бодрый и воинственный видъ людей, свѣжесть лицъ ихъ, составляли тѣ качества, кои не всегда сопряжены съ долговременными воинскими упражненіями. Пѣхота занимала три линіи во вводящихъ баталіонныхъ колоннахъ; равенство одежды, опрятность амуниціи, сквозные ряды, представлялись отличительными ея свойствами. Кавалерія въ дивизионныхъ полуэскадронныхъ колоннахъ являлась также въ замѣчательномъ равенствѣ, а артилерія, устроенная по 4 орудія, отличалась какъ красотою лошадей своихъ, такъ и видомъ людей. За нею поставленъ былъ обозъ всего корпуса, готовый къ немедленному движенію. Съ приближеніемъ Государя и по отданіи чести, раздалось громогласное ура! въ коемъ изливались непритворныя чувствованія войскъ и живая радость ихъ видѣть предъ собою любезнѣйшаго Монарха. Восклищанія сіи продолжались до тѣхъ поръ, пока Его Величество возвратился предъ средину корпуса.

Прохожденіе войскъ церемоніальнымъ маршемъ звводами и колоннами, а наипаче пѣхоты и артилеріи, отвѣтствовало вполнѣ усердію подчиненныхъ и ожиданію начальства. Его Величество, по минованіи каждой части, подымалъ къ себѣ командировъ оныхъ и изъявлялъ свое Высокое благоволеніе какъ имъ, такъ и гг. бригаднымъ и дивизионнымъ генераламъ. Трудно опредѣлить, которая часть примѣтно отдѣлялась отъ прочихъ; всѣ почти безъ изыатія достигали того состоянія, въ коемъ токмо можно видѣть армейскія войска: хорошая выправка, полнота и твердость шага, единообразіе и красота одежды, чистота равненія, недвижимость ружей, а наипаче здоровый видъ людей и ихъ воинственная осанка, представляли сіи войска на степень высшаго устройства. Но, безъ сомнѣнія, равенство еще болѣе бы было совершенное, если бы не вредило тому неодолимое желаніе нижнихъ чиновъ видѣть Его Величество и самимъ быть замѣченными. Желанія сего нельзя описать достаточно: по прохожденіи звводами, нѣсколько человекъ изъ роты, содержавшей караулъ въ продол-

женіи ночи у дома Его Императорскаго Величества, примѣтно ослабли. и когда начальникъ велѣлъ имъ выйти изъ фронта, то они съ умилеіемъ просили его позволить пройти еще колоннами, дабы вновь удостоиться видѣть Государя.

Около четырехъ часовъ продолжался сей смотръ, по окончаніи коего Государь, изъявивъ совершенную благодарность командиру онаго, г. генераль-лейтенанту Рудзевичу, изволилъ сдѣлать честь посѣтить палатку, пріуготовленную корпусомъ для обѣденнаго стола, впереди лагеря. На природномъ курганѣ, возвышающемся надъ всѣмъ окрестнымъ мѣстомъ, поставлена была сія палатка, раздѣленная на три комнаты, изъ коихъ въ большой вмѣщался столъ для 100 особъ. Изъ оконъ сего зданія представлялся весь красивый берегъ Буга, на продолженіи коего зеленѣющія деревни дѣлали прелестную противоположность съ бѣлиною продольныхъ линій лагеря.

Едва только окончился обѣдъ, какъ новое зрѣлище ожидало Его Величество: 120 орудій артилеріи и по 48 стрѣлковъ съ каждаго баталіона, выстроенныхъ въ одну линію, готовы были къ началію жесточайшаго огня боевыми выстрѣлами по мишенямъ. По данному знаку ракетою, началась сіи ужасная пальба: свистъ ядеръ и пуль, разсѣкавшихъ воздухъ, облака дыма, скоро покрывшія всѣхъ присутствующихъ, разительно напоминали прошедшіе годы, въ коихъ Россійскія воинства, ведомыя своимъ Повелителемъ, достигали отдаленнѣйшихъ предѣловъ Европы, возстановляя повсюду низверженный порядокъ. Его Величество изволилъ останавливаться почти передъ каждою артилерійскою ротою или пѣхотною колонною, и когда достигнулъ лѣваго фланга, то по сигналу второй ракеты, мгновенно весь громъ утихъ и раздробленныя мишени представились взору. Государь проѣхалъ по всему продолженію оныхъ, отдавая справедливость тѣмъ частямъ, кои успѣли въ семь важномъ военномъ дѣлѣ, всегда предлежащемъ особому попеченію начальства 2-й арміи.

По окончаніи смотра 7-го корпуса, имѣвшаго счастье получить совершенное благоволеніе Его Величества, около пяти часовъ Государь отправился изъ с. Кропивны чрезъ Брацлавъ, въ главную квартиру арміи м. Тульчинъ.

Мѣсто сіе, принадлежащее графу Мечиславу Потоцкому, всегда заслуживавшее вниманіе путешественниковъ по прелестному своему положенію, по красотѣ садовъ, изобилующихъ тополями, по правильности нѣкоторыхъ зданій, въ сію минуту представлялось восхитительнымъ. Въѣздъ въ оное проходитъ по плотинѣ обширнаго пруда; здѣсь для встрѣчи Государя Императора, столпилось все населеніе евреевъ и христіанъ, кои держа каждый по зажженной свѣчѣ, представляли, такъ сказать, движущуюся иллюминацію, которая отсвѣчивалась въ тихой плоскости водоема. Всѣ набережныя зданія, возвышенный костелъ и прочія строенія рисовались въ семь зеркалѣ и умножали освѣщеніе; улицы смиреннаго Тульчина равномѣрно представлялись пылающими. Домъ помѣщика Вреща, пріуготовленный для Его Императорскаго Величества, и къ коему въ одинъ мѣсяцъ пристроена огромная галерея, отличался не пышностью убранства, но чрезвычайною опрятностью. При немъ поставлена была гренадерская рота 2 баталіона Азовскаго полка и ординарцы отъ всего тульчинскаго гарнизона. Въ 8 часовъ вечера Его Величество изволилъ пріѣхать, осмотрѣлъ роту, принялъ ординара, и отдалъ приказанія на слѣдующій день.

2-го октября назначена
сводной піонерной бр

ому корпусу и 3-й
о при Тяжко...

Войска 6-го корпуса вообще явились предъ Государемъ Императоромъ въ равномъ устройствѣ съ 7-мъ корпусомъ, исключая тою полковъ, пришедшихъ изъ отдаленныхъ пограничныхъ мѣстъ, гдѣ тягостные караулы препятствовали имъ достигнуть равнаго съ прочими состоянія. При въѣздѣ Его Величества по линиямъ, громогласное ура! возвысило сколь искренни чувства воиновъ своему Государю. Церемоніальный маршъ производится съ отличною красотою и равенствомъ, наипаче въ 17-й дивизіи, сводной пѣхотной бригадѣ и артилеріи, въ войсхъ всѣ начальники и г. корпусный командиръ, генераль-лейтенантъ Сабатъевъ, удостоились Монаршей благодарности.

За отличное состояніе всей артилеріи и пѣхоты получили особенное Высочайшее благоволеніе г. начальникъ артилеріи генераль-лейтенантъ баронъ Левенштеръ и начальникъ инженеровъ генераль-лейтенантъ Ферстеръ.

Въ 6-мъ корпусѣ, равнымъ образомъ, Государь Императоръ изволилъ принять обѣденный столъ, приготоженный въ обширномъ палаточномъ домикѣ.

Пальба послѣдовала обѣду въ томъ-же порядкѣ, какъ и въ 7-мъ корпусѣ; артилерія удачными выстрѣлами зажгла фугасъ, который взорвалъ на водухъ устроенную башню, и симъ взрывомъ еще болѣе усилился громъ орудій.

По совершенномъ окончаніи смотра 6-го корпуса, Государь благоволилъ посѣтить садъ князя Четвертинскаго, лежащій по отгосу возвышеннаго хребта, и откуда представляется взору прелестная долина, украшенная съ одной стороны разбросанными селеніями и прудами, а съ другой—правильною чертою лагеря. Страна, лежащая отъ Тимановки до Тульчина, разнообразными видами невольно увлекаетъ зрителя къ удовольствію, а положеніе самаго Тульчина, внезапно являющагося во всемъ протяженіи, при въѣздѣ на послѣднія высоты, представляетъ картину во всѣхъ отношеніяхъ превосходную. Вся сія страна заслужила похвалу Государя Императора. Въ 6-мъ часу Его Величество изволилъ возвратиться въ Тульчинъ.

3-го октября посвящено было на пребываніе въ главной квартирѣ и на осмотръ всѣхъ оной заведеній. Главный штабъ арміи занимать, между оными, первое мѣсто. Заведеніе сіе, за пять лѣтъ передъ симъ существовавшее, нынѣ является въ одномъ большомъ зданіи, гдѣ всѣ различныя управленія и канцеляріи имѣютъ опредѣленныя комнаты, красивыя и опрятныя образомъ устроенныя. Въ 9-ть часовъ начался осмотръ штаба. Государь Императоръ изволилъ посѣтить сперва литографію, пронаведенія коей были поднесены на Высочайшее благоусмотрѣніе; отсюда Его Величество пожаловалъ въ большую залу квартирмейстерскаго управленія, гдѣ всѣ чиновники главной квартиры удостоились быть представленными начальникомъ главнаго штаба арміи, который послѣ сего имѣлъ счастье поднести Государю Императору успѣхи пятилѣтнихъ занятій квартирмейстерскихъ офицеровъ, по предмету составленія картъ и плановъ южнаго края, и драгоцѣннаго собранія матеріаловъ, относящихся до прошедшихъ походовъ противъ турокъ. Между картами, особеннаго вниманія заслуживала карта Турціи, сочиненная въ главномъ штабѣ арміи. наъ всѣхъ донынѣ существующихъ свѣдѣній.

Послѣ сего, Его Величество изволилъ посѣтить военно-походную церковь, дежурство, полевой аудиторіатъ, комнату образцовъ амуниціи и оружія соблюдаемыхъ въ арміи, канцелярію главнокомандующаго, архивъ и, наконецъ, типографію. За устройство всѣхъ сихъ частей, г. главнокоман-

дующій и начальникъ главнаго штаба арміи имѣли счастье удостоиться неоднократно Высочайшаго благоволенія.

При выходѣ изъ дома главнаго штаба, Государь изволилъ принять ординарцевъ отъ всѣхъ частей арміи, представленныхъ въ полной амуниціи, а потомъ отправился верхомъ на Суворовское поле, гдѣ приготовленъ былъ къ разводу учебный баталіонъ и 2-й баталіонъ Уфимскаго полка. Сверхъ того, тамъ же находились учебные эскадроны драгунскихъ полковъ и унтеръ-офицеры отъ цѣлой арміи, присланные къ разводу за паролемъ. Его Императорское Величество, объѣхавъ войска, изволилъ самъ учить учебный баталіонъ, и остался совершенно довольнымъ устройствомъ сего баталіона. Послѣ ученія разводъ произведенъ былъ съ отличною красотою и правильною: парольные унтеръ-офицеры, отъ цѣлой арміи собранные, представляли какъ въ одеждѣ и амуниціи, такъ равно и въ выправкѣ и шагѣ совершенное единообразіе, и служили вѣрнѣйшимъ доводомъ, что цѣлая армія руководствуется одними правилами въ своемъ устройствѣ.

По окончаніи развода, Государь вѣхалъ въ открытій манежъ, построенный на той же площади, и въ коемъ цѣлый полузескадронъ могъ удобно дѣйствовать по правиламъ манежной ѣзды. Его Императорское Величество изволилъ осмотрѣть отъ каждаго драгунскаго полка по полузескадрону, и замѣтивъ, что сею основною частію доведенія кавалеріи внимательно занимаются въ арміи, удостоилъ начальниковъ за сіе Высочайшаго одобренія.

Въ продолженіе развода всѣ окрестности Суворовскаго поля заняты были зрителями, коихъ стеченіе въ Тульчинѣ сдѣлалось столь чрезвычайнымъ, что малое мѣстечко сіе представляло часть лучшей столицы.

Во второмъ часу Государь возвратился отъ развода. Къ обѣденному столу у Его Величества приглашены были всѣ генералы, полковные командиры арміи и нѣкоторые изъ класныхъ и гражданскихъ чиновниковъ. Во время стола Государь Императоръ изволилъ, какъ и въ корпусахъ, упредить г. главнокомандующаго, выпивъ первый за здравіе его, гг. генераловъ и штабъ-офицеровъ 2-й арміи.

Сими тремя первыми днями окончилась собственно смотры арміи, въ коихъ постоянное благоволеніе Государя одушевляло всѣ чины живѣйшею радостію. Незабвенные дни сіи въ точномъ смыслѣ торжественныя, въ коихъ каждый питалъ истинное утѣшеніе быть частною причиною общаго одобренія, стяжаннаго цѣлою арміею. Оставалось еще произвести съ успѣхомъ двухдневный маневръ, дабы вполне удостоиться Монаршаго благоволенія. Общія желанія стремились къ тому, чтобы погода, которая неслыханнымъ образомъ, въ столь позднее время, была ясная и теплая, прдлилась еще на остальные дни.

4-го и 5-го чиселъ предназначено произвести маневръ цѣлою арміею на пространствѣ 18-ти верстъ, отъ Тульчина до р. Буга и обратно до с. Клебани. Прилагаемое у сего предположеніе маневра объясняетъ всѣ онаго основанія; но здѣсь остается дополнить о блистательнѣйшихъ чертахъ, замѣченныхъ въ продолженіи обоихъ дней.

Маневры 2-й арміи должны были исполниться безъ всякаго предварительнаго повторенія; объявлено было одно токмо начертаніе оныхъ, согласно коему, генералы обязаны были дѣлать распоряженія свои мгновенно и на самомъ мѣстѣ.

4-го числа, съ разсвѣтомъ дня, оба корпуса вышли на позицію, имъ предназначенную и ожидали прибытія Государя, чтобы начать дѣйствія. Въ 8 часовъ, Его Величество выѣхалъ изъ Тульчина, чрезъ Кивашель.

къ 6-му корпусу. Сигналы, данные ракетами, obavѣстили войска о приуготовленіи къ дѣйствию. Первые колонны, къ коимъ Государь прибавился, составляли 3-ю бригаду 17-й дивизіи, которая должна была произвести нападеніе на с. Холодовку. Нападеніе сіе составляло завязку сего дѣла; оно былострое; подъ выгодно расположенною батареею, стрѣлки живо овладѣли деревнею. Отсюда Его Величество слѣдовалъ вдоль рѣчки Дрвлянки къ с. Клебани, гдѣ скопилась жестокая гроза противу 7-го корпуса. Здѣсь вся 16-я и 20-я дивизіи приуготовились для нанесенія рѣшительнаго удара на лѣвое крыло противника. Смоленскій драгунскій полкъ, спѣшенный для обороны противъ сего селенія, уступивъ чрезмѣрному превосходству 6-го корпуса, многократно старался быстрыми ударами удержать первые пѣхотныя колонны. Минуты сіи увлекали воображеніе въ область истинной битвы:—съ одной стороны подъ 36-ю батарейными орудіями, гремѣвшими неумолчно, дивизіи 16-я и 20-я поспѣшно переходили плотныя и вальзаа на крутой берегъ, быстро строились для отраженія натисковъ конницы; съ другой, вся 3-я драгунская дивизіи, устроенная къ нападенію, слѣшила сдержатъ стремленіе колоннъ 6-го корпуса, и тѣмъ дать время своей пѣхотѣ отступитъ за овраги, въ тылу ея находящіяся. Безъ сомнѣнія, сего рода картины рѣдко являются въ благословенное время мира и тѣмъ сильнѣе поражаютъ онѣ воображеніе!

7-й корпусъ, согласно утвержденному предположенію, долженъ былъ слѣдовать къ своимъ укрѣпленнымъ переправамъ, находящимся на лѣвомъ берегу Буга; но Государь Императоръ, усмотрѣвъ, что мѣстоположеніе при с. Михайловкѣ доставляло оному выгодную оборону, внезапно далъ повелѣніе 7-му корпусу остановитъся и устроить упорную защиту своей позиціи, а 6-му стараться овладѣть оною. Сіе неожиданное повелѣніе мгновенно приведено было въ дѣйствию; генералъ-лейтенантъ Рудзевичъ распорядился къ занятію стрѣлками долины, увѣнчалъ высоты батарейми, а позади оныхъ поставилъ линіи своихъ войскъ, свернутыхъ въ густыя баталіонныя колонны. Съ противной же стороны, генералъ-лейтенантъ Сабанѣвъ, не возлагая успѣха на овладѣніе неприятельской позиціи однимъ параллельнымъ нападеніемъ, рѣшился послать 17-ю дивизію чрезъ с. Михайловку, въ обходъ праваго фланга своего противника. Въ продолженіи сего движенія, игра батарей, разнообразныя дѣйствія стрѣлковъ, установленіе густыхъ колоннъ придавали важный видъ сему дѣлу, и держали сопротивныя силы въ нерѣшимости, доколѣ 17-я дивизіи не показалася на оконечности праваго фланга 7-го корпуса. Все сіе дѣйствию удостоилось полнаго одобренія Государя Императора, которое и имѣли счастье услышать отъ Его Величества оба корпусные командиры.

Сія часть маневра окончилася къ 2-мъ часамъ, и какъ нужно было дать нѣкоторый отдыхъ войскамъ, то съ сего мѣста Государь изволилъ поѣхать къ домику, устроенному при с. Михайловкѣ, для обѣденнаго стола, который данъ былъ г. главнокомандующимъ арміею. Устройство сего домика было самое простое, но притомъ замѣчательное по искусству: 10 колоннъ подъ треугольнымъ фронтономъ опредѣляли фасадъ; колонны, какъ равно и стѣны зданія, были покрыты соломенными матами, связанными изъ однихъ колосьевъ и украшенными листовными гирляндами. Императорскій флагъ развѣвался на высшей части фронтона. Прелестныя виды окружали со всѣхъ сторонъ сіе строеніе.

Пока продолжалася обѣда, войска, освѣжившись пищею, слѣдовали къ р. Бугу. 7-й корпусъ, дошедъ до рѣки, совершилъ главными силами переправу по понтоннымъ мостамъ и вступилъ въ свой лагерь, а арьергардъ оставилъ на противномъ берегу. Въ 4 часа Государь, проѣхавъ простран-

ство до р. Буга, изволилъ осматривать понтонные мосты, батареи и ложементы, устроенные 3-ю пионерскою бригадою. Артилгардъ 7-го корпуса отогнать въ присутствіи Его Величества; 6-й корпусъ преслѣдовать своимъ батареями.

Отсюда Государь въ 6-мъ часу изволилъ прибыть въ бивакъ, приготовленный для ночлега Его Величества.

Мѣсто сіе, можетъ быть единственное въ своемъ родѣ, заслуживаетъ внимательнаго описанія. На правомъ берегу излучистаго Буга, струящагося подъ разными кривизнами, возвышается отдѣльная гора, съ коею предлежать взору живописныя окрестности: деревня Степашки, омываемая рѣкою и разбросанная между садами; дубовыя, граблиновыя и березовыя рощи, отдѣльными частями лежащая по берегу; волнистыя покосности, склоняющіяся къ рѣкѣ, составляютъ предѣлы горизонта. На высшей точкѣ сей горы былъ поставленъ бивакъ Его Императорскаго Величества; по правую сторону отъ онаго, за рѣкою, лежалъ станъ 7-го корпуса; по лѣвую сторону, съ военной посѣпшностію, расположились лагеремъ 6-й корпусъ. Самый же бивакъ состоялъ изъ одного обширнаго шатра, возвышеннаго отъ земли, и раздѣленнаго на четыре комнаты, коихъ убранство состояло единственно изъ военныхъ вещей. Строеиіе сіе находилось впереди треугольника, а по сторонамъ онаго приготовлено было по 7-ми большихъ и красивыхъ палаточныхъ домиковъ, въ коихъ направо отъ Государя помѣщены были чиновники главнаго штаба Его Императорскаго Величества, генераль-адъютанты: баронъ Дибичъ, графъ Ожаровскій и Чернышевъ, лейбъ-медикъ Вилліе; далѣе—прибывшіе посѣтить смотръ 2-й арміи: генераль-адъютантъ графъ Воронцовъ, вице-адмиралъ Грейгъ и генераль отъ кавалеріи Раевскій. По лѣвую же сторону отъ Его Величества, въ томъ же порядкѣ находились таковыя же домики для г. главнокомандующаго, начальника главнаго штаба арміи генераль-маіора Киселева, начальника артиллеріи генераль-лейтенанта барона Левенштерна, начальника инженеровъ генераль-лейтенанта Ферстера, генераль-квартирмейстера генераль-маіора Хоментовскаго, дежурнаго генерала генераль-маіора Байкова и для прочихъ чиновниковъ главнаго штаба. За каждую генеральскую палатку находились двѣ для адъютантовъ и одна для штабъ-офицеровъ. Внутри сего треугольнаго двора возвышалась мачта, на коей развѣвался Императорскій флагъ, а позади двора находились различныя принадлежности и стояли лагеремъ эскадронъ жандармовъ, содержавшихъ караулъ, и конвойный взводъ казаковъ.

Пока послѣдніе лучи заходящаго свѣтила позволяли простираеть взоръ въ отдаленность, зрѣлище было прелестное: войска вступали въ лагери, понтонные мосты съ военною быстротою разводились, на батареяхъ устроивалась артиллерія; но все сіе не можетъ стать на ряду съ тѣмъ восхитительнымъ явленіемъ, которое съ наступившею ночью пришло на сѣбѣя первому. Мгновенно вся окружность Императорскаго бивака означилась непрерывною нитью разноцвѣтныхъ огней; ими же украсились двѣ пирамиды, впереди поставленныя: вѣтвь отъ бивака освѣщенъ былъ лѣсъ, простирающійся до фланга 6-го корпуса, откуда все протяженіе сего послѣдняго знаменовалось большими кострами. На противной сторонѣ освѣщеніе лагеря 7-го корпуса было еще величественнѣе: расположенъ будучи по наклону высоты линіями, сей корпусъ представлялъ огни въ нѣсколько слоевъ, кои казалось плавали въ воздухѣ. Изъ сему очаровательному освѣщенію присоединилось множество другихъ причинъ, содѣлавшихъ сію мнугу для всѣхъ восхитительною; вскорѣ выпалили пушки въ каждомъ лагерѣ: по сему знаку пробита была вечерняя заря и послѣ

оной пущень лагерный сигналъ. Сей протяжный окликъ часовыхъ переносилъ воображеніе каждаго во времена борьбы народовъ и воарождалъ безчисленныя воспоминанія. Съ другой стороны, обращаясь къ Императорскому шатру, кто не былъ восхищенъ столь рѣдкимъ случаемъ, видя Повелителя могущественной Россіи, среди постоянного мира, проводящаго ночь между своими войсками? Величественный вечеръ сей, столь драгоцѣнный для 2-й арміи, оставить навсегда впечатлѣнія въ каждомъ изъ воиновъ ея; протечетъ много времени и потомство будетъ посѣщать тотъ холмъ, который былъ осѣненъ шатромъ Александра!

Такимъ образомъ, теряясь въ безчисленныхъ разсужденіяхъ, всѣ чиновники проводили часть ночи внѣ своихъ палатокъ, созерцая сіе единственное зрѣлище, доколѣ мысль о трудахъ слѣдующаго дня не склонила къ покою.

Его Императорское Величество изволилъ провести вечеръ въ аудіенціяхъ, кои давалъ главнокомандующему и прочимъ генераламъ.

На другой день до 9-ти часовъ все было покойно. Въ сіе время Государь, выйдя изъ палатки, изволилъ неоднократно обращать взоръ на прелестныя окрестности, отдавая онымъ полную похвалу.

По сигналу ракеты, начались дѣйствія, и Его Величество изволилъ поѣхать чрезъ д. Паланку на высоты д. Василевки. Съ сего мѣста Государь наблюдать грозное движеніе трехъ пѣхотныхъ и одной кавалерійской дивизій 7-го корпуса. Вскрѣ всѣ возвышенности заняты были батареями, стрѣлки спустились въ оврагъ и началась жесточайшая пальба противу арьергарда 6-го корпуса, прикрывавшаго отступное движеніе главныхъ силъ. Отсюда Государь Императоръ переѣхалъ за д. Бѣлосовку, гдѣ, сойдя съ лошади, болѣе получаса разсматривалъ съ высокаго кургана направленіе различныхъ колоннъ и всю страну, коей прелестное положеніе украшено было военными движеніями. Пѣхотныя колонны, отраженіемъ лучей отъ оружія, производили измѣняющійся блескъ; дымъ плавалъ надъ тѣми мѣстами, гдѣ дѣйствовала артилерія; конница, тнувшаяся за пѣхотными колоннами, образовала облака пыли; дѣлѣе, вдали, примѣтенъ былъ обозъ 6-го корпуса, который, будучи достигнутъ неприятельскою конницею, построился вагенбургомъ и нѣкоторое время защищался.

По приближеніи 18-й дивизіи на высоты д. Гуты, передъ кою стояла главная часть 6-го корпуса, устроенная въ боевомъ порядкѣ, удобная для удержанія кавалерійскихъ натисковъ, Государь изволилъ оставить Бѣлосовку и переѣхалъ къ сему корпусу. На семъ мѣстѣ произведено было главное сраженіе сего дня, которое продолжалось до двухъ часовъ по полудни. Тогда Государь Императоръ благоволилъ повелѣть, чтобы маневръ прекратился: мгновенно ужасному грому послѣдовала тишина совершенная, и Его Величество отправился въ с. Клебанъ въ ожиданіи, пока войска всей арміи устроены будутъ къ молебствію.

Заключеніе всѣхъ силъ знаменитыхъ для 2-й арміи днѣй соответствовало ихъ важности. Предположено было, по окончаніи маневра, собрать цѣлую армію на одномъ небольшомъ пространствѣ, воздвигнуть посреди онаго амвонъ для принесенія Господу Богу молебствія о долготлѣтіи Государя Императора, и потомъ угостить Его Величество обѣдненнымъ столомъ посреди всеї арміи.

Мысль сія приведена была въ исполненіе самымъ блистательнѣйшимъ образомъ. На ровной покатоности, возвышающейся предъ с. Клебанью, подъ руководствомъ начальника артилеріи г. генералъ-лейтенанта барона Левенштерна, поставлено было обширное зданіе, коего средняя часть со-

ставляла кругообразный храм подъ возвышеннымъ куполомъ, а бока—продольныя галереи; весь же фасадъ представлялъ правильную колонаду, украшенную различными военными арматурами. Въ сихъ галереяхъ накрыты были столы для 220 особъ. Гг. генералы и полковные командиры приглашены были къ столу Его Императорскаго Величества, а прочіе штабъ-офицеры за особые столы, поставленные въ галереяхъ. По обѣмъ сторонамъ зданія приуготовлены были мѣста для зрителей. Такимъ образомъ, все зданіе съ принадлежностями занимало одинъ бокъ квадрата, а по другимъ тремъ бокамъ сего четвероугольника поставлены были войска въ сомкнутыхъ колоннахъ. 6-й корпусъ занималъ правый фасъ квадрата; 18-я и 19-я дивизіи—средній, а 20-я дивизія, піонерная бригада, 3-я драгунская дивизія и казаки—лѣвый фасъ. Вся артилерія, состоящая изъ 196 орудій, поставлена была позади средняго фаса, на особой возвышенности. Сзади войскъ размѣщены были палатки, въ коихъ по срединѣ каждаго полка, приуготовленъ былъ обѣдъ для гг. офицеровъ, а въ остальныхъ палаткахъ, угощеніе для нижнихъ чиновъ. Вообще мѣсто сіе выбравъ было такимъ образомъ, что Государь Императоръ, во время стола, могъ видѣть передъ собою каждый батальонъ; къ сему же живописная природа въ полной мѣрѣ содѣйствовала красотѣ онаго. Пространное озеро Клебанское съ прочими водами сего селенія, раскиданнаго по большому протяженію, представляло зрѣлище, даже въ самой Подоліи, новое и замѣчательно прелестное.

Къ 4-му часу всѣ стали по своимъ мѣстамъ. По докладу о семъ Государь Императоръ изволилъ выйти изъ дома, чтобы ѣхать къ арміи. У дверей Его Величества встрѣтило множество народа, изъ толпы коего, одинъ столѣтній старецъ, по имени Опальникъ, житель сел. Клебани, обратилъ на себя вниманіе сими словами, кои проназавъ упавъ на колѣни: «Государь! я у тебя ничего не прошу, мнѣ близъ ста лѣтъ отъ роду, я скоро умру, но прежде нежели увижу Царя небесного, позволь мнѣ узрѣть Царя земного». Государь поднявъ старца и милостиво говорилъ съ нимъ.

Послѣ сего Его Величество отправился къ войскамъ. На возвышенномъ амвоу духовенство цѣлой арміи въ золотканныхъ одеждахъ и согласный хоръ пѣвчихъ вознесли къ небу моленія 70-ти тысячъ вопновъ, о изліяніи всѣхъ благъ на освященную главу Монарха. При пѣніи многія лѣта, 101 выстрѣлъ изъ орудій возвѣстилъ пламенные желанія арміи!

По окончаніи молебствія Его Величество изволилъ идти пѣшкомъ до приуготовленнаго строенія: огромность онаго и искусная отдѣлка обратили на себя Высочайшее вниманіе; во время обѣда попеременно раздавались звуки инструментальной и вокальной музыки. Минуты сія представлялись истинно великими и почти небывалыми въ новѣйшемъ существованіи народовъ. Кто назоветъ сей случай, гдѣ бы цѣлая армія угощена была обѣдомъ предъ глазами своего царя? Цѣло сіе принадлежитъ совершенно древности и великостью своею приводитъ каждаго въ удивленіе. Но сіе чувство, поражавшее всѣхъ присутствовавшихъ, вскорѣ перешло въ величайшій восторгъ, когда главнокомандующій вынесъ чашу за здравіе Его Императорскаго Величества. Мгновенно, галереи наполнились крикомъ «ура» и въ то же время послѣдовалъ залпъ изъ 196 орудій, который послужилъ сигналомъ для жесточайшаго огня. Войны, едва успѣвшіе окончить свой обѣдъ, быстро выстроились передъ палатками, и начали производить сильнѣйшій батальный огонь; такъ что вскорѣ нельзя было даже различать артилерійской пальбы, ибо ружейная смѣшивалась съ оною и составляли одинъ ужасный гулъ, не имѣвшій ничего себѣ подобнаго. Но какъ уже день склонялся къ концу, то каждый выстрѣлъ

былъ примѣтенъ; а отъ сего. въ облакахъ дыма, покрывавшихъ войска мелькало безчисленное множество огней. и видъ сего новаго зрѣлища былъ столь же прелестенъ, какъ и величественъ.

По окончаніи сего знаменитаго обѣда, въ продолженіи коего чувства 2-й арміи выражены были живѣйшимъ образомъ, Государь, изъявивъ полную благодарность свою начальникамъ, изволилъ отправиться чрезъ Клебанъ въ Тульчинъ.

На другой день (6-го октября), по утру, въ 6 часовъ, Государь Императоръ оставилъ главную квартиру арміи, причемъ повторивъ совершенное благоволеніе Свое за найденное устройство по всѣмъ частямъ г. главнокомандующему и начальнику главнаго штаба арміи, который въ сей день назначенъ генераль-адъютантомъ, съ оставленіемъ при прежней должности. Его Величество изволилъ отбыть чрезъ гор. Умань въ военное поселеніе.

Такимъ образомъ кончились столь пламенно желанныя и столь благополучно совершенныя смотры 2-й арміи. Безъ сомнѣнія, каждый членъ оной почтетъ себя совершенно счастливымъ, если чувства безпредѣльнаго усердія, коими пылаетъ сія армія къ службѣ Его Императорскаго Величества, представились во всей силѣ Монарху.

Вслѣдъ за симъ, отъ 14-го числа октября, г. главнокомандующій имѣлъ счастье получить отъ Государя Императора все милостивѣйшій рескриптъ слѣдующаго содержанія:

«Графъ Петръ Христіановичъ! Вѣренную вамъ армію, осмотрѣнную Мною въ окрестностяхъ Тульчина, имѣлъ я истинное удовольствіе найти во всѣхъ частяхъ въ положеніи столь отличномъ, что она по всей справедливости можетъ стать на ряду съ лучшими войсками арміи российской. Доведеніе оной до сего состоянія отношу къ неусыпнымъ трудамъ и попеченіямъ вашимъ, за кои пріятно Мнѣ изъяснить вамъ чрезъ сіе полную и совершенную Мою благодарность, пребывая впрочемъ навсегда жъ вамъ благосклоннымъ.

Александръ».

№ 10.

Военно-ученый архивъ, № 2864.

Истор. журналъ 7-го корпуса.

Ученіе въ Адрианополѣ.

10 сентября 1829 г.

«Послѣ обѣда было линейное ученіе войскъ 7-го корпуса на равнинѣ между дорогою, ведущею въ сел. Бужокъ-Дервентъ и р. Тунжею на лѣвомъ берегу оной; полки были сформированы въ одинъ баталіонъ каждый. артиллерійскіи роты въ 6 орудій, отъ кавалеріи, три эскадрона 3-го Бугскаго уланскаго полка съ 4-мя орудіями Донской конной № 1-го роты. Ученіе производилось въ слѣдующемъ порядкѣ:

1. Войска построены въ три линіи развернутымъ фронтомъ. Въ первой линіи четыре баталіона съ 12-ю орудіями 18-й пѣхотной дивизіи; во второй линіи два баталіона 3-й бригады съ 6-ю орудіями 19-й пѣхотной дивизіи; въ третьей линіи 3 эскадрона 3-го Бугскаго уланскаго полка съ 4-мя конными орудіями.

2. Пальба баталіонами первой линіи, и пальба артилеріи оной линіи.

3. Построеніе баталіоновъ пѣхоты и дивизионовъ уланы въ колонны къ атакѣ, движеніе сихъ колоннъ на 20 шаговъ отъ своей артилеріи.

4. Наступленіе отряда, а потомъ движеніе уступами впередъ двухъ бригадъ первой линіи и двухъ баталіоновъ во второй линіи, и движеніе уланы на лѣвый флангъ линіи.

5. Пальба изъ орудій изъ первой линіи и построеніе баталіоновъ оной же линіи въ каре; баталіонный огонь сихъ каре съ двухъ фасовъ. Построеніе на лѣвомъ флангѣ фронта первыхъ двухъ эскадроновъ съ 4-мя конными орудіями, третій эскадронъ остается въ колоннѣ въ резервѣ.

6. Отступленіе рысью по-эскадронно первыхъ двухъ эскадроновъ за третій эскадронъ, съ прикрытіемъ фланкеровъ; третій эскадронъ развертываетъ фронтъ. Въ то же время прохожденіе со 2-й линіи впередъ, построеніе баталіоновъ 18-й дивизіи въ колонны къ атакѣ, перемѣна дирекціи всему отряду.

7. Атака. 3 эскадрона и пальба изъ орудій 3-й бригады 4-й пѣхотной дивизіи, построеніе баталіоновъ оной бригады въ каре, и баталіонный огонь съ двухъ фасовъ.

8. Отступленіе. 3 эскадрона, съ прикрытіемъ фланкеръ, за первые два эскадрона, которые потомъ строятъ фронтъ. Отступленіе 3-й бригады 19-й дивизіи въ кареяхъ, отстрѣливаясь какъ съ двухъ фасовъ, такъ и изъ орудій; прохожденіе назадъ оной бригады между бригадами 18-й дивизіи въ каре.

9. Пальба изъ орудій съ двухъ фасовъ баталіоновъ 18-й дивизіи; построеніе баталіоновъ въ колонны къ атакѣ. Наступленіе всего отряда, — первая линія, имѣя ружья на рукахъ, кавалерія, подвигаясь шагомъ, на одной высотѣ съ пѣхотой.

10. Построеніе пѣхоты изъ колоннъ къ атакѣ въ дивизионныя колонны справа, кавалерія по-дивизионно въ полуэскадронныя колонны справа по-баталіонно и по-эскадронно, перемѣняя дирекціи налѣво, а артилерія, повернувшись направо, дѣлаетъ лѣвое плечо впередъ, и отошедъ на должную дистанцію, поворачиваетъ во фронтъ; колонны смыкаются. Пѣхота по баталіонамъ Уфимскаго и 37-го Егерскаго полковъ, кавалерія по первому эскадрону, артилерія 18-й бригады по батарейной ротѣ, а 3-я легкая рота 19-й бригады, дѣлаетъ поворотъ налѣво и строится за 3-ю роту 18-й бригады.

11. Церемониальный маршъ всѣмъ войскамъ по-зводно на заводныя дистанціи, впереди шесть баталіоновъ пѣхоты, за оною пѣшая артилерія, потомъ кавалерія, выжидая на углу поворота, пока дистанція очистится и наконецъ, конная артилерія, прошедъ мимо начальника, а съ угла заворота, пѣхота заходитъ по-дивизионно, кавалерія по-полуэскадронно, а артилерія, пѣшая по шести орудій, а конная въ четыре. Дошедъ до того мѣста, откуда съ начала выходила, останавливаясь, пѣхота смыкается въ дивизионную густую колонну въ первой линіи, артилерія пѣшая по-ротно, во второй кавалерія въ полуэскадронную колонну въ третьей линіи, а конная въ четыре орудія позади кавалеріи.

12. Второй церемониальный маршъ, пѣхота въ сомкнутыхъ дивизионныхъ колоннахъ по-баталіонно, имѣя между ~~себя~~ заводныя дистанціи,

кавалерія рысью по-эскадронно. Артилерія пѣшая по 6 орудій, конная по 4 орудія, имѣя между ротами дистанцію. 80 шаговъ, прошедъ мимо начальника строится противъ него; пѣхота въ первой линіи по-баталіонно въ дивизионныхъ сомкнутыхъ колоннахъ, имѣя заводныя дистанціи между баталіонами, дѣлая по-баталіонно перемѣну дирекціи. направо кавалерія во второй линіи, такимъ же образомъ артилерія изъ третьей линіи въ одну линію.

№. 11.

Приказъ 2-й арміи.

Я замѣтилъ, что въ нѣкоторыхъ полкахъ 14-й дивизіи гг. полковые командиры весьма грубо обходятся съ своими офицерами и, забывая должное уваженіе къ званію благороднаго человѣка, позволяютъ себѣ употребленіе выраженій не свойственныхъ съ обращеніемъ, которое всякій офицеръ имѣетъ право отъ своего начальника ожидать. Строгость и грубость, высканіе и обида, суть совсѣмъ различныя вещи, и сколь первая необходима, столь вторая для службы вредна. Всякій начальникъ долженъ необходимо требовать отъ своихъ подчиненныхъ исполненія ихъ обязанностей, и въ случаѣ нарушенія оныхъ строго за то съ нихъ высканывать; но именно въ родѣ и образѣ высканій долженъ онъ показывать свое благоразуміе и всегда быть безпристрастнымъ, ибо онъ высканываетъ не по личности, но по службѣ; слѣдовательно, никогда онъ не долженъ терять своего хладнокровія, и всегда помнить, что кто не умѣетъ владѣть самимъ собою, тотъ не можетъ командовать другими. Всякій начальникъ имѣетъ тысячу средствъ заставить своихъ подчиненныхъ прилежать къ службѣ, не оскорбляя въ нихъ чувства чести, которое непремѣнно должно быть главнѣйшею пружиною, руководящею всякимъ вольнымъ человѣкомъ. Ежели, напротивъ того, сіе чувство не будетъ существовать, то нельзя ничего отъ таковаго офицера ожидать; посему и должны гг. полковые командиры стараться до того довести своихъ офицеровъ, чтобы малѣйшій знакъ неодобренія начальства былъ для нихъ чувствителенъ; тогда будутъ полки украшаться хорошимъ корпусомъ офицеровъ, а начальники находить въ подчиненныхъ своихъ надежнѣйшихъ сотрудниковъ, безъ коихъ не могутъ они довести полковъ своихъ до желаемаго благоустройства; худымъ же обращеніемъ достигнуть они совсѣмъ противной цѣли. Всякій благородный человѣкъ, опасаясь быть такимъ образомъ обиженнымъ, будетъ стараться удалиться отъ службы и вовсе ее оставить; слѣдовательно, всѣ хорошіе офицеры выйдутъ въ отставку и останутся только тѣ, которые дурнымъ обращеніемъ не будутъ считать себя обиженными, т. е., именно тѣ, которые недостойны носить военнаго званія, и въ которыхъ служба не потеряла бы, когда бы они и вовсе оную оставили. Худое же съ офицерами, и вообще съ подчиненными, обращеніе не только имѣетъ весьма вредное вліяніе на службу, но и само по себѣ совсѣмъ несправедливо и ничѣмъ не можетъ быть оправдано, ибо никто никогда не давалъ права начальству оскорблять своихъ подчиненныхъ.

ПРИЛОЖЕНІЕ.

Служба опредѣлила взаимное ихъ сношеніе, и дано начальству право высказывать; слѣдственно, всякое грубое слово и всякій обидный поступокъ есть въ самомъ начальникѣ несоблюденіе предписаннаго порядка. навлекающее высказаніе на самого его. Что же касается до легкомыслія, съ какимъ нѣкоторые полковые командиры атестуютъ офицеровъ за дурное поведеніе, то и оно совсѣмъ непростительно: они тѣмъ отнимаютъ у нихъ навсегда средство къ дальнѣйшему ходу по службѣ, и лишивъ чести и возможности служить, вмѣстѣ съ тѣмъ лишаютъ многихъ всякаго пропитанія. Ежели Государь Императоръ сдѣлалъ столь большую довѣренность полковымъ командирамъ, что полную участь всѣхъ офицеровъ имъ совершенно предоставилъ, то тѣмъ болѣе должны они стараться въ полной мѣрѣ быть достойными въ сей довѣренности, никогда не употреблять ее по ало и всегда помнить, что по дурной атестаціи отставной офицеръ никогда и нигдѣ въ службу принять не будетъ, и что даже не позволено о-таковыхъ входить съ представленіями; слѣдственно, одна минута пристрастія, или легкомыслія, можетъ на всю жизнь лишить офицера чести и счастія. Почему гг. полковые командиры должны съ отрицательною осторожностью атестовать имъ подчиненныхъ офицеровъ, и тогда только къ сему средству приступать, когда всѣ прочія сдѣлались уже недѣйствительными, и въ случаѣ сего, къ сему дѣлу приступать гласно и въ присутствіи всѣхъ штабъ и оберъ-офицеровъ, объявлять имъ, что они терпимы быть не могутъ въ хорошемъ обществѣ, и показать, чѣмъ они заслуживаютъ сіе объ нихъ мнѣніе.

На счетъ же обращенія съ нижними чинами долженъ я замѣтить, что за ученіе не должно ихъ тѣлесно наказывать, а особенно такимъ жестокимъ образомъ, какимъ оно часто дѣлается. Мнѣніе, будто у нихъ нѣтъ честолюбія, что одни побой только на нихъ и дѣйствуютъ, съ истинною не согласно. Я утверждаю это по опыту, ибо я самъ десять лѣтъ командовалъ полкомъ и знаю, что можно легко довести цѣлый полкъ до того, что онъ превосходнымъ образомъ будетъ учиться, не употребляя жестокихъ наказаній; надобно только учить съ терпѣніемъ, и столько же быть увѣреннымъ, что они понимаютъ очень хорошо все, отъ нихъ требуемое; тогда будутъ они весело ходить на ученіе и не почитать военную службу ужаснѣйшимъ несчастіемъ.

Графъ Витгенштейнъ.

Юля 7-го, 1822 года.

№ 12.

Дѣйствія нашихъ войскъ подъ Браиловымъ до 1828 года.

Браиловъ осаждался уже не въ первый разъ въ 1828 года: эта крѣпость, начиная съ прутскаго похода 1711 года, играла роль во всѣхъ русско-турецкихъ кампаніяхъ.

Упомянемъ здѣсь вкратцѣ о дѣйствіяхъ подъ Браиловымъ въ прежнія войны.

Въ 1711 году укрѣпленія Браилова состояли изъ четырехугольнаго замка съ башнями, обращеннаго впоследствии въ цитадель. Когда коман-

довавшии въ Валахиі генераль Ренке узналъ, что турки обнесяъ замокъ ретраншаментомъ, онъ рѣшился атаковать Браиловъ прежде окончанія укрѣпленій. 12-го (24-го) іюля Ренке подступилъ къ Браилову съ 5,600 ч. драгуиъ и небольшимъ числомъ регулярной кавалеріи. Штурмъ, произведенный въ ночь на 14-е (26-е) іюля, заставилъ турокъ бросить ретраншаментъ и отступить въ замокъ; на другой день гарнизонъ сдался на капитуляцію.

Во время войны 1769 года, когда генераль Штофельнъ наблюдалъ Браиловъ, замокъ былъ уже обнесенъ пятью бастіонными фронтами, впереди котораго былъ расположенъ ретраншаментъ неправильнаго вида. Въ 1770 году, графъ Румянцевъ, желая овладѣть этою крѣпостью, рѣшился предпринять правильную осаду. 26-го сентября (8-го октября) значительный корпусъ, подъ начальствомъ генерала Глѣбова, подступилъ къ Браилову. Осадныя дѣйствія продолжались около мѣсяца. Въ ночь на 24-е октября (5-е ноября) былъ сдѣланъ неудачный приступъ. Это обстоятельство и полученіе турками подкрѣпленій заставили даже снять осаду; тогда графъ Румянцевъ прислалъ подкрѣпленія и приказалъ вновь двинуться къ Браилову. Но турки оставили крѣпость и переправились черезъ Дунай. 10-го (22-го) ноября русскіе заняли Браиловъ, гдѣ было найдено 66 пушекъ, 8 мортиръ, 4,000 пуд. пороху и пр.

Въ кампанію 1789 года Браиловъ былъ только наблюдаемъ со стороны Молдавіи русскими войсками подъ начальствомъ графа Апраксина. Въ 1791 году ограничилисъ тѣмъ, что его маскировали съ правой стороны Дуная небольшимъ отрядомъ подъ командою генерала Шпета, для обезпеченія тыла арміи князя Рѣпина, атаковавшей лагерь сераскира при Мачинѣ.

Въ 1807 году, по приказанію графа Каменскаго, Браиловъ наблюдали два значительныхъ отряда. Въ это время было замѣчено, что крѣпость была усилена еще новымъ ретраншаментомъ неправильнаго вида, охватывавшимъ всѣ городскія строенія: въ шести мѣстахъ, для обороны ровы были сдѣланы круглые выступы съ амбразурами, на подобіе бастіоновъ.

Въ 1809 году фельдмаршалъ князь Прозоровскій назначилъ для осады Браилова 41 баталіонъ пѣхоты и 20 эскадроновъ кавалеріи. 8-го (20-го) апрѣля произведено обложеніе. Ночью на 20-е апрѣля (2-го мая) предпринять неудачный штурмъ и 7-го (19-го) мая осада снята. Князь Багратионъ, замѣнивъ въ командованіи арміею князя Прозоровскаго, рѣшился во что бы то ни стало взять Браиловъ. Генераль Эссенъ съ 10,000 челов. обложилъ крѣпость 2-го (14-го) ноября. Гарнизонъ сдался на капитуляцію 21-го ноября (3-го декабря). По бухарестскому миру, 16-го (28-го) мая 1812 года, Браиловъ снова былъ возвращенъ Оттоманской Портѣ.

№ 13.

Записка генераль-адъютанта Киселева, Москва, 4 авг. 1828 г.

Un examen attentif des médiocres résultats auxquels on est parvenu durant la dernière guerre soutenue par la Russie contre la Porte Ottomane, nous indique comme cause première l'absence de toute administration sympathique dans la régie des affaires matérielles de l'armée.

Le Règlement qui depuis fut redigée pour *l'administration de la grande Armée* prévendra sans doute une partie des ces désordres mais pour que ce règlement puisse être appliqué à l'armée destinée à faire la guerre sur le Danube, il est essentiel d'en préparer d'avance tous les moyens—tirer le meilleur parti possible de ceux que le pays pourrait nous offrir et rétablir à notre profit nos anciennes relations avec les chrétiens qui les habitent.

Ces considérations appliquées à la situation actuelle des affaires m'engagent à soumettre les prépositions suivantes: si les négociations confiées à M-r le C-te Woronzoff n'obtiennent par le résultat désiré—je pense qu'il aurait été avantageux d'effectuer l'occupation des Principautés (jusqu'à Tschernowoda) dans le courant du mois de septembre.

Les avantages de cette occupation seraient:

1) D'enlever à l'ennemi la possibilité de ravitailler les forteresses du Danube ainsi qu'il l'avait fait en 1821 et d'employer à notre avantage les moyens de ces riches provinces et la récolte de l'année courante.

2) D'acclimater nos soldats en prenant de bons quartiers d'hiver et en leur faisant éviter de prime-abord les brûlantes chaleurs de l'été, qui jointe à d'autres circonstances locales nous avaient données près de 30.000 malades et 13,000 morts durant la campagne de 1810.

3) De pouvoir former sans hâte et d'une manière précise une ligne de magasins, d'hopitaux, d'étapes etc.

4) De pouvoir en cas de besoin ouvrir la campagne au mois de Mars et éviter les chemins impraticables de la Bessarabie et de la Moldavie et de pouvoir avant l'arrivée des forces Ottomanes se saisir des principaux défilés du Balcan.

5) De pouvoir établir une administration bien réglée dans les Principautés et recevoir une connaissance exacte du Théâtre de la guerre.

Enfin l'on pourrait ajouter à toutes ces considérations, celles qui dérivent nécessairement de l'influence morale qu'une résolution ferme ne manque jamais d'avoir sur les relations politiques et qui dans les circonstances actuelles déciderait peut-être la Sublime Porte à satisfaire sans effusion de sang les justes réclamations de l'Empereur.

№ 14.

Записка генераль-адъютанта Киселева объ устроении постоянной стражи по границѣ турецкихъ владѣній.

Граница Россіи со стороны Турціи, образуемая на протяжении 647 верстъ теченіемъ р. Прута, маловоднаго и подверженнаго замерзанію, и на 143 верстахъ теченіемъ Дуная, коего берега скрыты отъ наблюденіи обширными камышами, представляетъ весьма слабую естественную преграду противу чумной заразы, почти непрерывно существующей въ соседственныхъ турецкихъ владѣніяхъ. При таковой слабости сей границы, есть еще особенныя обстоятельства, увеличивающія опасность. Островъ Чаталь, раздѣляющій р. Дунай на два главные рукава, считаемый, вслѣдствіе заключенныхъ трактатовъ, не принадлежащимъ ни одному изъ двухъ государствъ, служитъ къ укрытію бѣглецовъ съ обѣихъ сторонъ

на онѣи стекающихся, кои промышляя рыбною ловлею и разбоями, содержатъ тайныя связи съ прибрежными своими единоземцами. Равно-мѣрно и населеніе обоихъ береговъ Прута народомъ одного племени, коего недавнее политическое раздѣленіе не успѣло еще расторгнуть въ его внутреннихъ и родственныхъ сношеніяхъ, способствуетъ внесенію заразы и содѣлываетъ охраненіе границы въ высшей степени труднымъ. Съ другой стороны правительство турецкое, почитая заразу дѣйствіемъ неизбѣжной судьбы, не принимаетъ средствъ къ совершенному ея истребленію. Посему каждому изъ сосѣдственныхъ съ Турціею государствъ, а наипаче Россіи, отдѣляемой столь безсильною преградой, во всякое время угрожать будетъ сіе бѣдствіе, со всѣми истребительными его слѣдствіями.

Такое положеніе границы достойно особеннаго вниманія правительства и требуетъ принятія охранныхъ мѣръ, единожды обдуманыхъ и признанныхъ за самыя удобнѣйшія. Для сего слѣдуетъ изложить всевозможные способы охраненія края.

Вообще, граница можетъ быть оберегаема отъ внесенія заразы только двумя главными образами: или гражданскимъ начальствомъ безъ посредства войскъ, или военною силою исключительно.

Ненадежность перваго способа доказана недавними опытами. Достаточно упомянуть о двухъ случаяхъ, когда чумная зараза вторглась въ предѣлы Россіи со стороны Молдавіи чрезъ гор. Хотинъ при каменецъ-подольскомъ военномъ губернаторѣ Беклешовѣ, и въ 1812 году при херсонскомъ военномъ губернаторѣ Дюкѣ де Ришелье, появившаяся въ гор. Одессѣ и распространившаяся по Херсонской, Подольской и смежнымъ малоросійскимъ губерніямъ. Въ сихъ обоихъ случаяхъ войска не были употреблены къ пресѣченію заразы, но всѣ охранные мѣры поставлены были отъ жителей полицейскою властью; а отъ того въ сихъ обоихъ случаяхъ, сила заразы содѣлалась ужасною, народъ гибнулъ тысячами и страхъ распространился до самыхъ нѣдръ Имперіи. Довольно сихъ двухъ опытовъ, чтобы отвергнуть навсегда способъ охраненія края одними жителями.

Употребленіе къ сему дѣлу войскъ есть, безъ сомнѣнія, способъ надежнѣйшій; но будучи принимаемъ при открывающейся надобности, внезапно и безъ всякаго приуготовленія, сопряженъ съ великими трудностями и пожертвованіями.

Со времени вступленія 2-й арміи въ южныя провинціи, язва два раза вторгалась въ Бессарабію. Въ 1819 г. она, бывъ провезена изъ Молдавіи солевоциками, открылась въ сел. Брайковѣ, близъ Днѣстра, въ семи верстахъ отъ Могилева, и весьма легко могла бы изъ сего торговаго города распространиться по всей южной части Россіи, если бы войско (изъ 27,122 чел. состоявшее) не было въ то же время двинуто для составленія охранительныхъ цѣпей. Каковымъ средствомъ зараза заключена была въ восьми сосѣдственныхъ бессарабскихъ селеніяхъ, имѣла жертвою только 88 чел. мужского и женскаго пола, и въ теченіе четырехъ мѣсяцевъ была прекращена совершенно. Въ другой разъ въ 1824 году зараза появилась въ Тучковѣ на Дунаѣ, перенесена была въ Измаилъ, а оттуда въ болгарскую колонію Варту, гдѣ продолжалась пять мѣсяцевъ и истребила 99 человекъ. Но и въ семь случаевъ, подобно первому, надлежало для оцѣпленія зараженныхъ мѣстъ и охраненія границъ государства на Прутѣ, Дунаѣ и Днѣстрѣ употребить на самую жестокою службу 28,260 человекъ.

Чтобы оцѣнить всю тяжесть сей службы, довольно вообразить себѣ

цѣль часовыхъ почти на 1,500 ¹⁾ верстахъ растянутую, которая въ продолженіи нѣсколькихъ мѣсяцевъ безъ отдохновенія должна преодолѣвать или степныя вьюги и мятели, или скорые переходы отъ оттепели въ жестокому холоду, или нестерпимый зной лѣтняго солнца, послѣдуемый холодными и сырими ночами, безъ всякаго укрытія, или въ землянкахъ неотопленныхъ, и притомъ еще бороться съ невыгодами пищи худо изготовленной и одежды слабо охраняющей отъ несноснаго пустыннаго климата. Все сіе истощаетъ силы людей, лазареты наполняются больными, открывається смертность; нижніе чины, лишась бодрости, теряютъ терпѣніе; побѣги дѣлаются непомѣрными; служба послабляется, военное образованіе исчезаетъ, и наконецъ при малѣйшей неспособности начальниковъ, самая дисциплина можетъ разрушиться. Такимъ образомъ изъ восьми пѣхотныхъ полковъ, содержавшихъ кордонную стражу по Пруту и Дунаю съ 1-го ноября 1824 г. по 1-е мая 1825 г. въ теченіе шести мѣсяцевъ:

Находилось больныхъ	7,368 чел.
Умерло	440 „
Бѣжало	147 „

Слѣдовательно, потерянo было 587 чел., между тѣмъ какъ въ прочіихъ 22-хъ полкахъ, кои не были заняты содержаніемъ кордонной стражи, въ продолженіи того-жъ времени, умерло 681, бѣжало 158, всего 639 чел.; по-сему потеря людей въ первыхъ полкахъ содержалась въ убыли ихъ въ послѣднихъ, почти какъ 5 къ 2.

Итакъ, пагубное дѣйствіе заразы, загражденное на пути ея разлитія, подъ инымъ видомъ возрождается въ составѣ войска, жертвуемаго для сей тягостной службы; а по-сему является необходимость изыскать средства къ отвращенію сего зла по возможности, не теряя изъ вида главнѣйшаго предмета безопасности края.

1) Важнѣйшее неудобство, встрѣчаемое въ содержаніи охранительныхъ цѣпей, состоитъ въ томъ, что распоряженія военнаго и гражданскаго начальствъ несогласно и не одновременно приводятся въ исполненіе. Первое движетъ войска съ быстротою на точки имъ назначенныя, строго выскриваетъ съ нихъ за малѣйшія упущенія; между тѣмъ какъ начальство гражданское, распорядясь установленнымъ для него порядкомъ, замедляетъ въ доставленіи всѣхъ потребностей, необходимыхъ для кордонной службы, какъ-то: матеріаловъ для постройки шалашей, топлива и проч.; отъ чего войска, лишеныя сихъ необходимыхъ потребностей, изнуряются, и народъ терпитъ не менѣе. Неоднократно случалось, что постройка шалашей начинала производиться въ то время, когда уже цѣпь охранительная снималась.

Для отвращенія сего необходимо, чтобы со дня объявленія на границѣ опасности отъ чумы, а тѣмъ паче еще съ самой минуты вторженія ея въ предѣлы, или извѣстное число войскъ поступало въ полную непосредственную зависимость генераль-губернатора пограничной провинціи, который соединяя въ рукахъ своихъ всю силу Намѣстника Государева, могъ бы дѣйствовать по внушенію своего благоразумія и неослабно со-вокуплять всѣ средства края съ сильною опорю военной строгости, къ единому предмету безопасности Имперіи; или слѣдуя смыслу VIII пункта указа, даннаго Правительствующему Сенату 12-го декабря 1815 г., въ

¹⁾ По рѣкамъ Пруту и Дунаю въ Бессарабіи и Берніи.

Пруту въ Подольской гу-

коемъ сказано: «Въ томъ же точно намѣреніи поручается ему (главнокомандующему) порядокъ и охраненіе границъ Имперіи на пространствѣ расположенія его арміи», — со дня обнаруженія опасности отъ заразы въ сосѣдственныхъ владѣніяхъ, вручить главнокомандующему полное управленіе надъ пограничною провинціею, объявляя оную на военномъ положеніи, и тѣмъ возбуждая дѣятельность въ жителяхъ и полицейскихъ властяхъ, подвигнуть ихъ къ скорому содѣйствию войскамъ во всѣхъ потребностяхъ охранной стражи. При семъ порядкѣ край не будетъ обремененъ болѣе, какъ и доселѣ случалось, но существенное зло изнуренія войскъ частью уже устранится.

2) Не малое неудобство въ охраненіи границы заключается и въ томъ, что сторожевыя черты назначаются, устраняются и занимаются войсками въ самую минуту необходимости, а не заранѣе. По извѣстіямъ, получаемымъ о чумѣ въ Молдавіи, сперва начинаютъ сдвигаться къ границѣ нѣкоторые баталіоны, коими охраняются извѣстнѣйшіе только посты, и таковая полустража продолжается до тѣхъ поръ, какъ зараза вдругъ не окажется внутри Бессарабіи, въ тылу самихъ охранительныхъ войскъ: тогда уже опасность является въ истинномъ своемъ значеніи; войски прежде употребленныя, почитаются сомнительными, свѣжіе полки бѣгутъ ускоренными переходами и вмѣсто одной цѣпи принуждены бывають занимать нѣсколько, отъ чего потеря ихъ увеличивается, и ни въ одномъ мѣстѣ не представляется истинно сильная твердыня. Таковой, по необходимости доселѣ соблюдаемый образъ занятія и устройства охранныхъ цѣпей, по мнѣнію моему, долженъ быть неотмѣнно на всегда оставленъ. Противъ заразы не можетъ быть полусторожности, но одно изъ двухъ: или цѣпь пѣхотная еще не нужна, тогда войски стоятъ въ тѣсныхъ квартирахъ и отдыхаютъ; или она необходима, тогда войски занимають сторожайшую цѣпь, въ содержаніи коей ни какаго уже оплошности или ослабленія не допускаются. Для сего надлежитъ единожды утвердить, что важнѣйшая и первѣйшая опора должна быть по Пруту и Дунаю, по лѣвымъ берегамъ коихъ слѣдуетъ, по вѣрно снятымъ картамъ, сдѣлать тщательнѣйшій осмотръ, назначить мѣста всѣхъ пикетовъ и даже самыхъ часовыхъ, какъ дневныхъ, такъ и ночныхъ; и тамъ, гдѣ нужно, построить прочные дома (подобно объѣдничьимъ) съ печами, помѣстительные для извѣстнаго числа караульныхъ; а по числу сихъ домовъ разложить повинность на ближайшія селенія, кои по первому востребованію обязаны, безъ малѣйшей медленности, доставить всѣ лагерныя матеріалы. Сходно сему и всѣ войска, занимающія Бессарабію, должны быть расписаны заблаговременно по кордонной чертѣ и сила ихъ такъ разочтена, чтобы при сторожайшемъ содержаніи цѣпи доставало ихъ на двѣ смѣны, дабы половина каждаго полка была на караулѣ, а другая отдыхала въ резервѣ, въ лежащихъ позади селеніяхъ. Равномѣрно слѣдуетъ устроить для больныхъ, гдѣ потребно, прочныя лазареты; провіантскіе же магазейны по границѣ должны быть во всегдашней полнотѣ и весь порядокъ службы издать въ положительныхъ, неизмѣнныхъ инструкціяхъ. Симъ образомъ, по полученіи вѣрныхъ извѣстій отъ консуловъ и агенцій нашихъ о появленіи чумы въ Молдавіи, или въ крѣпостяхъ Будгаріи, ближайшихъ къ Дунаю, всѣ наряженныя войска вступаютъ въ свои мѣста и стража съ первой минуты начинаетъ соблюдаться съ неизмѣнною строгостію, какъ будто бы зараза овладѣла уже всѣмъ протяженіемъ границы.

3) Наконецъ успѣхъ и вмѣстѣ уменьшеніе трудности службы не мало зависятъ отъ выбора войскъ, въ составъ охранной цѣпи употребляемыхъ.

Пѣхота должна быть назначаема только для постоянныхъ карауловъ и для составленія непрерывной цѣпи часовыхъ, патрули же отъ оной отнюдь не должны быть наряжаемы: должность сію, равно какъ всѣ обыкновенные разѣзды и всѣ сношенія по цѣпи, принадлежать до конницы. По сему въ безопасное отъ чумнѣ время казаки должны охранять границу противъ провозителей контрабанды и надзирать за прикосновеніемъ границы недремлемо, въ опасное жъ время пѣхота занимаетъ цѣпь, а разѣзды доверяются казакамъ.

Въ сихъ трехъ статьяхъ заключаются средства отвратить по возможности изурненіе и потерю войскъ, не дѣлая въ прочемъ ни какихъ новыхъ распоряженій въ самомъ образѣ охраненія границы; но и по введеніи предлагаемыхъ исправленій, необходимость коихъ дознана изъ опыта, останутся еще не маловажныя неудобства, которыхъ не можно упустить изъ виду.

Дивизія, для содержанія охранной цѣпи назначаемая, находясь на общемъ положеніи всей арміи, не можетъ отдалиться отъ онаго, а по сему начальники, не смотря на занятія кордонныя, не могутъ оставлять нижнихъ чиновъ безъ упражненія въ фронтномъ обученіи, въ исправленіи аммуниціи и въ исполненіи прочихъ обязанностей фронтнаго устройства. Такимъ образомъ, излишне озабочивая солдатъ, могутъ ослаблять существенную службу охраненія границы; но при всемъ томъ, по окончаніи онаго, войска сіи никогда не поравняются съ прочими и *всегда будутъ почитаться слабыми въ томъ отношеніи, по коему въ мирное время оцѣнятся и способность начальниковъ и усердіе подчиненныхъ*¹⁾. Если противу сего возражать, что для недопущенія одной и той же дивизіи до упадка по фронту, надлежитъ перемѣнять оную другимъ, то слѣдуетъ противопоставить таковой мѣрѣ другое важнѣйшее неудобство съ оною сопряженное: ибо извѣстно, что всѣ вступающіе въ Бессарабію полки, пока не привыкнутъ къ климату, водѣ и пищѣ, теряютъ большое число умершими; слѣдовательно при всякой таковой перемѣнѣ потеря въ людяхъ была бы повторяема. Равнообразно нельзя не принять въ разсужденіе, что одежда и аммуниція строевыхъ солдатъ, приравленная къ службѣ другаго рода, частью будетъ заключать въ себѣ излишество, а по большей мѣрѣ недостатокъ для людей, опредѣленныхъ на службу пограничную. Наконецъ должно сказать, что войска армейскія могутъ ограждать предѣлы Государства отъ чумной заразы тогда только, когда онѣ расположены въ пограничныхъ провинціяхъ; но въ случаѣ какой либо Европейской войны, когда всѣ силы устремятся къ главной сборной точкѣ, обнаженная Бессарабія не будетъ имѣть отъ врага сего ни какой надежной защиты. И въ семъ случаѣ не могутъ ли возстановиться бѣдствія, въ прежнихъ годахъ чумою причиненныя?

Соображенія сіи приводятъ къ предположенію совершенно новому, дабы противопоставить чумѣ оплотъ всегдашній, посредствомъ учрежденія въ Бессарабіи военнаго поселенія, составленнаго изъ заелуженныхъ солдатъ (ветерановъ) и предопредѣленнаго единственно для охраненія границы отъ чумной заразы. Такое войско, поселенное по обширнымъ пустынямъ внутри Бессарабіи и ближе къ Днѣстру лежачимъ, могло бы быть устроено, вооружено и одѣто сообразно роду службы ему предназначенной. Въ безопасное время, оно содержало бы кордоны по границѣ Турецкихъ владѣній, подобно казакамъ, наблюдая за прикосновеніемъ

¹⁾ Подчеркнуто нами.

стію границы и за контрабандою, во время-жъ опасности, оно, по первому повелѣнію, составило бы по границѣ твердую цѣпь, въ содержаніи коей было бы предпочтительно исправнымъ, ибо каждый солдатъ зналъ бы положительно, что со вторженіемъ заразы подвергается опасности семейство его, домъ и имущество; а по сему и въ отправленіи службы каждый повиновался бы не только волѣ начальства, но и убѣжденію въ собственной пользѣ.

Подобное поселеніе въ Бессарабіи изъ тамошнихъ жителей невозможно: ибо бывъ одного рода съ заграничными обитателями и не страшась чумы по примѣру Турокъ, они будутъ употреблять, какъ и нынѣ, всѣ усилія къ сношенію съ заграничною странюю не только по родственнымъ связямъ ихъ, но и для выгодъ отъ контрабанды. По сему я полагаю бы на такое поселеніе обратить всѣхъ женатыхъ нижнихъ чиновъ 2 арміи, ближайшихъ корпусовъ и гарнизоновъ, въ южномъ краѣ находящихся.

Мысль сію можно распространять и на протяженіе всей южной Нормоссійской границы нашей, усиленіемъ въ Крыму Балаклавскаго баталіона и учрежденіемъ пограничнаго поселенія по Херсонской губерніи. дабы во всякое время край Имперіи былъ охраненъ собственными способами; употребляемые же нынѣ казачьи полки могли бы усилить кавказскій корпусъ, уменьшить тѣмъ содержаніе регулярнаго войска, не смотря на Европейское мирное состояніе, не отвлекаться отъ воинскихъ упражненій. безъ коихъ донцы въ короткое время содѣлаются мирными поселянами.

Въ прочемъ подробности толико важнаго распоряженія требуютъ глубокаго размышленія; что же касается до пользы, то она не только открывается изъ соображенія, но и доказывается опытомъ Австрійскихъ пограничныхъ баталіоновъ, коихъ исправность въ охраненіи границы можетъ служить примѣромъ: ибо неизвѣстно, чтобы когда либо чумная зараза проникла во владѣнія Австріи, сопредѣльными съ Турецкими княжествами, между тѣмъ какъ въ теченіи менѣе 30 лѣтъ зараза 4 раза внесена была въ Бессарабію, сосѣдственную съ Буковиною.

Все сіе предаю на благоразсужденіе попечительнаго и благотѣльнаго Правительства.

На подлинной подписано:
Генераль-Адъютантъ Киселевъ.

Тульчинъ.
Ноября 1-го дня 1825 года.

В. У. Арх. № 2561.

№ 15.

Докладная записка Г. А. Киселева о соображеніяхъ по составленію плана войны, доставленныхъ отъ графа Дибича при рапортѣ за № 355.

Отмѣтка Г. А. Киселева.

«Читана Г-ну Главнокомандующему и одобрена Е. С. Сентября 21-го дня 1827 г. въ Тульчинѣ».

Росписание войскъ на Корпуса или отряды, изготовленіе продовольственныхъ припасовъ, военныхъ снарядовъ и многія другія частныя соображенія зависятъ отъ *общей цѣли войны*, которая также безъ извѣстности политическихъ соотношеній Россіи къ прочимъ державамъ опредѣлена быть не можетъ, а посему составленіе *плана войны*, безъ необходимаго къ тому основанія, было бы гадательное предположеніе и совершенно бесполезное.

Но поелику Нач. Г. Ш. Е. И. В. требуетъ отъ Вашего Сіятельства, сообщеніе мнѣнія на приведеніе въ дѣйствіе главнѣйшихъ предположеній. къ вамъ при № 335 доставленныхъ и при томъ испрашиваетъ *соображенія вашего по статьямъ требующимъ пополненія, измѣненія, или совершенной отмѣны, то во исполненіе сего* я нужнымъ почелъ, раздробивъ по предметамъ *весь сводъ общихъ предположеній* и сдѣлавъ мои замѣчанія, препроводить оныя къ Начальникамъ тѣхъ частей, до кого оныя относятся могутъ, между тѣмъ долготъ поставляю представить на благоуваженіе Вашего Сіятельства нѣсколько словъ, относительно общаго начертанія дѣйствій.

Я полагаю, что цѣль войны состоитъ въ томъ, чтобы заставить Оттоманскую Порту согласиться на предложенія ей сдѣланныя.

Для сего отдаленная война въ провинціяхъ недостаточна, а слѣдуетъ войною угрожать самой столицѣ Государства непріятельнаго.

Но дабы достигнуть столь важнаго по разнымъ соотношеніямъ предмета, нужно отложить медлительную систему прежнихъ войнъ и, быстро перенести театръ военныхъ дѣйствій въ Ромелію, завладѣть Цареградомъ, или подъ стѣнами его подписать выгодный миръ.

За симъ, не входя въ разсмотрѣніе политическихъ соотношеній нашихъ, пособій или препятствій отъ оныхъ возродиться могущихъ, изложу вкратцѣ главныя условія, которыя для успѣха почятаю необходимыми. Условія сіи заключаются въ слѣдующихъ статьяхъ:

1) Въ достаточномъ числѣ войскъ и выгоднѣйшемъ распредѣленіи оныхъ.

2) Въ учрежденіи вѣрнаго продовольствія и снабженія всѣми для войны нужными матеріальными способами.

Въ первой статьѣ я полагаю, что изчисленіе доставленное къ Вашему Сіятельству на соображеніе отъ Н. Гл. Шт. Е. И. В. весьма удовлетворительно. Армія, изготовляемая для предполагаемой войны, состоятъ должна изъ:

96 баталіоновъ пѣхоты.

104 эскадроновъ кавалеріи регулярной.

284 орудій артилеріи, изъ коихъ 92 конныхъ.

5 баталіонів піонерів і саперів.

4 роті осадної артилерії.

14 полків казаків¹⁾, і підлежачаго числа жандармів, інвалідних рот і проч. Всего и всѣхъ чиновъ до 160,000 чел. и примѣрно до 50,000 лошадей.

Распределение силъ войскъ на *наступательную армию и дѣйствующій резервъ* предположено въ вышеупомянутомъ соображеніи; но о предназначеніи каждой изъ силъ частей не объяснено, а по сему я полагаю:

Наступательную армию составить изъ двухъ корпусовъ, имѣющихъ въ каждомъ:

По 3 дивизіи пѣхоты съ артилерією.

» 1 дивизіи кавалеріи.

» 1 баталіону піонерівъ.

» 4 полка казаківъ.

И сверхъ того въ резервъ имѣть 1 дивизію кавалеріи съ ея артилерією, 2 полка казаківъ съ конно-казачьєю артилерією и одинъ баталіонъ саперівъ или піонерівъ.

Дѣйствующій резервъ или *Дунайскій корпусъ* составить изъ:

2 дивизіи пѣхоты съ артилерією.

1 дивизіи кавалеріи съ артилерією.

1 бригады піонерівъ.

4 полковъ казачьихъ.

4 роты осадной артилеріи.

Флотилія.

Резервъ пограничный составить изъ:

3-го кавалерійскаго корпуса.

Всѣхъ третьихъ баталіонівъ.

Всѣхъ остающихся эскадроновъ отъ полковъ.

Всѣхъ третьихъ дивизіоновъ артилеріи.

4 казачьихъ полковъ.

и пограничной стражи Новороссійскаго края, т. е. двухъ казачьихъ полковъ и Балаклавскаго баталіона.

Каждой изъ силъ частей предназначаются слѣдующее дѣйствіе и обязанности:

Быстрое движеніе чрезъ Балканскія горы въ Ромелію, имѣя въ отрядѣ одну пѣхотную дивизію съ ея артилерією и снарядами, для *десанта въ Бургасъ*²⁾ и при ономъ основанія продовольственнаго эшелона до прибытія въ Карабунаръ арміи, которая тогда, присоединивъ къ себѣ сей отрядъ и возобновивъ продовольственные способы, а также и укомплектуя себя снарядами, предпринимаетъ второе свое движеніе чрезъ Факи на Андрианополь или Киркилиссу, смотря по дѣйствіямъ непріятеля.

Сверхъ сего отряда наступательная армія прикрываетъ правый флангъ свой легкими войсками и отряжаетъ нѣсколько баталіонівъ съ артилерією къ Сербамъ, для основы союзной сей арміи, весьма важной не

¹⁾ Принимая къ расчету нынѣ состоящіе 8 полковъ при арміи и изготовленные 6 полковъ на Дону.

²⁾ Исполненіе десанта до прибытія арміи сопряжено съ многорядными опасностями, а посему справедливымъ почестъ должно, что выгоднѣе учреждать приморскіе эшелоны по мѣрѣ движенія арміи, для чего и можно къ сему назначить Кистевджи, Каварну—и оттолъ уже Бургасъ, въ такомъ случаѣ одна бригада десантнаго войска достаточна.

только для отвлеченія силъ непріятельскихъ, но и въ отношеніи занятія правой оконечности Балканскихъ горъ, населенной народомъ воинственнымъ и безпокойнымъ.

Дунайскій корпусъ занимаетъ оба берега Дуная, осаждаеть или блокируетъ крѣпости отъ Варны до Русука, даетъ твердое основаніе военнымъ нашимъ дорогамъ и по мѣрѣ движенія наступательной арміи и взятія осажденныхъ или блокированныхъ крѣпостей, подвигается за оною и служить дѣйствительнымъ резервомъ, прикрывающимъ тылъ оной на самомъ театрѣ войны. Наконецъ входитъ въ составъ наступательной арміи и возобновляетъ численную силу оной во время рѣшительныхъ ея дѣйствій.

Пограничный резервъ, укомплектовывая кадры отъ арміи оставшіеся, имѣетъ главнымъ предметомъ Двѣпровскій и Приморскій кордоны до Керченскаго пролива. Занявъ весь Новороссійскій край, онъ отражаетъ по мѣрѣ надобности нужное число войскъ для занятія княжествъ и замѣщенія Дунайскаго корпуса на обоихъ берегахъ Дуная. Дальнѣйшее его движеніе зависѣть будетъ отъ движеній Дунайскаго корпуса, который въ случаѣ перехода за Балканы, оставляетъ на его попеченіи охраненіе всей Булгаріи. Съ симъ вмѣстѣ флотилія поступаетъ также въ составъ резерва, который подчиняется одному главному начальнику, въ зависимости главнокомандующаго состоящему.

Въ семъ краткомъ изложеніи долженъ заключаться общій объемъ военныхъ предначертаній, развитіе коего тогда только позволительно и полезно быть можетъ, когда главнѣйшія основанія удостоятся одобренія и утвержденія.

Касательно экспедиціи на Анапу то полагаю, что она должна совершиться независимо отъ главной арміи и войсками не входящими въ составъ оной, или же по крайней мѣрѣ отрядомъ баталіоновъ пограничнаго резерва, въ Крыму расположенныхъ.

Десантную экспедицію на Бургасъ я почитаю важнѣйшею операціею сей войны и отъ которой зависѣтъ всѣ рѣшительные успѣхи; но какъ удачное исполненіе сей экспедиціи подвержено многимъ случайностямъ, то я полагаю необходимымъ обратить на оную особенное вниманіе правительства.

Главнѣйшія дѣйствія флота должны быть подчинены главнокомандующему сухопутныхъ силъ.

Относительно нѣкоторыхъ частныхъ составъ арміи, то полагаю бы усилить число артилеріи и особенно конной, укомплектовать ее въ 12 орудій; Донскую роту № 1-го прикомандировать къ резервнымъ казачьимъ полкамъ, какъ равно и роту на Дону формирующуюся, а къ Вугской Уланской дивизіи отчислить одну артилерійскую бригаду отъ 3-го Резервнаго Кавалерійскаго корпуса.

Казачьими полками, предназначенными на пограничную стражу, усилить дѣйствующую Армію, поручивъ весь кордонъ запаснымъ эскадронамъ резервнаго корпуса.

Наконецъ всѣ распорядительныя мѣры, относящіяся до артилерійской, инженерной, госпитальной и пр. частей, какъ равно и заключеніе о продовольственномъ питаніи и управленіи завоеванными провинціями, представлены будутъ Вашему Сіятельству, коль скоро поступятъ ко мнѣ всѣ мною требуемыя свѣдѣнія.

Генералъ-Адъютантъ Киселевъ.

№ 16.

Занека генераль-адъютанта Киселева о Бессарабскомъ довольствіи войскъ.

Въ концѣ 1821 года, когда 25 тыс. турокъ занимали Яссы и грозили вторженіемъ въ Бессарабскую область, призвано было необходимымъ какъ для обезопасенія жителей, начавшихъ уже переселяться за Днѣстръ, такъ и для положительнаго охраненія границы, придвинуть войска 6-го корпуса къ Пруту и сосредоточить оныя въ области. Въ сіе время интендантство арміи не имѣло ни наличнаго провіанта, ни наличныхъ денегъ для покупки онаго. Сверхъ того и купивъ провіантъ доставить онаго было невозможно, потому что въ декабрѣ перевозка въ Бессарабіи не существуетъ.

Господинъ Главнокомандующій отправилъ Начальника Главнаго Штаба въ Бессарабію для соединенія войскъ и для изысканія средствъ къ прокормленію оныхъ.

Въ то самое время на торги учрежденные въ Кишиневѣ желающихъ принять поставку хлѣба невилось, а комисионеры объявили цѣны по 15—84 к. за муку и по 19—30 к. за крупу—цѣны получившія утвержденіе Губернатора и по коимъ слѣдовало учредить на 822 годъ довольствіе войскъ.

Начальникъ Главнаго Штаба, сосредоточивъ войска въ двухъ цинутахъ, убѣдилъ областное Бессарабское Начальство принять на себя довольствіе войскъ безъ превышенія существующихъ на провіантъ цѣнъ и именно по 13—25 к. за муку и по 16 за крупу.

Генераль-Лейтенантъ Инзовъ, принявъ слѣдующее предложеніе, требовалъ, чтобы по городамъ и крѣпостямъ нижніе чины довольствовались изъ магазюновъ, а расположенные по селеніямъ кормились отъ своихъ хозяевъ, не требуя отъ нихъ опредѣленнаго казеннымъ пайкомъ хлѣба и крупы, ограничиваясь тою единственно пищею, которая употребляется молдаванами; т. е. мамалыгою и просынымъ малаемъ—пищею прѣсною и незамѣняющею для русскаго солдата кисловатый хлѣбъ, къ коему съ рожденія своего онъ привыкъ.

За такое пожертвованіе и дабы охранить жителей отъ дальнѣйшихъ требованій Генераль-Лейтенантъ Инзовъ нашелъ правильнымъ согласить жителей на уступку въ пользу военныхъ чиновъ изъ каждого пайка $\frac{1}{2}$ муки и всей пропорціи крупы, что по означеннымъ цѣнамъ въ сложности составляло ежемѣсячно уступныхъ денегъ на одного человѣка 150 коп.

Но какъ нѣкоторая часть войскъ содержала караулы и квартирующая въ городахъ довольствовалась изъ магазюновъ, то существенная уступка для каждого наличнаго человѣка не превышала 91 к. въ мѣсяцъ изъ коихъ по отношенію съ Корпуснымъ Командиромъ опредѣлено было $\frac{1}{2}$ записывать въ артели, $\frac{1}{2}$ отдавать на руки и $\frac{1}{2}$ въ полковую экономію, которая съ учрежденіемъ сего образа довольствія лишалась всѣхъ способовъ, и безъ которой, какъ извѣстно, полки существовать не могутъ.

На семъ основаніи учреждено продовольствіе на три мѣсяца съ тѣмъ, что если оно окажется изъ опыта выгоднымъ, тогда и получить дальнѣйшее распространеніе.

Приложеніе.

Все сіе получило полное Высочайшее одобрение—и кажется въ пол-ной мѣрѣ одобрение заслуживало: ибо продовольствіе войскъ на тѣсныхъ квартирахъ и въ самое время распутицы было обезпечено; а въ пользу казны отклонены торговыя цѣны и тѣмъ дѣйствительно въ теченіи 822 года сохранено до 120 тыс.

Между тѣмъ двукратные безуспѣшные торги произведенные въ Кіевѣ и Каменцѣ-Подольскомъ убѣдили въ необходимости, по сношеніи съ Генераль-Лейтенантомъ Иназовымъ, оставить довольствіе отъ жителей на существующемъ положеніи до 1-го Января 1823 года и тѣмъ рѣши-тельно сберечь казнѣ вышеизъясненныя выгоды.

Такимъ образомъ продолжалось прокормленіе войскъ 6-го корпуса отъ жителей по цѣнамъ безпрерывно для казны выгоднымъ съ должнымъ удовлетвореніемъ жителей и съ нѣкоторымъ пособіемъ для войскъ, отъ пожертвованія жителей происходящимъ.

Для лучшаго соображенія всего вышесказаннаго предлагается записка, составленная за первые семь мѣсяцевъ сего довольствія, и изъ которой явствуетъ, что за прокормленія 37,290 человекъ жители получили 223,300, а войска получили 152,250 рублей.

Таковая отъ жителей уступка едва-ли вознаграждать могла жертво-ванія, войсками дѣлаемая, и едва-ли могла пополнить опутительные не-достатки полковаго хозяйства, что усмотрѣть можно изъ прилагаемой при семъ вѣдомости объ употребленіи сей суммы въ одномъ изъ полковъ 6-го корпуса.

Но войска не жаловались — жители не роптали, а казна противу послѣднихъ законныхъ торговъ имѣла выгоды, какъ выше сказано. до 120 тыс. рублей.

Казалось, что за сія кромѣ одобренія Правительства болѣе ожидать было нечего; но генераль-провіантмейстеръ Абакумовъ, прибывъ ко 2-й арміи для составленія смѣты на 1823 годъ и бывъ предупрежденъ пони-женіемъ смѣтныхъ цѣнъ до 1,600,000 рублей, обратился къ паисканіямъ средствъ разнородныхъ и между коими усмотрѣвъ, что по Бессарабіи жители заплачены были за семь только мѣсяцевъ, а за остальное время интендантство обязано было ихъ удовлетворить, представилъ, что уступка третьей доли продовольствія въ пользу войскъ можетъ обращена быть въ пользу казны и вмѣстѣ съ статью свою въ разрядъ избобрѣтенныхъ имъ отѣчній расходовать.

Дальнѣйшее разсужденіе о столь неправильномъ заключеніи было бы излишнее: начальство легко оцѣнить можетъ оное по надлежащему; но здѣсь остается спросить:

Принятія цѣны на 1822 годъ были бы выгодны для казны? Если-ли были выгодны, то правительство имѣть-ли право уступку изъ сей суммы сдѣланную въ пользу войскъ обратить въ свою пользу, не только на предбудущее время, но и за прошедшее, и сверхъ того вопреки своему собственному утвержденію?

Чѣмъ замѣниться могутъ необходимыя сверхштатныя полковыя издержки? Если, какъ заключаетъ генераль-провіантмейстеръ Абакумовъ, опредѣленіемъ отъ комисаріата подрядныхъ цѣнъ на всѣ вещи, то убав-ленная издержка по провіантскому вѣдомству будетъ токмо перенесена на комисаріатскій департаментъ и, по ближайшему исчисленію, можетъ быть съ превышеніемъ ~~дѣлаемы~~ расходы.

Чѣмъ пополнятся ~~и~~ и артели, изъ коихъ позанимствованы были суммы на счетъ ~~и~~ отъ казны денегъ?

Выгодно-ли для правительства расторгнуть столь явнымъ образомъ права собственности и уничтожить послѣднюю мысль довѣрія?

И наконецъ дѣло несправедливое можетъ-ли быть полезно?

Апрѣли 1) дня 1825 года.

М. Тульчинъ.

№ 17.

Записка генераль-адъютанта Киселева.

О неудобствахъ реквизиціонной системы.

20 октября 1827 года. № 506.

М. Тульчинъ.

Для достиженія положительныхъ въ войнѣ успѣховъ, слѣдуетъ вовсе отбросить реквизиціонную систему; ибо избытокъ не пріобрѣтается раззореніемъ, и для регулярныхъ армій набѣги варварскія примѣромъ служить не могутъ. Наполеонъ испыталъ бѣдственныя послѣдствія сей истины; и со всѣмъ могуществомъ генія своего, не успѣлъ достигнуть послѣдствій, коими ознаменовался въ 1823 году походъ французской арміи въ Гішпанію.

Замѣнивъ грабительство довѣріемъ, народное богатство составляетъ удѣлъ завоевателя. Плата за всѣ продукты вольными дѣлами усиливаетъ народную промышленность и тѣмъ возрождаетъ новые и неисчерпаемые способы для арміи. Взиманіе же регулярной контрибуціи съ завоеваннаго края, чрезъ правительство онаго, вознаграждаетъ издержки на содержаніе войскъ побѣдителемъ употребленныя.

Такимъ токмо образомъ война войною *питается* можетъ; и симъ токмо образомъ, покоренный народъ обезоруживается.

Въ послѣднюю турецкую войну забвеніе сихъ правилъ произвело бѣдственныя послѣдствія. Воостановивъ единовѣрцевъ нашихъ въ Болгаріи, оно лишило двухъ Главнокомандующихъ всѣхъ плодовъ побѣдоноснаго оружія и завлекло къ пожертвованіямъ великимъ.

Итакъ, если система реквизиціонная невыгодна и опасна за границу, то въ предѣлахъ Имперіи и вблизи театра войны, она заключаетъ въ себѣ тѣ же неудобства; и послѣдствія имѣть можетъ столь же невыгодныя.

Удручить нѣсколько губерній взиманіемъ всѣхъ потребностей для войны необходимыхъ, не есть справедливо и къ тому же нерасчетливо. Святость собственности, есть основаніе довѣрія къ правительству, а взиманіе *по ассигновкамъ впродъ до расчета*, умерживляетъ кредитъ, промышленность, а затѣмъ и народное богатство.

Потребовать и взять знатный капиталъ на землю обращенный, замѣнивъ его предъ будущимъ невѣрнымъ, или отдаленнымъ возвращеніемъ.

1) Число не поставлено.

есть уменьшить преумноженіе онаго и умалить способы края на предбудущее время. Къ тому же мѣра сія несомнѣнно обезохотитъ хлѣбопашцевъ къ только безвыгодной промышленности, и земля оставшаяся безъ обработки лишитъ вскорѣ тѣхъ пособій, которыя съ принятіемъ другой системы и не смотря на всѣ пожертвованія возраждались бы постепенно.

А по сему, предположеніе собрать реквизиціоннымъ образомъ съ пяти губерній, хлѣбные припасы, горячее вино, воловъ и проч. на 20 м. не только вредно, по вышеизъясненнымъ причинамъ; но въ исполненіи неудобно и ненадежно.

Неудобно, потому, что раскладка сдѣлана безъ всякаго основательнаго расчета относительнаго богатства и способовъ каждой изъ сихъ губерній. *Ненадежно* потому, что личный интересъ всѣхъ содѣйствующихъ къ совершенію сего побора заключается въ неисполненіи или замедленіи онаго.

Но дабы правительство не поставить въ затрудненіе, отъ внезапнаго возвышенія цѣнъ послѣдовать могущее, и бы полагалъ возможнымъ. отбросивъ произвольную раскладку экстренной и столь несоразмѣрной повинности, исполнить слѣдующее:

1) Пригласить дворянство 8-ми губерній ¹⁾ двухлѣтнюю денежную подать замѣнить поставкою тѣмъ продуктовъ, коими каждая губернія изобилуетъ, и которыя по близости или отдаленности оныхъ отъ театра войны болѣе къ перевозкѣ удобны.

2) Къ оцѣнкѣ сихъ продуктовъ, принять 10-ти-лѣтнюю сложность.

3) Остальную потребность искупить по вольнымъ цѣнамъ, предложивъ дворянству взять таковую поставку по предварительному условію.

4) Всю сію операцію исполнить комисією составленною изъ губернаторовъ, вице-губернаторовъ и губернскихъ предводителей, подъ предсѣдательствомъ довѣреннаго чиновника, назначеннаго отъ Его Императорскаго Величества, для сего предмета, и долженствующаго завѣдывать на время войны продовольственною частію арміи.

5) Предсѣдатель сей получить долженъ отъ министерства внутреннихъ дѣлъ, всѣ статистическія свѣдѣнія о 8-ми губерніяхъ, а отъ военнаго начальства общія предположенія, до войны относящіяся.

6) При сей же комисіи совершаться могутъ торги на законномъ основаніи, дабы по всѣмъ отношеніямъ соблюденъ былъ порядокъ къ пониженію цѣнъ содѣйствующій.

Мѣры сіи отвратятъ ошибочные расчеты. Губерніи къ театру войны прилегающія, пріобрѣдутъ взаимнѣ прекращенія заграничной торговли новыя отрасли промышленности и правительство съ избыткомъ пополнитъ издержки для войны необходимыя, сохраненіемъ богатства цѣлаго края.

Генераль-Адъютантъ Киселень.

¹⁾ Волынской, Подольской, Кіевской, Херсонской, Екатеринославской, Таврической, Полтавской и Слободскоукраинской.

В. У. А.
№ 2592 (А.)

№ 18.

Господину Генераль-Фельдмаршалу Графу Витгенштейну — Графа Дибича

С-Петербургъ.
18-го Ноября 1827 г.
№ 158.

РАПОРТЪ.

По докладу моему Государю Императору отношеніи ко мнѣ Вашего Сіятельства отъ 31-го октября № 598 и особливо при одномъ мнѣніи Вашего вообще о продовольствіи вѣрренной вамъ Арміи, на случай открытіи войны, Его Величество повелѣлъ мнѣ сообщить Вашему Сіятельству Высочайшую волю въ нижеслѣдующемъ:

1) Въ соображеніяхъ по сему предмету прежде отъ меня Вашему Сіятельству сообщенныхъ, подъ именемъ реквизиціи, откуды не было предполагаемо иного сбора, какъ только тотъ образъ продовольствія, который при строжайшемъ порядкѣ основывается самымъ Гражданскимъ Правительствомъ. сбора отъ жителей нужнаго количества для войскъ запасовъ, соразмѣрно ихъ способамъ, подъ надзоромъ военнаго Начальства и по его требованію, и который въ прошлую отечественную войну съ столикимъ успѣхомъ учреждали союзныя арміи, какъ сіе Вашему Сіятельству извѣстно, ибо Вы первый въ 1812-мъ году употребили сей способъ въ Псковской губерніи, а потому Его Величество желаетъ, чтобы Ваше Сіятельство такой-же точно способъ и порядокъ продовольствія учредили въ Молдавіи и въ Валахіи, по вступленіи въ оныя, и употребили всевозможное стараніе воспользоваться всеми способами, какіе княжества сіи при первомъ ихъ занятіи представить могутъ (разумеется безъ малѣйшаго разоренія жителей) дабы сберечь, сколь можно болѣе, собственные наши запасы до прибытія подвозовъ.

2-е) На томъ-же точно основаніи Государь Императоръ возлагаетъ на Ваше Сіятельство распорядиться при самомъ открытіи войны, потребовать отъ обывателей Подольской, Херсонской, Екатеринославской, Кіевской, Полтавской и Харьковской губерній полугодовую пропорцію для вѣрренной вамъ арміи продовольствія, съ тѣмъ чтобы оное на обывательскихъ же подводахъ доставлено было до границы на Прутъ въ назначенные вами пункты.

3-е) Симъ самымъ образомъ Его Величество повелѣваетъ Вашему Сіятельству сформировать и подвижной магазейнъ для подніи и отпраленія вездѣ за Армією, по предложенію Вашему въ отношеніи ко мнѣ за № 598-мъ, двухъ мѣсячнаго продовольствія, распорядясь тѣмъ вмѣстѣ. устроить при Арміи вычныхъ быковъ, каковое учрежденіе Его Величество находитъ весьма полезнымъ.

4-е) Всѣ сіи требованія имѣете Ваше Сіятельство производить именемъ Его Величества чрезъ военныхъ, гдѣ есть, и гражданскихъ губер-

наторовъ, коимъ предварительно данъ будетъ особый указъ, дабы всѣ требованія Ваши по предмету сбора и подвоза для Арміи, Вамъ ввѣренной, продовольственныхъ припасовъ, были выполняемы въ точности и безъ малѣйшаго замедленія, подъ собственною ихъ отвѣтственностію.

5-е) Обыватели, какъ за взятый у нихъ провіантъ, такъ и за подвозъ будутъ вознаграждены зачетомъ имъ въ годовую подать, съ дополненіями чистыми деньгами по опредѣленной цѣнѣ, гдѣ зачетъ подати недостаточенъ; о чемъ объявлено имъ будетъ чрезъ губернаторовъ.

6-е) Ваше Сіятельство полагаете въ теченіи зимы заготовить на границѣ всѣхъ припасовъ дѣйствующихъ войскъ на 4 мѣсяца. Его Величество совершенно одобряетъ такую мѣру, если только она удобнѣе исполнима и предоставляетъ Вашему Сіятельству сіе исполнить такимъ образомъ, что пока не объявится война, то прибрѣтать оныя припасы закупками по мѣрѣ возможности, а съ объявленіемъ оной, прибрѣтать преимущественно сборомъ отъ обывателей въ счетъ податей, какъ выше сказано.

7-е) Такъ какъ Генераль-Лейтенанту Графу Виттъ предполагается, въ случаѣ выступленія Арміи въ походъ, ввѣрить командованіе резервными войсками по сю сторону Прута: то съ тѣмъ вмѣстѣ Его Величество полагаетъ весьма удобнымъ поручить ему же и военный надзоръ, какъ за сборомъ и доставленіемъ изъ губерній къ Арміи предметовъ продовольствія, такъ и за покупками.

8-е) Такимъ образомъ Государь Императоръ, предоставляетъ Вашему Сіятельству всѣ способы, коими вы въ случаѣ открытія войны можете по власти Главнокомандующаго обезпечить Армію Вамъ ввѣренную продовольствіемъ, возлагаетъ оное совершенно на ваше попеченіе и распоряженіе, предоставляя вамъ съ тѣмъ вмѣстѣ и на счетъ водяной перевозки распорядиться по сношенію съ Вице-Адмираломъ Грейгомъ и Управляющимъ Новороссійскими губерніями.

9-е) О покупкѣ же и доставленіи запасовъ въ приморскія мѣста для поддержанія продовольствія Арміи водяною доставкой Азовскимъ и Чернымъ морями будущаго весною, озаботится внутреннее провіантское управленіе. Но мнѣ весьма желательно бы имѣть для сего соображеніе Вашего Сіятельства. При семъ присовокупляю, что таковыя запасы удобнѣе бы казалось завести, кромѣ имѣющихся уже въ Севастополь, еще въ увеличенномъ количествѣ и вообще не менѣе, какъ на полугодное продовольствіе дѣйствующихъ войскъ въ Одессѣ, Херсонѣ и Таганрогѣ, съ перепеченіемъ муки въ сухари, польза въ коихъ, по удобности въ перевозкѣ и употребленіи въ безлѣсныхъ мѣстахъ, доказана рѣшительными успѣхами и безостановочнымъ продовольствіемъ войскъ отдѣльнаго Кавкасскаго корпуса.

10-е) Для главнаго же управленія всею продовольственною частію подъ начальствомъ Вашего Сіятельства Его Величество изволилъ назначить Г-на Сенатора Абакумова, который въ случаѣ, что увеличится вѣроятность къ войнѣ, велѣдъ за симъ отправится къ Вашему Сіятельству въ Тульчинъ и лично донесетъ Вамъ о тѣхъ видахъ, кои предполагаются для дальнѣйшихъ заготовленій продовольствія, и о коихъ въ тоже время получите. Ваше Сіятельство, особое отношеніе мое.

В. У. А.
№ 2670.

№ 19.

Т. С. Вилліе ¹⁾—Графу Дибичу.

27-го Ноября 1827 г.

№ 192.

На предписаніе Вашего Сіятельства отъ 26-го сего Ноября за № 261-мъ имѣю честь донести слѣдующее: поелику Господину Управляющему Министерствомъ Внутреннихъ Дѣлъ главнѣйше предоставлено образованіе на изживеніе казны врачей, слѣдовательно и снабженіе арміи оными, то для усиленія во 2-й арміи числа медицинскихъ чиновниковъ, согласно предложенію Вашего Сіятельства, не благоугодно-ли будетъ Вамъ нынѣ же испросить Высочайшее Его Императорскаго Величества повелѣніе Господину Управляющему упомянутымъ Министерствомъ о немедленномъ назначеніи въ распоряженіе Медицинскаго Департамента Военнаго Министерства тѣхъ изъ воспитанниковъ 4-го класса Императорской Медико-Хирургической Академіи, которые здѣшней и Московскою Конференціею по строгому испытаніи признаны будутъ неспособнѣйшими къ исправленію лекарской должности, подъ надзоромъ опытныхъ врачей, не взирая, что воспитанники эти не кончили еще полнаго курса Медицинскихъ Наукъ. Признавая купно съ симъ необходимо нужнымъ для управленія по части медицинской временными во 2-й арміи госпиталими назначить врачей уже опытныхъ и совершенно сіе дѣло знающихъ, я покорнѣйше прошу Ваше Сіятельство исходатайствовать также Высочайшее Государя Императора соизволеніе на переводъ во 2-ую армію изъ постоянныхъ внутри Россіи госпиталей изъ полковъ 1-й арміи, не исключая и Лейбъ-Гвардіи, нѣкотораго, по усмотрѣнію моему, числа врачей; на каковой конецъ и препровождается при семъ на Высочайшее благоусмотрѣніе списокъ гвардейскимъ врачамъ ²⁾, назначеннымъ мною къ переводу во 2-ую армію. Безъ приведенія сихъ двухъ мѣръ въ исполненіе нельзя и помышлять объ удовлетвореніи требованія Вашего Сіятельства. Между тѣмъ не оставляю я употребить стараніе о наборѣ для оной фармацевтическихъ чиновниковъ и фельдшеровъ и на принятіе первыхъ въ службу и отправленіе тѣхъ и другихъ во 2-ую Армію по мѣрѣ присканія ихъ, долгомъ считаю предварительно испросить приказаніе Вашего Сіятельства.

¹⁾ Главнѣйшій по арміи медицинскій инспекторъ.

²⁾ всего 13 врачей.

В. У. А.
№ 2563 и № 2579 (подлинникъ).

№ 20.

Репортъ графа Дибича Главнокомандующему 2-ю армію.

№ 875.

22-го Марта 1828 г.

С.-Петербургъ.

Почтеннѣйшій отзывъ Вашего Сіятельства отъ 10 сего Марта за № 199, съ препровожденіемъ *диспозиціи* Вашей къ *выступленію Арміи за границу*,—я имѣлъ счастье представлять Государю Императору.

Его Им. В., одобривъ основаніи распоряженій Вашихъ, равно и мнѣніе Ваше о выгодахъ къ занятію въ одно время княжествъ и *Бабадаги* повелѣлъ мнѣ сообщить Вашему Сіят—ву, что выгоды сіи имѣлись постоянно въ виду, но что политическія отношенія наши требовали преимущественнѣе: сперва занятіе княжествъ, а потомъ переходъ Дунай. Нынѣ же, какъ политическія обстоятельства пришли въ большую ясность, то Государь Императоръ согласно представленной Вами диспозиціи, соизволилъ утвердить нижеслѣдующія предначертанія:

Войскамъ 6-го и 7-го пѣх—хъ корпусъ—въ перейти Прутъ въ Ренни и Водолуй — Исаки или другомъ мѣстѣ, какъ Ваше Сіят—во по мѣстнымъ обстоятельствамъ признаете удобнымъ.

Изъ нихъ 6-му корпусу двинуться къ Букаресту,
а 7-го корпуса:

19-й пѣх—й дивизіи обложить и осаждаютъ Браиловъ.

18-й пѣх—й дивизіи по переходѣ Прута въ Фальчахъ (согласно съ предположеніемъ Вашего Сіятельства) двинуться къ Фокшанамъ и Бузео, для поддержанія 6-го корпуса, если бы могла предстать въ семъ надобность; напротивъ же того; если бы подирѣпленіе сіе оказалось по тогдашнимъ обстоятельствамъ не нужнымъ, то дивизію сію можно будетъ, по усмотрѣнію Вашему, придвинуть къ Браилову, для усиленія осаждающихъ работъ, для скорѣйшаго окончанія самой осады и для сближенія къ предстоящей ей переправѣ чрезъ Дунай.

Бугской див. согласовать движеніе свое съ прочими дивизіями 7-го корпуса, наблюдая при томъ возможное удобство продовольствія.

Войскамъ 3-го корпуса не останавливаясь въ сѣверной Бессарабіи сосредоточиться къ Имамлу, перейти Дунай въ слѣдъ за переходомъ Прута 6 и 7 корпусами, направить немедленно дѣйствіе противъ Тульчи, Исаки, и Мачина, и занять г. Бабадагъ, распространясь только однимъ аванпостами до Траннова вала, впредь до средоточенія другихъ войскъ для дѣйствій за Дунай предначиненныхъ.

Донскому Атаманскому Е. Им. Выс. Наслѣдника полку впредь до приказанія состоять при 3-мъ пѣх—мъ корпусѣ, гвардейскіи же казачьи эскадроны назначаются для конвоированія обоза Императорской квартыры.

Когда обстоятельства дозволить вывести войска 7-го корпуса изъ Княжествъ то онымъ перейти Дунай, смотря по возможно, въ *Гирсовъ* или въ *Измаиловъ*.

19-й пѣх—й дивизіи изъ Могилева слѣдовать чрезъ Леова къ Имаиду и далѣе за Дунай вмѣстѣ съ 4-мъ резервнымъ кавалерійскимъ корпусомъ, буде *Браиловъ* еще не взятъ, то слѣдовать ей изъ Леова къ сей крѣпости для смѣны 19-й дивизіи.

4-мъ резервному кавалерійскому корпусу, не останавливаясь на Днѣстрѣ, слѣдовать тоже къ Имамилу и перейти Дунай по занятіи Бабадага 3-мъ корпусомъ.

Вышеозначенныя движенія начать по возможности ранѣе и потому назначить 6-му и 7-му корпусамъ переходъ Прута 25-го Апрѣля вмѣсто 1-го Мая, какъ въ диспозиціи показано; переходъ же Дуная 3-му корпусу назначить по возможности въ первой половинѣ Мая, а 4-му резервному кавалерійскому корпусу между 20 и 28 мая. Равномѣрно и 7-му пѣхотному корпусу перейти Дунай тотчасъ по занятіи Браилова; въ случаѣ не скорого занятія сей крѣпости, то по прибытіи къ оной 10-й пѣхотной дивизіи, во всякомъ случаѣ не позже 26 Мая.

Такимъ образомъ къ 1-му Іюня всѣ главныя силы, для дѣйствій за Дунай предназначенныя, сосредоточены будутъ къ Траянову валу для дальнѣйшаго за онымъ наступленія.

Согласно съ вышеописаннымъ ускореніемъ перехода границы, войска изъ 1-й арміи отдѣленныя, должны прибыть къ назначеннымъ имъ въ Бессарабіи и на Днѣстрѣ пунктамъ, нѣсколько ранѣе, сходно съ нижеслѣдующимъ распоряженіемъ.

Войска слѣдующія нынѣ полковыми эшелонами, соединить на походѣ въ бригадныхъ эшелонахъ.

Для сего: переднему полку всей дивизіи слѣдовать по данному ему маршруту.

Второму (по порядку слѣдованія) полку, отмѣнить одну дневку, чрезъ что онъ соединится съ переднимъ.

Третьему полку отмѣнить 1 дневку, чрезъ что онъ будетъ на день разстоянія отъ передней бригады.

Четвертому полку отмѣнить двѣ дневки, чрезъ что онъ соединится въ бригаду съ третьимъ полкомъ.

Пятому полку отмѣнить двѣ дневки, чрезъ что онъ будетъ на разстояніи отъ второй бригады.

Наконецъ послѣднему полку отмѣнить три дневки, чрезъ что онъ соединится съ пятымъ полкомъ и составитъ заднюю бригаду.

Артиллерія, если въ головѣ колонны, то продолжаетъ слѣдовать по данному ей маршруту, если же въ срединѣ или концѣ колонны, то отмѣняетъ одну или нѣсколько дневокъ, подобно вышеписанному.

Второй пѣхотной бригадѣ отмѣнить тоже три дневки—заднимъ батальонамъ, а переднему—двѣ.

Дневки отмѣнить изъ числа пяти послѣднихъ, предъ прибытіемъ войскъ къ помянутымъ выше пунктамъ въ Бессарабіи и на Днѣстрѣ.

Такимъ образомъ послѣдніе эшелоны пѣхотныхъ дивизій (кромя 7-й) придутъ тремя днями ранѣе первоначальнаго назначенія, а 7-я пѣхотная (въ 2-хъ бригадахъ) и кавалерійскія дивизіи придутъ ранѣе двумя днями.

Отправленіе осаднаго инженернаго парка необходимо ускорить противъ назначенія, показаннаго въ диспозиціи. Парку сему нужно быть передъ Браиловымъ до начатія осады и прибытія осадной артиллеріи.

Вышеизложенныя движенія изъяснены въ прилагаемой при семъ диспозиціи.

Дальнѣйшія за Дунаемъ дѣйствія, предполагаемая Его Имп. В. я имѣю уже честь сообщить Вашему Сіятельству въ отзывѣ моемъ № 592.

Боевой порядокъ арміи, Государь соизволилъ утвердить, съ тою только отмѣною, что въ 3-мъ корпусѣ удобнѣе назначить въ первой линіи 6-ю и 8-ю дивизіи, какъ полныя въ своемъ составѣ, а въ резервъ обѣ бригады 7-й пѣхотной дивизіи.

Для составленія резерва дѣйствующей артилеріи, назначена, какъ Вашему Сіятельству уже извѣстно, 11-я артилерійская бригада, и сверхъ того назначено еще отдѣлить отъ каждой кавалерійской дивизіи, къ дѣйствіямъ за Дунаемъ предназначенной, старшія конныя роты, т. е. № 5, 19 и 21 сверхъ того Донскую № 2-ю.

Всѣ вышеизложенныя предначертанія Государь Императоръ Высочайше повелѣть соизволилъ сообщить Вашему Сіятельству для соображеній и распоряженій Вашихъ, предоставляя при томъ Вамъ сдѣлать тѣ частныя измѣненія, которыя Вы по ближайшему Вашему усмотрѣнію и обстоятельствамъ, почтете полезными.

Въ заключеніе я имѣю честь увѣдомить Ваше Сіятельство, что я для выпранія времени сдѣлалъ съ симъ вмѣстѣ надлежащія отъ себя сообщенія Генералу-отъ-Инфантеріи *Рудзевичу* и Генераль-Адъютанту *Бороздину* для ускоренія движенія войскъ изъ 1-й арміи назначенныхъ — согласно съ помянутымъ выше распоряженіемъ. Впрочемъ если бы Ваше Сіятельство, по ближайшему усмотрѣнію мѣстныхъ обстоятельствъ, прислали бы другой какой либо удобнѣй способъ къ ускоренію прибытія помянутыхъ войскъ безъ излишняго для нихъ отягощенія, то Его Величество разрѣшаеъ Вамъ дѣйствовать по усмотрѣнію Вашему.

Нач. Гл. Штаба Графъ Дибичъ.

Приложеніе
къ № 875.

В. У. А.
№ 2563.

Краткая диспозиція къ выступленію арміи за границу.

Для перваго занятія Молдавіи и Валахіи и для дѣйствія противу ближайшихъ турецкихъ крѣпостей назначаются войска 2-й арміи.

Другія же войска, изъ 1-й арміи отдѣленные, слѣдуютъ чрезъ Могилевъ, Дубосары и Тирасполь къ Измаилу, гдѣ переходятъ Дунай.

На семъ основаніи предполагаются нижеслѣдующія движенія и дѣйствія:

17-я дивизія съ своею артилеріею,
2-я бригада 4-й уланской дивизіи
съ конною ротою № 27-го.

Кавказцы. поименно.	}	Подполк. Урюпинскаго.
		„ Табунщикова.
		„ Золотарева.
		„ Бегидаева.

Начинаютъ выступать 31 марта.
и собираются къ Ренни,
или Водолуй - Исаки,
какъ будетъ удобнѣе . 23 апрѣля.
Переходятъ Прутъ . 25 апрѣля.
Наступаютъ на Букарестъ и занимаютъ оный. 1 мая.

По прибытіи войскъ сихъ войскъ въ Букарестъ высылаются отряды въ Краіово 6 мая.
къ Журжѣ 4 мая.

Казаки выставляютъ кордоны по Австрійской границѣ, отнюдь однако же не касаясь предѣловъ сей Имперіи 14 мая.

19-я пѣх. див. съ артилеріею, 1 казачій полкъ и 6 ор. донской артил. № 1-го роты.	}	Начинаютъ выступленіе	4 апрѣля.
		Собираются въ Ренни или Водолуй - Исаки, какъ будетъ удобнѣе .	23 апрѣля.
		Переходятъ Прутъ .	25 апрѣля.
		И облегаютъ Браиловъ	26 апрѣля.
		Начинаютъ выступленіе	1 апрѣля.

16-я пѣхотная див. съ артил. Казачій подполковника Карпова 4-го полкъ.	}	Собираются въ Водолуй-Исаки	23 апрѣля.
		Переходятъ Прутъ .	25 апрѣля.
		И слѣдуютъ въ Будзео	4 мая.
		Въ Уржичени	7 мая.
		Начинаетъ выступленіе	9 мая.

Откуда потомъ могутъ двинуться къ Букаресту 9 мая.
18-я пѣхотная див. съ артил. Начинаетъ выступленіе 9 апрѣля.

Собирается близъ Фальчи 23 апрѣля.
Переходитъ Прутъ . 25 апрѣля.
Слѣдуетъ, если обстоятельства потребуютъ поддерживать 6-й корпусъ, въ Будзео 6 мая.

Если же 6-й корпусъ не будетъ нуждаться въ поддержаніи то (смотря по удобству) къ Браилову для усиленія осаждающихъ войскъ 6 мая.

1-я бригада 4-й уланской дивизіи съ кон. ротою № 28-го и два резервныхъ баталіона 16-й пѣхотной дивизіи.	}	Начинаютъ выступленіе	9 апрѣля.
		Собираются въ Скуляны	23 апрѣля.
		Переходятъ Прутъ .	25 апрѣля.
		И слѣдуютъ въ Яссы. 25 апрѣля.	

Здѣсь остаются два резервные баталіона, а бригада уланъ съ конною ротою слѣдуетъ далѣе до Уржичени 14 мая.

Бугская уланская дивизія. Выступаетъ 5 апрѣля.
Собирается въ Водолуй-Исаки . 23 апрѣля.
И слѣдуетъ въ Будзео, или другое по близости мѣсто, смотря по удобству продовольствія 4 мая.

3-я сводная пѣхотная бригада. Начинаетъ выступленіе 9 апрѣля.
Собирается въ Ренни или Водолуй-Исаки, какъ будетъ удобнѣе . 23 апрѣля.

	Приготавливаетъ для 17-й и 19-й дивизій переправу, потомъ идетъ къ Браилову	26 апрѣля.		
Осадная артилерія.	Выступаетъ изъ Тирасполя	14 апрѣля.		
	Приходить къ Браилову и начинается осада крѣпости.	29 апрѣля.		
2-я пионерная бригада.	Начинаетъ выступленіе	2 марта.		
	Переходитъ къ Ренни	1 мая.		
	Часть сей пионерной бригады остается у Ренни, при мостахъ на Прутѣ, а другая, большая часть, къ Измаилу для приготовленія переправы черезъ Дунай и построенія нужныхъ мостовыхъ укрѣпленій.			
9-я пѣхотная дивизія съ артилеріей.	Начинаетъ выступленіе	21 марта.		
8-я пѣхотная дивизія съ артилеріей.	И приходитъ въ Измаилъ	28 апрѣля.		
	Начинаетъ выступленіе	2 апрѣля.		
	И приходитъ въ Кишиневъ	28 апрѣля.		
	къ Измаилу	9 мая.		
7-я пѣхотная дивизія съ артилеріей.	} 1 бриг. { } 2 {	Начинаетъ выступленіе	5 апрѣля.	
		Приходитъ въ Тирасполь	29 апрѣля.	
		въ Измаилъ	10 мая.	
3-я гусарск. див. съ кон. арт. рот. №№ 5-го и 6-го.	}	Начинаетъ выступленіе	5 апрѣля.	
		И приходитъ къ Измаилу	10 мая.	
10-я пѣхотная дивизія съ артилерією.		Начинаетъ выступленіе	29 марта.	
		И приходитъ въ Могилевъ	28 апрѣля.	
		Въ Измаилъ черезъ Леово или же черезъ Леово къ Браилову	20 мая.	
1-я драг. дивизія съ кон. ротами №№ 19 и 20-го.	}	Начинаетъ выступленіе	31 марта.	
		И приходитъ въ Дубосары	10 мая.	
7-я конно - егерская див. съ кон. ротами ротами №№ 21 и 22.	}	Начинаетъ выступленіе	23 мая.	
		И приходитъ въ Балту	10 мая.	
Конно - пионерный эскадронъ.		въ Измаилъ	28 мая.	
		Начинаетъ выступленіе	21 апрѣля.	
		И приходитъ въ Тирасполь	12 мая.	
		въ Измаилъ	23 мая.	
4 донскихъ полка и донск. № 2-го рота.		Начинаютъ выступленіе съ Дона.	17 марта.	
		И приходятъ въ Тирасполь	1 мая.	
1 полкъ Уральскій	}	Выступаютъ изъ Оренбургской губ. въ февралѣ и приходятъ въ Тирасполь	съ 6-го по 26-е іюня.	
1 " Оренбургскій		}	Смѣняютъ на кордонѣ по Днѣстру три полка тамъ оставляемые	10 іюля.
2 полка Башкирскихъ.				
Донскіе полки смѣненные съ кордона.	}	Полк. Грешова. {	Нач. выступленіе	13 іюля.
		" Борисова. {	И слѣдуютъ къ арміи	
		" Рыжовскаго. {		
Осадн. инж. паркъ.		Начинаетъ выступленіе изъ Бендеръ	13 апрѣля.	

Подвижный госпиталь на 1000 человекъ.	И приходитъ къ Браилову до прибытія осадной артилеріи 27 апрѣля.
	Выступаетъ изъ Кіева 20 апрѣля.
	И приходитъ въ Умань 1 мая.
	въ Измаилъ 1 іюля.
Другой подвижный госпиталь.	Выступаетъ изъ Тульчина 1 апрѣля.
	И приходитъ въ Измаилъ 30 апрѣля.
Подвижные артилерійскіе парки 7, 8, 9, 10, 17 и 19 артилерійск. бригадъ.	Начинаетъ выступатьъ изъ Кіева . 26 апрѣля.
	И приходятъ въ Тульчинъ 10 мая.
16-й арт. бр. паркъ.	Начинаетъ выступатьъ 1 апрѣля.
	(Смотря по успѣху покупки лошадей).
	И приходитъ въ Балту 25 апрѣля.
18-й арт. бр. паркъ.	Начинаетъ выступатьъ 4 апрѣля.
	(Смотря по успѣху покупки лошадей).
	И приходитъ въ Кишиневъ 25 апрѣля.
Подвижной магазинъ.	Собирается въ Вознесенскъ 28 апрѣля.
	И приходитъ къ Измаилу 18 мая.

Генераль-Адъютантъ *Графъ Дибичъ.*

№ 21.

Приказъ 2-й Арміи.

Гл. квар. С. Хаджи-Капитанъ. 102. Мая 2 дня 1828 года.

Разсылаемыя при семъ правила о заграничномъ продовольствіи войскъ, принадлежація къ приказу, отданному мною въ 19 день минувшаго апрѣля за № 82, предписывается къ точному и непремѣнному отъ кого въ чемъ слѣдуетъ исполненію.

Подлинный подписаль:

Главнокомандующій 2-ю Армією,

Генераль-Фельдмаршалъ *Графъ Витгенштейнъ.*

Оглавление

- Глава I. О продовольствіи за границею.
Глава II. О квитанціяхъ.
Глава III. О веденіи книгъ и объ отчетахъ.
Глава IV. О подводахъ и проводникахъ.
Глава V. О наблюденіи за слѣдованіемъ командъ и чиновъ по военнымъ дорогамъ и объ оказаніи пособія транспортамъ.
Глава VI. О маркитантахъ.
Глава VII. О печатныхъ бланкетахъ для квитанцій и для другихъ по продовольствію бумагъ.
Глава VIII. О томъ, что наблюдать гражданскому начальству по продовольствію.
Отдѣленіе I. Положенія общія.
» II. О магазейнахъ для арміи.
» III. О госпиталяхъ.
» IV. Объ устройствѣ етапей.
» V. О мясной порціи.
» VI. О заготовленіи сѣна.
» VII. О перевозкахъ.
» VIII. Объ обывателяхъ.
» IX. О сношеніяхъ.
» X. О власти главныхъ гражданскихъ начальниковъ.

П Р А В И Л А

о продовольствіи за границею и о нѣкоторыхъ другихъ предметахъ, къ тому относящихся.

ГЛАВА I.

О продовольствіи за границею.

ОТДѢЛЕНІЕ I.

О продовольствіи вообще.

§ 1. По извѣстнымъ предварительнымъ распоряженіямъ моимъ, Армія перейдетъ за границу, имѣя слѣдующіе запасы:

Провіанта на людяхъ на четыре дня и полныя, или чѣмъ другимъ кромѣ провіанта не занятія провіантскія фуры, что вмѣстѣ по наличному числу людей, составитъ болѣе чѣмъ десятидневный запасъ.

Зернового фуража кавалеріи имѣть въ саквахъ на три дни полными дачами, а артилерія и обозы на четыре дня, тоже полными дачами, и болѣе сколь возможно.

Сверхъ того при каждомъ пѣхотномъ и кавалерійскомъ полку, при каждой артилерійской бригадѣ и пѣшерномъ баталіонѣ, на особыхъ повозкахъ собственно для того устроенныхъ бочка спирта для винной порціи, бочка укуса, и на нихъ же на два мѣсяца чернаго перца въ зернѣ, по комплектному числу людей.

§ 2. Сверхъ сихъ запасовъ слѣдуетъ подвижный магазейнъ съ мѣсячнымъ запасомъ продовольствія и учреждаются особыя сплавы и подвозы.

§ 3. Продовольствіе за границею производится на основаніи учрежденія о большой дѣйствующей арміи и Высочайшаго Его Императорскаго Величества повелѣнія, изображеннаго въ приказѣ моемъ № 72 по тарифу у сего включаемому.

§ 4. Продовольствіе за границею нижнихъ чиновъ можетъ быть троякое:

1) Отпускомъ изъ магазейновъ продуктовъ, собранныхъ по общимъ распоряженіямъ отъ земли, или изъ Имперіи доставленныхъ, къ коимъ причисляются и припасы, могущіе быть отбиты у непріятели.

2) Запасами, собственно при войскахъ состоящими и

3) Довольствіемъ пищею отъ хозяевъ.

§ 5. Довольствіе нижнихъ чиновъ отпускомъ изъ магазейновъ производится на томъ самомъ основаніи, какъ внутри Имперіи, и какъ о семъ подробно объясняется въ 3-й части учрежденія о Большой дѣйствующей Арміи, по требованіямъ и съ росписками въ нихъ приемщиковъ.

§ 6. Сверхъ сего всѣ вообще полученія изъ магазейновъ должны быть по ассигновкамъ корпусныхъ оберъ-провіантмейстеровъ, или дивизионныхъ провіантмейстеровъ, и другихъ комиссіонеровъ при главной квартирѣ и другихъ отдѣльныхъ частей находящихся имѣющихъ.

§ 7. Если по особымъ обстоятельствамъ не возможно бы было полкамъ получить ассигновки отъ комиссіонеровъ: то поставляется въ непремѣнную обязанность полковымъ квартирмейстерамъ извѣщать комиссіонеровъ своихъ дивизій сколько гдѣ получено припасовъ, или мѣрою, или вѣсомъ, или по числу людей.

§ 8. Для правильнаго ассигнованія отпусковъ, дежурства обязаны еженедѣльно и при каждой большой убыли доставлять комиссіонерамъ списки о числѣ людей и лошадей.

§ 9. Списки чинамъ дивизионныхъ квартиръ, коимъ слѣдуетъ отпускать продовольствіе, должны быть съ утвержденія самихъ гг. дивизионныхъ начальниковъ; корпусныхъ квартиръ гг. начальниковъ корпусныхъ штабовъ: а въ главной квартирѣ—дежурнаго генерала.

§ 10. Въ партіяхъ, идущихъ по военнымъ дорогамъ, или по другимъ откомандировкамъ, отвѣчаютъ офицеры, чтобы не было лишнихъ требованій.

§ 11. Ни въ какомъ случаѣ не дозволяется брать безъ ассигновокъ изъ подвижнаго магазейна, захватывать не принадлежащихъ транспорта. истреблять магазейновъ безъ особаго повелѣнія вышняго начальства. или же брать продовольствіе изъ запасныхъ магазейновъ, введенныхъ по военнымъ видамъ. ибо отъ сего вредныя послѣдствія для цѣлаго не числится.

§ 12. Довольствіе нижнихъ чиновъ изъ собственныхъ при войскахъ состоящихъ запасовъ производится отпускомъ изъ полковыхъ фуръ, пополняемыхъ изъ магазейна подвижнаго и изъ мѣстныхъ.

§ 13. Довольствіе нижнихъ чиновъ пищею отъ хозяевъ можетъ быть допущено только:

1) При расположеніи войскъ на обширныхъ кантонирь-квартирахъ, и

2) При слѣдованіи малыхъ отрядовъ послѣ учрежденія правительства на этапахъ уже устроенныхъ.

§ 14. Въ продовольствіи пищею отъ хозяевъ по квартирамъ, равно какъ и во всемъ полученномъ отъ жителей, выдаются полныя квитанціи печатныя на языкѣ руссійскомъ и на языкѣ той страны, гдѣ квитанція выдается, за подписаніемъ командира полка, или другой какой команды и съ приложеніемъ казенной печати, которая при выступленіи въ походъ выдатель цѣлымъ селеніямъ, съ надписаніемъ званія тѣхъ селеній, званія полка или команды и числа нижнихъ чиновъ.

§ 15. Къ симъ квитанціямъ стараться привести жителей въ такую довѣренность, чтобы они почитали ихъ какъ наличныя деньги, не сомнѣваясь ни мало, что по представленіи оныхъ получаютъ слѣдующее удовлетвореніе.

§ 16. Земскіе наиправители съ своей стороны употребить всевозможныя къ тому усилія, о чемъ подробно изъясняется въ §§ 99, 100 и 101 сихъ правилъ.

§ 17. При такомъ распорядкѣ о продовольствіи нижнихъ чиновъ, и вообще при расположеніи оныхъ по квартирамъ должны быть приняты и наблюдаемы со стороны военнаго начальства строжайшія мѣры, дабы жители ограждаемы были отъ всякихъ обидъ и притѣсненій, и чтобы ни какія излишнія требованія отъ нихъ не были допущены, подвергая въ противномъ случаѣ виновныхъ примѣрному наказанію безъ малѣйшаго послабленія.

§ 18. Напротивъ возлагается на особенное попеченіе гг. корпусныхъ и прочихъ начальниковъ, чтобы всякъ изъ принадлежащихъ къ арміи, на кватрирахъ не токмо въ княжествахъ Молдавскомъ и Валахскомъ, но и въ самой непріятельской землѣ, ласковымъ, безприхотливымъ и добротнымъ своимъ обращеніемъ съ хозяиномъ, старался быть какъ бы семьяниномъ его.

§ 19. При каждомъ вступленіи въ кантонирь-квартиры, обязанъ начальникъ корпусный, дивизионный, бригадный и полковой доносить по командѣ немедленно о состояніи и способахъ земли войскамъ его занимаемой.

§ 20. Если бы гдѣ встрѣтилось, что нѣкоторыми жителями оставлены были свои дома, не запаханы поля, или не сняты хлѣбъ и сѣно; то тотчасъ сдѣлавъ надлежащее распоряженіе объ охраненіи оставленнаго хозяйства, настоять у мѣстнаго начальства, дабы оно тогда же приступило къ запахкѣ или уборкѣ всего того, преподавая въ нужныхъ случаяхъ и свои пособія.

§ 21. Такимъ же образомъ должно поступить и въ томъ случаѣ, если бы жители и находились въ домахъ, но по военнымъ обстоятельствамъ, за потерю скота или сѣмянъ, не имѣли средствъ сего сдѣлать, словомъ наблюдая, что бы поля были запаханы, а хлѣбъ и сѣно сняты и убраны непремѣнно.

§ 22. Въ обоихъ сихъ случаяхъ, ближайшій военный начальникъ, до-

нося по командѣ о такомъ обстоятельствѣ, и о томъ, что по настоянію его сдѣлано со стороны мѣстнаго начальства, и самимъ имъ собственно, и какіе есть по тому виды въ будущемъ, увѣдомляетъ прямо отъ себя нашего главнаго гражданскаго начальника того края и главноуправляющаго по продовольствію для доведенія до моего свѣдѣнія съ общими соображеніями.

§ 23. Продовольствіе арміи мясною порціею непосредственно относится къ землѣ, оною занимаемой.

§ 24. Отъ cadaго корпуса или отряда на маршѣ не предъ непріателемъ, посылаются съ открытымъ повелѣніемъ офицеръ генеральнаго штаба и комиссіонеръ съ надлежащею командою впередъ: первый для расписанія квартиръ и сбора свѣдѣній о способахъ занимаемаго округа, второй для полученія скота на мясную порцію.

§ 25. Комиссіонеръ заказываетъ скотъ у мѣстнаго начальства для всего корпуса или отряда.

§ 26. Во всемъ, полученномъ чрезъ мѣстное начальство, комиссіонеръ выдаетъ полныя квитанціи и раздѣляетъ по войскамъ.

§ 27. Такимъ образомъ, войска прийдя на ночлегъ, найдутъ уже принятое ихъ квартирерами.

§ 28. Но сами полки порознь ни къ какимъ требованіямъ отъ жителей отнюдь не приступаютъ.

§ 29. Винною порціею войска довольствуются изъ своихъ запасовъ, пополняя оныя изъ подвижнаго магазейна и отъ земли, на томъ же основаніи, какъ сказано выше о мясной порціи.

§ 30. Фуражное продовольствіе за границею можетъ быть тожъ тройное.

1) Отпускомъ изъ магазейновъ продуктовъ, собранныхъ по общимъ распоряженіямъ отъ земли, или изъ имперіи доставленныхъ, къ коимъ причисляются и припасы, могущіе быть отняты у непріателя.

2) Сборомъ отъ земли по частнымъ распоряженіямъ, доколѣ общія еще сдѣланы быть не могли, пополняя недостатокъ онаго изъ запасовъ, и

3) Подножнымъ кормомъ.

§ 31. Лошадн строевыя и артилерійскія должны быть довольствуемы по возможности подною дачею фуража; подъемныя, казачьи и вьючныя довольствуются подножнымъ кормомъ и поддерживаются, по возможности половинною дачею овса.

Половинная дача строевымъ и артилерійскимъ лошадямъ допускается: 1) въ случаяхъ крайнихъ; 2) при избыточномъ подножномъ кормѣ и 3) при долгомъ стояніи на мѣстѣ.

§ 32. Довольствіе лошадей фуражемъ изъ магазейновъ производится на томъ самомъ основаніи, какъ выше изъяснено о продовольствіи нижнихъ чиновъ провіантомъ.

§ 33. Довольствіе лошадей отъ земли учреждается на томъ же самомъ основаніи, какъ выше изъяснено о довольствіи нижнихъ чиновъ мясною порціею отъ земли.

§ 34. Подножнымъ кормомъ довольствуются лошади на маршѣ и на мѣстѣ по отводу мѣстнаго гражданскаго начальства.

§ 35. Сады, огороды, засянныя и съ хлѣбомъ поля и не кошенныя луга отнюдь не портить и лошадей въ нихъ не пускать.

§ 36. При самомъ расположеніи лагеремъ всемірно избѣгать сего; въ крайнихъ же случаяхъ хлѣбъ и сѣно на передъ скосить, а не истоптать, дабы продукты могли быть употреблены въ пользу.

§ 37. Къ запасному же фуражу обращаться въ тѣхъ только крайнихъ случаяхъ, когда мѣстнаго фуража достаточно получить невозможно.

§ 38. Иадержавный запасный фуражъ при первой возможности пополнять изъ мѣстныхъ запасовъ, а при недостаткѣ оныхъ, изъ подвижнаго магазейна.

ОТДѢЛЕНИЕ II.

О вспомогательныхъ средствахъ въ продовольствіи за границею.

§ 38. Когда войска располагаются въ позиціяхъ противъ непріятеля, и отъ меня предписано будетъ для поддержанія продовольствія сдѣлать въ ближайшихъ мѣстахъ сборъ съѣстныхъ продуктовъ, тогда слѣдуетъ назначить для каждой дивизіи, бригады или полка извѣстныя селенія, съ коихъ они должны получить имъ потребное, дабы всякій беспорядокъ съ вповныхъ взыскаѣтъ быть могъ по всей строгости.

§ 40. Для таковыхъ командировокъ употреблять надежныхъ штабъ и оберъ-офицеровъ, съ открытыми листами и съ надлежащими командами, имѣющими съ собою мѣшки или саквы, для набранія овса и другихъ припасовъ.

§ 41. Они получаютъ припасы, въ тарифѣ означенные, по назначенію старшинъ въ селеніяхъ, отъ коихъ собственно требовать того должны, и выдаютъ имъ въ тоже время во всемъ полученномъ полныя квитанціи, охраняя личную безопасность и собственность жителей во всей ихъ неприкосновенности, и отвѣчая за противное по учрежденію о большой дѣйствующей арміи.

§ 42. Если бы города и деревни по случаю военныхъ дѣйствій были оставлены жителями, то я въ такомъ разѣ брать только нужные, тарифомъ опредѣленные припасы, безъ всякаго излишества.

§ 43. Ставить лошадей на сѣно, рассыпать хлѣбъ и разбивать кочки строго воспрещается.

§ 44. Если бы, какъ часто бываетъ, открылся гдѣ либо значительный запасъ, то, не истребляя оный, приставить карауль, дать знать въ дежурство для распоряженія объ употребленіи онаго въ пользу, позволи между тѣмъ и другимъ войскамъ, если какія тамъ встрѣтятся, взяты порядкомъ на свою надобность.

§ 45. Если бы гдѣ нашелся хлѣбъ въ скирдахъ, еще немолоченный, а время и обстоятельства позволяли: то распорядиться порядкомъ молотить оный, молотъ, печь и даже сушить сухари средствами, какія гдѣ представиться могутъ, не упуская къ тому и собственныхъ. И въ семъ случаѣ, какъ во всякомъ, если жители есть, давать имъ неупустительно во всемъ полныя квитанціи; если они пекли, то давать квитанціи въ печеномъ хлѣбѣ, а если и сушили сухари, то давать ихъ квитанціи въ сухаряхъ.

§ 46. Но ни въ какомъ случаѣ не позволяется брать ничего сторонняго, тарифомъ неопредѣленнаго, и съ виновными какъ въ самомъ дѣйствіи, такъ и въ допущеніи до того, поступать по уголовному положенію большой дѣйствующей арміи.

§ 47. При должномъ внимательномъ наблюденіи со стороны начальниковъ, всегда оное легко можетъ быть открыто; ибо въ ранцахъ людей и въ самыхъ полковыхъ обозахъ, кромѣ амуниціи и припасовъ, ничего

быть не должно: слѣдовательно всякое другое должно почитать происходящимъ отъ грабежа.

ОТДѢЛЕНІЕ III.

Положенія общія.

§ 48. Всякіе припасы, на продовольствіе отпускаемые и получаемые зачитаться за настоящее и будущее, а отнюдь не за прошедшее время.

§ 49. Всѣ требованія, объ отпускѣ какого бы то ни было довольствія провіантомъ и фуражемъ, за прошедшее время, рѣшительно уничтожаются.

§ 50. Изъ сего правила изъемятся только претензіи нижнихъ чиновъ, за не выданныя имъ по обстоятельствамъ въ свое время мясныя и винныя порціи.

§ 51. Дозволяется также удовлетворить требованія войскъ за не полученный фуражъ, съ такимъ однако же ограниченіемъ, что требованія сіи не должны превосходить трехдневной дачи, а разрѣшеніе оныхъ зависитъ отъ собственнаго усмотрѣнія моего или командировъ корпусовъ, отдѣльно дѣйствующихъ, если по большому изнуренію лошадей мѣра сія окажется необходимою.

§ 52. Въ замѣнъ припасовъ брать деньги, или продавать ихъ, подъ названіемъ экономіею приобретенныхъ, строго воспрещается.

§ 53. Казачьимъ полкамъ на вѣчныхъ лошадехъ отпускать фуражъ въ натурѣ на 20 лошадей на сто, и затѣмъ ремонтной дачи на нихъ отъ комисаріата уже не производить.

§ 54. За Всемилостивѣйшимъ повелѣніемъ о производствѣ за границею раціоновъ по учрежденію о большой дѣйствующей арміи положенное Высочайшими Указами 29 ноября 1819 и 12 января 1822 годовъ, производство въ мирное время фуража на штабъ-офицерскихъ и адъютантскихъ лошадей, согласно приказу г. начальника главнаго штаба Его Императорскаго Величества 14 января 1822 г. № 2, съ тѣмъ вмѣстѣ прекращается. Равно долженъ войти въ счетъ сей и тотъ фуражъ, который въ мирное время отпускается и въ военное долженъ быть отпускаемъ въ полки, на назначенныхъ тѣми же указами полковымъ кавалерійскимъ и конно-артилерійскимъ оберъ-офицерамъ въ натурѣ лошадей, сверхъ положенныхъ по штатамъ.

ГЛАВА ВТОРАЯ.

О КВИТАНЦІЯХЪ.

§ 55. За продовольствіе по квартирамъ отъ обывателей, и вообще за все то, что бы токмо ни было взято у обывателей, выдаются имъ, какъ и выше изъяснено въ своихъ мѣстахъ, для зачета при будущихъ требованіяхъ военныхъ потребностей въ подать квитанціи, печатныя на языкѣ Россійскомъ и на языкѣ той земли, гдѣ квитанція выдается.

§ 56. Квитанціи давать тотчасъ на мѣстѣ въ полномъ количествѣ взятаго безъ малѣйшей убавки, не заставляя ѣхать для полученія оныхъ въ другое куда мѣсто.

§ 57. Квитанція, данная на доскуткахъ, писанная карандашемъ или не ясно, или же безъ подписи, и означенія полка или команды, для которой припасы взяты, также безъ изъясненія вѣса и мѣры, мѣсяца и числа, и имени лица или селенія, у кого взято, признаются наравнѣ съ фальшивыми.

§ 58. Если откроется тотъ, кто ихъ далъ, то на счетъ его дается двойная квитанція, и самъ онъ долженъ быть судимъ непременно.

ГЛАВА ТРЕТЬЯ.

О веденіи книгъ и объ отчетахъ.

§ 59. При переходѣ границы всѣ полки, артилерійскія роты, піонерные баталіоны и прочія отдѣльныя, независящія отъ другихъ команды, дабы не смѣшивать внутренняго продовольствія съ заграничнымъ, должны заключить въ книгахъ внутреннее продовольствіе по день перехода границы подведеніемъ итоговъ, какъ по приходу, такъ и по расходу; но книги имѣть до окончанія года при полку, дабы въ случаѣ, если бы полкъ прежде окончанія года возвратился въ свои границы, вписывать въ оныя приходъ и расходъ тѣмъ же порядкомъ со дня возвращенія, ежели же въ заграничномъ походѣ остался, то отправить на ревизію, куда слѣдуетъ, не смѣшивая ни мало заграничнаго продовольствія со внутреннимъ.

§ 60. Книгами для заграничнаго продовольствія снабжать полки, артилерійскія роты и прочія отдѣльныя независимыя отъ другихъ команды г. дивизионные командеры, на основаніи извѣстнаго предварительнаго моего распоряженія.

§ 61. По основанію образованія полевого интендантскаго управленія большой дѣйствующей арміи, снабженіе, порядокъ содержанія и веденія книгъ по заграничному продовольствію и отсылка оныхъ на ревизію, остаются на правилахъ, общими узаконеніями предписанныхъ: записывая законнымъ порядкомъ всѣ приходы и расходы продовольствія, какія отколы будутъ: и исполняя оное и въ случаѣ довольствія отъ земли подъ квитанціи, и полученія частными реквизиціями, изъ отбитаго у неприятеля: и вообще, откуда бы и какъ бы то ни было.

Выписка изъ упомянутыхъ узаконеній, съ принадлежащими къ онымъ формами, разошлется также въ войска.

§ 62. Когда командруется отъ полка баталіонъ, эскадронъ, рота или команда, въ какомъ бы она числѣ ни была: то снабженіе ихъ прошнурованными тетрадами, порядокъ содержанія и веденія оныхъ и отсылка на ревизію, должны быть на правилахъ, въ 14 пунктѣ поряддва веденія книгъ въ войскахъ, и въ параграфѣ предъидущемъ предписанныхъ.

§ 63. Всѣ отправляемыя сводныя команды нижнихъ чиновъ, какъ-то: по выздоровленіи изъ госпиталей и проч. снабжаются изъ дежурства отъ коменданта, или отъ комисіонера открытыми листами, въ которыхъ означается маршрутъ, число людей и лошадей, и прописывается объ окончаніи ихъ дачь.

§ 64. Сводныя команды по прибытіи къ мѣсту назначенія, представляютъ открытые листы въ дежурство, или къ коменданту, или же къ комисіонеру, которые по учиненіи на законномъ основаніи повѣрки отправляютъ оныя къ генералъ-интенданту.

§ 65. Таковыя же открытыя листы даются всѣмъ чиновникамъ, переводимымъ изъ одной команды въ другую или временно командированнымъ.

§ 66. На сихъ листахъ означаются всѣ отпуска, какіе отколы будутъ.

§ 67. Аттестаты объ окончаніи продовольствія выдаются тою тѣмъ, кои выбываютъ вовсе изъ арміи.

ГЛАВА ЧЕТВЕРТАЯ.

О подводкахъ и проводникахъ.

§ 68. Брать обывательскія подводки подъ свозъ полковыхъ тягостей рѣшительно воспрещается.

§ 69. Равнобѣрно не должны быть брать оныя, для таковыхъ же надобностей въ главное дежурство и всѣ прочія.

§ 70. Подъ однихъ, собственно большихъ, дозволяется брать обывательскія подводки, со всевозможнымъ ограниченіемъ мѣрою самой необходимости; и какъ большыя должны быть оставяемы въ госпиталяхъ, кои устроятся на этапахъ, не въ дальнемъ разстояніи одинъ отъ другого, то и для сего не представляется надобности въ большомъ числѣ подводъ.

§ 71. Для вниманія подводъ подъ больныхъ, даются полкамъ и прочимъ командамъ билеты отъ гг. корпусныхъ командировъ; а въ случаяхъ не терпящихъ времени, дополняются оныя относительно потребнаго числа подводъ, надписями отъ гг. дивизионныхъ командировъ; въ главной же квартирѣ выдаются таковыя отъ дежурнаго генерала и отъ генералъ-интенданта.

§ 72. Всеобращено стараться отпускать подводки въ дома ихъ съ перваго ночлега, не заходя далѣе.

§ 73. Всѣмъ подводчикамъ при отпускѣ давать отъ полковъ и отъ дежурствъ, по принадлежности, откуда отпускаются, билеты печатные на языкѣ Россійскомъ и на языкѣ той земли, гдѣ билетъ выдается, съ прописаніемъ: что онъ со столькоми-то подводками былъ у своза больныхъ отъ такого-то мѣста до такого, столько то дней, и нынѣ отпущенъ въ домъ; что билетъ сей долженъ служить для него, съ одной стороны охраннымъ листомъ въ томъ, что никто ни почему не долженъ останавливать его въ пути домой, а съ другой, что по сему билету должно быть зачтено сіе въ его очередь.

§ 74. По прошествіи каждой недѣли, гг. корпусные командиры доставляютъ къ главнокомандующему по продовольствію вѣдомости о числѣ подводъ, сколько взято было вѣренными имъ войсками, съ показаніемъ какимъ именно полкомъ, или пною какою командою отдѣльно и всѣми вообще.

§ 75. Вѣдомости сіи должны быть по каждому изъ обихъ княжествъ особо, и по другимъ областямъ по вѣдомству каждаго главнаго гражданскаго начальника особо.

§ 76. Таковыя вѣдомости главноуправляющей по продовольствію доводить каждый разъ до моего свѣдѣнія, съ надлежащими общими соображеніями.

§ 77. Въ особености требуется бдительный надзоръ, дабы ни подъ какимъ предлогомъ не задерживали подводъ, когда привезутъ сѣно или другія вещи по наряду, но чтобы безъ отлагательства, привезенное было

отъ нихъ принимаемо, и подводы отпускались обратно. За противное взыскивать съ виновныхъ по всей строгости.

§ 78. Проводниковъ брать токмо въ самой надобности, а не такъ, что бы каждая партія изъ нѣсколькихъ нижнихъ чиновъ, иди по известной уже военной дорогѣ, брала себѣ проводника: взятымъ же проводникамъ не причинять никакихъ обидъ, а отпускать ихъ въ дома, съ охранными билетами.

ГЛАВА ПЯТАЯ.

О наблюдении за слѣдованіемъ командъ и чиновъ по военнымъ дорогамъ, и объ оказаніи пособія транспортамъ.

§ 79. Всемъ командамъ и чинамъ слѣдовать непременно по военнымъ дорогамъ, отяудъ не уклоняясь въ сторону, безъ особаго на то точнаго повелѣнія, въ открытомъ листѣ изъясненнаго.

§ 80. Если кто найдется внѣ сихъ дорогъ, того задержать какъ мародера, и выпроводить подъ присмотромъ на военную дорогу къ ближайшему коменданту.

§ 81. Наблюдение сего возлагается въ особенности на земскихъ правителей и военную полицію.

§ 82. Всѣ военные и гражданскіе начальники обязаны оказывать всевозможныя отъ нихъ пособія, вообще казеннымъ транспортамъ, а въ особенности подвижнаго магазейна.

§ 83. Ни кто, ни въ какомъ случаѣ не долженъ захватывать фуража, для подвижнаго магазейна приготовленнаго, гдѣ бы то ни было.

ГЛАВА ШЕСТАЯ.

О маркитантахъ.

§ 84. При всѣхъ войскахъ имѣть маркитантовъ, что возлагается на особенное попеченіе гг. корпусныхъ, бригадныхъ, полковыхъ и другихъ командныхъ начальниковъ.

§ 85. Маркитантамъ дозволяется изъ Подольской губерніи свободно провозить къ арміи горячее вино и пиво, не подвергаясь аресту въ казенныхъ откупахъ, по предъявленіи ими охранныхъ листовъ.

§ 86. Маркитантовъ снабдить охранными открытыми листами.

§ 87. Всѣ начальники, какъ военные, такъ и гражданскіе, обязаны имъ оказывать всякое вспомошествованіе, какъ бы казенному транспорту.

§ 88. По прибытіи за границу, первый комендантъ или этапный начальникъ долженъ, если того обстоятельства будутъ требовать, дать ѣдущимъ маркитантамъ конвой до слѣдующаго города или этапа; такимъ образомъ они въ безопасности доѣзжаютъ до арміи, гдѣ уже генералъ-гвельдигеръ приметъ мѣры въ охраненію ихъ во время движенія войскъ.

§ 89. Въ случаѣ нужды, выдавать имъ изъ магазейновъ для лошадей фуражъ, гдѣ сіе возможно, въ платую, по чему казна обобелся.

§ 90. Въ упомянутыхъ охранныхъ листахъ должны быть изложены всѣ сія выгоды, маркитантамъ предоставленныя.

§ 91. За сямъ гг. полковые командиры и прочіе командные начальники обяжутъ маркитантовъ имѣть у себя всегда все нужное для солдатъ, и особенно для употребленія въ пищу: соли не менѣе, какъ на два мѣсяца, чесноку и луку сколь можно болѣе.

ГЛАВА СЕДЬМАЯ.

О печатныхъ бланкетахъ для квитанцій и для другихъ по продовольствію бумагъ.

§ 92. Упоминаемые въ сихъ правилахъ тарифы, квитанція, открытые листы, и все прочее, что по учрежденію для управленія большой дѣйствующей арміи, должно имѣть печатное, какъ-то: статьи изъ полевого уголовного уложенія, относящіяся до жителей, накладныя и квитанціи магазинныя, и что впредь представится нужнымъ вообще по части главноуправляющаго продовольствіемъ къ напечатанію, все то печатать въ типографіи главнаго штаба арміи въ потребномъ числѣ экземпляровъ, на счетъ экстраординарнаго армейскаго капитала, употребляя въ помощь Кишиневскую типографію

§ 93. Таковыя экземпляры потребныя для войскъ и областей, кои арміею заняты будутъ, рассылать въ войска и къ главнымъ гражданскимъ начальникамъ изъ главнаго дежурства арміи, для чего и передавать въ оное; остальные же экземпляры отдавать изъ типографіи въ интендантство, для снабженія подвѣдомственныхъ оному мѣстъ и лицъ, и на случай впредь надобности.

§ 94. Экземпляры же для билетовъ на вапманіе подводъ, кои будутъ выдаваемы въ корпусахъ отъ гг. корпусныхъ командировъ, а въ главномъ дежурствѣ отъ дежурнаго генерала и отъ генераль-интенданта; равно экземпляры охранныхъ билетовъ для выдачи подводчикамъ и проводникамъ, по не важности на все сіе надержекъ, печатать на счетъ суммъ дежурствъ по принадлежности.

ГЛАВА ОСЬМАЯ.

О томъ, что наблюдать гражданскому начальству по продовольствію.

ОТДѢЛЕНІЕ I.

Положенія общія.

§ 95. Главныя гражданскіе начальники съ нашей стороны, кои по мѣрѣ занятія войсками вступать будутъ въ управленіе, какъ Молдавіи и Валахіи, такъ равно Булгаріи и другихъ провинцій Порты Оттоманской, должны имѣть въ виду: во-первыхъ, пользу арміи нашей, во-вторыхъ, благосостояніе жителей вѣрренныхъ имъ областей.

§ 96. Для сего необходимо благоустройство между жителями, ограж-

деніе ихъ собственности и гражданской свободы, по всей ихъ неприкосновенности, и справедливѣйшая уравнительность раскладки всѣхъ предметовъ военныхъ требованій.

§ 97. На сей собственно конецъ сдѣланы всѣ вышеозначенныя распоряженія относительно военнаго вѣдомства; и затѣмъ остается гг. главнымъ гражданскимъ начальникамъ нашимъ ревностно содѣйствовать сему со стороны земскаго управления.

§ 98. Въ числѣ вышеналоженныхъ мѣръ заключается выдача вообще отъ арміи жителямъ квитанцій, кои представляютъ важный способъ къ уравнительной раскладкѣ, а тѣмъ самымъ къ приобрѣтенію отъ жителей довѣрія и искренняго расположенія.

§ 99. Гг. главные гражданскіе начальники обязаны обратить особенное вниманіе на сіе обстоятельство, и доставить симъ квитанціямъ такую отъ жителей довѣренность, дабы оныя почитались ими какъ наличныя деньги.

§ 100. Распорядиться и точнѣйше наблюдать, чтобы квитанціи сіи были непременно принимаемы въ зачетъ податей, и чинимо слѣдующее удовлетвореніе; а коль скоро, у кого либо изъ жителей таковыя квитанціи будутъ превышать стоимость его повинностей того періода, въ который квитанція предъявлена, то за вычетомъ изъ оной слѣдующей отъ него подати, за остальное доплачивать ему немедленно наличными деньгами, не допуская ни въ какомъ случаѣ, чтобы квитанціи сіи отъ неуплаты по онымъ жителю въ надлежащій срокъ, могли превышать годичную его подать.

§ 101. Упомянутую же уплату распорядить и затѣмъ наблюдать такимъ образомъ, чтобъ она доходила въ точности и безъ замедленія по принадлежности, и безъ всякаго о семъ ходатайства отъ того, кому таковая уплата по квитанціи слѣдовать будетъ.

§ 102. Гг. главные гражданскіе начальники, вмѣстѣ съ назначеніемъ получаютъ свѣденія о военныхъ дорогахъ, и гдѣ должны быть по онымъ этапы, госпитали и магазейны, и особо, гдѣ и въ какой мѣрѣ должны быть устроены магазейны для продовольствія арміи, госпитали, согласно съ приказомъ моимъ № 64.

§ 103. Они немедленно озаботятся приведеніемъ всего онаго въ надлежащее устройство.

ОТДѢЛЕНІЕ II.

О магазейнахъ для арміи.

§ 104. Главные гражданскіе начальники, получа свѣдѣнія, гдѣ въ какой мѣрѣ должны быть устроены магазейны для арміи, поспѣшать общими своимъ распоряженіемъ къ снабженію ихъ полнымъ, по назначенію количествомъ припасовъ, дабы сколь можно скорѣе прекратить сборъ оныхъ по частнымъ распоряженіямъ.

§ 105. Къ таковымъ магазейнамъ, по сбору отъ земли составляемымъ, всего желательнѣе имѣть смотрителей отъ земли.

§ 106. Магазины сіи, въ округѣхъ расположенія корпусовъ и дивизій состоятъ въ общемъ вѣдѣніи заведываніи у оберъ-провіантмейстеровъ и провіантмейстеровъ, по асистовкамъ коихъ и дѣлаются отпуска какъ выше извѣщено.

§ 107. Въ мѣстахъ же расположенія главной квартиры и иныхъ отдѣльныхъ отрядовъ, магазейны таковыя на томъ же основаніи заведываются комисіонерами по принадлежности.

§ 108. Подъ ихъ же руководствомъ отъ магазейновъ доставляются свѣденія о приходѣ, расходѣ и остаткѣ продуктовъ въ главную полевую провіантскую комисію арміи.

§ 109. Въ однихъ токмо крайнихъ случаяхъ, по требованію главныхъ гражданскихъ начальниковъ, интендантству опредѣлить смотрителями къ таковымъ магазейнамъ изъ чиновниковъ его вѣдомства.

§ 110. Подводъ отъ земли, кои будутъ доставлять припасы въ магазейны, отнюдь не задерживать ни мало, но безотлагательно отпускать обратно, какъ изъяснено выше въ § 77.

§ 111. Для сего должно быть разочтено доставленіе припасовъ такимъ образомъ, чтобы въ день приходило къ магазейну въ такой мѣртъ, въ какой привезенное въ тотъ же день могло быть принято.

§ 112. Въ противномъ случаѣ припасы должны быть немедленно сложены въ магазейнъ и для сдачи ихъ долженъ остаться токмо сдатчикъ, а подводы во всякомъ случаѣ неминуемо должны быть отпускаемы обратно.

§ 113. При сдачѣ въ магазейны и для наблюденія, чтобы подводы не были задерживаемы и квитанціи безотлагательно были выдаваемы, должны быть отъ земли особые довѣренныя.

§ 114. Сими довѣренными принадлежить и разборъ по браку припасовъ отъ смотрителей отъ земли.

§ 115. Въ случаѣ браковки припасовъ со стороны смотрителя интендантскаго вѣдомства, если довѣренный отъ земли признаетъ оную правильною, то постановляютъ о томъ надлежащій актъ, за общимъ подписаніемъ, т. е. пріемщика и отдатчика и довѣреннаго отъ земли, съ подробнымъ изложеніемъ количества обракованныхъ припасовъ, степени ихъ недобротности, возможныхъ средствъ исправленія, и съ означеніемъ отъ какого округа, а буде извѣстно, то и отъ какого селенія предъявлены они къ отдачѣ. Но если бы довѣренный отъ земли признавалъ тѣ бракуемыя смотрителемъ интендантскаго вѣдомства припасы годными, то такое обстоятельство обязанъ представлять нашему мѣстному военному начальнику на разрѣшеніе, донося въ томъ и другомъ разѣ главному гражданскому начальнику съ нашей стороны.

§ 116. Впрочемъ, во всякомъ случаѣ припасы, какого бы количества они ни были, смотритель принимаетъ безъ наималѣйшаго задержанія подводу; но если признаетъ негодными, то обозначаетъ о томъ, со всею подробностію въ квитанціи и доноситъ по начальству.

ОТДѢЛЕНІЕ III.

О ГОСПИТАЛЯХЪ.

§ 117. Главные гражданскіе начальники наши особенно озаботятся пріуготовленіемъ для госпиталей достаточныхъ и удобныхъ по возможности помѣщеній.

§ 118. Равно распорядятъ снабженіе оныхъ топливомъ, съ тѣмъ, чтобы всегда было въ наличности при всякомъ госпиталѣ, не только для варенія пищи, но и для отопленія не менѣе мѣсячной потребности, дабы ни въ какомъ случаѣ больные не потеряли отъ внезапныхъ перемѣнъ погоды.

§ 119. Они распорядить также снабженіе госпиталей, для постилки подъ больныхъ соломою, буде гдѣ то, возможно, или иными удобными для того веществами, смотря по мѣстнымъ способамъ.

§ 120. Сверхъ того отвѣдутъ удобныя мѣста безъ стѣсненія жителей для заведенія въ пользу госпиталей огородовъ, если время года къ тому еще не упушено.

ОТДѢЛЕНІЕ IV.

Объ устройствѣ этапъ.

§ 121. Касательно магазейновъ на этапахъ, главные гражданскіе начальники примутъ за непрѣмное то, чтобы каждый таковой магазейнъ при первоначальномъ его устройствѣ былъ снабженъ всеми предметами продовольствія по примѣрному соображенію его расхода, на два мѣсяца съ тѣмъ, чтобы къ исходу каждаго мѣсяца, все израсходованное было пополнено снова, и чтобы мѣсячная потребность всегда была въ наличности.

§ 122. Въ соображеніе о потребности предметовъ продовольствія магазейновъ на этапахъ, должны входить одни команды и транспорты, за арміею слѣдующіе, не касаясь войскъ, могущихъ проходить въ полныхъ своихъ составахъ, о коихъ мѣстныхъ начальства особо будутъ предвзяемы. Сіе относится собственно до этапныхъ магазейновъ, и не тѣхъ кои учреждаются для продовольствія арміи; но бывая на этапахъ, служить вмѣстѣ и этапными магазейнами.

§ 123. Для пополненія этапныхъ магазейновъ съ большею удобностію, весьма полезно завести сельскіе магазейны въ каждомъ селеніи или изъ нѣсколькихъ въ одномъ, смотря по удобству и возможности.

§ 124. Изъ сихъ то сельскихъ магазейновъ снабжались бы этапные по мѣрѣ надобности, безъ излишняго стѣсненія жителей частыми раскладками.

§ 125. Для большаго удобства снабженія этапныхъ магазейновъ, главные гражданскіе начальники могутъ допустить поставку въ оныя хлѣба зерномъ, устроая при этапахъ мельницы: или воловыя или ручныя, по примѣру тѣхъ, кои въ войскахъ имѣются, смотря по удобству и возможности.

§ 126. Также на этапахъ при магазейнахъ должны быть устроены печи, въ коихъ могли бы печь хлѣбъ и сами проходящія команды чрезъ хлѣбопеконъ своихъ, обыкновенно впередъ отправляемыхъ.

§ 127. Къ этапамъ должны быть приписаны селенія по удобности и для подводу.

§ 128. Продовольствіе транспортовъ по этапамъ состоитъ непосредственно на отвѣтственности гг. главныхъ гражданскихъ начальниковъ.

ОТДѢЛЕНІЕ V.

О мясной порціи.

§ 129. Продовольствіе арміи мясною порціею непосредственно относится къ землѣ, оною занимаемой.

§ 130. Главные гражданскіе начальники особенно поспѣшать распо-

ряженіемъ своимъ къ регулярному довольствію войскъ мясною порціею, дабы сколь можно скорѣе прекратить сборъ оной частными реквизиціями, по одной необходимости допускаемыми, до общаго отъ нихъ зависящаго распоряженія.

ОТДѢЛЕНІЕ VI.

О заготовленіи сѣна.

§ 131. Заготовленіе сѣна въ означенныхъ краяхъ, по извѣстному обычаю жителей весьма мало приготовляютъ онаго, должно быть предметомъ особеннаго попеченія гг. главныхъ гражданскихъ начальниковъ.

§ 132. Сіе, толь крайне важное для арміи обстоятельство требуетъ отъ нихъ всей распорядительности и дѣятельности, такъ чтобы мною всѣхъ затрудненій, какія бы ни встрѣтились, сѣна было на всѣ надобности арміи въ округѣ каждаго главнаго начальника не только достаточно, но совершенно избыточно ¹⁾.

§ 133. Не должно потерять въ семъ дѣлѣ ни сколько удобнаго времени, съ одной стороны для того, чтобы успѣть собрать траву до жаровъ, въ кои она по свойству тамошняго климата обыкновенно выгораетъ, а съ другой, дабы сколь можно скорѣе имѣть сѣно для транспортовъ вообще, и особенно подвижнаго магазейна на этапахъ, такъ какъ по военнымъ дорогамъ при проходѣ большаго числа транспортовъ, конечно подножнаго корма не надолго стать можетъ.

§ 134. Для сего они обязаны употребить все, что токмо представить имъ можетъ благоразуміе и доброе хозяйство, въ управляемыхъ ими областяхъ, и всевозможное пособіе съ военной стороны.

§ 135. Военные начальники, по требованіямъ главныхъ гражданскихъ начальниковъ, ревностно содѣйствуютъ имъ въ семъ дѣлѣ всѣми возможными, зависящими отъ нихъ средствами.

§ 136. Самомайлѣйшее замедленіе въ удовлетвореніи такового требованія подвергаетъ виновнаго строжайшему отвѣту по учрежденію о болѣшой дѣйствующей арміи.

§ 137. Дабы войска не затруднялись на сей конецъ въ косахъ, то по сдѣланному распоряженію вслѣдъ за вступленіемъ арміи въ Молдавію, доставится къ тамошнему главному гражданскому начальнику на первый разъ 10,000 сѣнокосныхъ косъ, а въ послѣдствіи можетъ быть доставлено и болѣе, смотря по надобности, отколь могутъ снабжаться и прочія мѣста, гдѣ таковыя косы востребуются, по сношенію между собою главныхъ гражданскихъ начальниковъ.

¹⁾ Представляется однимъ изъ надежнѣйшихъ средствъ то, чтобы привести въ извѣстность въ каждомъ селеніи число работниковъ, опредѣлить по тому именно, сколько какое селеніе должно выставить сѣна. Для ближайшаго наблюденія за точнымъ того исполненіемъ, командировать въ каждое селеніе по одному или по нѣскольку солдатъ, смотря по населенію, подъ надзоромъ особыхъ чиновниковъ. Такимъ образомъ, принимая примѣрно самую меньшую пропорцію 20 пудовъ сѣна въ день на работника, считая для работы одинъ только мѣсяцъ, и полагая даже только 50,000 работниковъ во всей Валахіи, должно быть выставлено сѣна въ ней одной 30,000,000 пудовъ. Выставку сѣна должно стараться производить наиболѣе въ ближайшихъ мѣстахъ къ военнымъ дорогамъ, и въ такихъ мѣстахъ, гдѣ болѣе могутъ располагаться быть войска, дабы сокращать тѣмъ сколь можно подвозы.

§ 138. Главные гражданскіе начальники особенно по заготовленію сѣна извѣщаютъ главноуправляющаго по продовольствію о мѣрахъ, кои приняты ими будутъ и затѣмъ, сколь можно чаще сообщаютъ ему, послѣдствіяхъ тѣхъ распоряженій, и о видахъ по онымъ, для доведенія до моего свѣдѣнія съ общими соображеніями.

ОТДѢЛЕНІЕ VII.

О перевозкахъ.

§ 139. Вообще для перевозокъ военныхъ потребностей особенно по обстоятельствамъ, нерѣдко встрѣчающимся, предметовъ продовольствія изъ одного магазейна въ другой, главные гражданскіе начальники обязаны изыскивать, сообразно мѣстнымъ обстоятельствамъ, самоудобнѣйшія средства.

§ 140. Въ чемъ бы оныя ни состояли, но должны непременно удовлетворять двумъ главнымъ предметамъ:

- а) Чтобы перевозимое было вѣрно и своевременно доставлено.
- и б) Чтобы перевозившіе не оставались безъ должнаго удовлетворенія.

§ 141. Подряды на перевозки въ княжествахъ: Молдавскомъ и Валахскомъ, въ прошедшую съ Турціею войну, не отвѣчали ожиданіямъ.

§ 142. По всѣмъ свѣдѣніямъ жители до нынѣ чувствуютъ послѣдствія оныхъ. Посему главный гражданскій начальникъ сообразится наиточнѣйше, не удобнѣе-ли будетъ вмѣсто подрядовъ, потребныя перевозки дѣлать посредствомъ наряда подводъ отъ жителей, съ платою безъ излішества, но вѣрно и своевременно, прямо самимъ подводчикамъ вручаемою.

§ 143. Съ таковыми подводами, для перевозки наряжаемыми, должны быть отъ земли надежныя пристава, кои обязаны получать тѣ подводы изъ домовъ ихъ, и возвратить въ оныя цѣлостно.

§ 144. Они должны быть снабжаемы открытыми охранными листами и нѣкоторымъ конвоемъ, соотвѣтственно обстоятельствамъ.

§ 145. Также должно быть соображено и приспособлено продовольствіе сихъ транспортовъ, дабы ни въ какомъ случаѣ не подвергались они недостатку въ ономъ.

ОТДѢЛЕНІЕ VIII.

Объ обывателяхъ.

§ 146. Особенной заботѣ главнаго гражданскаго начальника подлежитъ водвореніе въ дома тѣхъ, кои бы по военнымъ обстоятельствамъ оставили оныя, и помощь тѣмъ, кои бы хотя домовъ и не оставили, но по тѣмъ случаямъ, потерявъ рабочій скотъ или сѣмяна, лишились средствъ къ запашкѣ своихъ полей или уборкѣ хлѣба и сѣна.

§ 147. Въ §§ 20, 21 и 22 поставлено въ обязанность военному начальству дѣйствовать въ сихъ случаяхъ всѣми возможными для нихъ средствами, въ томъ особенно разсужденіи, что случаи таковыя могли еще не дойти до свѣдѣнія главнаго гражданскаго начальника, или что и самое управленіе его въ то время, когда войска вступили въ кантонирь-квартиры, еще могло не быть открыто.

ОТДѢЛЕНІЕ ІХ.

О сношеніяхъ.

§ 148. Главные гражданскіе начальники для общей связи дѣль, находятся во всегдашнемъ сношеніи съ главноуправляющимъ по продовольствію обо всемъ, относящемся до военнаго хозяйства арміи, извѣщаютъ его о распоряженіяхъ своихъ, какъ уже сдѣланныхъ, такъ и предполагаемыхъ, и о послѣдствіяхъ по первымъ, для доведенія до моего свѣдѣнія съ общими соображеніями.

§ 149. Главные гражданскіе начальники обращаются лично ко мнѣ съ представленіями своими вообще обо всемъ, о чемъ признаютъ нужнымъ, и въ особенности въ случаяхъ или особой важности, или превышающихъ ихъ власть, или же требующихъ настоятельно, для блага арміи и самаго края измѣненій, существующихъ въ управляемыхъ ими областяхъ постановленій, и даже самыхъ обычаевъ.

§ 150. Въ послѣднемъ случаѣ представленіе должно содержать въ себѣ:

- 1) Точное изложеніе тѣхъ существующихъ постановленій или обычаевъ.
- 2) Важныя неудобства, опытомъ удостовѣренныя.
- 3) Предположеніе главнаго гражданскаго начальника.

ОТДѢЛЕНІЕ Х.

О власти главныхъ гражданскихъ начальниковъ.

§ 151. Слѣдую всему вышеназложенному, и примѣняясь учрежденію о о большой дѣйствующей арміи, общему учрежденію о губерніяхъ, и особеннымъ инструкціямъ, если таковыя кому либо изъ главныхъ гражданскихъ начальниковъ отъ высшей власти даны, они дѣйствуютъ во всемъ съ должною законною рѣшительностію, отнюдь не теряя времени, а особенно въ обстоятельствахъ, не терпящихъ излишнія испрашиванія разрѣшеній на то, на что или существуетъ ясный законъ, или разрѣшеніе отъ самихъ ихъ зависитъ.

§ 152. Вообще по всѣмъ предметамъ съ повинностями края сопряженнымъ, гг. главные гражданскіе начальники соображаютъ и распоряжаются во всей подробности, не предоставляя ничего ни случаю, ни проволочу другихъ.

§ 153. Бездѣйственность власти равно пагубна для дѣла и ответственна для лица, какъ и самое превышеніе власти.

Подлинное подписать:

Главнокомандующій 2-ю арміею,

Генералъ-Фельдмаршалъ *Графъ Витгенштейнъ.*

Т А Р

О продовольствіи Россійскихъ

Суточное довольствіе солдата.	Россійскіе фунты.	З а м ѣ ч а н і я.
1. Ржаного или пшеничнаго хлѣба	3	1) По недостатку хлѣба замѣнять одинъ фунтъ онаго четвертью фунта мяса. 2) При отпускѣ большаго количества крупы ежемѣсячно на чело-вѣка мѣрою 1½ гарнца. 3) Строевому солдату производится винная и мясная порціи по три раза въ недѣлю. Деньщики получаютъ противъ строевыхъ; погонщики подвижнаго магазейна противъ нестроевыхъ нижнихъ чиновъ. 4) Оберъ-офицеры получаютъ одну порцію ежедневно, кромѣ того, что ихъ деньщикамъ принадлежитъ. Штабъ-офицеры получаютъ вдвое. Классные чиновники получаютъ по сему же положенію, по сравненію чиновъ ихъ съ чинами военными.
или сухарей	1¾	
„ муки	2½	
2. Крупъ или рясу	¼	
или гороху, бобовъ или чечевицу	½	
3. Мяса	½	
Вина	1 чарка.	
Соли въ мѣсяцъ	1 фунтъ.	
Офицерскіе порціоны.		
Хлѣба	3	
Крупъ	¼	
Мяса	1	

Замѣчаніе.

Когда войска довольствуются по квартирамъ отъ хозяевъ: то выдаются онимъ квитанціи точно такъ, какъ въ пріемѣ изъ магазейновъ, но полагая ежедневно на cadaго челоуѣка по 3 фунта хлѣба, четверть фунта крупъ, четверть фунта мяса и половина вина.

Замѣчанія.

Въ 3-й части учрежденія о большой дѣйствующей арміи сказано:

Въ § 100. Никто не можетъ требовать отъ жителей, чего либо въ тарифѣ неозначеннаго.

Въ § 101. Излишнее требованіе противъ тарифа почитается грабежемъ.

Замѣны назначенныя въ тарифѣ всякъ принимать обязанъ.

Всѣ отпуски и полученія зачитать за настоящее и будущее: требованія же за прошедшее время рѣшительно уничтожаются.

Подлинный подписаль:

Главнoкомандующій
Генераль-Фельд

И Ф Ъ

войскъ за границую 1828 года.

Суточная дача лошади.	Гарнецъ овса.	Россійскихъ фунтовъ.	
		Сѣна.	Соломы.
Офицерской верховой	4	10	—
Полевой кавалеріи.			
Кирасирской	4	10	2 ³ / ₄
Драгунской, гусарской, уланской, конно-егерской, артилерійскимъ и жандармскимъ . .	3	10	3
Подъемнымъ.			
Вѣсьмъ подъемнымъ полковъ, артилерійскихъ ротъ, офицерскимъ, казачьимъ верховымъ и вьючнымъ, и подвижнаго магазейна . .	2 ⁴ / ₃₀	20	—
Парочнымъ	4	15	—
Подвижнаго магазейна на каждаго вола . . .	—	30	—

Замѣны фуража.

Шесть гарнецъ ячменя замѣняютъ восемь гарнецъ овса. Ржи, пшеницы, чечевицы или кукурузы дается столько, сколько ячменя.

Пять фунтовъ сѣна замѣняютъ одинъ гарнецъ овса; и одинъ гарнецъ овса—5 фунтовъ сѣна.

Пять фунтовъ соломы и 1 фунтъ муки замѣняютъ 5 фунтовъ сѣна, но только въ случаѣ совершеннаго недостатка.

Подвижной кормъ вообще замѣняетъ фуражъ.

2-ю армию,
маршалъ *Графъ Витгенштейнъ.*

