



МОРИС
КОТРЕЛЛ

ХРАНИТЕЛИ ГРОБНИЦЫ

СЕКРЕТНЫЙ КОД ТЕРРАКОТОВОЙ АРМИИ

ЭКСМО



ТАИНЫ ДРЕВНИХ ЦИВИЛИЗАЦИЙ

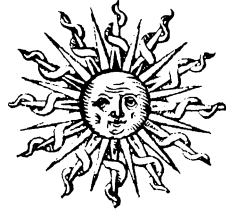

МОРИС
КОТРЕЛЛ

ХРАНИТЕЛИ ГРОБНИЦЫ

Секретный код
терракотовой
армии

Maurice COTTERELL
THE TERRACOTTA WARRIORS

Перевод с английского *К. Савельева*

Оформление переплета художника *Е. Савченко*

Котрелл М.
К 73 **Хранители гробницы: — М.: Изд-во Эксмо, 2004. — 352 с., илл.**

ISBN 5-699-05684-X

Гробницу первого китайского императора Цинь Ши Хуанди «охраняют» 7000 терракотовых всадников, выполненных в натуральную величину. Каждый воин имеет индивидуальные черты, и, по предположениям, это портреты реальных лиц, убитых при захоронении властелина Поднебесной империи, чтобы их духи оберегали его и в загробном мире.

Но, как считает всемирно известный исследователь древних цивилизаций Морис Котрелл, Цинь Ши Хуанди был не просто правителем Китая, а одним из тех богоподобных Наставников, которые оставили человечеству сакральные знания о чудодейственных свойствах Солнца и высших принципах духовности.

А в позах терракотовых воинов, выражениях их лиц, оружии, одеяниях, расположении фигур в пространстве зашифровано его послание к человечеству, предостерегающее от грядущих катаклизмов.

Морис Котрелл разгадал тайный код и нашел поразительные аналогии между посланиями египетского фараона Тутанхамона, мексиканского правителя Пакали, перуанского Виракоче и китайского императора Ши Хуанди.

Сенсационность этого открытия дает нам еще один шанс воспользоваться знаниями, оставленными Великими наставниками.

ББК 63.3(5)

Ответственный редактор *Е. Басова*
Художественный редактор *Е. Савченко*. Технический редактор *О. Куликова*
Компьютерная верстка *Г. Клочкова*. Корректор *Г. Киселева*

ООО «Издательство «Эксмо»
127299, Москва, ул. Клары Цеткин, д. 18, корп. 5. Тел.: 411-68-86, 956-39-21.
Интернет/Home page — www.eksmo.ru
Электронная почта (E-mail) — **info@eksmo.ru**

Подписано в печать с готовых монтажей 05.10.2004
Формат 60х90 1/16. Гарнитура «Гарамонд». Печать офсетная
Бум. тип. Усл. печ. л. 22,0 + вкл.
Доп. тираж 3 000 экз. Заказ № 4985

Отпечатано с готовых диапозитивов во ФГУП ИПК
«Ульяновский Дом печати». 432980, г. Ульяновск, ул. Гончарова, 14

© 2003 Maurice Cotterell
© Перевод. К. Савельев
© Издание на русском языке. Оформление.
ООО «Издательство «Эксмо», 2004

ГЛАВА ПЕРВАЯ

ТАЙНАЯ АРМИЯ ПЕРВОГО ИМПЕРАТОРА

Поле горшечника

Жители провинции Линтон никогда не забудут тот прохладный и ясный весенний день 1974 года. На краткую долю секунды показалось, что пар от дыхания трех молодых крестьян — это все, что осталось от людей, которые только что трудились вместе.

Поле, расположенное в трех километрах от Сианя, поглотило их вместе с буром, треногой и несколькими плетеными корзинами, которые стали для них спасательным средством после того, как они оправились от шока после падения.

Они провалились в древний коридор, обрушившийся свод которого взметнул к небу облака пыли. Когда пыль осела, они в ужасе обнаружили, что окружены целой армией воинов в полном боевом облачении: терракотовыми фигурами солдат высотой в человеческий рост, бесстрастно вззирающих на незваных пришельцев.

Через несколько часов археологи из ближайшего города Яньшай прибыли на место, чтобы оградить находку от любопытных глаз.

В результате раскопок было обнаружено более 8000 терракотовых солдат, захороненных более 2000 лет назад (около 220 г. до н. э.) в четырех отдельных подземных чертогах.

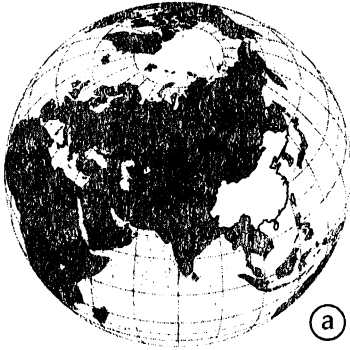

Современный Китай

Рис. 1 (а) и (b). Государственная граница и территория современного Китая (выделено белым цветом).



Китай в эпоху династии Цинь

Китай в эпоху династии Цинь, 221—206 г. до н. э. (заштриховано) на фоне современного Китая (выделено белым цветом).

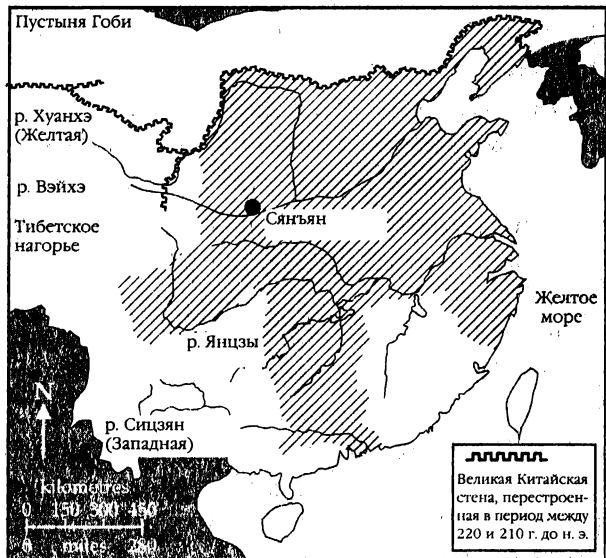

Последнее убежище Царя-Дракона



Рис. 2а.

Подземные казармы терракотовой армии

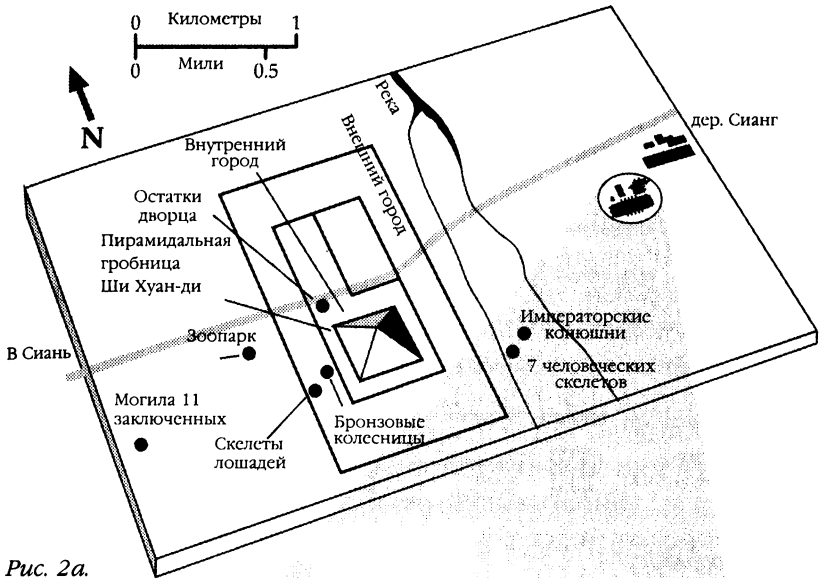

Рис. 2б.

Замурованные тоннели

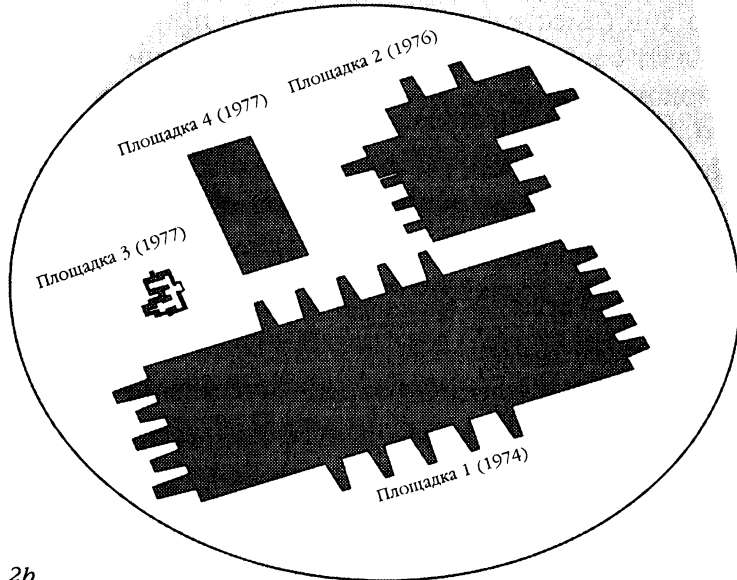

Рис. 3. Поперечный разрез трех тоннелей (также называемых *траншеями* или *коридорами*).

Археологи были удивлены тем обстоятельством, что форма лиц (вместе с формой головы и прической) 8 тысяч солдат соответствовали всего лишь десяти формам из китайского алфавита, насчитывающего в общей сложности 10 516 иероглифов: (рю, цзя, шэнь, ё, юнь, чжи, му, фэн, тянь, го). Как ни странно, хотя в официальных записях о раскопках в Сиане даны названия иероглифов, археологи не позаботились объяснить их *смысл*. Возможно, им не пришло в голову поинтересоваться, что обозначает каждый иероглиф, или же они знали, но предпочли не говорить. Так или иначе, они поспешно перезахоронили вырытых солдат и замаскировали места пробных раскопок.

В течение почти двух лет место находки находилось под строгой охраной, а затем раскопки неожиданно возобновились. Никаких объяснений от властей не последовало, и до сих пор в официальном археологическом

путеводителе ничего не сказано о смысловом значении этих десяти иероглифов.

Трудно понять причину такой секретности; в конце концов китайско-английские словари продаются во всех западных странах. Одним из наиболее известных является «Китайско-английский словарь современного словоупотребления», составленный Лин Ю-таном.

Иероглиф шэнь (обезьяна) является девятым знаком китайского астрологического зодиака, основанного на двенадцатилетнем цикле. В своих книгах я объяснял, что число 9 является высшим числом, которого можно достичь перед соединением с Богом (10), поэтому древние цивилизации, в которых существовал культ Солнца, пользовались девяткой для обозначения божества, а числом 999—для обозначения «сверхбога», или духовного учителя (999 противоположно 666, или числу зверя, в евангельском Откровении св. Иоанна).



Суц. (1) Знак двенадцатеричного цикла.

*Рис. 4(а). Двенадцатеричный цикл
Десять форм лица, согласно словарю Лин Ю-тана*

| КИТАЙСКИЙ ЗНАК | ЖИВОТНОЕ | ЗНАК ЗОДИАКА | ЧАСЫ СУТОК |
|-------------------|----------|--------------|------------|
| Цзы | Крыса | Овен | 23—01 |
| Чоу | Бык | Телец | 01—03 |
| Инь | Тигр | Близнецы | 03—05 |
| Мао | Заяц | Рак | 05—07 |
| Чэнь | Дракон | Лев | 07—09 |
| Сы | Змея | Дева | 09—11 |
| У | Лошадь | Весы | 11—13 |
| Вэй | Коза | Скорпион | 13—15 |
| Шэнь | Обезьяна | Стрелец | 15—17 |
| Ю | Петух | Козерог | 17—19 |
| Суй | Собака | Водолей | 19—21 |
| Хай | Свинья | Рыбы | 21—23 |



Рю

Сущ. (1) Солнце.

Цзя

Сущ. (1) Первый из десяти знаков десятиричного цикла. (*Примечание:* 60-летний китайский астрологический цикл описывается либо как сочетание пяти двенадцатеричных циклов (5 x 12), либо как сочетание шести десятиричных циклов (6 x 10). Это система Цзя-цзы, также известная как Ганьжи).

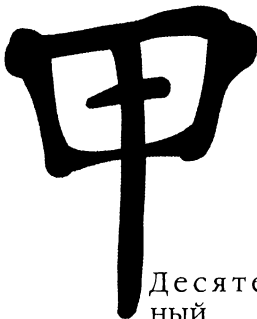

Десятирич-
ный
цикл

- | | |
|--------|---------|
| 1. Цзя | 6. Цзи |
| 2. И | 7. Гэн |
| 3. Бин | 8. Синь |
| 4. Дин | 9. Жэнь |



Ё

Сущ. Причина: история, или ход событий; обоснование произошедшего; основная причина.

Юнь

Сущ. (1) Барабанная палочка. (2) Мера сыпучих веществ. *Юнг-до, сущ.*, (1) Тоннель. (2) Закрытый коридор или проход.

用

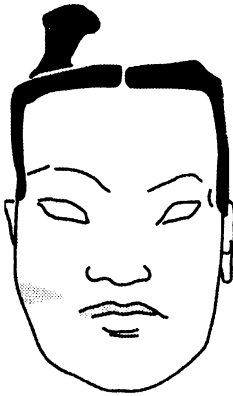

自

Чжи

Предл. (1) Вплоть до (места или определенного времени); до недавних пор.

Му

Сущ. (1) Глаз; сердитый взгляд; (страдающие или раненые солдаты) привлекают взор повсюду; фокусировать взгляд или внимание (на вещи или человеке).

目



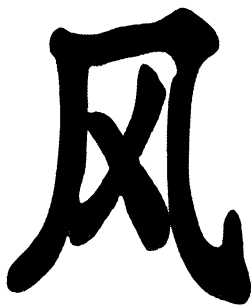
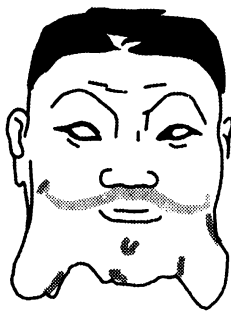

Фэн

Гл. (1) Читать с выражением. (2) Высмеивать или убеждать через остроумную аналогию. *Фэнцзян*, **гл. и сущ.**, возражать (или возражение) правителю через остроумную аналогию. *Фэнциунь*, **гл.**, читать (стихи и т. д.) вслух с выражением; читать письмо, чтобы запомнить его.

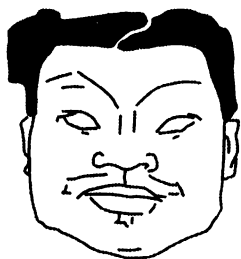

Тянь

Сущ. (1) Прозвище. (2) Ферма (рисовая плантация, хлопковая ферма и т. д.). (3) Разум, рассматриваемый как почва для возделывания.

Го

Сущ. или прил. Страна, народ, национальный; внутри страны; поддерживаемый центральным правительством; национальное производство; государственные сокровища (древние произведения искусства, императорские печати и т. д.).



В китайской мифологии есть история об обезьяне, которой пришлось совершить 81 подвиг (9 x 9), прежде чем она смогла попасть на небеса. Отсюда можно заключить, что иероглиф шэнь («обезьяна») или число 9 обозначает Бога.

*Тайное сообщение,
зашифрованное в десяти формах лиц*

Взяв из словаря определения десяти иероглифов, соответствующие десяти формам лиц (см. *рис. 4*), мы получаем следующее сообщение:

«Сосредоточьте внимание (устремите взор) на солдатах, которые находятся в закрытых туннелях, постигните смысл национальных (китайских) иероглифов; пользуйтесь разумом, чтобы сочинить (понять) историю, которая разворачивается от начала времен до сих пор; историю о Солнце и о Боге».

Или, иными словами:

«Внимательно посмотрите на солдат в подземных туннелях и расшифруйте тайную историю о Солнце и о Боге, которая разворачивается с начала времен до наших дней».

Солнце и Бог

В своих книгах я уже говорил, каким образом правители древних майя, египтян и перуанцев могли обладать научными знаниями очень высокого порядка — знаниями, которые лишь начинают становиться доступ-

ными для современного человека. Они учили свои народы тому, что Солнце управляет плодородием на Земле, что оно определяет тип личности (солнечная зодиакальная астрология) и что инверсии солнечного магнитного поля периодически приводят к разрушительным катастрофам на Земле, поочередно стирая различные цивилизации из анналов истории. Эти великие наставники учили, что душа вечна и неуничтожима и что у чистых сердцем она достигает звезд, а остальных ожидает возрождение на Земле. Они зашифровали эти секреты в своих сокровищах, предоставляя тем, кто потерпел неудачу, лучшую возможность искупить свои ошибки в следующий раз.

Сообщение, зашифрованное в форме лиц терракотовых воинов, подразумевает, что внимательное изучение фигур должно так или иначе привести к открытиям в природе Солнца и духовном аспекте человеческой жизни.

Прежде чем попытаться расшифровать секреты терракотовых воинов, нам нужно познакомиться с влиянием Солнца на земную жизнь. В *Приложении 3* в конце этой книги содержится краткое и простое руководство.

Понимание способов, с помощью которых другие цивилизации зашифровывали свои секреты в древних сокровищах, тоже будет неоценимым. В *Приложении 4* содержатся сведения о способах шифровки, применявшихся древними египтянами, майя и перуанцами.

Таким образом, *Приложения 3 и 4* снабжают нас практическими знаниями, позволяющими отправиться в путешествие, которое может объяснить, почему император Ши Хуан-ди изготовил и захоронил более 8000 терракотовых воинов в человеческий рост (каждый весом полтонны) в поле под Сианем. Было ли это в действительности, как утверждают археологи, сделано с целью защиты расположенной поблизости пирамиды им-

ператора и его мавзолея? Можно понять, почему любой рациональный исследователь со скептицизмом рассматривает подобный сценарий. В конце концов войны не могут двигаться, так как они изготовлены из глины, или мы должны поверить, что это было лишь странной прихотью императора; возможно, он считал, что присутствие терракотовых воинов отпугнет грабителей гробниц? Но в таком случае, зачем скрывать захоронение так тщательно, что воинов не могли найти в течение как минимум 2000 лет? Тот факт, что мавзолей никогда не разоряли (насколько нам известно), предполагает, что присутствие армии в качестве защитного заслона никогда не было необходимым требованием. Так зачем же понадобился труд более 700 тысяч работников в течение более 10 лет, чтобы изготовить и захоронить армию, не служившую никакой цели?

Ясно, что, если мы хотим найти ответы на эти вопросы, придется «копать глубже» — не только в земле вокруг Сианя, но и в сердцах, умах и истории Древнего Китая.

ГЛАВА ВТОРАЯ

КРАТКАЯ ИСТОРИЯ КИТАЯ

Тексты, шелк, нефрит и бессмертие

Письменные свидетельства китайской истории восходят примерно к 2697 году до н. э.; далее нам приходится полагаться на археологические данные и мифологию.

В древнейший период истории Китая иероглифической письменности не существовало. Первый письменный документ, содержащий 20 иероглифов, был обнаружен в 1942 году на руинах древней сторожевой башни Цакхортэй в окрестностях Чжуэня, брошенной китайскими войсками в 110 году н. э. после нападения северных варварских племен сюнну, обитавших на севере.

Древнейший известный образец *бумаги* тоже был обнаружен в Китае в гробнице на территории провинции Шэньси в 1957 году; он датируется периодом между 140 и 87 годом до н. э. Десятисантиметровый кусочек измельченных волокон конопли вполне можно было считать настоящей бумагой с учетом осадочной природы волокнистых слоев, если сравнивать его с папирусом, который является обработанной сердцевиной тростника, используемого египтянами по меньшей мере с III тысячелетия до н. э.

До 110 года н. э. в Китае пользовались другими материалами для сохранения письменных исторических записей. В древности иероглифы выдавливались или нацарапывались на табличках сырой глины, которая впоследствии высушивалась на солнце (во многом так же,



Рис. 5. Таблица китайских династий примерно от 1557 г. до н. э. до 2000 г. н. э. (см. также Приложения 1 и 2).

как клинописные шумерские таблички, появившиеся около 3500 года до н. э.). Многие тексты китайского философа Конфуция (551—479 г. до н. э.) сохранялись на глиняных табличках. «Бамбуковые книги», о которых речь пойдет ниже, также дают ценные исторические сведения о начале китайской цивилизации, как и древние рукописи на коре. Шелковые настенные полотна стали появляться после одомашнивания шелковичного червя в Китае примерно в это же время. Если же мы хотим проникнуть еще дальше в глубь времен, остаются лишь наскальные росписи, картинки, нацарапанные на стенах пещер, мегалитические монументы и каменные круги, которые часто озадачивают не меньше, чем снабжают информацией.

В Китае сложная изобразительная письменность с использованием иероглифов и пиктограмм существовала еще в середине II тысячелетия до н. э. для гадания и учетных записей. Многие образцы резьбы на панцире черепахи или коровьих костях, относящиеся к периоду Шан (1557—1049 год до н. э., см. *рис. б*), были обнаружены при раскопках полей в окрестностях Сяотана. Эти надписи, которые китайские археологи теперь называют *цзя гу шу* (изучение костяной письменности), содержат исторические сведения о династии Шан и народах, живших в регионе Аньяна. Некоторые ученые предпочитают более ранние датировки и отодвигают период Шан еще на тысячу лет в прошлое. Следует также упомянуть, что названия династий в различных текстах часто произносятся по-разному.

Итак, откуда мы приступим к археологическим изысканиям и кем были ученые, долго трудившиеся ради того, чтобы приподнять покров тайны, столь давно окутывавшей историю Китая?

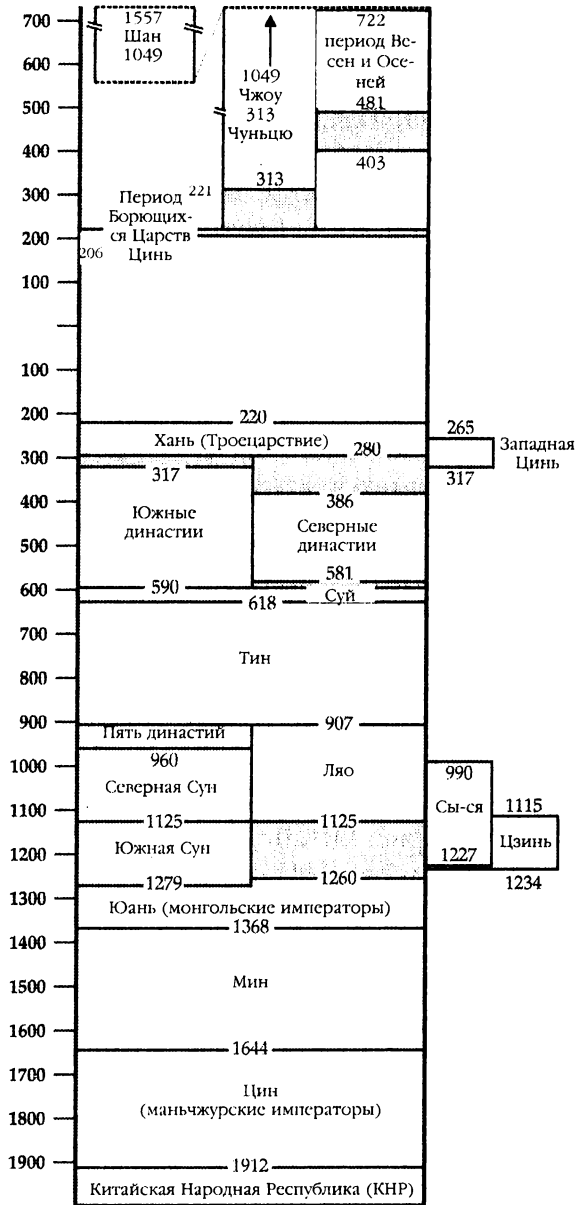
*Китай с древнейших времен до 771 г. до н. э.
(династии Шан и Чжоу)*



Рис. 6. Доисторические поселения в Китае до 771 г. до н. э. Заштрихованная область обозначает границы государства в период династии Шан (1557—1049 г. до н. э.).

В «Бамбуковых книгах» (из которых взята таблица правления китайских императоров в Приложении 2) ведут историю Китая примерно от 2697 года до н. э., с появления Желтого императора (Хуан-ди), легендарного первого императора (не путать с Ши Хуанди, который стал первым императором *Объединенного* Китая в 221 году до н. э.). Легенды гласят, что перед рождением Хуан-ди на небе была видна яркая звезда. Утверждается, что он родился в результате непорочного зачатия и стал героем со сверхчеловеческими способностями, который принес человечеству множество благ, включая изобретение письменности, глубокие познания в астрономии и математике, сельскохозяйственное орошение, одомашнивание шелковичного червя и производство

шелка. Более того, по преданию, он совершал чудеса и стал бессмертным, поднявшись на небо в облике дракона, который воссоединился с Солнцем и жил вечно. Его называли Сыном Неба.

Китайские классические сочинения — пять *цзин* (книг) и четыре *шу* (сочинений), — составленные во времена Конфуция и философа Мэн-цзы (372—289 г. до н. э.), содержат наиболее обширные из сохранившихся сведений об истории Китая.

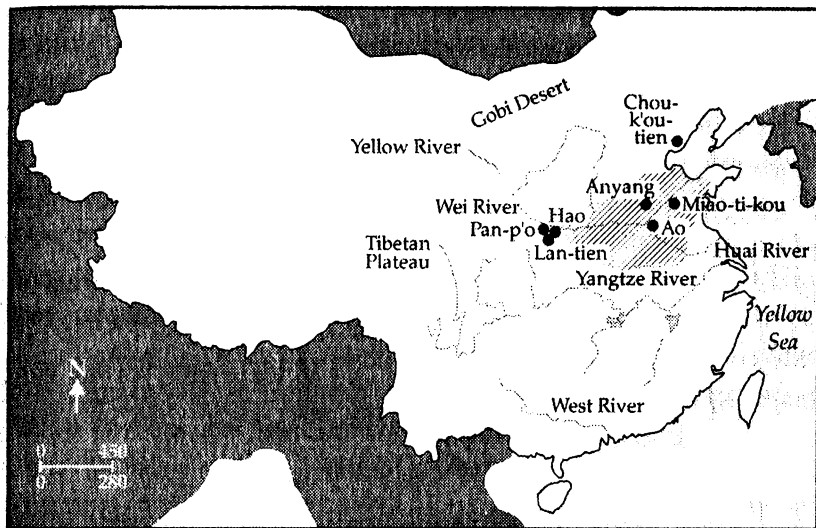
Когда китайские мудрецы составляли труды о высших истинах, было постановлено, что эти сочинения будут приняты в качестве закона всеми будущими поколениями. Создание пяти *цзин* приписывается главным образом философу Конфуцию (см. *рис. 7*).

| КНИГА | СОСТАВИТЕЛЬ |
|-----------------------------|------------------|
| «Книга Перемен» («И Цзин») | Конфуций |
| «Книга Истории» («Шу Цзин») | Конфуций |
| «Книга Песен» | Конфуций |
| «Записи о ритуалах» | Различные авторы |
| «Книга Весен и Осеней» | Конфуций |

Авторство четырех *шу* приписывается следующим философам:

| КНИГА | СОСТАВИТЕЛЬ |
|--------------------------------|-------------------|
| «Беседы и разговоры» (Лунь Юй) | Конфуций |
| «Доктрина умеренности», Кун Ци | (внук Конфуция) |
| «Великое учение», Цань Шан | (ученик Конфуция) |
| «Мэн-цзы» | Мэн-цзы |

Однако эта система содержит внутренний изъян, с учетом того обстоятельства, что «Доктрина умеренности» фактически является 28-й книгой в «Записях о ри-

туалах», а «Великое обучение» является 39-й книгой того же трактата.

Предлагались другие собрания *цзин*; добавление «Книги музыки» к «Записям о ритуалах» некогда превратило «пять *цзин*» в «шесть *цзин*», а в эпоху династии Тан (618—649 г. н. э.) собрание, выпущенное по указу императора Тай-цзуна, включало тринадцать *цзин*, причем некоторые из них были отнесены к «меньшему классическому своду».

В одной из глав «Воспоминаний о бывшей династии Хань» (206 г. до н. э. — 23 г. н. э.) под названием «История литературы» сделана попытка расставить классические произведения по своим местам в истории (даты и произношение могут отличаться от современных):

«После смерти Конфуция наступил конец его изысканным речам, а когда 70 его учеников покинули этот мир, смысл его слов начал искажаться. Дошло до того, что было пять разных изданий «Книги Весен и Осеней», четыре издания «Шу Цзин» и несколько изданий «И Цзин». Посреди беспорядков и смуты эпохи Борющихся Царств [481—220 г. до н. э.] правда и истина тоже воевали между собой и печальная путаница постигла слова разных ученых мужей. Потом бедствия настигли династию Цинь [221—207 г. до н. э.], когда литературные памятники были уничтожены в огне, дабы держать людей в неведении, но потом пришла династия Хань, исправившая много зол, совершенных при династии Цинь. Были приложены огромные усилия для сбора сохранившихся табличек, и открылись широкие возможности для составления книг. Во времена династии императора У-ди [140—85 г. до н. э.] обнаружилась утрата многих книг и глиняных табличек, поэтому знания о музыке и ри-

туалах претерпели великий ущерб, что сильно опечалило государя. Он лично составил план хранилища для книг и назначил чиновников, чтобы те занялись учетом и переписью книг, а также созданием новых свитков, включая труды разных ученых. Император Шэнь-ди [32—5 г. до н. э.], обнаружив, что часть книг по-прежнему находится в беспорядке или отсутствует, назначил распорядителя церемонии Чань-ана для поисков книг по всей империи и издал особый указ, предписывавший главе Дома Торжеств Люй Сяню изучать классические труды и комментарии к ним, ученые трактаты и все поэтические произведения; начальника пехоты Цао Гуана — изучать книги об искусстве войны; главного историографа Инь Сяня — изучать книги об искусстве чисел, а императорского врача Ли Шу-го — изучать книги по медицине. По окончании работы над каждой книгой ее вносили в список и составляли краткое резюме о ее содержании, которое затем представляли императору. Во время этой работы Сюнь умер, и император Ай-ди (6 г. до н. э. — 1 г. н. э.) назначил его сына Сина завершить работу отца. После этого Син собрал все книги и представил отчет о них в семи разделах».

Это собрание впоследствии претерпело ущерб во время беспорядков при династии Хань, продолжавшихся примерно с 8 по 25 год н. э. Мэн-цзы упоминает, что в древности князья уничтожили многие тысячи записей, на основании которых их собственные злодеяния могли быть подвергнуты осуждению.

Собрание высказываний Конфуция под общим названием «Беседы и высказывания» было составлено его учениками. Лишь один экземпляр уцелел после «сожже-

ния книг» при династии Цинь, а другой впоследствии был обнаружен спрятанным в стене дома Конфуция.

Сочинения Мэн-цзы, во многом заимствованные от внука Конфуция Кун Ци, заполняют большую часть пробела между временем жизни Конфуция и эпохой Цинь.

Конфуций

В VI веке до н. э. Китай был феодальным княжеством под управлением династии Чжоу, располагавшимся главным образом на территории современных провинций Хунань и Шэньси. Сельскохозяйственные способы выращивания урожая были примитивными, а еда скудной. Широким распространением пользовалась полигамия; женщины не имели никаких прав и подвергались всевозможным унижениям. В государстве не было официальной религии, подавляющая часть населения прозябала в хронической нищете. Мэн-цзы, писавший через 250 лет после этой эпохи, заметил:

«Мир был ввергнут в хаос, и принципы справедливости исчезли. Порочные речи и злодеяния не знали предела. Министры убивали своих правителей, а сыновья губили своих отцов. Конфуций ужаснулся тому, что он видел, и взялся за труд по восстановлению порядка» («Мэн-цзы», 310 г. до н. э.).

В такой обстановке родился великий Конфуций (Кун Фу-цзы, или Учитель Кун). Его семья переехала в Лу (современный Шаньдун) в надежде скрыться от бушевавших вокруг феодальных войн.

Его отец Шу-лянь Хэй, военный офицер, имел от первого брака девять дочерей и сына-инвалида. От второго брака, заключенного в возрасте 70 лет, родился

Конфуций*Рис. 7.*

Конфуций, который женился в 19 лет и стал отцом двоих дочерей и сына.

В 20 лет Конфуций был назначен хранителем зернохранилища, потом получил повышение и стал смотрителем парков, а в 22 года начал проповедовать свое учение.

Популярность Конфуция росла так быстро, что в 30 лет его репутация привлекла внимание князя Лу, который взял его под свое покровительство. Привилегированное положение открыло ему доступ к княжеской библиотеке и храмовым свиткам.

Когда разразилась война, Конфуций вместе с князем отправился в изгнание в соседнее княжество Цзу. Впоследствии, в возрасте 50 лет, Конфуций вернулся в Лу, где занял пост главного судьи в городе Чэньду и ввел

Период Борющихся Царств



Рис. 8. Границы Борющихся Царств с 403 до 221 г. до н. э.

строгие правила поведения и управления, пронизывавшие все аспекты его жизни. Он вдохновлял людей личным примером, и его успех способствовал многим реформам и привел к повышению по службе до поста министра уголовных дел.

Услышав об этом назначении, правитель соседнего княжества Цзу послал за Конфуцием и предложил ему в дар город Линкоу вместе со всеми доходами, но Конфуций отклонил предложение.

В результате успешного управления княжество Лу процветало, население умножилось, мужчины были преданы своему правителю, а женщины оставались благочестивыми, но это продолжалось недолго. Князь Цзу, опасаясь нападения со стороны преуспевающих соседей, организовал ловушку для князя Лу, подарив ему 80 прекрасных девушек, группу танцовщиц, музыкантов и 125 коней. Его план сработал; министры отвлеклись от своих обязанностей и стали вести беспутный образ жизни. Разочаровавшись во власти, Конфуций покинул двор и стал странствовать из одного места в другое в поисках должности, которая позволила бы ему осуществить свои идеи на практике и облегчить страдания бедняков.

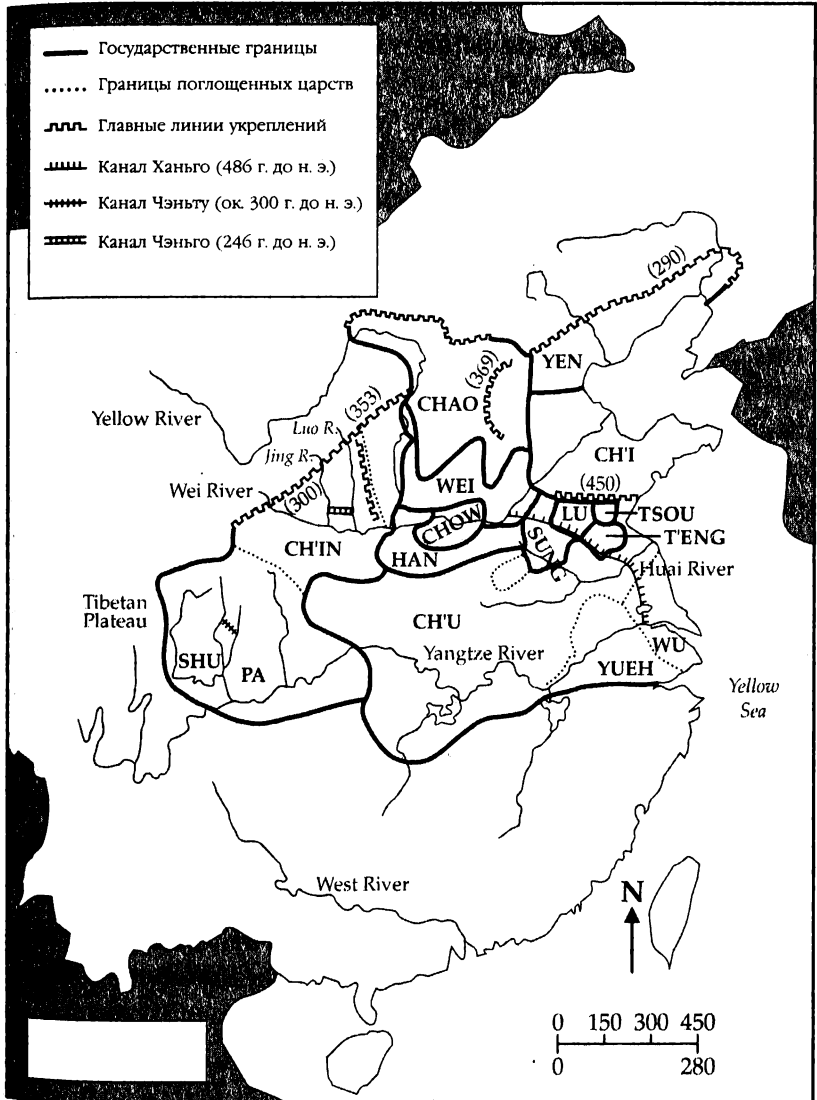
Он верил, что может научить правителей, как нужно вести себя, что поощрять, а что запрещать. Согласно учению Конфуция каждый человек должен знать свое место:

«Если какой-либо правитель назначит меня управляющим в течение одного года, я совершу нечто значительное, а за три года я достигну осуществления моих надежд» (Конфуций, из «Мэн-цзы», 310 г. до н. э.).

Но наступали плохие времена, и многие княжества примкнули к могущественному государству Чжоу, где у Конфуция было много недоброжелателей. Наконец в

возрасте 70 лет он вернулся в Лу, где посвятил себя учению, но умер через два года. Ему устроили пышные похороны, а его могила в окрестностях Куфу стала местом паломничества.

В своем учении Конфуций утверждал, что:

1. Вселенная управляется Высшим порядком.
2. Человек в своей основе добр и способен совершать благородные поступки без мотивации (*жэнь*).
3. Люди творят зло по невежеству и из-за отсутствия доброго примера.
4. Правительство должно задавать высокие нравственные стандарты.
5. Развитие бывает как внешним, так и внутренним; внутреннее развитие означает, что человек наедине с собой ведет себя так же, как в обществе, а внешнее развитие требует самодостаточности, соблюдения норм этики и правил этикета.

Учения Конфуция сначала были собраны его учениками, а впоследствии систематизированы Мэн-цзы. В своей интерпретации Мэн-цзы выделил три качества из пяти главных принципов Конфуция:

1. *И* — прямодушие и бескорыстие.
2. *Ли* — достойное поведение.
3. *Чжи* — здравый смысл и разумные суждения.

Впоследствии к этим качествам добавили *син* — способность держать свое слово и выполнять обещанное. *Жэнь*, *и*, *ли*, *чжи* и *син* стали известны под названием Пять Добродетелей Конфуция.

Однажды ученик спросил Конфуция, существует ли

золотое правило, которого должен придерживаться человек, и получил ответ: «Не делай другим то, чего не хочешь получить сам». Таким образом, учение Конфуция, как и учение Иисуса, было больше сродни религии, чем философии. Его странствие по пути добродетельности требовало разборчивости в поступках и искренности в делах с другими людьми. Когда Конфуция спросили, считает ли он, что на оскорбление можно ответить добротой, он ответил: «Чем воздают за доброту! Воздавайте справедливостью за оскорбление и добротой за доброту».

Во время своих визитов в библиотеку княжества Чу он обнаружил записи четырех династий — Юй, Хэ, Шань и Чжоу, — позволившие ему составить четыре *шу* (книги), которые он снабдил собственным комментарием.

Ученый XIX века Джеймс Легг перевел термин *шу* как «говорящее перо». Этот перевод был получен на основе предисловия к «Шу ван», старейшему из сохранившихся китайских словарей, где указано, что первоначальные символы китайской письменности напоминали предметы, которые они обозначали, и назывались *ван* («очертания»). Когда они стали обозначать звуки, то назывались *цзе* («родители»), а впоследствии, когда знаки стали писать на каменных табличках, шелке или бамбуке, они назывались *шу* («письмена»). Таким образом слово *шу* со временем стало обозначать книги.

Составляя четыре *шу*, Конфуций собрал наиболее полные для своего времени сведения о китайской истории, но, как указывает Легг:

«Хотя считается, что эта книга вышла из-под пера Конфуция, ее нельзя считать полной историей Китая. В некоторых ее разделах содержится ценный материал для историка, но он должен прокладывать

путь через сотни лет без какой-либо помощи от составителя. Это всего лишь собрание исторических воспоминаний, охватывающих период около 1700 лет, но отдельные эпизоды не связаны друг с другом и между ними зияют огромные пробелы» (Джеймс Легг, «Классические литературные произведения Древнего Китая», т. III, 1960).

Экземпляр книг *шу*, обнаруженный в тайнике в стене дома Конфуция, изучал один из его учеников, Кун Гань, который примерно в 90 году до н. э. и добавил свой комментарий:

«Он [Конфуций] изучил и упорядочил великие литературные памятники, решив начать с Яо и Шуня и закончив эпохой Чжоу. Он опускал запутанные или двусмысленные эпизоды и избегал общих рассуждений, с другой стороны, он сохранял и развивал все, что относилось к великим принципам, и тщательно отбирал важные детали. Из всего, что заслуживало быть сохраненным для других эпох и служить наставлением для потомков, он сделал в общей сложности сто книг, состоящих из Канонов, Советов, Наставлений, Сообщений, Речей и Предписаний» (Джеймс Легг, «Классические литературные произведения Древнего Китая», т. III, 1960).

Лао-цзы

Труды Лао-цзы (рис. 9) известны нам по изложению историка Сыма Цяня (около 100 г. до н. э.) и ученых школы Конфуция (около 250 г. н. э.).

Лао-цзы родился в княжестве Чу в современной провинции Хэнань около 604 г. до н. э. Легенда гласит, что

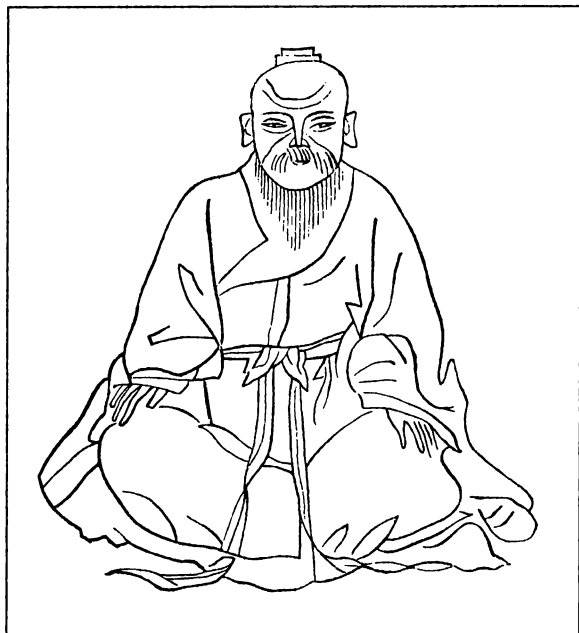
Лао-цзы*Рис. 9.*

мать вынашивала его в течение 72 лет, поэтому при рождении его волосы уже были седыми, благодаря чему его назвали Лао-цзы, что означает «старый мальчик».

В действительности он занимал пост Хранителя Записей при дворе князя Лю; он управлял княжеской библиотекой и впоследствии встречался с Конфуцием.

Пожилой Лао-цзы, уже считавшийся в то время великим мыслителем, не был вдохновлен ни принципами Конфуция, требовавшими жесткого государственного контроля и централизованной власти, ни системой бюрократической иерархии, которую он поддерживал и проповедовал. Лао-цзы предпочитал простую крестьян-

скую жизнь, такую, как во времена «золотого века» и императора Шуня (около 2042 г. до н. э.), когда Земля была чистой и не оскверненной деятельностью людей, занятых войной и наживой.

Последователи Лао-цзы обозначили главные ориентиры его философии даосизма (от слова *дао*, «путь») в книге «Дао Дэ Цзин», состоящей лишь из 5000 иероглифов и впервые появившейся примерно через 250 лет после его смерти. Лао-цзы подчеркивал человеческую потребность жить в гармонии с природой, существовать «здесь и сейчас», а не совершать добрые дела, которые впоследствии принесут выгоду человеку или государству. Он считал, что во вселенной существует скрытый принцип, требующий равновесия всех вещей и препятствующий их избытку или умалению. Срединный путь вел к гармоничному существованию, а нарушение равновесия приводило к разладу и несчастью, но силы природы постоянно стремились восстановить равновесие.

Объясняя это положение, Лао-цзы изобрел модель, не слишком отличающуюся от теории современной физики, в которой вселенная разделена поровну между негативной и позитивной энергиями. Позитивная энергия *ян* и негативная энергия *инь* находились в гармоничном взаимодействии друг с другом. Энергия *инь* по своей природе является женственной и водянистой — это энергия Луны и дождей, которая достигает своего максимума в зимнее время. Энергия *ян* является мужественной и плотной — это сила Солнца и Земли, которая достигает максимума в летнее время. Их объединяет Дао, или Срединный Путь. Дао объемлет все; следовательно, можно сделать вывод, что Дао является богом либо в физической форме (вселенная), либо в духовной форме. Все причины и следствия происходят из-за отклонения от Срединного Пути.

С помощью своей философии Лао-цзы стремился проникнуть в тайны творения и бытия, впервые попытавшись выразить понятия, не поддающиеся точному определению. Главным в его учении было то, что все является относительным и взаимно дополняет друг друга; черное дополняет белое, хорошее дополняет плохое, горячее дополняет холодное и т.д. По мнению Лао-цзы, проповедь тех или иных качеств означала их отсутствие, в чем заключалось главное разногласие между ним и Конфуцием: «Зачем говорить о дисциплине, если обладаешь ею?», «Зачем говорить о потребности в уважении, если у тебя есть такая потребность?» В разуме Лао-цзы не было места для прихотливых измышлений и жестких принципов Конфуция.

Он считал, что мудрец должен действовать, не думая о результате, и трудиться, невзирая на лица и звания с верой в то, что смирение исключает соперничество. Мудрый человек любой ценой должен избегать славы и преклонения: «Когда доброе дело сделано и близится слава, уйди с дороги, это путь Неба».

В 10-м разделе «Дао Дэ Цзин» речь идет о том, «что может быть сделано» (без эффекта причин и следствий), и говорится: «...действовать и не ожидать ничего взамен — это называется высшей добродетелью». В других разделах говорится о поведении мудрого человека:

«Преодоление трудного начинается с легкого, осуществление великого начинается с малого, ибо в мире трудное образуется из легкого, а великое — из малого, поэтому совершенномудрый начинает не с великого; тем самым он совершает великое. Кто много обещает, тот не заслуживает доверия, где много лег-

ких дел, там много и трудных, поэтому совершенно-мудрый относится к делу как к трудному и не испытывает трудности».

Вот некоторые другие афоризмы Лао-цзы.

— Тот, кто чем-либо владеет, потеряет.

— Те, кто, совершая дела, спешат достигнуть успеха, потерпят неудачу.

— Умный полководец не бывает воинственным.

— Совершенномудрый человек светел, но не желает сверкать.

— Кто умеет крепко стоять, того нельзя опрокинуть, кто умеет опереться, того нельзя свалить.

— Великое совершенство похоже на несовершенное, но его действие не может быть нарушено; великая полнота похожа на пустоту, но ее действие неисчерпаемо.

— Великое состоит из малого, а многое — из немногого.

— Твердое и крепкое — это то, что погибает, а нежное и слабое — это то, что начинает жить.

— Кто не теряет свою природу, тот долговечен; кто умер, но не забыт, тот бессмертен.

— Побеждающий людей силен, побеждающий самого себя могуществен.

— Совершенномудрый ставит себя позади других, благодаря чему он оказывается впереди.

— При установлении порядка появились имена. Поскольку возникли имена, нужно знать предел их употребления. Знание пределов позволяет избавиться от опасности. Кто, имея знание, делает вид, что не знает, тот выше всех.

После «сожжения книг» при династии Цинь около 208 года до н. э. появилась более магическая и шаманская разновидность даосизма, имевшая мало общего с учением Лао-цзы. При поддержке императора У-ди при династии Западная Цзин (265—289 г. н. э.) даосы принялись за поиски волшебных рецептов изготовления эликсира жизни и секретов бессмертия.

«И Цзин» («Книга Перемен») впервые появилась при династии Чжоу (1049—313 г. до н. э.); ее также называют «Чжоу И» или «Чжоуской Книгой Перемен». Конфуций и более поздние философы дополнили ее своими комментариями. Короткие пассажи «И Цзин» являются разновидностью оракула, с помощью которого небо дает знать людям о своих намерениях. Она состоит из 64 разделов, каждый из которых озаглавлен гексаграммой из шести линий, которые могут быть сплошными или прерывистыми.

Каждая гексаграмма имеет свое название, в котором содержится ключ к ее истолкованию. Линии выбираются с помощью случайного выбрасывания шести стеблей тысячелистника или монеток. Спрашивающий формулирует свой вопрос перед броском, а книга дает интерпретацию смыслового значения гексаграммы. Прямые и прерывистые линии связаны с двойственной природой инь и ян, то есть с Лао-цзы и даосизмом, но эти две школы имеют мало общего.

Мэн-цзы

Философ Мэн-цзы (372—289 г. до н. э.), последователь и почитатель Конфуция, написал четвертую из «четырёх шу», входящую в традиционный канон конфуцианства. Его понятие о нравственности было основано на вере в изначально добрую природу человека, хотя он признавал, что доброта требует совершенствования.

Во время жизни Мэн-цзы феодальный Китай был расколот на 12 воюющих княжеств; эта эпоха получила название периода Борющихся Царств (*рис. 8*).

Мэн-цзы наивно полагал, что он может совершить путешествие во все княжества, проповедуя конфуцианскую модель политической корректности, что позволит примирить враждующих правителей.

Когда один из князей проникнется конфуцианскими идеями, за ним обязательно последуют другие и на земле воцарятся мир и порядок. Но такое могло произойти лишь в том случае, если бы все княжества обладали равными возможностями, чего не было и в помине.

Мощное княжество Цинь набирало силу и не видело никакой выгоды в подобном предложении. Более того, без участия Цинь другие княжества не имели причин для объединения. В 310 году, после 20 лет безуспешных переговоров и увещеваний, Мэн-цзы отошел от дел и стал составлять записи своего учения.

Подписываясь под идеями Конфуция, он также утверждал, что человек обладает добросердечием (совестью) и что «тот, кто постиг свое сердце, знает свою истинную природу, а если человек знает свою истинную природу, он знает природу Неба».

Кроме того, он верил, что каждый человек может достигнуть совершенства и терпит неудачу лишь потому, что не пользуется своими возможностями или не осознает их:

«Великий человек — тот, кто не теряет ребенка в своем сердце. Он не думает заранее, что его слова будут искренними, а его поступки будут решительными, он просто пребывает в истине» («Мэн-цзы», 310 г. до н. э.).

МЭН-ЦЗЫ*Рис. 10.*

Как и Конфуций, Мэн-цзы предпочитал пользоваться эвфемизмом «Небо» вместо слова «Бог»:

«Когда Небо собирается возложить на человека важные обязанности, оно сначала испытывает его сердце. Оно заставляет его напрягать мышцы и сухожилия; оно заставляет его тело испытывать голод; оно отвергает его в нужду и бедность и ставит препоны его начинаниям. Таким образом оно укрепляет его сердце, закаляет его характер и дает то, без чего человек остался бы неспособным» («Мэн-цзы», 310 г. до н. э.).

В III веке нашей эры в Китае появились упорядоченные религии. Начиная с IV века соперничество между даосами и буддистами Махаяны то затухало, то разгоралось в зависимости от прихотей правящего двора; в 550 году император Чжан Вэнь-ди в попытке установить общие религиозные порядки заставил даосов принять буддизм, а танский император Гао-цзу (618—626) запретил все религии во время первых пяти лет своего правления. Впоследствии Сюань-цзун (712—756 г. н. э.) возродил даосизм в его первоначальной форме и присвоил трудам Лао-цзы название «Дао Дэ Цзин» («Канон Пути и Добродетели») — название, под которым они известны по сей день. Он добавил свои комментарии и постановил, что книга должна заменить «Беседы и диалоги» Конфуция в качестве стандартного текста для наставления и духовного развития. Спустя несколько лет эту роль стала играть «Книга Перемен».

Сыма Цянь

Значительная часть того, что нам известно о ранней истории Китая, сохранилась благодаря трудам историка Сыма Цяня. Он был сыном хронографа и астролога Сыма Тана, работавшего на императора У-ди (141—87 г. до н. э.) из Западной династии Хань, и пришел на смену своему отцу в этой должности.

Сыма Цянь составил свое повествование об истории Китая под названием «Ши Цзи» («Исторические записи») в период между 103 и 97 годом до н. э. Его труд включал научные, исторические и биографические сведения о предыдущих эпохах начиная с времен императора Яо (2145 г. до н. э.)

«Бамбуковые книги»

Хронология императорских династий Китая, представленная в Приложении 2, взята из «Бамбуковых книг», обнаруженных в 279 г. н. э. Этот текст, разделенный примерно на 70 глав или книг, содержит ценные сведения о древней истории Китая.

Весть о важном открытии впервые появилась в «Истории императора У-ди» (265—289 г. н. э.):

«На пятом году его правления некие разбойники из округа Гэ вскрыли могилу князя Шэня из Вэй (умер в 279 г. н. э.), где обнаружилось большое количество «бамбуковых табличек», исписанных мелкими иероглифами общим содержанием более 100 тысяч слов; впоследствии эти таблички были помещены в императорскую библиотеку» (Джеймс Легг, «Классические литературные произведения Древнего Китая», т. III, 1960).

Через два года таблички были переписаны современными иероглифами и расположены в хронологическом порядке; всего получилось 15 разных категорий, во многих из которых содержались сведения мифологического характера. В двух книгах содержатся исторические повествования, сравнимые со сведениями из конфуцианского канона. Они начинаются со времен правления Желтого императора Хуан-ди (около 2697 г. до н. э.) и охватывают период до конца династии Чжоу (313 г. до н. э.).

«Классические литературные произведения Древнего Китая» Джеймса Легга

Многие считают, что величайшим англоязычным исследователем китайской истории был христианский миссионер Джеймс Легг (1815—1897), написавший следующие слова о публикации своего великого труда «Классические литературные произведения Древнего Китая»:

«Эта работа, которая является результатом более 25 лет кропотливых исследований, необходима для того, чтобы остальной мир действительно узнал о великой Китайской империи, чтобы наши миссионерские усилия подкреплялись достаточно глубокими познаниями и приносили долговременные результаты. Я считаю, что публикация всего свода книг Конфуция с примечаниями немало поспособствует трудам будущих миссионеров» (Джеймс Легг, апрель 1860, Гонконг).

В 1837 году Легг принял сан англиканского священника и стал изучать теологию. По завершении курса обучения он согласился занять пост на Дальнем Востоке и в 1838 году вместе со своей женой отплыл в Малакку, где занял место своего предшественника, доктора Роберта Моррисона, директора Англо-Китайского колледжа. Моррисон основал колледж с целью распространения христианства в Китае через составление и публикацию англо-кантонского словаря и учебников по английскому языку. Он также намеревался перевести Библию на китайский и открыть в Китае типографию, если представится такая возможность.

В 1841 году Легг воспользовался захватом Гонконга

британскими войсками (это произошло в 1839 году) и учредил миссионерскую школу для китайских детей. Жизнь Легга в Гонконге давала ему возможность изучать различные аспекты традиционных китайских знаний, учить язык и совершать поездки в Кантон, на континент. Он быстро осознал, что, прежде чем пытаться насаждать христианство в умах и душах китайцев, ему следует познакомиться с их историей и традициями, кропотливо изучая исторические документы.

В 1858 году Легг собрал достаточное количество переводов для публикации своих работ. Местный бизнесмен Джозеф Джорден пришел к нему на помощь и выделил 16 тысяч долларов, чтобы покрыть издержки на публикацию с использованием типографии при миссионерской школе.

В 1861 году первый том «Классических литературных произведений Древнего Китая», включавший «Беседы и диалоги» Конфуция, «Великое учение» и «Доктрину о среднем», был опубликован в Гонконге. Вскоре за ним последовал второй том, содержащий труды Мэн-цзы, и третий том — «Шу Цзин», или «Книгу исторических документов».

В 1867 году Легг вернулся в Лондон и через два года завершил последние два тома: четвертый — «Ши Цзин», или «Книга Песен», и пятый — «Шунь Цю», опубликованные в 1871 году (том IV) и 1872 году (том V).

В 1873 году Легг вернулся в Шотландию, а три года спустя принял заново созданный пост руководителя кафедры китайского языка при Оксфордском университете. Он умер за письменным столом в 1897 году, работая над своими переводами.

Доктор Джозеф Эдкинс из Шанхая в надгробном слове при прощании с Леггом так отозвался о нем:

«Даже сейчас, когда Джеймса Легга больше нет с нами, эти тома, итог его долгой и трудной работы, содержат богатый запас фактов, благодаря которому иностранные читатели в Европе и Америке могут составить точное суждение о Китае. Здесь содержатся популярные изречения и идеи, правящие умами ученых людей и всего народа, здесь содержатся принципы, которым следует каждая группа населения во всех провинциях. Эти книги для китайского общественного сознания означают то же самое, что Библия для христиан, Коран для мусульман или Шекспир для знатока английской поэзии. Вручить эти книги тем, кто с отчаянием вглядывается в страницы «Мэн-цзы» или «Исторических записей», — это самая полезная услуга и похвальное достижение. Занимаясь своей работой, Легг сделал неуклонным правилом прямое выполнение миссионерских обязанностей, на чем было сосредоточено его внимание и усилия» (Предисловие к «Классическим литературным произведениям Древнего Китая» Джеймса Легга, 1960).

Джозеф Нидхэм

Еще один важный вклад в наше понимание духовной жизни Древнего Китая внес Джозеф Нидхэм, который с 1918 года изучал биохимию и эмбриологию в Кембриджском университете.

Там он встретился и подружился с несколькими китайскими коллегами, разделявшими его интересы в истории и науке. Нидхэм заинтересовался, почему, с одной стороны, древние китайцы значительно опережали остальной мир в своем развитии, а с другой стороны, почему современный Китай, учитывая его богатую историю, не опережает другие страны на целые века. В по-

пытке объяснить этот парадокс он решил изучить историю китайской науки и технологии.

В 1942 году Нидхэм приехал в Китай в качестве эмиссара британского Королевского общества и получил пост научного советника при посольстве Британии в Чонцине, что дало ему прекрасную возможность для путешествий по стране. Он встречался с врачами, учеными, инженерами, библиотекарями, историками и крестьянами, каждый из которых мог рассказать ему свою историю. Это дало Нидхэму необходимую информацию, понимание и чувство сопричастности к китайской культуре, что позволило ему составить книгу «Китайская наука и цивилизация», опубликованную издательством Кембриджского университета. Первый том увидел свет в 1954 году, а в следующие 30 лет было опубликовано еще 14 томов.

Нидхэм был поражен, узнав, что почти все выдающиеся открытия или изобретения в области науки, медицины, сельского хозяйства и инженерии были впервые совершены в Китае. Он так и не решил парадокс, который старался объяснить, хотя в своих книгах он отмечает, что протестантская Реформация, развитие капитализма и буржуазного предпринимательства в Европе могли повлиять на ситуацию, но его исследование дает нам замечательное представление об изобретательности китайцев, начиная с 1400 г. до н. э.

Шелк

Некоторые исследователи полагают, что торговля шелком и появление рынков на Великом шелковом пути (трансзиатский торговый маршрут) оказали более глубокое влияние на развитие Китая, чем любой другой исторический фактор. Этот путь пролегал через горы и

пустыни, так долго изолировавшие страну от остального мира.

Изготовление шелка в Китае началось более 4000 лет назад. Хотя шелк был ценным материалом для одежды, он также играл важную роль в качестве основы для письма. Китайские исторические хроники записывались на шелковых свитках задолго до появления бумаги. Вместе с тем шелк был ценным товаром для торговли с другими странами и таким образом не только сохранял для потомков историю Китая, но и занимал важное место в экономике страны.

Исследователь Юэ Чжу Шу, ссылаясь на цитату из книги «Некоторые китайские реликвии и археологические ценности» («Foreign Languages Press», Пекин, 1995), называют Хуан-ди (Желтый император, около 2697 г. до н. э.) родоначальником одомашнивания шелковичных червей и производства шелка в Китае.

Процесс изготовления шелка оставался строго охраняемым секретом до тех пор, пока византийские монахи не вывезли тайно из страны яйца шелковичных червей.

Личинки мотыльков семейства *Bombycidae* и *Saturniidae* свивают коконы из шелковых нитей при окукливании; китайский шелкопряд считается наиболее продуктивным, и его личинка наматывает на себя в среднем 275 метров шелковой нити. После окукливания гусеницы личиночная ткань разрушается и формируются структуры взрослой особи.

Вылупившись, не умеющий летать самец шелкопряда отправляется на поиски самки, стимулирующей феромонами его половое влечение. После нескольких часов спаривания самка откладывает около 500 белых дискообразных яиц размером с игольное ушко, которые сохраняются в прохладном месте в течение первых недель развития. Вылупившиеся гусеницы питаются белыми

листьями шелковичного дерева, увеличивая вес своего тела в 10 тысяч раз за 28-дневный срок своей жизни.

Каждые шесть дней гусеница погружается в спячку в течение одного дня, после чего сбрасывает с себя старую кожу. Через 28 дней она выпускает шелковую нить, прикрепляя себя к месту, сворачивается восьмеркой и покрывает свое туловище сероцином — слизистой жидкостью из мундштука (отверстие, которое ведет к двум шелкопрядильным железам, обвивающим тело гусеницы по всей длине). Эта жидкость истекает со скоростью около 30 см в минуту. Сероцин затвердевает от контакта с воздухом и превращается в кокон. Самцы и самки шелкопряда погибают через 2—3 дня после спаривания, а цикл продолжается.

В обычных условиях появление взрослой особи шелкопряда разрушает кокон и делает его непригодным для шелкопрядения, поэтому при производстве шелка личинку убивают еще до метаморфозы с использованием нагретого воздуха, затем кокон отмачивают и аккуратно разворачивают. Несколько нитей из коконов объединяются в так называемую коммерческую нить, используемую при изготовлении шелковых тканей. Для изготовления шелкового галстука требуется примерно 110 коконов, а для блузки — 630 коконов. Для того чтобы изготовить большое шелковое кимоно, необходимо использовать около 3000 червей, поедающих в общей сложности 61 кг листьев тутового дерева.

Богатые аристократы, высокопоставленные чиновники и ученые наряжались в тонкие шелка, в то время как крестьяне обходились одеждой из конопляной мешковины грубого плетения. Поставки шелка строго контролировались, чтобы ткань поступала только тем, для кого она была предназначена. Даже купцам, торговавшим тканью, было запрещено самим носить шелковую одежду.

В качестве материала для письма шелк ценился выше, чем глиняные таблички, древесная кора и бамбуковые шесты, поскольку он был легче и более удобен для транспортировки.

Великий шелковый путь

Примерно в 138 году император У-ди, правитель династии Западная Хань, подвергшийся нападению воинственных кочевников сюнну на севере (см. *рис. 18*), отправил своего гонца Чжан Цяня в западные регионы, пытаясь заключить союз с племенами юэчжи, противниками сюнну, но гонец был схвачен и 10 лет провел в заключении. Освободившись, он продолжил свой путь на запад и в конце концов нашел юэчжи в регионе Дася (территория современного Туркестана и Афганистана), в окрестностях города Бактрия, ранее находившегося под управлением греков (*рис. 11*), где он обнаружил цивилизованное оседлое население.

Вернувшись домой в 126 году до н. э., он рассказал императору о своих путешествиях, о выносливых западных конях, которые могут быть полезны в сражении, бактрийских верблюдах (см. *вкладка 1d*), которые могут целыми днями обходиться без воды, путешествуя в пустыне, и предложил установить торговый маршрут через Азию в Бактрию, а впоследствии к берегам восточного Средиземноморья и портам Красного моря.

У-ди принял совет своего посланника и отправил экспедиции, которые основали посольства вдоль предполагаемого маршрута, связывающего города-оазисы Центральной Азии вплоть до Бактрии, расположенной в 3000 км на западе. Торговля по Великому шелковому пути постепенно развивалась, но караваны все чаще подвергались атакам грабителей.

В 97 г. н. э. генерал Пань Чжао заново утвердил влия-

ние династии Хань в Центральной Азии, отправившись в экспедицию с армией численностью свыше 70 тысяч человек, которая обезопасила торговые маршруты вплоть до Каспийского моря.

Безопасность продолжала укрепляться во времена правления Могулов (1279—1368), обеспечивавших охрану на всем протяжении маршрута, который к тому времени пролегал через пустыню Гоби, Самарканд и Антиохию к средиземноморским портам Греции, Италии, Ближнего Востока и Египта. Именно в это время итальянский купец и первооткрыватель Марко Поло стал первым европейцем, попавшим в Китай, и долго служил при дворе императора Кубла-хана. Вернувшись в Италию 20 лет спустя, он описал свои странствия в книге «Путешествия», познакомившей европейцев с таинственной страной на Востоке.

Торговля развивалась в обоих направлениях. Пряности, чай, керамика, бронзовая утварь, нефрит и лакированные деревянные изделия с Востока обменивались на золото, серебро, хлопок, верблюдов и лошадей с Запада.

Буддизм приходит в Китай

До прибытия буддизма по Великому шелковому пути религиозные и философские течения в Китае были разделены между конфуцианством и даосизмом.

В текстах из Шри-Ланки утверждается, что царевич Гаутама Сиддхартха (Будда, около 563—483 г. до н. э.) родился в Капилавасту между непальскими отрогами Гималаев и рекой Рапти. Там *шакья* («могущественные») выращивали рис и торговали со своими соседями *коса-ла*, жившими на юго-западе.

Тексты из Шри-Ланки, написанные на *пали*, священном языке буддизма (раннем варианте санскрита), называют основателя религии «просветленным» — вели-

Великий шелковый путь

Рис. 11. Граница Китая (выделено белым цветом) в эпоху династии Хань. Великий шелковый путь протягивался от Чанъани на востоке через всю Азию в Антиохию и Тир на побережье Средиземного моря.

ким учителем, проповедовавшим спасение и освобождение для всех людей. Он женился и стал отцом одного сына, Рахула, который впоследствии стал одним из его учеников.

В возрасте 29 лет Будда покинул свой дом и стал странствующим аскетом. Он размышлял о немощах преклонного возраста и ужасе перед смертью и сопоставлял бедствия несовершенного мира с идеей о совершенном творце всего сущего. Согласно его учению, этот парадокс мог быть разрешен только благодаря просветлению.

В летописях сохранилось описание его ухода:

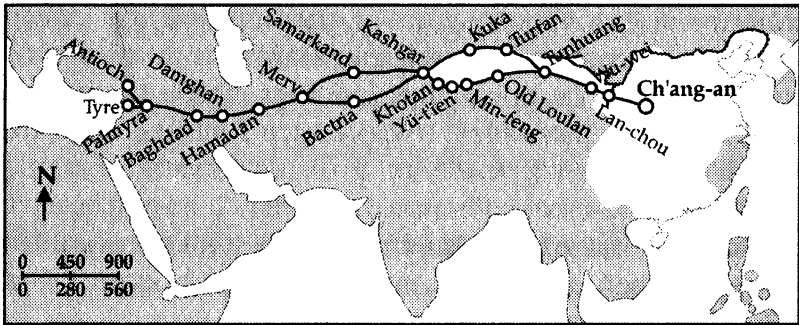
«Отшельник Гаутама удалился из дома в дикую глушь еще в молодые годы, в расцвете юношеской силы, в пору цветения и свежести. Хотя его родители не желали этого и проливали горькие слезы, Гаутама сбрил волосы и бороду и облачился в желтые одежды» («Священные книги Востока», т. 10, перевод Макса Мюллера, 1881).

Семь лет Будда странствовал в поисках духовного просветления и побывал учеником у двух известных наставников. Разочаровавшись в ученичестве, он совершил путешествие в королевство Магада и прибыл в город Урувела. Там среди прекрасных лесов он провел много лет, упражняясь в самодисциплине, подавляя свои желания и устремления и ожидая духовного просветления. Такие способы, как длительный пост и задержка дыхания, оказались безуспешными, и в конце концов пятеро друзей, которые путешествовали вместе с Буддой, оставили его.

Наконец, сидя под деревом боддхе (древо познания) в окрестностях города Гая в Бихаре, Будда пять недель провел в медитации. Там его застала гроза, во время которой его посетил змей Макулинда, предоставивший ему свою защиту: змей обвился вокруг Будды и накрыл его сверху своей головой.

За пять недель Будда испытал несколько этапов отрешения от мира. Он стал просветленным, узнал о переселении душ и постиг четыре священные истины:

1. Страдания объемлют мир.
2. Причины страдания — желания и привязанности.
3. Страдания можно преодолеть нирваной (исчезновением желаний), которая является состоянием вечности.
4. Путь к нирване лежит через буддизм.

Осознав, что аскетизм, как и излишества, не приносит пользы, Будда избрал средний путь между умерщвлением плоти и потаканием собственным желаниям — путь, ведущий к миру, знанию и просветлению и, наконец, к нирване. Впоследствии его выбор получил название «восьмеричного пути»: правильная вера, правиль-

ные решения, правильная речь, правильные действия, правильная жизнь, правильные усилия, правильные мысли и правильная сосредоточенность.

«Рождение — это страдание; старость — это страдание, болезнь — это страдание; разлука с любимым человеком — это страдание; невозможность удовлетворить свои желания — это страдание; стремление цепляться за жизнь — это страдание. Такова, о монахи, священная истина о происхождении страдания: это жажда бытия, ведущая от воплощения к воплощению вместе с желаниями и вожделениями, которые стремятся к удовлетворению; это жажда удовольствий, жажда власти... Такова, о монахи, священная истина о прекращении страдания, прекращении этой жажды через полное уничтожение желаний. Надобно изгонять желания, отделять себя от них, не оставляя им места» (проповедь перед монахами из Бенареса; цитируется по кн. «Священные книги Востока», т. 10, перевод Макса Мюллера, 1881).

Начиная с этого момента для человека не может быть новых воплощений. Тот, кто блюдет духовную чистоту, избавляется от страданий.

В буддизме умышленно замалчивается идея о существовании души как отдельной энергетической сущности. С одной стороны, буддизм говорит о бесконечном цикле рождения и возрождения для неразвитых душ, а с другой стороны, он не отождествляет прежнюю духовную энергию с новым воплощением. Это противоречие преодолевается позитивным подходом к духовности. Дело не в том, что внутренняя тьма превращается в

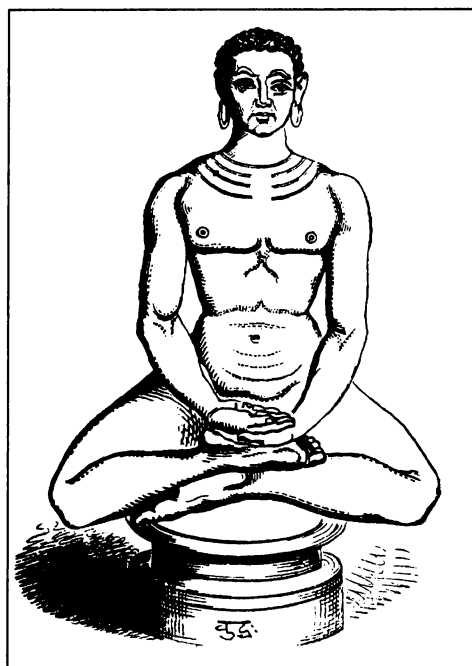
Будда*Рис. 12.*

свет, а в том, что существо, испытавшее внутреннее озарение, изгоняет тьму. Таким образом умиротворенная душа, достигающая нирваны через учение Будды, не возвращается на Землю.

По возвращении в Урувелу Будда совершил ряд чудес и приобщил к своей вере группу аскетов во главе с Касапой. Затем они отправились в Магадху, где обратили в буддизм местного царя.

Путники из отдаленных стран приходили послушать проповеди Будды, когда он бродил по улицам со своими учениками, несущими его чашу для подаяний. Члены этого религиозного братства (Сангхья) с бритыми го-

ловами, облаченные в желтые балахоны, добровольно отказались от почестей, собственности и семейных уз, выбрав целомудрие и воздержание.

«Время от времени в мире рождается несравненный учитель, который становится наставником для смертных, блуждающих в тьме неведения, — полностью просветленный благословенный Будда, постигший устройство вселенной, помыслы богов и людей, который передает свое знание другим. Истина, которую он провозглашает в букве и в духе, прекрасна в своем зарождении, распространении и воплощении; он приобщает людей к высшей жизни во всей ее чистоте и совершенстве...» («Священные книги Востока», т. 10, перевод Макса Мюллера, 1881).

В возрасте 80 лет Будда отправился в свое последнее путешествие из Раджагаха, столицы Магадхи, в Паталипуггу, будущую столицу, чье величие он прозревал в своих пророчествах. По пути он был сражен тяжелой болезнью, но одолел ее в надежде обратиться с прощальной речью к членам своего братства. Он знал, что его земное странствие близится к завершению и что он больше не может возглавлять братство, поэтому убеждал своих последователей полагаться на себя, не искать помощи у других и больше всего стремиться к знанию и просветлению.

Несколько дней спустя Будда прибыл в Кусинагар (современный штат Уттар-Прадеш), где умер на руках своих учеников без жалоб и сожалений. Его последние слова звучали так: «Все вещи тленны по своей природе, прилежно работайте над вашим спасением».

Его смерть сопровождалась мощным землетрясением и раскатами грома с небес.

Похороны Будды состоялись в Кусинагаре со всеми почестями, приличествующими для царя. Его тело было обернуто в пятьсот слоев ткани, заключено в два железных саркофага и кремировано на погребальном костре из благовоний. Легенда гласит, что после кремирования не осталось ни сажи, ни пепла — только кости, которые были разделены на 8 частей, над каждой из которых был воздвигнут курган.

После смерти Будды его учение распространялось в трех формах: сутры (слова Будды), винайя (дисциплины) и дхарма (доктрины), которые вместе образуют три Питаку, или три собрания трудов Будды.

Царь Ашока (262—239 г. до н. э.), правитель Магадхи и внук Чандрагупты, который стал «вторым основателем» буддизма, строил монастыри по всей Северо-Восточной Индии вдоль главных торговых маршрутов на границах страны. Он принял буддизм в качестве государственной религии и немало способствовал распространению учения Будды.

Буддизм появился в Китае вместе с прибытием первых миссионеров около 150 г. н. э., когда некоторые разделы Дхармы были записаны на древесной коре, а впоследствии на шелке странствующими монахами, распространявшими философию буддизма на север через Гималаи и Центральную Азию и по Великому шелковому пути в Китай и Тибет.

Конфуцианство и даосизм, занимавшие главенствующее положение в эпоху Борющихся Царств, во многом определяли политическое, общественное и философское развитие китайского общества и, в свою очередь, изменили ход самих войн, способствуя возникновению империи Цинь во главе с Ши Хуан-ди, но в современном

Китае оба эти учения пользуются меньшей популярностью, чем буддизм.

Со временем в разных странах основная форма буддизма подвергалась различным изменениям; в Юго-Восточной Азии наибольшим распространением пользовалась школа Теравады («школа старейшин»), утверждавшая, что медитация является способом избавления от колеса сансары — бесконечного цикла рождения, смерти и возрождения. Три ее главные цели — стремиться к подлинному пониманию природы вещей, стать полностью просветленным человеком, который живет в одиночестве и ничему не учит, и стать полностью пробужденным Буддой.

В Китае, Корее, Японии и Тибете буддизм Махаяны («большой колесницы») развивался примерно со 150 г. н. э. Эта разновидность буддизма поощряла людей, достигших состояния нирваны, становиться действующими буддами (бодхисатвами) и вести других к просветлению.

Сначала буддийские проповеди не произвели впечатления на китайских традиционалистов, придерживавшихся конфуцианства или даосизма, но в эпоху Северных и Южных династий (317—589 г. н. э.; см. *рис. 19*) буддизм Махаяны получил новый импульс с учением боддхидхармы индийского наставника, прибывшего в Китай около 520 г. н. э. и основавшего школу чань-буддизма (которая оформилась в школу дзен-буддизма в Японии около XII века). Эта школа делала акцент на безмолвной медитации с внезапным вмешательством наставника, вызывавшего «пробуждение» человеческого разума и просветление души.

Эзотерический буддизм (тантризм), популярный в Тибете и Японии, учит, что истинный мудрец уже обладает просветлением, оставшимся от предыдущего во-

Месторождения жадеита

Рис. 13. Месторождения жадеита есть в Гватемале, Калифорнии, Швейцарии, Сибири, Японии и Бирме (Мьянме). Несколько более мягкий и менее ценный нефрит добывают в Северной Америке, Бразилии, Зимбабве, Италии, Восточной Германии, Польше, Сибири, Западном Китае, Японии, Бирме, Австралии, Новой Зеландии и Новой Каледонии.

площения, и оно может быть достигнуто при правильном руководстве.

В XIII веке буддизм в Индии пришел в упадок, столкнувшись с мощным давлением со стороны ислама и индуизма.

Жад

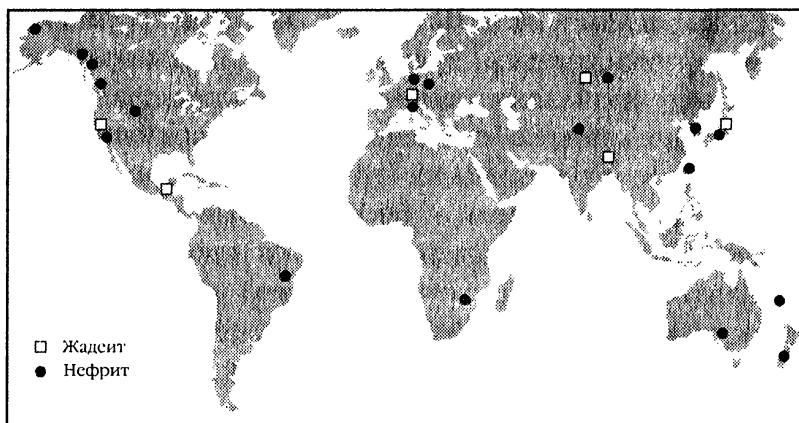
Для древних китайцев этот камень был более драгоценным, чем золото; они верили, что он наделяет бессмертием. Алхимики-даосы измельчали камень в порошок и употребляли его в пищу в надежде, что он создаст невидимый мост, который приведет их на небеса и к бессмертию. Императора и вельмож хоронили в нефритовых костюмах (см. вкладку 15 и 16а).

В древности китайцы добывали жад на реке Юрункэ,

или Белой Нефритовой реке, отделяющей пустыню Такла-Макан от гор Куньлунь в провинции Синьцзян в Северо-Западном Китае. В XVII веке каменный товар стал поступать из Бирмы на юго-востоке, из Кореи на юго-западе и Тайваня на юге. Мастера обрабатывали его, превращая в орудия и ювелирные украшения и предметы искусства.

Различные сочетания тепла и давления определяют глобальное распределение месторождений жада (см. *рис. 13*), которые распадаются на две категории: месторождения жадеита, силиката натрия и алюминия и месторождения нефрита, силиката кальция и магния. Наличие примесей железа в камне определяет его цвет, который варьирует от белого (цвета бараньего жира) до зеленого, красноватого и черного. Жадеит тверже стали и по твердости сравним с кварцем, поэтому его можно обрабатывать лишь более твердыми материалами, такими, как точильные камни с корундовой или алмазной крошкой. Китайцы просверливали отверстия в камне, пользуясь полыми бамбуковыми трубками, набитыми кварцевым песком. В наши дни подлинный жадеит можно отличить от низкокачественного с помощью спектрометра, измеряющего длину волн отраженного света.

Великий шелковый путь обеспечивал торговлю шелком, нефритом и другими товарами примерно до XVI века, а затем пришел в упадок из-за соперничества с более безопасными морскими маршрутами.

Китай в разные эпохи

Желтый император (примерно 2697 г. до н. э.) был легендарным первым правителем Китая, укротившим Желтую реку (Хуанхэ) с помощью дамб и каналов. Отсюда его имя Хуан (желтый) и Ди (сын неба). В «Бамбу-

ковых книгах» утверждается, что за ним последовали императоры Ку и Шэнь-нун, а затем Яо и Шунь (см. список императоров в Приложении 2, *рис. А2а*, где показаны династии императоров после Яо — первого правителя, чье существование подтверждается археологическими свидетельствами).

По словам Легга, следующий за Яо император Юй может по праву считаться основателем Китайской империи, поскольку исторические сведения о других правителях, «сильно напоминающие легенды», вызывают подозрения.

Легг считает, что первые поселенцы, потомки Ноя и его знаменитого ковчега, двинулись на север между Черным и Каспийским морями примерно в 2000 г. до н. э., пока не достигли долины Хуанхэ, где стали вести оседлый образ жизни. Таким образом, современная провинция Шэньси была колыбелью китайской цивилизации, где первопоселенцы собирали силы под управлением племенных вождей. Постепенно они стали кочевать во всех направлениях, преодолевая географические препятствия на своем пути.

Эти «черноволосые люди», как их впоследствии называли, несли с собой идеи оседлого труда, возделывания зерна для пропитания, выращивания льна и шелковичных деревьев для изготовления одежды. Они были знакомы с основами астрономии и практиковали внесение дополнительных (интеркалярных) дней для уравнивания календаря с сельскохозяйственными сезонами. Они также пользовались письменными символами, оставшимися от более ранних времен.

Согласно «Историческим записям» Сыма Цяня, император Юй был великим инженером, сумевшим обуздать воды Желтой реки во время разлива с помощью гидротехнических работ:

«Разлившиеся воды стали подобны морю, — сказал Юй. — Они объемлют холмы и уносят великое множество земли, так что люди ввергнуты в ужас и поражены смятением... Я открыл проходы для вод в девяти провинциях и направил их в море, я углубил каналы и направил их в реки». В течение 13 лет Юй умирал бурные воды, ни разу не вернувшись домой повидать жену и детей. Его труды принесли народу неисчислимую пользу. Потоп прекратился, а поля обильно орошались. Его семье принадлежит часть основания династии Ся. Наследники Юя правили до 1588 [г. до н. э.], когда они были свергнуты династией Шань».

Небо (Бог) считалось верховным правителем, чья благосклонность позволяла земным императорам занимать трон, а князьям — вершить правосудие. На простых людей Небо налагало нравственные обязательства. Все силы, существующие в мире, исходили от Неба. Злодеяния карались бедствиями, а упорство приводило к потере власти над другими людьми и утрате титула.

Князь Чжоу в своем трактате «Установление правительства» дает упрощенный вариант истории Китая от императора Юя до самого себя:

«Юй [около 1989 г. до н. э.], великий основатель династии Ся, окружал себя достойными людьми, почитаемыми Небо, но Цзе [около 1588 г. до н. э.], последний в его роду, вел себя по-иному. Он творил бесчинства, принимал на службу злодеев и не имел преемников. После него власть в империи перешла к Тану [около 1557 г. до н. э.], чей род правил в течение 13 поколений, пользуясь благосклонностью Неба, но

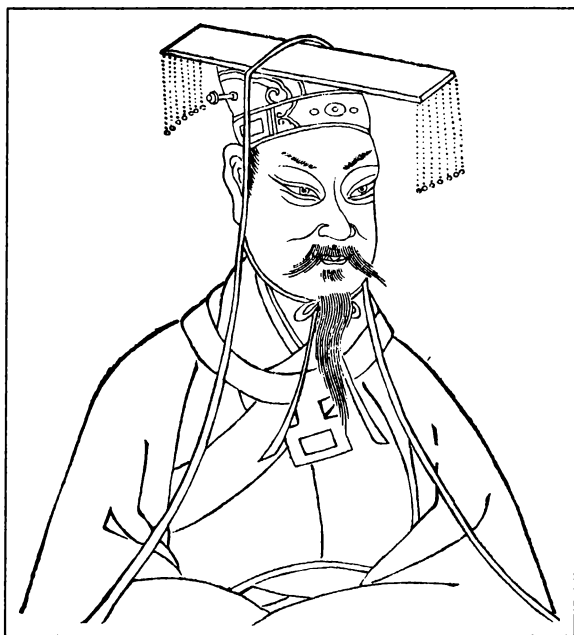
Император Цинь Шихуанди*Рис. 14.*

со временем его трон перешел к дому Чжоу [около 1049 г. до н. э.], чьи правители ревностно доказывали свою преданность Небу, окружая себя достойными и благочестивыми людьми».

Хотя в древних текстах содержатся сведения о начале цивилизации в Китае, археологические свидетельства до 1935 г. позволяли установить начальную датировку династической истории Китая примерно в начале периода Чжоу (1049 г. до н. э.). В 1935 году кости с гадательными надписями, обнаруженные при раскопках столицы империи Шань в Аньяне (см. *рис. б*), подкрепили исторические хроники Сыма Цяня о временах между

императором Юем (1989 г. до н. э.) и династией Чжоу (1049 г. до н. э.).

Император Тан создал первое централизованное правительство для различных племенных групп, что привело к развитию искусств и технологий. Методы бронзового литья были усовершенствованы, появились качественная бронзовая посуда и новые виды оружия, например такие, как алебарда. Использование луков и колесниц обеспечивало военное превосходство династии Шань и ее союзников в течение следующих 500 лет. Однако деспотическое правление последнего императора династии Шань Чжоу Синя привело к мятежу, что позволило соседнему княжеству Чжоу, расположенному на территории плодородной долины реки Вэйхэ, подняться к власти. Чжоу Синь был убит У-ваном, который стал основателем новой династии Чжоу примерно в 1049 году до н. э.

При дальнейших правителях династии Чжоу в сельском хозяйстве страны произошли заметные перемены, обеспечившие развитие и относительное процветание феодальной системы. Были установлены границы феодалов (провинций), находившихся под управлением вельмож.

Вельможи часто были родственниками императора и следовали за ним в военных кампаниях, организованных на доходы от излишков крестьянских хозяйств, но рост населения приводил к миграции людей в разных направлениях и основанию новых поселений, частично или полностью независимых от центральной власти. В то же время кочевые племена сюнну на севере стали совершать набеги на сопредельные территории страны, сея ужас и опустошение в крестьянских селениях. Город Хао был разрушен после крупного набега и разграблен кочевниками.

Период, последовавший за разрушением Хао (722 —

Канал Чэньго



Рис. 15. Канал Чэньго, соединявший реки Цзинхэ и Лохэ, был прорыт в 246 г. до н. э. Это дало возможность орошать тысячи акров скудной земли и повысить плодородие ранее бесплодной равнины, что позволило царству Цинь процветать и покорять соседние феодальные государства.

481 г. до н. э.), известен как «Период Весен и Осеней» (по описанию, оставленному Конфуцием в его «Анналах Весен и Осеней»). Это была пора своеобразного античного расцвета в Древнем Китае, когда такие великие философы, как Лао-цзы и Конфуций, произвели огромные перемены в мышлении людей, бюрократических системах, общественной организации и структуре правительства.

Различные государства образовывали союзы и конфедерации в попытке защититься от вторжений варваров с севера и юга. Союзы возникали и распадались, но постепенно более крупные государства стали поглощать мелкие. До 770 г. до н. э. существовало около 1700 феодалов; через 100 лет осталось лишь 200 феодалов, а к 500 году до н. э. сохранилось менее 20.

Сеялка

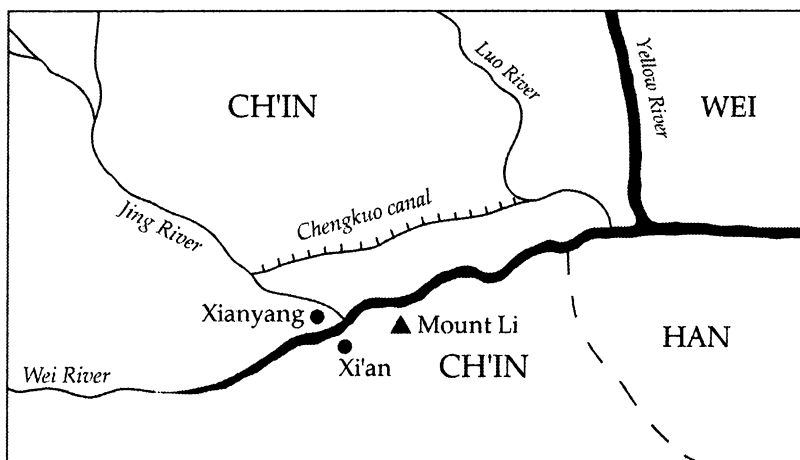

Рис. 16. Гравюра из «Собрания трудов и дней», составленного Эр-таем (1742). На рисунке изображена железная сеялка, запряженная волом, использовавшаяся в Китае как минимум со II в. до н. э. (Деревянные разновидности такой сеялки использовались еще в III в. до н. э.)

В 486 г. до н. э. князь У, желавший распространить свое влияние на северные княжества Сун и Лу, распорядился о строительстве канала Ханьго (рис. 8), соединившего реки Янцзы и Хуэй (теперь это часть более длинного Большого канала, который протягивается на север и соединяет Пекин с Гуаньчжоу). Канал не только служил транспортной артерией для войск и товаров, но также обеспечивал ирригацию и позволял контролировать уровень воды во время разлива рек. Примерно в то же время развитие технологии железного литья приве-

ло к появлению железной брони, значительно увеличившей производительность сельского хозяйства. Высвободившаяся рабочая сила пополняла ряды армий, вооружавшихся новейшим оружием: железными мечами, алебардами и арбалетами. С 403 по 221 год до н. э. княжества Ци, Инь, Чжао, Хань, Вэй, Чу и Цинь (рис. 8) почти непрерывно воевали друг с другом, стараясь добиться превосходства.

Возвышение Чжэня, сына одного из князей ранней династии Чжоу, и его восхождение на трон Цинь в 246 г. до н. э. резко изменили ход войны. Одним из факторов, способствовавших его успеху в борьбе с Хань, было сооружение канала Чэньго, соединившего реки Цзинхэ и Лохэ (рис. 15), притоки реки Вэйхэ, примерно в 246 г. до н. э. Сыма Цянь так объяснял происходящее:

«Князь Хань, желая помешать расширению Цинь на восток, решил истощить богатства противника. Он послал водного инженера Чэнь-го к князю Цинь, чтобы убедить его в необходимости прорыть канал между реками Цзинхэ и Лохэ. Длина этого канала должна была составлять 300 ли (мера длины, равная 400 м), и он предназначался для орошения земель. Проект был наполовину завершен, когда заговор раскрылся. Правитель Цинь собирался казнить Чэнь-го, но инженера спасла его смекалка. «Хотя этот план был задуман с целью причинить тебе вред, — сказал он, — но если канал будет построен, он принесет огромную пользу твоим владениям». Тогда князь распорядился о продолжении работ. Когда канал был построен, он орошал водой, богатой речным илом, 40 тысяч му [мера площади; 6,6 му равняется одному акру] ранее бесплодной земли, которая вскоре превратилась в зеленые поля и пастбища. Княжество

Цинь умножило свои богатства и в конце концов покорило соседние феодальные государства. Впоследствии канал был назван «каналом Чэньго» в честь его строителя».

Примерно в то же время появилась многорядная сеялка (*рис. 16*), значительно усовершенствовавшая метод посева зерновых культур. Правительственный чиновник Чжао Го (около 85 г. до н. э.) отметил:

«Вол тянет сеялку с бороной, а один человек направляет его и одновременно придерживает сеялку. Таким образом можно ежедневно засеять 100 му земли».

Благодаря обильному орошению, механическому сею и высоким урожаям с дополнительных 227 тысяч акров земли в долине реки Вэйхэ появилась возможность содержать большую армию, в то время как сам канал облегчал передвижение войск и припасов.

Теперь оставалось только два государства: Цинь и Чу. Мощная, хорошо снаряженная армия Чжэня быстро одержала верх над противником. Китайский народ впервые получил одного правителя, который в 226 г. до н. э. сменил имя на Цинь (в честь династии) Ши (первый) Хуан (желтый) ди (сын Неба) и стал первым императором объединенного Китая.

Теперь он мог наконец обратить внимание на племена сюнну, которые в годы войны безнаказанно грабили незащищенные северные территории, но протяженность северной границы составляла 6435 км (4000 миль). Ши Хуан-ди решил построить защитную стену, соединявшую отдельные секции (изображенные и датированные на *рис. 8*), возведенные его предшественни-

Великая Китайская стена

а

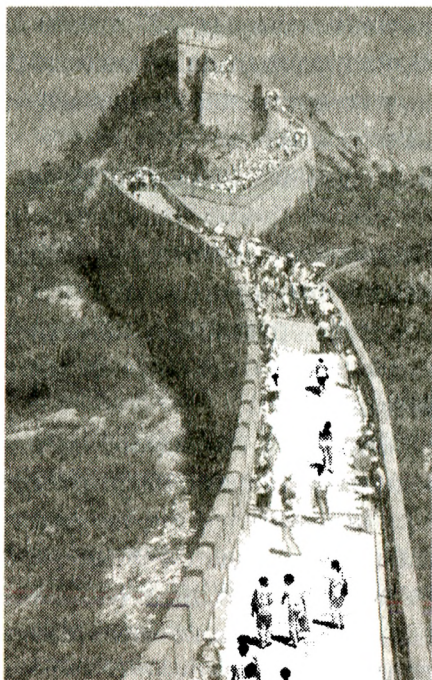

б

Рис. 17 (а) и (б). Великая Китайская стена, построенная при первом императоре для отражения набегов тюркских и монгольских племен, протягивается в глубь континента от горы Чжэйши в Северной Корее до Линьшао на западе на расстояние 4828 км (3000 миль). Она перестраивалась и наращивалась в западном направлении при династиях Хань, Тан и Мин.

ками. Эта самая длинная в мире стена должна была стать непреодолимым препятствием для вторжения северных варваров. Она пересекала пустыни, болота и горные пики, поднимаясь на высоту до 2438 м.

Ее длина составляла 4828 км (3000 миль) от горы Чжэйши в Северной Корее до Линьшао в Западном Китае. На всем протяжении ее строили из местных материалов, от каменных блоков до глинобитных стен. Высота стены достигала 6 м при ширине до 4,8 м, со сторожевыми башнями, возведенными через равные интервалы, которые общались друг с другом с помощью дымовых сигналов в дневное время и факелов в ночное время.

Это был первый в мире скоростной канал обмена информацией, позволявший посылать сообщения через всю страну — от западных окраин до столицы — в течение нескольких часов.

На каждого из 700 тысяч рабочих, солдат и крестьян, участвовавших в строительстве стены, приходилось пять человек, доставлявших стройматериалы, еду, орудия, лошадей, верблюдов и телеги. В целом более 3,5 миллиона человек в течение 10 лет трудились над величайшим в мире строительным проектом. Более одного миллиона человек умерли при сооружении стены, длина которой увеличивалась в среднем на 482 км в год, то есть примерно на 1,6 км в день.

Постройка стены была поразительным достижением. Крестьянские общины на севере процветали; системы каналов, соединявшие северные и южные провинции, ускоряли экономическое развитие, но гигантские общественные работы по строительству стен, каналов, дорог, а также по сооружению императорского мавзолея, над которым трудились 700 тысяч работников, истощили силы народа, начавшего бунтовать.

На Ши Хуан-ди было совершено три покушения. Во

время своего краткого правления он редко появлялся на людях. По настоянию своих советников (подробнее об этом см. далее) он приказал сжечь множество ценных книг, а 460 ученых, взбунтовавшихся против этого, были казнены.

Все более занятый поисками вечной жизни, Сын Неба отправлялся в поездки по своим владениям, надеясь отыскать эликсир бессмертия. Во время одной из таких поездок на восточное побережье Шаньдуна он заболел и умер. Наследник престола Мэн Тянь совершил самоубийство, и в 210 году до н. э. на трон вступил младший, слабовольный сын императора Эр-ши. Через 3 года разразился крестьянский бунт и Эр-ши был убит. Мощная династия Цинь, впервые объединившая Китай, распалась менее чем за 15 лет.

В 206 г. до н. э. армия мятежников вторглась в столицу Цинь, город Сянъян, и сожгла оставшиеся книги, на долгое время ввергнув историю Китая во тьму забвения.

Наш рассказ о китайской истории должен был бы закончиться здесь, предоставив читателям право строить догадки о том, как династический Китай стал современной коммунистической республикой, но исторические исследования свидетельствуют о том, что Ши Хуанди был не последним в роду так называемых сынов Неба, правивших в Китае. Следовательно, было бы преждевременно ограничиваться краткой сводкой династического престолонаследования.

После крушения династии Цинь началась борьба между несколькими предводителями мятежников, желавших вернуться к феодальной системе, но попытки восстановить старый порядок провалились. Император династии Хань Гао-ди (206—195 г. до н. э.) искал компромисса с вождями мятежников. Он раздавал феодалам земельные наделы, но при этом опирался только на своих сторонников (тех, кто мог добровольно отка-

заться от своих прав впоследствии). Новые поселения создавались в пределах существующих систем и провинций под управлением губернаторов и судей, преданных императору. Действуя таким образом, он постепенно погасил пламя взаимной вражды, что позволило его преемникам унаследовать процветающую и объединенную империю (рис. 18).

Беспорядки время от времени возникали до прихода императора У-ди (141—87 г. до н. э.), завершившего реорганизацию феодальной системы. Было сохранено административное деление, существовавшее еще при династии Цинь, и в стране процветали конфуцианские идеалы. Создание единой чиновничьей службы укрепило империю. Заброшенная, частично разрушенная Великая стена была восстановлена и укреплена для защиты северных границ от продолжающихся вторжений сюнну. На всем протяжении Шелкового пути были учреждены гарнизоны и посольства, а торговля значительно расширилась благодаря притоку товаров с производств, находившихся под контролем государства.

В эпоху поздней Хань торговцы и землевладельцы сильно разбогатели за счет остальной части общества, что дало им рычаги экономического давления на правящие классы. Значительное количество крупных государственных чиновников составляли землевладельцы, и финансирование военных кампаний начало сокращаться. Великая стена снова пришла в упадок, открыв варварам свободный доступ к северным окраинам страны. Не в состоянии отразить эту напасть, династия Хань заключила союз с южными варварами против северных в обмен на товары. Перенесение столицы из Чаньани в долине реки Вэйхэ в Лоян в долине реки Хуанхэ сместило центр экономической жизни на восток, что привело к жесткой конкуренции с поселениями на реке Хуэй, процветавшими после постройки канала Ханьго. В

Период Хань



Рис. 18. Территория Китая (заштриховано) в период Хань (206 г. до н. э. — 220 г. н. э.).

Период Троецарствия (221—280 г. н. э.) и период Северных и Южных династий (317—589 г. н. э.)

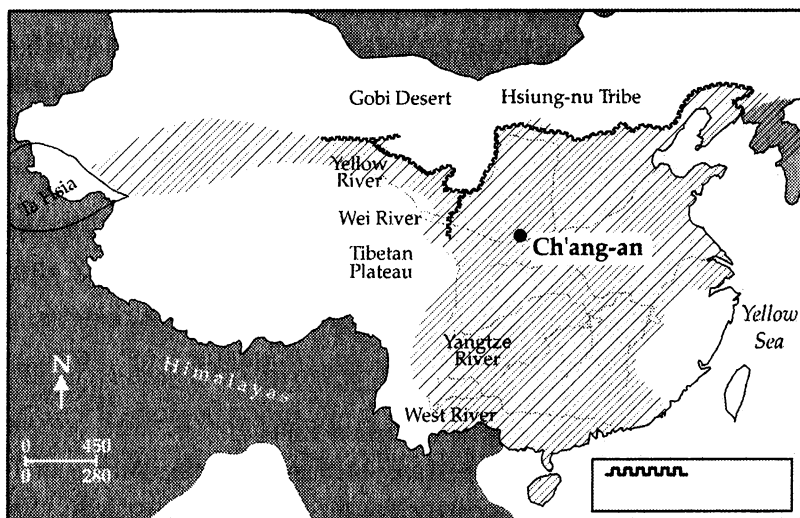

Рис. 19. Границы трех царств с 221 по 280 г. н. э. и разделение Китая на Северную и Южную династии в период с 317 по 589 г. (см. Приложение 1).

результате империя распалась на три царства (221 — 280 г. н. э.): Вэй, У и Шу (*рис. 19*).

Эти царства боролись за власть до тех пор, пока Вэй, находившееся под управлением династии Западная Хань, не утвердило свое владычество над остальными, на короткое время объединив страну. Но это продолжалось недолго; союзы с варварами привели к иммиграции и проникновению кочевых племен за пределы Великой стены. Вскоре вспыхнула гражданская рознь, причем сюнну поддерживали одного князя, а кочевники то ба (еще одна группа северных варваров) — другого.

Северные провинции стали полем боя между севером и югом страны. В 383 г. н. э. армия тоба, насчитывавшая 500 тысяч пехотинцев и 270 тысяч конников, атаковала армию Цзинь в битве при Фэйшуй. Атака была отбита, и варвары отступили на север (см. *рис. 19*). Таким образом, Китай оказался разделенным: варварские князья контролировали север страны, а китайские династии правили на юге.

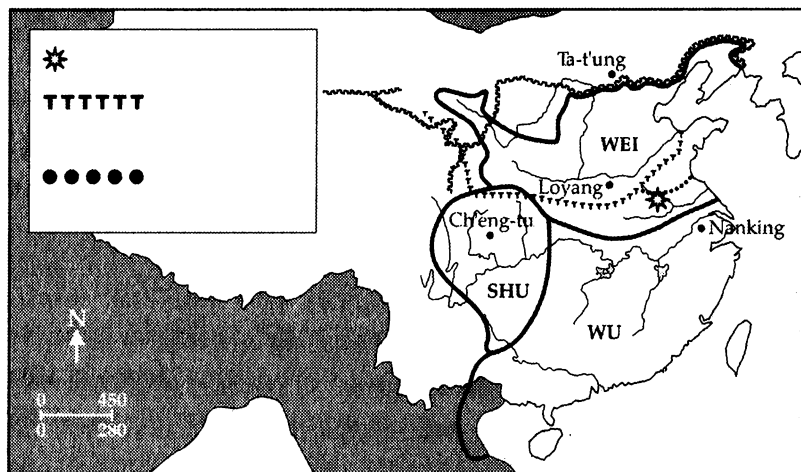
В 581 году войска Ян Чэна, генерала наполовину китайского, наполовину варварского происхождения, вторглись на юг и нанесли поражение Чэнь, последней из шести династий, правившей в период разделения страны.

Китай снова был воссоединен, хотя и на короткое время, под властью династии Суй, продолжавшейся менее 40 лет. Император Суй Ян-ди (604—617 г. н. э.) приступил к сооружению национальной системы каналов, центром которой был Великий канал, протягивавшийся от Чэ (неподалеку от современного Пекина) на реке Хуанхэ до Гуаньчжоу. Понадобились 6 лет и 3 миллиона человек, чтобы построить канал, позволявший судам проплывать 1800 км в глубь континента от Пекина — подвиг инженерной мысли, сравнимый со строительством Великой стены.

Период Тан

Рис. 20. Территория Китая (заштриховано) в период Тан (618—907 г. н. э.).

Период Пяти Династий и Десяти Царств

Рис. 21. В период с 907 по 960 г. Китай был разделен между Пятью Династиями на севере и Десятью Царствами на юге (здесь показано только девять царств; десятое царство Сун восстало из пепла окружающих государств).

Ранний (северный) период Сун

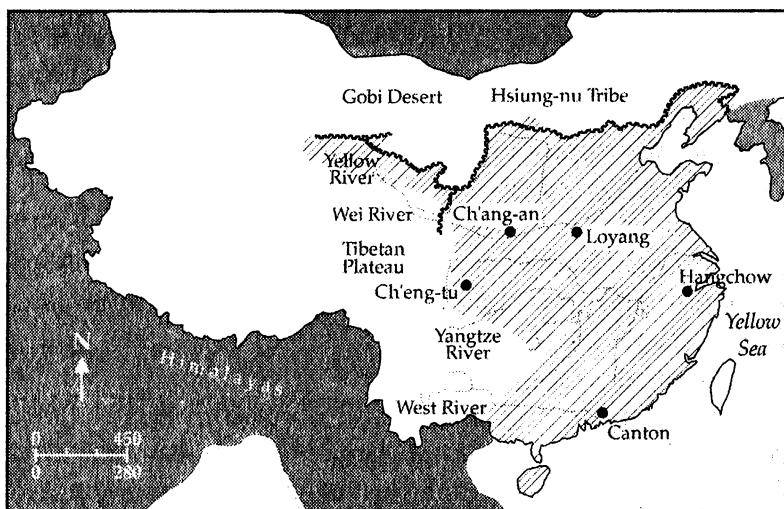

Рис. 22. Китай при династии Сун (заштриховано), до 1125 г.

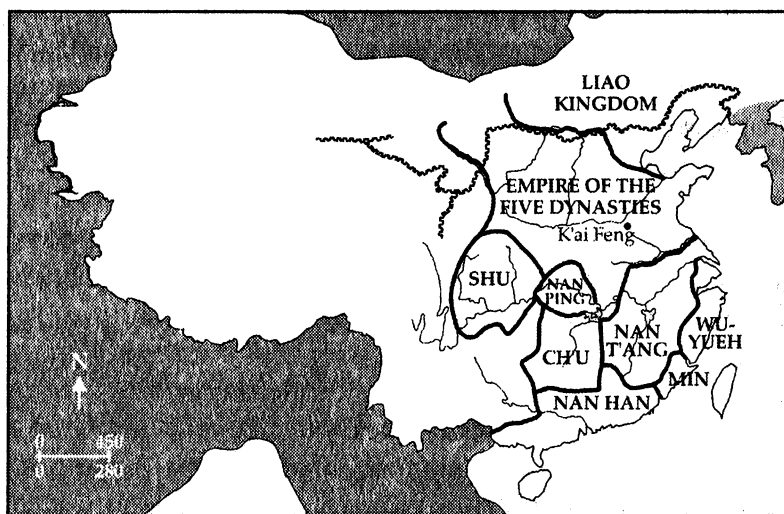
Ранний (северный) период Сун

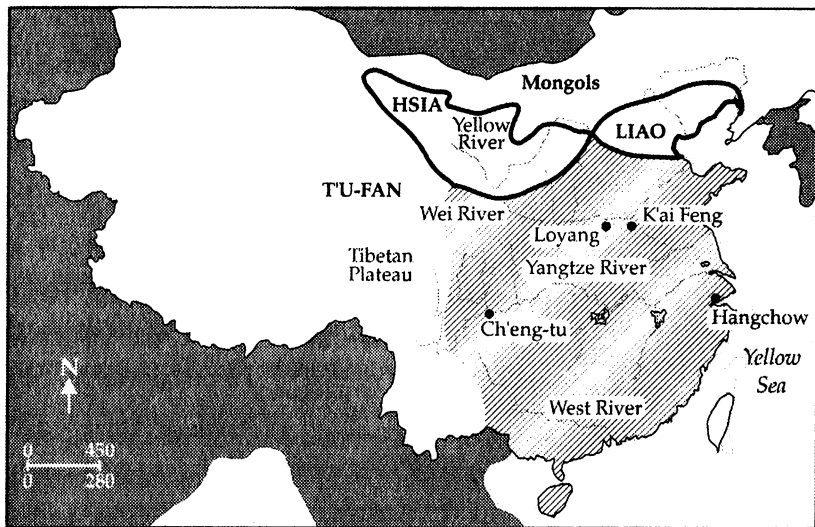

Рис. 23. Китай при династии Сун (заштриховано), с 1126 по 1279 г.

Современный Китай

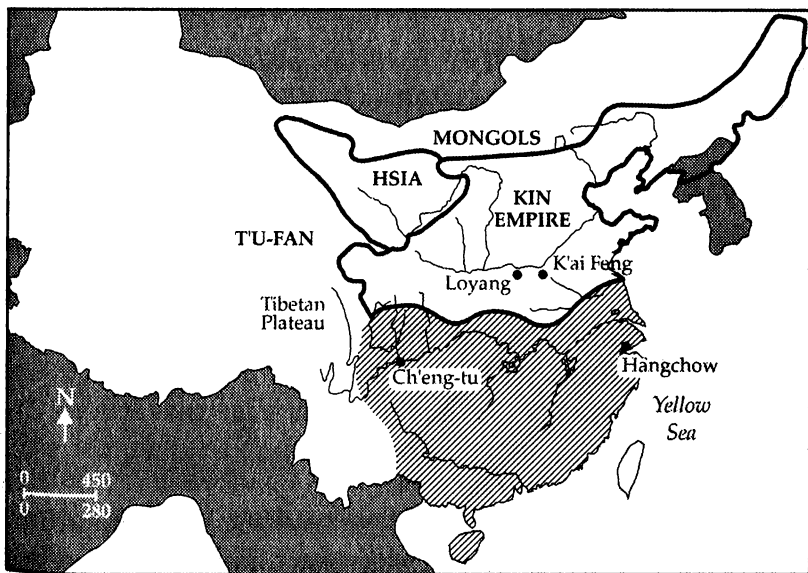

Рис. 24. Карта современного Китая с указанием главных городов.

Около 618 г. вторжения с севера, на этот раз из Кореи, поставили режим Суй в тяжелое экономическое положение. Войска рекрутировались из крестьян, что привело к голоду и мятежам; в результате на смену династии Суй пришла династия Тан (рис. 20). Некоторые рассматривают период Тан как «золотой век», когда Китай превратился в великую мировую державу.

Искусство и ремесла снова процветали до 1907 года, когда вторжение с севера привело к расколу государства и образованию пяти разных династий (рис. 21). Китай воссоединился 50 лет спустя при династии Сун (960—1279 г.) за исключением северо-западной провинции Ся, которая находилась под контролем тангутов частично тибетского происхождения, и провинции Ляо, занятой варварским народом киданей на северо-востоке.

В период, последовавший за войнами между Ся и династией Сун (1032—1044), произошло очередное быстрое развитие наук и искусств, несмотря на дальнейшие вторжения северных варваров, что вынудило перенести столицу из Кайфына в Гуаньчжоу, дальше на юг (см. *рис. 22*). В 1126 году, после 10 лет войны с Ляо, династия Цзинь (ранее бывшая вассальной по отношению к Ляо) завладела Кайфыном и Северным Китаем, а в 1141 году страна оказалась разделена между империей Цзинь на севере и Сун на юге (*рис. 23*). Но в 1289 году могущественный монгольский лидер Чингисхан достиг Кайфына, оккупировал Китай и учредил собственную династию Юань, правившую всей страной начиная с 1279 года.

Менее чем через 90 лет монголы были вытеснены последней из китайских династий — династией Мин, которая перенесла столицу в Пекин и перестроила Великую стену, сделав ее длиннее и прочнее, чем когда-либо раньше (длина стены достигла 7242 км). Великий канал был расширен и удлинен, а экспедиции в дальние страны способствовали развитию торговли и престижа страны. Но в конце концов империя попала под власть маньчжурской династии Цин (1644—1911), которая, постоянно опасаясь мятежа со стороны коренных китайцев, больше времени оглядывалась, чем смотрела вперед. Страна постепенно приходила в упадок, и китайская технология впервые начала отставать от основного мира. В 1911 году китайцы наконец свергли слабое правительство Цин и учредили республику.

ГЛАВА ТРЕТЬЯ

КИТАЙСКАЯ МИФОЛОГИЯ

Числовое, изобразительное и мифологическое шифрование информации

В Приложении 3 описаны области знаний, зашифрованных древними цивилизациями, и указаны причины, по которым они пожелали это сделать, но это не объясняет *способа* шифрования.

Для того чтобы понять, как первый император Китая зашифровал свои тайны в армии терракотовых воинов, нам нужно изучить, как майя, перуанцы и египтяне шифровали свои сакральные знания и какими методами они пользовались при этом.

Необходимым условием любой системы кодирования является то, что она дает сведущим людям знать о наличии скрытой информации, не раскрывая самой информации. В Приложении 4 показано, какими признаками снабжались различные артефакты для будущего опознания и идентификации. Древние предпочитали пользоваться числами, изображениями и мифологическими историями для защиты, суммирования и сохранения своих знаний, так как числа и рисунки преодолевают языковые барьеры, которые могут появиться в будущем.

Для мифологических историй необходимы сюжет и список действующих лиц; так появился пантеон богов, которые в отдаленном будущем могли возродиться к жизни после столетий забвения в живописи, резьбе, ювелирных украшениях и архитектуре. Этот умопомра-

чительный финал демонстрирует их великолепие и интеллектуальное превосходство над современным человеком.

Китайцы тоже имели свои мифологические верования, которые любопытным образом имеют много общего с другими древними цивилизациями. Они почитали оперенного змея как высочайшее божество, были искусными астрономами и астрологами и с уважением относились к обезьяне.

Дракон

В образе дракона из китайской мифологии сочетаются черты птицы, змеи и оленя (см. *вкладку 2*). Правитель Пакаль, король-жрец майя, живший в Мексике около 750 г. н. э., был известен его народу как Кецалькоатль, «Оперенный Змей», а также фигурировал в образе оленя. На расшифрованных изображениях мозаичной маски из Паленке и фресок из Бонампак (*Приложение 4 и вкладка 3*) он показан в обеих формах. В самом упрощенном смысле перья символизировали дух, парящий в небе, а змея символизировала земное тело, сбрасывавшее кожу (т.е. испытывавшее перевоплощение). Тутанхамон из Древнего Египта тоже был известен в образе оперенного змея и носил эмблему с изображениями змей и раскинутых крыльев (*рис. А58*).

В эзотерическом смысле термин «оперенный змей» обозначает солнце (*рис. А57*). Виракоча, легендарный белокожий бог индейцев *мочика*, совершавший чудеса в Перу более 1500 лет назад, был известен под таким же названием (*рис. А59*). Он создал огромные рисунки в пустыне на плато Наска в Перу для того, чтобы передать свои знания будущим поколениям (*рис. А60*). На рисунках можно ясно видеть оперенного змея рядом с птенцом, символизирующим духовное возрождение.

Внимательное изучение рисунка А60а показывает, что у птицы пять когтей на одной лапе и лишь четыре на другой. В Китае обычно драконы изображались с четырьмя когтями на лапах, что отличало их от более величественных имперских драконов с пятью когтями (по одному на каждый угол небосвода и еще один для императорских чертогов в центре вселенной). Китайский дракон, изображенный на вкладке 2, имеет одну лапу с пятью когтями, а другую — с четырьмя когтями. Один коготь отсутствует, что связывает этого дракона (оперенного змея) с оперенным змеем из Перу.

На барельефе Виракочи с Врат Солнца в Тиуанако (Боливия) он также изображен с одним отсутствующим пальцем (*рис. А59*).

Как объясняется в Приложении 4, короли-жрецы, отождествлявшиеся с оперенными змеями, имели много общего. Все они были рождены в результате непорочного зачатия; в момент их рождения в небе сияла яркая звезда; в течение своей жизни все они совершали чудеса, а когда умирали, то возносились на небо. Венера, с древних времен известная как двойная звезда (*рис. А23*), является ярчайшим источником света в ночном небе после Луны и похожа на звезду. Иногда эта планета появляется в утреннем небе на востоке (в аспекте утренней звезды) до восхода Солнца, а в другое время (через 292 дня) в вечернем небе на западе (в аспекте Вечерней звезды). В целом, когда в древних текстах упоминается о близнецах или встречается изображение близнецов, мы можем быть уверены, что речь идет о Венере.

В главе 2 мы познакомились с Хуан-ди, легендарным первым императором, укротившим буйство Желтой реки дамбами и каналами. Вот как в «Бамбуковых книгах» описана его жизнь:

«Его мать звали Фу-по. Она увидела яркую вспышку молнии, окружившую звезду Шу в созвездии Большой Медведицы, которая осветила всю местность вокруг нее, и забеременела от этого. Через 25 месяцев она родила Хуан-ди. Когда он родился, то мог говорить. Обликом он был похож на дракона и обладал умом мудреца. Ему повиновались полчища духов, приходившие к его двору и получавшие распоряжения... С помощью небесной леди Ба он остановил проливные дожди, насланные его врагами. Когда Поднебесная успокоилась, его добродетель ярко воссияла, и появились всевозможные благоприятные знамения.

В первый год своего правления Хуан-ди жил в Ю-Хуне. При нем появились головной убор с подвесками и мантия, какую носят высокопоставленные чиновники. На двадцатый год его правления в небе появились сияющие облака, и он присвоил чиновным ведомствам названия по цвету облаков» (...).

Во многих преданиях утверждается, что Хуан-ди не умер, а вознесся на небеса в обличье дракона. Хань Цин-фан приводит следующий отрывок, цитируемый некоторыми авторами по «Бамбуковым книгам»: «Хуан-ди ушел из жизни как один из бессмертных. Один из его министров... вырезал его облик из дерева и привел князей оказать почтение этому символу» (Джеймс Легг, «Памятники литературы Древнего Китая», т. VIII, 1860).

В «Бамбуковых книгах» приводится родословная первых китайских императоров. Преемниками Хуан-ди были Чжуан Сюй, Ку, Яо и Шуй, а затем другие императоры, перечисленные в *Приложении 2*.

Как нам известно, после восхождения на трон император Чжень, правитель государства Цинь около 220 г. до н. э., изменил имя на Цинь (правитель Цинь) Ши (великий) Хуан (желтый) ди (сын Неба).

Дракон был эмблемой всех китайских императоров. На *рис. 25* изображена терракотовая фигура Цинь Ши Хуан-ди, первого императора объединенного Китая, облаченная в парадную мантию, украшенную двумя драконами, каждый из которых держит жемчужину, символ мудрости, озарявший небеса. Благодаря двум жемчужинам император ассоциировался с Венерой.

В резных узорах крышки саркофага правителя Пакаля из Паленке (расшифровку см. в *Приложении 4*) тоже есть два дракона (*рис. 26*) с соединенными туловищами, обвивающимися вокруг креста, покрытого схематическими изображениями магнитных петель и солнечных пятен. Центральный персонаж, правитель Пакаль (в этой сцене выступающий в роли женщины), лежит между двумя драконьими головами под крестом. В расшифрованных историях фресок из Бонампака (см. *Приложение 4*) проводится ассоциация между Пакалем и Шипетотеком, богом плодородия и возрождения.

В книге «Сверхбоги» я изучил жизнь и времена других духовных лидеров, имевших много общего с правителем Пакалем из Мексики, и показал, что многие зашифрованные истории из его сокровищ (*Приложение 4*) поразительным образом указывают на то, что он и Иисус из Назарета имели общих предков.

Часть крышки, обведенная рамкой на *рис. 26* и показанная на *рис. 27a*, представляет тау-крест. Античные греки называли 19-ю букву своего алфавита «t» (тау) в честь Таурт, египетской богини Древнего Царства в об-

Цинь Шихуан-ди как «двойная звезда» Венера



Рис. 25 (а) Терракотовая фигура первого императора в шелковом халате, украшенном символами двух драконов (оперенных змеев), символизирующих солнце. Каждый дракон держит жемчужную сферу, символ мудрости и планеты Венеры. Таким образом вышивка на халате отождествляет императора с «двойной звездой» Венерой, символом великих наставников человечества (см. рис. А69—А72).

*Крышка саркофага из Паленке
История: космогоническое уничтожение*



Рис. 26. История о «космогоническом уничтожении» — одна из многих, изображенных на крышке саркофага из Паленке, увенчивавшей гробницу майянского правителя Пакаля. Область, обведенная курсивом, представляет собой тау-крест (см. *рис. 27*). Центральный крест, украшенный петлями, представляет четыре квадранта магнитных полей Солнца с магнитными петлями и колышками-маркерами, обозначающими циклы солнечных пятен. Под ними, откинувшись назад, полулежит женщина, отдыхающая после рождения двух «солнечных младенцев» (изображены перевернутыми, с символами солнца на животах). Их печально изогнутые рты и перевернутое положение означают, что они мертворожденные. Солнечный бог Тонатиу (изображен в перевернутом виде между младенцами) лижет женщину своим языком в попытке восстановить ее плодovitость. Первый император Китая, как и майянский правитель Пакаль, ассоциировался с солнцем и двумя драконами.

Тау-крест

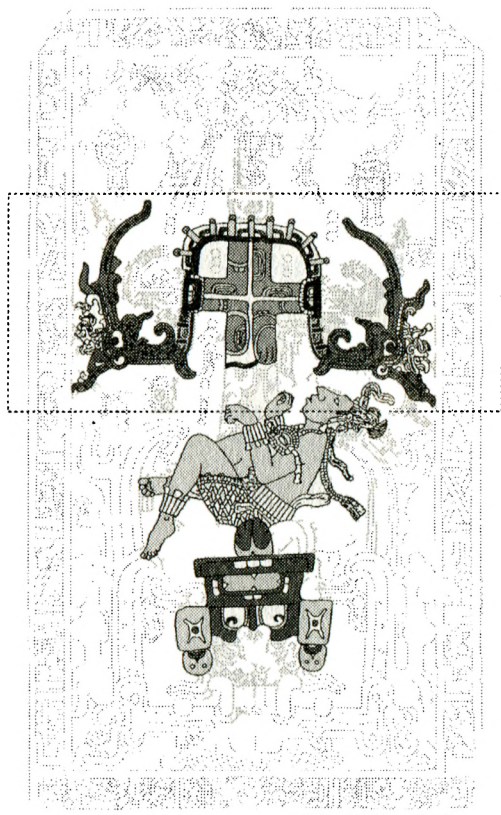

Рис. 27 (а) Тау-крест с крышки саркофага из Паленке (ок. 750 г. н. э.), украшенный магнитными петлями и расположенный между двумя соединенными драконами. (б) Тау-крест (крест св. Антония), изображающий сцену распятия с Христом на кресте в окружении Девы Марии и св. Иоанна. Изображение находится в гербовой рамке, расположенной на животе двух соединенных драконов (с греческого посоха из слоновой кости, Тараскон). (с) Тау-крест с изображением Христа и Девы Марии внутри солнечного диска, обрамленного по окружности магнитными петлями и расположенного на животе двух соединенных драконов (Англия, моржовая кость, середина XII в.).

разе гиппопотама, покровителя женщин при деторождении. По-видимому, после распятия Христа крест рассматривался как «t», или «тау», что объясняет, почему талисманы в форме тау-крестов (*рис. 27b и 27c*) изображали смерть Христа на кресте. На *рис. 27b* изображена ручка греческого посоха из слоновой кости, датированного XVIII веком, в гербовой рамке (солнечный символ) на животе двух соединенных драконов. На *рис. 27c* изображен экземпляр английской резьбы по дереву XII века с круглым солнечным диском в центре. Внутри солнечного диска Мадонна кормит грудью младенца Христа. Ангелы по обе стороны от Солнца отворачивают головы двух соединенных драконов. Христос здесь отождествляется с Солнцем, как и на *рис. 27b*.

Участки резьбы, выделенные на *рис. 27a*, повествуют о том, как солнечное излучение (солнечный крест, покрытый магнитными петлями) пагубно влияет на плодородность у женщин (центральный персонаж), что приводит к появлению мертворожденных детей (два перевернутых младенца со скорбно изогнутыми ртами под фигурой женщины). Между младенцами солнечный бог (изображен вверх ногами) лижет женщину в попытке восстановить ее детородную функцию, но, очевидно, без успеха. Эта история, одна из многих, содержащихся в резьбе крышки саркофага из Паленке, повествует о космогоническом уничтожении — о том, как солнечное излучение циклически приводит к спадам репродуктивной способности у людей (см. *рис. A8*), что привело к упадку цивилизации майя около 750 г. н. э.

Таким образом, драконы ассоциировались с Солнцем, плодородием, жертвоприношением, распятием Христа и возрождением. Драконы на крышке саркофага из Паленке связывают правителя Пакаля с теми же понятиями, как и драконы на мантии первого китайского императора.

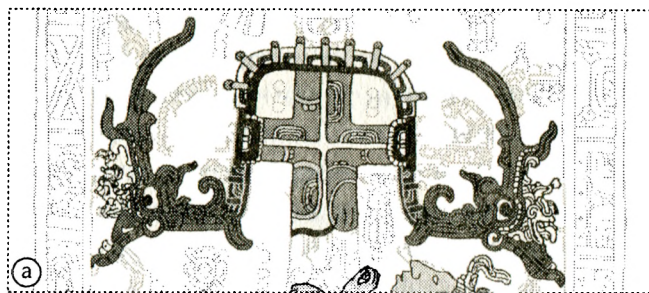
Венерианская символика двух жемчужин в регалиях императора придает ему черты сходства с Иисусом (см. *рис. А70*), который тоже ассоциировался с Венерой. В Откровении св. Иоанна Иисус недвусмысленно объявляет: «Я есмь корень и потомок Давида, звезда светлая и утренняя» (Откровение, 22, 16). Черты сходства прослеживаются также с расшифрованным изображением Пакаля с крышки саркофага из Паленке (*рис. А71*), где показано возрождение Пакаля в образе близнецов (Венеры), и с Тутанхамоном. На большой фреске в гробнице Тутанхамона в Долине царей он изображен обнимающим Нуг, богиню звезд и ночного неба; в следующей сцене Тутанхамон превращается в близнецов и обнимает Осириса, бога воскрешения и вечной жизни (*рис. А72*). Последним в этом ряду является Виракоча Пачамак, верховный бог индейцев мочика. Группа статуй в Тиауанако показывает, что он был возрожден в образе своих детей-близнецов (*рис. А73*).

Астрология и астрономия

Китайские императоры серьезно относились к астрологии. Сыма Цянь отмечает:

«С начала человеческого существования на протяжении бесчисленных поколений было ли время, когда правители не наблюдали за Солнцем, Луной и планетами... не следили за их движением и не толковали его смысл? Подними голову и окинь взором необъятность небес; оглянись вокруг и подивись их проявлениям на Земле. Это первородная сила, как о том было сказано мудрецами древности». («Книги Сыма Цяня», 200 г. н. э.)

В другом отрывке приведен разговор, произошедший во дворце императора Юань-ди:

«Император Юань-ди, желая выбрать благоприятный день для своего вступления на престол, призвал к себе мудреца Тай Яна и главного астролога Чень Хо. Тай Ян выбрал 24-й день 3-го месяца — день третьего Небесного Ствола и седьмой Земной Ветви [по таблицам двадцатиричных циклов]. Чень Хо выбрал день первого Небесного Ствола и пятой Земной Ветви. Объясняя свой выбор, он сказал: «Царь Юэ выбрал этот день по совету астролога Фан Ли для возвращения на свою землю». В ответ Тай Юань заявил: «Это так, но царь Юэ был пленником императора У и имел мятежные мысли. Фан Ли выбрал такой день, поскольку благоприятное воздействие было направлено вовне, а разрушительное воздействие направлено в центр, и таким образом атаковал дворец императора У-ди. Наш правитель не питает мятежных мыслей, и его трон по праву получен от Неба».

Император внимательно выслушал аргументы двух мудрецов и принял совет Тай Яна» (из «Истории династии Цинь», около 300 г. н. э. по кн. Кеннета Дж. Девоскина «Знахари, прорицатели и маги Древнего Китая», 1983).

Когда Будда понял, что пришло его время умереть, он собрал всех животных, чтобы обратиться к ним с прощальной речью, но пришло лишь 12 животных. Сначала появилась крыса, за которой последовал буйвол, потом пришли тигр, кролик, дракон, змея, лошадь, овца, обезьяна, петух, собака и, наконец, свинья. Каждое из этих животных имело соответствующий зодиакальный знак,

используемый астрологами на Западе (*рис. 4а*) и свою часовую пару в каждом 24-часовом цикле.

«Небесные Стволы» в системе китайской астрологии соотносятся с пятью главными элементами: металлом, водой, деревом, огнем и землей. Эти элементы взаимодействуют друг с другом, образуя два цикла: восстановления и разрушения. В цикле восстановления каждый элемент создает следующий: дерево сгорает и дает огонь, огонь горит и дает пепел, который превращается в землю; земля содержит руду, из которой выплавляют металл, расплавленный металл ассоциируется с водой по аналогии с растаявшим льдом, в свою очередь вода дает жизнь растениям и деревьям. В цикле разрушения каждый элемент уничтожает следующий: дерево разрушает землю, истощая ее, огонь плавит металл, земля загрязняет воду, металл рубит дерево, а вода гасит огонь.

Китайская система астрологии является аллегорическим способом объяснения комплексного циклического воздействия частиц солнечного ветра на поверхность Земли. 12-летний цикл (*рис. А24*) наряду с позитивной и негативной полярностью пяти элементов образует более долгий, 60-летний цикл.

Нет сомнения, что китайцы понимали причинно-следственную связь между циклом солнечных пятен продолжительностью 11,5 года и 12-летним китайским астрологическим циклом (объяснение см. в *Приложении 3*).

Попытки составления хронологической истории страны начались еще во времена династии Хань, когда ученые связывали конкретные даты с 60-летними циклами. Считается, что эти циклы впервые были установлены при императоре Хуан-ди, но не использовались в хронологических целях до периода династии Хань.

Небесные часы Большой Медведицы

Рис. 28. По мере вращения Земли рукоять «ковша» («хвост») созвездия Большой Медведицы совершает один оборот в год. Квадрат, символизирующий четыре угла небосвода, разделен на двенадцать равных частей. Когда «хвост» указывает на восток, наступает весна, а когда он указывает на запад (как на рисунке), наступает осень.

В книге «Шу Цзин» утверждается, что «первые китайские календари были основаны на наблюдении за восходом и заходом небесных феноменов, таких, как созвездие Ориона, звездное скопление Плеяд и звезда Арктур».

Впоследствии другие даты рассчитывались по отношению к солнечным затмениям. «Хроника Весен и Осеней» Конфуция начинается с 721 г. до н. э. Первое из 36 затмений, упомянутых в книге, произошло три года спустя, 14 февраля 719 г. до н. э.

Другой древний метод, используемый для сезонных расчетов, соотносился с циклом вращения созвездия Большой Медведицы, семь звезд которого образуют «ковш». Рукоять «ковша» также называли *хвостом* Большой Медведицы. Ученый Хо Гуан-цзе отмечает:

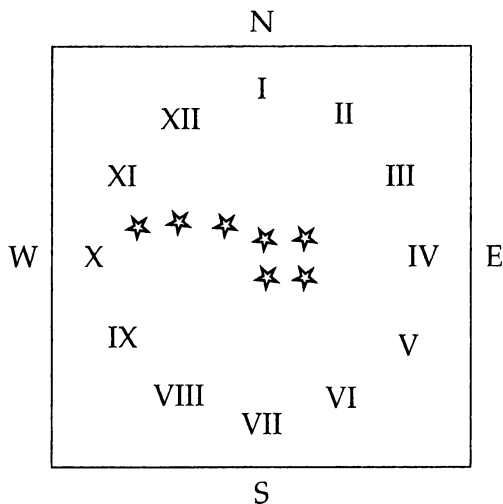
«Когда хвост Медведицы указывает на восток (в ночном небе) во всем мире наступает весна, когда хвост Медведицы указывает на юг, во всем мире наступает лето, когда хвост Медведицы указывает на запад, во всем мире наступает осень, когда хвост Медведицы указывает на север, во всем мире наступает зима» (Джеймс Легг, «Классические литературные произведения Древнего Китая», т. III, 1960).

Первое упоминание об одном из дней в 60-летнем цикле появляется в книге «Шу Цзин» при описании 12-го месяца 1-го года правления императора Тай-каня (1957 г. до н. э.). Первая попытка упорядочить календарь в циклах по 60 лет встречается в «Исторических записях» Сыма Цяня в таблице, предназначенной для расчета високосных лет начиная со 103 г. до н. э. и охватывающей период в 75 лет.

Согласно китайской мифологической традиции император Хуан-ди ввел 20-летний и 60-летний календарные циклы около 2697 г. до н. э.

Обезьяна

Обезьяна, девятое животное в 12-летнем цикле, играет важную роль в китайской мифологии. По преданию, богу-творцу Пань-гу понадобилось 18 тысяч лет для создания вселенной. С каждым следующим днем он вырастал на 6 футов; впоследствии его тело стало физи-

ческой вселенной, его голова превратилась в горы, а дыхание — в ветер. Солнце и Луна были созданы из его глаз, а звезды — из его бороды. Его конечности стали четырьмя четвертями небосвода, его кровь — реками, кожа — землей, волосы — деревьями и растениями, зубы и кости — скалами и минералами, а его пот стал дождем. На изображениях Пань-гу он обычно держит молот и резец, с помощью которых он создал вселенную, в окружении четырех существ, известных как «четыре небесных животных»: черепаха, символ долголетия (север), феникс, символ императрицы (юг), дракон, символ императорской власти (восток), и единорог, или *цилин*ь (запад). Сожжение рога цилиня якобы давало свет, наделявший способностью заглядывать в будущее, глядя в чашу с водой. Четыре «небесных животных» наделяли долголетием (черепаха), красотой (феникс), властью (дракон) и ясновидением (единорог).

Обезьяна, по преданию, родилась с помощью магии из каменного яйца на склоне горы Аолай в Восточном море после того, как Пань-гу создал мир. Впоследствии она стала Царем обезьян, который правил в течение 300 лет.

История о путешествии Царя обезьян рассказана в книге «Путешествие на Запад», написанной У Чэньэнем в XVI веке.

Однажды Царь обезьян вернулся на гору Аолай и обнаружил, что его дом грабит демон. Он сразился с демоном голыми руками и одержал победу, но, опасаясь, что подобные инциденты могут случиться и в будущем, решил найти себе оружие. Царь драконов из Восточного моря сделал ему подарок: железный посох, обладавший волшебными свойствами. Этот посох позволял Царю обезьян путешествовать в отдаленные места и всегда находить дорогу домой.

В VII веке н. э. буддистский монах Сюань Цзан (кото-

Путешествие на Запад

Рис. 29. Гравюра XVIII в., изображающая сцену из путешествия Царя обезьян (вверху в центре) с монахом Трипитакой (справа).

рый впоследствии стал известен под именем Трипитака) решил совершить путешествие в Индию в поисках священных буддистских текстов (Трипитака), но опасался, что может заблудиться по пути. Он попросил Царя обезьян, вооруженного магическим посохом, указать ему путь в Индию и обратно. Узнав о буддизме, обещавшем бессмертие, Царь обезьян решил присоединиться к миру людей и сопровождать Трипитаку в его путешествии. По пути Царь обезьян приобрел высшую мудрость и получил имя Сунь, или «Просвещенный».

По пути они нашли себе спутника, и после 14 лет странствий, преодолев восемьдесят опасностей и испы-

таний, пришли к чертогам Будды на Горе Души. Однако Будда решил, что они должны пройти еще одно испытание, прежде чем получить священные тексты. Таким образом, общее количество испытаний для достижения вечной жизни составляло 81 (9 x 9).

После шестнадцатилетнего отсутствия Трипитака вернулся домой и перевел 520 священных книг на китайский язык. Затем эти книги были доставлены к императорскому двору в Чанъань и вручены в дар со всеми подобающими церемониями.

Трипитака и Царь обезьян удостоились высочайших почестей. Трипитаке разрешили занять место рядом с Буддой, а Царь обезьян получил титул «божества победоносных битв».

Когда Царю обезьян пришло время умирать, его посетили два посланца из нижнего мира. Он объяснил им, что ему было даровано бессмертие, но они не стали слушать его и препроводили в подземные чертоги. По прибытии в нижний мир Царь обезьян изучил список умерших и нашел собственное имя: «Сунь У-кун, Просветленный, душа № 1735; отмерено жизни 342 года». Царь обезьян стер надпись и смог вернуться домой.

Вести о проделках Царя обезьян в нижнем мире достигли великого Нефритового императора, Царя драконов и Ямы, божества нижнего мира, которые пожаловались на его поведение. В результате было решено поместить Царя обезьян на небеса под строгим надзором.

Так Царь обезьян занял должность «хранителя небесной конюшни», но, осознав, что его положение в небесной иерархии на самом деле довольно низкое, потребовал большего признания. Тогда он получил титул «великий мудрец, равный Небу» и принял должность «хранителя сада небесных персиков», принадлежавшего

царице Запада Сиванму, которая каждые 6000 лет, когда созревали фрукты, устраивала великий пир для бессмертных, чья вечная жизнь поддерживалась волшебными плодами.

Однажды Царь обезьян объелся персиками и выпил из тыквы-горлянки эликсир бессмертия, принадлежавший философу Лао-цзы. Его схватили и доставили к Нефритовому императору, который хотел приговорить его к смерти — не вполне реалистичное решение с учетом огромного количества поглощенных яств, дарующих бессмертие.

Царя обезьян попытались сжечь, но он выжил после 49 дней пребывания в раскаленной печи. Тогда Нефритовый император призвал Будду для смирения бунтовщика. Будда посадил Царя обезьян на ладонь и дал ему возможность улизнуть, сказав, что если тот сможет спрыгнуть с его ладони, то будет править небесами. Если же нет, то ему предстоит вернуться на землю и добиться бессмертия упорным трудом.

Царь обезьян спрыгнул с ладони Будды и оказался у подножия холма. Тогда он вырвал волосок из своей руки и написал свое имя на ближайшей скале в доказательство своего успеха. Затем он вернулся к Будде и потребовал награду за свой побег, но Будда указал на имя Царя обезьян, написанное на кончике его мизинца, и тот осознал, что на самом деле не покидал его ладони.

Мифологическое и нумерологическое шифрование знаний при династиях Мин и Цин

Запретный Город в Пекине, построенный в период с 1406 по 1420 год, был всего лишь императорским дворцом при династиях Мин и Цин. Утверждалось, что первоначально он состоял из 9999 помещений. Дворец

разделен на две части, называемые Внутренним Двором и Внешним Двором. Три главных чертога расположены симметрично вдоль центральной оси.

Три главных чертога во Внешнем Дворе называются Чертогом Великой Гармонии, Чертогом Срединной Гармонии и Чертогом Сохранения Гармонии, где проводились торжественные церемонии, а три чертога во Внутреннем Дворе — Чертогом Небесной Чистоты, Чертогом Гармоничного Соединения и Чертогом Земной Безмятежности. По обе стороны от них располагались шесть Восточных Чертогов и шесть Западных Чертогов, где жили императорские слуги. Таким образом, планировка города соответствовала числу 666 (по 6 чертогов в центре и 6 чертогов с каждой стороны).

На вкладке 4 изображены массивные двери Чертога Срединной Гармонии. На каждой створке дверей содержится 9 рядов бронзовых заклепок (теперь выкрашенных в черный цвет), а в каждом ряду насчитывается 9 заклепок, что напоминает историю об обезьяне, девятом животном зодиака, которая выполнила 81 задачу (9 x 9) для того, чтобы попасть на небеса и достигнуть бессмертия. Таким образом, числом Царя обезьян было 999—число великих наставников человечества.

На вкладке 4а изображен Чертог Великой Гармонии.

Пандус, ведущий к близлежащему Чертогу Сохранения Гармонии, украшен самой большой резьбой в Пекине, длиной 16,75 м, шириной 3,07 м и толщиной 1,07 м.

250-тонная плита желтовато-белого нефрита искусно украшена резными изображениями облаков и девяти драконов. Лестницы по обе стороны от пандуса украшены резными изображениями птиц, змей, оленей и солнечных символов (оперенные змеи, олени и Солнце).

Для майя и перуанцев обезьяна символизировала письменное слово. На одном из огромных рисунков на плато Наска в Перу изображена обезьяна, обнимающая большую пирамидальную форму (*рис. А67*) — одну из трех фигур, которые, как считается, являются статуями Виракочи и его детей (близнецов) в Тиауанако (*рис. А68*). Один из пальцев обезьяны отсутствует, что сближает ее с Виракочей (*рис. А59 и А60*), который принес человечеству знания, мудрость и письменность.

Теперь можно подвести некоторые итоги.

- В образе дракона сочетаются черты оперенного змея и оленя.
- Дракон был эмблемой первого китайского императора.
- Когда родился Желтый император и его преемники, в небе была видна яркая звезда. Каждый раз, когда рождались великие наставники человечества, в небе тоже сияла яркая звезда.
- Желтый император и его преемники были рождены в результате непорочного зачатия, как и другие великие наставники человечества.
- Первый император Китая со своей терракотовой армией и Великой стеной совершал чудеса.
- После смерти Желтого императора и его преемников они стали небесными звездами, как и другие великие наставники человечества.
- Оперенный змей был эмблемой правителя Пакаля из Мексики, Тутанхамона из Древнего Египта и Виракочи Пачакамака из Перу.
- Олень был эмблемой правителя Пакаля и первого императора Китая.

Обезьяна



Рис. 30. Вырезанная из бумаги фигурка обезьяны, поедающей персик, символ бессмертия (по рисунку туристской организации Китая). На теле обезьяны можно видеть несколько солнечных символов: солнце как цветок с лепестками, свастика (символизирующая солнечный ветер, см. *рис. 58(d)*), крест (символизирующий квадранты солнечного ветра, см. *рис. Аба*) и «солнечный крест» (см. *рис. Аба*).

- У дракона, изображенного на нефритовой броши, отсутствует один коготь, что является символом полубогов (великих наставников человечества).
- На церемониальной мантии императора вышиты два дракона, как на крышке саркофага из Паленке и тау-крестах, что позволяет провести ассоциации между первым императором Китая и Солнцем, жертвоприношениями, распятием Христа и возрождением.
- Драконы-близнецы держат две жемчужины, что связывает первого императора с «двойной звездой» Венеры. Эту ассоциацию разделяют все великие наставники человечества.
- Формы лиц терракотовых воинов подчеркивают

важность истории о Царе обезьян, чьим числом является 9 и который совершил 81 дело (9 x 9), прежде чем попасть на небеса. Таким образом, обезьяна ассоциируется с числом 999—числом великих наставников человечества и наибольшим числом, которого можно достичь перед объединением с богом (1000).

На вырезанной из бумаги китайской фигурке обезьяны (*рис. 30*) она поедает персик, символ бессмертия. Ее туловище украшено солнечными символами: свастикой, символизирующей солнечный ветер (*рис. 58a*), крестом, символизирующим поперечный разрез схемы солнечного ветра (*рис. Аб а*), и цветком с лепестками, символизирующим солнечное сияние. Как уже упоминалось, все великие наставники человечества ассоциировались с Солнцем (светом).

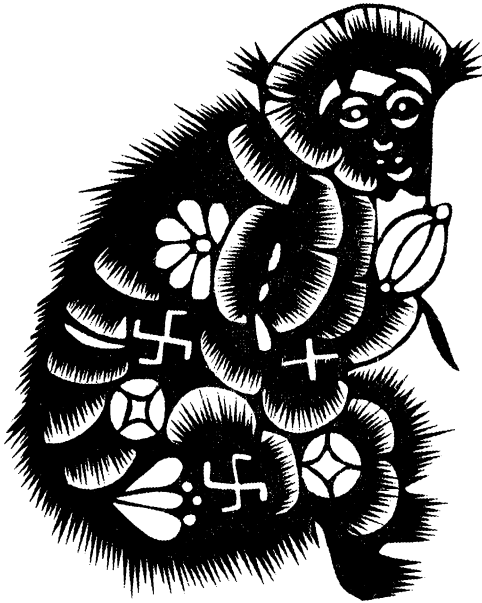
Итак, все указывает на то, что Желтый император и его преемники были великими наставниками человечества, истинными «сынами Неба», понимавшими тайную науку Солнца и высшие принципы духовности. В этом качестве они посещали Землю, чтобы учить человечество небесным знаниям. В *Приложении 3* объясняется, как Солнце влияет на жизнь на Земле, почему мы по своей природе являемся духовными существами и зачем древние зашифровывали эти знания в свои сокровища. В *Приложении 4* объясняются методы шифрования и то, как великие наставники человечества пользовались конкретными числами для передачи своих знаний. Солнечные числа 26 и 37 обозначают скорость вращения магнитных полей Солнца (см. Приложение 3); число 1 366 560 обозначает продолжительность одного периода инвер-

сии нейтрального магнитного поля Солнца на его поверхности, а числа 666 и 144 000 взяты из евангельской книги Откровение, где повествуется о видении св. Иоанна. Смысл этого откровения неизвестен, а его аллегории приводили в замешательство исследователей в течение многих веков.

«...И увидел я выходящего из моря зверя с семью головами и десятью рогами... И дал ему дракон силу свою и престол свой и великую власть... Здесь мудрость. Кто имеет ум, тот сочти число зверя, ибо это число человеческое; число его шестьсот шестьдесят шесть» (Откровение, 13, 1—18).

В другом месте сказано:

«И после сего видел я четырех Ангелов, стоящих на четырех углах Земли, держащих четыре ветра Земли, чтобы не дул ветер ни на землю, ни на море, ни на какое дерево. И видел я иного Ангела, восходящего от востока Солнца и имеющего печать Бога живого. И воскликнул он громким голосом к четырем Ангелам, которым дано вредить земле и морю, говоря: Не делайте вреда ни земле, ни морю, ни деревьям, доколе не положим печати на челах рабов Бога нашего. И я слышал число запечатленных: запечатленных было 144 000 из всех колен Сынов Израилевых» (Откровение, 7, 1—4).

Храм Неба в Пекине был построен примерно в то же время, что и Запретный Город. Он сгорел в 1889 году, но был восстановлен в своем прежнем величии. Именно

здесь при династиях Мин и Цин императору поклонялись как воплощенному Сыну Неба. Ритуальный комплекс храма расположен в пределах прямоугольного внутреннего двора. Круглый большой Южный алтарь занимает один конец двора на помосте из трех концентрических кругов белого мрамора, внешний из которых имеет 64 м, а внутренний — 27,43 м в диаметре. 12 белых мраморных лестниц одного типа и 12 лестниц другого типа пересекают три уровня ($12 \times 12 = 144$). Верхняя терраса вымощена мраморными плитами, образующими 9 концентрических кругов; внутренний круг состоит из 9 камней. Когда император чтит Небо в канун зимнего солнцестояния, он опускался на колени на центральном камне круга. Разложенные на нижнем уровне таблички изображали духов Солнца, Луны и звезд, а также бога-покровителя года.

Храм Неба, расположенный в центре, состоит из трех ярусов наподобие пагоды, уменьшающихся в диаметре и заканчивающихся коническим шпилем, увенчанным бронзовым кругом. Общий план храма напоминает схематическое изображение Солнца с магнитными полями и полярной шапкой. Другое огороженное святилище, примерно 3 км в окружности, содержит четыре алтаря, посвященных божеству Неба, божеству Земли, планете Юпитеру и праотцу Шэнь-нуну, изобретателю сельского хозяйства. На алтаре Неба лежат четыре мраморные таблички с именами богов дождя, облаков, ветра и грома и пять табличек с именами гор, озер и морей Китая.

Купол внутреннего храма покрыт искусной отделкой и поддерживается четырьмя массивными столбами, отстоящими друг от друга на равные расстояния. Верхние концы столбов соединены восемью короткими балками, что в сумме дает 12; еще двенадцать балок, распо-

ложенных по окружности на уровне потолка, дают дополнительную опору ($12 \times 12 = 144$).

Ясно, что древние обряды и ритуалы, исполняемые сыном Неба, продолжались с древнейших времен и (по меньшей мере) до династий Мин и Цин, так как и в Запретном городе и в Храме Неба зашифрованы эзотерические числа 666, 999 и 144.

Мы должны помнить об этих и других числах, связанных с астрономическими константами тайной науки Солнца, при изучении терракотовых воинов Ши Хуан-ди.

ГЛАВА ЧЕТВЕРТАЯ

СЕКРЕТНЫЙ ШИФР ТЕРРАКОТОВЫХ ВОИНОВ

Великая китайская пирамида

Пирамидальный земляной курган Ши Хуан-ди расположен в 35 километрах к востоку от Сианя в провинции Линьтун, на склоне горы Ли, немного южнее реки Вэйхэ и севернее гор Лишань. Курган поднимается на высоту 76 м, уступая по высоте пирамиде Хуфу на плато Гиза в Египте (147 м). Однако его окружность составляет 1250 м, поэтому по занимаемой площади он является самой большой пирамидой в мире. По периметру он был окружен двумя стенами, ограничивавшими пределы внутреннего и внешнего города (*рис. 2а*). В каждой стене имелось по четыре прохода, закрытых воротами. Пирамида была ориентирована на Полярную звезду, ассоциировавшуюся с императором, который занимал место в центре мироздания, в то время как все остальное вращалось вокруг него.

Сооружение мавзолея под пирамидой началось в 221 г. до н. э., через год после того, как Ши Хуан-ди (259—210 г. до н. э.) взошел на императорский трон. По некоторым оценкам, строительством занимались около 700 тысяч работников в течение почти 11 лет.

В 1977 году северо-западнее пирамиды были обнаружены остатки дворца, а три года спустя в 20 м к западу от пирамиды в подземной камере между городскими стенами нашли две колесницы, запряженные бронзовы-

ми лошадьями. В другой камере меньшего размера находились лошадиные кости и сбруя. В 1979 году археологи раскопали еще 31 маленькую камеру примерно в 150 м к западу от пирамиды. Ученые назвали их «зоопарком», поскольку в них содержались скелеты редких птиц и животных. Поблизости было обнаружено неглубокое захоронение с останками 11 заключенных (запястья и лодыжки скелетов были связаны).

Мавзолей внутри пирамиды еще предстояло изучить, но в сводке, составленной Сыма Цянем по оригинальному плану архитектора около 110 г. до н. э., есть описание гробницы.

У. Бартон (в кн. *Records of the Historian Siam Qian*, N.Y., 1958) пишет, что потолок мавзолея был инкрустирован жемчугом и драгоценными камнями, воспроизводящими рисунок созвездий, а подземный дворец в целом напоминал миниатюрную модель империи с горами, долинами, а также реками и озерами из ртути. Лампы, питаемые из резервуаров с китовым жиром, освещали блистающие звезды на потолке и гладь ртутных озер.

В центре озера был расположен ряд саркофагов, где возлежало тело императора, которое (в соответствии с традицией, принятой другими правителями) могло быть облачено в костюм из нефрита, такой, как у князя Лю Шэна (*вкладка 15*) или княгини Ду Ван (*вкладка 16а*). Рядом лежали бездетные наложницы, принесенные в жертву, чтобы сопровождать императора в загробном мире.

Мавзолей, полный сокровищ, был защищен от незаконного вторжения ловушками в виде растянутой проволоки, споткнувшись о которую нарушитель приводил в действие арбалеты, заряженные болтами с бронзовыми наконечниками. К другим ловушкам относились замаскированные ямы и самозакрывающиеся двери. Рабо-

чие, покидавшие гробницу после окончания строительства, оказались запертыми между двумя массивными двойными дверями и были принесены в жертву секретности.

Камеры с армией терракотовых воинов находятся примерно в 1,5 км к востоку от внешней стены. В четырех подземных камерах, пронумерованных в той последовательности, в которой они были обнаружены, содержатся более 8 тысяч воинов и колесниц.

Камеры и воины

Сначала зона работ (наземный план с указанием границ предполагаемых раскопок) была обозначена кольешками в чистом поле. Затем были вырыты тоннели (см. *рис. 3*). Земля в каждом тоннеле плотно утрамбовывалась торцами бревен, а затем пол выкладывали обожженными глиняными плитками. Концы траншеи укреплялись косяками из деревянного бруса.

Воинов, каждый из которых весил около полутонны, привозили на запряженных лошадьми телегах от печей для обжига, расположенных в нескольких километрах от места работ. Затем их спускали в траншеи по крутым пандусам и строили в ряды. Однако эта простая, на первый взгляд, задача требовала немалого инженерного мастерства. Когда мой собственный терракотовый воин в натуральную величину (копия подлинного) был доставлен из музейной лавки в Сиане, трем грузчикам понадобилось пять часов, чтобы переместить статую коленапоклоненного лучника на расстояние 100 м. На землю параллельно укладывали два деревянных бруса, политых водой, чтобы уменьшить трение. Затем фигуру раскачивали из стороны в сторону и медленно передвигали по брусам, подкладывая новые, пока она не оказалась на своем месте внутри дома.

Это показывает, с какими трудностями сталкивались древние инженеры: ведь им нужно было переместить более 8 тысяч фигур на несколько километров по пересеченной местности. В моем случае раскачивание скульптуры лучника оказалось опасным, так как один угол основания откололся при первой попытке. Это само по себе стало откровением, так как привлекло внимание к заднему углу основания одной из настоящих скульптур, который был умышленно оставлен срезанным. Весьма примечательно, что древние цивилизации пользовались одним и тем же методом — исключением отдельных фрагментов, — чтобы привлечь внимание к тому факту, что в том или ином артефакте содержится секретная информация (см. также *Приложение 3, 19*).

Мастерская при Сианьском музее выпускает копии глиняных воинов, пользуясь старинными методами изготовления. Сначала делают цилиндрическую заготовку для туловища из витков пластичной глины, которые затем прижимаются друг к другу. Руки и ноги изготавливают сходным образом и крепят к туловищу. Кисти рук лепят отдельно и вставляют в пазы с помощью смазки из разжиженной глины. Затем заготовку «одевают» сделанными вручную глиняными пластинками, имитирующими различные фрагменты одежды. Законченную модель без головы медленно подсушивают в теплой печи для обжига, а затем печь топят углем в течение пяти дней, чтобы поддерживать требуемую температуру около 1000° по Цельсию. Заготовки для голов делают отдельно и передают мастерам, которые лепят индивидуальные прически и черты лица. Затем каждую голову обжигают и вставляют в соответствующее туловище (см. *вкладку 13*). Таким образом, голова у каждого воина является съемной.

Около 10% заготовок браковалось из-за примесей, содержащихся в глине, воде или печных газах, а также

из-за нестабильной температуры в печах для обжига. Качественные заготовки при простукивании издавали звонкий звук, а дефектные, издававшие глухие звуки, выбрасывались за негодностью.

На туловищах некоторых воинов были обнаружены следы краски, состоявшей из красящего пигмента, смешанного со связующим раствором. Это убедило археологов, что все воины некогда были ярко раскрашены (на *вкладке 10d* и *e* приведена реконструкция этой раскраски), хотя у нас нет точных доказательств, что так было на самом деле. Сходным образом некоторые прически были зачернены с помощью угля.

После того, как все воины заняли свои места, тоннели были накрыты сосновыми бревнами и замазаны толстым слоем штукатурки. Сверху положили плетеные циновки, напоминающие грубую мешковину, которые впоследствии затвердели и впечатались в основу. И наконец, циновки завалили слоем земли толщиной примерно 1,5 м.

Вскоре наш анализ покажет, что расположение воинов, как и сами терракотовые фигуры, содержит зашифрованную информацию, которая ранее была обнаружена в гробнице мексиканского правителя Пакаля, египетского фараона Тутанхамона, Виракочи Пакачамака из Перу и в евангельской Книге Откровения (подробнее см. *Приложение 4*): тайны Солнца и Бога, объясняемые в числовой форме.

Когда археологи вскрыли камеры № 1 и 2, они обнаружили значительные повреждения, нанесенные огнем. Согласно «Историческим записям» мятежник по имени Сянь Юй (232—202 г. до н. э.) возглавил крестьянский бунт в 206 г. до н. э., незадолго до окончания династии Цинь. Его войско разграбило и сожгло циньские дворцы, а затем в неистовстве обрушило свой гнев на безмолвную армию Ши Хуан-ди. Мятежники растаскивали

оружие, крушили скульптуры и жгли все, что могло гореть. Камера № 3 тоже существенно пострадала, но это произошло по естественным причинам: деревянные балки крыши прогнили и обрушились, раздробив терракотовые фигуры в северо-западном углу помещения.

- *Камера № 1*

Частичные раскопки камеры № 1 начались еще в мае 1974 года, но в течение двух лет работы оставались практически замороженными. На *рис. 31* показана схема камеры, представляющей собой прямоугольник 210 на 60 м. Девять параллельных внутренних коридоров (*рис. 32*) шириной до 3 м вмещают до четырех воинов в ряд. В шести коридорах имеются колесницы, а в более узком внешнем коридоре (2 м) помещается лишь по два воина в ряд. На *рис. 23* и *34*, а также на *вкладке б* проведен числовой анализ построения воинов.

Торцевой коридор в восточной оконечности камеры заполнен тремя рядами стоящих лучников без доспехов. За этим авангардом следуют боевые порядки в траншеях (основных коридорах), состоящие из лучников в доспехах, пехотинцев и колесничих.

Анализ построения в восточном коридоре показывает отсутствие трех пехотинцев без доспехов в верхнем и нижнем правом углу камеры № 1. Это приводит к затруднениям при попытке определить численность войск, расположенных по вертикали в трех рядах: следует ли включать в расчеты трех отсутствующих пехотинцев или же подсчет в вертикальных колоннах должен исключать фигуры в торцевом коридоре?

При подсчете по фактическому расположению в каждой колонне содержится 68 фигур (68, 68, 68). Если включить в расчет отсутствующие группы из трех вои-

Камера № 1. Схема траншей



Рис. 31. Схема камеры № 1 с расположением траншей и входных пандусов (расположение вонзов см. вкладки б).



Камера № 1. Числовой анализ боевого построения (I).

Рис. 32. См. вкладку 6 для подробностей расположения воинов в камере № 1. Числовой анализ боевого построения открывает секретную информацию, зашифрованную более 2000 лет назад (см. основной текст).

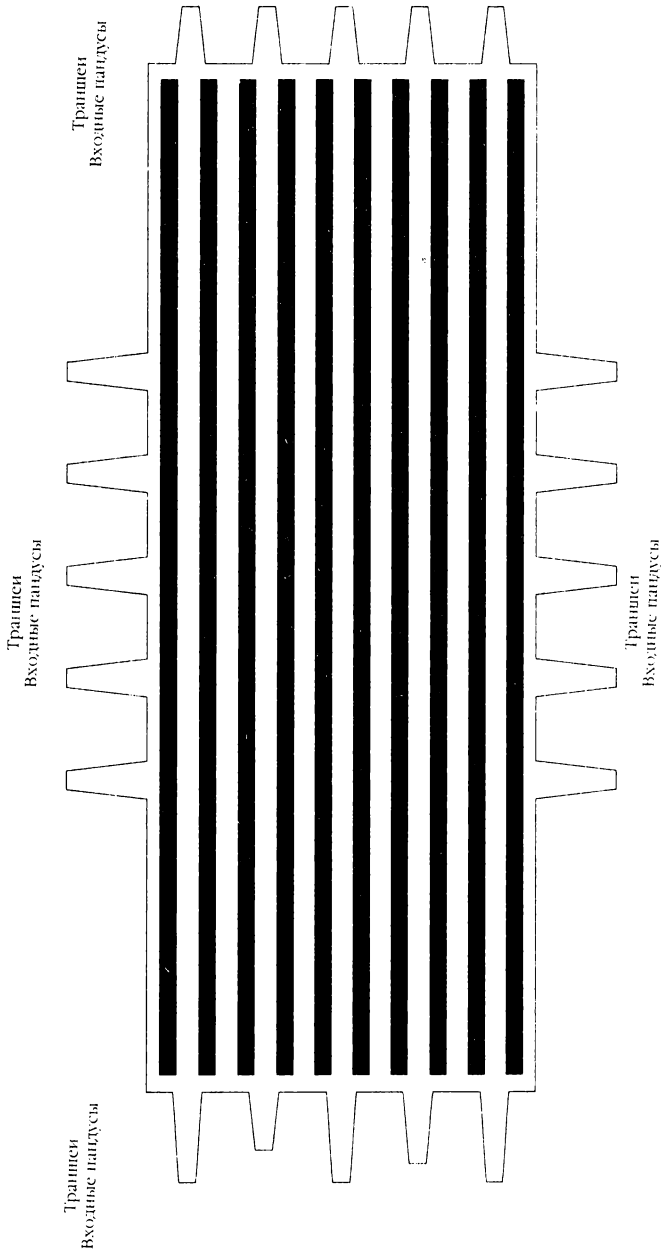
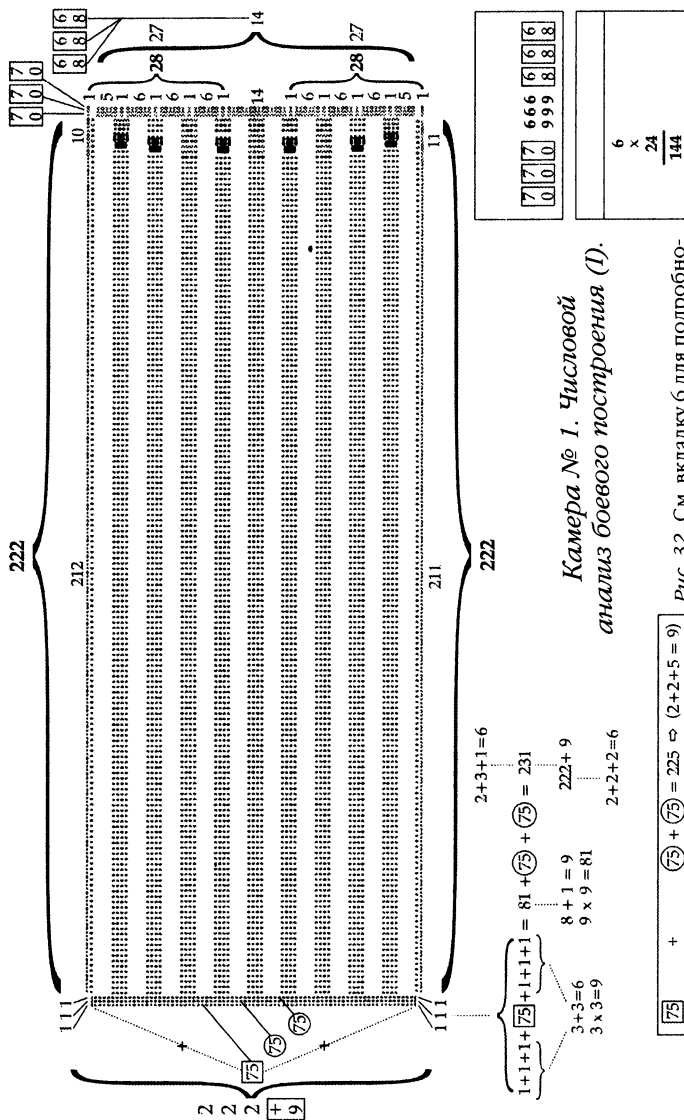
нов в правом верхнем и нижнем углу, количество фигур в колоннах возрастает до 70 (70, 70, 70). При вертикальной расстановке (см. *рис. 32*) становится ясно, что в последовательности отсутствуют промежуточные числа (69, 69, 69). Анализ по горизонтали дает числа 666 и 999. Число 999 символизирует «сверхправителей», или духовных наставников человечества (см. *Приложение 4*), и противоположно «числу зверя» 666 из Откровения св. Иоанна. Следует обратить внимание, что эти числа не появляются как таковые, но фактически отсутствуют. Это сводится к инструкции для поиска трех отсутствующих шестерок и девяток в построении войск.

При подсчете по внешним коридорам мы получаем 222 фигуры сверху и 222 фигуры снизу. Однако в коридоре с западной стороны насчитывается 231 фигура. Последняя цифра, разумеется, должна была бы составлять 222, что при сложении трех рядов дает эзотерическое число 666. Однако $231 = 222 + 9$, что дает первую из трех отсутствующих девяток. На западном фланге (см. *вкладку б*) горизонтальный ряд из трех лучников защищает внутреннее построение, состоящее из трех рядов по 75 фигур (75 лучников и два ряда по 75 пехотинцев). При анализе (см. *рис. 32*) мы видим, что $1 + 1 + 1 + 75 + 1 + 1 + 1 = 81 = 9 \times 9$, что дает вторую и третью отсутствующие девятки. Не составляет труда найти и остальные девятки: в числе 81 ($8 + 1 + 9$) и в двух тройках ($1 + 1 + 1$ (3) умножить на $1 + 1 + 1$ (3) = 9).

Слева кордон лучников, глядящих на запад (плюс 3 фигуры, обращенные на север, и 3 фигуры, обращенные на юг), защищает два ряда по 75 облаченных в доспехи пехотинцев ($81 + 75 + 75$) = 231. $2 + 3 + 1 = 6$, что дает нам одну из отсутствующих шестерок. $1 + 1 + 1$ лучник на севере и $1 + 1 + 1$ лучник на юге дают вторую

группу отсутствующих шестерок. Количество фигур в верхнем и нижнем торцевом коридорах (222) дает последнюю из отсутствующих шестерок ($2 + 2 + 2 = 6$). Другие шестерки, как и другие девятки, можно найти при продолжении числовых выкладок; это единственные составные числа, появляющиеся в результате такого анализа.

Числовой анализ позволяет утверждать, что те, кто разместил воинов в траншеях, намеренно зашифровали в их построении числа 666 и 999.

Ряды, состоящие из 68 фигур, обращенных лицом к востоку, включают центральную группу, состоящую из трех колонн по 14 фигур (количество дней в позитивном и негативном цикле воздействия экваториального магнитного поля Солнца на поверхность Земли). В рядах сверху и снизу содержится по 28 фигур (один полный поворот экваториального магнитного поля Солнца по отношению к Земле).

Лошади и колесницы были главным критерием боевой мощи армий в период Борющихся Царств (403—221 г. до н. э.). Появление колесниц ознаменовало революционную перемену в ведении боевых действий по сравнению с пехотными армиями, сходявшимися в рукопашной схватке. Деревянные колесницы в камере № 1 (см. *вкладку б*) вмещали трех колесничих и были запряжены четырьмя терракотовыми лошадьми в натуральную величину. Высота фигур составляет 1,5 м при общей ширине упряжки 2 м; лошади запряжены в ряд, причем два скакуна в центре соединены хомутом с поперечной перекладной.

Хвосты лошадей обжигались отдельно и впоследствии соединялись с туловищами с помощью простого раструба. Многие впоследствии отвалились (см. *рис. 33*), что привлекло внимание к их необычной форме,

Колесница и колесничие



Рис. 33. (а) Набросок колесницы с тремя колесничими из камеры № 2. (б) Колесо состоит из шестиступенчатого обода и тридцати спиц ($6 \times 30 = 180$) и имеет пару ($2 \times 180 = 360$, количество градусов в окружности). (с) Хвосты лошадей изогнуты наподобие рукояти ковша (созвездия Большой Медведицы).



соответствующей рисунку звезд в рукояти «ковша» созвездия Большой Медведицы (*рис. 28*).

Ширина колесниц составляет 1,5 м при длине 1,2 м. Простая числовая манипуляция с количеством колесниц (6) и лошадей (24) в камере № 1 (6 x 24) дает 144—эзотерическое число, упомянутое в Книге Откровения св. Иоанна (см. *рис. 32*).

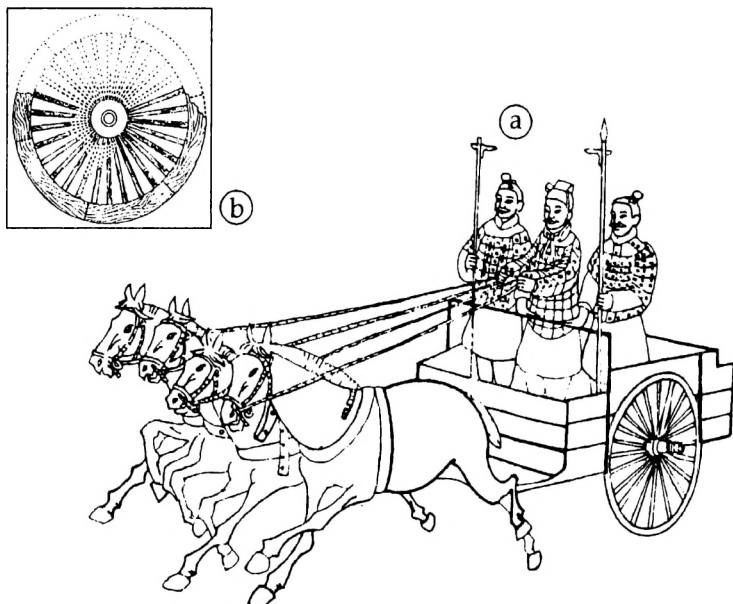
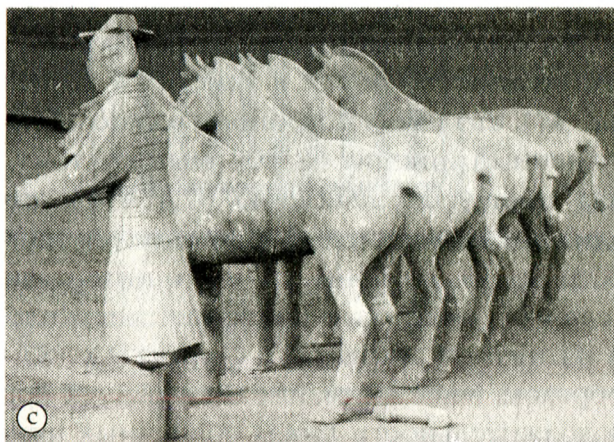
Обод каждого колеса сделан из шести отдельных кусков твердого дерева, как и тридцать радиально расходящихся спиц (6 x 30 = 180). В сумме два колеса дают число 360 (2 x 180), что составляет количество градусов в окружности.

Высота фигур кавалерийских лошадей (см. *вкладку 8*) составляет 1,72 м, а длина с заплетенным хвостом — 2,03 м, что соответствует спецификациям, установленным китайским ученым Сунь Бо-ле в «Руководстве по отбору лошадей» («Сиань Ма Цзинь»), составленном примерно в 621 г. до н. э., и его современником Чжу Фан-цзяо, основателем школы коневодства. Эти два человека установили стандарты для кавалерийских лошадей в категориях роста, силы, резвости и сложения.

Терракотовые седла покрыты рядами заклепок и украшены султанами. Тот факт, что у коней нет стремян, указывает на высокое мастерство наездников.

Общее количество войск в камере № 1 составляет 7029 (*рис. 34*), что имеет астрономическое объяснение. Один солнечный цикл из 68 302 дней состоит из 781 интервала продолжительностью 87,454545 дня (*рис. 35*). Анализ показывает, что 9 микроциклов магнитной активности по обе стороны от 781-го интервала не содержат сдвигов, связанных с искривлением плоскости нулевой магнитной активности Солнца $9 \times 781 = 7029$. Таким образом, наше внимание оказывается привлечено к продолжительности цикла солнечных пятен (781

Камера № 1. Числовой анализ боевого построения (II)



Рис. 34. В камере № 1 содержится 7029 воинов, что соответствует количеству временных интервалов в 9 циклах солнечных пятен (9 x 781 = 7029; см. рис. 35).

Цикл солнечных пятен (анализ 9 микроциклов по обе стороны от 781-го интервала)

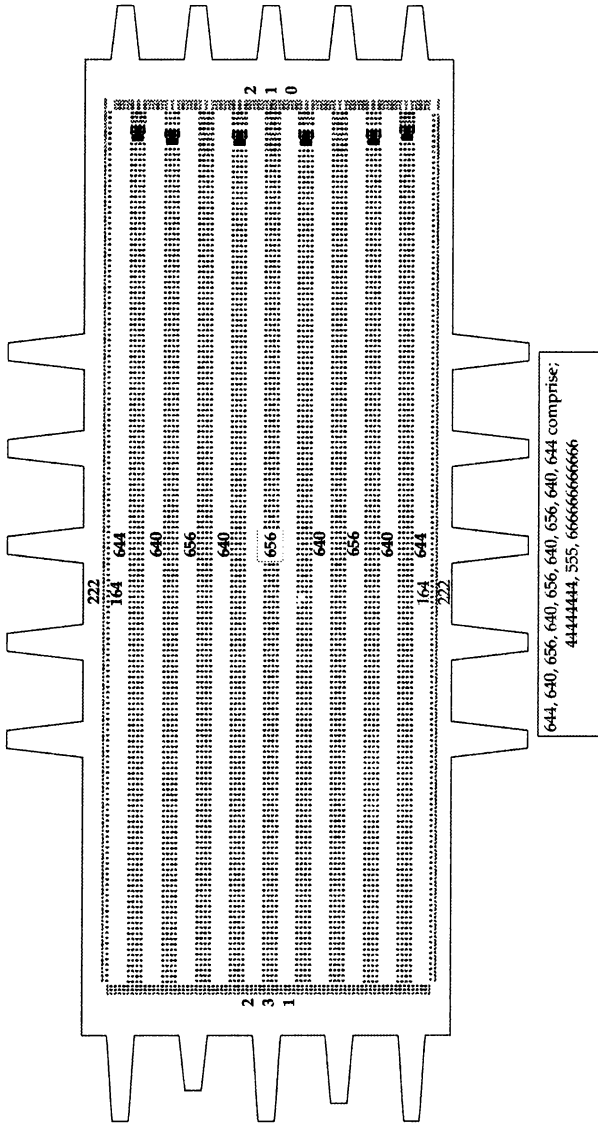
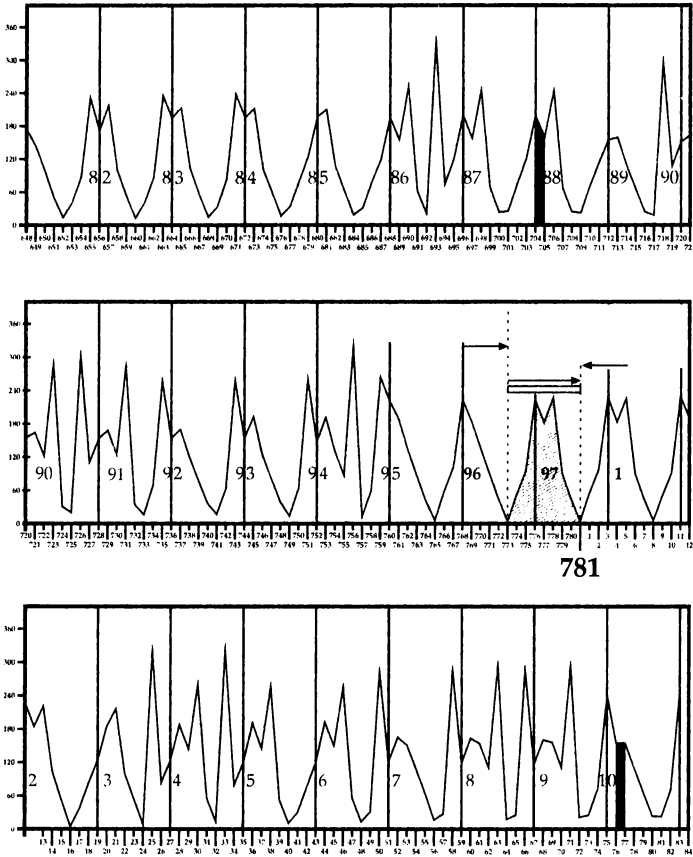

781

Рис. 35. График микроциклов магнитной активности на поверхности Солнца. Ради экономии места показаны лишь последние 16 микроциклов одного цикла (№ 82 — 97) и первые 10 микроциклов следующего цикла (№ 1 — 10). Интервалы сдвигов изображены в виде сплошных вертикальных линий в микроциклах № 88 и 10 (см. рис. А15а — д). Эти интервалы сдвигают последовательность микроциклов (см. рис. А20а) на 1 микроцикл каждые 187 лет (продолжительность одного длинного цикла солнечных пятен). Анализ последовательности показывает, что 9 магнитных циклов, расположенных по обе стороны от 781-го интервала, не содержат сдвигов. 9 x 781 = 7029, или количество воинов в камере № 1. Таким образом, количество терракотовых воинов в камере № 1 привлекает внимание к искривлению плоскости нулевой магнитной активности Солнца, содержащей интервалы сдвигов (см. Приложение 3).

интервал) и к природе циклического изменения солнечной активности.

В археологических документах говорится, что в камере № 1 был обнаружен один генерал, стоявший вне строя, но его расположение не указано ни на одном из рисунков или в тексте.

Тайное сообщение, содержавшееся в форме лиц терракотовых воинов, подразумевало, что тщательный анализ фигур в коридорах должен раскрыть зашифрованную информацию о Солнце и о Боге. Расчеты показывают, что это предположение оказалось верным.

Камера № 2

Раскопки в камере № 2 начались в 1976 году. На *рис. 36 и 37* показана схема раскопок вместе с пробными траншеями, вскрывшими тоннели и расположенные внутри фигуры воинов (*рис. 38 и 39*).

На *вкладке 7* приведен нумерологический анализ фигур из камеры № 2. Всего там насчитывается 999 фигур, исключая двух генералов, расположенных вне строя. Кроме того, там содержатся 119 кавалерийских лошадей (см. *вкладку 8*) и 89 деревянных колесниц, не на всех из которых имеется максимально возможное количество колесничих.

Строй (в верхнем правом углу на *вкладке 7*) состоит из двух отрядов из 48 стоящих лучников ($2 \times 48 = 96$, число магнитных микроциклов в одном цикле солнечных пятен; см. микроциклы 1—96 на *рис. А15*). Они прикрывают четыре отряда по 40 коленопреклоненных лучников ($4 \times 40 = 160$) и четыре группы по 4 коленопреклоненных лучника ($4 \times 4 = 16$), представляющих 16 фундаментальных (гипотетических, см. *рис. А16*) циклов солнечных пятен, существующих в каждом 187-летнем цикле.

Камера № 2 (I)



Рис. 36. Схема камеры № 2 с расположением входных пандусов.



Рис. 37. Места раскопок (выделено белым цветом), выявивших захороненную армию в камере № 2.

Камера № 2 (II)

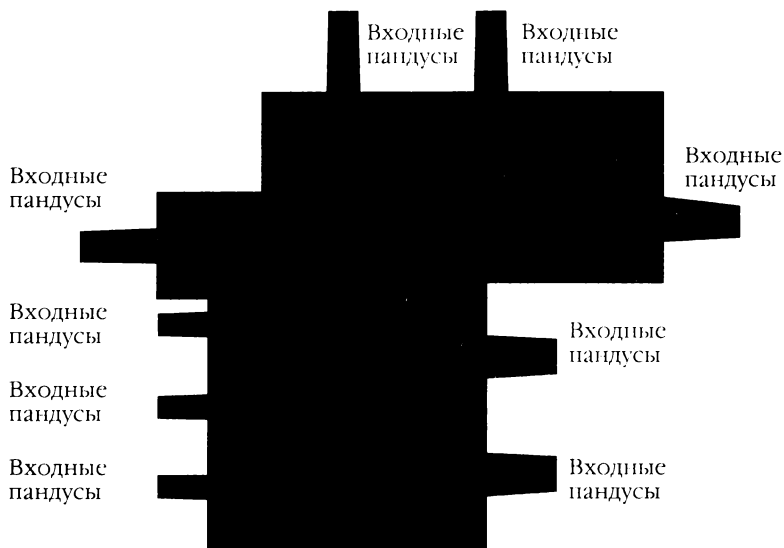

Рис. 38. Расположение трапшей по данным пробных раскопок.

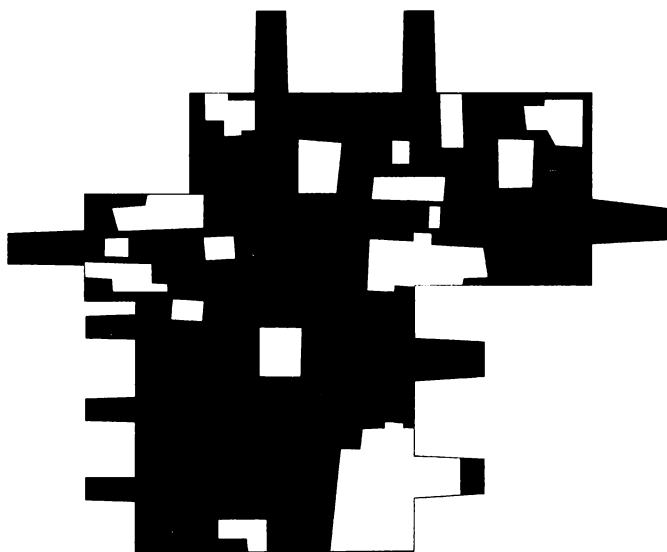

Рис. 39. Расположение захороненных воинов по данным пробных раскопок на рис. 37.

Само по себе нумерологическое значение 89 колесниц в камере № 2 кажется незначительным. Однако общее количество колесниц в камере № 1 (6), камере № 2 (89) и камере № 3 (1) составляет 96 — количество магнитных микроциклов в одном цикле солнечных пятен.

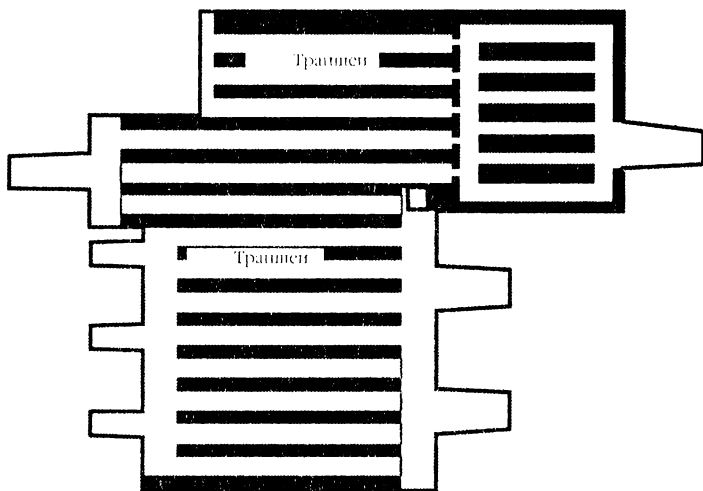
Камера № 3

Камера № 3 необычна тем, что ее сравнительно небольшой размер позволяет одновременно проводить числовой анализ войск и анализ расположения и ориентировки фигур (*рис. 40*).

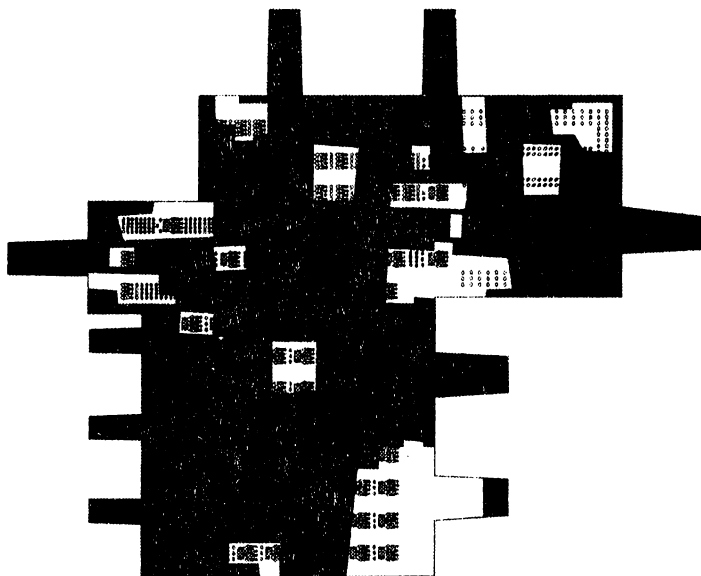
Прежде всего следует указать, что в камере № 3 содержится только 68 фигур (не 666, не 999 и не 69). Это наводит на мысль, что один солдат отсутствует (с чем согласны некоторые археологи), и подталкивает к более внимательному изучению фигур в камере. Сразу же бросается в глаза одно важное несоответствие: колесница в том виде, как она расположена, не может выехать наружу, не наткнувшись правым колесом на стену, примыкающую к пандусу.

Для того, чтобы преодолеть эту проблему, колесница должна повернуть налево, против часовой стрелки, в самом начале движения. Такой важный маневр указывает, что для успешной расшифровки содержимого камеры № 3 необходимо применять правило или принцип *движения против часовой стрелки*.

Угол между левым колесом и прилегающей стеной камеры больше, чем угол между правым колесом и правой стеной, что позволяет колеснице выполнить необходимый маневр. После успешного выезда колесницы с колесницами (*рис. 41*) можно приступить к анализу расположения фигур. Оно является необычным в том отношении, что воины в камере № 3 как бы раскрывают объятия навстречу друг другу.

Камера № 3
 Схема помещений и расположение воинов



Рис. 40. Размер этой камеры достаточно невелик и позволяет одновременно изучать количество и расположение воинов по отношению друг к другу. Здесь находится только 68 воинов; одного не хватает (см. основной текст). Для его поисков требуется более внимательное изучение камеры и ее содержимого.

Камера № 3
Анализ пандуса и колесницы

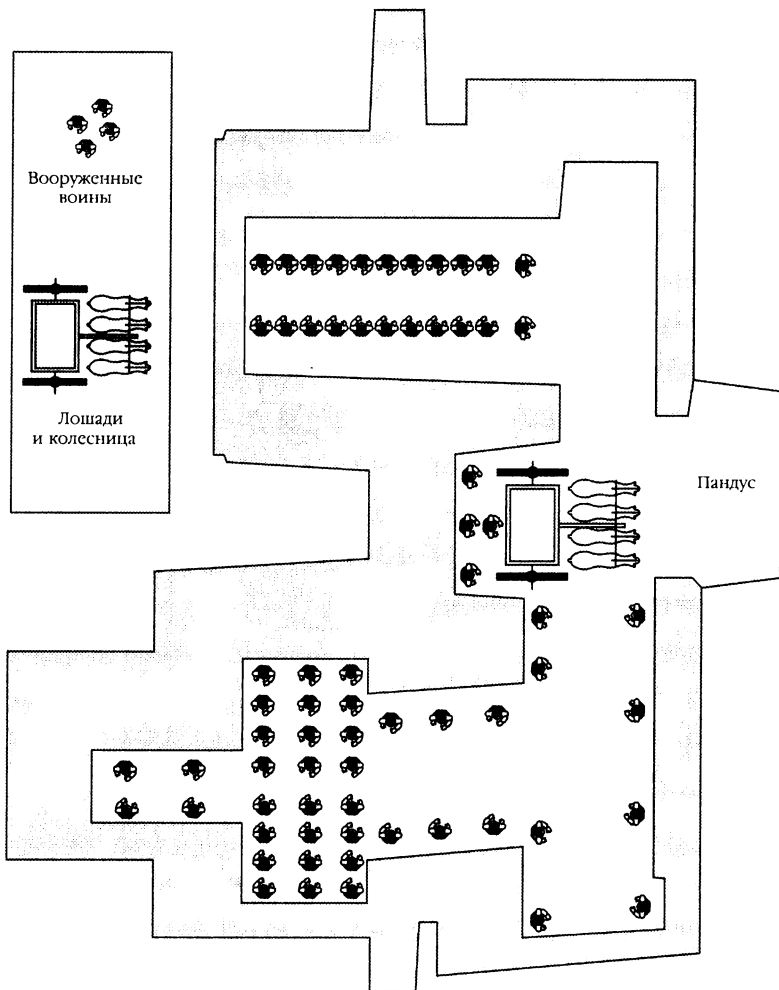

Рис. 41. Колесница расположена таким образом, что она не может выехать из камеры, не наехав на стену правым колесом. Преодолеть эту проблему можно лишь при условии, что колесница повернет налево. Это движение против часовой стрелки. Таким образом, первым ключом к расшифровке смысла камеры № 3 и ее содержимого является правило движения против часовой стрелки (см. *рис. 42*). Расстояние между левым колесом и стеной больше, чем расстояние между правым колесом и стеной, что позволяет колеснице осуществить необходимый маневр перед выездом.

Камера № 3. Числовой анализ (I)
Рождение Венеры (1 366 560)

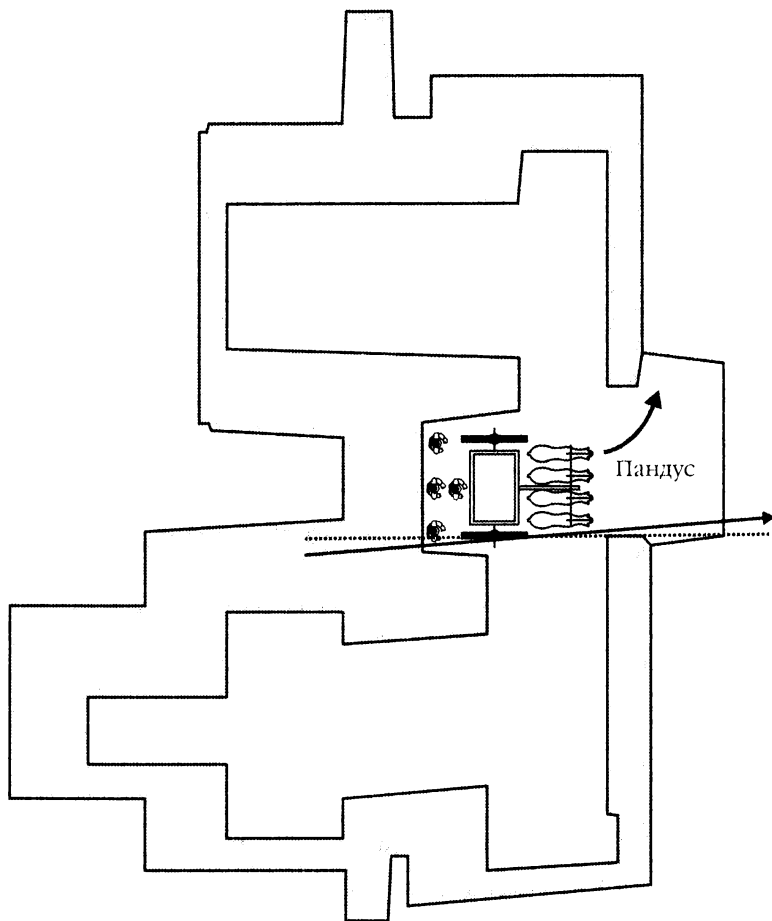
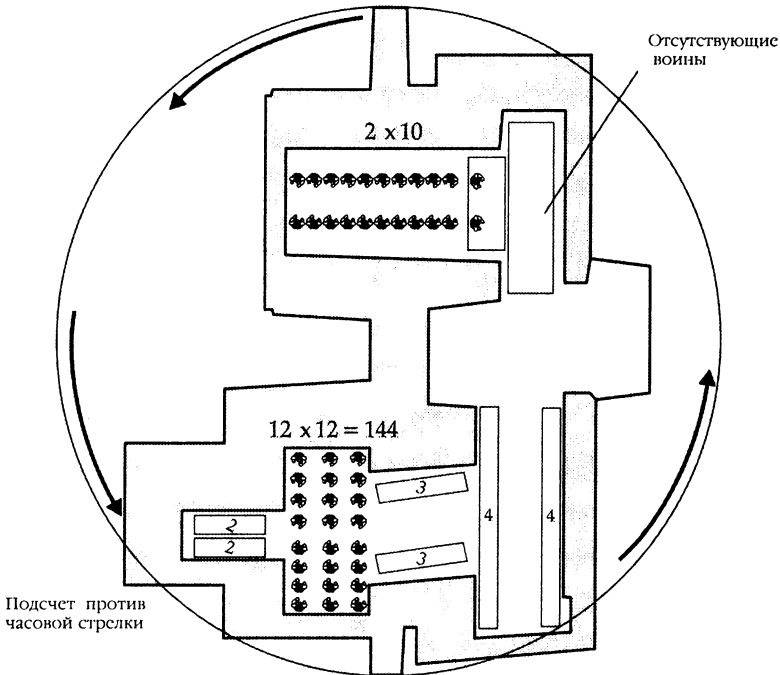

Верхний слой: 234 НОЛЬ БЛИЗНЕЦЫ = 2 x 1

(повторяется на нижнем слое)

= 1340 x Венера (интервал 584 дня) = 20 циклов солнечных/пятен = 2340 x 584 = 1 366 560 дней

Рис. 42. Когда лошади, колесница и колесничие покидают камеру, можно приступить к числовому анализу. Воины расположены отдельными рядами, лицом друг к другу. Эти построения на рисунке отображены прямоугольниками 2, 2, 3, 3 и 4, 4. Северо-восточная часть камеры пуста, что наводит на определенные размышления. Если следовать правилу движения против часовой стрелки, получается последовательность 234. Затем следует НОЛЬ (количество воинов в пустующей части камеры), затем 2 (солдаты-близнецы в северо-западной части камеры, которые смотрят в другую сторону по сравнению с двумя рядами по 10 воинов в этой же части). В целом сообщение гласит: 2340 периодов близнецов (Венера / 584 дня) составляют 20 (2 ряда по 10). $2340 \times 584 = 1\,366\,560$, число маяя для рождения Венеры и продолжительность 20 циклов солнечных пятен (рис. А36). Дальнейший анализ, снова при движении против часовой стрелки (пропуская ранее подсчитанные цифры), дает 144 НОЛЬ ДЕСЯТЬ ДЕСЯТЬ, или 144 000.

Камера № 3. Числовой анализ (II)
666



Рис. 43. Причина взаимного расположения воинов теперь становится очевидной. Шесть воинов, не имеющих партнера для объятия (которые не любят ближнего своего), расположены лицом к востоку и к месту возрождения Солнца на Земле. Расположение колесничих, прочитанное против часовой стрелки, 1:2:1 (121) сообщает о том, что 11 нужно умножить на 11 ($11 \times 11 = 121$). По тому же принципу 6 (отдельно стоящих воинов) \times 11 (воины в северо-западной части камеры) = 66, и снова 6×11 (вторая линия из 11 воинов в северо-западной части камеры) = 66. Это, вместе с 6 отдельно стоящими солдатами, дает 666 и еще раз 666, подтверждая, что те, кто не готов открыть объятия (кто не любит ближнего своего), снова возрождаются на востоке Земли, в месте числа 666.

При осмотре против часовой стрелки, начиная от положения «на 12 часов» (см. *рис. 42*), мы видим помещение, в котором две фигуры расположены напротив двух других. В соседнем помещении содержатся две противостоящие группы по 12 фигур; эта группировка впоследствии потребует отдельного анализа. Далее против часовой стрелки мы видим ряд из трех фигур напротив другого ряда из трех фигур. Далее, в северо-восточном помещении, мы видим пустоту — это единственное помещение, где нет никаких фигур (то есть там содержится НОЛЬ фигур).

Таким образом, подсчет рядов против часовой стрелки в камере № 3 дает числа 234НОЛЬ. Рядом с пустым помещением стоят две отдельные фигуры, обращенные лицом на восток и не имеющие партнеров для объятия. Это единственные две фигуры с одинаковыми индивидуальными чертами, что позволяет определить их как *близнецов*. За близнецами расположены два ряда по десять фигур лицом друг к другу (10, 10).

Считывая информацию против часовой стрелки, получаем следующую инструкцию: 2340 циклических обращений близнецов составляют 2 x 10 (20). Как нам известно, термин «близнецы» в древних текстах, резьбе и рисунках обозначает планету Венера, которую называли Утренней и Вечерней звездой (см. *рис. А23*). Полный цикл движения Венеры в земном небе составляет 584 дня. Далее, 2340 циклов Венеры по 584 дня составляют 1 366 560 дней — продолжительность одного полного сдвига плоскости нулевой магнитной активности Солнца. То же самое число было зашифровано среди сокровищ правителя Пакаля в Храме Надписей в Паленке (см. *рис. А36*). Кроме того, 1 366 560 дней можно вывести из 20 (2 ряда по 10 солдат за близнецами) циклов солнечных пятен по 187 лет.

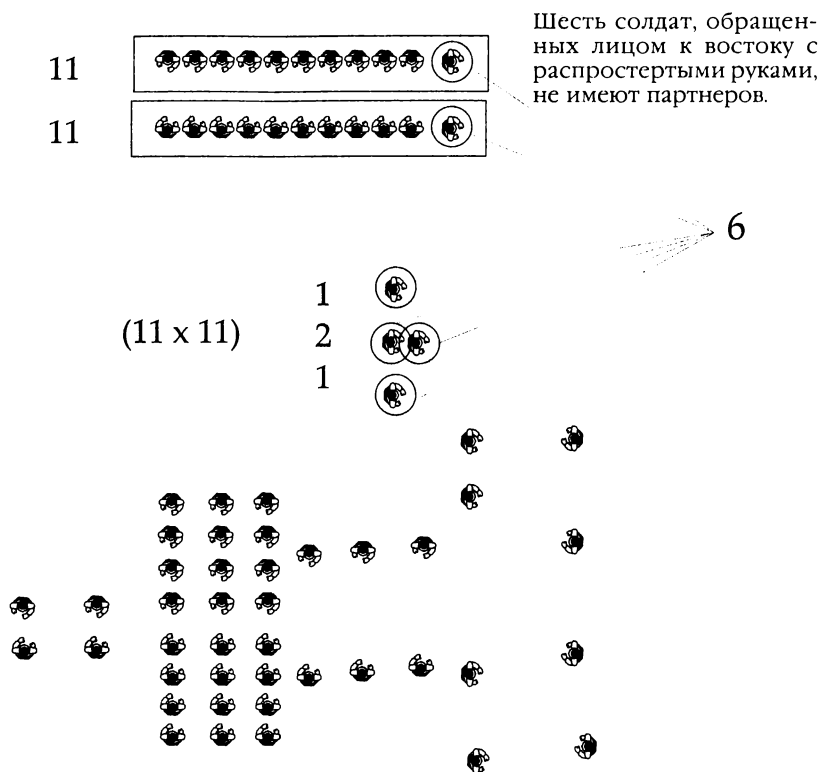
Венера является ярчайшим светилом ночного неба

после Луны, поэтому не удивительно, что каждый из великих наставников человечества ассоциировался с этой планетой. В Откровении св. Иоанна (22, 16) Иисус говорит: «Я есмь корень и потомок Давида, звезда светлая и утренняя». На *рис. А70* изображен склеп собора в Гвадалахаре (Мексика), где по обе стороны от Иисуса расположены две серебряные сферы, символизирующие Венеру. На *рис. А71* изображено возрождение правителя Пакаля в виде крылатого существа. В центральной части рисунка женщина рождает младенца, выплевывающего жемчужину, которая становится перевернутыми близнецами, соединенными звездой на уровне пупка (двойная звезда). На *рис. 72* показано путешествие Тутанхамона в небеса, где он встречается с Нут, богиней ночного неба, прежде чем превратиться в близнецов (Венеру) и попасть в объятия бога возрождения Осириса, обитающего в созвездии Ориона. В храме Каменных Голов в Тиауанако (Боливия) Виракочу Пакачамака сопровождают два маленьких близнеца, а их взаимное расположение соответствует положению звезд в Поясе Ориона (см. *рис. А73*).

Вернемся к двум группам по 12 фигур, расположенных лицом друг к другу: $12 \times 12 = 144$, эзотерическое число из Книги Откровения св. Иоанна.

Причина расположения фигур в камере № 3 (*рис. 43*) теперь становится очевидной. Четыре колесничих, как и «близнецы», обращены лицом к востоку и не имеют партнеров для объятия. При движении против часовой стрелки они стоят группой 1, 2, 1 ($11 \times 11 = 121$), что привлекает внимание к двум рядам из 11 фигур (включая «близнецов»), а также к действию *умножения*. Умножение шести обращенных к востоку фигур на один ряд из 11 фигур дает 66. То же самое справедливо для другого ряда, что в итоге дает 6, 66 и 6, 66. Таким образом, смысл основного сообщения камеры № 3 ста-

новится ясным: тот, у кого нет партнера для объятия (тот, кто не возлюбил ближнего своего), становится одним из 666 для нового возрождения на востоке Земли (восток — место возрождения Солнца на Земле).

Появление числа 144 в раскопках под Сианем позволяет провести аналогию между эзотерическим смыслом терракотовой армии, зашифрованными посланиями других древних цивилизаций и 144 000 избранных для спасения в Книге Откровения св. Иоанна.

На расшифрованной крышке саркофага из Паленке (см. *рис. А52*) можно видеть число 144 000 на лбу правителя Пакаля, а в покровах мумии Тутанхамона содержалось 143 предмета; сам он был сто сорок четвертым.

Камера № 4

Камера № 4 была пуста.

Оружие

При раскопках погребенной армии было обнаружено более 10 тысяч единиц бронзового оружия. В камере № 1 содержалось 279 стрел, 10 896 наконечников для стрел и 22 бронзовых меча (содержание меди в сплаве составляло примерно 75 %, а олова — 25 %). Мечи, ножи, алебарды, луки и кинжалы присутствовали в заметно меньшем количестве, чем стрелы и наконечники для стрел.

На клинках многих мечей были выгравированы иероглифы, которые, по мнению археологов, обозначали имена мастеров-оружейников. Всего было обнаружено 80 таких имен; это позволяет предположить, что главным мастером (чье число было «небесной девяткой», $9 \times 9 = 81$) был сам Ши Хуан-ди.

*Лучники
(реконструкция с арбалетами)*



Рис. 44. Набросок (а) вооруженного коленопреклоненного лучника и (b) невооруженного стоящего лучника. В этой археологической реконструкции оружие солдат (арбалеты) было воссоздано по их позам. Однако расположение и форма рук (см. также *вкладку 10e*) содержит тайный числовой шифр (см. *рис. 63*).

Точность и дальность выстрела из арбалета (см. *вкладку 10c* и *рис. 44*) были удивительны по сравнению с другими видами древнего оружия, поэтому лучник (арбалетчик) был одной из наиболее уважаемых фигур в китайской армии.

В руководстве для лучников, написанном Фэн Мынем во времена династии Хань, изобретателем арбалета назван лучник по имени Цин из царства Чу:

«...однако Цин считал, что луков и стрел более недостаточно, чтобы держать мир в покорности, так как в его время все князья, воевавшие друг с другом, имели

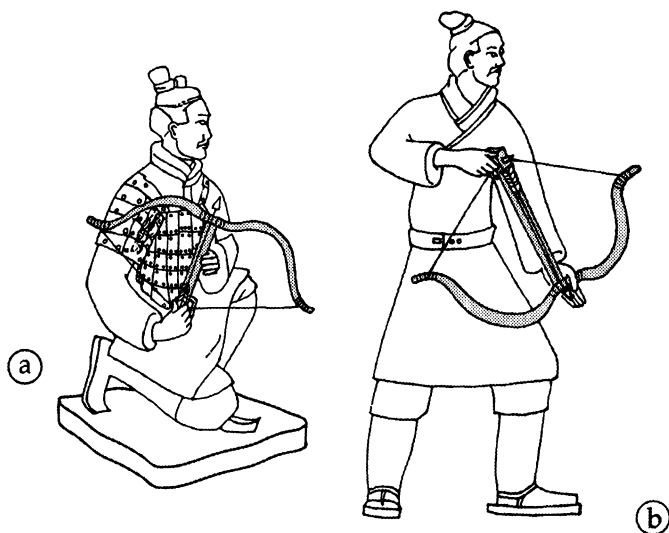
отряды лучников. Поэтому он приделал к луку под прямым углом деревянную ложу и смастерил спусковой механизм, усиливавший мощность выстрела. Цин передал это изобретение трем князьям Чу, а от них его получил Ли Ван [539—527 г. до н. э.]. Как он сам говорил, до того времени люди из Чу в течение многих поколений охраняли свои границы, имея лишь луки из персикового дерева и стрелы с наконечниками из колючек». (Джозеф Нидхэм, «Наука и цивилизация в Китае», т. 1, *Cambridge University Press*, 1954.)

В 1044 году Цзе Кун-лян написал об арбалетчиках:

«Арбалет — самое грозное оружие Китая, которого страшатся варвары с четырех сторон света... Это наиболее действенное оружие из всех, даже на самой короткой дистанции. Когда арбалетчики дают залп, ничто не может устоять перед ними и никакой вражеский строй не может сохранить порядок. При атаке конницы арбалетчики стоят твердо как скала и стреляют так часто, что никто перед ними не может остаться в живых. Поэтому все варвары боятся арбалетов. Поистине, когда идет борьба за стратегические пункты в горах, ущельях, речных долинах, когда необходимо взять верх над противником, не лишенным храбрости, арбалет является незаменимым оружием».

Далее о том, что касается методов использования арбалета в бою:

«...Наиболее выгодная позиция для арбалетчиков — возвышенная, когда они стреляют вниз по склону. Пока воины в первом ряду дают залп, арбалетчики в

следующем ряду перезаряжают оружие. Выступая вперед, они пользуются щитами для прикрытия с флангов. Когда наступает их очередь, они взводят свои арбалеты, стреляют по команде и возвращаются в строй. Таким образом стрельба ведется непрерывно, и противник едва успевает бежать с поля боя. Итак, в строю арбалетчиков различают следующие шеренги: стреляющая, наступающая и заряжающая («Собрание самых важных военных приемов» Цзе Кун-ляна (1044), по книге Джозефа Нидхэма «Наука и цивилизация в Китае», т. 1, *Cambridge University Press*, 1954).

Технологию, использовавшуюся при изготовлении арбалетов, следует признать замечательной, если не поразительной для того времени. Древки арбалетных болтов (см. *вкладку 10b*) отливали из железа, к которому подмешивали уголь, что считается первой попыткой сталелитейного производства в истории человечества. Методика железного литья, известная в Скандинавии примерно с 800 г. н. э., оставалась неизвестной на остальной территории Европы до начала XI века.

Спусковой механизм, состоявший из трех бронзовых частей, подвергался тонкой обработке для плавного хода без трения, несмотря на то, что все три части были соединены осью через паз, выточенный в ложе арбалета.

Лидерство Китая в области металлургии было обусловлено двумя главными факторами: доступностью высококачественной глины, которой обмазывали внутренние стенки печей для обжига, и пониманием процессов низкотемпературной плавки. Последнее стало возможным благодаря открытию того факта, что добавление фосфата железа во время плавки существенно

*Типы терракотовых воинов
(в клепаных доспехах).*



Коленопреклонен-
ный лучник



Младший офицер (за-
щищен доспехом спе-
реди)



Рис. 45. Наброски некоторых вооруженных воинов, изображающие их позы (вид сзади).

*Типы терракотовых воинов
(без клепаных доспехов)*

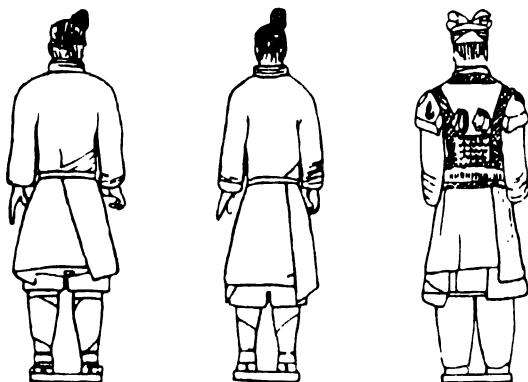
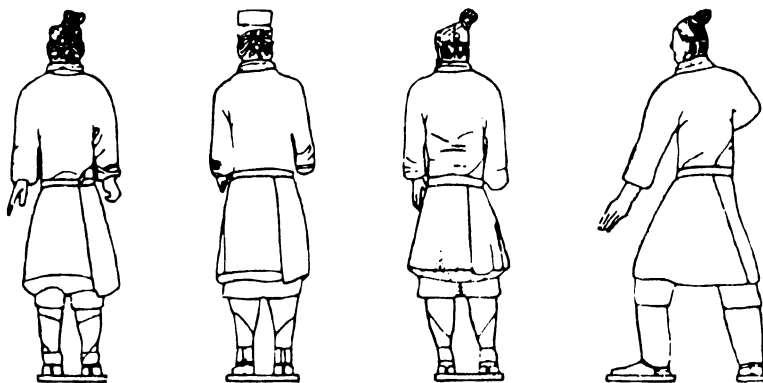

Генерал
(Примечание: доспехи генерала связаны шнуром, а не заклепаны)

Рис. 46. Наброски некоторых невооруженных воинов, изображающие их позы (вид сзади), вместе с с облаченным в доспех генералом.



Рис. 47. Наброски разных видов обуви у терракотовых воинов. Другие носят сапоги.

снижает температуру плавления — от 1130° примерно до 950° по Цельсию.

Широкое использование железа в Китае привело к изготовлению других совершенных для своего времени орудий и инструментов, от железных лемехов до ножей, инструментов для работы по дереву, оружия и доспехов. Другим достижением металлургии было производство тонколистового, стойкого к коррозии хромированного железа, которым покрывали бронзовые наконечники арбалетных болтов. Эта технология была неизвестна в Европе до недавнего времени.

Совершенные методы металлургии, применяемые при изготовлении стрел, сочетались с точным инженерным расчетом на стадии обработки. Боковые поверхности треугольных наконечников плавно изгибались наподобие пули и были абсолютно симметричными вплоть до 20-кратного увеличения. Стальные мечи затачивались с высокой точностью, сравнимой лишь с современными методами прецизионной заточки.

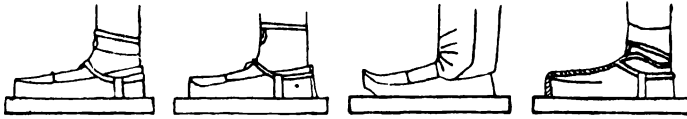
Доспехи

В эпоху Борющихся Царств для защиты туловища в сражении использовались пластинчатые доспехи (см. вкладку 10а). При раскопках в Сиане было обнаружено лишь два образца таких доспехов. Горизонтальные ряды небольших пластин крепились таким образом, что-

бы верхний ряд перекрывал нижний. Мягкий шарф защищал шею от выступающих пластин в верхней части доспеха.

Доспехи терракотовых воинов можно разделить на несколько категорий в зависимости от звания, рода войск и положения в строю.

Эскизы различных вариантов клепаных пластинчатых доспехов даны на *рис. 45*. Другие воины, главным образом защищенные с флангов коленопреклоненными лучниками, носили лишь стеганные халаты (*рис. 46*), плохо защищавшие от ударов меча, зато обеспечивавшие свободу движений, имевшую важное значение при переходе в наступление, когда скорость была главным фактором развития успеха.

Существуют различные варианты обмундирования. Некоторые воины носят поножи на голых ногах, другие имеют предохранительные щитки, надеваемые поверх стеганных штанов. Штаны могут быть как длинными, так и короткими, а икры ног иногда просто обернуты тканью.

Невооруженные воины и конники носят главным образом легкую обувь, которая обеспечивает подвижность (*рис. 47*), а лучники обуты в тяжелые кожаные сапоги.

Звания и роды войск

Генерал (*рис. 48*). Количество фигур генералов, обнаруженных при раскопках терракотовой армии, подвержено изменениям в зависимости от источников информации. Как уже упоминалось, в камере № 1 нашли одного генерала, но в текстах и иллюстрациях его расположение не указано. Положение двух генералов, обнаруженных в камере № 2, указано на *вкладке 7*.

Генерал стоит, очевидно опираясь на рукоять меча и скрестив руки на уровне пояса. Указательный палец на

Генерал



Рис. 48. Жест генерала (см. *рис. 64*) обозначает число 9 (наивысшее число, которое можно достигнуть перед числом 10, обозначающим единение с Богом) и соответствует его высокому положению. В камере № 1 был обнаружен только один генерал, и еще два генерала — в камере № 2.



Младший офицер

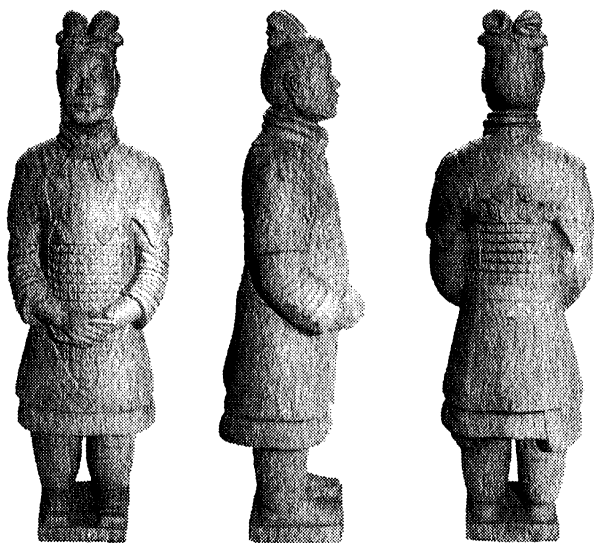
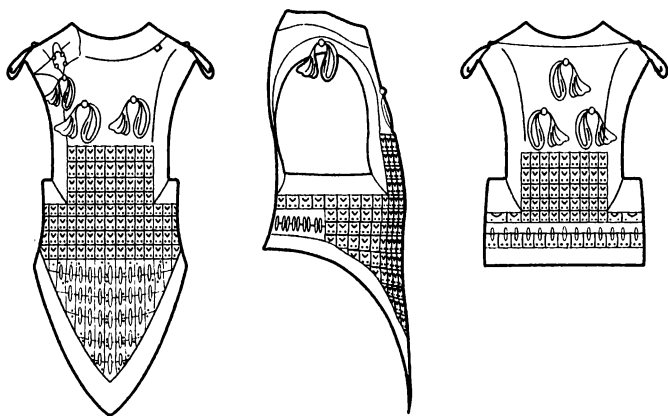

Рис. 49. Младший офицер носит самые легкие доспехи среди доспешных воинов.

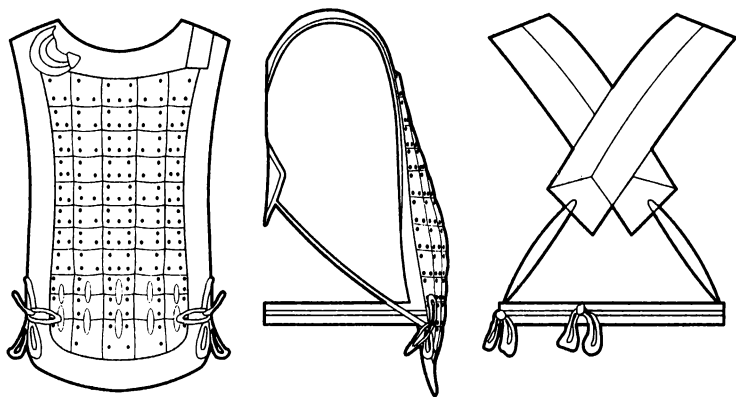

Доспешный воин



Рис. 50. Воин в тяжелых доспехах, как и лучник, носит наплечники, защищающие от стрел, падающих сверху, а также от ударов боевых топоров и дубинок.

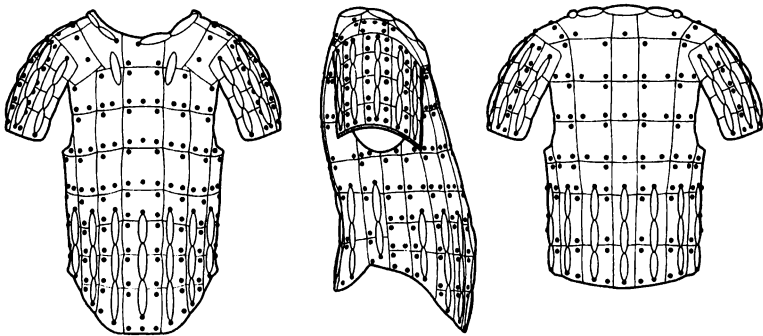

Легкий пехотинец

Рис. 51. Легкий пехотинец в стеганом халате.

одной руке отставлен в сторону. Слово «очевидно» используется потому, что существует альтернативная эзотерическая интерпретация позы генерала, которую мы обсудим впоследствии.

Генерал носит два слоя одежды под доспехами, защищающими его грудь, спину и плечи. Пластины доспехов привязаны к тунике, а не приклепаны, а сама туника имеет завязки на плечах; это означает, что доспехи надевали, соединяя переднюю и заднюю части, а не натягивая через голову. Сзади туника значительно короче, чем спереди, что указывает на положение генерала во главе армии и служит признаком мужества и не-

Кавалерист

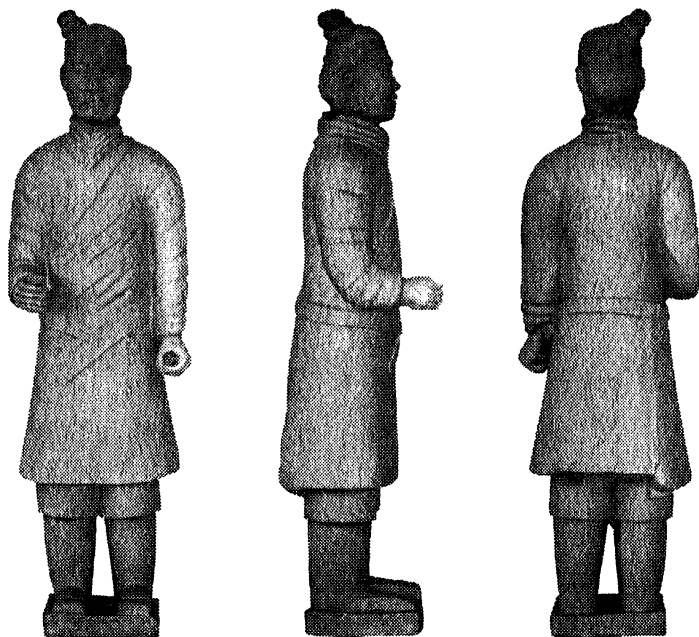
Рис. 52. Кавалерист (см. также *вкладку 8*) облачен в полные доспехи, немного более тяжелые, чем доспех младшего офицера. В отличие от офицера его руки не защищены, но не из-за более низкого ранга, а для того, чтобы обеспечить свободу движения при управлении лошадьми с помощью вожжей.

желания поворачиваться к врагу спиной. Его ноги защищены плотными штанами и поножами на голенях. Он стоит прямо, упираясь ступнями в квадратную подставку.

Младший офицер. На *рис. 49* изображена фигура младшего офицера из камеры № 2. Его грудь и живот закрыты пластинчатым доспехом, а шея защищена высоким воротником туники и шейным шарфом. В отличие от генерала пластины его доспеха приклепаны, а не привязаны к подкладке. Доспех удерживается перекре-

Доспехи колесничих

Рис. 53. (а) Доспех колесничего с защитными рукавами. (б) Доспех воина на колеснице.

стными лямками на спине и снимается с плеч, как и у генерала. Он тоже носит короткие сапоги с тупыми носками и стоит на квадратной подставке.

Воин в доспехах (рис. 50). Этот воин из камеры № 3 облачен в халат с высоким воротником и тяжелые доспехи, защищающие его грудь, спину и плечи во время рукопашного боя. Нижние ряды доспеха крепятся как заклепками, так и завязками. Такой доспех можно снять только через голову (низко наклонившись), что указывает на подчиненное положение по отношению к генералу и младшим офицерам. Воин носит короткие сапоги с тупыми носками и стоит на квадратной подставке.

Воин без доспехов (рис. 51) облачен в стеганный халат с поясом; он также носит шейный шарф и корот-

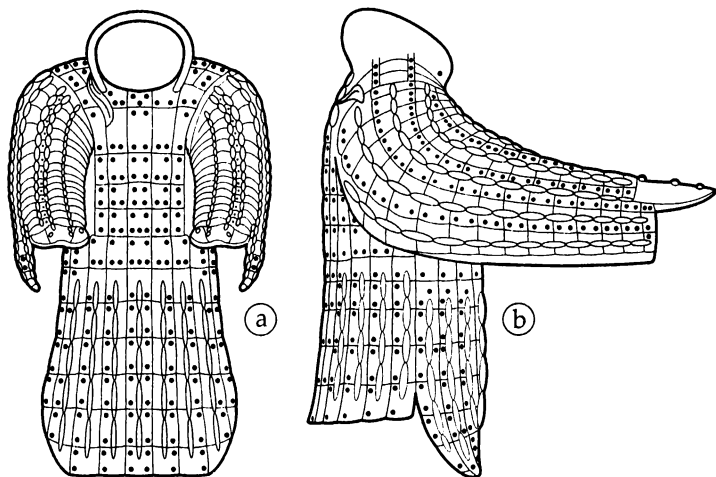
кие штаны. Его ноги ниже колен обернуты тканью. Он стоит на квадратной подставке и, судя по положению правой руки, держит копьё.

Конник (рис. 52) носит плоскую шапочку, шейный шарф и легкий доспех, прикрывающий туловище спереди и сзади. Он обут в мягкие сапоги с круглыми носками, чтобы не причинять вред коню на полном скаку.

Колесничий (рис. 53). У колесничих есть два вида доспехов: один для возницы, с дополнительной защитой для вытянутых рук, в которых он держит поводья, а другой (более легкий) для копейщика, которому требовалась большая подвижность. Возница носит шлем, защищающий затылок и заднюю часть шеи.

Коленопреклоненный лучник (рис. 44а, вкладка 12 и 13). Лучник (арбалетчик) опирается на правое колено; судя по его позе, он должен держать в руках заряженный арбалет. Тяжелый доспех защищает его грудь, спину и плечи, а его волосы завязаны в узел на голове. Высокие кожаные сапоги дают прочную опору, необходимую для оттягивания тетивы при перезарядке арбалета.

Отсутствующий угол подставки свидетельствует о том, что по какой-то (еще неизвестной) причине коленопреклоненный лучник выделяется среди остальных терракотовых фигур. Как нам известно, отсутствующие углы крышки саркофага из Паленке содержали ключ для расшифровки содержащихся в ней историй. Таким образом, здесь мы тоже имеем ключ к пониманию реального смысла и предназначения терракотовых воинов, хотя нам еще предстоит расшифровать смысл сообщения. Необычное расположение воинов в камерах № 1 и 2, где стоящие лучники без доспехов образуют авангард, поднимает очень важный вопрос: почему коленопреклоненный лучник, который носит доспехи, укрывается за лучниками без доспехов, стоящими на ли-

нии огня (см. расположение воинов на *вкладке 7*)? По логике вещей, должно быть как раз наоборот.

Стоящий лучник (*рис. 44b*). Единственной фигурой, которая не стоит на квадратной подставке, является стоящий лучник. Следует отметить, что его левая нога на шаг отстоит от правой и повернута к ней под прямым углом (т. е. ноги образуют угол квадрата). Как и пехотинец в стеганом халате, он не носит доспехов, зато обут в короткие сапоги, что помогает перезаряжать арбалет. Поза воина, изображенного на *рис. 44b*, указывает на готовность к выстрелу.

Секреты волос

Прически воинов можно разделить на три группы. В первой группе волосы на затылке заплетены в косу, а затем соединены с волосами на одной стороне головы, образуя узел. Во второй группе узел находится на макушке; косички с затылка и от каждого виска соединяются и крепятся наверху. В третьей группе узел на макушке прикрыт матерчатым колпачком, который держится с помощью лент, завязанных под подбородком.

Все эти прически довольно затейливы и вызывают оправданные подозрения. Почему воины отправляются в битву с незащищенными головами? Где взять 8 тысяч парикмахеров, укладывающих прически перед сражением? Или нужно предположить, что солдаты становились в круг и заплетали друг другу косички вместо того, чтобы готовить оружие к бою?

Разумеется, в прическах воинов должно содержаться больше, чем видит глаз. Для того чтобы разгадать их секреты, нам нужно отправиться в древний майянский город Копан в Гондурасе (Центральная Америка), расположенный примерно в 550 км к юго-востоку от Паленке.

Индейцы майя были умелыми каменщиками, и раз-

валины их городов усеяны миллионами каменных блоков, предназначение которых большей частью остается непонятным для исследователей (в *Приложении 4* содержатся сведения об их расшифровке).

В 1905 году археологи обнаружили покрытую резьбой каменную стелу, которую навали «стела J из Копана». Резьба (см. *рис. 54* и *55*) необычна тем, что пиктографические символы майя расположены не вертикально или горизонтально, а по диагонали. Как будто этого недостаточно, символы, образующие первую последовательность, начинаются так, как показано на *рис. 54b* в позициях 0, 1 и 2.

В начале XX века ученые, анализирувавшие резьбу, отметили, что затем последовательность «ныряет» под соседний символ и появляется в позиции 3, а потом изгибается в противоположном направлении к позиции 4. В конце концов стало ясно, что символы образуют числовую последовательность, указанную на *рис. 54* (см. также *вкладку 11*). Стела J приводила в замешательство многих исследователей с момента ее находки. Еще одной необычной особенностью является отсутствие углов на резном орнаменте. Как уже упоминалось, в памятниках древних цивилизаций это часто указывает на зашифрованную информацию. Если раскрыть плетеный узор спереди и сзади, как книгу (*вкладка 11*), открывается полная картина (*рис. 55*). При подсчете поперечных сочленений становится ясно, что первый горизонтальный ряд содержит четыре сочленения, следующий шесть, следующий пять и так далее, как показано в колонке на *рис. 55* слева. Центральный горизонтальный ряд содержит пять сочленений, расположенных под углом 36° по часовой стрелке от перпендикуляра, как и зеркальный двойник, расположенный слева от перпендикуляра. Вместе оба верхних радиуса составляют 72° (как и угол между нижними двумя радиусами), а общая сумма составляет 144, что символи-

*Шифр майя с использованием техники плетения;
стела J из Копана*



Рис. 54. (а) Каменная стела из майянского поселения Копан в Гондурасе, расположенного примерно в 550 км к юго-востоку от Паленке (Мексика). Резные глифы (символические знаки) образуют необычный косичковый узор. (б) Фрагмент плетеного узора на передней стороне стелы (см. также вкладку 11). Иероглифическое сообщение подчиняется числовой последовательности. (с) Плетеный узор на обратной стороне стелы.

Шифр майя с использованием техники плетения; стела J из Копана (угловой и числовой анализы)

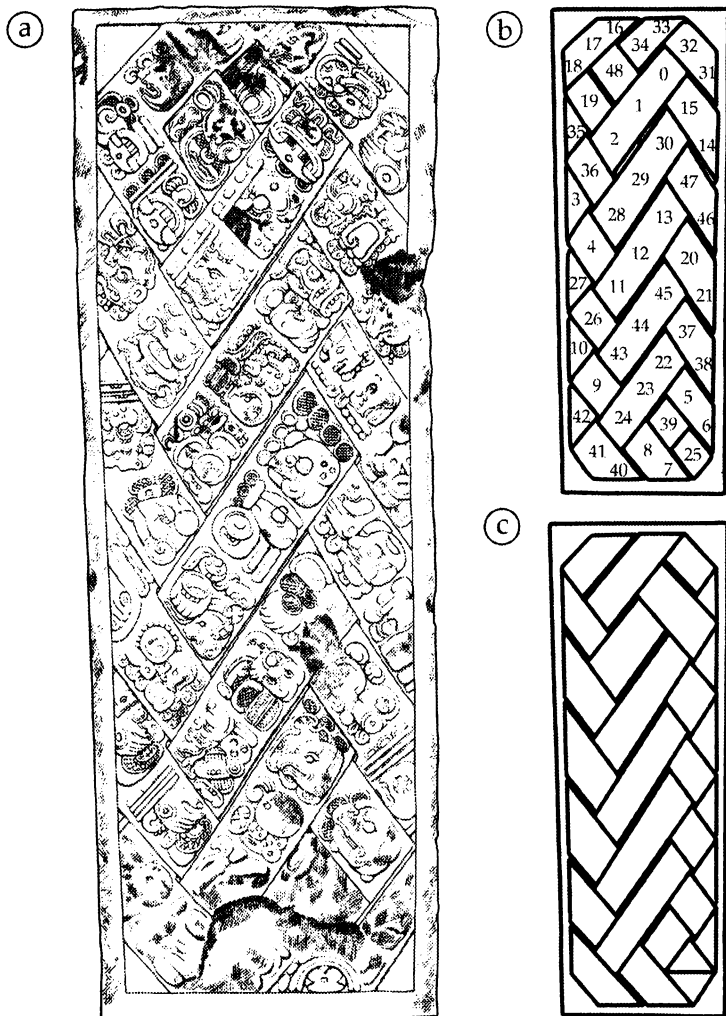

Рис. 55. Вертикальная колонка чисел 4, 6, 5, 6, 5, 6, 5, 6, 5, 6, 5, 6, 4 указывает на количество поперечных сочленений (ромбовидных форм) при изучении плетеного узора горизонтально, слева направо. Число в центре вертикальной колонки (5 в кружке) привлекает внимание к ряду из пяти сочленений (обведены кружками на рисунке), расположенных под углом 36° по часовой стрелке от перпендикуляра, и его зеркальному двойнику, расположенному под углом 36° слева от перпендикуляра. Вместе они составляют 72° (обозначено угловым маркером). То же самое относится к двум нижним квадрантам. Вместе нижние и верхние квадранты составляют 144° . Здесь без труда можно найти число 37 (период вращения солнечной оси) и 666 (из Откровения св. Иоанна), как и взаимозаменяемое число 69, побуждающее наблюдателя превратить 666 в 999.

зирует эзотерическое число 144000 из Книги Откровения св. Иоанна.

На левой вертикальной колонке символов стелы J из Копана появляются числа 4, 6, 5, 6, 5, 6, **5**, 6, 5, 6, 5, 6, 4, которые, при перестроении по обе стороны от центральной пятерки в порядке возрастания, дают 4, 55, 666 (последовательность, ведущая читателя к 666, числу «Зверя» из Апокалипсиса). Симметричный ряд цифр может быть рационализирован по обе стороны от центрального числа **5** (выделенного жирным шрифтом и подчеркнутого выше) таким образом, чтобы получить 37 (продолжительность одного оборота магнитного поля Солнца на его поверхности, в днях).

Сумма чисел в последовательности равна 69, что снова привлекает внимание к цифрам 6 и 9, которые в сокращенном виде обозначают 666 (преисподнюю) и 999 (небосвод).

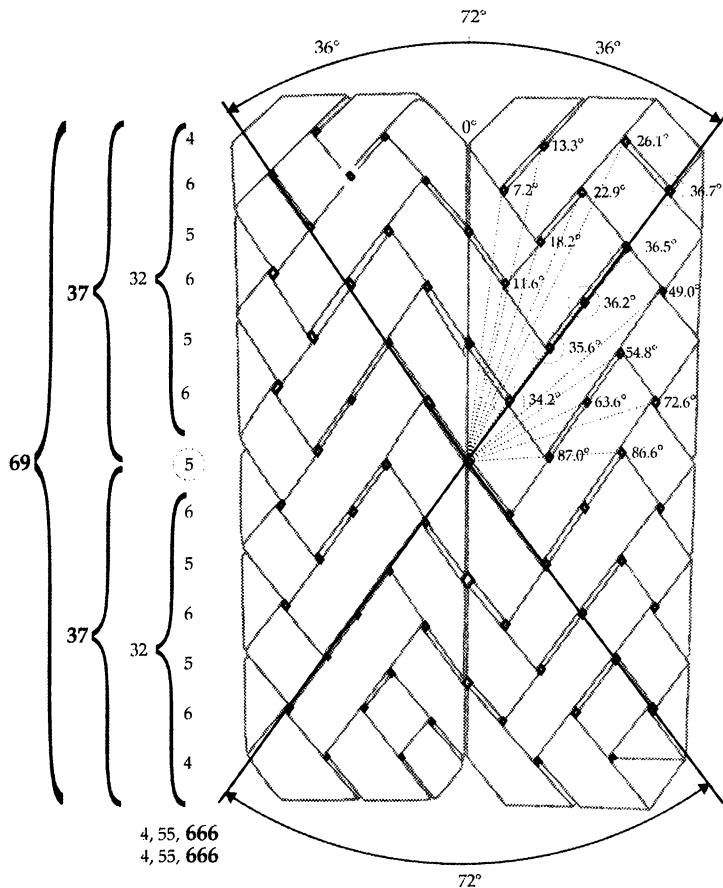
Это показывает, что в плетеную структуру стелы была зашифрована важная информация, и, возможно, объясняет, как священная книга майя «Пополь-Вух» получила свое название. Сохранившийся вариант этого текста начинается следующими словами:

«Пополь-Вух» более нельзя увидеть... Подлинная книга, написанная много времени тому назад, существует, но зрелище ее скрыто от того, кто ищет и думает» («Пополь-Вух», вступление).

В заключении же сказано:

«Больше о существовании народа киче сказать нечего, потому что нельзя уже больше видеть светильник [книгу «Пополь-Вух»], которую повелители имели в древние времена. Она совершенно исчезла» («Пополь-Вух», заключение).

В начале XVIII века монах ордена доминиканцев Франсиско Хименес жил в христианской миссии в Чичикастенанго, примерно в 320 км вверх от Паленке по течению реки Укамасинта в современной Гватемале. Хименес был умным и добродетельным человеком, завоевавшим доверие индейцев, которых он пытался обратить в христианство. Взамен они поведали ему предания своего собственного народа на языке киче.

Хименес наткнулся на древний манускрипт, спрятанный под расшатанными камнями приходской церкви Санто-Томас в Чичикастенанго. Осыпающиеся страницы манускрипта были написаны неизвестным индейцем киче около 1550 года в попытке сохранить древние легенды его народа. В нем говорилось о более ранней книге, которая была утрачена и, вероятно, записана по памяти автором, глубоко сведущим в истории майя.

Франсиско Хименес перевел документ на испанский язык под названием «Historias del Origen de los Indios esta de Guatemala»; этот текст был переиздан в 1857 году в Вене Карлом Шерцером, европейским исследователем, который случайно обнаружил книгу, погребенную под кучами мусора и паутины в библиотеке университета Сан-Карлос в Гватемале.

В 1861 году другой европейский исследователь, Шарль Этьен Брассер де Бурбур, опубликовал в Париже французский перевод под названием «Popol Vuh, le Livre Sacri et les Mythes de l'antiquité Americaine, avec les Livres Nigoïques des Quiches», где также содержалось факсимиле оригинального текста на языке киче.

Испанский вариант книги, подготовленный Адрианом Ресиномсом, был издан в Мексике в 1947 году и впоследствии переведен на английский Делией Гетц и Сильванусом Дж. Морли, которые во вступлении утверждают, что первоначальная «утраченная» книга не могла представлять собой завершенную литературную ком-

позицию. Это подразумевает, что книга едва ли когда-либо существовала в письменном виде и на бумаге.

Вот что говорится о праотцах киче в переводе 1947 года:

«Они были наделены пронизательностью; они видели, и их взгляд тотчас же достигал своей цели. Они преуспевали в видении, они преуспевали в знании всего, что имеется на свете. Когда они смотрели вокруг, они сразу же видели и созерцали от верха до низа свод небес и внутренность земли... Велика была мудрость их, их зрение достигало лесов, скал, озер, морей, гор и долин. Поистине, они были изумительными людьми» («Пополь-Вух», ч. III, гл. 2).

По причинам, которые станут понятны позднее, стоит привести здесь еще одну цитату из «Пополь-Вух»:

«Величественным было ее [книги «Пополь-Вух»] появление и повествование в ней о том, как совершилось возникновение неба и земли; как были образованы и обозначены четыре ее угла и четыре главные точки; как она была расчленена и как было разделено небо; и была доставлена веревка для измерения и натянута в небесах и на земле, на четырех углах, в четырех главных точках, как это было названо Создательницей и Творцом, Матерью и Отцом жизни всех сотворенных вещей, теми, кто создал дыхание и мысль, теми, кто дает рождение детям, теми, кто бодрствует над счастьем народа, кто размышляет над благополучием всего, что существует в небе, на земле, в озерах и в море» («Пополь-Вух», вступление).

Что касается ухода прародителей киче, в книге содержится сцена прощальной песни и последующего ухода Балам-Кице и его соратников:

«Мы начинаем наше возвращение, мы выполнили свою задачу, кончаются наши дни. Думайте же о нас, не стирайте нас из своей памяти и не забывают нас! Вы увидите еще свои дома и горы. Поселитесь там. Да будет так! Идите своим путем; вы увидите снова ту страну, откуда мы пришли!

Вот какие слова произнесли они, когда прощались. И тогда Балам-Кице оставил символ своего существа: «Вот воспоминание обо мне, которое я оставляю здесь для вас. Это будет вашей силой. Я прощаюсь, исполненный печали», — добавил он. И он оставил, как символ своего существа, «Писом-Какаль». «Писом-Какаль» — букв. «скрытое могущество» (*киче*), как он был назван. Нельзя было различить, что он представляет собой, потому что он был полностью закутан и не мог быть раскрыт. У него не было видно швов, и никто не видел, как закутывали этот символ» («Пополь-Вух», ч. III, гл. 5).

В другом манускрипте, под названием «Titulo de los Secores de Totonicapan», содержится больше информации о «Писом-Какаль»: «Это дар, которого они страшились и уважали... этот дар был камнем Накшита [Кецалькоатль; правитель Пакаль]». Отсюда можно сделать вывод, что «камень» был крышкой саркофага из Паленке. Теперь становятся ясными вступительные и заключительные слова из «Пополь-Вух»: священная книга была скрыта от ищущих (в Храме Надписей) и думающих (она была зашифрована). Это подтверждается и новой интерпретацией стелы J из Копана: буквальный перевод

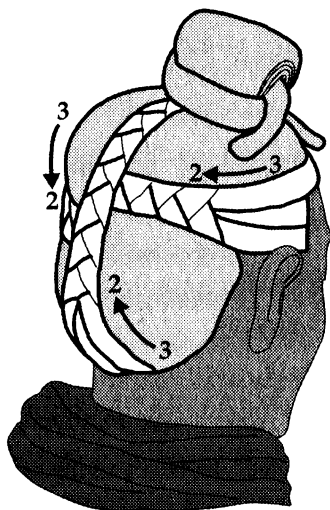

9 ↔ 6

Секреты прически (I)

Рис. 5б. (а) Один из нескольких образцов прически. На рисунке показано, как три локона волос у основания шеи заплетаются в двухрядную косу. Вторая двухрядная коса заплетается из трех локонов над левым ухом, а третья — из трех локонов над правым ухом. Таким образом, $3 + 3 + 3$ локона ($=9$) превращаются в $2 + 2 + 2$ косы ($=6$). Это значит, что число 9 преобразуется в число 6, или, если посмотреть с другой стороны, число 6 становится числом 9.

слов «Пополь-Вух» означает «книга Циновки». Стела J и является «книгой Циновки», так как резьба на ней имеет плетеную структуру и лишена углов. Поэтому слова «Пополь-Вух» о камне правителя Пакаля следует понимать как «книгу, зашифрованную подобно стеле J из Копана». В отличие от стелы крышка саркофага из Паленке имеет лишь два отсутствующих угла, но при совмещении прозрачных копий в процессе расшифровки число таких углов возрастает до четырех.

Вернемся к сложным прическам терракотовых воинов, состоящим из заплетенных косичек. Стела J дает нам подсказку для начала исследования.

Во-первых, следует обратить внимание, что головы терракотовых воинов в отличие от рук не имеют жесткого крепления к туловищу (см. вкладку 13а). Таким образом, голову можно снимать, поворачивать назад или в стороны.

Секреты прически (II)
Солнечные пятна



Рис. 57. (a1) Эта прическа демонстрирует соединение простой скрученной пары, идущей от левого уха, и двухрядной косы, сплетенной из трех локонов и идущей от основания шеи. (a2) Упрощенная схема магнитной активности Солнца; под поверхностью Солнца линии магнитных полей спутываются турбулентной плазмой и вырываются на поверхность в виде «магнитного пузыря» (b1, b2 и b3; см. также рис. А14).



b1

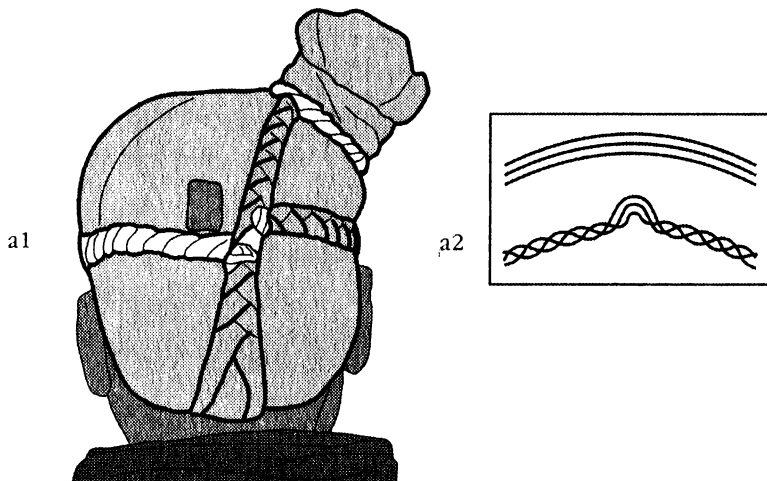
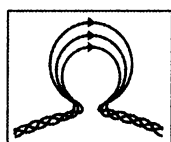
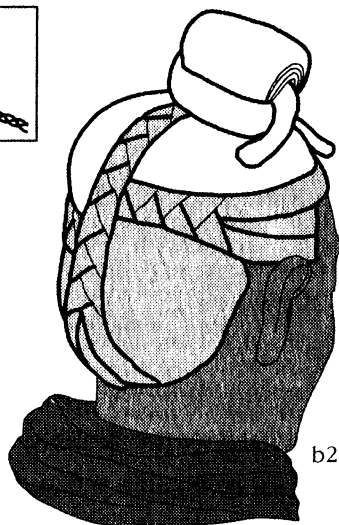

b2

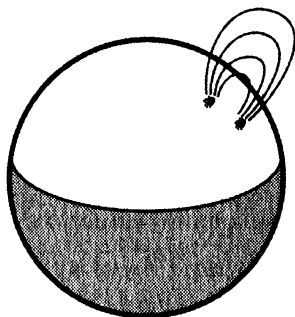

b3

Секреты прически (III)
Солнечный ветер

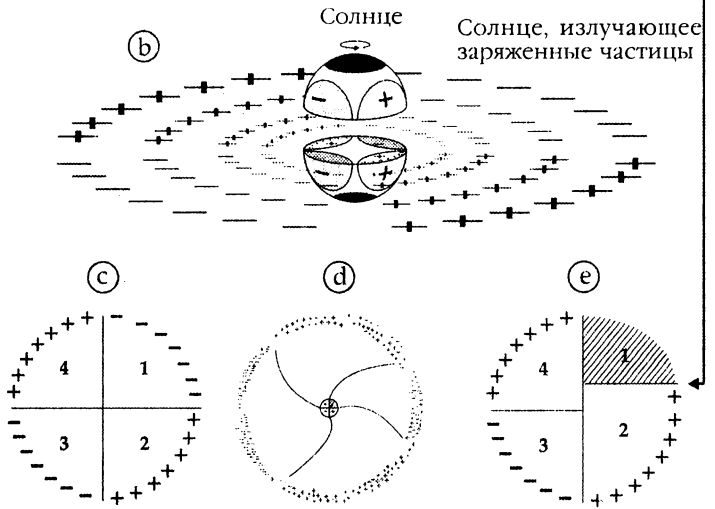
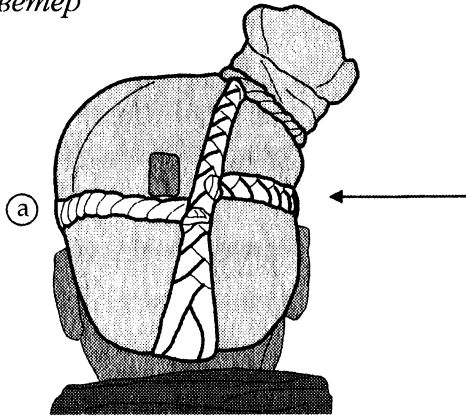

Идеализированная схема магнитного поля Солнца

Поляризованное магнитное поле Солнца

Схема поляризованного магнитного поля Солнца

Рис. 58. Здесь квадранты, образованные косичками, являются неравными и обозначают поляризацию магнитного поля Солнца (d) по определению «Interplanetary Spacecraft» (№ 1, 1962). На рис. (e) показана схема того же поля, искаженная таким образом, что образуются два квадранта одинакового размера, а также один увеличенный и один уменьшенный квадрант (см. также рис. А3).

*Секреты прически (IV)
Плодородие*



Рис. 59. (а) Образец прически, напоминающий мужские гениталии с солнечным крестом. (б) Другой вариант прически, увенчанной узлом (символизирующим головку пениса) под матерчатым колпачком. Такой колпачок, наподобие простой набедренной повязки, позволяет соблюсти определенные приличия. Стили причесок (а) и (б) создают ассоциации терракотовых воинов (и их военачальника) с солнцем и плодородием. (с) Лицевая маска из гробницы Тутанхамона тоже создает ассоциации между стилем прически и плодородием. Спереди можно видеть 28 солнечных лучей, отображающих 28-дневный цикл вращения экваториального магнитного поля Солнца (при измерении с Земли). (д) На обратной стороне маски Тутанхамона изображены 26 солнечных лучей, символизирующих 26-дневный цикл вращения солнечного экватора при измерении на поверхности Солнца. Косичка, символизирующая пенис, связывает Тутанхамона с солнцем и плодородием, как и терракотовых воинов из китайского захоронения. Обратите внимание на присутствие креста и квадрата в (а), а также квадрата в (б).

В одном образце (*рис. 56*) три локона волос у основания шеи заплетаются в двухрядную косу. Вторая двухрядная коса заплетается из трех локонов над левым ухом, а третья — из трех локонов над правым ухом. Таким образом, $3 + 3 + 3$ локона (9) превращаются в $2 + 2 + 2$ косы (6). Это значит, что эзотерическое число 9 преобразуется в эзотерическое число 6 и наоборот (т. е. хороший человек может стать плохим и наоборот).

На *рис. 57a* изображен другой стиль прически. На этот раз височные косы соединяются с затылочной, образуя характерный узел, который служит иллюстрацией образования солнечных пятен (*рис. 57, a2*). На *рис. 57b* показано соответствие между структурой узла и петлями магнитного поля в солнечных пятнах.

Четыре неравных квадранта, образованных пересекающимися косами (*рис. 58a*), воспроизводят четыре неравных квадранта солнечного ветра, испускаемого Солнцем по направлению к Земле (*рис. 58d*).

Сложное плетение косичек на *рис. 59a* и *59b* напоминает область мужской мошонки и пениса. Таким образом, различные стили причесок связывают террактотых воинов с Солнцем и различными аспектами плодородия. (В *Приложении 3* объясняется, как 28-дневный цикл Солнца регулирует выработку гормонов плодovitости у женщин.)

Матерчатый колпачок на *рис. 59b*, наподобие простой набедренной повязки, позволяет соблюсти определенные приличия.

Эта интерпретация подтверждается золотой маской Тутанхамона (*рис. 59c*). Задняя часть маски имеет характерную форму пениса с открытой головкой и центральной питающей веной. От окончания вены расходятся 26 лучей, символизирующих 26-дневный цикл вращения солнечного экватора при измерении на поверхности Солнца. Передняя часть маски содержит 28

лучей, отображающих 28-дневный цикл вращения экваториального магнитного поля Солнца при измерении с Земли. Сокровища Тутанхамона (*рис. А56*), как и рассмотренные выше стили причесок терракотовых воинов, тоже объясняют воздействие солнечного ветра на жизнь на Земле.

В ходе предыдущего исследования было отмечено, что терракотовые воины либо стоят на квадратных подставках, либо (в случае стоящего лучника) ставят одну ногу под прямым углом к другой.

Анализ причесок (на *рис. 57* и *59a-b*) показывает, что в дополнение к уже перечисленным деталям воины имеют квадратную метку на затылке. Квадраты на *рис. 59a* и *b* повернуты примерно на 90° по отношению к квадратам, образованным плетением косички. На *рис. 59a* также можно видеть отдельный крест, перекладыны которого образованы нитью или шнуром, что наводит на мысль о цитате из «Пополь-Вух», где говорится об измерительном шнуре, указывающем на четыре угла (крест и квадрат). Перекладыны креста совпадают с плетением косички.

Форма квадрата, учитывая ее частое появление на головах терракотовых фигур, явно имела определенное значение в китайских верованиях и философии. Поэтому символике квадратов необходимо уделить особое внимание, о чем пойдет речь в следующем разделе.

Секреты квадратов

Не ясно, кто составил «Книгу великого учения», один из классических памятников китайской культуры. Некоторые исследователи полагают, что ее главы были написаны Конфуцием, другие указывают на его внука Кун Ци. Ученый Ци Вэй (I в. н. э.) отметил:

«Когда Кун Ци испытывал великую нужду и опасался, что память о мудрецах прошлого потускнеет и принципы древних правителей будут преданы забвению, он сделал «Книгу великого учения» утком будущего полотна мудрости, а «Доктрину о среднем» — его основой». (Основа и уток — прямые и поперечные нити на ткацком станке.)

По общему мнению, эта книга была создана представителями школы Конфуция, если не самим великим философом. Согласно ее наставлениям хорошее правительство создается дисциплинированными и добродетельными людьми. В этой связи Легг отмечает:

«Книга определяет свое содержание во вступительном параграфе: «Великое Учение требует от нас проявлять добродетельность, любить людей и стремиться к истинному совершенству».

По мнению Легга, цель автора ясна: с одной стороны находятся люди (обычные подданные империи), а с другой стороны — те, чьи обязанности были возложены на них божественным волеизъявлением Неба через императора, который носит титул «Сын Неба». Вера в то, что добродетельность способна распространяться в народе наподобие аромату благовоний, приводит к покою, счастью и безмятежности. Таким образом, воспитание личности рассматривалось как дело первостепенной важности для каждого человека, будь то крестьянин или император.

К добродетельности можно было стремиться через приобретение знаний, искренность слов, чистоту по-

мыслов, тела и духа, через общественный порядок и организованное управление.

Причинно-следственная связь формировалась естественным образом: правильно воспитанный человек становится добродетельным, что приводит к мирной и гармоничной семейной жизни, а в итоге — к процветанию общества. Учтивость и обходительность входят в норму для всех провинций, а хорошее управление провинциями укрепляет империю.

Затем в «Книге великого учения» объясняется золотое правило, или *правило измерительного квадрата*. Принцип его применения состоит в том, что правитель должен относиться к другим так же, как он хочет, чтобы другие относились к нему. Это закладывает основу для отношений между двумя сторонами точно так же, как измерительный квадрат закладывает основу для соотношения сторон в строительстве. Таким образом, квадрат в Китае был *признаком добродетельного и знающего человека*. Это объясняет почтение, с которым относятся к квадрату эзотерические общества на Западе, а многие западные учителя носят академическую шапочку с плоским квадратным верхом.

В Китае существуют другие квадраты, где содержится высшее духовное знание, и в частности тайные знания о природе Солнца. На *рис. 60* показан образец такой фигуры, так называемого магического квадрата. Оригинал деревянной доски с цифрами теперь хранится в Сианьском музее; в сопроводительной надписи сказано, что такие квадраты часто укладывали под камни фундамента в строящихся домах для привлечения удачи и благополучия.

Анализ цифр в квадрате показывает, что в шести колонках и шести рядах содержатся все числа от 1 до 36. Сумма чисел в каждой колонке, а также в горизонтальных и диагональных рядах равна 111. Сумма чисел в

шести вертикальных колонках равна 666. В правом верхнем углу квадрата стоит число 10, т. е. десятичный множитель. Сумма чисел в горизонтальных рядах тоже равна 666. При умножении десятичной дроби 666,666 на количество квадратов по вертикали, горизонтали и диагонали ($6 + 6 + 6$) мы получаем число 144 000 (вернее, 143 999,9, что дает как 144 000, так и 999 намерений шифровальщика).

Анализ чисел в магическом квадрате наводит на мысль о переходе от 666 (число «зверя» в Откровении св. Иоанна) к числу 144 000 (число избранных, которые будут спасены, по Откровению св. Иоанна). Но такой переход может совершить лишь человек, которому достанет ума произвести расчеты. («Кто имеет ум, тот сочти число «зверя», ибо это число человеческое; число это шестьсот шестьдесят шесть» — Откровение, 13, 18.) Таким образом, неправедная жизнь может быть превращена в добродетельную. Те, кто ввел обычай закладывать магические квадраты в фундамент домов для удачи и благополучия, знали об этом, как и те, кто пометил квадратами затылки терракотовых воинов.

Дальнейший анализ (см. *рис. 61*) показывает, что квадраты содержат только 36 цифр (от 1 до 36 включительно), что на первый взгляд кажется непонятным. Двумя наиболее важными числами для людей, сведущих в тайной науке Солнца, являются 26 и 37: продолжительность в днях одного цикла вращения солнечного экватора и полюсов соответственно (при измерении на поверхности Солнца, см. *Приложение 3, 1*).

«Магический квадрат» содержит лишь одно из этих чисел (26) и лишь на единицу не дотягивает до второго. Однако внимательное изучение показывает, что противоположные пары чисел по сторонам квадрата в сумме дают искомое число 37, как показано на *рис. 61b* (эти пары выделены черной заливкой).

Магический квадрат Древнего Китая (I)

$$111 + 111 + 111 + 111 + 111 + 111 = 666$$

| | | | | | | |
|----|----|----|----|----|----|-----|
| 28 | 4 | 3 | 31 | 35 | 10 | 111 |
| 36 | 18 | 21 | 24 | 11 | 1 | + |
| 7 | 23 | 12 | 17 | 22 | 30 | 111 |
| 8 | 13 | 26 | 19 | 16 | 29 | + |
| 5 | 20 | 15 | 14 | 25 | 32 | 111 |
| 27 | 33 | 34 | 6 | 2 | 9 | + |
| | | | | | | 111 |

$$= 666$$

| | | | | | | |
|---|---|---|---|---|---|---|
| 6 | | | | | | 6 |
| 5 | | | | | 5 | |
| 4 | | | | 4 | | |
| 3 | | | 3 | | | |
| 2 | 2 | | | | | |
| 1 | 2 | 3 | 4 | 5 | 6 | |

$$666,666 \times \boxed{6} \times \boxed{6} \times \boxed{6} = 144\,000 \text{ (} 143\,999,9 \text{)}$$

Рис. 60. Сумма каждого ряда чисел в этом магическом квадрате из Сианьского музея по горизонтали, вертикали и диагонали составляет 111. Таким образом, сумма горизонтальных рядов (как и вертикальных) дает «число зверя» 666. Как показано выше, $666,666 \times 6 \times 6 \times 6 = 144\,000$ (число немногих избранных, которые попадут на Небо). Подобные магические квадраты часто помещались под фундаментами домов в Древнем Китае, чтобы приносить удачу.

Магический квадрат Древнего Китая (II)

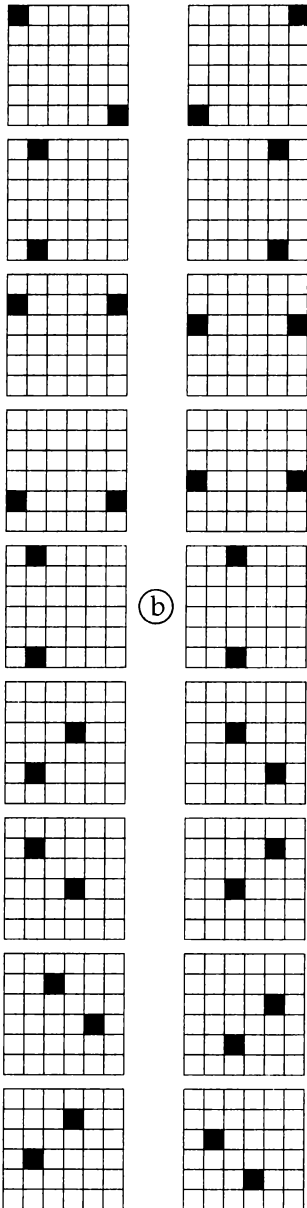

(a)

| | | | | | |
|----|----|----|----|----|----|
| 28 | 4 | 3 | 31 | 35 | 10 |
| 36 | 18 | 21 | 24 | 11 | 1 |
| 7 | 23 | 12 | 17 | 22 | 30 |
| 8 | 13 | 26 | 19 | 16 | 29 |
| 5 | 20 | 15 | 14 | 25 | 32 |
| 27 | 33 | 34 | 6 | 2 | 9 |

(c)

| | | | | | |
|----|----|----|----|----|----|
| 28 | | | | | 10 |
| | 18 | 21 | 24 | 11 | |
| | 23 | 12 | 17 | 22 | |
| | 13 | 26 | 19 | 16 | |
| | 20 | 15 | 14 | 25 | |
| 27 | | | | | 9 |

Рис. 61. (a) Магический квадрат содержит только 36 чисел (от 1 до 36), и, хотя в нем присутствует важное солнечное число 26 (период вращения экваториального магнитного поля при измерении на поверхности Солнца), в нем нет другого важного числа — 37 (периода вращения солнечных полюсов). Однако анализ показывает, что сумма восемнадцати пар чисел (полюсов), залитых черным цветом в матричной сетке (b), составляет отсутствующее число 37. Более того, $18 \times 37 = 666$. (c) При исключении диагонально совмещенных пар черных квадратов возникает узор из белого квадрата на черном кресте.

В *Приложении 4* объясняется, что каждый из четырех великих наставников человечества, или полубогов, правил одним из четырех углов небосвода. Таким образом, магический квадрат Древнего Китая, с одной стороны, содержит нумерологическую информацию, связанную с тайной наукой Солнца, а с другой стороны — является символом духовного понимания того, что Бог (Солнце) правит четырьмя углами небосвода.

Расшифрованные секреты терракотовых воинов свидетельствуют о том, что император Ши Хаун-ди, как и другие великие наставники человечества, был знаком с тайной наукой Солнца. К числу его достижений принадлежит строительство Великой Китайской стены — самого грандиозного инженерного сооружения, созданного человеческими руками, — и захоронение армии терракотовых воинов в Сиане.

У Сыма Цяня сказано, что после смерти Ши Хуан-ди его тело было уложено на искусственном островке посреди ртутного озера, которое находилось внутри его погребальной пирамиды у горы Ли. Но при чем здесь ртуть?

Ответ на этот вопрос может заключаться в связи между тибетским оккультизмом и немецким нацизмом, которая рассматривается в книге «Черное солнце» известного конспиролога Питера Муна. (Здесь следует упомянуть, что мой анализ фактов, а следовательно, и мои выводы отличаются от выводов Муна. Однако я отдаю ему должное и признаю, что не смог бы прийти к этим выводам, если бы не его глубокое и информативное исследование.)

Мун пишет, что германские нацисты, образовавшие свою партию во главе с Адольфом Гитлером в 1926 году, считали себя наследниками древних ариев, мигрировавших в Европу примерно во II веке до н. э. Гитлер лично пропагандировал миф о том, что арийцы (арии)

были расой светловолосых, белокожих и голубоглазых господ, предков современных немцев.

Духовный наставник Гитлера Карл Хаусхофер был жрецом бон (коренной шаманской религии, предшествовавшей буддизму в Тибете). Именно он воспитывал будущего фюрера в мессианском духе, пользуясь определенными принципами этой религии.

Сначала нацисты приняли эзотерическую философию и уверовали в то, что предки ариев поддерживали тесную связь с абсолютным источником божественной мудрости на Земле: Гермесом, Тотом и Осирисом (считавшимися многими разными воплощениями одной и той же духовной энергии). Для наглядной демонстрации своей сопричастности к высшим тайнам они сделали своей эмблемой знак солнечного ветра (свастику, см. *рис. 58a*), знание о котором оставалось недоступным современной науке до космического полета «Маринера-2» в 1963 году. Кроме того, нацисты беззастенчиво позаимствовали жест поднятой руки фараона Аменхотепа — знак приветствия восходящему Солнцу — и сделали его своим партийным приветствием.

В начале 1920-х годов в нацистской партии было основано тайное братство под названием «Общество Туле», главой которого был австрийский оккультист и педагог Рудольф Штайнер. Он создал свое мистическое учение, названное антропософией, отвергавшее материализм и предназначенное для целостного развития интеллектуальных, общественных и духовных аспектов личности. Гитлер, опасавшийся растущей популярности и влияния Штайнера, подверг его гонениям. Опасаясь за свою жизнь, мистик бежал в Швейцарию, где и умер в 1925 году (некоторые говорят, что он не мог пережить разлуку с родиной).

Тысяча девятьсот двадцать девятый год стал переломным для Гитлера. В этом году семь видных членов

«Общества Туле» были убиты коммунистами. Симпатии к нацистам и сочувственное отношение к их идеям о превосходстве германской расы привели к массовым чисткам и арестам коммунистов по всей Германии. Последовавший за этим политический вакуум был одним из факторов, способствовавших быстрому росту влияния Гитлера и его восхождению на вершину политической власти.

Осознавая скрытый потенциал эзотерических учений, Гитлер вскоре отказался от идеалистических и бесплодных поисков «страны Туле» и стал накапливать тайные знания для достижения собственной цели: возвышения германской нации как избранной расы по сравнению с иудеями, получившими такой же завет от Моисея. После этого он приступил к систематическому уничтожению евреев, стоявших на пути к этой цели. Нацистский режим был одержим манией величия и этническими чистками.

Генрих Гиммлер, рейхсфюрер СС (от Schutz-Staffel, что означает «защитный эскадрон»), как и Гитлер, увлекался оккультными действиями по своим причинам. Его особенно интересовали руны, эзотерические символы древнейшей германской письменности, возникшие в Скандинавии в III веке н. э. Руны вырезали на дереве, металле, костях или камне. По преданию, они были дарованы людям Одинем — одноглазым богом войн, магии, творчества и смерти, старейшим и главным из богов. Для того чтобы получить дар мудрости и руны, Один пожертвовал глазом, опустив его в колодец Мимира, владевшего сокровальными знаниями.

В 1939 году Гиммлер приобрел обветшавший замок Вевельсбург, расположенный неподалеку от Падерборна в Вестфалии, отреставрировал его и превратил в священный храм СС. Храм был посвящен тамплиерам (храмовникам), воинам-рыцарям XII—XIII веков, вла-

девшим тайным учением о высшей мудрости и посвятившим себя борьбе с неверными (главным образом с сарацинами, как тогда называли мусульман).

Под храмом Вевельсбург находилась комната, которую Гиммлер называл «святая святых», где был установлен алтарь из черного мрамора, украшенный двумя серебряными рунами СС. На алтаре стоял Святой Грааль (или по крайней мере его копия) — чаша, которой пользовался Иисус на Тайной Вечере, якобы обладавшая сверхъестественной силой. Согласно одной легенде после распятия кровь Иисуса была собрана в эту чашу Иосифом Аримафейским, который впоследствии отвез ее в Британию, где предположительно основал первую христианскую церковь в Гластонбери. В цикле легенд о короле Артуре, составленном Гальфридом Монмутским и Кретьеном де Труа, говорится, что Артур родился в замке Тинтагель в Корнуолле (VI в. н. э.) и был похоронен в Гластонбери. Он посвятил свою жизнь поискам Святого Грааля и обретению сверхъестественных способностей, связанных с этой реликвией.

Гиммлер со своими единомышленниками основал орден Черных Рыцарей и подобно Гитлеру сначала следовал высшим эзотерическим принципам. В стремлении обрести высшее знание, включая возможность телепатии и внетелесного опыта (и то и другое было весьма полезным в военное время), Гиммлер активно занимался поисками Святого Грааля и легендарного Ковчега Завета. (Охота нацистов за археологическими древностями отражена в известном фильме «Индиана Джонс и искатели утраченного ковчега» режиссера и продюсера Стивена Спилберга.)

В ветхозаветном повествовании Ковчег Завета изображен *ларцом*, изготовленным по распоряжению Моисея и содержащим две каменные скрижали с десятью

Великий Шелковый путь



Вкладка 1. Независимое царство Бактрия (250–139 г. до н. э.), расположенное на Персидском плато, соединяло караванные торговые маршруты, идущие в Китай из портов восточного Средиземноморья. Шелковые настенные полотна (а–с) и одежда еще со времен династии Цань перевозились из Китая на Запад на лошадях и бактрийских верблюдах (d).

Оперенный Змей, олень и первый император

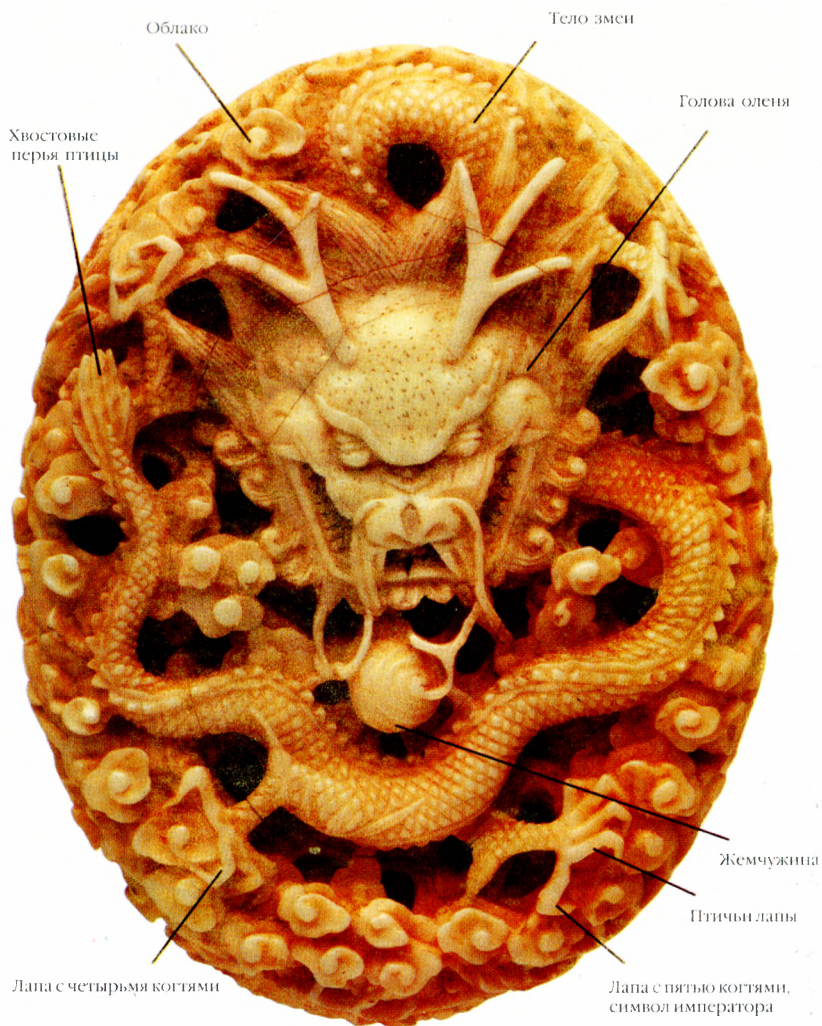

Вкладка 2. Жадетовое резное изображение дракона, одного из главных символов первого императора (XIV в.). В этом мифическом существе сочетались черты птицы, змея (оперенный змей) и оленя. Птица символизирует божественный небесный дух, а змея — физическое земное тело, которое сбрасывает кожу (реинкарнация). Олень символизирует плодородие и возрождение (см. Приложение 4, iv). Асимметричность лап дракона соответствует правилу, установленному «солнечным правителем» Виракочей из Южной Америки (рис. А60а).

*Оперенный Змей и олень Центральной Америки:
правитель Пакаль*

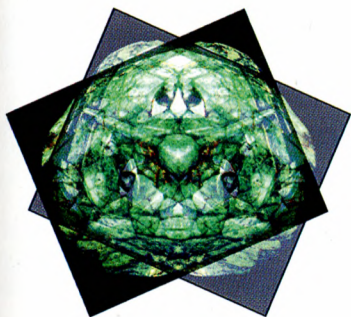
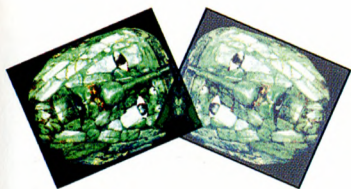

Угол вращения: каждый
диапозитив

Угол вращения: каждый
диапозитив

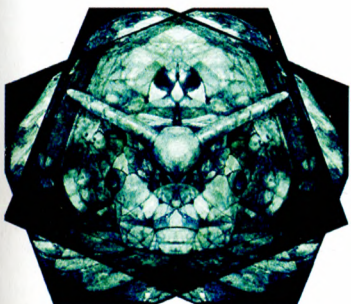

Вкладка 3. (а) Расшифрованная составная картинка с мозаичной маски из Паленке, изображающей правителя Пакаля в виде Оперенного Змея Кецалькоатля. Чтобы увидеть эту составную картинку, необходимо совместить два одинаковых диапозитива, повернутых под углом 66,6 градуса.

(б) Расшифрованная составная картинка с фрески в Бонампаке (см. также Приложение 4б iv), изображающая Чиле Тотека, майянского бога огня, жертвоприношений, возрождения и плодородия, в его ипостаси Камаштля, повелителя оленей. Камаштль держит в руках палочки для добывания огня. В этой финальной сцене он совершает поклон перед двумя оленями, которые аплодируют в конце представления. Чтобы увидеть эту составную картинку, необходимо совместить два одинаковых диапозитива, повернутых под углом 33,3 градуса.

Олень, Солнце и Дракон



Визуалка 4. (а) Зал Великой Гармонии в Запретном Городе (Пекин, ок. 1420 г. н. э.), используемый императорами династии Мин и Цин для церемоний, связанных с лунным новым годом и зимним солнцестоянием. (б) Деревянные двери с девятью рядами по девять бронзовых гвоздей, символизирующими 81 препятствие, которые нужно преодолеть, чтобы попасть на небо. (с) Два оленя (на верхней ступеньке) и четыре дракона вокруг символа Солнца на второй ступеньке лестницы, примыкающей к церемониальному пандусу, ведущему в зал Великой Гармонии. (д) Круглые черепицы с солнечной символикой с конька крыши мавзолея первого императора (ок. 220 г. до н. э.).

Подземная армия первого императора (камера № 1)



таблица 5. (а) Панорамный вид терракотовых воинов в коридорах камеры № 1. Облаченные в доспехи пехотинцы за отсутствующей колесницей (остались только фигуры лошадей). (с) Группа пехотинцев в стеганых халатах, сопровождаемых пехотинцами в доспехах.

Боевые порядки в камере № 1

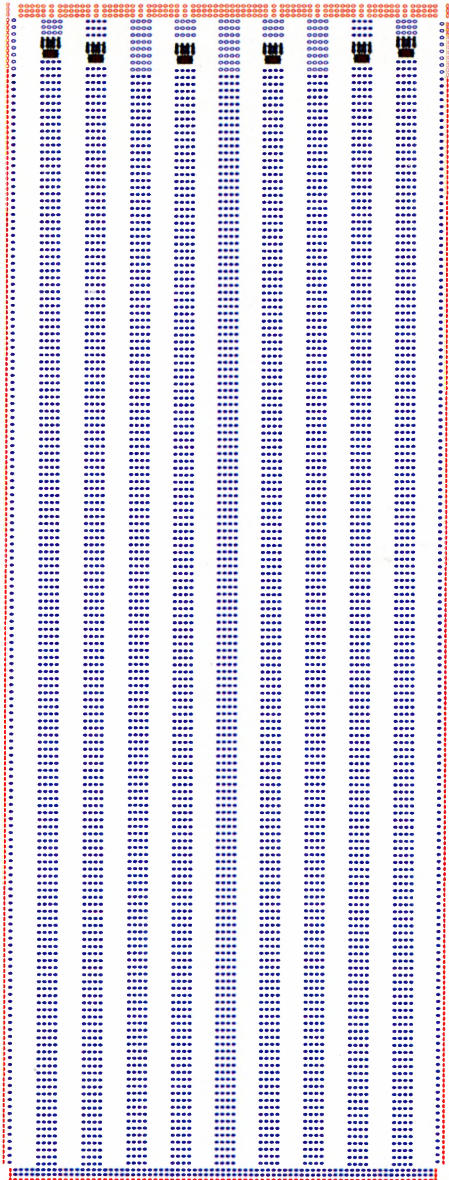

| | |
|---|-------------------------|
| • | Вооруженные пехотинцы |
| ○ | Невооруженные пехотинцы |
| ● | Вооруженные лучники |
| ○ | Невооруженные лучники |
| ☞ | Колесница с офицерами |

Боевые порядки в камере № 2

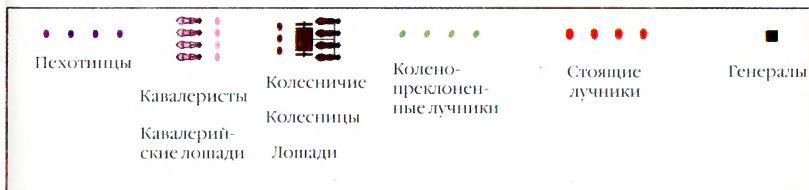

Вкладка 7. Раскопки в камере № 2 начались в 1976 году. Первое подразделение, обращенное на восток, состояло из двух параллельных рядов по 30 стоящих лучников (красные точки), прикрытых с флангов двумя группами из 48 стоящих лучников (красные точки). Они защищали 4 отряда из 40 коленопреклоненных лучников и 4 группы из 2 коленопреклоненных лучников (зеленые точки) сзади.

*Кавалерист
и лошадь
(камера № 2)*



Вкладка 8. (а) Терракотовый кавалерист с оседланным боевым скакуном. Седло было положено на мягкое одеяло и закреплено подпругой. (б) Уздечка кавалерийской лошади. (с) Терракотовая кавалерийская лошадь (хвост фигуры отсутствует). Высота — 1,72 м, длина — 2,03 м.

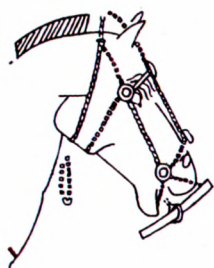

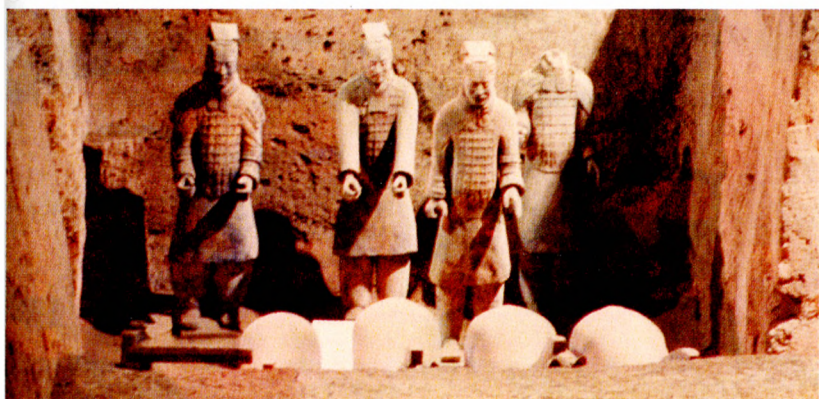
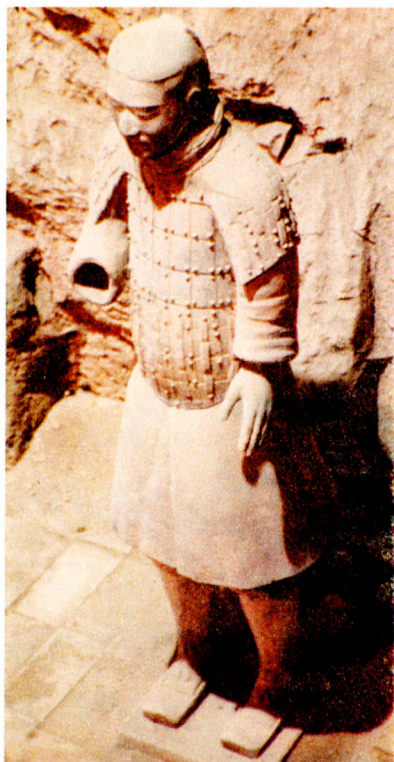
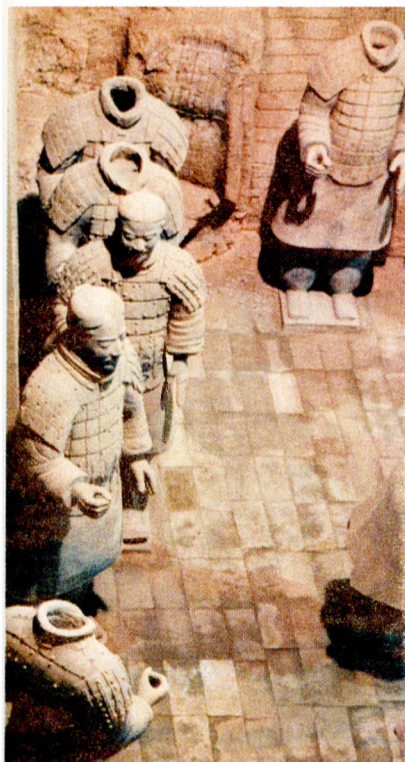

Вкладка 9. (а) Воины в доспехах из камеры № 3 (четыре головы отсутствуют), (б) Фрагмент воина с отсутствующей рукой. Головы и руки изготавливались отдельно, прикреплялись к телу и обжигались. (с) Колесничие и лошади из камеры № 3.

Доспехи и оружие пехотинцев

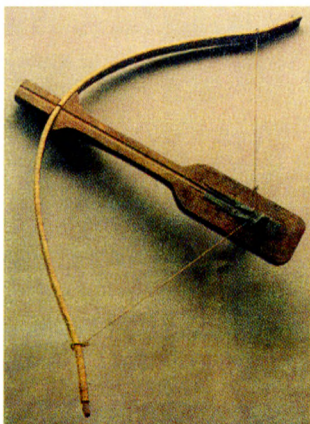

Вкладка 10. (а) Железный доспех, захороненный рядом с камерой № 1. (б) Бронзовые арбалетные болты. (с) Деревянный арбалет с бронзовым спусковым механизмом. (д) Раскрашенная реконструкция стоящего пехотинца и (е) коленопреклоненного лучника. (ф) Бронзовый наконечник копья.

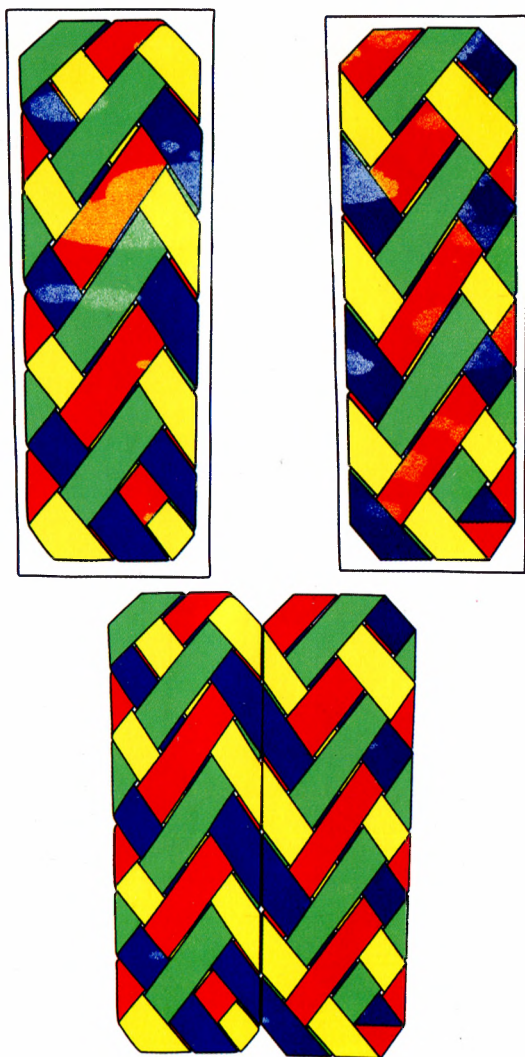

Вкладка 11. Отсутствие углов на стеле J из Копана, как и отсутствие углов на крышке саркофага из Паленке, предполагает зашифровку секретной информации в этих артефактах (см. приложение 3). (а) Плетеный узор на передней стороне стелы, раскрашенный для наглядности. (б) Плетеный узор с обратной стороны. (с) Передняя сторона, совмещенная с задней (анализ см. рис. 54 и 55). Буквальный перевод названия «Пополь-Вух», священной книги майя — «Книга Циновки». Таким образом, стела J дает понять, что «Книга Циновки» означает «зашифрованная книга» (с отсутствующими краями). Этой «зашифрованной книгой» и является резная крышка саркофага из Паленке.

Коленопреклоненный лучник



Лучник из камеры № 3. Этот лучник был первым на линии огня и соответственно первым из воинов, на которого следовало *смотреть* (в соответствии с инструкциями, полученными в результате анализа десяти лиц в главе 1). Сразу же следует отметить отсутствующий угол основания (а). Это свидетельствует о том, что в артефакте содержится зашифрованная информация, как в стеле J из Копана или крышке саркофага из Паленке. Способ шифровки описан в основном тексте: это форма лиц, прически, расположение рук, заклепки на доспехах и боевые порядки в траншеях. (b) На подошве виден шовный узор из маленьких солнечных кругов.

Коленопреклоненный лучник (вид сбоку)



Вкладка 13. Коленопреклоненный лучник, вид слева и справа. (а) Съёмная голова показана отдельно от тела.



Вкладка 14. Две бронзовые колесницы, каждая из которых была запряжена четырьмя бронзовыми лошадьми, были захоронены в 20 метрах к западу от мавзолея Ши-Хуан-ди (см. рис. 2а). (а) Колесница сопровождения снабжена круглым бронзовым балдахином в форме зонга и управляется стоящим возницей, который вооружен мечом, арбалетом и колчаном с 66 бронзовыми стрелами. (б) Главная колесница снабжена закрытым отделением для гроба с задней дверью и окошками по обе стороны повозки под овальным бронзовым балдахином. Возница управляет сидя.

Нефритовый погребальный костюм князя Лю Шэна



Вкладка 15. Нефритовый погребальный костюм князя Лю Шэна состоит из 2690 пластинок зеленого нефрита, скрепленных золотой проволокой. Его телесные отверстия были закрыты специальными заглушками (см. рис. 70). *Би* (солнечный диск) на макушке головы предназначен для высвобождения души из тела.

Нефритовый
погребальный костюм
царевны Ду Ван

Погребальные объекты



Вкладка 16. (а) Этот нефритовый костюм из 2156 элементов был шит по краям, как и костюм князя Лю Шэна, кроме туловища, состоявшего из пластин разного размера, скрепленных вместе перекрестными витками золотой проволоки. Различия между костюмами привлекает внимание к груди и спине, побуждая к более тщательному исследованию, как и в случае с доспехами терракотовых воинов (см. основной текст). (б) Астрономические нефритовые диски *би*, сходные с обнаруженными в гробнице князя Лю Шэна, украшены зернистым узором. (в) Так называемый страж гробницы, терракотовая антропоморфная фигура белого человека с бородой (ок. 420 г. н. э.), обнаруженная в гробнице в окрестностях Анкяня. Зубчатый спинной плавник привел к расшифровке «солнечного щита» из Монте-Альбан (рис. А76—77), украшенного похожим узором.

заповедями, полученными им от Бога на горе Синай. Гиммлер верил в то, что обладатели ковчега и скрижалей Моисея по определению станут избранным народом.

В наши дни местонахождение Ковчега Завета неизвестно. После изготовления его перенесли через пустыню; впоследствии царь Давид взял его в Иерусалим, где он был помещен в «святая святых» — золотой куб, инкрустированный драгоценными камнями, который стоял во внутреннем дворе храма Соломона. Этот знаменитый храм якобы был построен с помощью магии архитектором царя Соломона Хирамом Абифом, обладавшим тайными знаниями, передававшимися еще от строителей египетских пирамид. Храм был разрушен в 587 г. до н. э., вероятно, в результате землетрясения.

Гиммлер разослал несколько археологических экспедиций в разные страны на поиски Грааля и Ковчега Завета, но они оказались безуспешными. «Общество Туле» во главе с Гитлером и под командованием Гиммлера в итоге выродилось в фанатичное расистское движение.

Слово «Туле» происходит от слова «тулий» — названия редкоземельного элемента, открытого в 1886 году французским химиком Полем Лекоком де Буабодрэном. Число протонов в ядре атома тулия (соответствующее его номеру в Периодической таблице элементов) равно 69. Таким образом, тулий эзотерически обозначал тайное общество, почитавшее числа 6 и 9. Ранее название «Туле» использовалось также греческим географом Пифеасом для обозначения «темной земли», расположенной в шести днях плавания на север от Британии.

Таким образом, члены «Общества Туле» и ордена Черных Рыцарей, почитавшие «черное солнце» и число 69, вполне могли знать о нумерологической символике тайной науки Солнца как на *атомном*, так и на *астрономическом* уровне.

Но какое отношение это имеет к ртути? Тулий пред-

Тайный знак Врил

Рис. 62. (а) Знак «Общества Врил», использовавшийся нацистами. *Врил*, тибетское слово, обозначающее лучистую энергию Солнца, символизировало ангельскую или божественную энергию (херувимы, серафимы и т. д.). Сравните этот знак с (b) — китайской бумажной фигуркой обезьяны, поедающей персик, символ бессмертия. Нацисты основали «Общество Врил» в поисках бессмертия через контроль над творческими силами вселенной.

ставляет собой серебристо-белый металл, ковкий и текучий, наиболее редкий из редкоземельных металлов и ядовитый для человека. Таким образом, почти все его характеристики сходны со ртутью. Возможно, это объясняет, почему древние китайцы похоронили своего Сына Неба в ртути за неимением тулия, добыть который в то время не было возможности.

Атомный вес ртути равен 80. Первый император, похороненный в ртути, становился объектом № 81, который ассоциируется с обезьяной, чье число, как уже говорилось, равно 9. Обезьяна должна была совершить 81 подвиг (9×9), чтобы попасть на небеса. Это означает, что числом первого императора было 999.

Похоронив своего правителя в ртутном озере, китайцы символически отправили его прямо на небеса. Здесь снова появляется аналогия с древними египтянами. Долина Царей расположена в необычном изгибе Нила; она находилась бы на пути воображаемого речного русла, если бы излуцины не существовало. Египтя-

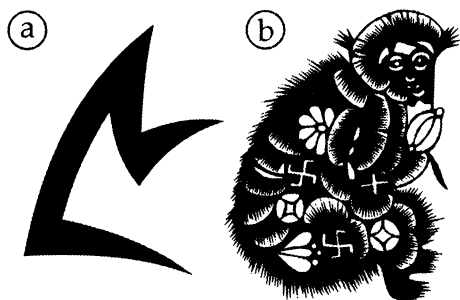
не считали Нил земным продолжением Млечного Пути. Таким образом, захоранивая своих фараонов в Долине Царей, они как бы устраивали им погребение на Млечном Пути, то есть на небосводе.

В *Приложении 4* объясняется, как древние цивилизации зашифровывали тайные знания в своих сокровищах, пользуясь цифрами и символами. Сами числа описывают астрономические константы, такие, как длительность циклов солнечных пятен и прецессия равноденствий, которые остаются неизменными в течение многих тысячелетий и таким образом являются универсальными точками отсчета для измерения продолжительности эпох между глобальными катаклизмами.

По-видимому, древние пользовались и такими константами, как атомный вес элементов, для определения катастрофических событий и шифрования тайных знаний. Это подтверждается тем обстоятельством, что мы живем в физической вселенной, где органическая жизнь построена на основе углерода. Атом углерода содержит шесть протонов, шесть нейтронов и шесть электронов, что дает число 666 («число зверя»), физическая вселенная). Подробнее об этом см. в моей книге «Пророчества Тутанхамона» и здесь, в *Приложении 3, XV*.

По убеждению оккультистов, изучение эзотерических наук вело к пробуждению латентных энергий в теле человека (см. *рис. А30*). Это пробуждение, в свою очередь, открывало доступ к методикам, позволявшим душе покидать тело по желанию и совершать путешествия на иные планы бытия и в другое время. Проявление этих энергий было известно в древнем Тибете как *врил*, активация божественной энергии изнутри.

Неудивительно, что сразу же после войны на смену «Обществу Туле» в Германии пришло «Общество Врил», которое сделало своим символом знак врил (*рис. 62*). В тибетском написании *врил* сопровождался иероглифом,

обозначавшим *ци*, или божественную жизненную силу. Таким образом, цель поисков *врил* заключалась в овладении божественной творческой силой вселенной.

В своей книге «Черное солнце» Питер Мун ссылается на взгляды лорда Бульвер-Литтона, изложенные в книге «Грядущая раса». Он называет прародителей человеческой расы *врилами*, говорившими на первоначальном языке *врилля*:

«Это был чистый язык, не претерпевший влияния других культур. Он был основан на односложных словах, образованных тональными вибрациями».

Бульвер-Литтон приводит китайский язык как блестящий пример языка, где определенные звуки повторяются в разных формах и имеют различный смысл:

«Идея состоит в том, что язык *врилля* является первичным, а китайский язык является лучшим и наиболее близким по существу примером такого языка в современном мире».

Итак, мы пришли к выводу, что первый китайский император ассоциировался с обезьяной, обезьяна — с тибетским символом *врил*, символ *врил* — с божественной энергией *ци*, а энергия *ци* — с Цинь, императорским кланом, говорившим на языке, сходном с *врилля*, первичным языком божественных существ. Это соответствие, в свою очередь, указывает на то, что первый китайский император в действительности был потомком первых богоподобных обитателей нашей планеты, «Сынов Небес», понимавших тайную науку Солнца и высшие принципы духовности.

Теперь мы можем понять, почему саркофаг правителя Пакаля был выкрашен изнутри красной киноварью, которая представляет собой ртутное соединение. Как и у Ши Хуанди, его номер был 81. Это также объясняет, почему жемчужина в морской раковине, обнаруженной у подножия лестницы Храма Надписей в Паленке, лежала на слое порошковой киновари.

Секреты рук

Позы воинов свидетельствуют о том, что некогда они держали оружие, но фактически при раскопках было обнаружено совсем мало образцов оружия. Археологи полагают, что оно было разграблено еще во время мятежа Сянь Юя в 206 г. до н. э., но это не является доказанным. Отсутствие оружия, как и отсутствие углов, вполне может означать зашифрованную информацию, оставленную древними.

Внимательное изучение положений рук показывает, что некоторые воины сжимают кулаки, у других кулаки наполовину разжаты, как будто они держат копье, а у остальных наблюдаются разные сочетания раскрытых рук или загнутых пальцев. При числовом анализе сжатый кулак означает «ничто»; приоткрытый кулак, когда большой и указательный пальцы образуют круг, означает «ноль». Выпрямленные пальцы, начиная с большого, поочередно обозначают числа 1, 2, 3, 4 и 5. Таким образом, полностью раскрытая рука обозначает число 5. Для левой руки то же самое обозначает числа от 6 до 10, как показано на *рис. 63*. Это означает, что для коленопреклоненного лучника (*вкладка 12а*) искомым числом будет 6 (5 на левой руке + отставленный большой палец на правой руке).

Изучение рук генерала (*рис. 64*) дает интересный результат. Его кисти скрещены, что обозначает число

Н
И
Ч
Т
О



Н
О
Л
Ь



1



2

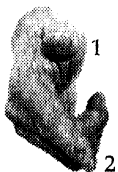

3

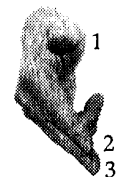

4

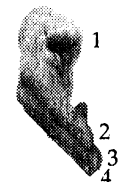

5

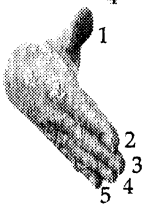

Секреты рук (I)

Рис. 63. По словам археологов, положение рук терракотовых воинов соответствовало оружию с деревянными ручками, которое они первоначально держали. Однако при внимательном изучении становится ясно, что формы рук содержат секретный числовой шифр, как показано ниже.

| | | | | |
|---|---|--|---|----|
| 5 | + | | = | 6 |
| 5 | + | | = | 7 |
| 5 | + | | = | 8 |
| 5 | + | | = | 9 |
| 5 | + | | = | 10 |

Секреты рук (II)



10 (X)

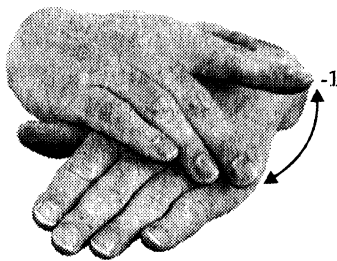

$10-1 = 9 (X-1)$



Рис. 64. Числовой код генерала, офицера высшего ранга, совпадает с числовым кодом остальных воинов, за исключением того, что число 9 представлено как $(10-1)$, а не как $(5+4)$. (Сходная система использовалась римлянами в тот же исторический период в Европе: число 9 можно записать как $V+III=VIII$ или $-I+X=IX$.) Таким образом, число 9 у генерала отличается от всех остальных чисел.

10, но один указательный палец отогнут в сторону ($10 - 1 = 9$). Таким образом генерал, как офицер высшего ранга, символизирует число 9. Это расхождение со схемой, представленной на *рис. 63*, тем более примечательно, если вспомнить о том, что сходная система записи чисел существовала в Древнем Риме: число 9 можно было записать как VIII ($5 + 4$) или как IX ($10 - 1$).

Секреты точек

В первую очередь следует обратить внимание, что точки на доспехах терракотовых воинов представляют собой разные сочетания в пределах одной схемы. Очевидно, что точки представляют собой головки заклепок (железных или кожаных), предназначенных для закрепления пластин доспеха. Но не менее очевидно, что должен существовать оптимальный способ крепления пластин к подкладке — один лучший способ, независимо от количества заклепок. Это количество ограничено размерами головки заклепок и площадью пластин. Но при изучении доспехов не обнаруживается никакой логической последовательности крепления пластин; к примеру, на некоторых доспехах вообще нет заклепок. Если можно было крепить пластины, не пользуясь заклепками, то почему они присутствуют на других доспехах? Напрашивается вывод, что заклепки выполняют совсем другую функцию.

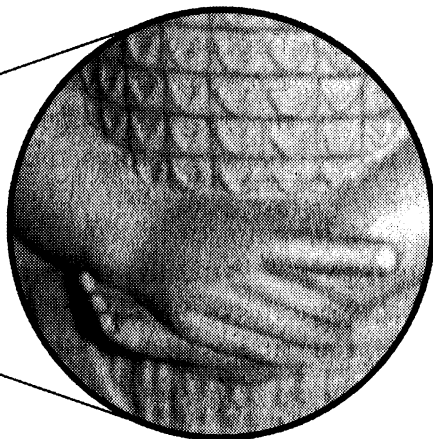
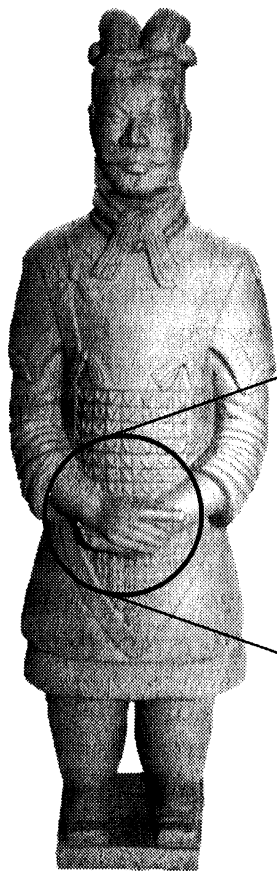
В современном мире выпуклые точечные узоры используются слепыми людьми (см. *рис. 65*). Точки расположены в квадратных ячейках, или пластинках, сходных с пластинами доспехов терракотовых воинов. Каждой ячейке в шрифте Брайля присвоен свой номер, обозначающий одну из возможных комбинаций. Точно так же обстоит дело и с точками на доспехах воинов.

Некоторые сочетания точек в шрифте Брайля обо-

Секреты точек (I)
Шрифт Брайля (выпуклый мнемонический шрифт для слепых)



Рис. 65. (а) Вид спереди на точечную матрицу Брайля с максимальным количеством квадратов, занятых максимальным количеством точек. (б) Бокковой вид на точечную матрицу Брайля с изображением выпуклых точек. (с) Сочетания точек, используемые Брайлем для отображения букв алфавита. (д) Таблица, показывающая, как буквы алфавита по Брайлю можно использовать для представления отдельных слов. (Такие буквы еще называются «простыми верхними словоформами»; *простыми* — потому что они занимают лишь одну клетку, *верхними* — потому что они имеют точку на верхней линии, и *словоформами* — потому что они используются для представления отдельных слов.)

Секреты точек (II)

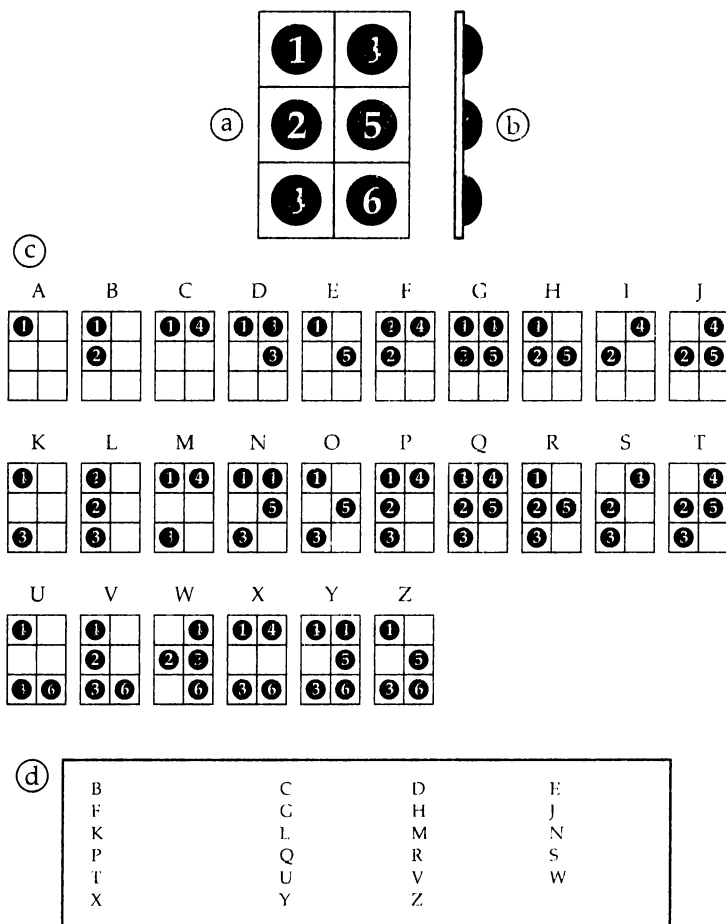

Рис. 66. (а) В целом заклепки (точки) на доспехах имеют вертикальное расположение. Каждый вертикальный ряд пластин перекрывает соседний ряд от центра и наружу. Это означает, что передний центральный ряд является самым широким, и каждая пластина этого ряда содержит 9 точек. Более узкие соседние пластины содержат лишь по 6 точек. С другой стороны, центральный вертикальный ряд на спине, как правило, более узкий и вмещает лишь по 6 точек. Таким образом, передняя часть доспеха состоит из вертикальных групп по 66 666 или 99 999 точек по центру. Ясно, что варианты узоров зависят от количества сочетаний точек. Есть 720 возможных сочетаний для узора из 6 точек и 362880 возможных сочетаний для узора из 9 точек. Кроме того, горизонтальное несовпадение точек дает новые сочетания (хотя исключения из общего правила довольно редки). (б) В этом примере *горизонтальная ориентировка* точек варьирует в узких рядах. Там, где это происходит, широкий центральный ряд как бы объединяет два зеркальных узора точек и образует составной узор (с). Подобные варианты, разумеется, значительно увеличивают количество сочетаний. Более высокие горизонтальные ряды пластин тоже перекрывают нижние ряды, образуя окончательную схему, представленную на рисунке (д).

Секреты точек (III)

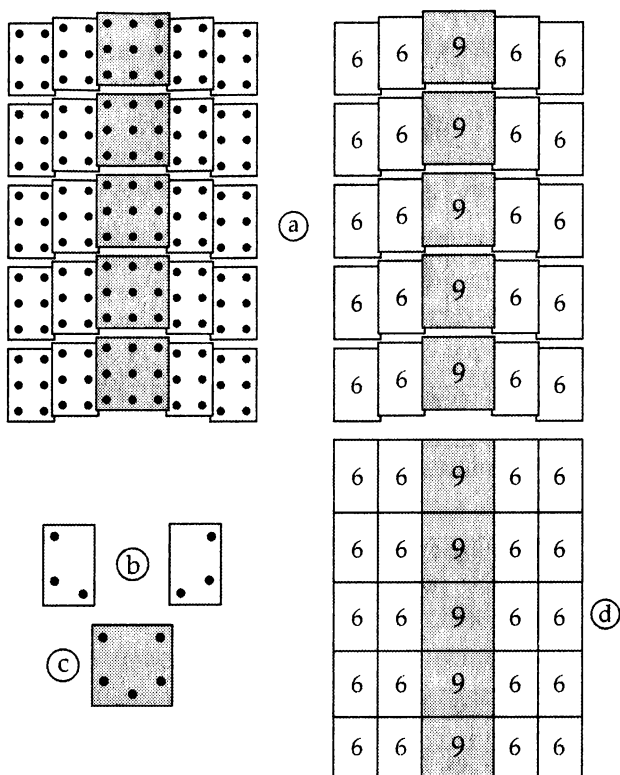

Рис. 67. (а) Рисунок Гуамана Помы де Айялы с изображением никской киты. (б) Фрагмент номенклатуры киты. (с) Облечение терракотового воина с заклепками, крепившими доспех к нагрудным пластинам.

значают буквы алфавита. Другие сочетания обозначают часто встречающиеся слова (см. *рис. 65d*). Таким образом слепые люди могут читать на ощупь.

На *рис. 66a* показаны пластины доспехов, содержащие *максимальное* допустимое количество точек, хотя ни у одного из воинов нет такого узора на доспехах; более типичны узоры на *рис. 66b* и *с*.

Расположение пластин начинается сзади, с центрального вертикального ряда. Затем пластины крепятся по обе стороны от центра, начиная с нижнего горизонтального ряда. Естественно, при этом последней пластиной будет передняя центральная наверху, перекрывающая соседние ряды. Это означает, что передний центральный ряд шире остальных и может содержать до 9 точек. Таким образом, максимальное количество ячеек в расположении с фиксированными ячейками будет 6, 6, 6, 6, 6 или 9, 9, 9, 9, 9 сверху вниз по центральному ряду.

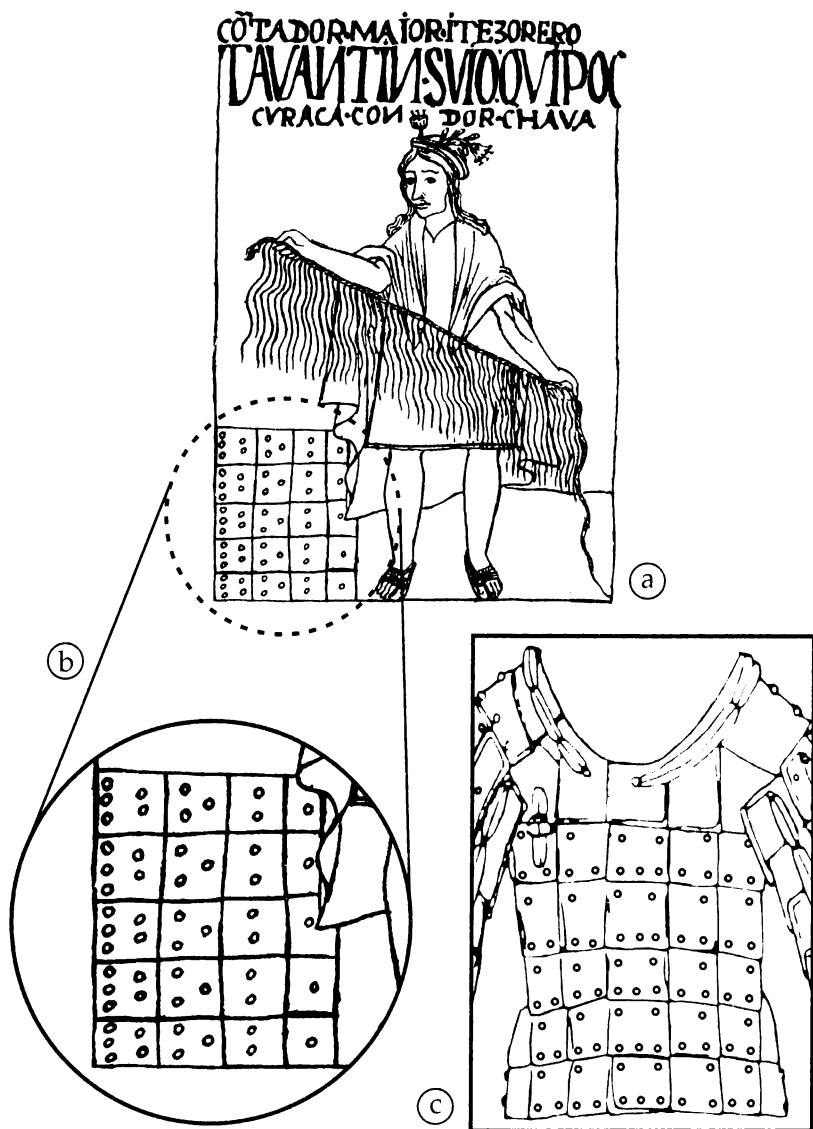
Всего существует 720 комбинаций узоров из 6 точек и 362880 комбинаций для узоров из 9 точек.

Иногда структура заполнения ячеек нарушается, и точки образуют индивидуальные узоры, как на *рис. 66b* и *с*. В таком случае центральная пластина является как бы соединением двух соседних пластин в зеркальном отражении. Разумеется, в таких случаях количество комбинаций почти бесконечно, как количество акцентов и диалектов в языковой группе. Следовательно, точки содержат какое-то сообщение, которое в простейшей форме может быть передано в числовой форме. Числа, как на перуанской *ките* (см. *рис. 67*), могут быть способом хранения количественной информации (численность населения, мотки пряжи, меры зерна и т. д.).

Точное определение смысла точечных шифров требует изучения каждого отдельного доспеха. Без сомнения, следует ввести каждый узор в компьютерную базу.

Бронзовые кони и колесницы

Две упряжки великолепных коней и колесницы (вкладка 14) были обнаружены в 20 м к западу от пирамиды в 1980 году, хотя сами повозки было бы точнее назвать каретами, а не колесницами. Они определенно не предназначались для использования в бою. Упряжки размером в $2/3$ (0,666) от натуральной величины были копиями тех, которыми пользовался Ши Хуан-ди в своих частых поездках по стране в поисках эликсира бессмертия.

При раскопке коней и колесниц они были обращены на запад, в сторону заходящего солнца. Лошади были снабжены золотыми и серебряными недоуздками, с серебряными мундштуками в зубах. Некоторые британские путешественники в Сиане, знакомые с лошадьми и конской упряжью, указывали, что лошади не могли долго скакать с такими мундштуками. Страдальческое выражение на лошадиных мордах, вероятно, свидетельствует об их мучениях от мундштуков, которые обычно не используются для животных с «волчьими зубами» — т. е. с поздно развивающимися передними зубами, которые у современных скаковых лошадей обычно удаляются как раз из-за мундштука.

Меньшая колесница накрыта круглым бронзовым балдахином в форме зонтика с 22 спицами. Стоящий возница, вооруженный мечом, двумя бронзовыми щитами, арбалетом и колчаном с 66 бронзовыми стрелами, держит поводья в длинных пальцах. На его головной повязке написано «Батальон номер 9 [из 20]». Ширина прямоугольной повозки составляет 1,26 м при длине 0,7 м.

Колеса с 30 спицами каждое соединены одной осью. Если умножить количество спиц на бронзовом зонтике-балдахине (22) на количество спиц в колесе (30), получается 660, что немного меньше эзотерического чис-

ла 666. Возможно, это ошибка? Можно проверить это, двигаясь в обратную сторону от желаемого ответа: $666 \times 22 = 30,2727$. Однако невозможно иметь по 0,2727 спицы в балдахине. Возникает искушение уладить эту нестыковку, предположив, что 22 является наиболее близким *целым* числом к правильному ответу. Однако древние не поступали таким образом. Это означает, что они специально акцентировали внимание на остатке (0,2727), который представляет собой $1/3,66$. Цифры 3, 6 и 6 имеют астрономическое значение: продолжительность одного високосного года составляет 366 дней. Ни одно другое целое число не подходит для описания этого события. Таким образом, круглый бронзовый балдахин с 22 спицами является символом лучистой энергии Солнца.

Вторая колесница имеет полностью закрытую коляску с задней дверцей и окошками по обе стороны под овальным бронзовым балдахином. Размеры коляски составляют 3,17 м в длину и 1,06 м в высоту. Как и первая, она одноосная и снабжена двумя колесами, по 30 спиц в каждом. Сидящий возница облачен в халат и шляпу и носит меч на поясе. Бронзовая крыша-балдахин целиком накрывает его как аллегория того, что солнце закатилось за горизонт и император покинул этот мир.

В балдахине насчитывается 33 спицы. Если умножить это число на количество спиц в колесе (30), то получается 990. Здесь мы сталкиваемся с такой же проблемой, как и раньше; неудивительно, что решение оказывается сходным. Если разделить желаемое эзотерическое число 999 на 33 (количество спиц в балдахине), то получается 30,2727. Это опять-таки свидетельствует о том, что овальный бронзовый балдахин символизирует Солнце, но на этот раз опустившееся за горизонт.

*Круг
в квадрате
и цикл
солнечных пятен*

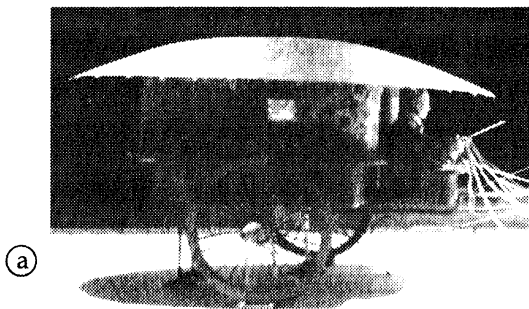

(a)

Рис. 68. (а) Зонтичный балдахин бронзовой погребальной колесницы. Тридцать три спицы обозначают путь Земли вокруг Солнца (см. основной текст). (б) Нижний трансформер с крышки саркофага из Паленке тоже показывает, что форма «круга в квадрате» обозначает Солнце (см. рис. А74). Здесь 20 спиц (18 обычных и 2 половинных, или «коротких») символизируют 20 циклов солнечных пятен, составляющих один период инверсии плоскости нейтрального магнитного поля Солнца (1 366 040 дней).

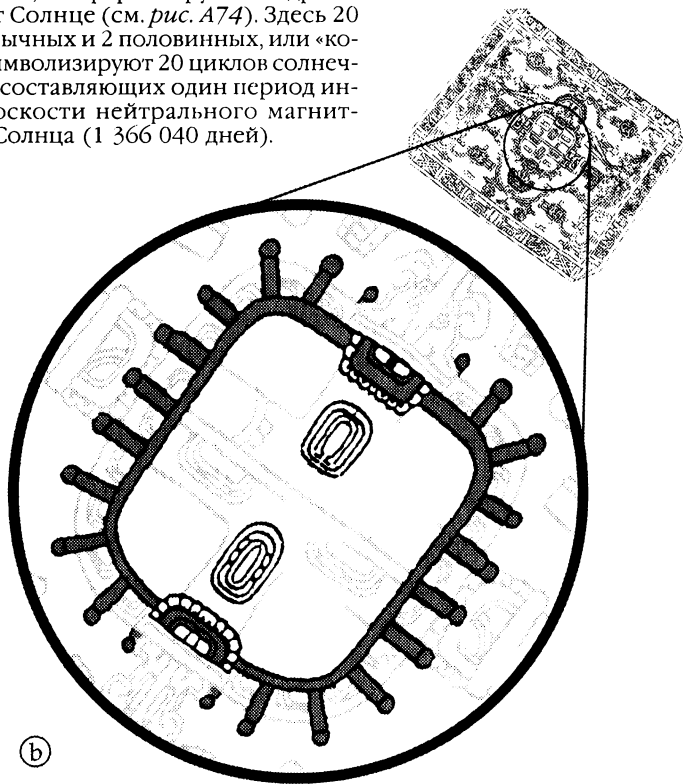

(b)

Оккультисты считают, что форма овала (или квадрата со скругленными краями) символизирует святой дух, воплощенный на Земле, — то есть душу (круг или Солнце) в теле (Земля, которую китайцы представляли в виде квадрата).

То, что квадрат со скругленными краями был аллегорией Солнца, подтверждается одной из расшифрованных историй с крышки саркофага из Паленке. Ее необычность состоит в том, что полную картину можно увидеть лишь после второго, дополнительного процесса расшифровки. Для этого необходимо сначала разрезать изображение пополам, как показано на *рис. А74*. Как и раньше, делается зеркальное отражение, но на этот раз обе половинки прижимаются друг к другу, а не накладываются под углом. Таким образом мы получаем новый сокращенный вариант крышки саркофага из Паленке, или *субтрансформер*.

На *рис. 68* изображен квадрат со скругленными краями из центральной части субтрансформера. В отличие от колесницы он имеет лишь 20 спиц (18 целых и четыре половинки). Но это число тоже имеет прямое отношение к Солнцу: 20 циклов солнечных пятен, в течение которых происходит инверсия плоскости нейтрального магнитного поля Солнца, составляют **1,366040** дней. Составная картинка на *рис. 68* получена при повороте каждого слайда на **1,36°**.

Дальнейший анализ подтверждает эту интерпретацию. На *рис. А75а* изображен Ксолотль, слепой пес, несущий кости в зубах. Ксолотль был майянским божеством, символизовавшим Венеру в аспекте вечерней звезды. По преданию, Ксолотль так много плакал, что его глаза выпали из глазниц. Из-за своей слепоты он был избран спутником Кецалькоатля в нижнем мире, месте тьмы и холода, чтобы собирать кости для создания человечества в пятой (и последней) солнечной

эпохе. На рисунке по обе стороны от Ксолотля можно видеть маленькое личико; это подтверждает, что он является *близнецом*, одним из аспектов Венеры. В нижней части составной картинки Венера изображена в своем утреннем аспекте как бог льда с ледяными кинжалами на щеках. Кинжалы символизируют иней, который образуется по утрам в холодную погоду, — отсюда ассоциация с Утренней звездой. По обе стороны бога льда тоже можно видеть близнецов, выдающих его подлинное происхождение.

Астрономически Венера появляется в аспекте Утренней или Вечерней звезды по отношению к Солнцу, которое находится в центре. Таким образом, квадрат со скругленными краями *должен* обозначать Солнце. На *рис. А75b* он становится лицом Виракочи из Тиуанако, который держит по одной птице в каждой руке. Барельеф Виракочи с Врат Солнца в Тиуанако (*рис. 76с и д*) тоже изображает Солнце, то есть Виракоча *является* Солнцем (см. также *Приложение 5*).

Бронзовая колесница представляет собой шедевр инженерного искусства. Спицы каждого колеса плотно пригнаны к отверстиям в ступице (которая для этого подвергалась предварительному нагреву) без потребности в каких-либо дополнительных креплениях. Обе упряжки лошадей и повозки были выкрашены небесно-голубой краской (которая теперь выцвела до светло-серой) и расписаны облачными узорами, одноногими драконами (*зуй*) и фениксами.

По свидетельствам историков, Ши Хуан-ди за время своего правления совершил пять поездок по всей стране. Его кортеж состоял из 81 колесницы, причем собственный экипаж императора всегда располагался в середине.

Аллегорический смысл бронзовых колесниц вполне очевиден: они предназначались только для одной ко-

роткой поездки (вспомним о мундштуках в зубах у лошадей) — самого важного путешествия для Ши Хуан-ди. После его смерти они пронесли его через облака (отсюда и облачные узоры на лошадях и повозках) и подняли к Солнцу, в центр небосвода (81; 9 x 9).

Как мы помним, на оружии терракотовых воинов были выгравированы имена 80 мастеров, а сам Ши Хуан-ди был восемьдесят первым (9 x 9). Он был похоронен в ртути, атомный вес которой равен 80, и здесь он тоже был восемьдесят первым. Круглый балдахин первой повозки, который находится высоко в небе, сменяется овальным (квадратным со скругленными краями) на второй повозке. Эта эзотерическая метафора подразумевает, что небо становится землей, то есть Ши Хуан-ди был Сыном Неба на земле. Ши Хуан-ди был одним из тех великих наставников, которые поведали нам историю о Солнце и Боге.

ГЛАВА ПЯТАЯ

ПОЛЕ БИТВЫ ПРИ СИАНЕ

Забывтые гробницы Лю Шэна и Ду Ван

Краткое правление Эр-ши завершило историю династии Цинь в 207 г. до н. э. Дальновидность Ши Хуан-ди и его грандиозные реформы привели к созданию величайшей империи того времени. Появление общей письменности, валюты, системы мер и весов привело к ускоренному экономическому росту. Организованный труд, вложенный в капитальные проекты, такие, как строительство Великой стены, создавал безопасные условия жизни для крестьян. Сооружение каналов позволяло орошать ранее бесплодные земли и налаживать транспортное сообщение между провинциями. Но в этом могучем порыве династия Цинь истощила свои силы и рухнула, так и не успев сделать Китай великой мировой державой.

После Эр-ши на трон взошел Гао-ди из династии Западная Хань. Его преемниками были Лю Хоу, Вэнь-ди, Цзин-ди и У-ди (141—87 г. до н. э.). Взойдя на престол, он назначил своего брата Лю Шэна правителем провинции Чаншань на северо-востоке страны, где тот и жил в течение почти сорока лет со своей женой Ду Ван до самой смерти в 113 г. до н. э. Обычай наделения родственников феодальными владениями был распространен в то время и отражен в исторических хрониках Сы-ма Цяня:

Гробница князя Лю Шэна

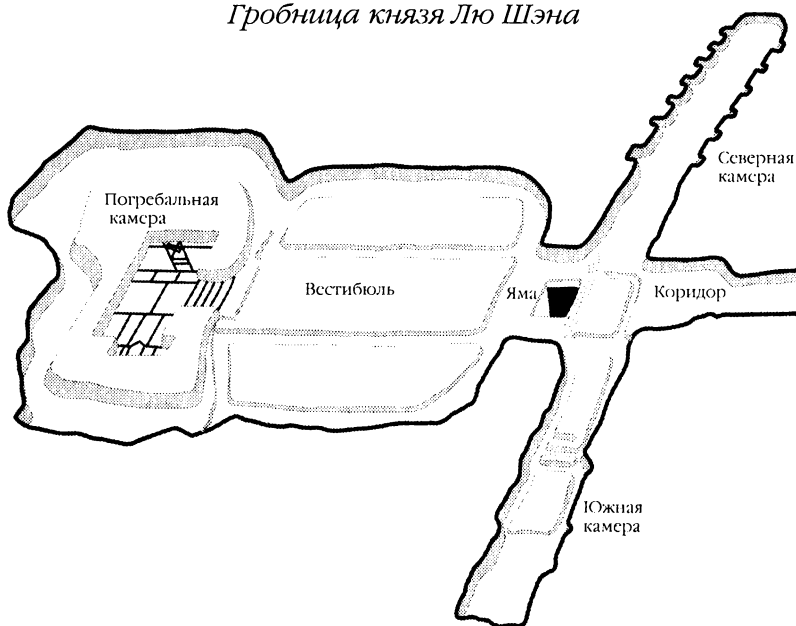

Гробница княгини Ду Ван



Рис. 69.

«Все сыновья императора Цзин-ди от его пяти наложниц были жалованы княжескими поместьями. Некоторые исполняли свои обязанности, находясь в мире и согласии со своими родственниками, и их владения, большие и малые, были оплотами императорского дома. Но другие преступали свои полномочия, и их власть понемногу ослабевала и клонилась к упадку».

В 1968 году китайские солдаты обнаружили захоронение (рис. 69), выкопанное в холмах Линьшаня в провинции Хобэй. Вход в гробницу был закрыт каменной стеной, которая густо заросла кустарником, успешно скрывавшим ее в течение многих веков.

Археологи, разбиравшие стену, обратили внимание на слоистые отложения известнякового щебня у входа — остатки землеройных работ строителей гробницы, которые впоследствии навели их на мысль, что рядом может находиться еще одно захоронение.

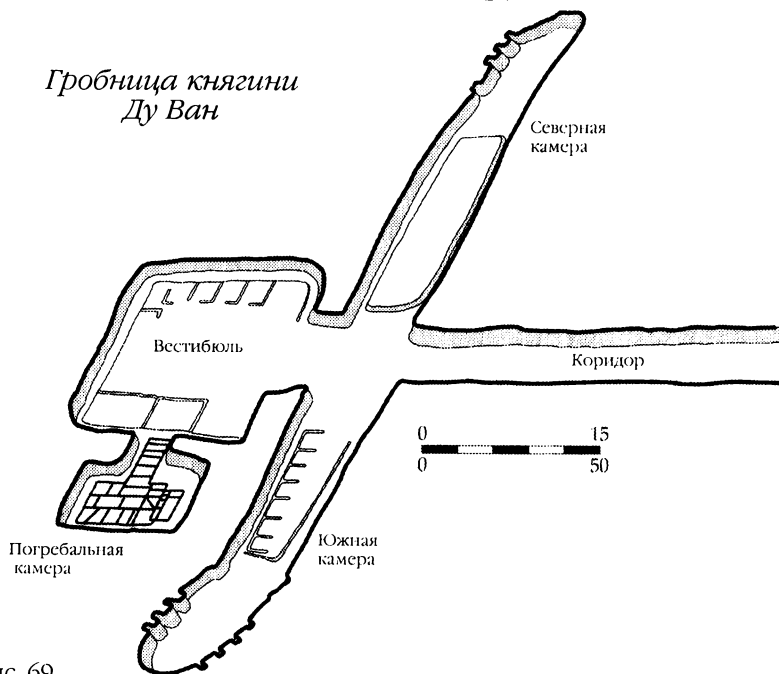
Каменная стена состояла из двух массивных перегородок, разделенных проемом. Разобрав стену, археологи удалили землю и щебень и обнаружили, что находятся в длинном высоком коридоре, высеченном в скальной породе горы Линь. Длина коридора составляла 51 м при ширине и высоте около 8 м. Благодаря изогнутой крыше и стенам поперечное сечение было почти круглым у входа и становилось полукруглым в конце по мере расширения коридора. В свете ламп на полу блестяли небольшие предметы из золота, серебра и нефрита, украшенные гербом правителя Лю Шэна.

Продвинувшись в глубь комплекса, исследователи миновали прямоугольные камеры с левой и правой стороны. В правой камере, протягивавшейся в северном

направлении, находились сотни сосудов с пищей и вином, а в левой — 16 лошадей и 6 колесниц (16 x 6 = 96, число магнитных циклов в одном 187-летнем цикле солнечных пятен), оставленных в соответствии с эдиктом императора Цзин-ди от 148 г. до н. э.:

«Когда умирает особа княжеской крови, императорский двор посылает высокопоставленного сановника для выражения соболезнований, который должен обеспечить погребальные одежды, жертвенную пищу, лошадей и повозки для погребения, а также проследить за похоронными церемониями и, если это возможно, возвести на трон княжеского наследника».

В левой (южной) камере также содержались тела одиннадцати собак. Китайцы имели собственные взгляды на нижний мир, который, по их мнению, состоял из десяти уровней (преисподних), каждая из которых находилась под управлением князя, который специализировался на наказании конкретных грехов. Все это хозяйство находилось в ведении Нефритового императора, который, в свою очередь, делегировал полномочия императору Восточного Пика на земле.

Задача владыки первой преисподней заключалась в отделении грешных душ от очень грешных по мере прибытия. Хорошие и плохие дела взвешивались на весах, и, если чаша хороших дел перевешивала, душа немедленно отправлялась на землю для очередной попытки очищения (земля считалась одиннадцатой преисподней). Остальные души направлялись в другие девять преисподних для наказания перед возрождением на земле. Князь десятой преисподней решал, состоится ли очередное возрождение в виде животного или человека, и отмерял меру счастья для каждой души в следую-

щем воплощении, зависевшую от кармы, накопленной в прежних жизнях. Затем душу поили специальным отваром, стиравшим память о прошлых воплощениях, и бросали в красную реку, по которой она попадала на землю. Это древнее верование может объяснить количество собак (11), но не их присутствие (по сравнению с кошками, птицами и т. д.).

Собаки сопровождали усопших в гробницах Древнего Египта, Южной и Центральной Америки. Мексиканцы верили, что нижний мир состоит из девяти уровней, каждый из которых необходимо было успешно преодолеть, прежде чем переходить к следующему. На первом уровне текла бурная река. Покойник должен был держаться за собаку, которая переправляла своего хозяина через поток, чтобы он мог продолжить свое странствие.

В коридоре за северной и южной камерами археологи обнаружили яму-ловушку, некогда замаскированную плетеными циновками. Далее в западном направлении располагался просторный чертог длиной 15,24 м, шириной 12,2 м и высотой 7,62 м. Пол был усеян всевозможными предметами, включая бронзовые урны и чаши, лакированные изделия и керамику. При реконструкции ученые установили, что чертог был разделен на несколько уровней и помещений меньшего размера; стены обиты деревянным брусом, а потолок выложен черепицей. В дальнем конце, над помостом, имелась стена из каменных блоков, скрепленных расплавленным железом. Это и была гробница загадочного князя Лю Шэна.

Когда стену разобрали, склеп раскрыл свои тайны. На многих сокровищах имелись удостоверяющие надписи, начинавшиеся словами «Чаншань нэй фу...», что обозначало принадлежность к правящему дому княжества Чаншань с населением 600 тысяч человек, расположенному к северо-востоку от Пекина. Согласно од-

ной надписи, «...двадцать седьмого июля [154 года до н. э.] император Цзин-ди постановил, что его сын Лю Тан будет князем Чжаоси, а другой сын, Лю Шэн, — князем Чаншаня со всеми владениями и подданными, которые таким образом поступают в их распоряжение».

На полу склепа стояла бронзовая курильница для благовоний, изготовленная в виде облаков, обвивающихся вокруг горных пиков, символизовавших вершины знаменитой горы Тайшань — места последней стоянки души перед попаданием в десять преисподних. Из-за пяти горных пиков в верхней части курильницы выглядывали изображения тигров и оленей.

Незадолго до своей смерти Ши Хуан-ди построил величественный дворец Эрпань к югу от реки Вэйхэ, которая для древних китайцев символизировала Млечный Путь. Планировка дворца отражала узоры созвездий, а вход в главную приемную был обращен на юг, в сторону горы Чан-Наньшань. Считалось, что люк на вершине горы, через который суждено пройти душе императора, приведет его к Полярной звезде и в земли бессмертных. Вымощенная аллея длиной 40,2 км соединяла дворец с подножием горы для удобства императора в его последнем путешествии.

На полу склепа также находились бронзовый сосуд для вина, инкрустированный золотыми и серебряными драконами, коллекция кинжалов и мечей, а также две великолепные статуэтки сидящих леопардов из литого золота. В центре склепа лежал лакированный гроб с останками князя, облаченного в ритуальный нефритовый костюм.

Если верить историческим документам, Лю Шэн был не самым популярным из тринадцати сыновей Цзин-ди:

«Лю Шэн любил выпить и отличался большой тягой к женщинам, в результате чего его потомство вместе с членами семей составляло 120 человек. Он часто порицал своего старшего брата, князя Чжаоси, и говорил: «Мой брат князь, а тратит все свое время, занимаясь работой писцов и чиновников. Подлинный князь должен проводить свои дни, слушая музыку и наслаждаясь прекрасными зрелищами». Его брат отвечал: «Князь Чаншаня проводит свои дни в похоти и безделье вместо того, чтобы помогать Сыну Неба наводить порядок среди простолюдинов. Разве можно назвать такого человека опорой трона?» (Сыма Цянь, «Исторические записи»).

Однако тот факт, что Лю Шэн был похоронен в нефритовом костюме, наделяет его статусом не только члена императорской семьи, но и «Сына Неба».

В княжеских гробницах было обнаружено более 40 нефритовых костюмов. Это обстоятельство наряду с историческими документами дало основание полагать, что Ши-Хуанди почти несомненно был похоронен в таком костюме.

Существуют различные описания конструкции костюмов (см. *рис. 70*). В одном из таких описаний говорится, что костюм «состоит из 2498 маленьких пластинок с отверстиями по углам» («Тайны Древнего Китая» под ред. Джессики Роусон). Но этого не может быть, хотя бы потому, что верхний элемент головного убора (*вкладка 15*) круглый и не имеет углов. Другие элементы костюма, особенно на руках и ногах, имеют треугольную форму и соответственно только три угла. В книге «Новые сокровища прошлого» Брайан Фаган говорит о 2160 элементах. В книге «Нефритовые князья» Эдмунд Капон и Уильям Маккитти называют цифру 2690. В кни-

*Секретный шифр
погребального облачения
князя Лю Шэна*



Рис. 70. (а) Двенадцать секций нефритового костюма. (б) Верхняя часть головы нефритового костюма с круглым диском. (с) Нефритовые пробки для тела: наглазники, носовые и ушные пробки, клап для рта и (между верхней и нижней частями костюма) анальная пробка и цилиндрический колпачок для гениталий. (д) Девять видов узлов и четыре конфигурации отверстий (3, 4, 5, 6). Для скрепления нефритовых пластин использовалась золотая проволока (3 x 4 x 5 x 6 = 360).

ге Брайана Фагана упоминается о том, что мастера, изготавливавшие костюм, считали каждую пластинку. Это означает, что названное им число, возможно, является наиболее правильным, но, с другой стороны, он мог спутать количество пластин с погребальным костюмом княгини Ду Ван (см. ниже), который, по данным Мак-китти, насчитывает 2156 пластинок. Так или иначе, количество пластинок и отверстий в них должно иметь эзотерическое значение, которое еще предстоит выяснить.

Длина костюма составляет 1,88 м, а размер отдельных элементов варьирует от 1,5 x 1 см до 4,5 x 3,5 см. Круглый диск на макушке головы предназначался для выхода жизненной энергии *ци*, известной еще под названием *хун*. На одном из рисунков правителя Пакаля с расшифрованной крышки саркофага из Паленке (*рис. А71*) можно видеть, как душа правителя покидает тело через отверстие на макушке головы и уносится на хвостовых перьях взлетающей птицы кецаль. Таким образом, круглый диск *би* символизирует процесс духовного возрождения в момент смерти. Телесные отверстия (уши, глаза, ноздри, рот и анус) были закрыты нефритовыми пробками, а цилиндрический нефритовый колпачок прикрывал гениталии, что не позволяло душе ускользнуть через эти отверстия. Несколько нефритовых дисков *би*, украшенных драконами, были помещены сбоку от принца в его саркофаге.

Представления о том, что остается после смерти материального тела, менялись со временем. Древние китайцы верили в существование двух душ под названием *хунь* и *по*. После физической смерти *хунь* (свет) —, внутренний огонь, наделяющий жизнью, — покидает тело через макушку головы и возносится на небеса в виде *шэнь* (звезды). Тело-душа *по*, одушевляющая тело при жизни, остается в нем еще в течение трех лет, согласно

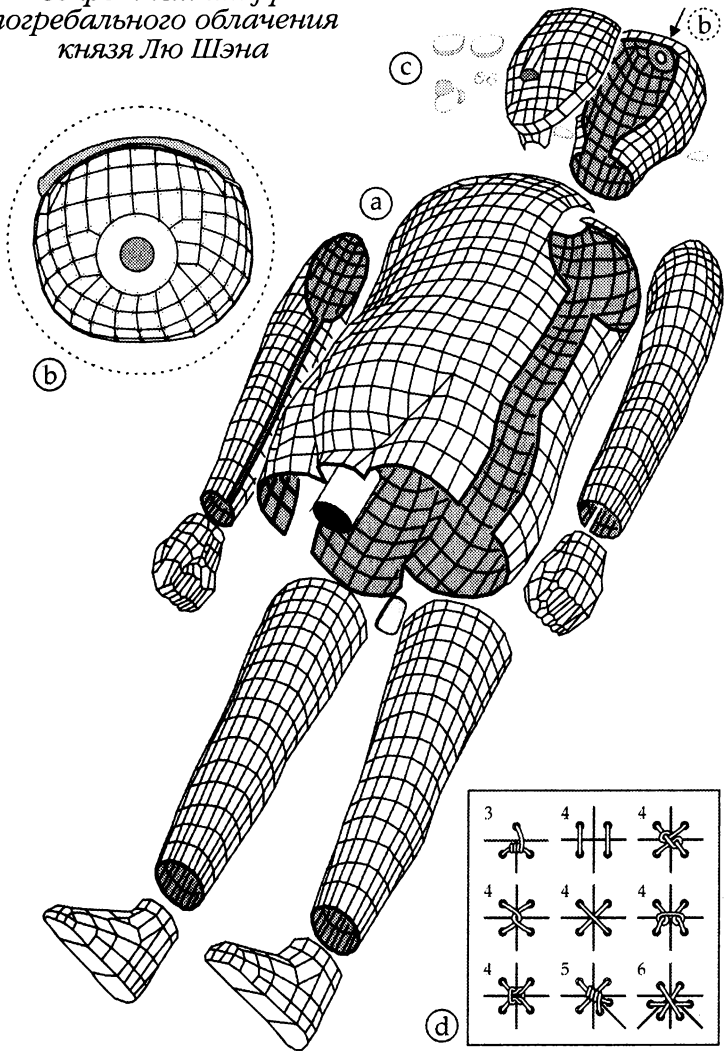
даосскому учению, при условии, что во время похорон были принесены правильные жертвы. В противном случае она превращается в *гуй*, или злобного призрака. Телесные отверстия запечатывались нефритом для того, чтобы как можно дольше удерживать *по* в теле и отдалить возможность ее превращения в призрака. После трехлетнего срока *по* направлялась в чистилище, где освобождалась от грехов прошлой жизни.

Хотя звезды рассматривались как место последнего упокоения для праведных душ, существовало также два промежуточных рая для земных душ. Один из них находился на горе Куньлунь в Туркестане на западе (ее еще называли Нефритовой Горой), а другой — на мифических островах Пэнлай, расположенных к востоку от побережья Китая. Эти острова якобы были населены бессмертными, чьи добродетельные поступки гарантировали им временное пребывание в раю до возвращения на землю или перехода к более высокому состоянию бытия.

Сыма Цянь в своих «Исторических записях» называет три острова бессмертных: Пэнлай, Фанчан и Иньчжу в заливе Чжили. По другим сведениям, за этими островами находилось еще от пяти до десяти, достичь которых очень трудно или вообще невозможно. Согласно одной легенде, сильный ветер относит суда прочь от мифических островов, а по другой легенде острова исчезают в светозарных облаках каждый раз, когда моряки видят их.

Несколько лет назад на любительской съемке морских видов из пагоды Пэнлай — туристического аттракциона на северо-восточном побережье Китая — проявилась цепочка гористых островов, мерцавших на горизонте. На самом деле эти острова были миражами, иллюзиями, вызванными преломлением света в слоях воздуха с разной плотностью. Пленка и устные свиде-

тельства убедили некоторых ученых в том, что вера в мифические острова могла быть основана на сходных феноменах.

В некоторых преданиях герои все же преодолевают многочисленные препятствия, успешно достигают островов, возвращаются и рассказывают удивительные истории о золотых дворцах, белых мужчинах и женщинах, магических животных и птицах, а также о нефритовых горах, у подножия которых били волшебные источники небесной воды. При смешивании этой воды с «грибами бессмертия», росшими поблизости, получается эликсир бессмертия, дарующий вечную жизнь.

Именно во время одной из таких экспедиций, отправившийся по стране в поисках эликсира бессмертия Ши Хуан-ди заболел и умер.

Князь Лю Шэн и число 666

Узлы девяти видов, использовавшиеся для соединения тысяч нефритовых пластинок, в общей сложности составляли 1,1 кг золотой проволоки, сплетенной из 9—12 золотых нитей. Узлы скрепляли 3, 4, 5 или 6 пластинок одновременно (*рис. 70a*). Существует шесть вариантов узла для четырех отверстий, один вариант узла для трех отверстий, один вариант узла для пяти отверстий и один вариант узла для шести отверстий.

Расчеты для вариантов с тремя и пятью отверстиями дают следующий результат: $3 / 5 = 0,6$, а с другой стороны — $3 \times 5 = 15$ (и $1 + 5 = 6$). Таким образом, девять узлов содержат эзотерическое число 666. Графический пример того, как число 666 содержится в девяти вариантах узлов, показан на *рис. 71*.

Изучение верхней части нефритового костюма Лю Шэна (*рис. 70b*) показывает сложное расположение

*Секреты узлов погребального облачения
князя Лю Шэна*

| Вид узла | Количество отверстий | | | | |
|----------|----------------------|---|-------------------------------|-----|-----|
| 1 | 4 | } | } | = 6 | |
| 2 | 4 | | | | |
| 3 | 4 | | | | |
| 4 | 4 | | | | |
| 5 | 4 | | | | |
| 6 | 4 | | | | |
| 7 | 6 | | | = 6 | |
| 8 | <u>3</u> | } | $3 \div 5 =$ | } | = 6 |
| 9 | <u>5</u> | | $3 \times 5 = 15 (1 + 5 = 6)$ | | |

Рис. 71. Девять видов узлов, изображенных на *рис. 70d*, имеют конфигурации из трех, четырех, пяти и шести отверстий: шесть с четырьмя отверстиями, одно с тремя отверстиями, одно с пятью отверстиями и одно с шестью отверстиями (конфигурации с тремя и пятью отверстиями являются нечетными, так как не включают число 6). Однако простая манипуляция с числами 3 и 5 дает число 6, как показано выше. Таким образом, число 9 (девять видов узлов) преобразуется в число 666.

пластинок, линии которых соответствуют схематическому изображению воздействия солнечного ветра на магнитосферу Земли (*рис. 72*). Сходное изображение зашифровано в узорах броши-скарабея Тутанхамона, обнаруженной в пеленах его мумии (*рис. А56*). Таким образом, в погребальном костюме Лю Шэна были специально зашифрованы эзотерические сведения о тайной науке Солнца. Если погребальный костюм Ши Хуанди имеет сходное строение, то он тоже забрал свои тайны в саркофаг перед тем, как его душа совершила путешествие через диск *би* на небесную гору Тайшань.

Голова Лю Шэна покоилась на подголовнике из нефрита и позолоченной бронзы. Драконьи головы по обе стороны подголовника (императорские эмблемы) указывали на высокий статус князя, равнозначный «Сыну Неба».

Значительно меньше известно о гробнице княгини Ду Ван, обнаруженной примерно в 200 м к северу от гробницы Лю Шэна. Ее планировка (рис. 69) сходна с гробницей князя, если не считать того, что яма-ловушка в центральном коридоре отсутствует, а погребальный чертог ориентирован в другом направлении, под прямым углом к вестибюлю.

Как и у Лю Шэна, в погребальном чертоге княгини содержатся всевозможные предметы из бронзы, керамики и нефрита. Она тоже была облачена в нефритовый костюм (вкладка 1ба).

Костюм княгини отличался от костюма Лю Шэна в нескольких отношениях: нефрит содержал больше железа и поэтому был более желтым, а не зеленым, а линии пластинок образовывали концентрические кольца, а не схематическое изображение солнечного ветра. Ее голова покоилась на нефритовом подголовнике, который не был украшен резными драконами.

Но самым главным отличием в устройстве двух костюмов является способ крепления нефритовых пластинок в области туловища, которые были *стянуты* перекрестными петлями золотой проволоки, а не связаны через отверстия, проделанные в каждой пластинке. Эта отличительная черта имеет свою причину. Сравнение способов крепления пластинок привлекает внимание к пластинам доспеха терракотовых воинов и, в свою очередь, к смыслу узоров, образуемых заклепками пластин.

Несколько круглых нефритовых дисков *би*, расположенных рядом с телом княгини, напоминали диски из гробницы Лю Шэна, но не были украшены изображе-

Секреты головного убора князя Лю Шэна



Рис. 72. (а) Схема магнитосферы Земли (по рис. А3v), сжатой с солнечной стороны под давлением солнечного ветра, соответствует (б) линиям на головном уборе нефритового костюма, образованным пересечениями между отдельными пластинами. Такая же схема была зашифрована в броши-скарабее из гробницы Тутанхамона (рис. А56).

ниями драконов. Это означает, что княгиня не принадлежала к императорскому дому, а отсутствие схематических узоров солнечного ветра на ее головном уборе приводит к выводу, что она не обладала знанием тайной науки Солнца.

На вкладке 16с изображена терракотовая антропоморфная фигурка — частично белый человек с бородой, частично дракон, — датируемая периодом с 420 по 589 г. н. э., из гробницы в окрестностях Аньканя. Ныне она хранится в Сианьском музее, недалеко от магического квадрата, датируемого тем же периодом (см. главу 4). Ранее мы упоминали, что магический квадрат был важным элементом китайской эзотерической традиции примерно в то время, когда создавалась армия терракотовых воинов. Образ белого человека с бородой тоже мог стать частью китайского партнера в то время. Фи-

гурка снабжена спинным плавником необычной зубчатой формы, сходным с «солнечным щитом» из Монте-Альбана (см. *рис. А57а*).

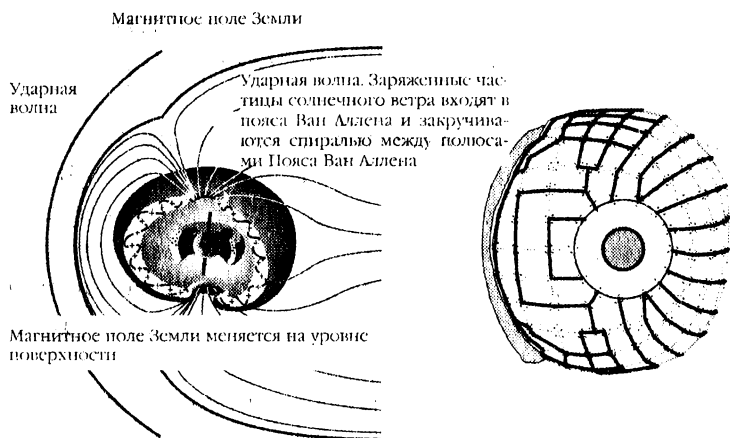
Дальнейший анализ зубчатого рисунка показывает, что щит фактически является еще одним «трансформером майя». При его расшифровке мы получаем изображение Врат Солнца в Тиуанако (Боливия), отраженное в озере Титикака (*рис. А76*), лицо правителя Пакаля, выплевывающего жемчужину (*рис. А77а*), лицо Виракочи (*рис. А77б*) и несколько других изображений, не показанных здесь.

Пакаль, Виракоча и Тутанхамон были известны как «белые люди с бородой». Нефритовая статуэтка белого бородатого человека была найдена в гробнице Пакаля в Паленке (*рис. А33б*). На резьбе из Тиуанако Виракоча изображен в виде белого человека с бородой (*рис. А68*, большая статуя). Тутанхамон носит бороду, сделанную из туловища змеи, которая оканчивается хвостовыми перьями птицы. Правитель Пакаль, Виракоча и Тутанхамон также были известны в образе «Оперенного Змея». Эти аналогии выявляют поразительные соответствия между культурами Китая, Мексики, Египта и Перу.

Наследие Ши Хуан-ди

История жестоко обошлась с памятью о Ши Хуан-ди. Историки рисовали его тираном, приказавшим сжигать книги, чтобы держать население в невежестве:

«Сожжение древних книг по приказу основателя династии Цинь всегда считалось величайшим бедствием, к которому впоследствии добавилось убийство многих грамотных и ученых людей» (Джеймс Легг, «Памятники литературы Древнего Китая», т. I, 1860).

В других хрониках говорится, что Ши Хуан-ди поработил тысячи людей и казнил тех, кто стоял на пути его грандиозных реформ. Но это мнение не подкреплено доказательствами. Ши Хуан-ди распорядился о сожжении книг не ради посмертной славы, и он не сжигал *все* книги.

В «Исторических записях» говорится:

«На тридцать четвертом году своей жизни [на двенадцатом году своего императорского правления] Ши Хуан-ди, вернувшийся с визита на юг страны, расширившийся до царства Юэ, устроил пир в своем дворце в Сянъяне, где семьдесят великих ученых пришли пожелать ему долгих лет жизни. Один из главных министров по имени Чоу Цинь-чан выступил вперед и сказал: «Раньше государство Цинь простиралось лишь на тысячу ли, но благодаря несравненной проницательности и мудрой деятельности Вашего Величества, успокоившего всю Поднебесную и изгнавшего варварские племена, везде, где светят Солнце и Луна, правители приходят к вам как гости и изъявляют свою покорность. Вы превратили враждующие княжества в уделы и провинции, где люди наслаждаются благословенным покоем, не страдая более от превратностей войны и жестокого соперничества. Такое положение вещей должно продлиться еще десять тысяч поколений. С древнейших времен никто не обладал столь поразительной добродетелью, как Ваше Величество».

Императору понравилась эта лесть. Тогда Шунью Юэ, один из ученых мужей и уроженец царства Ци, выступил вперед и сказал: «Правители Инь и Чжоу в течение более тысячи лет наделяли своих сыновей, младших братьев и достойных министров земельными владениями и могли полагаться на их помощь и поддержку. Это известно с древности. Но теперь Ва-

ше Величество владеет всеми землями между морями, а ваши сыновья и младшие братья не имеют ничего, кроме собственной жизни. Будет беда, если кто-то возомнит себя несокрушимым, как Тянь-Шань, и захватит бывшие земли шести удельных князей. Без поддержки вашей семьи, на какую помощь вы можете рассчитывать? Такое положение вещей не имело аналогов в древности и не может долго продолжаться. Цин сейчас показывает себя льстецом, умножающим ошибки Вашего Величества, а не преданным министром».

Тогда император поинтересовался мнением других присутствующих в собрании, и канцлер Ли Сы сказал: «Пять императоров не подражали друг другу, три династии [Ся, Шан и Чжоу] не копировали предшественников. Это не значит, что они противились методам предшественников, но времена изменились. Ваше Величество является первым, кто завершил великое дело. Он достиг славы, которая будет жить на протяжении десяти тысяч поколений. Это то, чего не могут понять узколобые ученые. К тому же то, о чем говорил Шуньюй, касается трех династий. Почему мы должны брать их за образец? Раньше князья постоянно воевали. Они ценили странствующих ученых и искали их совета. Ныне империя успокоена, законы и приказы исходят от одной власти. Простой народ занят ремеслом и сельским хозяйством, высшие чины изучают закон и методы управления. Несмотря на это, знатные ученые не ведут себя по-новому, но изучают прошлое, чтобы обесславить настоящее. Они сеют сомнения и беспокойство среди народа.

Я, канцлер Ли Сы, подданный Вашего Величества, не скрывая, что заслуживаю смерти, предлагаю:

В прошлом земли Поднебесной были в хаосе и разделены. Никто не мог объединить их, поэтому князья

правили одновременно. В своих рассуждениях ученые говорят о прошлом, чтобы принизить настоящее. Они используют лживые примеры, чтобы посеять беспорядки в нынешнем положении вещей, они провозглашают превосходство идей, изученных ими, чтобы хулить то, что установило Ваше Величество. Сейчас, когда император владеет всей Поднебесной и установил единство, они почитают прошлое и устраивают тайные беседы. Эти люди, сопротивляющиеся новым законам и указам... скрывают свою ненависть при дворе, но повсюду обсуждают эти дела и побуждают простой народ верить в клевету. Таково положение вещей. Пока мы не предпримем действий, авторитет государя будет унижен, а группы недовольных будут все сильнее. Поэтому ваш подданный предлагает сжечь все истории [государств], за исключением циньской. Кроме тех, кто обладает званием «ученого великих знаний», все люди в империи, обладающие экземплярами «Шу Цзин», «Ши Цзин» и сочинениями «ста школ», должны сдать эти книги в управы, где они будут преданы огню. Тот, кто осмелится обсуждать и комментировать «Шу Цзин» и «Ши Цзин», будет предан смерти, а его тело — выставлено на площади. Те, кто проповедует древние учения и принижает существующий порядок, будут истреблены вместе с членами их семей. Чиновники, смотрящие сквозь пальцы на нарушения этого закона, будут считаться совершившими преступление. Тридцать дней спустя после издания указа те, кто не сжег свои книги, будут заклеяны и отправлены на строительство Великой стены. Книги, которые будут разрешены, — только те, которые касаются медицины, гадания, сельского хозяйства и лесоводства. Те же, кто хочет изучать закон и управление, должны взять себе в учителя государственных чиновников».

Этот указ, предложенный Ли Сы, был утвержден».

О гонениях на ученых сказано более кратко:

«В следующем году после сожжения книг двое ученых навлекли на себя гнев императора своим мятежным поведением и последующим бегством. Он распорядился провести строгое расследование и выяснить, где еще они вели подстрекательские речи и беспокоили умы людей. Расследование было поручено цензорам, которые выяснили, что в общей сложности до 460 ученых нарушали запреты. Все они были похоронены заживо в качестве предупреждения для остальных, а лишение чинов и званий, наряду с другими наказаниями, стало еще строже применяться для всех, кто попадал под подозрение. Старший сын императора Фу Су увещевал отца, говоря, что столь жестокие меры против тех, кто повторяет слова Конфуция и старается подражать ему, могут отвлечь народ от новой династии. Это вмешательство настолько разгневало императора, что он отослал сына из столицы и предписал ему быть вместе с генералом, который заведовал строительством Великой стены».

Итак, Ши Хуан-ди не приказывал сжечь *все* книги. Он встретился со своими советниками и принял решение только после дискуссии. Книги по медицине, сельскому хозяйству и гаданию были исключены из списка, что способствовало дальнейшему развитию души и тела. Указ не относился и к классическим произведениям, находившимся в ведении совета «великих ученых». По мнению Легга,

«Когда династия Хань пришла на смену династии Цинь, у новых правителей не было бы проблем с экземплярами старинных книг, если бы не разграбление столицы в 206 г. до н. э. Сянь Юем, грозным про-

тивником основателя правящего дома Хань. Тогда, по свидетельству современников, пожары во дворцах и общественных зданиях бушевали в течение трех месяцев. Это бедствие было столь же губительным для книг совета «великих ученых», как и указ тирана — для книг, хранившихся у населения» (Джеймс Легг, «Памятники литературы Древнего Китая», т. 1).

Легг также указывает, что Ши Хуан-ди правил лишь три года после издания указа и что «бедствия, причиненные домом Цинь древним китайским текстам, не шли ни в какое сравнение с их *полным уничтожением*» (курсив автора). Впоследствии он отметил: «По моему мнению, ущерб, причиненный памятникам литературы при династии Цинь, был сравним с той угрозой, которой они подвергались в эпоху Борющихся Царств».

Что касается предполагаемых зверств Ши Хуан-ди, исторические хроники свидетельствуют о том, что 460 ученых восставали против правящего режима и были наказаны в соответствии с законами страны, где они жили. Лично я не одобряю смертной казни, которая в современном мире применяется в 92 странах, в том числе в США. Но следует ли из-за этого считать американских президентов кровавыми тиранами?

В защиту Ши Хуан-ди историк Сыма Цянь отмечает следующее:

«К концу десятого года правления династии Цинь в стране царил мир и порядок. Вещь, потерянная на дороге, оставалась лежать нетронутой; холмы были свободны от разбойников, в семьях имелся достаток, люди храбро сражались на полях сражений, но избегали ссор дома, а в деревнях и городах существовало хорошее управление».

Эти преимущества были достигнуты благодаря дисциплине на личном и государственном уровне. Памятники и сокровища эпохи Ши Хуан-ди свидетельствуют о том, что он был духовным лидером, понимавшим истинное предназначение жизни на Земле. Как и другие великие наставники человечества, он сознавал, что целью земного существования является очищение души для подготовки к последующей жизни. Великие наставники учили, что очищение требует жертв. Каждый человек ежедневно должен вести с самим собой нескончаемую борьбу, чтобы найти примирение с превратностями жизни. В этом подлинный смысл терракотовой армии, готовой к бою.

Сходная аллегория используется в индуистской священной книге «Бхагавадгита», которая является частью эпической поэмы «Махабхарата», где путь к спасению для страждущих раскрывается в ходе беседы между чудесным воином Арджуной и повелителем Кришной (богом), который появляется, чтобы помочь Арджуне в час его величайшей нужды на поле боя.

В начале этой древней истории царь Дартараштра (*рис. 73*) сидит в своем дворце за много миль от поля боя в Курукшетре, где армии его сыновей готовы сразиться с его родственниками Пандавами. Царя беспокоит исход битвы, так как Курукшетра является священным местом, где удача скорее будет на стороне благочестивых Пандавов, а не его сыновей.

Он зовет своего слепого секретаря Санджайю, который обладает духовным зрением (ясновидением), для описания событий, происходящих на поле боя. Санджайя говорит царю, что армии готовы сразиться друг с другом, но затем, — словно время остановилось или замедлило свой бег, как это бывает в судьбоносные моменты, — вождь Пандавов, молодой воин Арджуна, внезапно преисполняется отчаянием при мысли об убийстве своих родичей, стоящих перед ним: «...Лучше мне

Поле битвы при Курукшетре



Рис. 73. Слева: Санджайя рассказывает царю о событиях, происходящих за много миль от дворца, на поле битвы при Курукшетре. Справа: Уныние Арджуны (стоит), сопровождаемого Кришной, его духовным наставником и создателем вселенной: «Мое тело дрожит... Лук выскальзывает из моей руки...»

покрыться коростой, как последнему нищему, чем убивать этих моих учителей».

Повелитель Кришна, воплощение величайшего из богов, творца вселенной в индуистской мифологии, спускается в колесницу Арджуны, стоящую между двумя армиями. Он объясняет Арджуне его истинную цель в жизни и причину, по которой он находится на поле боя в данный момент. Во время беседы Кришна также объясняет смысл жизни и смерти и предназначение вселенной. Так начинается «Бхагавадгита».

Сетования Арджуны, говорит Кришна, вызваны иллюзией (*Майя*). Он отождествляет своих родственников с их физическими телами и думает, что если убьет их тела, то погубит их души. Кришна объясняет различие

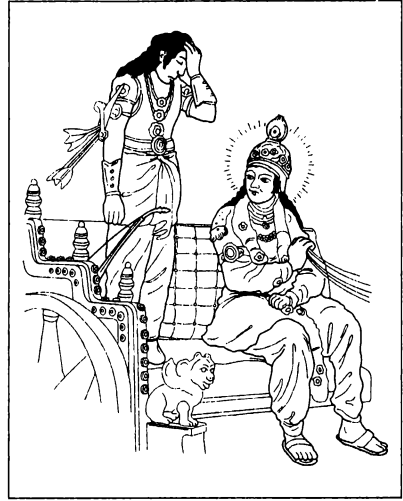
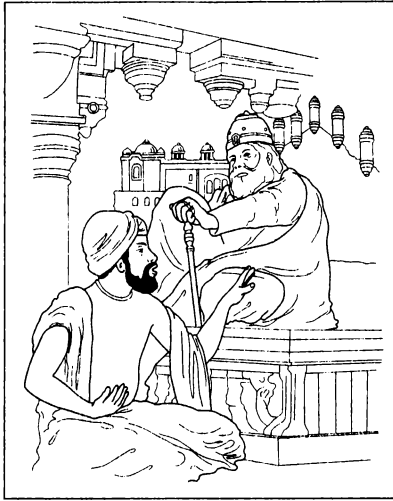
между телом и душой: тело есть лишь временное вместилище для души. Душа обитает во многих телах до и после своего нынешнего воплощения: «...испытывая в этом теле младенчество, юность, зрелый возраст и старость, душа затем переходит в другое тело. Мудрые не испытывали заблуждений на этот счет».

Совет, полученный Арджуной, является одновременно философским и прагматичным: он должен обрести мир и спокойствие через очищение души. Арджуна узнает, что его поступки в прошлых воплощениях предопределили его теперешнее положение воина, а не учителя, работника или купца.

Кришна объясняет Арджуне, что каждый человек должен исполнить свой долг, поэтому он, как солдат, должен участвовать в сражении. Каждое событие в материальном мире требует *действия, исполнителя и инструмента*. Здесь битва рассматривается как действие, воин играет роль исполнителя, а его оружие — это инструмент осуществления поступка. Сочетание этих трех вещей неизбежно ведет к предопределенному итогу. Как исполнитель, воин не накапливает плохую карму, когда он выполняет свой долг и убивает противника. Если каждый исполнитель правильно играет свою роль, он очищает свою карму. Но воин (аллегория любого человека) обязан исполнить свой долг, иначе плохая карма, которую он создает, заставит страдать его душу в следующем воплощении.

Если Арджуна победит в бою, он получит военную добычу на земле и станет царем Индии; если он проигрывает, его душа освободится и будет наслаждаться дарами Небесного Царства, потому что он исполнил свой долг. Урок в том, что исход битвы является несущественным. Только поведение сражающихся сторон определяет накопление кармы и будущие страдания души. Когда человек осознает свои обязанности, он должен выполнять их независимо от грозящей ему опасности

или возможной выгоды. Настоящий солдат укрепляет свою волю перед битвой и не оставляет места для слабости и малодушия. Тот, кто в страхе убегает прочь, теряет свою душу.

Аргументы, объясняющие моральные принципы, не всегда бывает легко понять. С одной стороны, долг отличается от истины; мы всегда должны быть правдивыми, но если истина входит в противоречие с долгом, то долг преобладает. (Нижеследующий пример иллюстрирует решение этой дилеммы с учетом сложности приводимых аргументов. Маньяк, вооруженный ножом, спрашивает школьного учителя, где Салли Смит. Вместо того, чтобы говорить, что Салли Смит сидит за партой, учитель должен сказать, что она сегодня раньше ушла из школы и уехала домой. Таким образом, учитель лжет маньяку, но выполняет свой долг и защищает своего ученика. Нечестность учителя не причиняет вреда его карме.)

По отношению к телу Кришна сравнивает пять чувств — осязание, обоняние, вкус, зрение и слух — с упряжкой из пяти лошадей. Возницей является душа, которая должна управлять лошадьми с помощью поводьев (интеллекта), чтобы они не понесли, что может разрушить колесницу (тело) и причинить вред душе.

Желание рассматривается как главный враг души, потому что оно ведет к разочарованию (когда мы не можем получить то, что хотим); разочарование ведет к гневу, гнев ведет к самообману, а самообман ведет к разрушению самого себя и окружающих. Тело выражает желания через свои чувства, а в результате страдает душа.

Терракотовые воины, застывшие в боевом строю перед началом битвы, отражают саму суть бесед между Кришной и Арджуной на поле боя при Курукшетре. Войска дисциплинированны и добродетельны; они не носят оружия, так как величайшим и самым сильным оружием является любовь.

Бог, как броня, защищает их от врагов. Он наделил их мудростью (пониманием тайной науки Солнца и высших принципов духовности) для предстоящей битвы. Колесницы находятся в строю, лошади взнузданы и запряжены. Возничие (души) спокойны и сосредоточены.

Теперь вернемся к необычному построению лучников в камере № 2. На *рис. А53а* можно видеть, что человек, который несет крест, указывает на свое сердце. На *рис. А53b-d* показано, что правитель Пакаль, Виракоча и Виракоча Пакачамак также «метят в сердце». То же самое происходит и с загадочным коленопреклоненным лучником, наиболее почитаемым воином терракотовой армии. Только он занимает квадратную подставку с отсутствующим углом. Именно он держит ключ к тайне терракотовой армии и к намерению человека, создавшего ее. Это сообщение: «Самый почитаемый человек держит крест и целится в сердце»¹. Как и другие великие наставники человечества, Ши Хуанди, самый почитаемый человек в Китае, держит крест и «метит в сердце».

Но коленопреклоненные и стоящие лучники могут еще о многом рассказать. Они говорят нам о том, что, выпуская стрелы в сердца *других людей*, мы очищаем их сердца. Но если мы хотим очистить *собственное* сердце, то должны стоять *незащищенными* (без доспехов) и позволять стрелам, выпущенным другими людьми, пронзать и очищать наше сердце. Это объясняет, поче-

¹ *Прим. для редактора:* автор делает такой вывод на основании того, что лучник должен держать арбалет (хотя только что перед этим утверждал, что воины специально не носят оружия), а «арбалет» по-английски «crossbow», т. е. «крест-лук», поэтому «bow» спокойно можно отбросить, и останется «cross». Очевидно, древние китайцы в совершенстве владели английским языком. Впрочем, это построение, как и все другие аргументы автора, является абсолютно бессмысленным и не нуждается в каких-либо примечаниях, объяснениях и комментариях.

му лучники без доспехов первыми стоят на линии огня в камере № 1 и 2, готовые принять стрелы противника. Они стремятся к очищению. Это придает смысл и странным правилам майянской «игры в мяч», где *победителей* убивали после игры (чтобы они могли войти в царствие небесное), а проигравшие должны были снова и снова играть и сражаться на поле боя в преисподней.

Ши Хуан-ди, как и прародители майя, которые могли прозревать будущее, рассказывает нам историю о человеке, который придет позднее и умрет на кресте (как и фрески из Бонампака, появившиеся в Мексике 700 лет спустя).

В итоге нашего путешествия остаются три вопроса:

— Каков смысл общего количества войск в подземных камерах в окрестностях Сианя?

— Почему в камере № 2 присутствуют два генерала, а не один, как можно ожидать?

— Что случилось с отсутствующим генералом, шестьдесят девятым воином из камеры № 3?

Анализ войск показывает:

| | Вой- ска | Гене- ралы | |
|------------|-------------|---------------|--|
| Камера № 1 | 7,029 | 1 | |
| Камера № 2 | 999 | 2 | (в этой камере на одного генерала больше, чем нужно) |
| Камера № 3 | 68 | 0 | (в этой камере не хватает одного воина и нет генерала) |

Очевидно, что один генерал из камеры № 3 посещает камеру № 2 во время анализа. Таким образом, отсутствующим воином из камеры № 3 является лишний генерал из камеры № 2. Более того, при коррекции цифры получаем:

| | Войска | | Генералы | | |
|------------|--------|---|----------|---|------|
| Камера № 1 | 7029 | + | 1 | = | 7030 |
| Камера № 2 | 999 | + | 1 | = | 1000 |
| Камера № 3 | 68 | + | 1 | = | 69 |

Итого = 8099

Общее количество воинов (8099) не имеет явного эзотерического смысла. Однако на примере камеры № 3 мы знаем, что там, где наличествующее число (68) не имеет смысла, следует предполагать, что «одного не хватает». Дальнейший анализ подтверждает, что подлинное число 69 можно получить, добавив *лишнего* генерала из камеры № 2. Таким образом, число 8099 наводит на мысль, что еще один генерал до сих пор отсутствует — и этот генерал, разумеется, должен быть главнокомандующим.

Терракотовая статуя первого императора в натуральную величину так и не была обнаружена (фигура, изображенная на *рис. 25*, является миниатюрной копией, изготовленной в Сианьском музее). Появление Ши Хуан-ди в качестве главнокомандующего увеличивает количество воинов с 8099 до эзотерического числа 8100, символизирующего переход от 81 (9 x 9—число великих наставников человечества) к 00 (0 x 0—число Бога). Итак, самым важным элементом снова оказывается отсутствующая фигура: император Ши Хуан-ди. Именно он показывает, как победить в величайшей битве из всех, в битве жизни.

Как и Кришна, он объяснил парадигму бытия через связь между Солнцем и Богом (см. *Приложения 3 и 4*) и таким образом раскрыл предназначение жизни. Как и другие великие наставники, он зашифровал тайную науку Солнца и высшие принципы духовности в своих сокровищах и в своей терракотовой армии, чтобы помочь тем, кто идет по узкой тропе добродетели. Ши Хуан-ди был Сыном Неба.

ПРИЛОЖЕНИЕ 1

ТАБЛИЦА КИТАЙСКИХ ДИНАСТИЙ

| ДАТА | ДИНАСТИЯ | |
|---------------------------------|--|--|
| 2852 г. до н. э. | Фуси | |
| 2737 г. до н. э. | Шэнь-нун | |
| 2697 г. до н. э. | Хуан-ди | |
| 2597 г. до н. э. | Шоу-хо | |
| 2513 г. до н. э. | Чжуань Сюй | |
| 2145 г. до н. э. | Яо | |
| 2042 г. до н. э. | Шунь | |
| 1989—1557 г. до н. э. | Ся | |
| 1557—1049 г. до н. э. | Шан (или Инь) | |
| 1049—313 г. до н. э. | Чжоу | |
| | 722—481 г. до н. э. Период Весен и Осеней | |
| | 403—221 г. до н. э. Период Борющихся Царств | |
| 221—207 г. до н. э. | Цинь | |
| 207 г. до н. э.— 23 г. н. э. | Западная Хань | |
| 9—23 | Узурпаторское правление Ван Мана | |
| 25—220 | Восточная Хань | |
| 220—280 | Троецарствие | |
| | 221—264 Шу | |
| | 220—265 Вэй | |
| | 222—280 У | |
| 265—316 | Западная Цзинь | |
| 317—590 | 317—590 | Южные династии 317—419 Восточная Цзинь 420—479 Сун 479—501 Ци 502—556 Лян 557—589 Чэнь |
| | 386—581 | Северные династии 386—535 Северная Вэй 534—550 Восточная Вэй 535—556 Западная Вэй 550—577 Северная Ци 557—581 Северная Чжоу |

Рис. А1а.

| Дата | Династия | |
|-----------|-------------------------------|---------------|
| 581—618 | Суй | |
| 618—907 | Тан | |
| 907—960 | Пять династий | |
| | 907—923 | Поздняя Лян |
| | 923—935 | Поздняя Тан |
| | 936—947 | Поздняя Цзинь |
| | 947—951 | Поздняя Хань |
| | 951—960 | Поздняя Чжоу |
| 907—1125 | Ляо | |
| 960—1126 | Северная Сун | |
| 990—1227 | Си Ся (Западная Ся) | |
| 1127—1279 | Южная Сун | |
| 1279—1368 | Юань (монгольская) | |
| 1368—1644 | Мин | |
| 1644—1911 | Цин (маньчжурская) | |
| 1911— | Китайская Народная Республика | |

Рис. А1в.

ПРИЛОЖЕНИЕ 2

ТАБЛИЦА КИТАЙСКИХ ИМПЕРАТОРОВ

| ИМПЕРАТОР | ГОДЫ ПРАВЛЕНИЯ | ГОД ВОСХОЖДЕНИЯ НА ПРЕСТОЛ |
|---------------------|----------------|-------------------------------|
| Яо | 100 | 2145 г. до н. э. |
| Шунь | 50 | 2042 г. до н. э. |
| ДИНАСТИЯ СЯ | | |
| Юй | 8 | 1989 г. до н. э. |
| Гэ | 16 | 1978 г. до н. э. |
| Тай-кань | 4 | 1957 г. до н. э. |
| Чан-кань | 7 | 1951 г. до н. э. |
| Сянь | 28 | 1942 г. до н. э. |
| Узурпация | 40 | 1914 г. до н. э. |
| Шао-кань | 21 | 1874 г. до н. э. |
| Шу | 17 | 1851 г. до н. э. |
| Фан | 44 | 1832 г. до н. э. |
| Ман | 58 | 1788 г. до н. э. |
| Сё | 25 | 1729 г. до н. э. |
| Пу-кэн | 59 | 1701 г. до н. э. |
| Пин | 18 | 1642 г. до н. э. |
| Кин | 8 | 1621 г. до н. э. |
| Кун-кё | 9 | 1611 г. до н. э. |
| Хоу | 3 | 1600 г. до н. э. |
| Фа | 7 | 1595 г. до н. э. |
| Цзе | 31 | 1588 г. до н. э. |
| ДИНАСТИЯ ШАН | | |
| Тан | 12 | 1557 г. до н. э. |
| Вай-пин | 2 | 1545 г. до н. э. |
| Чжан-ин | 4 | 1543 г. до н. э. |
| Тай-кё | 12 | 1539 г. до н. э. |
| Юэ-тин | 19 | 1527 г. до н. э. |
| Сяо-кань | 5 | 1508 г. до н. э. |
| Сяо-гэ | 17 | 1503 г. до н. э. |
| Юн-гэ | 12 | 1486 г. до н. э. |
| Тай-мо | 75 | 1474 г. до н. э. |
| Чан-тин | 9 | 1399 г. до н. э. |
| Вай-чжин | 10 | 1390 г. до н. э. |
| Хо-тянь-кё | 9 | 1380 г. до н. э. |
| Цзу-и | 19 | 1371 г. до н. э. |
| Цзу-синь | 14 | 1352 г. до н. э. |
| Кай-кё | 5 | 1338 г. до н. э. |

| | | |
|-----------|----|------------------|
| Цзу-тин | 9 | 1333 г. до н. э. |
| Нань-кань | 6 | 1324 г. до н. э. |
| Ян-кё | 4 | 1318 г. до н. э. |
| Ван-кань | 28 | 1314 г. до н. э. |
| Сяо-синь | 3 | 1286 г. до н. э. |
| Сяо-и | 10 | 1283 г. до н. э. |
| У-тин | 59 | 1273 г. до н. э. |
| Цзу-кань | 11 | 1214 г. до н. э. |
| Цзу-гэ | 33 | 1203 г. до н. э. |
| Фан-син | 4 | 1170 г. до н. э. |
| Кан-тин | 8 | 1166 г. до н. э. |
| У | 35 | 1158 г. до н. э. |
| Ван-тин | 13 | 1123 г. до н. э. |
| Чжоу И | 9 | 1110 г. до н. э. |
| Чжоу Синь | 52 | 1101 г. до н. э. |

ДИНАСТИЯ ЧЖОУ

| | | |
|-------|----|------------------|
| У | 6 | 1049 г. до н. э. |
| Цзин | 37 | 1043 г. до н. э. |
| Кань | 26 | 1006 г. до н. э. |
| Чоу | 19 | 980 г. до н. э. |
| Му | 55 | 961 г. до н. э. |
| Кун | 12 | 906 г. до н. э. |
| И | 25 | 894 г. до н. э. |
| Хоу | 9 | 869 г. до н. э. |
| И | 8 | 860 г. до н. э. |
| Ле | 26 | 852 г. до н. э. |
| Сюань | 46 | 826 г. до н. э. |
| Юэ | 11 | 780 г. до н. э. |
| Пин | 51 | 769 г. до н. э. |
| Сюань | 23 | 718 г. до н. э. |
| Чан | 15 | 695 г. до н. э. |
| Ле | 5 | 680 г. до н. э. |
| Гуэй | 25 | 675 г. до н. э. |
| Сян | 33 | 650 г. до н. э. |
| Цзин | 6 | 617 г. до н. э. |
| Гуань | 6 | 611 г. до н. э. |
| Тин | 21 | 605 г. до н. э. |
| Гунь | 14 | 584 г. до н. э. |
| Лин | 27 | 570 г. до н. э. |
| Цин | 25 | 543 г. до н. э. |
| Цин | 44 | 518 г. до н. э. |

| | | |
|----------|----|-----------------|
| Юань | 7 | 474 г. до н. э. |
| Цзин-тин | 28 | 467 г. до н. э. |
| Гоу | 15 | 439 г. до н. э. |
| Вэй-ли | 24 | 424 г. до н. э. |
| Най-ань | 26 | 400 г. до н. э. |
| Лё | 7 | 374 г. до н. э. |
| Хэ-ли | 48 | 367 г. до н. э. |
| Ши-цзин | 48 | 319 г. до н. э. |
| Инь | 6 | 313 г. до н. э. |

Рис. А2а. Даты правления императоров согласно «Бамбуковым книгам».

(Примечание переводчика. Так называемые «Бамбуковые книги» еще в 1960-х годах были официально признаны фальсификацией XVII—XVIII веков. В соответствии с современной историографией Китая никакие даты и имена правителей до IX века до н. э. нельзя считать доказанными. Все, что существовало до периода Шан-Инь, относится к раннему бронзовому и каменному векам с архаической племенной организацией. Имена первых императоров широко известны в китайской мифологии; некоторые имена удельных князей Шан-Инь (особенно первых и последних) бытуют в так называемых исторических легендах. Никаких подлинных императоров до Ши Хуан-ди вообще не существовало, а правители многочисленных враждующих княжеств эпохи Шан и Чжоу в лучшем случае носили титул вана. Авторская транскрипция имен для этих периодов совершенно произвольна и не прослеживается ни по каким источникам: достаточно сказать, что в определенные моменты периода «Весен и Осеней» можно было насчитать до 40 правителей в один и тот же год. Подлинным является лишь имя У-вана, основателя Чжоу, и двух его преемников; все остальное переведено по звучанию, чтобы напоминало китайские имена. Таким образом, исторически достоверными можно считать лишь даты и имена со следующего раздела.)

ДИНАСТИЯ ЦИНЬ

| | |
|------------|---------------------|
| Ши Хуан-ди | 221—210 г. до н. э. |
| Эр-ши | 210—207 г. до н. э. |

ДИНАСТИЯ ХАНЬ

| | |
|---------------------|--------------------------|
| Гао-ди | 206—195 г. до н. э. |
| Хуэй-ди | 195—188 г. до н. э. |
| Лю Хоу (регент) | 188—180 г. до н. э. |
| Вэнь-ди | 180—157 г. до н. э. |
| Цзин-ди | 157—141 г. до н. э. |
| У-ди | 141—87 г. до н. э. |
| Чжао-ди | 87—74 г. до н. э. |
| Сюань-ди | 74—49 г. до н. э. |
| Юань-ди | 49—33 г. до н. э. |
| Чжэнь-ди | 33—7 г. до н. э. |
| Ай-ди | 7—1 г. до н. э. |
| Пин-ди | 1 г. до н. э.—6 г. н. э. |
| У-цзи | 7—9 г. н. э. |
| Ван Ман (узурпатор) | 9—23 г. н. э. |

ДИНАСТИЯ ВОСТОЧНАЯ ХАНЬ

| | |
|---------|---------|
| Гуань-у | 25—57 |
| Мин-ди | 57—75 |
| Чжан-ди | 75—88 |
| Хэ-ди | 88—106 |
| Шань-ди | 106 |
| Ань-ди | 106—125 |
| Шунь-ди | 125—144 |
| Чон-ди | 144—145 |
| Чжи-ди | 145—146 |
| Хуан-ди | 146—168 |
| Лин-ди | 168—189 |
| Сянь-ди | 189—220 |

Т Р О Е Ц А Р С Т В И Е

ДИНАСТИЯ ШУ

| | |
|----------|---------|
| Сюань-ди | 221—223 |
| Хоу Чжу | 223—263 |

ДИНАСТИЯ ВЭЙ

| | |
|---------|---------|
| Вэнь-ди | 220—226 |
| Мин-ди | 227—239 |

| | |
|--------------|---------|
| Шао-ди | 240—253 |
| Гао Гуй Сянь | 254—260 |
| Юань-ди | 260—264 |

ДИНАСТИЯ У

| | |
|---------|---------|
| У-ди | 222—252 |
| Фэй-ди | 252—258 |
| Цзин-ди | 258—264 |
| Мо-ди | 264—280 |

ПЕРИОД РАЗДЕЛЕНИЯ

ДИНАСТИЯ ЗАПАДНАЯ ЦЗИНЬ

| | |
|---------|---------|
| У-ди | 265—289 |
| Хуэй-ди | 290—306 |
| Хуан-ди | 307—312 |
| Мин-ди | 313—316 |

ДИНАСТИЯ ВОСТОЧНАЯ ЦЗИНЬ

| | |
|--------------|---------|
| Юань-ди | 317—322 |
| Мин-ди | 323—325 |
| Чэнь-ди | 326—342 |
| Кань-ди | 343—344 |
| Мо-ди | 345—361 |
| Ай-ди | 362—365 |
| Хай Сы-гун | 366—370 |
| Цзян Вэнь-ди | 371—372 |
| Сяо У-ди | 373—396 |
| Ань-ди | 397—418 |
| Гун-ди | 419 |

ДИНАСТИЯ СУН

| | |
|------------|---------|
| У-ди | 420—422 |
| Ин Ян Ван | 423 |
| Вэнь-ди | 424—453 |
| Сяо У-ди | 454—464 |
| Мин-ди | 465—472 |
| Кань У-ван | 473—476 |
| Шунь-ди | 477—479 |

ДИНАСТИЯ ЦИ

| | |
|--------|---------|
| Гао-ди | 479—482 |
| У-ди | 483—493 |
| Мин-ди | 494—498 |

| | |
|---------------|---------|
| Дун Хань-хоу | 499—500 |
| Хэ-ди | 501 |
| ДИНАСТИЯ ЛЯН | |
| У-ди | 502—549 |
| Цзян Вэнь-ди | 550 |
| Юй Чжан Ван | 551 |
| Юань-ди | 552—554 |
| Цзин-ди | 555—556 |
| ДИНАСТИЯ ЧЭНЬ | |
| У-ди | 557—557 |
| Вэнь-ди | 560—566 |
| Лин Хай Ван | 567—568 |
| Сюань-ди | 569—582 |
| Хоу Чжу | 583—589 |
| ДИНАСТИЯ СУЙ | |
| Вэнь-ди | 581—604 |
| Ян-ди | 604—617 |
| Гун-ди | 617—618 |

Рис. А2b (1)

ДИНАСТИЯ ТАН

| | |
|---------------------|----------------------|
| Гао-цзу | 618—626 |
| Тай-цзун | 626—649 |
| Гао-цзун | 649—683 |
| Чжун-цзун | 684—710 (номинально) |
| У-хоу (императрица) | 684—705 |
| Ли Тань | 710—712 |
| Сюань-цзун | 712—756 |
| Су-цзун | 756—762 |
| Дай-цзун | 762—779 |
| Дэ-цзун | 779—805 |
| Шунь-цзун | 805 |
| Сянь-цзун | 805—820 |
| Му-цзун | 820—824 |
| Цзин-цзун | 824—827 |
| Вэнь-цзун | 827—840 |
| У-цзун | 840—846 |
| Хуан-цзун | 846—859 |
| Юй-цзун | 859—873 |
| Сы-цзун | 873—888 |
| Чжао-цзун | 888—904 |
| Ай-ди (Чжаохуан) | 904—907 |

П Я Т Ь Д И Н А С Т И Й

ДИНАСТИЯ ПОЗДНЯЯ ЛЯН

| | |
|--------|---------|
| Та-цзу | 907—910 |
| Мо-ди | 911—923 |

ДИНАСТИЯ ПОЗДНЯЯ ТАН

| | |
|------------|---------|
| Чжуан-цзун | 923—926 |
| Мин-цзун | 926—934 |
| Фэй-ди | 934—935 |

ДИНАСТИЯ ПОЗДНЯЯ ЦЗИНЬ

| | |
|---------|---------|
| Гао-цзу | 936—944 |
| Чжу-ди | 944—947 |

ДИНАСТИЯ ПОЗДНЯЯ ХАНЬ

| | |
|---------|---------|
| Гао-цзу | 947—948 |
| Инь-ди | 948—951 |

ДИНАСТИЯ ПОЗДНЯЯ ЧЖОУ

| | |
|---------|---------|
| Тай-цзу | 951—954 |
| Ши-цзун | 954—960 |

ДИНАСТИЯ СЕВЕРНАЯ СУН

| | |
|------------|-----------|
| Тай-цзу | 960—976 |
| Тай-цзун | 976—997 |
| Чжэнь-цзун | 998—1022 |
| Жэнь-цзун | 1022—1063 |
| Инь-цзун | 1064—1067 |
| Шэнь-цзун | 1068—1085 |
| Чжэ-цзун | 1086—1101 |
| Хуэй-цзун | 1101—1125 |
| Цинь-цзун | 1126 |

ДИНАСТИЯ ЮЖНАЯ СУН

| | |
|------------|-----------|
| Гао-цзун | 1127—1162 |
| Сяо-цзун | 1163—1190 |
| Гуань-цзун | 1190—1194 |
| Нэн-цзун | 1195—1224 |
| Ли-цзун | 1225—1264 |
| Дэ-цзун | 1265—1274 |
| Гунь-цзун | 1275 |
| Дуань-цзун | 1276—1278 |
| Бин Ди | 1279 |

ДИНАСТИЯ ЛЯО

| | |
|-------------------------|-----------|
| Хубилай (Ши-цзу) | 1279—1294 |
| Тоган Тимур (Чэнь-цзун) | 1294—1307 |
| Каис-Хан (У-цзун) | 1308—1311 |
| Аюрбарвада (Жэнь-цзун) | 1311—1320 |
| Шидебала (Инь-цзун) | 1321—1323 |
| Ёсун Тимур (Тай-цзин) | 1323—1328 |
| Тут Тимур (Вэнь-цзун) | 1328—1329 |
| Хошилай (Мин-цзун) | 1329—1332 |
| Тогон Тимур (Шунь-ди) | 1333—1368 |

ДИНАСТИЯ МИН

| | |
|----------|-----------|
| Хун-у | 1368—1398 |
| Хуэй-ди | 1399—1402 |
| Юн-лэ | 1403—1424 |
| Хон-си | 1425 |
| Сюань-дэ | 1426—1435 |
| Цзин-тай | 1436—1464 |

| | |
|-----------|-----------|
| Чэнь-хуа | 1465—1487 |
| Хун-чжи | 1488—1505 |
| У-цзун | 1506—1521 |
| Ши-цзун | 1522—1567 |
| Лун-цин | 1567—1572 |
| Шэнь-цзун | 1573—1620 |
| Тай-чан | 1620 |
| Тянь-ци | 1621—1627 |
| Чун-жэнь | 1628—1644 |

ДИНАСТИЯ ЦИН

| | |
|-----------|-----------|
| Шунь-чжи | 1644—1661 |
| Кан-си | 1661—1722 |
| Юн-чжэнь | 1723—1735 |
| Цянь-лун | 1736—1795 |
| Цзя-цин | 1796—1820 |
| Дао-гуань | 1821—1850 |
| Сянь-фэн | 1851—1861 |
| Тун-чжи | 1862—1874 |
| Гуань-су | 1875—1908 |
| Пу-юй | 1909—1911 |

Рис. А2b (1)

(Примечание переводчика. Автор произвольно называет императоров посмертными храмовыми именами (большинство), реальными именами или девизами годов правления. Работа по унификации всех этих имен потребовала бы гораздо больших усилий, чем перевод всей книги, поэтому они были оставлены как есть.)

ПРИЛОЖЕНИЕ 3

СОЛНЦЕ И БОГ

1. Как Солнце определяет личность: астрогенетическая теория

Эта теория сводит воедино многие общепризнанные научные открытия XX века.

На *рис. А3i* изображен идеализированный поперечный разрез магнитного поля Солнца. Черные участки обозначают магнитное поле, существующее между полюсами (вертикальное полярное поле). Еще четыре магнитных «пузыря» существуют вокруг экватора (экваториальное поле).

Солнце вращается вокруг своей оси, совершая один полный экваториальный оборот каждые 26 дней (28 дней при наблюдении с движущейся Земли). Полярные регионы вращаются медленнее и совершают один полный оборот за 37 дней (40,5 дня при наблюдении с Земли). В результате возникает турбулентность, и в космос выбрасываются потоки заряженных частиц солнечного ветра.

Эти частицы были впервые обнаружены автоматической межпланетной станцией «Маринер-2» в 1962 году и получили собирательное название «солнечный ветер». Концентрические кольца частиц, показанные на *рис. А3i*, были зарегистрированы «Межпланетной автоматической станцией № 1» (IMP) в декабре 1963 года (см. *рис. 58d*). Полярность частиц совпадает с вращением секторов экваториального магнитного поля. Таким

образом, кольца отражают *секторную* структуру солнечного ветра.

В 1979 году британский физик Йен Николсон обнаружил, что активность магнитного поля Земли изменяется каждый раз, когда пояса Ван Аллена подвергаются бомбардировке частицами солнечного ветра (*рис. А3iv*): «Вариации солнечного ветра вызывают изменения в земной магнитосфере, которые отражаются в магнитном поле на уровне поверхности Земли (I. Nicolson, M. Beazley, *The Sun*, 1979).

В 1986 году я показал, что различия в скорости вращения солнечной поверхности (взаимодействие его магнитных полей) приводят к двенадцати ежемесячным всплескам солнечной активности в течение года (см. *рис. А3iii*). Отсюда очевидно, что двенадцать типов солнечного излучения приводят к двенадцати всплескам магнитной активности в поясах Ван Аллена в течение одного года.

Последний фрагмент головоломки появился двумя годами ранее, в 1984 году. Исследовательская группа Военно-морского медицинского института (Мэриленд, США), возглавляемая д-ром А. Р. Лабоффом, производила эксперименты над человеческими эмбрионами в пробирках. Было обнаружено, что магнитные поля от электрического освещения в лаборатории вызывают генетические мутации у развивающихся зародышей. Более тщательно изучив этот феномен, они установили, что магнитные поля воздействуют на выработку ДНК в органических тканях. Группа проводила эксперименты с человеческими клетками, которые называются фибробластами. Самый низкий уровень использовавшегося в экспериментах магнитного поля был ниже уровня естественного магнитного поля Земли; это указывало на

Как Солнце определяет личность



Рис. А3(vi) 12 ежегодных генетических мутаций коррелируются с 12 знаками зодиака (диаграмма составлена по результатам исследований Джеффа Майо и профессора Ганса Айзенка из Лондонского института психологии). Положительные «знаки» представляют экстравертный тип личности, отрицательные — интровертный тип личности. Это позволяет предположить, что Солнце оказывает определяющее воздействие на тип личности через генетические мутации, которые начинаются с момента зачатия.

то, что земное магнитное поле достаточно сильное, чтобы вызвать такой же эффект.

На *рис. А3v* показаны два совмещенных графика, которые представляют результаты двух исследований человеческой личности, предпринятых астрологом Джеффом Мойо под патронажем профессора Ганса Айзенка из Лондонского института психиатрии. Первое исследование охватывало 1795 субъектов (пунктирная линия), а второе — 2324 субъекта (сплошная линия). Оба показывают, что так называемые положительные астрологические знаки (Овен, Близнецы, Лев, Весы, Стрелец и Водолей) являются главным образом экстравертами, в то время как остальные «отрицательные» знаки относятся главным образом к интровертам.

Таким образом, астрогенетическая модель предполагает, что человеческая личность определяется на генетическом уровне в момент зачатия. Двенадцать типов человеческой личности соответствуют двенадцати типам солнечного излучения.

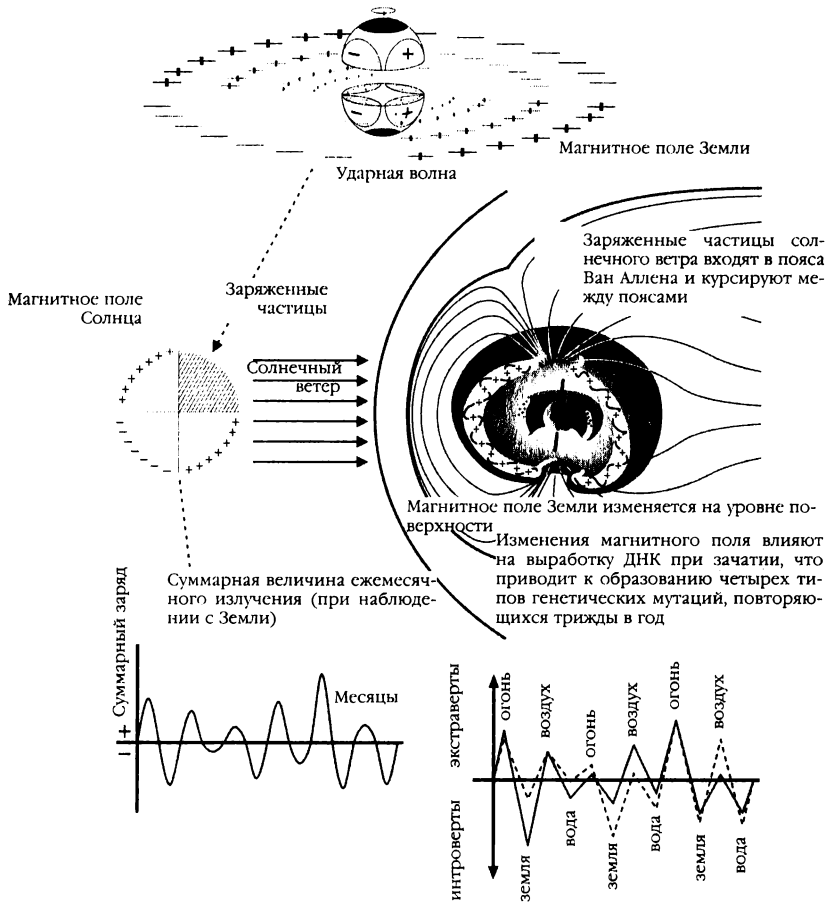
Астрогенетика также показывает, что расположение планет при зачатии и родах может воздействовать как на момент рождения, так и на момент начала схваток у беременных женщин и модифицирует развитие личности (см. книгу *«Пророчества Тутанхамона», приложение 1, xvii и xviii*).

2. Как Солнце контролирует плодovitость у женщин

В 1987 году профессор Росс Эйди, главный советник по медицине Белого дома в администрации Рейгана, опубликовал научную статью под названием «Клеточные мембраны, электромагнитные поля и межклеточная коммуникация», где отметил, что «...около 20% кле-

Выработка гормонов плодovitости
(трехступенчатый процесс)



Рис. А4. Схема гормонального контроля над функционированием яичников. Гипоталамус посылает химические сигналы в так называемую главную железу, гипофиз. Гипофиз производит и выделяет два гормона, фолликулостимулирующий гормон (ФСГ) и лютеинизирующий гормон (ЛГ), которые необходимы для выхода яйцеклетки из яичников. Яичники стимулируют производство эстрогена и прогестерона. При достаточном уровне их производства обратный сигнал поступает в гипофиз, гипоталамус, шишковидную железу, выключая производство ФСГ и ЛГ. Теория солнечного гормона предполагает, что вызванные Солнцем магнитные модуляции, в первую очередь стимулирующие гипоталамус и гипофиз, вызывают изменения в цикле менструации и овуляции при вариациях излучения солнечных частиц (см. также рис. А5).

ток шишковидной железы у голубей, крыс и морских свинок реагируют на изменения как направления, так и интенсивности магнитного поля Земли... что приводит к колебаниям в выработке пептидного гормона мелатонина, который оказывает значительное влияние на суточные ритмы сна и бодрствования».

Было установлено, что цикличность биологических ритмов у людей составляет 28 дней, что в точности соответствует 28-дневному периоду вращения Солнца, при наблюдении с Земли. Очевидно, солнечная радиация не только определяет личность, но и контролирует поведение человеческого организма, начиная с момента рождения; солнечная радиация преобразуется поясами Ван Аллена в модулируемые магнитные поля (Николсон), что напрямую воздействует на эндокринную систему (Эйди), заставляя шишковидную железу регулировать производство гормона мелатонина на протяжении 28-дневного периода.

По крайней мере, так гласит теория, но как ее доказать? Измерение колебаний уровня мелатонина в сравнении с соответствующими изменениями в поведении — трудная или даже невыполнимая задача, учитывая субъективную природу поведения. Вряд ли связь между этими двумя факторами когда-либо будет доказана.

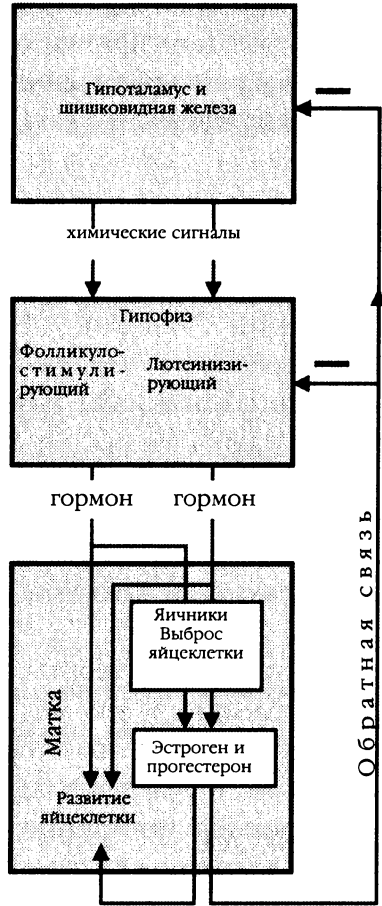
Но это поднимает более общий вопрос: существует ли прямая связь между солнечной радиацией и активностью желез внутренней секреции у людей? На этот вопрос легче ответить. Будет значительно проще сравнить солнечную радиацию с 28-дневным менструальным циклом у женщин, поскольку механизм выработки половых гормонов хорошо изучен и понятен. Если будет замечено, что Солнце влияет на выработку этих

гормонов, то это послужит веским доказательством в пользу теории, согласно которой Солнце регулирует поведение через воздействие на эндокринную систему, вырабатывающую мелатонин.

На *рис. А4—А8* показано, как эндокринная система регулируется солнечной радиацией. Гипоталамус, маленькая железа, расположенная в мозге, вместе с шишковидной железой посылает сигналы гипофизу, который отвечает за производство фолликулостимулирующего гормона (ФСГ) и лютеинизирующего гормона (ЛГ), необходимых для выхода яйцеклетки из яичника и для маточной имплантации зиготы (зародыша на ранней стадии развития). Яичники, в свою очередь, вырабатывают половые гормоны эстроген и прогестерон, которые, при достаточном уровне содержания ФСГ и ЛГ, перестают поступать в гипоталамус, шишковидную железу и гипофиз, таким образом прекращая цикл выработки гормонов (*рис. А4*).

На *рис. А5 (i)* показан 28-дневный период поведения гормонов плодovitости в том случае, когда оплодотворения не происходит. Все события, которые происходят в гипофизе, яичниках и матке точно синхронизированы. На *А5 (ii)* представлены графики колебания уровня содержания гормонов фертильности, которые происходят в теле в то же самое время (источник: *Principles of Psychology*, Price, Glickstein, Horton and Baily).

На *А5 (iii)* показан 28-дневный солнечный цикл, состоящий из дней положительной и отрицательной радиации. Ниже на *рис. А5* изображены отдельные графики для каждого из гормонов, чтобы их было проще сравнить с циклом солнечного излучения.

На первый взгляд кажется, что ни один из гормонов не проявляет какой-либо зависимости от формы волны цикла солнечной активности, которая переключается с

Выработка гормонов плодovitости
(функциональный процесс)



Рис. А5. (i) Менструальный цикл, когда оплодотворения не происходит. (ii) График, показывающий производство гормонов плодovitости в течение одного цикла. (iii) Цикл солнечной радиации (ЦСР). (iv-vii) Сравнительный анализ функций гормональной активности.

Солнечная регулировка гормональной активности (I)
(графический анализ)

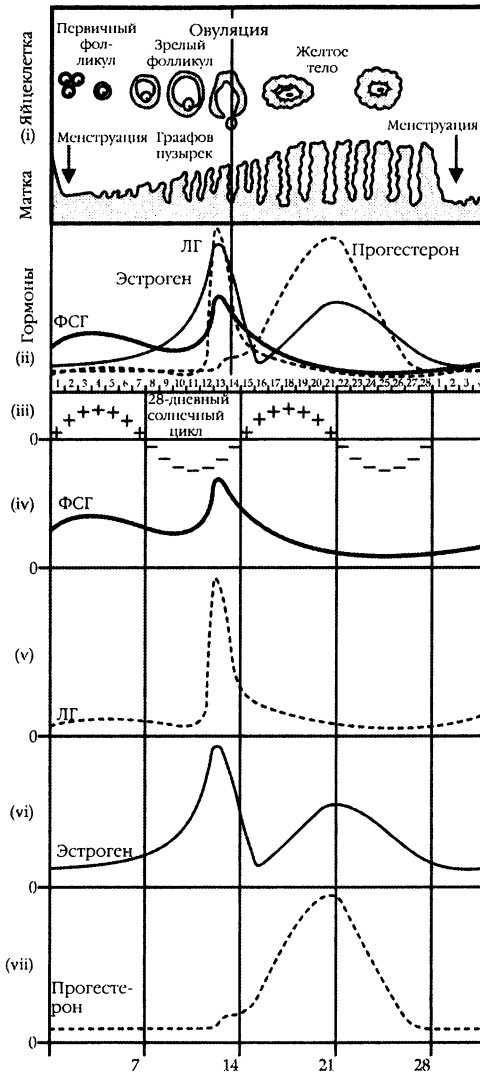

Рис. Аб. (а) Поперечный разрез Солнца; полярная область закрашена черным цветом, а квадранты экваториального поля указаны цифрами 1, 2, 3 и 4. Эмиссия солнечного ветра в каждом квадранте имеет положительную или отрицательную полярность, как показано на рисунке. (б) ФСР коррелируется с ЦСР в пределах квадрантов 1 и 2, выключается на 14-й день, и быстро разлагается. (с) ФСР + ЦСР (квадранты 1 и 2) вместе дают пик ЛГ на 14-й день цикла.

Солнечная регулировка гормональной активности (II)
(графический анализ)

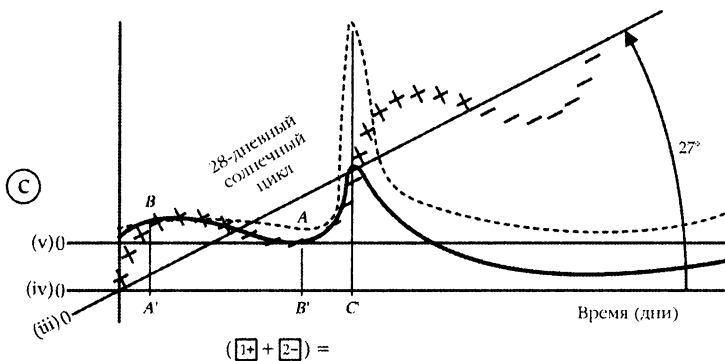
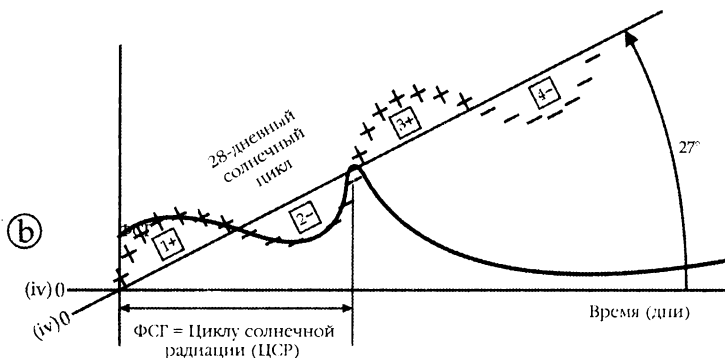
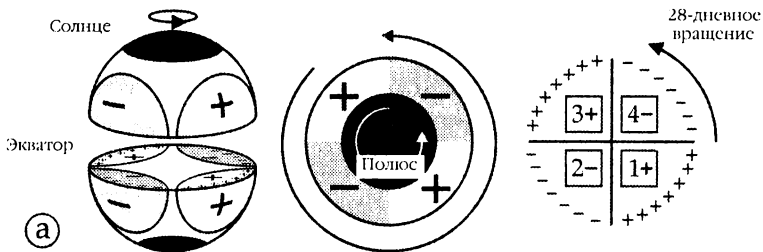

Рис. А7. (а) Выработка эстрогена начинается в первый день цикла, и уровень содержания этого гормона быстро растет, но на 14-й день его подавляет мощный пик ЛГ. (b) Всплеск ЛГ на 14-й день вызывает увеличение выработки прогестерона, которая достигает максимума примерно через 24 часа после пика солнечной радиации (третий квадрант), а затем падает, следуя за солнечным циклом до отрицательного пика в четвертом квадранте ЦСР.

положительной на отрицательную каждые семь дней, и значит, можно сделать вывод, что солнечный цикл не играет никакой роли в производстве гормонов или регулировании их уровня. Однако при более внимательном анализе (*рис. А6*) мы видим, что при повороте волны цикла солнечного излучения на 27° точная корреляция между двумя графиками становится очевидной. На *рис. А6* показано, что фолликулостимулирующему гормону требуется три дня на то, чтобы его уровень вырос до измеримых (поддающихся обнаружению) значений, а затем он в точности следует за солнечным циклом вплоть до 14-го дня, когда цикл изменяет полярность. С этого момента уровень ФСГ резко идет на убыль, что свидетельствует о процессе химического разложения. Это говорит о том, что выработка гормона ФСГ регулируется солнечной радиацией.

Теперь мы можем сравнить комбинированное поведение ФСГ и цикла солнечной радиации с колебаниями уровня ЛГ (*рис. А7*):

Графики уровня ФСГ и солнечной радиации из квадрантов 1 и 2 (первый семидневный период и второй семидневный период) сливаются в одно целое между точками А' и В'. В точке А' солнечная радиация начинает уменьшаться, как и уровень ФСК, по вертикальной оси y . Поскольку и ФСГ, и солнечная радиация *сразу* идут вниз, уровень ЛГ тоже падает от В до А между точками А' и В'. В точке В' ФСГ и солнечная радиация повышаются относительно оси y . Это приводит к увеличению уровня ЛГ. Уровень ЛГ стремительно растет до точки С', достигая своего пика на 14-й день, после чего выработка гормона прекращается, и он быстро разлагается к концу второго квадранта.

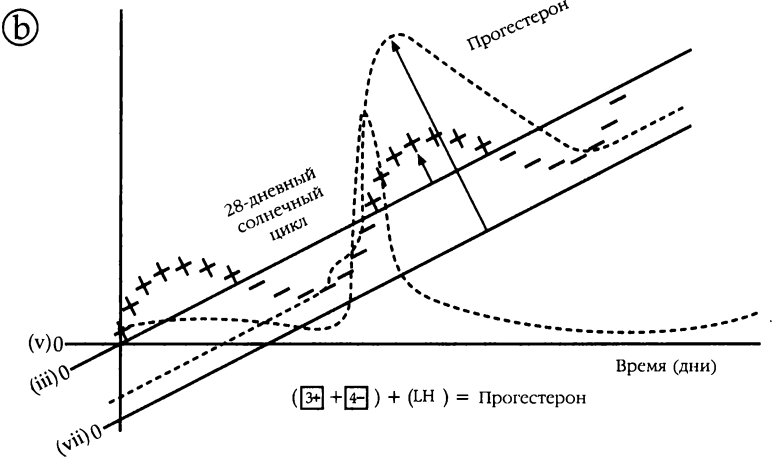
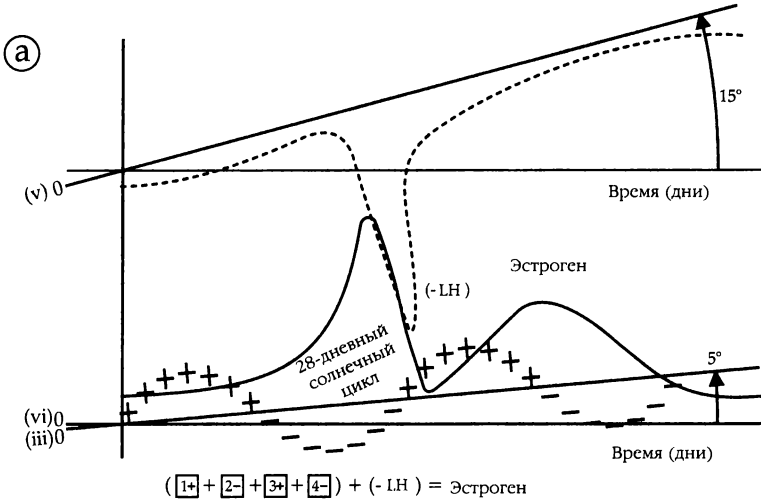
Хотя солнечная радиация дает начало быстрому росту уровня эстрогена в начале цикла, массивный выброс ЛГ подавляет и останавливает его дальнейшее про-

изводство, которое постепенно восстанавливается по мере разложения ЛГ, и в оставшейся части уровень эстрогена следует за солнечным циклом (рис. А7а).

Между тем прогестерон, чье производство ранее подавлялось (эстрогеном), начиная с первого дня, получает возможность повысить свой уровень после выброса ЛГ (подавляющего эстроген). В то же время растет уровень солнечной радиации, которая достигает своего пика в третьем квадранте, позволяя прогестерону тоже достичь пика, через 24 часа после максимума солнечного цикла. Впоследствии уровень прогестерона падает, следуя за волной солнечной радиации, до пика в четвертом квадранте отрицательной части цикла.

Этот анализ показывает, что солнечная радиация воздействует на гипоталамус и щитовидную железу человека, регулируя таким образом производство гормонов плодовитости. Подводя итог (см. рис. А8), можно сказать, что солнечная радиация преобразуется в магнитные модуляции поясами Ван Аллена. Модуляции воздействуют на гипоталамус и шишковидную железу, которые, в соответствии с результатами экспериментов Росса Эйди на крысах, голубях и морских свинках, преобразуют магнитные модуляции в химические вариации в эндокринной системе. Выражение «электрохимическая трансдукция» описывает этот процесс магнитно-химического преобразования. Следовательно, 28-дневный солнечный цикл регулирует менструации и плодовитость у женщин. Вот почему древние цивилизации солнцепоклонников (майя и египтян) поклонялись Солнцу, как богу плодородия.

Из этого общего 28-дневного правила есть некоторые исключения.

(i) Продолжительность цикла будет варьироваться, когда полярное магнитное поле Солнца смешивается с его экваториальным магнитным полем. Это означает,

Как Солнце регулирует выработку гормонов и плодовитость у женщин



Рис. А8. Эндокринная система преобразует модуляции магнитного поля в химические вещества (гормоны). Этот процесс магнитно-химического преобразования называется «электрохимическая трансдукция» (*Astrogenetic*, 1988). 28-дневные магнитные вариации регулируют менструальный цикл у женщин. Вариации более долгого цикла (12-летние циклы) вызывают половую зрелость и менопаузу (12 лет и 48 (4x12) лет после зачатия).

что продолжительность цикла может изменяться (вполне естественно) от 24 до 32 дней (28 дней +/-4 дня, при средней продолжительности, равной 28 дням).

(ii) На менструальный цикл оказывают воздействие личные биологические часы, которые начинают идти в момент зачатия. По этой причине менструации у женщин происходят в разное время, в соответствии с биологическими часами каждой из них.

Это можно проиллюстрировать, используя аналогию с каруселью (*рис. А9*).

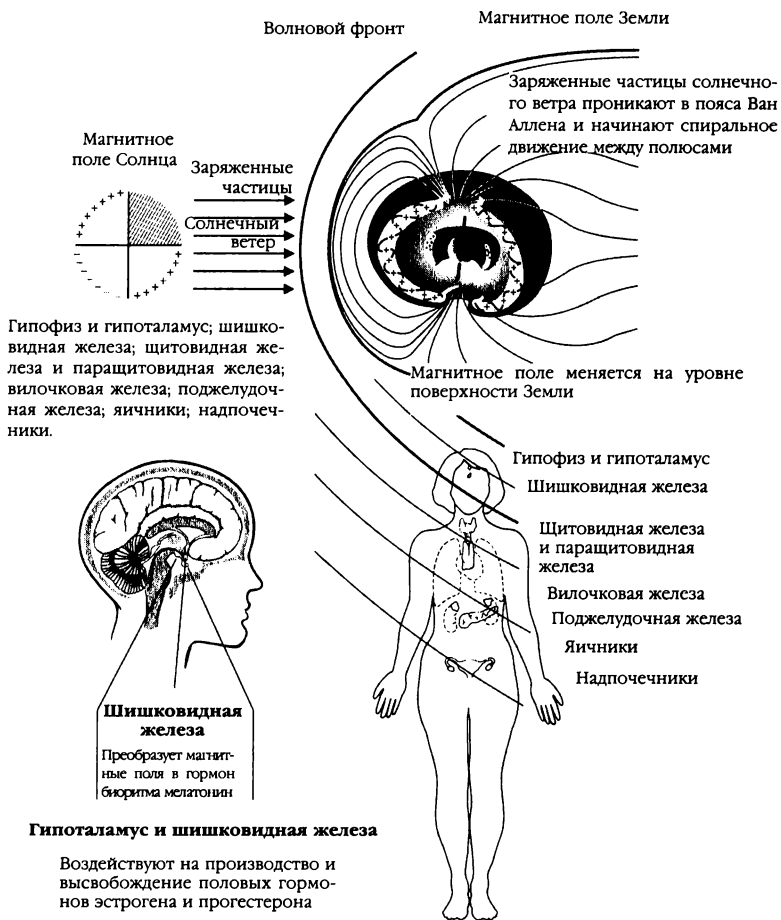
Представьте себе, что при каждом повороте карусели лошади и пассажиры поднимаются до верхней части своего столба, а затем опускаются на пол. Каждый пассажир встает в очередь, чтобы сесть на карусель в точке А. Один пассажир садится на первую лошадь, и карусель немного поворачивается вперед. Первый пассажир приподнимается над полом карусели вместе с лошадью. Затем карусель останавливается, чтобы позволить второму пассажиру сесть на вторую лошадь, которая опустилась на пол. Как только второй пассажир занял свое место, карусель снова поворачивается вперед. Первые два пассажира поднимаются еще выше относительно своих столбов. Третья лошадь опускается на пол, позволяя занять место третьему наезднику, и т.д., пока все лошади не будут заняты наездниками. Затем начинается скачка по кругу.

Все наездники поднимаются и опускаются один раз с каждым поворотом карусели (в случае аналогии с Солнцем — каждые 28 дней). Каждый синхронизирован с 28-дневным циклом солнечной радиации. Но каждый поднимается и падает в разные моменты времени. Это объясняется тем, что все наездники занимали свои места в разные моменты времени. Таким образом, подъем и падение каждого наездника относительно другого происходят «асинхронно». Женщины не менструируют

Принцип «асинхронной синхронности»

Рис. А9. Здесь аналогия с каруселью объясняет, почему менструации у женщин, происходящие в среднем каждые 28 дней, не происходят одновременно. Четыре квадранта магнитного поля Земли (см. рис. А8а) изображены на крыше карусели (заштрихованный сектор опущен для простоты). Представьте, что карусель совершает один поворот за 28 дней, что соответствует периоду обращения экваториального поля Солнца. Перед началом поездки пассажиры садятся на лошадей в точке А в разные моменты времени, по мере того, как каждая лошадь достигает нижней точки своего вертикального движения. Поездка начинается, когда все пассажиры занимают свои места. Каждая лошадь движется вверх и вниз каждые 28 дней, как показано на синусоиде под каруселью, но лошади движутся вверх и вниз в разное время. Все они синхронизированы с 28-дневным периодом. Сходным образом менструации у женщин происходят в разное время, поскольку они (и их биоритмы) появились на Земле в разное время.

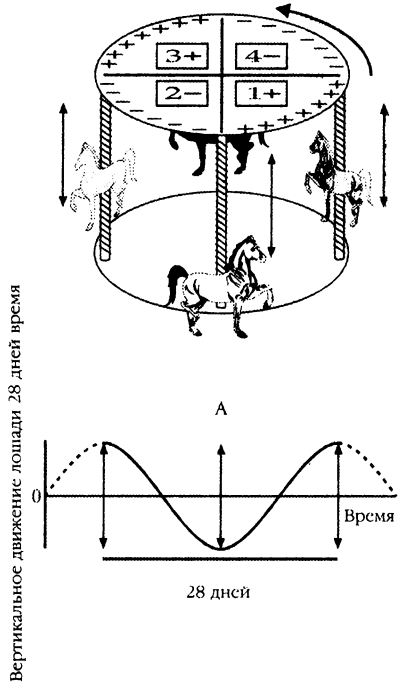

в одно и то же время по той причине, что каждая из них была зачата (появилась на Земле) в различные моменты времени. Следовательно, биоритмы (и деятельность желез внутренней секреции) у женщин протекают асинхронно, но каждая эндокринная система заперта внутри 28-дневных биоритмических солнечных часов.

(iii) Все, что воздействует на биоритмы и скорость метаболизма, вызывает колебания продолжительности цикла. Эти вещества могут быть стимуляторами, такими как табак и кофе, искусственными гормонами либо ка-

кими-то внешними источниками помех для поступления биоритмических сигналов от Солнца, например, такими как высоковольтная линия над головой или электромагнитная интерференция (см. *Приложение 3, 7*).

(iv) Научные данные свидетельствуют о том, что женщины, помещенные глубоко под землю и защищенные от солнечной радиации, перестают менструировать и их биологические часы сбиваются с ритма. В статье из журнала «New Scientist» (июнь 1989 г.) сказано:

«Стефания Фоллини, дизайнер интерьеров из Италии, на прошлой неделе прервала свое четырехмесячное заточение в пещере, расположенной на территории штата Нью-Мексико. Итальянские ученые наблюдали за тем, как она реагирует на изоляцию, чтобы в будущем использовать эти данные при планировании космических путешествий. Ее периоды бодрствования продолжались 35 часов и прерывались периодами сна до 10 часов. Она потеряла 17 фунтов веса, а ее менструальный цикл остановился. Фоллини казалось, что она провела под землей два месяца, а не четыре».

Эти результаты опровергают бытующее мнение, согласно которому Луна является главной движущей силой плодovitости, чего просто не может быть: продолжительность лунного цикла составляет 29(?) дней, а не 28. И самое главное, становится очевидным то, что рождаемость на Земле зависит от солнечного излучения: нет излучения, нет и детей.

Солнечная радиация играет ключевую роль в воспроизводстве человека на Земле. Может ли она играть такую же важную роль в воспроизводстве животных, птиц, рыб, насекомых, даже вирусов? Если это так, то

данной зависимости можно найти самое разнообразное применение: например, помещать больных СПИДом под землю, чтобы воздействовать на способность вируса к самовоспроизведению и остановить его дальнейшую репликацию. Тот факт, что яркий солнечный свет служит причиной спонтанного размножения вируса, не является новостью для людей, страдающих от герпеса. (В *Приложении 3,5* также показана известная связь между солнечной активностью и вирусом гриппа.)

3. Как Солнце определяет расцвет и крушение цивилизаций

Гигантские секвойи с западного побережья Северной Америки живут до 4000 лет. Кольца роста этих деревьев содержат информацию о климате и солнечной активности прошлого, начиная с того года, когда начался их рост. Очень старые секвойи, которые уже давно превратились в уголь, позволяют заглянуть в прошлое на 8000 лет. От них мы знаем, что уровень солнечного излучения существенно варьировался за большие периоды времени. Американский исследователь Джон Эдди собрал геофизические данные, заключенные в секвойях, и на их основании построил графики колебаний солнечного цикла за последние 5000 лет, на которых видно, что количество солнечной радиации на самом деле варьируется вместе с солнечной активностью. Если теория солнечного гормона верна, то рождаемость на Земле должна варьироваться вместе с уровнем солнечной радиации на протяжении истории.

Графики Эдди демонстрируют не только сильные колебания уровня солнечной радиации за последние 5000 лет, но также и то, что радиационные минимумы

Влияние солнечных пятен на расцвет и крушение цивилизаций



Рис. А10. Расцвет и крушение цивилизаций соответствуют долговременным циклам солнечной активности. На верхнем графике изображена долговременная развертка солнечной активности, полученная на основе центрального графика, иллюстрирующего содержание углерода-14 в годовых кольцах деревьев. В периоды минимума солнечных пятен в годовых кольцах накапливается больше углерода-14. Минимумы солнечных пятен также совпадают с мини-ледниковыми периодами (нижний график) и распределением суровых зим (на основе средних значений для Парижа и Лондона за указанный период). Уменьшение солнечной радиации приводит к упадку рождаемости; XVIII династия фараона Тутанхамона рухнула во время одного из таких минимумов, как и цивилизация майя 2000 лет спустя. Инкский город Мачу-Пикчу был заброшен около 1520 года, задолго до Конкисты.

привели к образованию мини-ледниковых периодов на Земле.

Профессор Йен Николсон (The Sun, 1979) в дополнение заметил, что графики Эдди по какой-то *неизвестной* причине соответствуют взлету и падению цивилизаций на протяжении истории. Как выразился Николсон, «данные убедительные, но труднообъяснимые». Теория солнечного гормона позволяет объяснить эту загадку: когда уровень солнечной радиации падает, численность населения сокращается.

4. Солнечная радиация и активность солнечных пятен

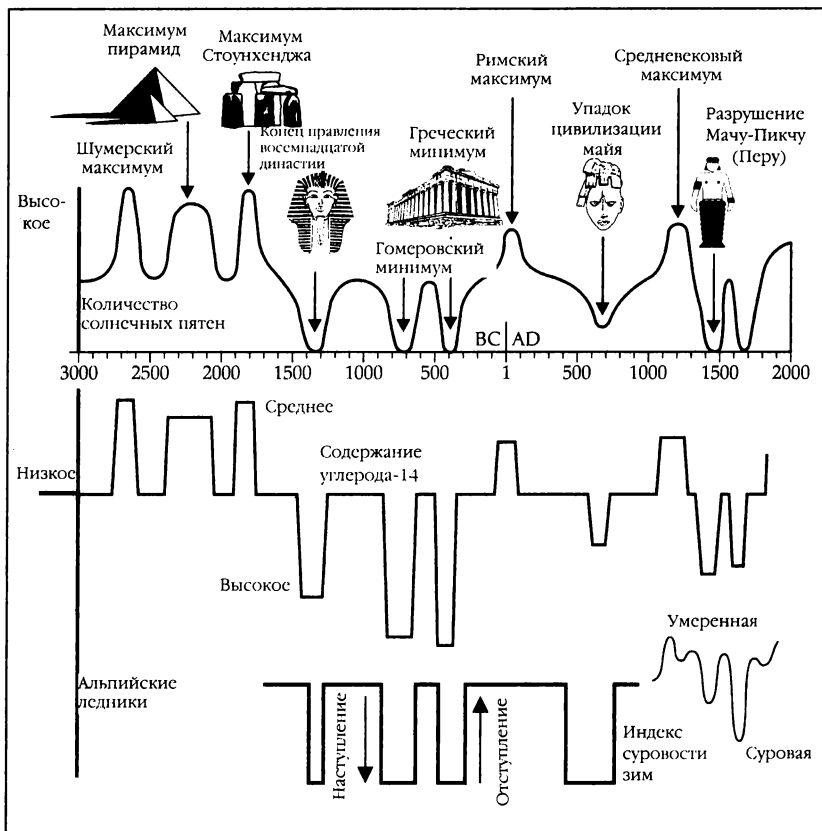
На протяжении человеческой истории представители различных цивилизаций отмечали присутствие на солнечной поверхности черных пятен, которые появляются с периодом около 11? лет (см. *рис. А11*). В середине этих мини-циклов можно увидеть до пяти пар солнечных пятен (через окрашенный пластик). В пе-



Рис. А11. Примерный 11,5-летний цикл солнечных пятен, по наблюдениям с 1680 года.

риоды максимума на солнечной поверхности могут появляться до 100 пар пятен. С 1645 по 1715 год солнечных пятен отмечено не было.

Связанные с пятнами магнитные бури варьируются по своей силе в самых широких пределах, от 0,4 гаусса

(единица измерения силы магнитного поля; сила магнитного поля Земли составляет 0,6 гаусса) в минимуме до 4000 гауссов в максимуме. Это 6000-кратное циклическое увеличение вызывает хаос на поверхности Солнца, которое выбрасывает в 6000 раз больше частиц вместе с солнечным ветром. Они, в свою очередь, бомбардируют Землю, влияя не только на плодovitость, но также и на человеческое поведение за счет изменения уровня биоритмических гормонов (и других гормонов, вызывающих шизофрению).

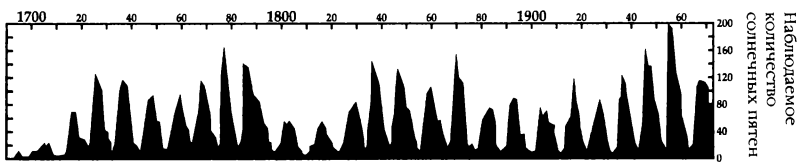
5. Как солнечные пятна вызывают шизофрению

Уже установлена связь между солнечной активностью и вирусной пандемией на земле. В 1971 году журнал *Nature* опубликовал результаты исследования Р. Е. Хоуп-Симпсона (R. E. Hope-Simpson, *Nature*, 275.86, 1978), которые демонстрируют превосходное совпадение между пиками 11,5-летнего цикла солнечной активности и эпидемиями гриппа, связанными с антигенной изменчивостью вируса (см. *рис. А12*). Вирус мутирует в другую разновидность с каждым последующим солнечным циклом, доказывая, что солнечная радиация способна повлиять на репликацию вируса.

В 1991 году *The Daily Telegraph* сообщила о том, что ученые обнаружили прямую связь между шизофренией и гриппом (3 июля 1991 г.). Профессор Роберт Мюррей из Лондонского института психиатрии заявил, что его исследования «...показали, что среди детей, родившихся в Англии весной 1958 года, после массовой эпидемии гриппа в 1957 году (максимум



Рис. А12. Существует замечательное совпадение между пиками 11-летнего цикла солнечной активности (когда солнечная активность находится на максимуме) и эпидемиями гриппа, связанными с антигенной изменчивостью вируса. По всей видимости, солнечная радиация вызывает мутации вируса каждые 11,5 лет. Данные до 1971 года взяты из Хоуп-Симпсона (сплошной график); линия отображает ситуацию на период 1971—89 гг. (источник: журнал *Nature*, 275.86, 1978).

солнечной активности), существует 88-процентное увеличение случаев последующего развития шизофрении. Эта корреляция прослеживается с 1939 года...».

Соединив эти два отчета, мы видим, что Хоуп-Симпсон показал наличие связи между солнечной активностью и вирусами, а Мюррей установил связь между вирусами и шизофренией. Становится ясно, что солнечное излучение влияет на производство гормонов, что приводит к шизофрении. Такой «электромагнитный» подход может объяснить и другую загадку, поставившую в тупик ученых, которые не могут понять, почему среди иммигрантов из Вест-Индии, проживающих в Англии, случаи шизофрении отмечаются значительно чаще, чем у коренного населения Вест-Индии, и чаще, чем у выходцев из Вест-Индии, рожденных в Англии. Это объясняется биоритмической десинхронизацией: всякий раз, когда организм перемещается из места рождения в дру-

гую географическую точку на поверхности Земли, он подвергается воздействию иной комбинации магнитных полей Солнца и Земли, поскольку земное магнитное поле подвержено изменениям (благодаря этому обстоятельству голубь может находить путь домой). Такие изменения магнитного поля через процесс *электрохимической трансдукции* изменяют уровень содержания гормонов во всей эндокринной системе. В простейшем случае мы называем это «ностальгия». Тело, как и голубь, просто стремится вернуться в ту географическую точку на земной поверхности, где оно было зачато, где его эндокринная система находится в равновесии. Ностальгия — это биохимическая реакция организма, подобная расстройству биоритмов в связи с перелетом через несколько часовых поясов, на изменения в магнетизме, которые воздействуют на эндокринную систему.

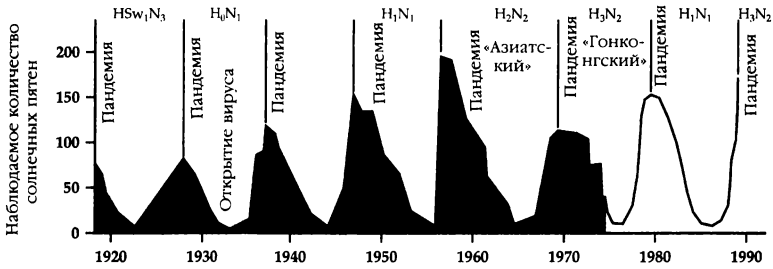
Более частые случаи шизофрении среди иммигрантов из Вест-Индии можно объяснить тем же самым феноменом. (Картина становится несколько более сложной в случае с голубем, который, по всей видимости, имеет «стираемую, перепрограммируемую память», позволяющую ему находить новый «дом» в новых географических координатах.)

б. Как Солнце контролирует биоритмы

На *рис. А3i* показано, что Солнце излучает четыре различных радиационных кода, которые можно описать как 123, 124, 134 и 234. Именно они определяют четыре различных типа личности в астрологии: Огонь, Земля, Воздух и Вода. После рождения дети растут, благополучно реагируя на тот тип излучения, который послужил инструментом их создания при зачатии, и негативно воспринимая другие типы излучения. В хорошие

радиационные дни они внимательны и отзывчивы, а в неблагоприятные дни чувствуют себя вялыми и в большей степени подвержены несчастным случаям, поскольку солнечное излучение воздействует на функциональную способность их мозга.

7. Как Солнце вызывает раковые заболевания

В 1967 году биолог Джанет Харкер проводила эксперименты на тараканах в попытке выяснить, какая часть мозга отвечает за пробуждение тараканов среди ночи и погружение в сон около шести утра. Используя электронный микроскоп, она сумела выделить области в мозге тараканов, следящие за течением времени. Когда она удаляла эту часть мозга, тараканы теряли чувство времени и оставались в состоянии бодрствования, пока не умирали. Чтобы убедиться в том, что эта часть мозга в действительности представляет собой биологические «часы», Харкер поменяла их у австралийского и британского тараканов. Каждый адаптировался к прежнему ритму своего сородича: британский таракан засыпал в полночь и пробуждался в шесть утра, доказывая, что часы австралийского таракана продолжают «тикать» и после пересадки.

Впоследствии эксперименты Росса Эйди установили, что Солнце воздействует на производство «гормона времени» мелатонина. Следовательно, солнечная радиация синхронизирует и периодически калибрует биологические часы. Таким образом, существует два типа часов: астрономические и биологические. Соответствие между ними гарантирует эндокринную гармонию, несоответствие вызывает хаос.

Джанет Харкер продолжила свои эксперименты с тараканами. Она имплантировала тараканам вторые часы, оставляя их собственные, сначала австралийскому, за-

тем британскому. У обоих тараканов развился рак, и они умерли. Это позволяет предположить, что раковые заболевания связаны с десинхронизацией тела с внутренними биологическими часами. Рассмотрим случай с человеком, чей внутренний ритм находится в соответствии с радиационным кодом 123, который превалировал в момент зачатия. Его биологические часы будут регулироваться этой последовательностью. На рис. *A13a* представлена теоретическая связь между солнечными часами (биоритмический сигнал) и биологической системой (часы).

Радиационный код 123 генерирует магнитную модуляцию 123, которая протекает через шишковидную железу. Она и другие железы вырабатывает гормоны, вызывающие деление клеток у здорового тела. Клетки делятся и растут. Система развивается, и тело растет. Метаболическая система адаптируется к периодичности солнечных часов, клетки делятся и умножаются с периодичностью кода 123. «Здоровая» система посылает стоп-сигнал обратно клеткам тела. Клетки перестают делиться; организм здоров.

На рис. *A13b* показана нездоровая ситуация. Здесь тот же самый правильный радиационный код снова течет через шишковидную железу. Клетки снова делятся и умножаются. Но теперь на скорость метаболизма влияет внешний канцероген, такой, как табак или кофе. Канцероген заставляет скорость метаболизма переключиться на другой ритм, скажем, 134. Внутренние часы теперь идут вразнобой: одни отсчитывают 123 по Солнцу, другие 134 по интенсивности обмена веществ. Стоп-сигнал для остановки деления клеток теперь не посылается. Клетки делятся и умножаются, делятся и умножаются снова и снова. Это раковое заболевание. Поместите в одно тело два часовых механизма, и, как и у тараканов в экспериментах Харкер, результатом будет хаос.

Введение искусственных гормонов напрямую воз-

действует на тело и эндокринную систему. Вот почему эстроген в противозачаточных таблетках иногда приводит к образованию раковых опухолей. Все, что вмешивается в анатомию эндокринной системы или нарушает работу солнечных часов, вызывает биоритмическую десинхронизацию и раковые заболевания. Высоковольтная линия над головой вызывает рак, потому что «блокирует» солнечные часы. При этом метаболизм сбивается с нормального ритма, что приводит к раковой активности в клетках.

Это объясняет, почему химиотерапия, современный метод лечения рака химическими препаратами, эффективна лишь в 25 процентах случаев, т.е. в одном случае из четырех. Если же проводить лечение с учетом биоритмов, составив расписание в соответствии с благоприятным солнечным кодом 123, 124, 134 или 234, то можно добиться и 100-процентного успеха.

8. Как ЭЛТ вызывают выкидыши

Электронно-лучевые трубки, которые используются в компьютерных системах и телевизионных приемниках, являются источником электромагнитного излучения и рентгеновских лучей (ионизирующей радиации). Эти виды излучения напрямую воздействуют на шишковидную железу, влияя на количество вырабатываемых гормонов. Результатом может стать недостаток прогестерона в ходе беременности и как следствие спонтанный выкидыш.

9. Причина возникновения солнечных пятен

В 1961 году инженеры Бабкок и Лейтон предложили модель образования солнечных пятен, которая предполагает, что образование солнечных пятен связано со

Как Солнце вызывает раковые заболевания

(a)

Преобразование импульсов часов/проверка соответствия (шишковидная железа)

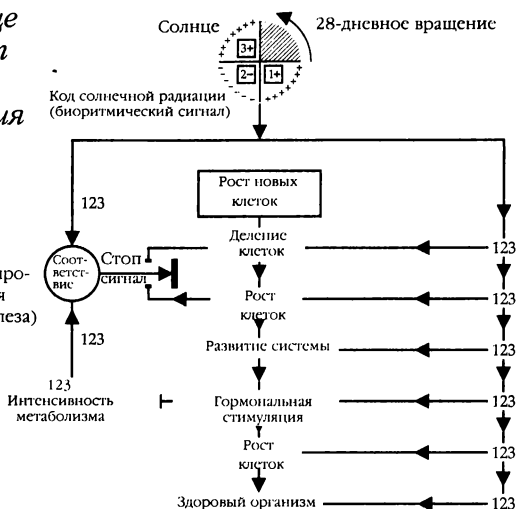

(b)

Преобразование импульсов часов/проверка соответствия (шишковидная железа)



Рис. А13. (а) Модель деления и роста клеток в здоровом организме. Биоритмический сигнал и внутренние биологические часы имеют одну и ту же «скорость хода», что обеспечивает клеточную гармонию. (б) Модель деления и роста клеток в организме, функционирующем со сбоями. Внутренние биологические часы сбивы при введении в систему канцерогена. Скорость хода биологических часов теперь изменилась, например, на 134. Механизм преобразования/проверки соответствия чувствует отсутствие синхронности. Стоп-сигнал в механизм деления клеток больше не посылается. Клетки делятся и умножаются без всякого контроля. Как и в экспериментах Харкер, сочетание двух «часов» в одном теле приводит к раковому заболеванию.

Солнечное излучение и активность солнечных пятен

Полярное магнитное поле Солнца (черные участки на рисунке внизу) совершает полный оборот вокруг солнечной оси каждые 37 дней (каждые 40,5 дня при наблюдении с Земли). Экваториальный регион, обладающий собственным магнитным полем, вращается быстрее и делает один полный оборот за 26 дней при наблюдении с поверхности Солнца, или за 28 дней при наблюдении с Земли. Разные скорости вращения этих двух магнитных полей известны в науке как «дифференциальное вращение магнитных полей Солнца». Именно это магнитное взаимодействие заставляет заряженные частицы отрываться от солнечной поверхности и бомбардировать Землю.

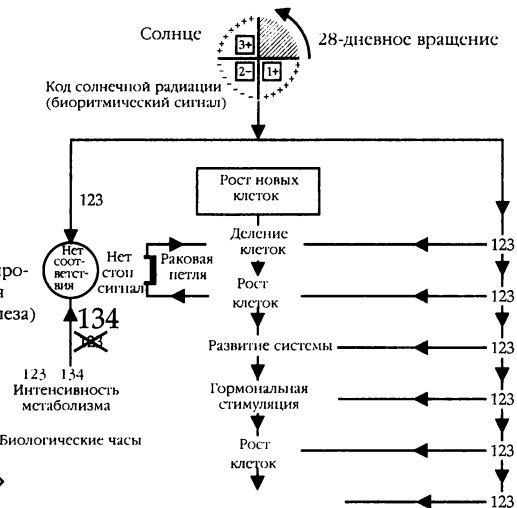

Рис. А14. Известно, что вариации солнечного излучения совпадают с изменениями активности солнечных пятен. В 1961 году английские инженеры Бабкок и Лейтон предположили, что солнечные пятна возникают в результате *скручивания* двух отдельных магнитных полей Солнца. Таким образом, солнечное излучение и плодovitость живых существ на Земле коррелируются с активностью солнечных пятен.

скручиванием солнечного полярного магнитного поля более медленно вращающимся экваториальным магнитным полем. Полярное поле начинает медленно скручиваться, все туже заворачивая себя вокруг солнечной поверхности, подобно часовой спирали магнетизма (см. *рис. A14a-d*). Под солнечной поверхностью силовые линии магнитного поля спутываются турбулентной плазмой (*рис. A14e-f*) и прорываются сквозь солнечную поверхность (*рис. A14g*), формируя пару солнечных пятен (*рис. A14h-i*).

10. Расчет цикла солнечных пятен

Графики солнечной активности Джона Эдди, построенные им на основании информации из колец роста секвойи, указывают на то, что продолжительность таких мини-циклов составляет около 11,5 года при длительности больших циклов 1200 лет и более.

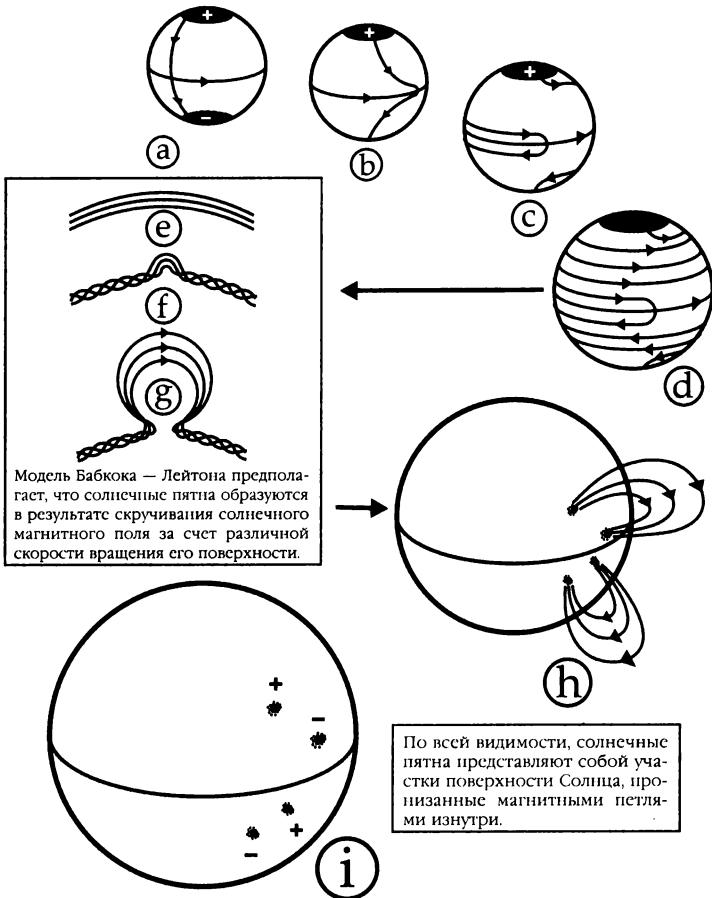
Если будущую солнечную активность можно предсказать, то можно спрогнозировать и будущую рождаемость. Но современные астрономы достаточно упрямо настаивают на том, что цикл солнечной активности нельзя рассчитать. Они согласны лишь с тем, что средняя продолжительность цикла составляет 11 или 11,5 года в зависимости от исторического периода, выбранного для подсчета среднего значения. Причина их скептицизма состоит в том, что солнечный цикл зависит от трех переменных: солнечного полярного магнитного поля (P), солнечного экваториального магнитного поля (E) и магнитного поля Земли (W). Анализ цикла в любой момент времени означает описание положения солнечных магнитных полей по отношению к земному полю. Поскольку солнечное поле состоит из

двух компонентов, поскольку их поведение «кумулятивно» (то есть они «заводят» себя, как часы) и поскольку все три переменные находятся в движении, расчет магнитных циклов произвести невозможно.

Однако все эти возражения не являются непреодолимыми. Вполне возможно проанализировать три переменные и рассчитать угловое положение между ними, используя метод, который я назвал «ротационная дифференциация». Поскольку Р и Е вращаются с разными скоростями, должен наступить такой момент времени, когда они оба будут занимать одинаковое угловое положение. Это происходит каждый раз, когда Е перекрывает Р, что происходит каждые 87,45 дня, и этот период я назвал «битом» времени. Если теперь мы станем рассматривать Р и Е только каждые 87,4545 дня, то они всегда окажутся в одном и том же угловом положении, хотя само угловое положение будет изменяться каждые 87,4545 дня. Это надежно «склеивает» Р и Е (при условии, что с этого момента измерения будут проводиться только через каждые 87,4545 дня). Вторым шагом в расчетах будет построение графика комбинированного положения Р и Е каждые 87,4545 дня. Третий шаг состоит в построении еще одного графика, показывающего угловое положение W 87,4545 дня. Заключительным шагом будет вычитание графика W из графика Р и Е. Результирующий график будет отражать разность между солнечными магнитными полями и Землей. Этот метод был преобразован в компьютерный алгоритм, который позволил произвести долговременный анализ цикла солнечной активности.

На *рис. А15а* (вверху) показаны два зигзагообразных графика, наложенные один поверх другого. Один из них представляет положение Земли (W), а другой положение комбинированного солнечного магнитного поля (Р и Е) с интервалами по 87,4545 дня (для экономии

187-летний (68302-дневный) цикл солнечных пятен



Рис. А15а.

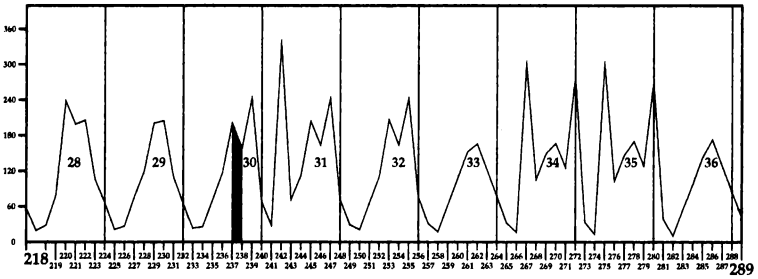

Интервал времени каждые 87,4545 дни

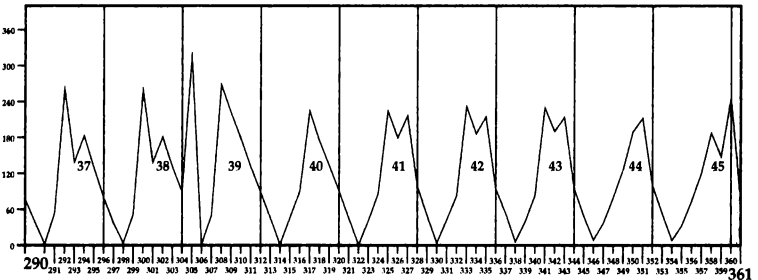

Интервал времени каждые 87,4545 дня

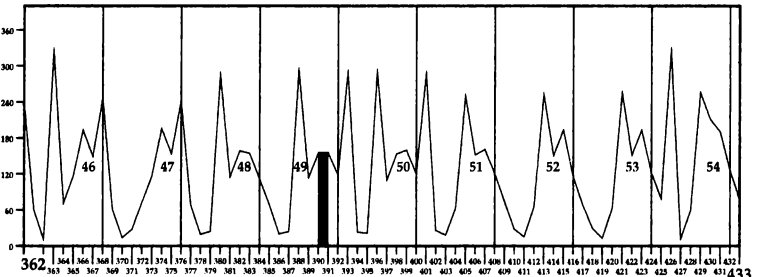

Интервал времени каждые 87,4545 дня

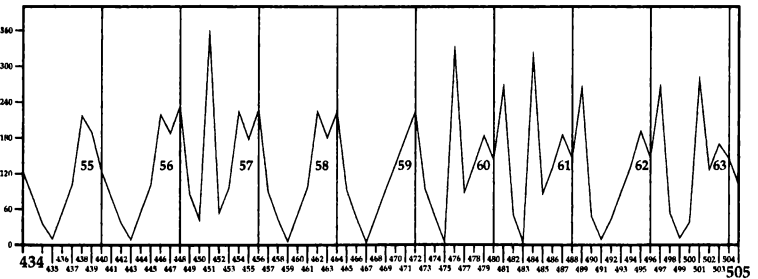

Интервал времени каждые 87,4545 дня

Рис. А15b.



Рис. А15с.



места показаны только первые 73 интервала). Под ним отображена *разность* между двумя графиками для того же самого периода и тех же интервалов времени, а в последующих рамках показано продолжение всего графика «разности», который продолжается значительно дальше интервала 73, заканчиваясь на интервале 781.

График «разности» показывает количество импульсов (микроциклов) магнитной активности, каждый из которых продолжается около 700 дней (8 x 87,4545). Всего насчитывается 97 таких импульсов. Это позволяет нам изучать поведение магнитного поля Земли, сравнивая его с поведением магнитного поля Солнца. Если в какой-то момент времени солнечное полярное поле, солнечное экваториальное поле и Земля окажутся на одной линии, то разность между ними будет равна нулю. Это начало цикла. Затем вся тройка начинает вращаться (обратите внимание на характерную форму первых микроциклов под номерами 1—9).

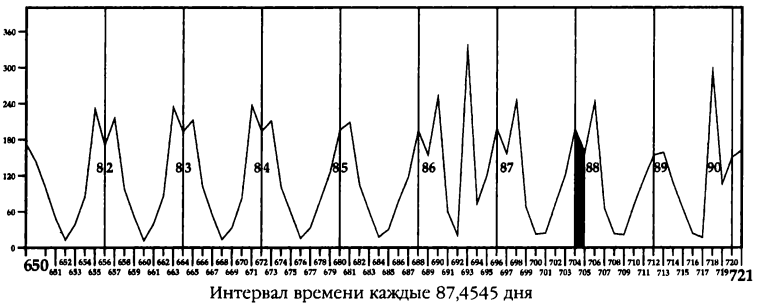
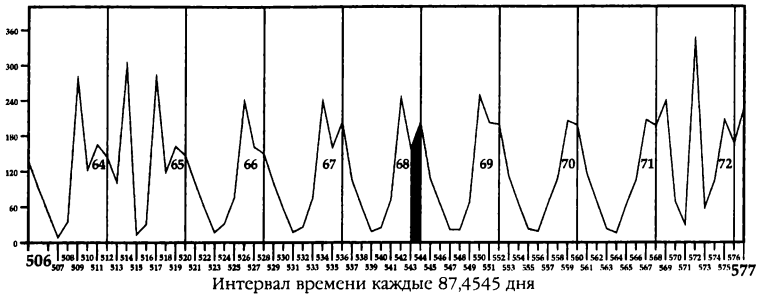
Заметьте, что форма микроцикла, *следующего* за 97, в точности такая же, как у микроцикла номер 1, и что следующие микроциклы повторяют форму микроциклов 2, 3, 4, 5 и т. д. Эти формы свидетельствуют о том, что P, E и W после микроцикла 97 (после «бита 781» на

Гипотетический 11,49-летний цикл солнечных пятен



Рис. А1б. (а) Первые 9 циклов в серии из 97 микроциклов, или импульсов, которые составляют один 187-летний цикл солнечной активности, демонстрируют гипотетический 11,492999-летний цикл (пунктирная линия). (б) Последние 7 циклов в серии из 97 микроциклов; черная горизонтальная черта отмечает конец одного 187-летнего цикла (96 микроциклов), сдвинутого вперед на 5 делений с 768 до 773. Еще восемь делений отделяют старый фундаментальный цикл (белая полоса над словами «смещение складки») от нового фундаментального цикла, который начинается после бита 781.

графике) снова сошлись вместе. Теперь начинается новый цикл. 781 умножить на $87,4545$ дня = $68\ 302$ дня, или 187 лет. Следовательно, продолжительность цикла солнечной активности составляет 187 лет. Начав вращаться вместе, P, E и W синхронизируются вновь лишь через 187 лет. (Это можно проверить следующим образом: $68\ 302 \div 26$ (P) = 2627 полных оборотов экватора. $68\ 302 \div 37$ (E) = 1846 полных оборота полюса. $68\ 302 \div 365,25$ (W) = 1846 полных оборота W.)

Таким образом, на первый взгляд кажется, что продолжительность цикла солнечной активности составляет 187 лет и что 6 микроциклов «группируются», образуя один $11,499$ -летний наблюдаемый *фундаментальный* цикл.

Но цифры не совсем совпадают; здесь есть определенные несоответствия:

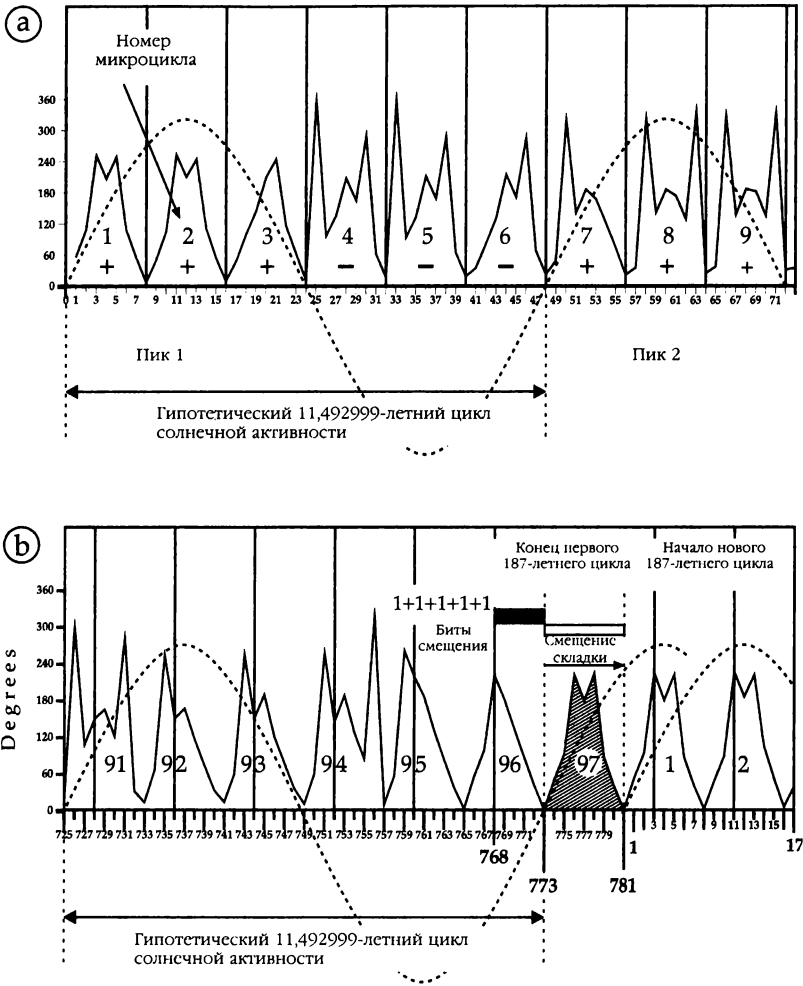
— во-первых, если 6 микроциклов образуют один $11,5$ -летний фундаментальный цикл, тогда продолжительность самого солнечного цикла должна составлять 96 микроциклов (целое число, делящееся на 6), а не 97 , как показывают нам графики «разности».

— во-вторых, если 8 интервалов (бит) составляют один микроцикл, тогда должно быть 8×97 интервалов (776 бит) в одном полном цикле, тогда как в действительности на графике «разности» их насчитывается 781 , на 5 интервалов больше, чем должно быть.

11. Как Солнце вызывает циклы катастроф

Вертикальное полярное поле Солнца, как и Земли, несет магнитный заряд; один полюс является положительным, другой отрицательным. Обычно мы вправе ожидать, что Северный полюс находится на севере, а Южный на юге, а значит, магнитное поле вокруг экватора должно компенсироваться, формируя плоскость с

нулевым, или нейтральным, магнитным зарядом. Однако, по данным наблюдений, нам известно, что нейтральная плоскость в этой области искажена (собрана в складку) и наклонена под углом к горизонтали (*рис. А17*).

На *рис. А15* четко выделяется пять пересечений с искривленной областью в микроциклах под номером 10, 30, 49, 68, и 88. Эти микроциклы имеют ширину 9 бит, в отличие от остальных, чья ширина лишь 8. Это позволяет предположить, что различная скорость вращения солнечного магнитного поля искривляет и перекашивает нейтральную плоскость, заставляя ее занять наклонное положение. Дополнительные «биты» возникают при наложении двух волн (*рис. А18*).

Проследив эту закономерность на протяжении всего 187-летнего цикла, можно понять, что происходит в действительности (*рис. А19а-б*). Эта перекошенная и искривленная нейтральная плоскость, по всей видимости, «модулирует» (сжимает и растягивает) наблюдаемую последовательность микроциклов (*рис. А19с*). График наглядно демонстрирует, что складка на нейтральной плоскости сочетается с процессом скручивания солнечных магнитных полей. Там, где складка пересекает микроциклы, микроциклы сдвигаются вперед. В результате происходит замедление кумулятивной солнечной активности, и серия из 96 микроциклов превращается в серию из 96 плюс дополнительные 5 интервалов, или «битов смещения». (Эти «биты» смещают весь 11,5-летний цикл вперед на один бит в каждой точке пересечения; см. черную полосу на *рис. А16б*.)

Анализ графика солнечного цикла выявляет видимое несоответствие между гипотетическим 11,5-летним циклом, продолжительность которого должна быть 768 бит (16 x 8), и действительным графиком, который показывает, что микроцикл 96 заканчивается на бите 773.

Искажение и наклон нейтральной плоскости магнитного поля Солнца

Рис. А17. На этой диаграмме показано искажение проходящей вокруг экватора нейтральной плоскости солнечного магнитного поля. Кроме того, эта область нулевой магнитной активности имеет наклон, поэтому среди ученых она больше известна как «наклоненная нейтральная плоскость» Солнца.



Рис. А18. Более мелкие циклы представляют собой теоретический 11,5-летний цикл солнечной активности. Именно они искажают нейтральную плоскость, придавая ей наблюдаемую искривленную форму.

Модуляции цикла солнечных пятен нейтральной плоскостью

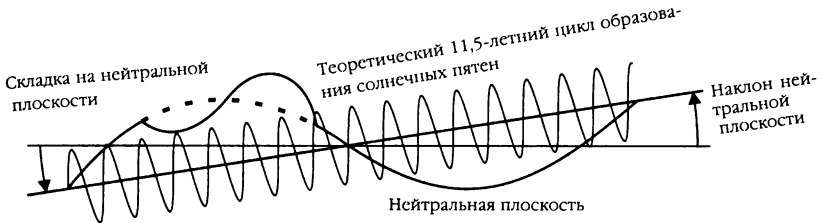
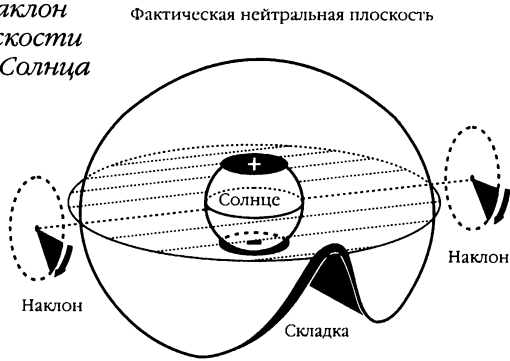

Рис. А19 (а-с). Искривленная нейтральная плоскость попеременно усиливает и ослабляет солнечную активность, что приводит к вариациям в количестве наблюдаемых солнечных пятен во времени. Количественные вариации повторяют форму нейтральной плоскости.

Искавление магнитного поля Солнца

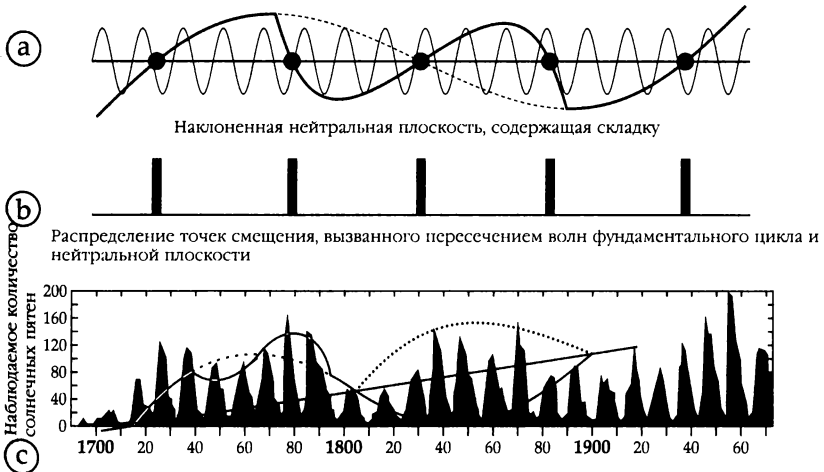

Рис. А20 (а) Схема левостороннего смещения нейтральной плоскости Солнца через каждые 187 лет. (б) Положение нейтральной плоскости; направление поля указано стрелками. (с) Нейтральная плоскость смещается относительно фундаментального цикла каждые 187 лет. При этом бит смещения передвигается по последовательности. Когда биты смещения сталкиваются, солнечная нейтральная плоскость меняет направление по сравнению с первоначальной ориентацией поля, как показано стрелками.

Дополнительные 5 бит сдвигают цикл вперед на 5 бит в течение одного цикла, вызывая «сдвиг» между двумя значениями.

Рассмотрим проблему 97 микроциклов вместо 96: анализ графика говорит нам о том, что новый, 11,5-летний гипотетический цикл смещен относительно первого 187-летнего цикла на 8 бит, или один полный микроцикл (номер 97). Это фундаментальный цикл, который содержит складку. Таким образом, график свидетельствует о том, что сама складка тоже перемещается на 8 бит каждые 187 лет. Это означает, что «биты смещения» также должны перемещаться на 8 бит за каждый 187-летний период вместе с нейтральной плоскостью.

Отдельные «биты смещения» распределены вдоль последовательности микроциклов. Для того чтобы один бит прошел через 97 микроциклов, требуется $97 \times 187 = 18\,139$ лет. Такова продолжительность одного долгого цикла солнечной активности. Это означает, что P, E, W и нейтральной плоскости потребуется 18 139 лет на то, чтобы сойтись снова.

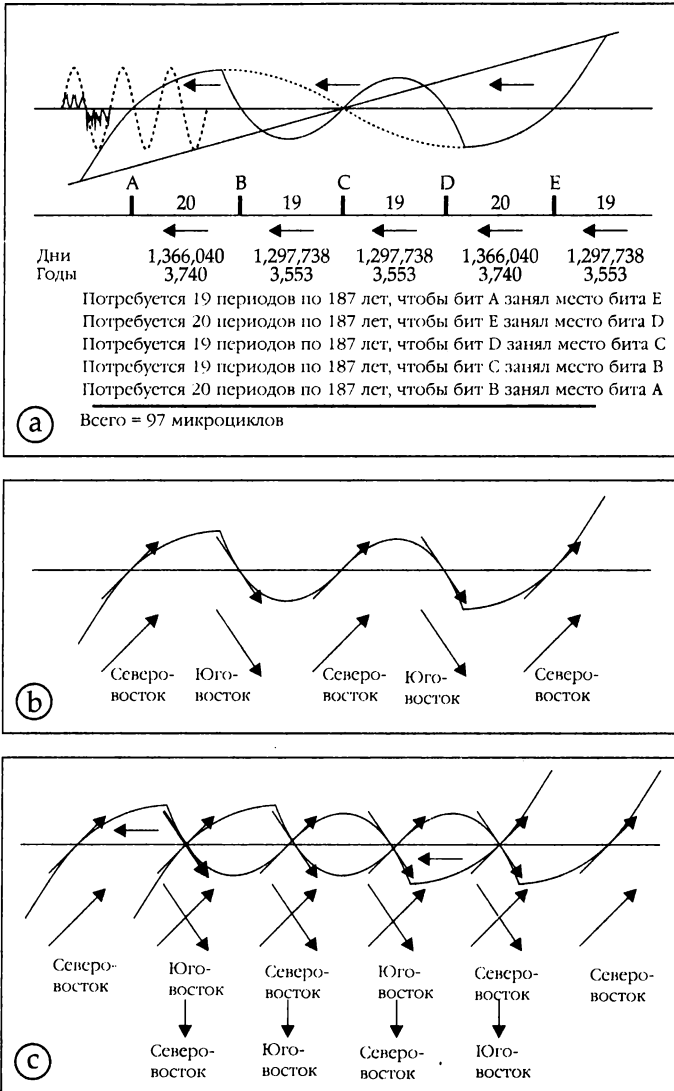
Анализ открывает новую информацию: «биты смещения» виртуально сталкиваются по мере их движения по последовательности. Например, поскольку биты E и D разделяет 20 микроциклов и поскольку складка смещается на один микроцикл каждые 187 лет, потребуется 20×187 лет для бита E, чтобы «столкнуться» с первоначальным положением бита D (*рис. A20*). Этот период из 20 187-летних циклов солнечной активности = 1 366 040 дням. Мы получили число, которому поклонялись индейцы майя. (В действительности майя определяли цикл продолжительностью 1 366 560 дней. Они отслеживали этот цикл, используя полное количество интервалов Венеры и положения Венеры при наблюдении с Земли. 2340 полных интервалов Венеры составляют 1 366 560 дней. Майя эта дата была известна как «рож-

дение Венеры», которое совпадало с началом их календаря в 3113 г. до н. э.) Что же это значит?

Отметим направление наклона нейтральной плоскости в восходящей (*рис. А20а*) и нисходящей (*рис. А20б*) части волны. Затем мы можем сместить складку вдоль последовательности на 20 микроциклов таким образом, чтобы бит Е столкнулся с битом D (*рис. А20с*). Теперь мы видим, что нейтральная плоскость совершает инверсию каждые 1 366 040 дней. Поклоняясь священному числу 1 366 560, майя пытались сказать нам, что каждые 1 366 560 дней происходит инверсия солнечного магнитного поля.

Когда солнечное магнитное поле меняет направление подобным образом, могут случиться три вещи:

- на Земле произойдет падение рождаемости;
- большее количество вредной ионизирующей радиации проникнет в земную атмосферу, что приведет к учащению мутационных изменений у младенцев и более высокому проценту мертворожденных;
- если «магнитный перекося» достаточно сильный, земная ось может наклониться (см. *рис. А21*), хотя этого не происходит при каждой смене направления.

По всей видимости, в 3113 г. до н. э. планета Венера (см. *рис. А23*), которая расположена к Солнцу ближе, чем Земля, опрокинулась вокруг своей оси. С другой стороны, Земля, которая находится на большем удалении от Солнца и поэтому в меньшей степени подвержена влиянию магнитных флуктуаций, избежала смещения полюсов и глобальной катастрофы. Но майя (см. *рис. А22*) знали, что разрушение придет снова, через 1 366 540 дней после предыдущего случая, около 627 г. н. э. Палеомагнитные свидетельства, полученные Пир-

Как инверсии магнитного поля Солнца уничтожают жизнь на Земле



Рис. А21. (а) Магнитные поля Солнца и Земли тесно взаимосвязаны. (б) Анализ цикла солнечной активности показывает, что солнечное магнитное поле совершает инверсию через каждые 3740 лет, или 1 366 040 дней. Изменения направления магнитного поля (инверсии) всегда порождают циклы бесплодия и детской смертности, вызванные усиливающимся воздействием ионизирующей радиации. Иногда, при наихудшем сценарии, Земля наклоняется на своей оси, ориентируя свое магнитное поле в соответствии с солнечным. Когда такое происходит, Землю потрясают катастрофы.

Как майя понимали тайную науку Солнца



Рис. А22. Майя почитали Солнце как божество астрологии (определяющее личность) и плодородия. Они чтили число 1 366 560 как мифологическую дату рождения планеты Венеры и точно предсказывали, что их собственная цивилизация придет в упадок через 1 366 560 дней (один период инверсии магнитного поля Солнца) от начала их календаря в 3013 г. до н. э. (Эта цифра немного отличается от периода 1 366 040 дней, полученного в результате компьютерных расчетов. Для своих расчетов майя пользовались наблюдениями за Венерой; 2340 циклов Венеры при наблюдении с Земли (см. рис. А23) составляют 1 366 560 дней.)

«Двойная звезда»: планета Венера

Орбита Венеры с периодом обращения 224,7 дня (583,9 дня при наблюдении с Земли) Солнце — Венера — Земля

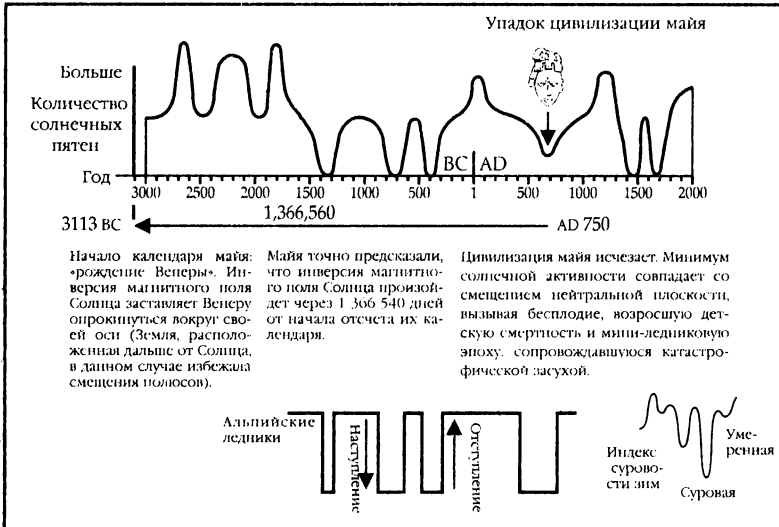

Рис. А23. (а) Орбита Венеры с периодом обращения 224,7 дня расположена между орбитой Меркурия (не показана на рисунке) и орбитой Земли. Однако интервал между последовательными идентичными появлениями Венеры в ночном небе из-за орбитального движения Земли составляет 583,9 дня. Это означает, что Венера в положении, показанном на рисунке (b), при наблюдении с Земли ярко сияет в темном предутреннем небе. В положении (c) Солнце заходит до восхода Венеры, которая ярко сияет в темнеющем вечернем небе. Из-за этого Венера, ярчайший объект на ночном небе, называлась одновременно «Утренней звездой» и «Вечерней звездой» и имела два аспекта. Яркость была символом непревзойденной чистоты, поэтому некоторые наставники человечества, обладавшие великой духовной чистотой, включая Иисуса, Тутанхамона и правителя Пакаля, ассоциировались с Венерой.

соном (*Climate and Evolution*, 1978) и данные, сохранившиеся в древесных кольцах (Vucha, 1970), свидетельствуют о том, что магнитное поле Земли в это время сместилось, что и это смещение проследовало за новым направлением нейтральной плоскости магнитного поля Солнца. Майя знали, что солнечная радиация будет нести им гибель в течение 187 лет по обе стороны от этой временной точки, с 440 по 814 г. н. э. В 750 г. н. э. цивилизация майя исчезла. В то время, когда произошла инверсия нейтральной плоскости, минимум солнечной ак-

тивности нарушил их репродуктивную способность и привел к началу мини-ледникового периода, вызвавшего засуху и разрушения. Хотя смещения полюсов не произошло, это оказалось концом для цивилизации майя. Другие страны, расположенные в более высоких широтах, сумели пережить засуху и снижение рождаемости; кроме того, они меньше пострадали от усиления ионизирующей радиации, бомбардировавшей экваториальные районы под более острым углом и с большей интенсивностью.

Более тысячи лет назад в джунглях Центральной Америки майя верили в то, что Земля была разрушена в четырех предыдущих эпохах. Теперь мы знаем, почему и как это произошло.

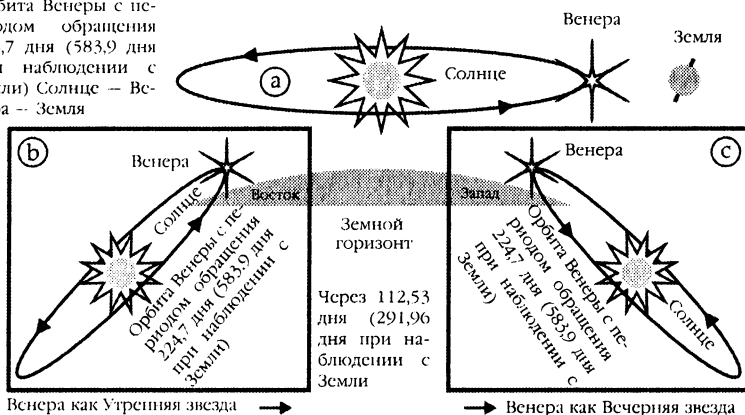
Они верили в то, что Солнце воздействует на плодovitость, расцвет и крушение цивилизаций. Теперь мы знаем, как это происходит.

Они верили в астрологию и в то, что Солнце определяет характер и судьбу. Теперь мы знаем, что это действительно так.

Они верили в то, что мы живем в пятую, и последнюю «солнечную эпоху», которая закончится в 2012 году, хотя сейчас еще не ясно, как это произойдет.

Возможно, нам следует прислушаться к тому, что они пытались нам сказать.

Некоторые люди не в состоянии осознать, что, если этот метод *неверен*, значит, майя просто угадали продолжительность периода магнитной инверсии, составляющего 1 366 560 дней. Это также означает, что трансформеры майя (некоторые из них фигурируют в этой книге) не содержат зашифрованной информации, что Земля не совершает периодического опрокидывания вокруг своей оси (это, в свою очередь, поднимает вопрос о том, почему пальмы некогда росли в морозном климате Шпицбергена, почему в Антарктике обнаружены месторождения нефти и почему в желудках мамон-

тов, замороженных в сибирских снегах, обнаружены лютики и другие цветы и травы средней полосы). Далее, это означает, что современный человек понимает механизм раковых заболеваний, но не желает найти способ их лечения; что он понимает, но не хочет объяснить, как голуби находят путь домой; что он считает причину сбоя «биологических часов» при долгих перелетах чисто эмоциональной, а не биохимической, но в то же время признает, что пересечение часовых поясов приводит к изменению выработки мелатонина в человеческом организме. И наконец, это означает, что профсоюзы, не рекомендуя женщинам во время беременности подолгу находиться перед ЭЛТ-мониторами, полностью заблуждаются, а электромагнитное излучение не имеет никакой связи с выкидышами. В таком случае традиционная наука имеет неоспоримое преимущество перед Тутанхамоном, правителем Пакалем и Виракочей, каждый из которых зашифровал тайные знания о Солнце в своих сокровищах.

12. Истоки китайской астрологии

Шесть микроциклов магнитной активности на поверхности Солнца (рис. А1б) составляют $6 \times 8 \times 87,4545$ дней = 4197,8 дней = 11,49 года. Однако этот интервал является результатом предварительного анализа, без учета «битов смещения» и искривления плоскости нейтрального магнитного поля Солнца. Как показано на рис. А1б, за счет этих факторов продолжительность циклов увеличивается до 11,69 года. Подлинное положение вещей еще более сложное из-за дифференциальной природы переменных. Точный анализ переменных показывает, что дифференциал фундаментального цикла солнечных пятен в среднем фактически составляет 11,97 года, что очень близко к 12-летнему астрологическому циклу, которым пользовались и древние китайцы.

12-летний китайский астрологический цикл

| ЗНАК | | ПОПРАВочНЫЕ ДНИ | | | | | |
|----------|----|-----------------|-------------------|---------|------|-----|------------|
| Крыса | 31 | Январь | 1900— 1918 | Февраль | 1901 | +18 | Металл (+) |
| Бык | 19 | Февраль | 1901— 1907 | Февраль | 1902 | -12 | Металл (-) |
| Тигр | 08 | Февраль | 1902— 1928 | Январь | 1903 | -10 | Вода (+) |
| Кролик | 29 | Январь | 1903— 1915 | Февраль | 1904 | +17 | Вода (-) |
| Дракон | 16 | Февраль | 1904— 1903 | Февраль | 1905 | -13 | Дерево (+) |
| Змея | 04 | Февраль | 1905— 1924 | Январь | 1906 | -11 | Дерево (-) |
| Лошадь | 25 | Январь | 1906— 1912 | Февраль | 1907 | +18 | Огонь (+) |
| Овца | 13 | Февраль | 1907— 1901 | Февраль | 1908 | -12 | Огонь (-) |
| Обезьяна | 02 | Февраль | 1908— 1921 | Январь | 1909 | -12 | Земля (+) |
| Петух | 22 | Январь | 1909— 1909 | Февраль | 1910 | +18 | Земля (-) |
| Собака | 10 | Февраль | 1910— 1929 | Январь | 1911 | -12 | Металл (+) |
| Свинья | 30 | Январь | 1911— 1917 | Февраль | 1912 | +18 | Металл (-) |

Поправочных дней от **1900 до 1912 = +17**

| | | | | | |
|----|---------|------------------|---------|-------------|------------|
| 17 | Февраль | 1912—1904 | Февраль | 1924 | -14 |
| 04 | Февраль | 1924—1923 | Январь | 1936 | -13 |
| 24 | Январь | 1936—1909 | Февраль | 1948 | +16 |
| 10 | Февраль | 1948—1927 | Январь | 1960 | -14 |
| 28 | Январь | 1960—1915 | Январь | 1972 | -12 |
| 16 | Январь | 1972—1901 | Февраль | 1984 | +18 |

Рис. А24. Точные китайские астрологические годы от 1900 до 1984, с указанием поправочных дней для каждого 12-летнего цикла.

Китайский 12-летний цикл составляет 1/5 от более продолжительного китайского цикла длительностью 60 лет. Кроме того, анализ поведения *магнитных микроциклов* показывает, что они ежегодно меняют направление и таким образом коррелируются с годами китайского цикла, тоже меняющими свою полярность. Для каждого года китайского цикла существует «коррекция ошибки», поэтому годы незначительно варьируют по продолжительности, датам начала и завершения.

Точные годы китайского гороскопа с 1900 по 1984

Анализ китайских астрологических годов (*рис. А24*) позволяет оценить ежегодную поправку, вносимую для коррекции ошибки. В течение первого 12-летнего цик-

ла она составляет +17 дней (цикл начинается 31 января 1900 года и заканчивается 17 февраля 1912 года). В следующий 12-летний период поправка составляет — 14 дней, затем, — 13 дней и так далее, как показано на *рис. А24*. Абсолютное значение этих корректирующих периодов (за один 60-летний цикл) равняется $17 + 14 + 13 + 16 + 14 = 74$ дням.

Семьдесят четыре дня за 5 циклов дают 14,8 дня за каждый 12-месячный период, или 7,4 дня за каждый 72-месячный период. $7,4 \text{ дня} = 0,243 \text{ месяца}$. Следовательно, периоды регрессии варьируют в пределах плюс-минус 0,243 месяца относительно рассчитанного значения регрессии 71,83 месяца, то есть от 11,93 до 12,02 дня, каждый 12-летний цикл.

Таким образом, после внесения поправки китайский 12-летний цикл почти совпадает с дифференциальным циклом солнечного излучения, составляющим 11,97 дня. Однако это среднее значение за 60 лет, а не за 18,139 дня одного большого цикла солнечных пятен.

Каким образом древние китайцы получили эту цифру? Как они узнали, что Солнце имеет два отдельных магнитных поля? Как они узнали о том, что эти поля вращаются? Как они узнали, что период вращения солнечных магнитных полей составляет 37 и 26 дней? Как они смогли вычислить разность переменных, чтобы определить величину ежегодной поправки?

Мы знаем, что Тутанхамон преподавал тайную науку Солнца своим подданным, как делали правитель Пакаль, Виракоча и Виракоча Пакачамак в Южной Америке. Каждый из этих великих наставников человечества оставил знания, зашифрованные в своих сокровищах. Кто преподавал тайную науку Солнца древним китайцам? Был ли это «Сын Неба», император Ши Хан-ди, или же

он унаследовал эти знания от предыдущих «Сыновей Небес», начиная с Желтого Императора (примерно 2697 г. до н. э.)? Тайное послание, зашифрованное в формах лиц терракотовых воинов (см. *гл. 1*), побуждает нас к тщательному изучению фигур в подземных тоннелях, чтобы больше узнать о Солнце и Боге.

13. Четыре тела

Древние считали, что человеческую сущность можно разделить на четыре основные сферы: астральную (духовную), физическую, интеллектуальную и эмоциональную (см. *рис. А25*). Они считали, что эти четыре «тела» рождаются одновременно и что после смерти физическое тело обращается в прах, забирая с собой эмоциональное тело (производную от сердца) и интеллектуальное тело (производную от мозга). Участь души зависела от ее чистоты в момент физической смерти; чистые души воспаряли на небеса и становились звездами, приобщаясь к сонму вечных богов. Нечистые души совершали путешествие через нижний мир и чистилище, прежде чем воплотиться на земле для очередной попытки очищения души через физические, интеллектуальные и эмоциональные страдания. По этой причине египтяне сохраняли лишь некоторые из внутренних органов (печень, легкие, желудок и внутренности) в погребальных сосудах-канопах после физической смерти. Даже аллегорически не было никакой необходимости сохранять сердце и мозг: если человек снова воплощался на Земле, он получал новое сердце и новый мозг, утрачивая интеллектуальные и эмоциональные воспоминания прошлой жизни.

14. Три мира (различные назначения души)

Археологические свидетельства, оставленные великими наставниками человечества, предполагают существование трех миров (см. *рис. А26*), объемлющих физическое и духовное состояние бытия. Это мир Бога, где обитает творец вселенной, физический мир, включающий звезды, планеты и всех живых существ, и духовный мир — место, где нечистые души пребывают в промежуточном состоянии между физическим миром и миром Бога.

15. Общая теория бытия

(включая теорию божественного согласования)

Прежде чем перейти к истинному пониманию смысла жизни (в представлении древних) и нашего места во вселенной, необходимо рассмотреть религиозный аргумент в пользу реинкарнации, основанный на том, что все мировые религии сходятся в нескольких основополагающих вещах: в начале был Бог-творец; Бог был светом (электромагнитной энергией); Бог был олицетворением любви и добра. Христианство добавляет, что Бог сотворил человека по своему образу и подобию.

Теперь мы можем развить религиозный аспект: если Бог есть добро и любовь, то цель бытия является в умножении добра и любви. Следовательно, целью Бога является собственный рост. Это теория божественного согласования, часть всеобъемлющей общей теории бытия (*рис. А27*). В Библии сказано, что Бог сотворил мужчину по своему образу и подобию, а мы знаем, что мужчина не может расти (свыше определенного предела), пока не пожертвует часть своей физической сущности в виде спермы, содержащей хромосомы, для производства потомства. Сходным образом, женщина не может

Представление древних об истинной природе человека



Рис. 22. Четыре человеческих тела.

расти, пока не пожертвует яйцеклетку, содержащую хромосомы. Это означает, что Бог тоже не может расти, если не пожертвует частью себя, если не отделит частицу своей сущности. Поэтому в начале Бог отделил часть себя (см. рис. А28) в виде электромагнитной энергии (света). Физик Альберт Эйнштейн говорит нам, что энергия не может быть уничтожена, но может лишь переходить из одного состояния в другое. Энергия может

превращаться в массу (физические объекты), по крайней мере, в математическом смысле, а масса может превращаться в энергию. Таким образом, пожертвованная энергия (E) затем была превращена в массу (m), то есть физическую вселенную.

Энергия, которая содержится в конкретной массе, пропорциональна атомному весу этой массы и скорости света в квадрате ($E=mc^2$). Когда тяжелый (радиоактивный) элемент распадается на части, энергия высвобождается пропорционально его атомному весу и скорости света (300 тысяч км/с) в квадрате. В результате происходит ядерный взрыв. Следует предположить, что некий *вселенский* взрыв произошел после того, как Бог отделил часть себя для создания физической вселенной, и это было то самое событие, которое традиционные ученые называют «большим взрывом».

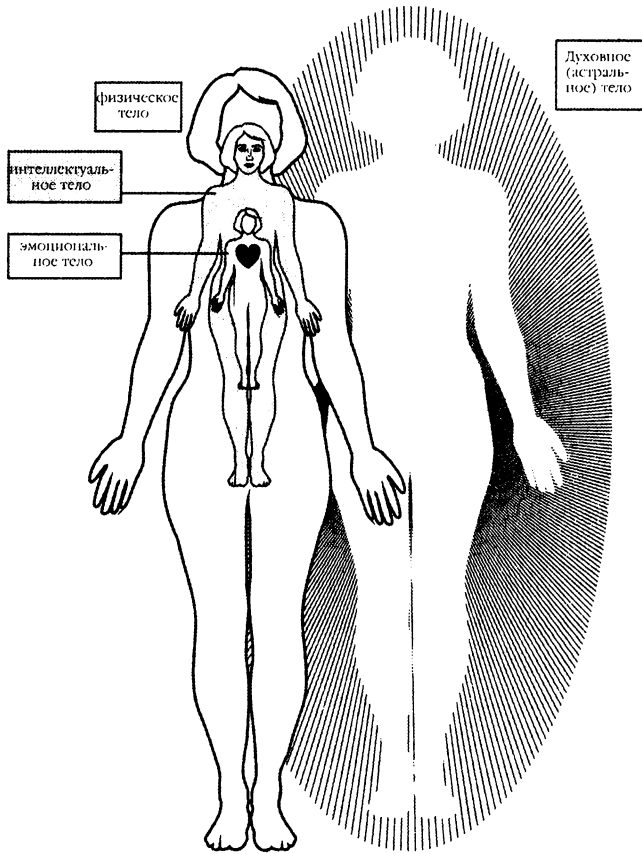
В начале (в духовном мире) не существовало такого понятия, как время. Существовал только свет. Время началось вместе с созданием физической вселенной, то есть после «большого взрыва». Понятие времени подразумевает развитие, в том числе биологическую эволюцию человечества. Со временем человек стал более сложным и интеллектуально организованным существом. Мозг развил действующие вольтажи с зарядом, противоположным тому, что создал их: когда $+E$ (положительная E) движется по уравнению, она должна превратиться в $-m$ (минус m) — простое правило алгебры, объясняющее, почему человек как биологическое существо имеет склонность тянуться к Богу.

Эти вольтажи могут притягивать новые *пакеты* духовной энергии, происходящей от энергии творца. Начало этого процесса знаменует эволюционный момент, когда человечество обретает собственную душу и становится целостным существом.

Три мира

Рис. А26. Расшифрованные истории с крышки саркофага из Паленке (см. Приложение 4) объясняют, каким образом души людей, умерших при рождении, в бою или в результате жертвоприношения, попадают в рай (место мертвых) для наслаждения небесным блаженством, предположительно перед переходом в мир Бога. На других изображениях с крышки саркофага объясняется, как душа покидает тело либо для возрождения в виде звезды (в мире Бога), либо для возрождения на Земле (реинкарнация). В зашифрованных историях описывается путешествие души через нижний мир и чистилище. Майя, перуанцы и древние египтяне насчитывали девять уровней нижнего мира, через которые душа умершего человека должна была пройти для возрождения в мире Бога или для реинкарнации на Земле. (Согласно историям с крышки саркофага из Паленке совершенно чистые души попадали в мир Бога кратчайшим путем через духовный мир, а нечистые души испытывали страдания в нижнем мире (чистилище) за свои земные грехи, прежде чем получить энергию для следующей реинкарнации и новой попытки духовного очищения.)

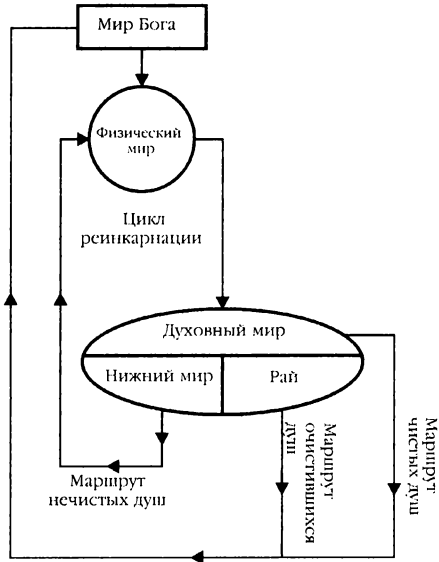

Общая теория бытия



Рис. А27. Сокровища из гробниц майя, перуанцев и древних египтян приводят к выводу, что целью бытия является рост божественной сущности (в соответствии с теорией божественного согласования, изложенной в основном тексте). На рис. 28 эта теория объединена в рабочую модель с гипотезой существования трех миров.

Физический мир отличается от интеллектуального, как и от духовного. Если в физическом мире у меня и у вас есть по ...1, и мы обменяемся ими, то и у вас, и у меня останется ?1. Очевидно, это доказывает, что в физическом мире мы не можем получить что-то из ничего. Однако в интеллектуальном мире все происходит иначе: если у вас есть идея, и у меня есть идея, я могу дать вам свою идею, а вы можете дать мне свою. Теперь, у меня и у вас есть по две идеи. Мы можем удвоить наше достояние, ничего не потеряв при этом.

Если продолжить эту линию рассуждений в соответствии со Священным Писанием, то (по крайней мере, в духовном мире) если я люблю вас, то мой духовный вольтаж увеличивается, а если я ненавижу вас, то он уменьшается. Если мой духовный вольтаж увеличивается, то он с большей силой притягивается к энергии творца (Бога) после физической смерти тела. С другой стороны, если мой духовный вольтаж уменьшался в течение земной жизни, в следующий раз душа вернется на Землю в виде низшего существа для новой попытки очищения. На *рис. А28* можно видеть графическое изображение этого процесса; модель показывает, как чистые души растут и возвращаются к творцу, в то время как нечистые души возвращаются на Землю в бесконечном цикле смертей и возрождений, подобно каплям дождя, которые собираются в реки и моря, прежде чем превратиться в водяной пар и начать очередной цикл круговорота воды в природе.

16. Рай и ад

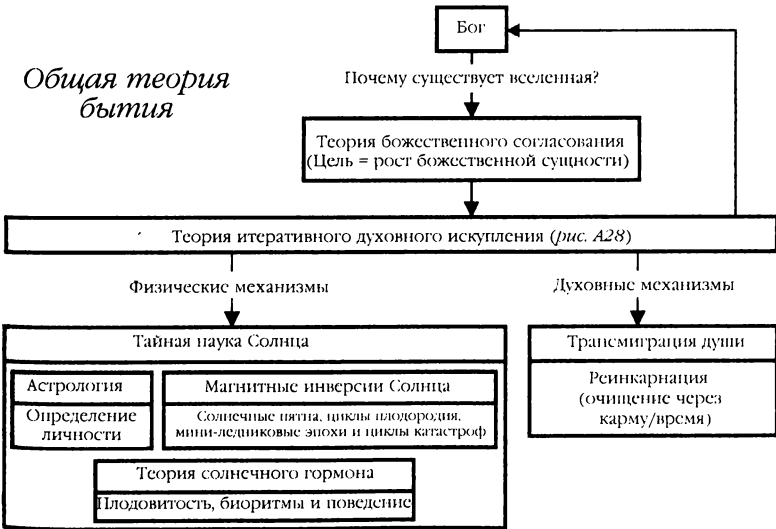
В 1990 году новозеландский пилот Брюс Кэйси пересчитал значение скорости света для более точного отражения движения света вокруг Земли, имеющей сферическую форму. Новая цифра, рассчитанная в уг-

ловых градусах в секунду (а не в километрах в секунду), показывает, что свет (Бог) движется со скоростью 144 000 минут угловой дуги в секунду (или 2400° в минуту). Иными словами, луч света обегает Землю 6,66 раза в секунду. В библейской Книге Откровения число 144 000 символизирует количество избранных, которые избегают гибели при всемирных катаклизмах, или количество душ, попадающих на небеса. С другой стороны, число 666, называемое «числом зверя», обычно используется для обозначения дьявола или ада, то есть чего-то противоположного Богу. Поэтому открытие Кэйси предполагает, что число 666 может фактически обозначать Землю в том смысле, что физическая материя является дьяволом и противоположна Богу.

Тот факт, что все в физической вселенной имеет заряд, противоположный энергии творца, означает, что она фактически является адом, включая и наши биологические тела. Но Бог, как творческая энергия, электромагнитно связан со всеми биологическими телами. Поэтому человек является наполовину богом (душа) и наполовину дьяволом (тело). Если смотреть на жизнь таким образом, все начинает приобретать смысл. Для каждого счастья есть несчастье, для каждого приобретения есть утрата, для каждой жизни есть смерть, и для каждого дня есть ночь. Церковь и эзотерические общества давно знают о том, что мы живем в преисподней. Они (а теперь и вы) знают священный секрет древних цивилизаций. С одной стороны, они хотят вырваться из этой бесконечной преисподней, однако знают, что путь к свободе будет закрыт, если не возлюбить Бога и ближнего своего. Здесь кроется проблема: любовь к Богу подразумевает любовь к его цели, то есть к росту божественного сознания. Бог сделал секс приятным, чтобы на Земле рождалось больше детей, которые будут при-

Теория итерационного духовного спасения



Рис. А28. В Писании сказано, что Бог есть свет. Свет представляет собой электромагнитную энергию. По формуле Эйнштейна $E=mc^2$; это значит, что энергия может быть превращена в физическую массу, и наоборот. Высвобождение энергии и превращение массы пропорционально квадрату скорости света. Это значит, что в начале Бог пожертвовал частью своего существа, создав физическую вселенную (Сына). По мере своего развития физические тела стали привлекать дискретные пакеты электромагнитной энергии (души) от первичного источника энергии (Бога). Путешествие души аналогично путешествию дождевой капли, которая перерождается множество раз. Очистление происходит через любовь и жертвоприношение. Очистившиеся души возвращаются к создателю. В результате происходит рост божественного сознания. Нечистые души возвращаются на Землю, чтобы попытаться еще раз пройти очищение.

влекать все новые и новые души из мира Бога (*рис. А28*) и обеспечивать постоянный рост божественной сущности. В этом смысле человечество представляет собой канал, посредством которого достигается цель божественного согласования. Именно поэтому церковь резко возражает против абортов и контроля над рождаемостью. Церковь, как и эзотерические общества, стремится к росту божественного сознания, однако в то же время ее адепты стремятся к освобождению из земного ада. В этом заключается причина секретности, окружающей подлинную цель; сохраняя тайное знание, любя Бога и своего ближнего, священнослужители и члены эзотерических обществ могут очистить собственные души и спастись, в то время как остальные люди будут рождать детей и последовательно вступать в новые перевоплощения на Земле. Физическое рождение эквивалентно заключению в темнице плоти. Именно поэтому пленники на стенах Уака Каса Вьехо на северо-западном побережье Перу (*рис. А29*) изображены с эрегированными пенисами. По той же причине на печатях гробницы Тутанхамона (*рис. А37*) изображены пленники, связанные веревкой с узлом божественного лотоса, а рядом с пирамидой Ши Хуан-ди была захоронена группа заключенных. Жизнь на Земле равнозначна «божественному заключению».

Механизм кармы (универсального закона причин и следствий, действия и противодействия) обеспечивает последнее звено в цепи понимания. Нечистые души (с низким вольтажем) воплощаются в телах с низким вольтажем и терпят страдание в будущем земном воплощении. Таким образом, земная жизнь ограничена в пределах большего или меньшего страдания. Именно поэтому древние верили в принцип *обратной трансмиграции* души: первые станут последними, а послед-

ние станут первыми. Богатые возродятся бедными, а бедные — богатыми, мужчины возродятся женщинами, а женщины мужчинами, и так далее.

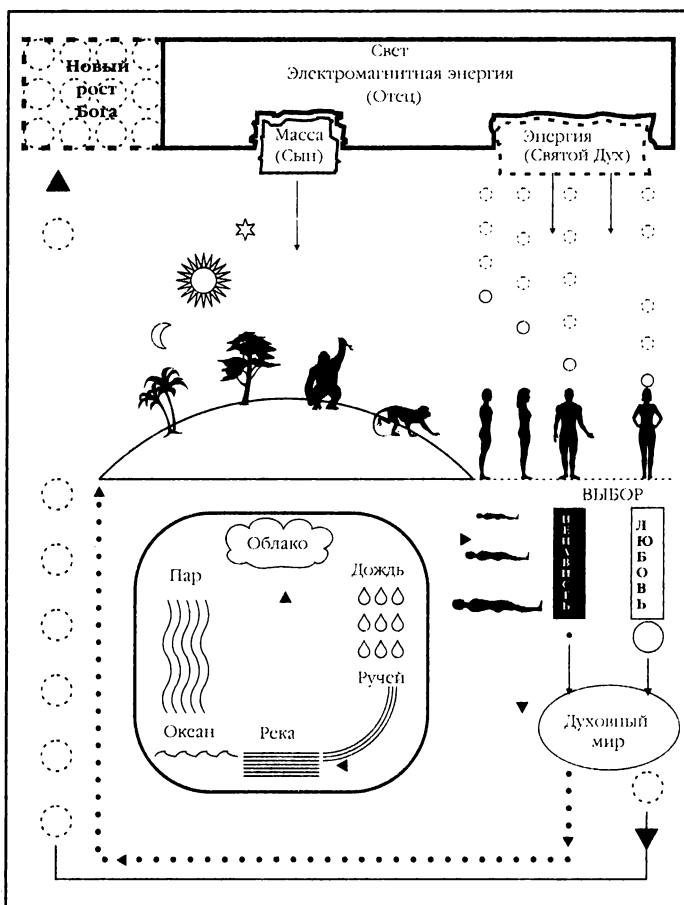
Связанные пленники из Уака Каса Вьехо и присутствие символа летучей мыши (божества смерти), закрывающей гениталии человека в шляпе на расшифрованном лице правителя Пакаля (*рис. А51*), указывают на другой этап этого процесса: очищение (чистота сердца) приходит только к тем, кто не занимается продолжением рода.

17. Высший секрет жизни

Изучение чакр, или энергетических центров в теле человека (см. *рис. А30*), показывает, что духовное очищение возможно лишь в том случае, когда физическое, духовное и интеллектуальное тело находятся в состоянии безупречного равновесия. Это происходит, когда человек находится в полной гармонии с Богом, вселенной и своими ближними. Когда мы любим ближних больше самих себя, энергия (известная мистикам под названием *сушумна*) поднимается вверх по позвоночнику и выходит из макушки головы в виде чистого света. Тогда человек становится одним из 144 тысяч избранных, о которых говорится в Откровении св. Иоанна Богослова. По-видимому, любой дисбаланс между физическим, духовным и интеллектуальным телом исключает такую возможность.

У мужчин (*рис. А31а*) выработка половых гормонов серьезно ограничивает возможность гармонизации энергетических центров. Мужская сперма богата белком и важными для организма минеральными веществами. Эякуляция спермы приводит к тому, что энергия *сушумны* движется вниз по позвоночному столбу, в не-

*Пленники из Уака Каса Вьехо
(Перу)*



Рис. А29. Фреска с изображением пленников, обнаруженная на северной стене платформы первого уровня Уака Каса Вьехо в долине Чикама на северном побережье Перу. Фигуры связаны за шею тяжелой веревкой и идут с напряженными пенисами. Сходное изображение связанных пленников можно видеть в гробнице Тутанхамона (см. *рис. А37*). Сообщение здесь гласит: «Продолжение рода ведет к пленению» (реинкарнации и вечному заключению на Земле), что подтверждает смысл послания, переданного человеком в пляпе с рашифрованной крышки саркофага из Паленке (см. *рис. А52*): «Чистые сердцем попадут на небо («Бога узрят»), а те, кто занимается продолжением рода, найдут лишь смерть и перевоплощение на Земле».

верном направлении. В то же время значительная потеря белка означает, что организм должен вырабатывать больше белковых молекул, истощая свои ресурсы и оставляя меньше энергии на другие цели. Таким образом, эякуляция спермы нарушает гармоничное равновесие между энергетическими центрами и препятствует духовному очищению. Именно поэтому монахи, представители духовенства и высших эзотерических братств давали обет целомудрия; поэтому христианская церковь осуждает мастурбации, а в некоторых религиях

принят обряд обрезания крайней плоти как препятствие для мужской мастурбации.

Что касается женщин (*рис. А31b*), материнство в сочетании с эндокринной системой приводит к образованию связи с ребенком, более прочной, чем любая другая. Мать любит свое дитя больше, чем себя. Вследствие этого чакры направляют материнскую энергию на ребенка, препятствуя подъему энергии *сущимны* по позвоночному столбу и излучению света из головы матери.

18. Природа — великая избавительница

«Могу ли я попасть на небеса или небесные врата окажутся крепко запертыми, когда эта земная жизнь закончится?» — спрашивает человек, имеющий детей. С чисто прагматической точки зрения представляется маловероятным, что люди, которые продолжают свой род, автоматически исключаются из числа тех, кто может попасть на небеса. В таком случае рост сознания происходил бы слишком быстро по сравнению с известной историей человечества. С другой стороны, поскольку время в обычном понимании не существует в духовной сфере, оно не имеет прямой связи с ростом сознания. Значит, ответы на вопросы, которые мы задаем, нужно искать в другом месте.

Мистики считают, что первые 20 лет жизни предназначены для обучения, следующие 20 лет — для продолжения рода, а последние 20 лет — для духовного совершенствования.

В книге «Пророчества Тутанхамона» (*Приложение 1, xiv*) объясняется, что плоскость магнитного взаимодействия между Землей и Солнцем каждый год смещается примерно на 30°, что приводит к образованию 12-летнего магнитного цикла. Этот цикл оказывает воздействие на шишковидную железу и биоритмы человеческого организма, вызывая первые менструации у женщин

Чакры: девять небесных врат



Рис. А30. (а) Главные железы эндокринной системы; (б) энергетические центры, или чакры; (с) позитивная энергия (*ида*), негативная энергия (*пингала*) и энергия света (*сушумна*) движутся через чакры, как указано на рисунке, если физическое, эмоциональное и интеллектуальное тела находятся в гармоничном равновесии; (д) кадуцей, обозначающий противоборство негативной и позитивной энергии, порождающее свет в виде оперенного змея.



Заккрытие небесных врат

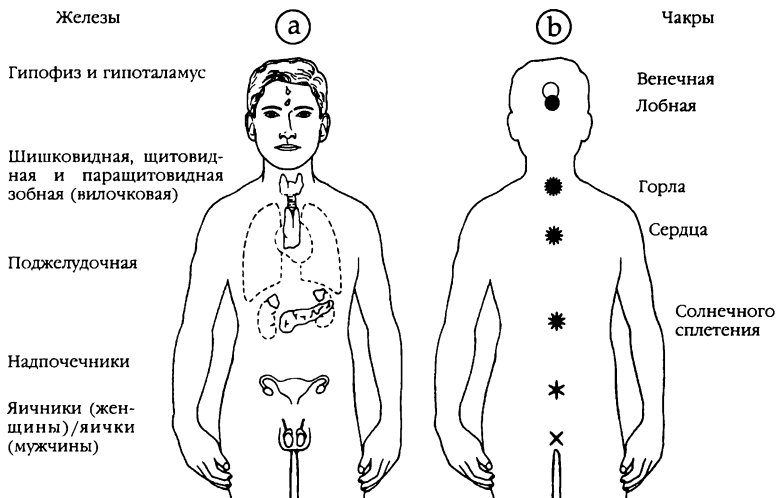
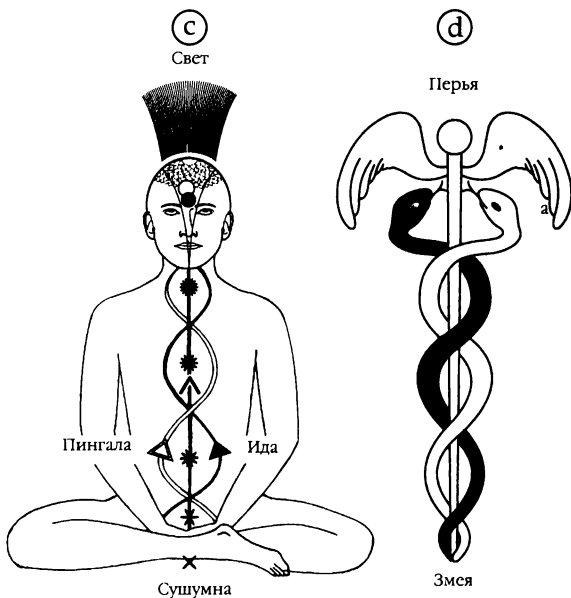

Рис. А31. У мужчин эякуляция направляет энергию от энергетических центров (чакр), препятствуя достижению энергетического равновесия и образованию света. У женщин эмоциональная связь с ребенком таким же образом направляет энергию от энергетических центров.

через 12 лет после зачатия, в среднем через 11 лет и 3 месяца с момента рождения. Он испытывает вариации под воздействием факторов окружающей среды, которые тоже влияют на биоритмы организма. Через 4 магнитных цикла после зачатия (в среднем через 47 лет и 3 месяца) уровень женских половых гормонов резко снижается; стареющая шишковидная железа вырабатывает меньше мелатонина, а в яичниках образуется меньше эстрогена и прогестерона. Менопауза — это не только естественный запрет на продолжение рода в пожилом возрасте, обеспечивающий рождение большего количества здоровых и полноценных детей. Примерно

в таком же возрасте уровень мужского гормона тестостерона снижается, что дает возможность сосредоточиться на более важных духовных вопросах. Таким образом природа как бы говорит нам, что настало время закрыть врата сексуальности и открыть врата духовного совершенствования и просветления, хотя многие не делают этого и не осознают безупречность замысла.

Судя по всему, даже те, кто занимается продолжением рода, *могут* быть допущены на Небо, хотя из-за времени, потраченного на рождение и воспитание потомства, у них остается примерно на 20 лет меньше для духовного совершенствования и очищения. В нашем физическом мире время имеет огромное значение.

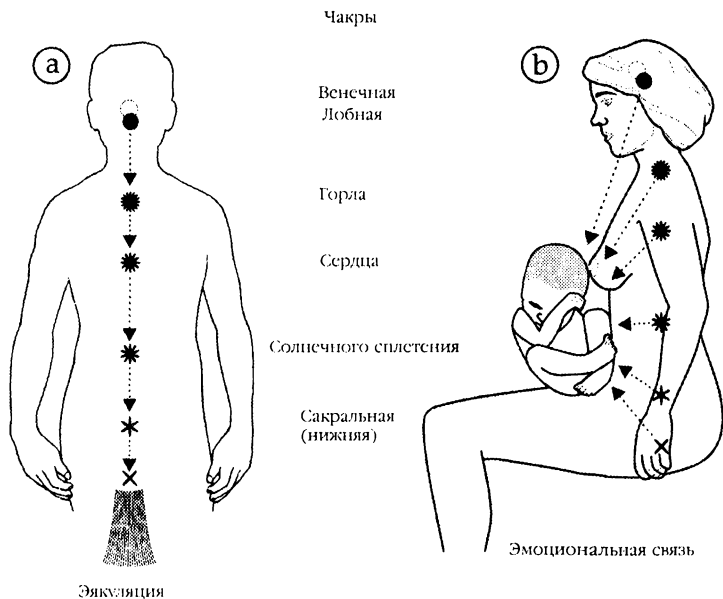
Мистики также считают, что мы живем в совершенном мире, где ничто не остается на волю случая. Но если Бог создал совершенный мир, как тогда объяснить катастрофы и природные катаклизмы, которые уносят так много жизней?

Господь действительно создал замечательно устроенный мир; Солнце излучает свет и тепло, поддерживающее жизнь на Земле, а сила солнечного тяготения удерживает планеты на своих орбитах.

За миллиарды лет некогда расплавленная поверхность нашей планеты достаточно остыла, чтобы на ее твердой внешней оболочке могла возникнуть органическая жизнь. Блоки земной коры, огромные континентальные плиты, медленно дрейфуют над вязкой астеносферой и иногда сталкиваются, что приводит к землетрясениям и дислокациям поверхностных структур.

Благодаря наклону земной оси в сочетании с орбитальным движением вокруг Солнца сменяются времена года и циклы роста органической жизни. При вращении Земли образуются сезонные ветры и океанические течения, которые вместе с энергией Солнца регулируют процессы испарения, выпадения осадков и оледенения. Эти природные феномены не всегда благоприятствуют

развитию человечества, но циклические катаклизмы, несущие смерть и разрушение, объективно способствуют росту «просветленного небесного сознания». Если бы континентальные плиты не совершали постепенных циклических движений, Земля была бы разорвана на части приливными гравитационными силами Солнца и других планет. Сходным образом, если бы на Земле не дули ветры и не шли дожди, то жизнь бы прекратилась и пять с половиной миллиардов людей исчезли бесследно.

Что бы вы предпочли, оказавшись на месте Творца? Гибель пяти с половиной миллиардов людей и конец этого прекрасного мира или ежегодное жертвоприношение 50 000 человек, погибающих в результате *природных* катаклизмов? Если бы вы в полной мере сознавали, что душа нетленна, неуничтожима и бессмертна, то понимали бы, что 50 000 душ либо возродятся на Земле, либо поднимутся на Небо и будут жить рядом с Творцом. Тогда вы могли бы избавиться от многих интеллектуальных проблем и эмоционального беспокойства.

Возможно, осознание реинкарнации в конце концов принесет большую пользу. Станут ли люди бесцельно убивать других людей, если будут знать, что убийство *освобождает* жертву из преисподней и дает ей выбор между возрождением на Земле и путешествием на небеса? А если убийство не является окончательным проявлением негуманности одних людей по отношению к другим, где останется место для враждебности?

Разве не были бы богатые более внимательны к бедным, мужчины к женщинам, а женщины к мужчинам, если бы они твердо верили, что в следующий раз их роли поменяются и первые станут последними, а последние станут первыми?

19. Почему древние зашифровывали тайные знания в своих сокровищах

Механика процесса реинкарнации подразумевает, что накопление «тайных знаний», приобретенных за много предшествующих жизней, происходило бы быстрее, если бы знания могли присоединяться к существовавшим в предыдущем воплощении. Но новый мозг и новое сердце в каждом следующем воплощении исключали такую возможность, поэтому процесс очищения происходил гораздо медленнее, чем можно было бы ожидать. Стремясь преодолеть это препятствие, древние зашифровывали тайные знания в своих сокровищах. Повторное открытие знания в следующем воплощении обеспечивало переход на более высокий уровень очищения и предоставляло душе больше возможностей преобразиться в звезду в следующей жизни.

Но как это знание могло быть «записано», чтобы гарантировать его передачу через огромные периоды времени?

На протяжении всей человеческой истории целые культуры и языки уничтожались победоносными армиями и политическими режимами, стремящимися навязать свои принципы и убеждения покоренному противнику. Природные катастрофы, наводнения, пожары и землетрясения стирали все следы более ранних цивилизаций. Периодические катаклизмы, связанные с завершением солнечных циклов (см. *рис. А21*), тоже препятствовали передаче знаний.

Есть два способа сохранить знания для потомков, не пользуясь словами. Первый заключается в использовании чисел, «общего знаменателя» для любой культуры. Например, число 10 характерно для всего человечества, потому что у каждого человека по 10 пальцев на руках и ногах. Поэтому Пакаль решил воспользоваться числа-

ми при зашифровке магнитных циклов Солнца в своей пирамиде в Паленке (см. Приложение 4). Второй способ шифровки информации заключается в использовании изображений; одна картина может поведать тысячи слов и понятна всем.

Некоторые изображения передают информацию более эффективно, чем другие. Если мы зададимся вопросом: «Что особенного в составной картинке-головоломке с изображением английского сельского сада?» (рис. А32, наверху), то быстро поймем, что человеческий мозг не в состоянии справиться со столь свободной формулировкой. Однако если мы зададим такой же вопрос в отношении другой картинке (рис. А32, внизу), ответ немедленно приходит на ум: несколько частей головоломки отсутствует. Это показывает, что человеческому мозгу трудно осмыслить целостную картину. Для него гораздо проще найти смысл в том, что он не видит, — брать исключение, а не правило. Поэтому мы сразу замечаем изъяны и недостатки у других людей, но часто не распознаем их не менее очевидные достоинства. Это также объясняет, почему мы так плохо видим недостатки в собственном характере: у нас просто нет точного представления о собственной личности, с которым мы могли бы сравнивать. По этой причине древние предпочитали *пропускать* фрагменты информации в своих зашифрованных посланиях. Пропуски даже играли роль механизма для более эффективной шифровки информации, поэтому процесс расшифровки требовал поиска, ассимиляции и реорганизации пропущенных фрагментов.

Когда я успешно рассчитал продолжительность одного периода инверсии магнитного поля Солнца (см. рис. А20), составляющий 1 366 040 дней, то с изумлением обнаружил, что индейцы майя из Мексики более тысячи лет назад почитали число, практически идентич-

Как мозг воспринимает информацию



Рис. А32. Мозг не видит ничего необычного в первой фотографии, но немедленно замечает изъяны во второй фотографии.

ное этому — 1 366 560 (которое они называли «рождением Венеры»). Вскоре стало ясно, что эта древняя цивилизация солнцепоклонников больше знала о магнитных циклах Солнца, чем мы в 1989 году.

Поэтому я отправился в ритуальный центр майя в Паленке, затерянный в глубине мексиканских джунглей, чтобы поближе ознакомиться с сокровищами, которые они оставили. Особенно сильное впечатление на меня произвела крышка саркофага из гробницы правителя Пакаля. Но, судя по всему, мне удалось увидеть нечто, оставшееся не замеченным для других: два уголка саркофага отсутствовали (см. *Приложение 4*).

ШИФРОВАНИЕ ЗНАНИЙ

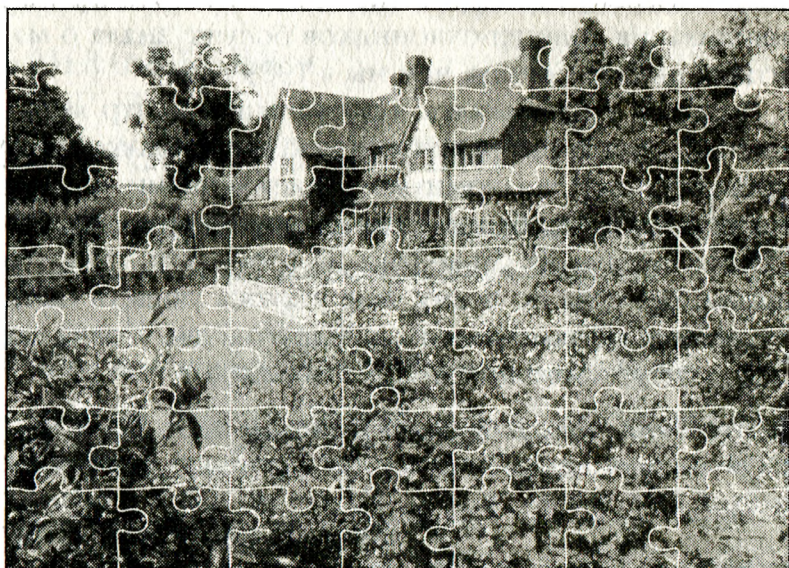
(Почему древние зашифровывали тайные знания в своих сокровищах)

1. Числовой шифр в Храме Надписей (Паленке)

В 1952 году мексиканский археолог Альберто Рус обнаружил гробницу правителя Пакаля, короля-жреца индейцев майя около 750 г. н. э., скрытую в глубине Храма Надписей в Паленке.

Рус обратил внимание на четыре пары круглых отверстий в одной из каменных плит пола на вершине пирамиды (*рис. А33b*). Удалив известковый раствор, заполнявший отверстия, он смог вставить крючья и поднять плиту. За ней открылась засыпанная гравием потайная лестница в 26 ступеней, ведущая в недра пирамиды.

Площадка у основания раскопанной лестницы поворачивала направо к другому лестничному пролету в 22 ступени, тоже засыпанному гравием (*рис. А33c*). Преодолев это препятствие через три года после начала раскопок, Альберто Рус наткнулся на стену из плотного известняка, перед которой стоял каменный ящичек, содержащий 11 нефритовых бусин, 3 ракушки, выкрашенные красной краской, 3 глиняные таблички и жемчужину в морской раковине, заполненной киноварью (*рис. А33d*).

Сломав стену, археологи оказались в небольшом квадратном помещении, где при колеблющемся свете своих факелов увидели пять мужских скелетов и один женский.

В левой части помещения треугольная каменная плита закрывала проход в гробницу (*рис. А33k*). Когда пли-

Пирамида в Паленке

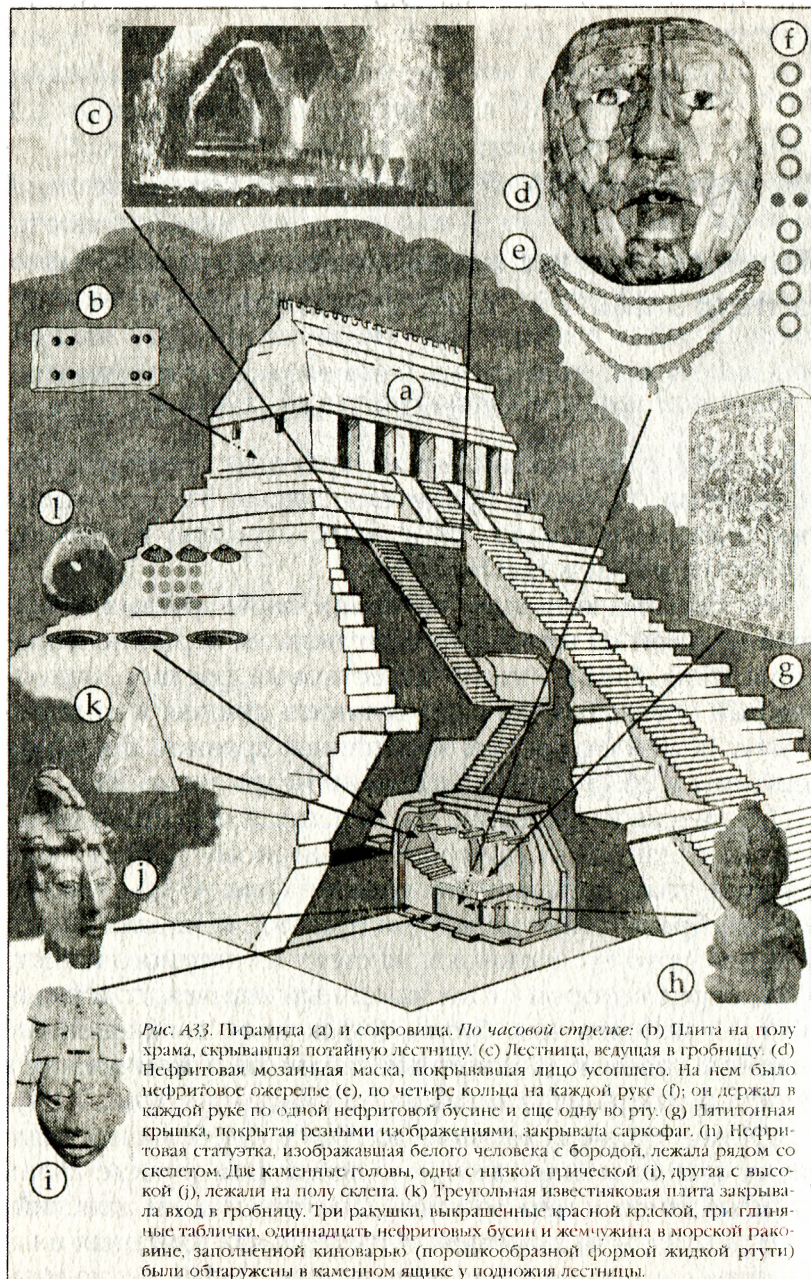

ту впервые за последние 1250 лет отодвинули в сторону, Рус увидел огромный саркофаг с резной крышкой из известняка длиной 3,65 м, шириной 2,13 м и высотой не более 30 см, весивший около пяти тонн (рис. А33g). Станным образом, два угла крышки отсутствовали.

Пятнадцатого июня Рус преодолел последние четыре ступени внутри гробницы и вошел в склеп. На полу лежали две головы из алебаstra: одна с высокой прической, а вторая, с короткой, изображала человека в саркофаге (рис. А33i-j).

Свод склепа поддерживали пять каменных балок, а стены были украшены изображениями девяти «правителей ночи», выстроенными в церемониальной процессии.

У каменного саркофага не хватало одного угла, а крышка была закреплена четырьмя каменными заглушками. Внутри находились останки правителя Пакаля, умершего около 750 г. н. э., в эпоху расцвета цивилизации майя. Череп мертвеца был закрыт фрагментами мозаичной нефритовой лицевой маски (рис. А33d). В обеих руках он держал нефритовые бусины, и еще одна бусина находилась у него во рту. На груди у него лежало

*Дверь, ведущая
во внутренний мир*



Рис. А34. Дверной проем, ведущий в гробницу правителя Пакаля, был специально сделан треугольным. Это аллегорическая дверь, ведущая во внутренний мир человека, как подтверждает этот инкрустированный череп из Древней Мексики

трехъярусное ожерелье из нефрита (*рис. А33 e-f*), а сбоку находилась маленькая статуэтка из зеленого нефрита, изображавшая белого человека с бородой (*рис. А33b*).

Эта статуэтка была одним из аллегорических изображений Кецалькоатля*, или «Оперенного Змея», самого почитаемого божества в пантеоне индейцев майя. Перья символизировали дух, парящий в небесах, а змея была олицетворением физического тела, которое испытывало возрождение и реинкарнацию в земной жизни, подобно рептилии, сбрасывающей кожу.

В Британском музее хранится инкрустированный череп, который позволяет предположить, что треугольный дверной проем в действительности символизирует нечто гораздо большее, чем вход в сокровищницу, обнаруженный Альберто Русом. Археологи вряд ли признавали, что совершают путешествие во внутренний мир человеческой души.

В чем заключался тайный замысел строителей пирамиды? Не пытались ли они передать какую-то информацию языком цифр? Не являются ли 69 ступенек сна-

*Имя *Кецалькоатль* переводится с языка нахуа (ацтекский) как «Оперенный Змей». На языке киче (майя) то же имя звучит как Кукулукан.

Имена мексиканских богов — это сложная и запутанная тема. Многие боги, одинаковые по своей сути, были известны под разными именами в разные периоды истории Месоамерики. К примеру, один бог дождя в период майя был известен под именем Чаак, в сапотекский период — Кокихо, а в ацтекский период — Тлалок. Кроме того, некоторые боги, некогда считавшиеся исключительно ацтекскими, появляются на недавно расшифрованной крышке саркофага из Паленке. Это означает, что ацтекские боги были известны в период майя, но их имена остаются неизвестными для нас.

Есть и другие трудности. Многие боги менялись ролями в разные периоды истории. Кецалькоатль был богом ветра (а также западного направления, доброты и мудрости); считалось, что он, подобно ветру, властвует над пространством, над «четырьмя углами» небосвода. Когда он путешествовал по южной оконечности небосвода, то ассоциировался с Уиндишпочтли, богом дня, обитавшим в южном квадранте, и, следовательно, был связан с Солнцем и дневным светом. Когда Кецалькоатль путешествовал в нижний мир, он ассоциировался с темнотой и богом тьмы и смерти Тецкатлипокой Йаотлем, обитавшим на севере. Когда Кецалькоатль занимал восточный квадрант небосвода, он ассоциировался с богом

ружи пирамиды числовой анаграммой 96 символических фигур, вырезанных на плите у подножия лестничного марша (обозначающих 96 микроциклов одного цикла солнечных пятен; см. рис. А16)? Не являются ли 620 надписей внутри храма анаграммой 260-дневного астрологического календаря мая? Не случайно ли разность этих чисел дает 360, основное число календарной системы мая ($620 - 260 = 360$)?

Не скрывают ли эти числа зашифрованное послание для потомков?

— Почему в каждом углу напольной плиты было сделано по два отверстия (2, 2, 2, 2), а на полу склепа лежали две каменные головы?

— Каково предназначение трех выкрашенных в красный цвет ракушек, трех глиняных тарелок и почему дверь в склеп имеет три стороны? Почему погребенный в саркофаге человек держал три нефритовые бусины, по одной в каждой ладони, и еще одну во рту и почему его шею украшало трехъярусное ожерелье?

— Почему в склеп ведут четыре ступени? Почему на

огня Шутекутли. Некоторые комментаторы настаивают на том, что Кецалькоатль был братом Уиципочтли, Йаотля и Шутекутли, тогда как другие считают, что они были разными эманациями Кецалькоатля, когда он занимал один из квадрантов, или углов небосвода. Поскольку Кецалькоатль был величайшим из богов, он рассматривался как солнечный бог, или как само Солнце. Бог дня Уиципочтли тоже считался солнечным богом. Еще один бог из ацтекского пантеона, Тонатлиу (который тоже появляется на крышке саркофага из Паленке), иногда выступал в роли солнечного божества.

Для того чтобы преодолеть эти затруднения, боги Месоамерики, упоминаемые в этой книге, названы именами, под которыми они были известны в ацтекский период, независимо от исторического периода, о котором идет речь. Во-вторых, чтобы избежать путаницы, при возможности везде используются собирательные названия — к примеру, вместо имени конкретного бога может использоваться термин «бог солнца».

Следует также отметить, что слово «инки» может обозначать как южноамериканскую расу, так и представителей этого народа, в то время как «инка» — это титул верховного правителя. Названия некоторых индейских племен и народностей (например, киче, мочика или майя) не склоняются. — *Прим. автора.*

обеих руках у человека в саркофаге было надето по четыре нефритовых кольца и в чем причина использования четырех каменных колышков для крепления крышки саркофага?

— Почему внутри нашли пять мужских скелетов? Почему в храме имеется пять дверных проемов, в склепе пять потолочных балок, а у саркофага пять сторон?

— Наконец, почему у крышки саркофага имеется шесть сторон, а крышу храма поддерживают шесть колонн?

Далее мы сталкиваемся с новыми загадками. В гробнице пирамиды из Паленке больше нет шестерок, по крайней мере, на первый взгляд, но подсчет количества бусин на трех нитях ожерелья (*рис. А35а*) обеспечивает нас дополнительной информацией. В ожерелье имеются 3 группы по 13 бусин (6 + 7), (6 + 7), (6 + 7), которые вместе дают еще три скрытые шестерки, а также три семерки (7, 7, 7). Центральный ряд содержит еще одну семерку. Кроме того, в центральном ряду есть цепочка из 15 (7 + 8) бусин, которая не только обеспечивает нас очередной скрытой семеркой, но выдает и восьмерку. В нижнем ряду есть 5 продолговатых бусин и 4 группы по 3 круглые бусины, которые при использовании принятой у индейцев майя системы записи чисел (где черточка обозначает пятерку, а точка — единицу) можно интерпретировать как 8, 8, 8, 8.

Пирамида снаружи имеет 9 уровней, а два лестничных марша содержат по 9 ступеней: 9 ступеней вверх и 9 ступеней вниз. На стенах склепа изображены 9 фигур, движущихся в процессии, а на крышке саркофага, вдоль каждой из длинных сторон, вырезано по 9 бордюрных «кодов» (9, 9).

На ожерелье есть 3 отдельные продолговатые бусины, о которых еще не упоминалось (1, 1, 1). Только один из лежавших при входе в склеп скелетов принадлежал женщине, и давайте не будем забывать о единственной жемчужине в морской раковине, найденной внутри ящика у основания лестницы.

Первый уровень внутреннего лестничного марша состоит из 26 ступеней, второй из 22, и еще четыре ступени ведут внутрь самого склепа ($22 + 4 = 26$). Обе эти цифры соответствуют периоду вращения экваториального магнитного поля Солнца, равному 26 дням.

В среднем ряду ожерелья насчитывается 37 бусин, что соответствует периоду вращения полярного магнитного поля Солнца (37 дней).

Выбрав анахроничную числовую систему для измерения периодов времени — *бактун* (144 000 дней), *катун* (7200 дней), *тун* (360 дней), *уйналь* (20 дней) и *кин* (1 день) — и оставив большое количество цифровых ключей внутри Храма Надписей, майя зашифровали тайную науку Солнца в своей архитектуре. Если проанализировать эти цифры, становится совершенно ясно, что они пытались сказать: в цифровой матрице число 9 встречается чаще других, что совсем не удивительно, поскольку майя поклонялись этому числу. Если умножить на 9 каждый из календарных циклов, то в сумме получается 1 366 560 дней (*рис. А36*). Майя оставили современным людям секретное послание, зашифрованное в их ювелирных изделиях и памятниках архитектуры. Расшифровав это послание, мы узнаем продолжительность периодов инверсий магнитного поля Солнца, которые воздействуют на Землю, вызывая падение рождаемости, а порой и катастрофические разрушения.

Майя предсказали упадок собственной цивилизации через 1 366 560 дней от начала отсчета времени по их календарю, который велся с 3113 г. до н. э. Они предупредили нас о том, что это может произойти снова в *катун* 13 Ахау, в 2012 г. н. э. Об этом сказано в священной книге «Чилам-Балам»:

«Не найти хлеба в катун 13 Ахау (*голод*). Солнце скроется из виду. Тяжким будет бремя катуна: мужчины без потомства, правители без наследников (*бесплодие*). На пять дней солнце пропадет (*сдвиг полюсов*), а затем появится снова. Таково бремя катуна 13 Ахау».

Тайна ожерелья



Рис. А35. (а) Нефритовое ожерелье из гробницы властелина Пакаля. (б) Числовой анализ бусин позволяет расшифровать секретное астрономическое сообщение.

Ожерелье содержит еще больше информации: 71 (общее количество бусин в первых двух рядах) умноженное на 11 (количество бусин, найденных в ящике у подножия лестницы), дает 781. Как известно, точная продолжительность 187-летнего цикла солнечных пятен рассчитывалась по формуле: $71 \times 11 \times 87,4545 = 8\ 302$ дней (в *Приложении 3.10* объясняется, почему этот интервал используется как первичный, с которымравниваются другие переменные). Двадцать таких циклов дают продолжительность большого цикла образования солнечных пятен, или 1 366 040 дней (после 20 циклов «нейтральное искривление» плоскости магнитного поля Солнца меняет свое направление на обратное; см. *Приложение 3.10*).

Используя свои знания о Солнце, я расшифровал цифровую систему майя и проник в принципы архитектурного кодирования информации, оставленной нам 1250 лет назад в пирамиде из Паленке.

Числа в сводной таблице по Храму Надписей (*рис. 36*) часто фигурируют в сокровищах других «солнечных правителей». Например, печати на дверях гробницы Тутанхамона (*рис. А37*) содержат числа 9, 9, 9, 9, 9, 9, а сам Тутанхамон был похоронен в девяти саркофагах (*рис. 38*). Крышка гроба Виракочи Пачакамака, похороненного примерно в 300 г. н. э. в Сипане (Перу), была прикреплена к боковинам тремя тройными полосками с каждой стороны (9, 9, 9, 9), а расположение балок, поддерживающих свод его гробницы (*рис. А40*), содержит число 96, образуемое умножением общего количества потолочных балок (16) на общее количество Y-образных опорных стоек (6). Это символизирует 96 микроциклов магнитной активности на поверхности Солнца, составляющих один 187-летний цикл солнечных пятен. Как упоминалось ранее, на каменной табличке, обнаруженной на лестнице в Храме Пирамид, было вырезано 96 символов (*рис. А41*). Сходным образом, каменные ступени, ведущие к гробнице Тутанхамона (*рис. А42*),

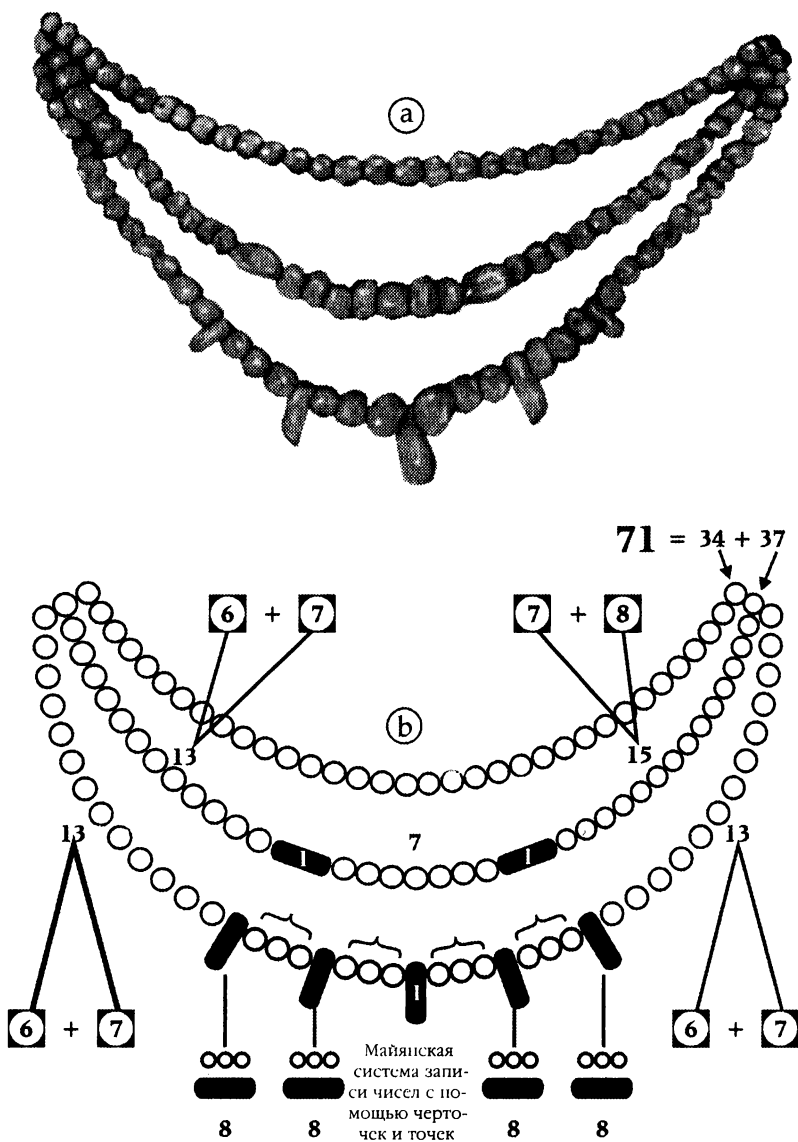
Послание правителя Пакаля

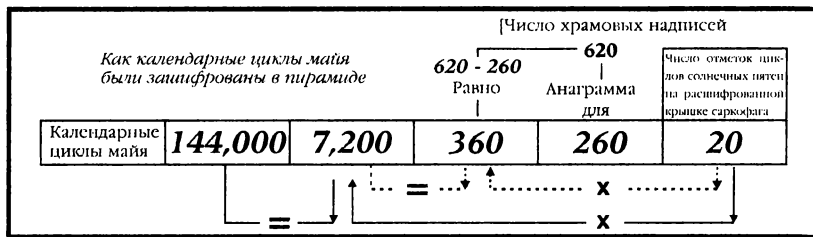

| | | | | | |
|--|--------------------------------------|------------------------------------|------------------------------------|---|---|
| Расшифровка по отношению к календарным циклам майя | 1 жемчужина в морской раковине | 1 жепский скелет в прихожей | 1 одна длинная бусина в ожерелье | 1 одна длинная бусина в ожерелье | 1 одна длинная бусина в ожерелье |
| | 2 отверстия в верхней плите | 2 отверстия в верхней плите | 2 отверстия в верхней плите | 2 отверстия в верхней плите | 2 алебастровые головы на полу склепа |
| | 3 глиняные таблички в каменном ящике | 3 красные ракушки в каменном ящике | 3 треугольная дверь гробницы | 3 нефритовые бусины (по 1 в каждой руке + 1 во рту) | 3 трехъярусное нефритовое ожерелье |
| | 4 ступени, ведущие в склеп | 4 нефритовых кольца на левой руке | 4 нефритовых кольца на правой руке | 4 пары отверстий в верхней плите | 4 цилиндрические заглушки в саркофаге |
| | 5 пролетов храмовой лестницы | 5 храмовых дверей | 5 мужских скелетов | 5 потолочных балок | 5 сторон саркофага |
| | 6 храмовых колонн | 6 сторон крышки саркофага | отсутствует | отсутствует | отсутствует |
| | отсутствует \square | 7 бусин ожерелья | $\square = 13$ бусин ожерелья | $\square = 13$ бусин ожерелья | $\square = 13$ бусин ожерелья |
| | $\square = 15$ бусин ожерелья | 8 штрих-пунктирных бусин | 8 штрих-пунктирных бусин | 8 штрих-пунктирных бусин | 8 штрих-пунктирных бусин |
| | 9 нижних ступеней пирамиды | 9 уровней пирамиды | 9 верхних ступеней пирамиды | 9 правителей, изображенных на стенах гробницы | 9/9 шифров на левой/правой стороне крышки |

| | |
|--|---|
| Расшифровка по отношению к календарным циклам майя | $9 \times 144000 + 9 \times 7200 + 9 \times 260 + 9 \times 20$ $= 1\ 366\ 560 \text{ дней}$ |
|--|---|

Рис. А36. Правитель Пакаль зашифровал число «солнечных владык» 9, 9, 9, 9 в своих сокровищах в Храме Надписей в Паленке (рис. 9с). В этой последовательности хитроумно скрыта астрономическая информация; при суммировании майянских календарных циклов (в днях), умноженных на 9, получается 1 366 560 дней — продолжительность 20 циклов солнечных пятен, или одного цикла магнитной инверсии Солнца.

содержат такую же информацию, получаемую при умножении общего количества ступеней (16) на количество ступеней, стесанных похоронной командой (6).

2. Зашифрованные рисунки майя

В книге «О пророчествах майя» я рассказал о том, как мне удалось раскрыть шифр резных изображений, следуя секретным инструкциям, которые, в свою очередь, были закодированы на бордюре крышки саркофага из Паленке. Тайну этого шифра можно разгадать, лишь используя прозрачные копии (слайды) оригинального изображения, после чего появляется возможность увидеть более сотни скрытых рисунков.

Если рассматривать общую картину как составную головоломку (см. *рис. А32*), то в первую очередь нужно собрать все ее фрагменты. В данном случае это означает, что нам нужно найти отсутствующие углы.

На *рис. А43а* изображена резьба на крышке саркофага, а на *рис. А43б* в рамке находится часть крышки с отсутствующими углами, о которых идет речь. Для восстановления общей картины необходимо взять зеркало или прозрачную копию оригинального рисунка. В дальнейшем при работе с составными изображениями мы будем пользоваться слайд-копиями резных узоров на крышке саркофага.

На *рис. А44с-ф* показано, каким образом, совмещая слайд-копии, можно получить восстановленные (заверенные) узоры бордюрного кода. На одном из таких узоров (g) изображен «солнечный крест». При дальнейшем движении слайдов в разные стороны (h) на одном конце появляются изображения петель (символизирующих петли магнитного поля в солнечных пятнах), а на другом конце — двойная звезда, символизирующая Тренную и Вечернюю звезду, планету Венеру. Если зафиксировать слайды в этом положении, можно раскрыть элементы бордюра в разные цвета, выявив скры-

тые рисунки (*рис. А45а-с*). В отдельном виде это голова птицы (е), лицо человека с повязкой на глазах и бабочкой на губах (f), тигриная морда (g) и собачья морда с повязкой на глазах (h). (На этом этапе следует признать, что рисунки в бордюрном коде являются неполными и малоубедительными.) Некоторые другие составные рисунки из других участков бордюрного кода показаны на *рис. А46а-е*.

Обратив внимание на противоположный конец крышки, мы отмечаем, что на носу одного из персонажей имеется дефектная отметина (*рис. А47а-д*). Этот дефект можно исправить, воспользовавшись второй слайд-копией (*рис. А47е*).

Что касается резьбы на внутренней части крышки, следует отметить, что на носу центрального персонажа тоже имеется дефектная отметина (*рис. А48*). Таким образом, «дефект» в бордюрном коде на самом деле является *указанием* об устранении отметины с носа центрального персонажа при помощи того же метода. При этом возникает другая составная картинка (*рис. А49а-д*), изображающая летучую мышь, которая была божеством смерти у индейцев майя.

Летучая мышь фигурирует как на бордюрном коде (*рис. А46а*), так и на центральной резьбе (*рис. А49д*). Становится ясно, что рисунки на бордюрном коде (*рис. А50*) раскрывают содержание более сложных рисунков на внутренней части крышки.

Полоска бордюрного кода, изображенная на *рис. А46а-е*, содержит следующие инструкции: «*Чтобы увидеть человека в гробнице (е), уши птицы на его голове (d). Эта птица — солнечный бог Тонатлиу. (с). Чтобы увидеть человека с птицей на голове, который является солнечным богом, уши (b) должны находиться в указанном положении*». При выполнении этой инструкции появляется голова и лицо правителя Пакаля (*рис. А51*), чей рот закрыт изображением летучей мыши, божества смерти, которое уносит дыхание Пакаля. «Высокая»

Послание Тутанхамона и Виракочи Пачакамака



Рис. А37. Дверные печати и печати на объектах из гробницы Тутанхамона с изображением пленников - группы по 9 человек (9, 9, 9, 9, 9), связанных веревкой за шею и руки. Каждая веревка заканчивается цветком лотоса, олицетворением культа Солнца, намекая на то, что люди находятся в «божественном плену» на Земле.

Рис. А38. Мумия Тутанхамона была заключена в 9 гробов. Символизм девятки заключается в том, что это наибольшее число, которого можно достигнуть, прежде чем стать единым (1) с Богом (0), как в числе 10. Тутанхамон, как и другие «солнечные владыки», был вторым только по отношению к Богу.

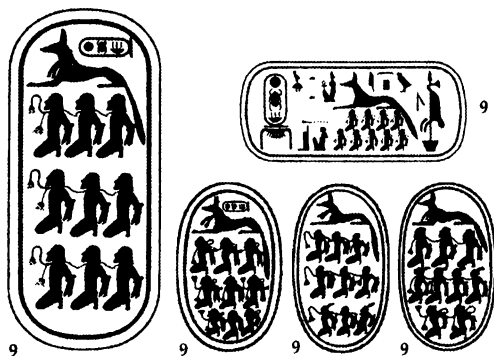

Рис. А39. Крышка гроба Виракочи Пачакамака была прикреплена к боковинам тремя тройными полосками с каждой стороны (9, 9, 9, 9). Боковины были скреплены друг с другом и с дном гроба таким же количеством полосок, по 9 на каждый угол (9, 9, 9, 9). Гробница была местом последнего упокоения Виракочи Пачакамака и восьми его спутников - всего 9 человек.

Гробница Виракочи Пачакамака из Перу

*Послание
правителя
Сипана:
цикл солнечных
пятен*

$$6 \times 16 = 96$$

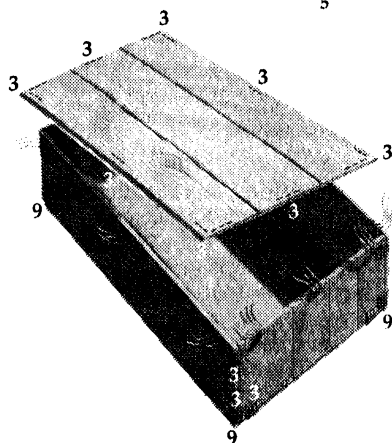
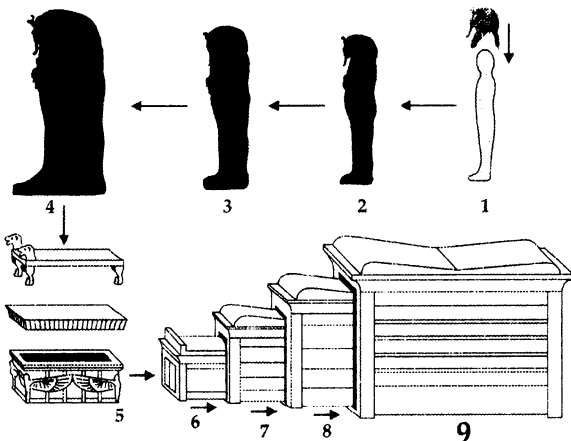
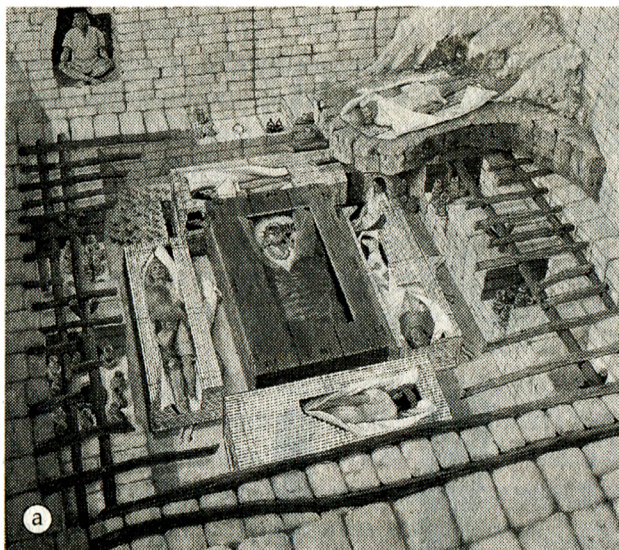

Рис. А40. (а) Шестнадцать поперечных деревянных балок поддерживали крышу Виракочи Пачакамака. (б) Схема расположения балок. Свод гробницы опирался на 5 коротких Y-образных подпорок. Число 5 x 16 не имеет астрономического значения, однако еще одна Y-образная подпорка была обнаружена на верху крыши (в центре сверху). Почему строители положили ее там? Потому что число 6 имело важное значение: $16 \times 6 = 96$, количество магнитных циклов в одном цикле солнечных пятен (см. рис. А15с.) Еще одна поперечная балка была заделана в кирпичную кладку, что в целом давало 97 — общее количество магнитных циклов, в одном периоде инверсии плоскости нейтрального магнитного поля Солнца. Девяносто седьмая балка была «лишней»: она не поддерживала крышу.

Цикл солнечных пятен: послание правителя Пакаля

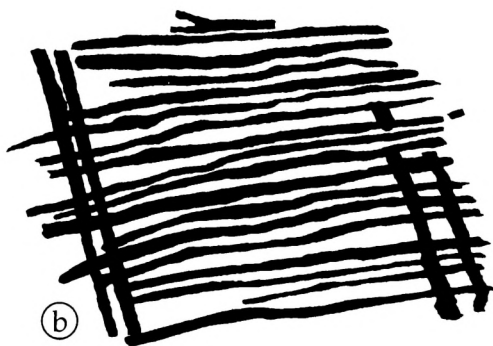

Рис. А41. (а) Дворец в Паленке. (б) Табличка с 96 резными символами со ступеней дворца в Паленке (96—число магнитных микроциклов в одном 187-летнем цикле солнечных пятен).

Цикл солнечных пятен: послание Тутанхамона

Рис. А42. Нижние 6 ступеней 16-ступенчатой лестницы, ведущей в гробницу Тутанхамона, были стесаны; по мнению археологов, это было сделано для того, чтобы доставить в гробницу наиболее крупные предметы обстановки. Недостающие каменные ступеньки впоследствии были заменены гипсовыми копиями той же самой похоронной командой, которая запечатала вход в гробницу. Возникает вопрос: зачем они восстановили сломанную лестницу, прежде чем засыпать проход гравием? Числа 16 и 6 имеют астрономическое значение: $16 \times 6 = 96$, количество магнитных циклов в одном цикле солнечных пятен (см. рис. А15с).

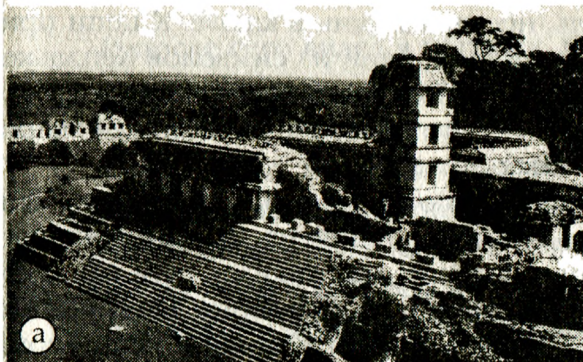
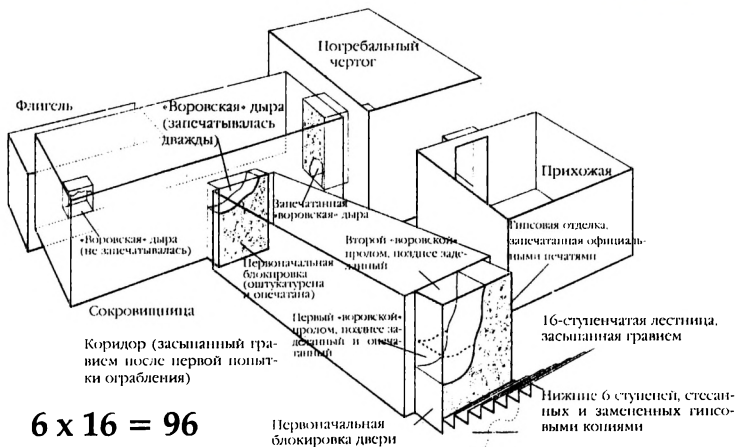

прическа, представленная на алебастровой голове, найденной в гробнице Пакаля, здесь превращается в птенца птицы Кецаль, несущего цепь в клюве. К цепи прикреплена витая раковина, один из символов Кецалькоатля. Анализируя эту информацию, мы приходим к выводу, что после смерти правителя Пакаля он возродился в образе Кецалькоатля.

Птица Кецаль, обитающая в дождевых лесах Центральной Америки, высоко ценилась за свои ярко раскрашенные перья. Украшенная такими перьями змея олицетворяет парящий дух, возрождение, воскрешение и вечную жизнь. Большая витая раковина использовалась как «труба» для объявления начала церемоний и других событий и символизировала власть над ветрами.

На изображении летучей мыши, закрывающей рот Пакаля, в свою очередь изображена фигурка маленького человека в шляпе. Его руки высоко подняты, что символизирует самопожертвование, а на лбу начертана цифра 144 000 (*рис. А52*).

Число 666 из Книги Откровения св. Иоанна, о которой упоминалось выше, является аллегорическим; его смысл оставался непонятным и озадачивал многих на протяжении столетий:

«И стал я на песке морском и увидел выходящего из моря зверя с семью головами и десятью рогами: на рогах его было десять диадем, а на головах его имена богохульные... Здесь мудрость. Кто имеет ум, тот сочти число зверя, ибо это число человеческое; число его шестьсот шестьдесят шесть».

Число 666 отсутствовало в указателях из Храма Надписей в Паленке, но было зашифровано в ожерелье на его шее — не само по себе, а в виде производных от чисел высшего порядка. В гробнице Пакаля не было места для числа 666.

Далее в Книге Откровения сказано:

«И после сего видел я четырех Ангелов, стоящих на четырех углах земли [север, юг, запад и восток], держащих четыре ветра земли, чтобы не дул ветер ни на землю, ни на море, ни на какое дерево. И видел я иного Ангела, восходящего от востока солнца и имеющего печать Бога живого. И воскликнул он громким голосом к четырем Ангелам, которым дано вредить земле и морю, говоря: Не делайте вреда ни земле, ни морю, ни деревьям, доколе не положим печати на челах рабов Бога нашего. И я слышал число запечатленных: запечатленных было сто сорок четыре тысячи из всех колен Сынов Израилевых».

Давайте опять посмотрим на расшифрованное изображение правителя Пакаля с крышки саркофага из Паленке (*рис. А52*). На его лбу стоит отметина «живого бога», число 144000. Не стоит удивляться современным цифрам, так как Пакаль мог одинаково хорошо видеть прошлое, настоящее и будущее. Это подтверждают слова из священной книги майя «Пополь-Вух»:

«Они были наделены пронизательностью; они видели, и их взгляд тотчас же достигал своей цели. Они преуспевали в видении, они преуспевали в знании всего, что имеется на свете. Когда они смотрели во круг, они сразу же видели и созерцали от верха до низа свод небес и внутренность земли... Велика была мудрость их, их зрение достигало лесов, скал, озер, морей, гор и долин. Поистине, они были изумительными людьми...» («Пополь-Вух», ч. III, гл. 2).

Иисус (*рис. А53а*) проповедовал «чистоту сердца», как и маленький человек, закрывающий лицо правителя Пакаля (*рис. А53б*). Изображения такого же маленького человека в шляпе были обнаружены в гробнице Виракочи Пачакамака (*рис. А53с*), где он ассоциируется с числом 144 000. Ожерелье Тутанхамона в виде солнечных лучей (*рис. А54*) содержит зашифрованную информацию о тайной науке Солнца. Брошь в виде скарабея, одна из 143 украшений, обнаруженных в покрове мумии Тутанхамона, тоже содержит тайное знание (*рис. А55 и А56*), а сам Тутанхамон был 144-м «объектом» в своем саркофаге.

В течение более чем 1250 лет достижения цивилизации майя были недооценены и неправильно поняты. Археологи ошибочно полагают, будто их верования сводились к поклонению языческим богам и кровожадным ритуалам. На самом деле король-жрец майя, правитель Пакаль, использовал этих богов как актеров в грандиозной театральной постановке, которые разыгрывали сцены, отраженные в зашифрованных картинах и раскрывавшие секреты жизни и вселенной. Теперь эти картины вернулись к жизни и повествуют не только об истории майя, но и о тайной науке высокого порядка, объясняющей влияние Солнца на земную жизнь.

В историях с крышки саркофага из Паленке говорится о смысле жизни и смерти, о путешествии души через нижний мир и о том, как очищенная душа может вернуться к творцу или впоследствии возродиться для новой попытки духовного очищения.

В других историях (не упомянутых в этой книге), интерпретируемых в соответствии с общепринятыми мифологическими верованиями, повествуется о «раях» (различных местах, куда попадают усопшие) и о «пяти солнечных эпохах», четыре из которых закончились катастрофами. Есть также истории, где говорится о периодах бесплодия, вызванных магнитными циклами Солнца.

Информация со стелы J из Копана придает новый смысл словам из священной книги «Пополь-Вух»:

Расшифровка крышки саркофага из Паленке, этап I (восстановление отсутствующих углов)

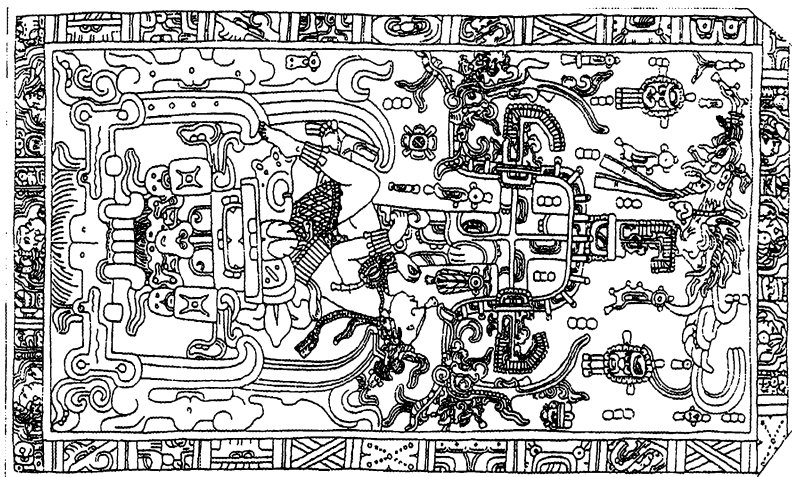

(a)

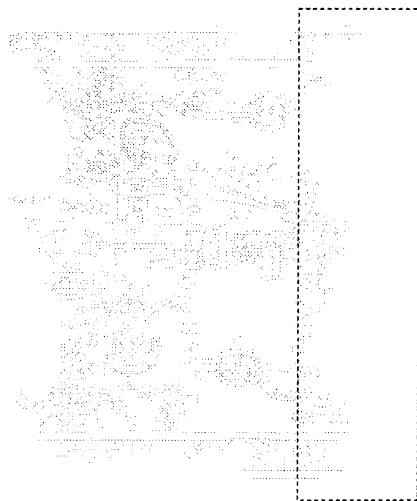

(b)

Рис. А43. Расшифровка происходит в несколько этапов. (а) Обратите внимание на отсутствие двух уголков, обведенных рамкой на нижнем рисунке (b). Из-за этого бордюрные узоры на углах крышки *наполовину* отсутствуют. Первый шаг заключается в их восстановлении.



Рис. А44. Следующий этап (d) заключается в выявлении кодовых бордюрных узоров, образованных недостающими углами. Их можно получить с помощью зеркальной слайд-копии оригинала. (e) При совмещении слайда с оригиналом (f) мы получаем верхний бордюрный код с изображением магнитных петель. При дальнейшем сближении слайда и оригинала возникает нижний бордюрный код из пяти точек (g). Для продолжения анализа обе половинки нужно соединить так, как на рисунке (h).

Расшифровка бордюрного кода (I)

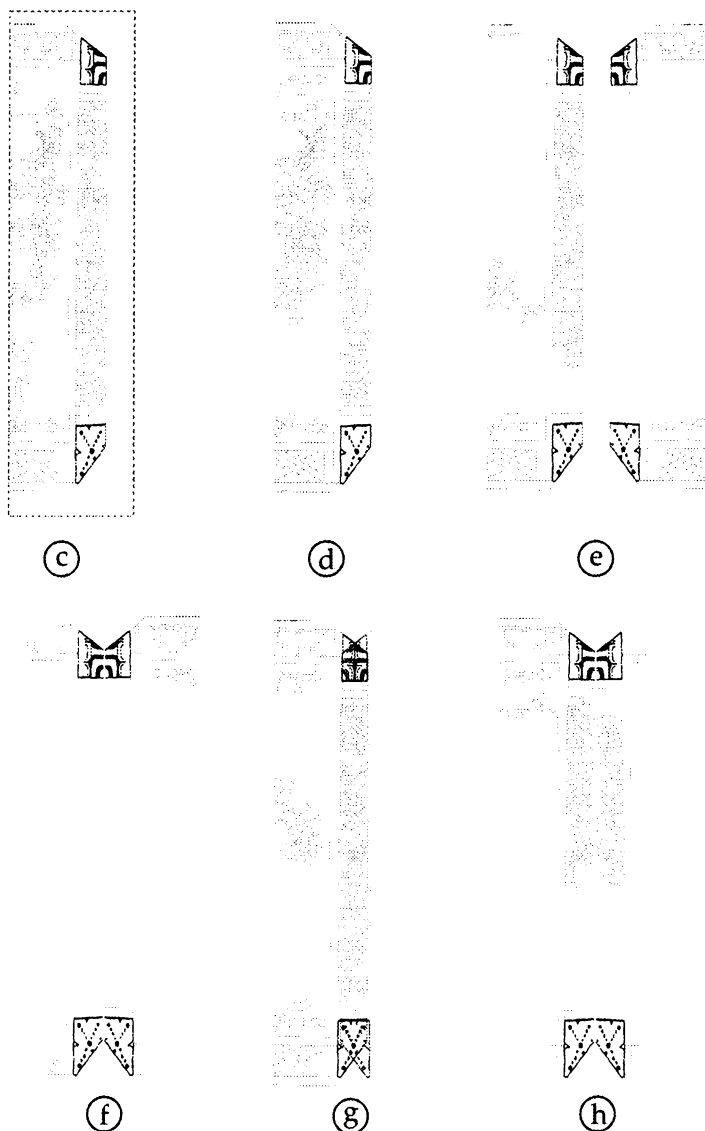

Рис. А45. (а-с) При раскрашивании бордюрных кодовых узоров на рис. А44 появляются секретные картинки: (е) голова птицы, (ф) лицо человека с черной повязкой на глазах и крошечными бабочками на губах, (г) тигриная морда и (h) собака с оскаленными зубами и повязкой на глазах. На этом этапе расшифровки рисунки можно считать незавершенными и неуверительными.

Расшифровка бордюрного кода (II)

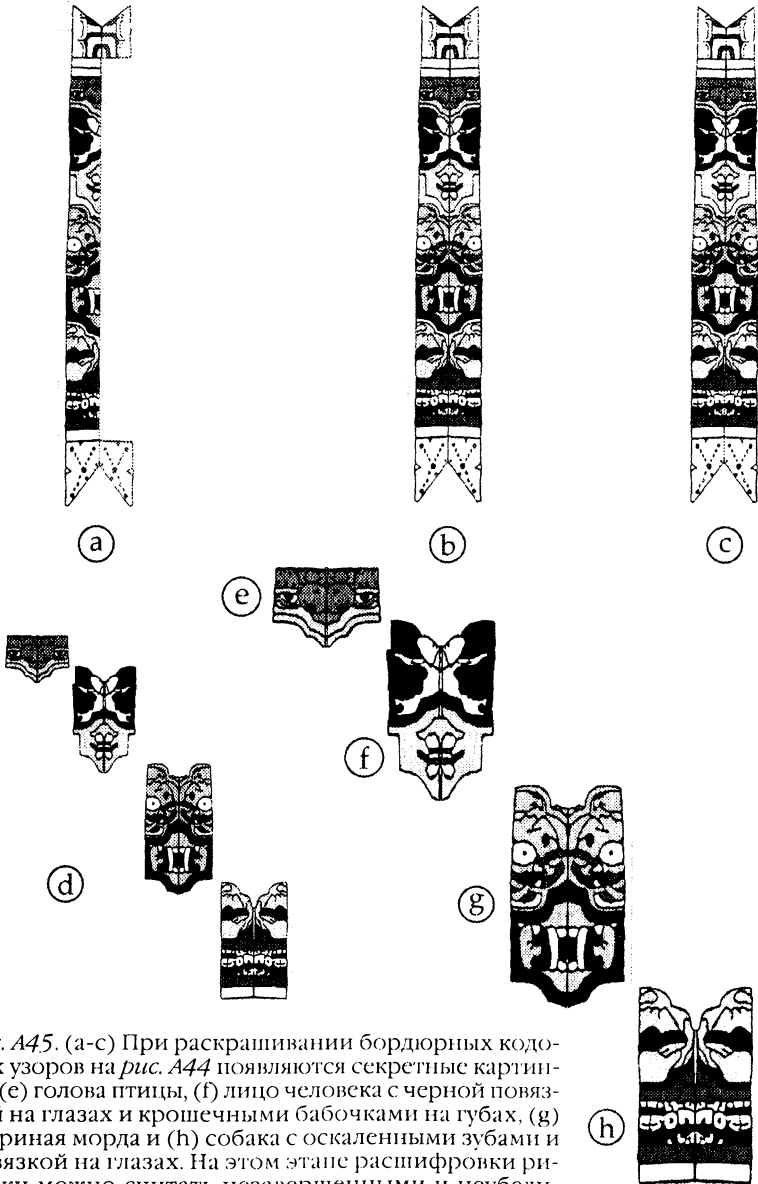

Рис. А46. Иконографические кодовые картинки можно обнаружить по всему бордюру крышки саркофага. Некоторые из них показаны наверху: (а) летучая мышь с раскинутыми крыльями, (б) два символа в форме ушей, (с) изображение солнечного бога Тонатиу с «магнитной петлей» на лбу, (д) птицы с раскинутыми крыльями и (е) босой человек с закрытыми глазами, скрестивший руки на груди. Опять-таки на этом этапе расшифровки рисунки можно считать незавершенными и неубедительными.

*Расшифровка крышки саркофага из Паленке, этап II
(восстановление дефектного профиля)*

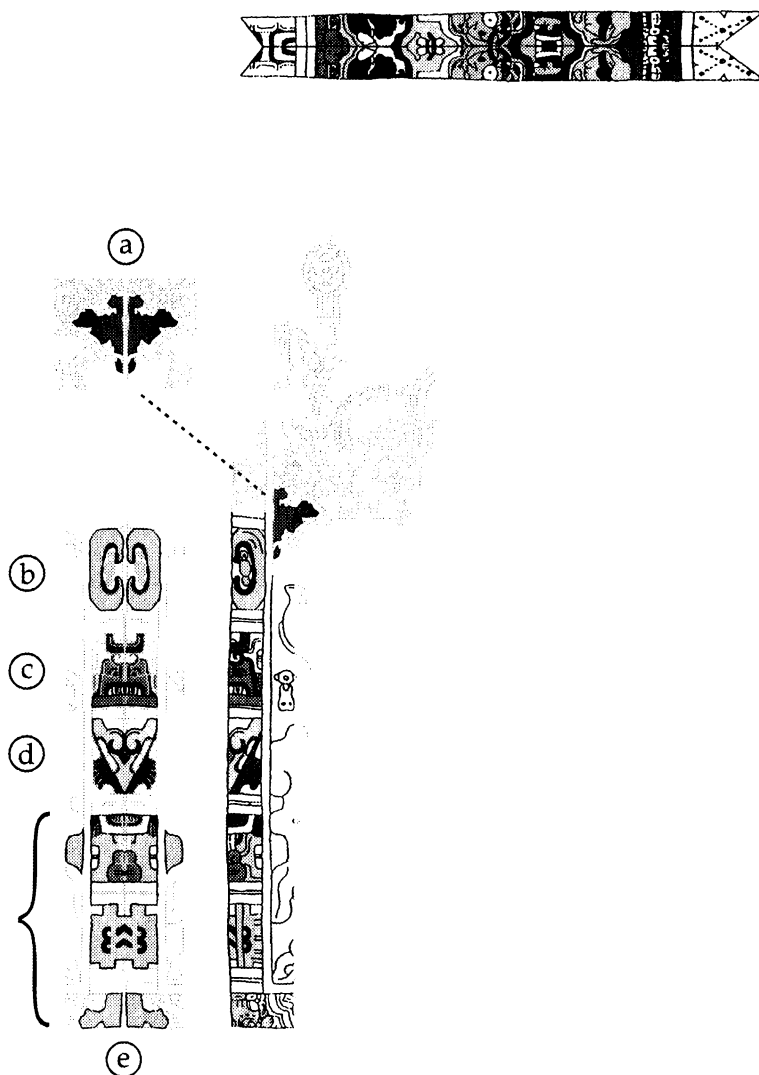

Рис. А47. Внимательное изучение бордюрного кода на другой стороне крышки (а) позволяет выявить человеческий профиль с необычным дефектом на носу, придающим ему форму банана. Этот дефект можно исправить с помощью уже описанного метода, пользуясь прозрачными слайд-копиями (b-e).

*Расшифровка крышки саркофага из Паленке, этап III
(восстановление дефектного профиля
у центрального персонажа)*



(a)

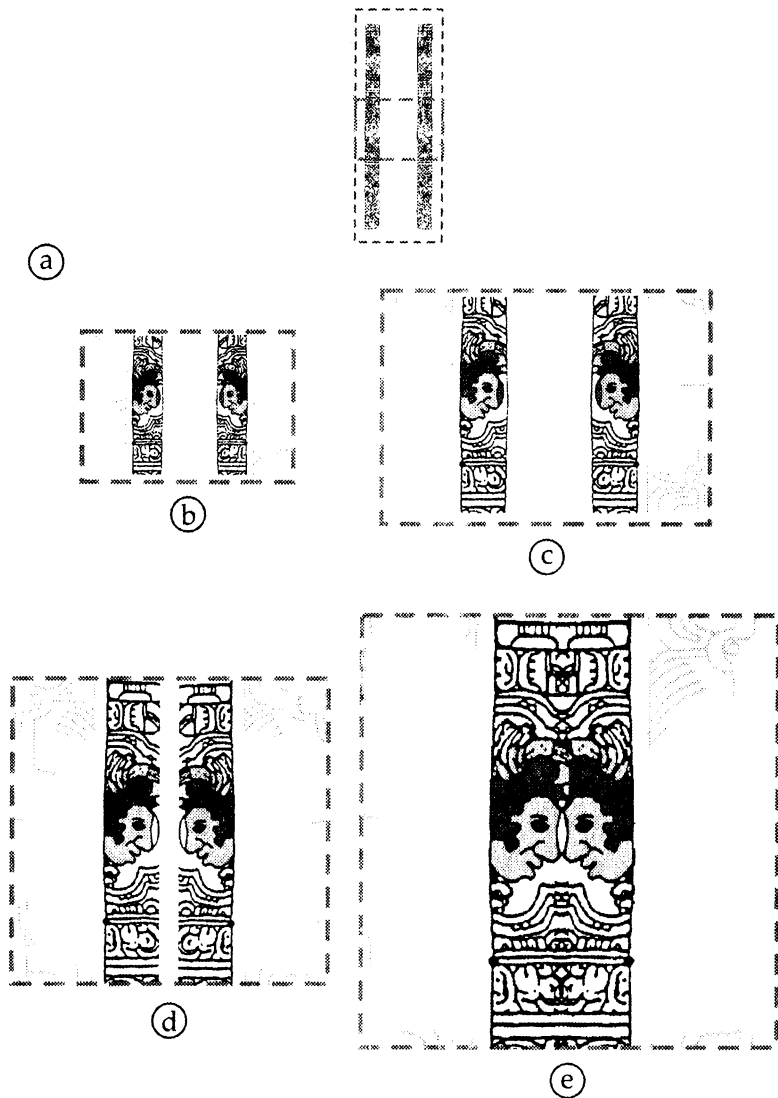
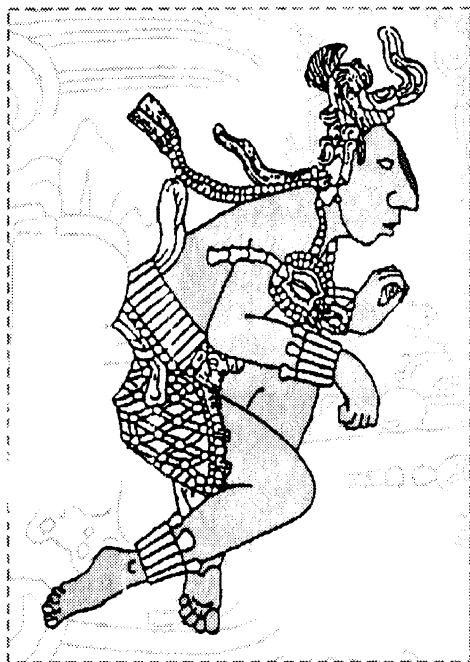

(b)

Рис. А48. Исправление дефекта на бордюрном коде привлекает внимание к центральному персонажу на резьбе крышки (а), который имеет сходный дефект, подробно показанный на рисунке (б). Следуя вышеизложенным инструкциям, мы можем устранить этот дефект с помощью наложения слайд-копий.

*Расшифровка крышки саркофага из Паленке, этап IV
(выявление рисунков на резьбе в центральной части
крышки)*



Рис. А49. При выполнении инструкций, зашифрованных в бордюрном коде (рис. А48), правильной раскраске центральных узоров (а) и совмещении слайд-копий, как показано на рисунке (b-c), появляется летучая мышь с раскинутыми крыльями. Божество в образе летучей мыши, представленное на нефритовой статуэтке из 25 элементов (е), обнаруженной в гробнице Монте-Альбан и датируемой 700 г. н. э., было вестником смерти у индейцев майя.

*Расшифровка крышки саркофага из Паленке
(общие выводы)*



Рис. А50. На рис. А46а фигурировала летучая мышь с бордюрного кода (ai, наверху). На рис. А49d изображена летучая мышь, выявленная в центральной резьбе (bi, наверху). Эта мышь соответствует известному археологическому артефакту, нефритовой статуэтке из 25 элементов, обнаруженной в гробнице Монте-Альбан и датированной 700 г. н. э. (рис. А49е). Таким образом, три этапа дешифровки доказывают, что бордюрные коды содержат секретное «оглавление», соответствующее определенным рисункам, зашифрованным в главной резьбе. К примеру, сообщение, зашифрованное в рис. А46b-e, гласит: «Для того, чтобы увидеть мертвого человека из гробницы (правителя Пакаля), поместите уши (помеченные буквой b на бордюрном коде) в правильное положение (по обе стороны от головы), потом ищите птицу (d) на его голове. Эта птица является солнечным богом (с)». На рис. А51 изображена картина, расшифрованная по этой инструкции. На ней можно видеть лицо короля-жреца Пакаля, правителя майя, с птицей на голове.

*Крышка саркофага из Паленке
История: смерть и возрождение
правителя Пакаля*

*Сцена 4 (сцены 1, 2 и 3
здесь не показаны)*

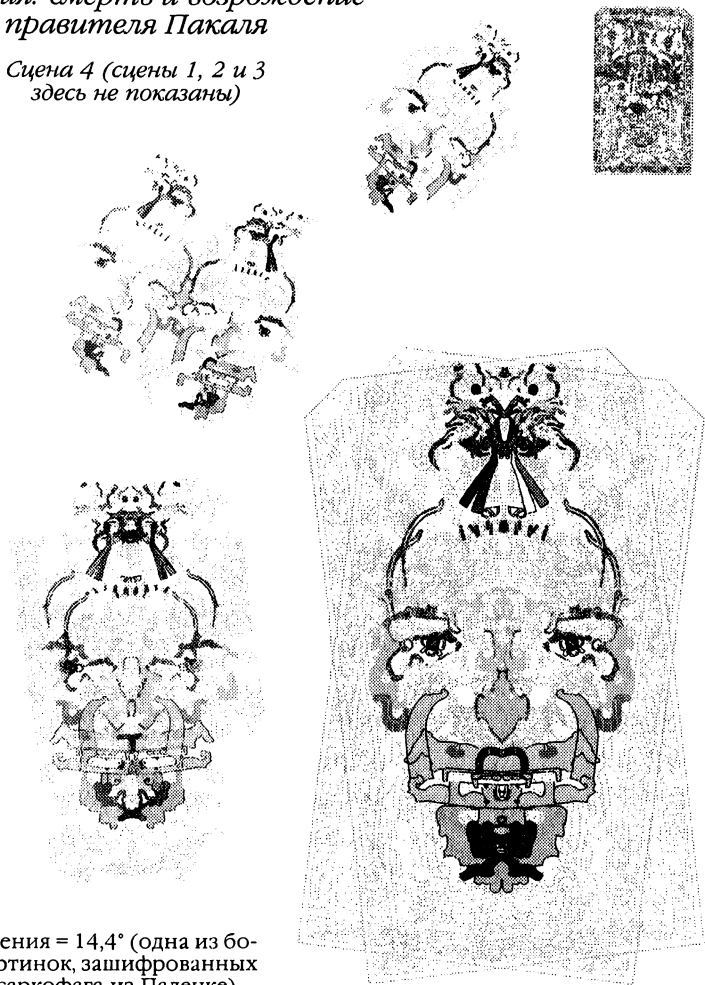

Угол вращения = 14,4° (одна из более 100 картинок, зашифрованных в крышке саркофага из Паленке)

Рис. А51. На этом составном рисунке с крышки саркофага из Паленке изображена голова и лицо правителя Пакаля из Мехико. Его рот закрыт маской смерти в виде летучей мыши, на голове сидит птенец птицы кецаль. Птица держит в клюве цепочку со свисающей витой раковиной, символом Кецалькоатля. Сцену можно истолковать следующим образом: «*Правитель Пакаль умер* (летучая мышь, божество смерти, унесла его дыхание), *но возродился в облике Кецалькоатля* (птенец птицы кецаль)». Маленький человек с распростертыми руками и обнаженным сердцем изображен поверх маски летучей мыши. Такие изображения были во множестве обнаружены в гробнице Виракочи Пачакамака в Перу (рис. А53а).

144000: послание Пакаля и Виракочи Пачакамака



Рис. А52. Согласно Библии те, у кого на лбу запечатлено число 144 000, принадлежат к числу немногих избранных, которые войдут в Царствие Небесное. На лбу правителя Пакаля начертано число 144 000 (в кружке сверху). Символическое изображение сердца внутри составной фигурки таинственного человека в шляпе (в кружке внизу) можно завершить лишь в том случае, если перевернуть прозрачные копии, совместить их и повернуть под углом 14,4°. Вместе эти послания говорят нам, что лишь чистые сердцем могут войти в число 144 000 избранных вместе с Пакалем и Виракочей.

«*Пополь-Вух* более нельзя увидеть... Подлинная книга, написанная много времени назад, существует, но зрелище ее скрыто от того, кто ищет и думает».

Археологи пытались понять смысл названия этой книги, которое в буквальном переводе означает «Книга Циновки». В своем стремлении найти объяснение для странного названия священной книги они даже предполагали, что в древности люди собирались всей семьей, садились на *циновку* и читали книгу вслух!

Расшифровка стелы J из Копана проливает свет на эту загадку. Становится все более очевидно, что крышка саркофага из Паленке и является оригиналом «*Пополь-Вух*», скрытой от ищущих и думающих. Во-первых, два угла крышки отсутствуют, что наводит на мысль о зашифрованной информации, а на стеле J отсутствуют все четыре угла. Во-вторых, крышка была скрыта от ищущих (археологов) в Храме Надписей, и от думающих (информация, которую она содержит, не раскрывается при обычном осмотре). Единственной *точно* установленной зашифрованной книгой майя является стела J из Копана. Для ее шифровки использовалась техника перекрестного плетения, напоминающая узор циновки. Таким образом, расшифрованная версия крышки саркофага из Паленке должна представлять собой давно утраченную священную книгу майя, «*Пополь-Вух*».

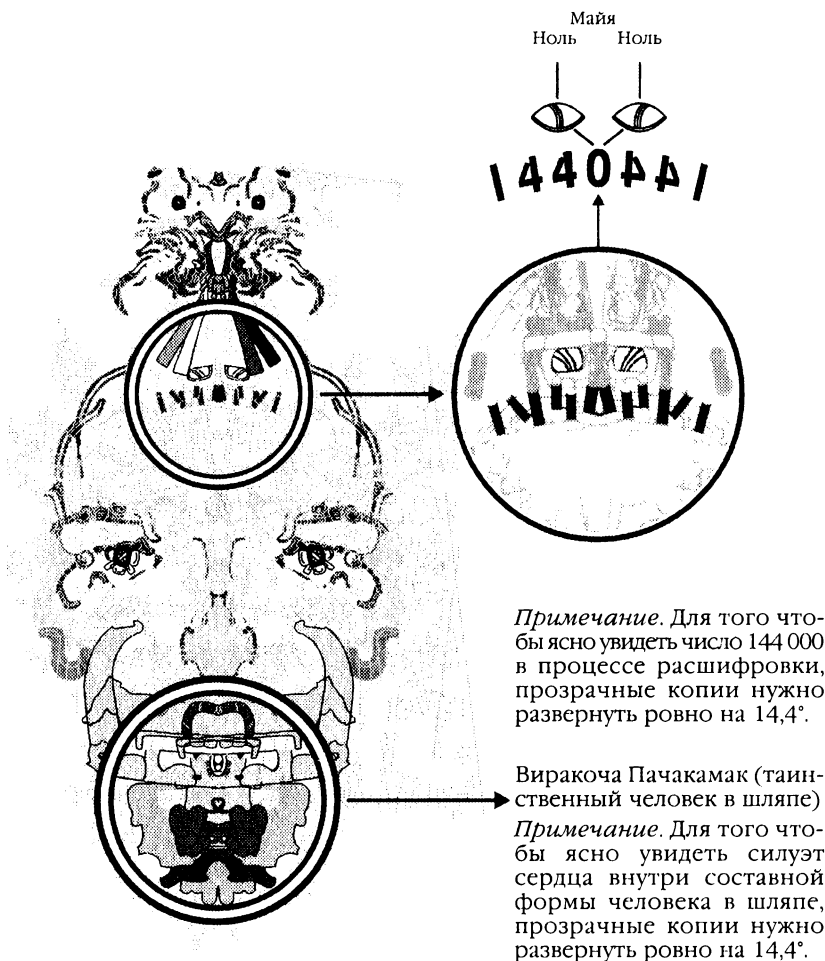
Подлинная книга «*Пополь-Вух*» была скрыта от археологов, поскольку зашифрованные истории имели главным образом духовную (и сверхнаучную) природу и не были предназначены для грабителей могил или традиционных исследователей. Она была скрыта теми, кто ставил духовную этику на первое и самое высокое место в своей жизни. Эти люди сумели вместить огромный объем информации в относительно небольшом пространстве, что указывает на их превосходный интеллект даже по сравнению с современными людьми.

Это значит, что нам следует послушать то, что они могут нам сообщить.

Скептики, особенно консервативные археологи, утверждают, что майя никогда не могли зашифровать такую информацию в своих артефактах, что у них не было технологии, не было слайд-копий, не было компьютеров и тем более не было знания тайной науки Солнца. Но ведь речь не идет о всем народе майя. Именно чудотворец Пакаль зашифровал тайные знания в своих сокровищах (точно так же, как 2000 лет назад только Иисус, а не все иудеи, ходил по воде и превращал воду в вино). Вместе с тем я считаю, что майя действительно обладали выдающимися способностями и не нуждались в нашей технологии, потому что их знания намного превосходили знания современного среднего человека.

В истории медицины задокументированы случаи, которые демонстрируют, что человеческий мозг может точно усваивать и обрабатывать информацию в любом направлении. В газете «Таймс» от 7 декабря 1995 года сообщалось об одном таком случае. По словам автора статьи, десятилетняя Викки Уилмор из Манчестера была «...здоровым ребенком с обычными способностями, но как-то утром около года назад пожаловалась на головную боль. С тех пор она стала писать слова задом наперед и снизу вверх». Помимо этого девочка была совершенно нормальна. Учителя обнаружили, что могут без труда разбирать ее почерк, если пользуются зеркалом и держат тетрадь вверх ногами. Год спустя Викки сильно ушибла голову, и с тех пор процесс обработки информации в ее сознании происходил так же, как и раньше. Статья заканчивалась словами: «Врачи пребывают в замешательстве».

В наши дни можно найти много других примеров графической дешифровки без использования прозрачных копий. За последние несколько лет компьютерная техника позволила оцифровывать изображения таким образом, чтобы намеренно скрывать информацию.

Трехмерные картинки «Magic Eye» доставляют немало удовольствия их любителям. На первый взгляд изображение кажется совершенно бессмысленным, но информацию можно расшифровать, если смотреть на картинку немного скошенными глазами. Постепенно левое и правое полушария головного мозга начинают обрабатывать информацию отдельно друг от друга, и в сознании возникает расшифрованный образ.

Епископ Диего де Ланда (второй епископ Мерида на мексиканском полуострове Юкатан после Конкисты) в своей книге *Relacion de las Cosas de Yucatan* (1565, опубликована аббатом Брассером де Бурбуром в 1864 г.) сообщает, что «...косоглазие считалось признаком красоты, и матери даже старались калечить детей подобным образом, прилепляя им катышки воска между глазами, чтобы достигнуть желаемого эффекта».

Таким незамысловатым образом секреты правителя Пакаля передавались из поколения в поколение и сохранялись в культурных обрядах майя. Это физиологическая *инструкция*, раскрывающая секрет дешифровки «трансформеров майя», оставшихся с древних времен.

Трансформеры майя: рисунки, которые после раскрытия секретного кода «трансформируются» во многие другие изображения

Существует тысячи образцов резьбы майя, и некоторые из них содержат зашифрованную информацию. Крышка саркофага из Паленке является «Розеттским камнем» для мексиканской археологии. Она содержит закодированные инструкции, которые можно применять к другим артефактам. Некоторые другие резные рисунки являются обычными аллегориями с изображением «кровожадных обрядов», что позволило современным археологам утверждать, будто древние майя были всего лишь варварами, которые пронзали уши и носы

спицами и колючками и беспрестанно вели кровавые войны между собой.

В книге «Сверхбоги» я развеял миф о «язычестве», порочивший один из самых одаренных в мире народов. Пользуясь инструкциями по дешифровке, полученными с крышки саркофага из Паленке, я показал, что картины майя (фрески из Бонампака, см. далее в этой главе), их ювелирные украшения (нефритовое ожерелье на *рис. 33е* и мозаичная маска на *рис. А33а*) и архитектура (Храм Надписей, *рис. А33*) тоже содержат тайные знания об их традициях и истории.

3. Мифологическое Солнце

Легенда об Оперенном Змее

В книге «Пророчества Тутанхамона» я объяснил истинный смысл «оперенного змея». В моей более ранней книге «Сверхбоги», в том месте, где я писал об Огюсте ле Плонжоне, сыне морского офицера и исследователя культуры майя, который жил в конце XIX века, все части головоломки были расставлены по своим местам. Плонжон верил в то, что майя практиковали месмеризм, в том числе ясновидение с использованием «магических зеркал», для предсказания будущего. Он был уверен в том, что они проникли из Центральной Америки на запад и принесли достижения своей цивилизации в Полинезию, а затем, переплыв через Индийский океан и Персидский залив, достигли Египта. В подтверждение своей теории он проводит сравнение многих образчиков индейской и древнеегипетской архитектуры, письменных свидетельств и верований, вплоть до солнцепоклонничества.

Предложенная ле Плонжоном интерпретация одной из немногих дошедших до нас книг майя, «Троянского Кодекса», предполагает, что несколько страниц этой

Число 144000 и «чистые сердцем»



Рис. А53. (а) Иисус, указывающий на свое обнаженное чистое сердце, которое излучает свет. (б) Маленький человек в шляпе, закрывающий лицо правителя Пакаля на рис. А52, несет то же послание: 144 000 «чистых сердцем» отправятся на небеса. (с) Позолоченная подвеска, изображающая маленького человека в шляпе, — одна из многих, обнаруженных в гробнице Виракочи Пачакамака из Перу (ок. 300 г. н. э.). Фигурка имеет такую же позу, как на расшифрованном изображении, и, следовательно, несет такое же сообщение: «чистые сердцем» «Бога узрят». (d) Реконструкция «солнечного владыки» Виракочи Пачакамака (из Лимского археологического музея в Перу), который принес своему народу такую же весть.

144000: послание Тутанхамона.

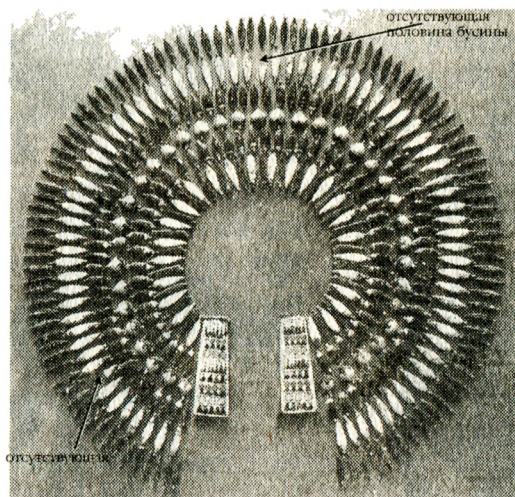

(b)

| Ряд | Период вращения солнца (дней) |
|-----|-------------------------------|
| 1 | $4 + 9 = 13$ |
| 2 | $4 + 9 = 13$ |
| 3 | 37 |
| 4 | $7 + 6 = 13$ |
| 5 | $7 + 6 = 13$ |
| 6 | 110 |

26 Экватор
37 Полюс
26 Экватор

(c)

| Ряд | |
|--|----------------------------|
| 1 | 49 |
| 2 | 49 |
| 3 | 37 |
| 4 | 76 |
| 5 | $77 - (2 \times 1/2) = 76$ |
| 6 | 110 |
| <hr/> | |
| Всего = 2 (слитка) + 1 + 397 = 400 (элементов) | |

Рис. 26. В книге «Пророчества Тутанхамона» объясняется, что ожерелье Тутанхамона в виде солнечных лучей (а) содержит астрономическую и духовную информацию. (b) Количество бусин в каждом ряду обозначает период вращения магнитного поля Солнца на экваторе и на полюсе (26 и 37 дней соответственно). (c) Общее количество бусин составляет 397, что также имеет астрономическое значение (солнечный полюс совершает оборот на 360° за 37 дней; $360 + 37 = 397$). Умножение 360 на 400 дает 144 000—число, упомянутое в Апокалипсисе. Расчеты подтверждаются в таблице (b): сумма чисел в двух рядах, третьем и шестом, не равна 13. В Апокалипсисе (13, 18) мы читаем: «Здесь мудрость. Кто имеет ум, тот сочти число зверя, ибо это число человеческое; число его шестьсот шестьдесят шесть». Умножение 110 на 6 и прибавление 6 (номер ряда) дает 666. Следовательно, в ожерелье зашифрованы числа 144 000 и 666, упомянутые в Откровении св. Иоанна. Те же числа можно найти при расшифровке резьбы в Храме Надписей в Паленке. И наконец, вместе с мумией Тутанхамона было захоронено всего 143 ювелирных украшения; он сам был 144-м «объектом».

Секреты броши-скарабея царя Тутанхамона



Рис. А55. Брошь (нагрудное украшение) содержит несколько уровней зашифрованной информации (см. рис А56-1 и 2). (i) Солнце, скарабей и полумесяц вместе образуют имя Неб-Хепри-Ра, Тутанхамон. (ii) Она объясняет, как солнечная радиация бомбардирует магнитное поле Земли. (iii) Количество инкрустированных камней содержит (а) 366, число дней в одном солнечном (високосном) году, (b) 37, период обращения солнечных магнитных полюсов, (с) 781 продолжительность цикла образования солнечных пятен в 87,4545 дневных периодах ($781 \times 87,4545 = 68,302 =$ один 187-летний период); инверсия магнитного поля происходит после 20 таких циклов.

Секреты броши-скарабей (I)

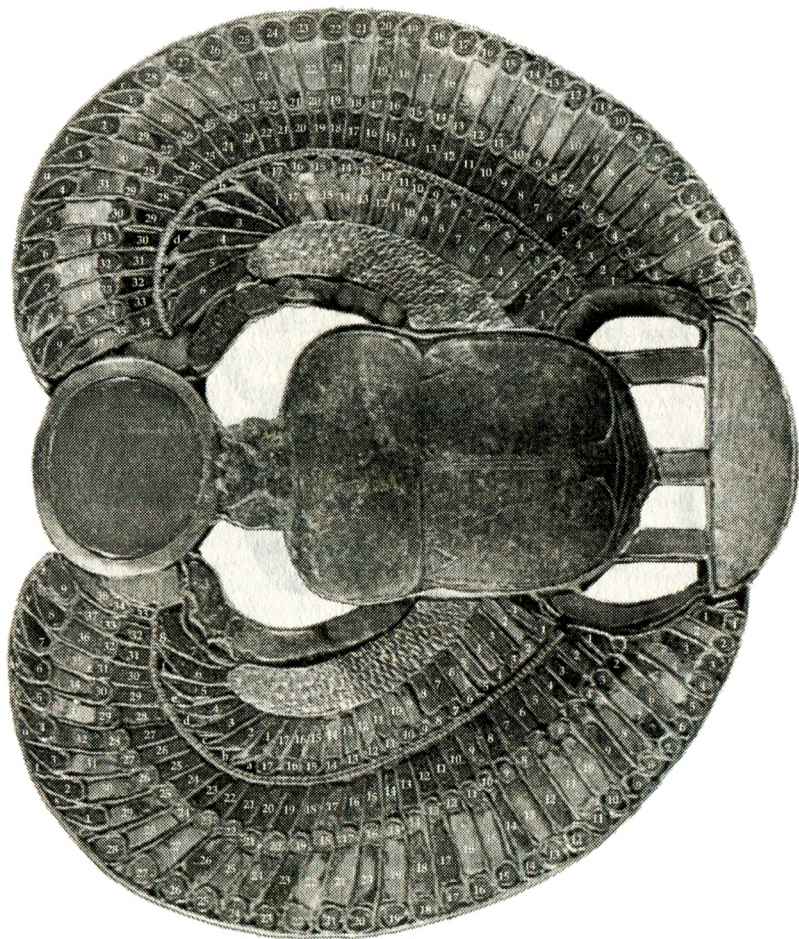

Рис. А56 (Iu II). Брошь-скарабей содержит несколько слоев информации:

(а) и (б) Диск, скарабей и полумесяц образуют иероглифическое начертание имени Неб-Хепри-Ра (Тутанхамон).

(с) Расстояния между лучами и центральной осью полумесяца симметричны. Однако расстояния между внутренними лучами асимметричны. Это говорит наблюдателю о том, что внешние крылья скарабей симметричны, но количество камней внутри каждого крыла асимметрично.

(d) Каждое крыло инкрустировано 183 камнями, что выглядит симметричным; вместе они дают число 366, равное количеству дней в високосном году. Однако каждая группа из 183 камней состоит из различного количества камней в соответствующих рядах перьев; во впадинах между перьями асимметрично распределен еще 31 камень.

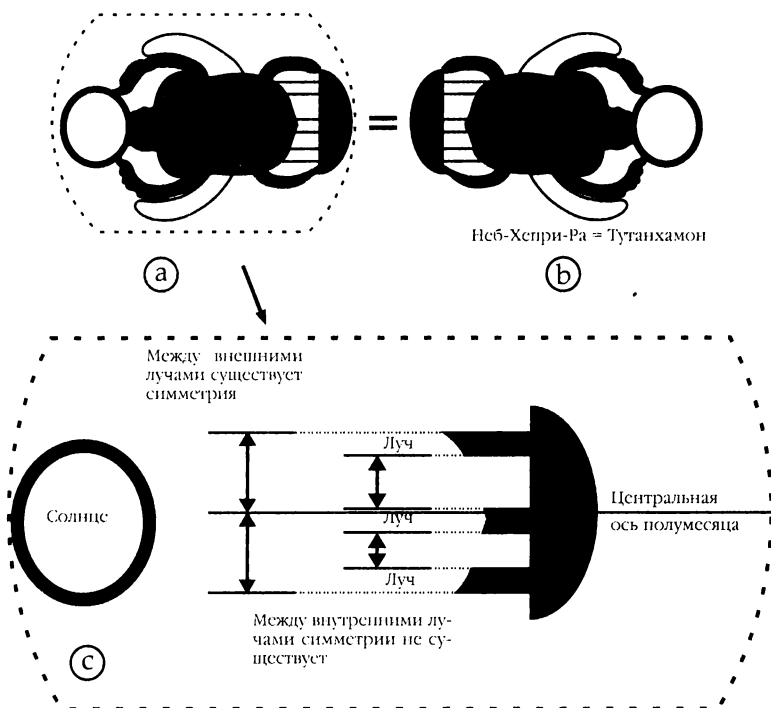
(е) Таким образом, общее количество камней $366 + 31 = 397$.

(f) и (g) Солнечный диск и полумесяц, по-видимому, содержат еще один слой информации; солнечный диск, состоящий из 360° , и полумесяц (представляющий полярную шапку Солнца, которой требуется 37 дней для одного поворота) вместе дают 397. Это позволяет сделать еще один шаг в интерпретации символического значения броши.

(h) показывает то, как Солнце и его магнитное поле выбрасывают частицы, солнечный ветер, по направлению к земле. Такая бомбардировка приводит к сжатию земного магнитного поля на дневной стороне планеты.

Секреты броши-скарабея (II)

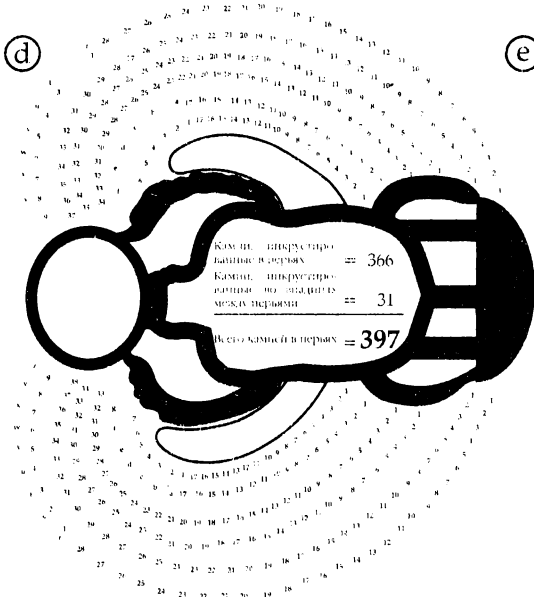

Расположение камней, инкрустированных в перьях.

| Крыло | | Левый височно-челюстной сустав | |
|--------------------------------|-----|--------------------------------|-------|
| Л | П | | |
| 9 | 9 | ↓ | |
| 28 | 28 | | |
| 38 | 37 | | |
| 34 | 35 | | |
| 33 | 34 | | |
| 7 | 6 | | |
| 17 | 17 | | |
| 17 | 17 | | |
| 183 | 183 | | = 366 |
| Камни во внешних между перьями | | | ↓ |
| (L) a - g | = | 7 | |
| (R) a - f | = | 6 | |
| (L) r - z | = | 9 | |
| (R) r - z | = | 9 | |
| Всего камней в броши | | = 397 | |

Солнечное магнитное поле

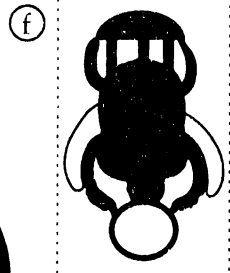
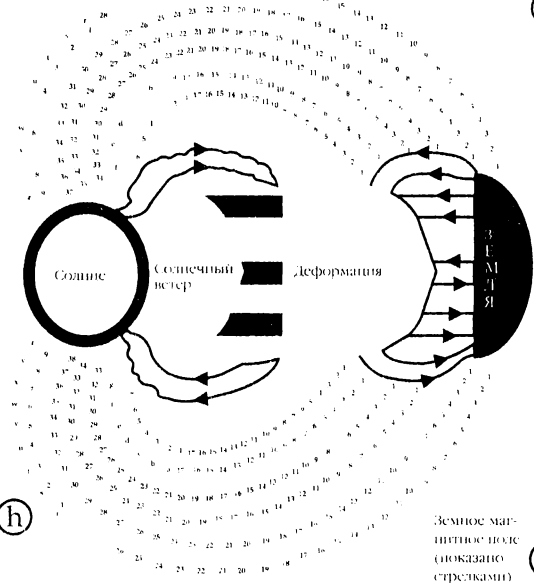

книги посвящены гибели исчезнувшего континента Му, затонувшего в Тихом океане.

В 30-х годах прошлого века американский бизнесмен и энтузиаст-исследователь Джеймс Черчвард поддержал теорию ле Плонжона, но в то же время представил собственные убедительные доказательства существования исчезнувшего континента Му. Это были зарисовки, сделанные им с древних каменных табличек (*рис. А57а*), на которые он наткнулся в одном монастыре в Брахмапутре (Тибет), когда находился там в качестве тайного агента британской армии. Эти таблички были названы в честь легендарных адептов майя — наакалей («возвышенных»), которые путешествовали по всему миру, обучая своей науке, инженерному искусству и языку.

Черчвард также полагал, что обитатели континента Му использовали технологии, намного превосходящие современные, в том числе антигравитацию, которая позволяла им перемещать огромные объекты и сооружать колоссальные постройки. Он утверждал, что их цивилизацию ни в коем случае нельзя считать примитивной, а их понимание космических сил и «энергий» было просто выдающимся. Он был уверен в том, что высшее знание, которое позволяло строить пирамиды, как в Египте, так и в Мексике, пришло из Атлантиды, а до этого с континента Му, примерно 25 тысяч лет назад.

Черчвард не сомневался в том, что таблички наакалей содержат фрагменты глубоких знаний, контуры которых лишь сегодня проступают на горизонте современного научного мира. Он показал, что на табличках описан механизм катастрофического погружения континента Му, который состоит в следующем: повышение уровня солнечной радиации привело к перегреву земного массива, что вызвало расширение подземных газов, которые начали вырываться на поверхность. Суша просела и скрылась под водами Тихого океана вместе с 64 миллионами ее обитателей.

Но какое отношение все это имеет к пернатому змею?

Черчвард скрупулезно перерисовал рассказ о потопе с табличек наакалей: на одной из них (*рис. А57а*) изображен солнечный диск с маленькой фигуркой, похожей на силуэт пернатого змея в районе экватора (*рис. А57а, 1b*). Если табличка ведет свое происхождение с континента Му, то ей должно быть около 25 тысяч лет.

Часто даже самые мелкие детали оказывают решающее воздействие на ход расследования. Так произошло и с зарисовками Черчварда. По всей видимости, обитатели Му были хорошо знакомы с наукой о Солнце и так же, как и майя, знали о существовании искривления на нейтральной плоскости солнечного магнитного поля (*рис. А17—19*). Они знали, что, когда 11,5-летний солнечный цикл налагается на искривление нейтральной плоскости, общий вид графика имеет форму оперенного змея (*рис. А57b*). Это имело столь важное значение, что они вырезали соответствующий рисунок на одной из своих бесценных табличек — пернатого змея на фоне солнечного диска.

Становится ясно, что легенда о пернатом змее в действительности повествует о том, как Солнце воздействует на Землю. Пернатый змей *был* Солнцем.

Египтяне чтили оперенного змея в своих монументах и изображениях (*рис. А57с*). Тутанхамон носил знак школы посвященных «Оперенного Змея» на лбу и на бороде (*рис. А58*). В Мексике правитель Пакаль был известен своим подданным под именем «Оперенного Змея». Виракоча Пачакамак из Перу зашифровал такое же сообщение в иероглифическую резьбу Врат Солнца (*рис. А59*), которые стоят перед храмом Каласасайя, и, как я объяснил в книге «Белые боги инков», он же оставил загадочные сообщения в песчаных фигурах на плато Наска (*рис. 60b и с*).

Оперенный Змей и мозаичная маска из Паленке

Когда Альберто Рус снял крышку саркофага из Паленке, он обнаружил, что человек внутри носит мозаичную нефритовую маску (*рис. А33d*), которая впоследст-

вии была отреставрирована, отполирована и выставлена в музее города Мехико на всеобщее обозрение.

С помощью уже описанного метода я изготовил две прозрачные цветные копии маски, поместил одну поверх другой и получил несколько составных картинок (ранее описанных в книге «Пророчества Тутанхамона»). На *вкладке 3а* показана лишь одна из таких картинок — голова змеи с крыльями на голове, то есть правитель Пакаль в образе Оперенного Змея.

Истории, зашифрованные в маске, повествуют о человеке, который приносил жизнь и смерть и правил четырем углами небосвода. Он взошел на трон в возрасте девяти лет и стал королем-жрецом народа майя. В историях объясняется, что он, будучи добрым божеством (999), сражался со злым божеством (666) и победил. Кроме того, там сказано, что он жил много раз раньше, как и другие великие наставники человечества на всем протяжении его истории.

Ориентировка картинок, зашифрованных в маске (здесь они не показаны), тоже давала ценные указания. Перевернутое изображение бога юга превращалось в бога севера, а перевернутое изображение бога востока превращалось в бога запада. Это говорит нам о том, что, когда Земля переворачивается после инверсии солнечного магнитного поля, север становится югом, а восток становится западом.

Легенда об Олене

В 1946 году американский «отказник» от армейской службы Карлос Фрей бежал от уголовного преследования в джунгли полуострова Юкатан, где он повстречался и женился на индейке племени лакондон, современных потомков майя. Со временем он занял в племени привилегированное положение, что позволило ему присоединиться к паломничеству, ежегодно отправлявшемуся к тайному священному храму (*рис. А61*), по-

строенному майя около 750 года н. э. около Бонампака, примерно в 160 км к юго-востоку от Паленке. Стены и потолки храма были покрыты фресками с изображением батальных сцен и другими странными картинами, наполовину скрытыми под чешуйчатыми известняковыми наростами. Именно эти фрески создали у археологов ошибочное впечатление, будто майя были воинственным и кровожадным народом. Но если применить уже описанный метод расшифровки даже к одному из фрагментов фрески (*рис. 62a*), мы видим, что он содержит новые изображения.

Фрески рассказывают историю Чипе Тотека, одного из четырех сыновей изначальной божественной пары. Его цветом был красный, и он символизировал восточный квадрант небосвода. Он ассоциировался с рождением, возрождением, огнем, восходом и, подобно Шутекутли, более раннему богу майя, олицетворявшему огонь на земле, носил две дощечки для добывания огня.

Бог Камашль был другой эманацией Чипе Тотека. Как «владыка оленей», он символизировался двумя оленьими головами, одной живой, другой скелетной. Камашль был наделен сверхъестественной силой, позволявшей ему побеждать своих противников. Чипе Тотек также ассоциировался со змеей, сбрасывающей свою кожу, символом возрождения, и потому был известен как «бог кожи». Позитивные атрибуты этого благожелательного божества были утрачены ацтеками, которые интерпретировали его символику как буквальное «обдирание», или свежевание людей, предназначенных для жертвоприношения (*рис. А62b*).

На одной секции фрески (обведена рамкой на *рис. А61b*) изображен круг, разделенный на четыре части, символизирующий схему поперечного разреза магнитных полей Солнца (показан стрелкой на *рис. А62a*). Археологи утверждают, что на сцене изображены танцоры, наряженные в костюмы омаров, крабов и морских чудищ. Но при более тщательном исследовании с ис-

Солнце как Оперенный Змей



Рис. А57. (а) Зарисовки, сделанные Черчвардом с табличек наакалей, на которых изображено затопление континента Му: возросший уровень солнечной радиации стал причиной перегрева земной поверхности, освобождения подземных газов и погружения под воду самого континента. На одной зарисовке (1b) изображен символ Оперенного Змея на фоне Солнца.

(b) Цикл солнечных пятен и солнечного нейтрального поля (рис. А17), изображенный в виде Оперенного Змея.

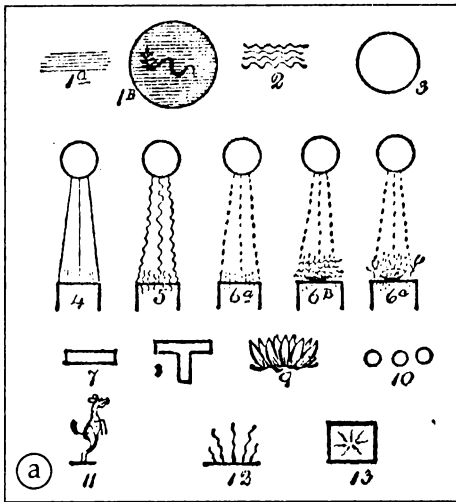
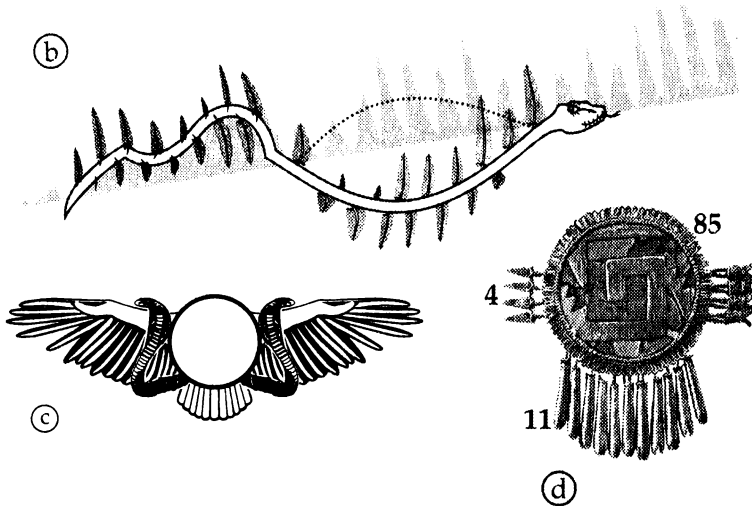

(с) Солнцу, как пернатому змею, поклонялись во всем Египте и изображали его в таком виде на рисунках и барельефах.

(b) Магнитное поле Солнца меняет полярность каждые 1 366 040 дней: $(1\,366\,040 \times 365,25 = \text{ровно } 3740 \text{ лет})$. Этот период зашифрован в солнечном щите из золота и бирюзы из Монте-Альбана, Мексика: $4 \text{ (стрелы)} \times 11 \text{ (подвесок)} \times 85 \text{ (золотых петель)} = 3740$. Четыре золотые стрелы символизируют четыре предыдущие солнечные эпохи, закончившиеся глобальными катастрофами. 85 петель по периметру изображают магнитные петли солнечных пятен, появляющихся на поверхности Солнца.

Тутанхамон, Оперенный Змей Древнего Египта



Рис. А58. Тутанхамон носил на лбу символы перьев и змеи. Его борода символизировала собой змеиное туловище, оканчивающееся хвостовым оперением птицы.

Виракоча, Оперенный Змей Древнего Перу



Рис. А59. «Трансформер Виракочи» с Врат Солнца в Тиуанако изображает Виракочу как Оперенного Змея. На вкладке За правитель Пакаль изображен в таком же облике, зашифрованным в мозаичной маске из Паленке.

Рисунки «оперенных змеев» на плато Наска

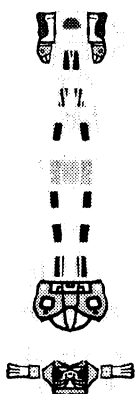
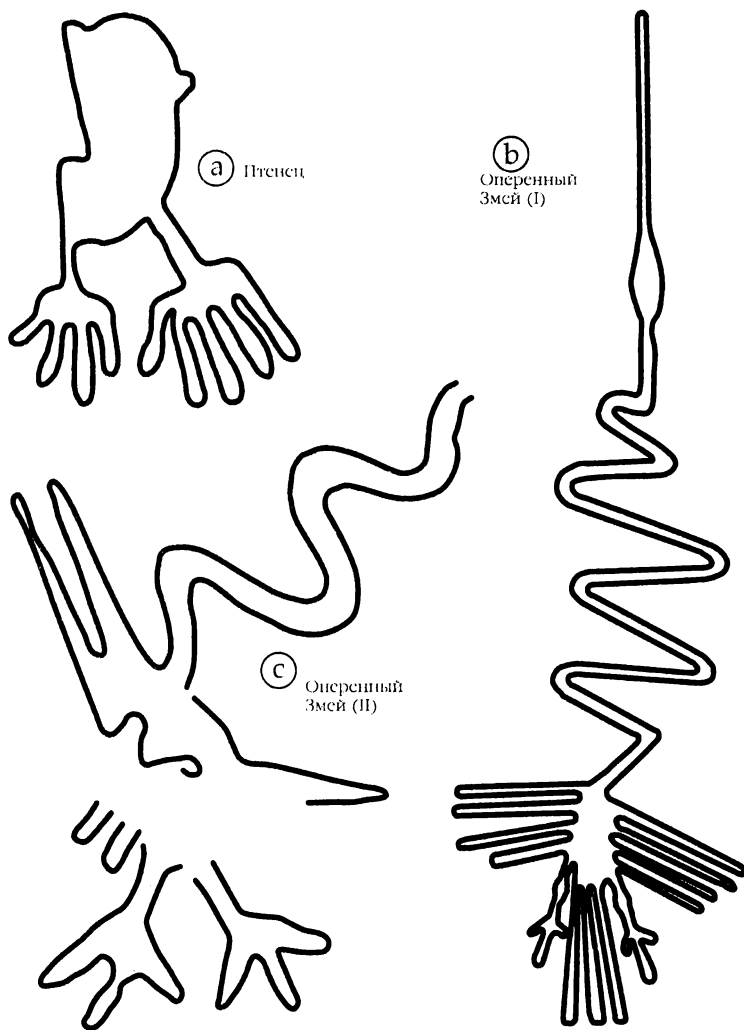

Не в масштабе. Ориентировка и расположение только для целей иллюстрации

Рис. А60. (а) Рисунок птенца с пятью пальцами (когтями) на левой лапе и четырьмя пальцами (когтями) на правой. Один палец отсутствует, как на барельефе Виракочи в Тиауанако. (б) Птица со змеевидной шеей. (с) Другая птица со змеевидной шеей. Фрагменты этого рисунка были повреждены и стерты со временем.

пользованием «трансформера майя», открывается изображение человека с двумя дощечками в руках (*рис. А63*). Его грудь образована взаимно перекрывающимися головами двух оленей, а в чаше над головой, имеющей форму маковой коробочки, содержатся семена обновления. Это история о Чипе Тотеке, боге возрождения, а также о Камашле, двухголовом олене.

При использовании других центров вращения и окрашивания других участков изображения появляются новые расшифрованные сцены. На *рис. А64* рассказывается история Шимальмы. Представители традиционной науки в основном признают достоверность мифа, согласно которому Камашль был женат на девушке по имени Шимальма, проглотившей нефритовую бусину и забеременевшей в результате этого поступка. После своего непорочного зачатия она родила близнецов.

Согласно другой легенде, записанной историком Игнасио Берналем, Шимальма была второй женой воинственного правителя Мишкоатля, покорившего долину Мехико во время одного из своих военных походов. От него она родила Акатля Топилцина Кецалькоатля, легендарного вождя, который якобы стал правителем древнего толтекского города Тулы, или Толлана, процветавшего с середины VIII века н. э. по 1068 год и расположенного в 74 км от нынешнего города Мехико. На *рис. А64* изображена беременная Шимальма, скромно прикрывающая свою обнаженную грудь перед воином Мишкоатлем, выпускающим стрелы над ее головой. Большую голову Мишкоатля в форме наконечника стрелы можно видеть на переднем плане картины, где он кланяется перед Шимальмой. Эти замечательные картины из коллекции «трансформеров майя» как будто подтверждают, что Шимальма действительно забеременела в результате непорочного зачатия, что она родила Пакаля (близнецов, планету Венеру, эпоним Кецалькоатля), который правил в городе Толлане и умер в 750 году в Паленке.

Храм в джунглях



Рис. Аб1. (а) Таинственный храм в джунглях, открытый Карлосом Фреем в 1946 году. (б) Все стены и потолки храма покрыты загадочными фресками (участок, обведенный рамкой, обсуждается в этой главе).

Фреска из Бонамтака



Чипе Тотек / Камашиль («Владыка оленей»)

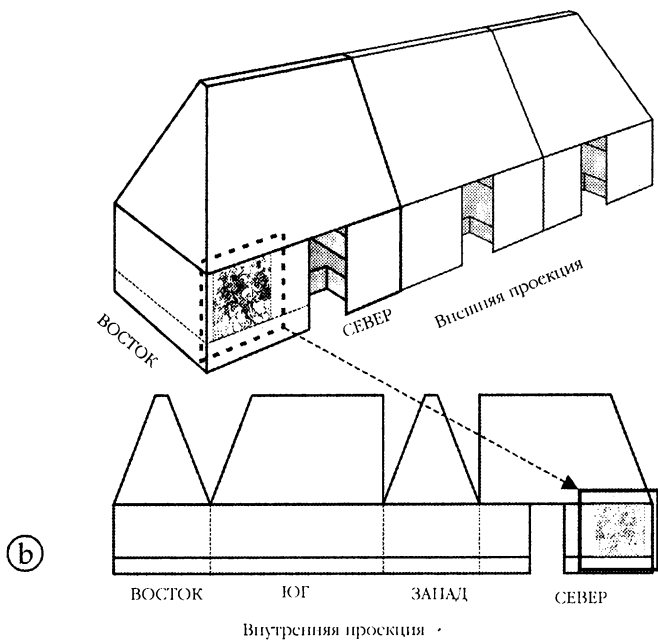
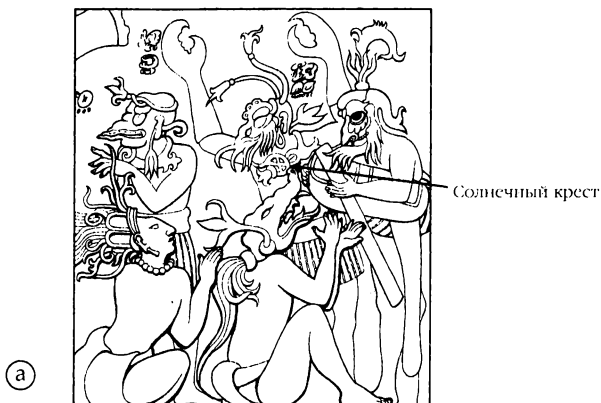

Рис. А62. (а) Секция фрески из первого помещения храма с изображением кружка с крестом внутри (показан стрелкой), представляющего схематический поперечный разрез структуры магнитных полей Солнца. (b) Изображение Чипе Тотека (из Бурбонского Кодекса, 14), облаченного в кожу освеженной жертвы, чьи руки, как перчатки, свисают с его запястий. Чипе Тотек был богом весны, возрождения и плодородия. Одной из его эмблем был Камашиль («Владыка оленей»), бог охоты. Здесь Чипе Тотек держит щит с изображением солнечного креста и радиальных солнечных символов. Он носит полосатую юбку, а к его спине прикреплено знамя со схематическим изображением пяти солнечных эпох.

*Трансформер из Бонампака
История: Чипе Тотек, бог жертвоприношений,
и Камашиль, «Владыка оленей»*



Рис. А63. При совмещении прозрачных копий через знак «солнечного креста» и поворота, как показано на рисунке, возникает изображение Чипе Тотека. Как бог огня, он носит две деревянные дощечки для добывания огня. Его грудь образована взаимно дополняющими головами двух оленей, что подтверждает его ассоциацию с Камашлем. В чаше над головой, имеющей форму маковой коробочки, содержатся семена обновления.

*Трансформер из Бонампака
История: Непорочное зачатие Шимальмы*

а

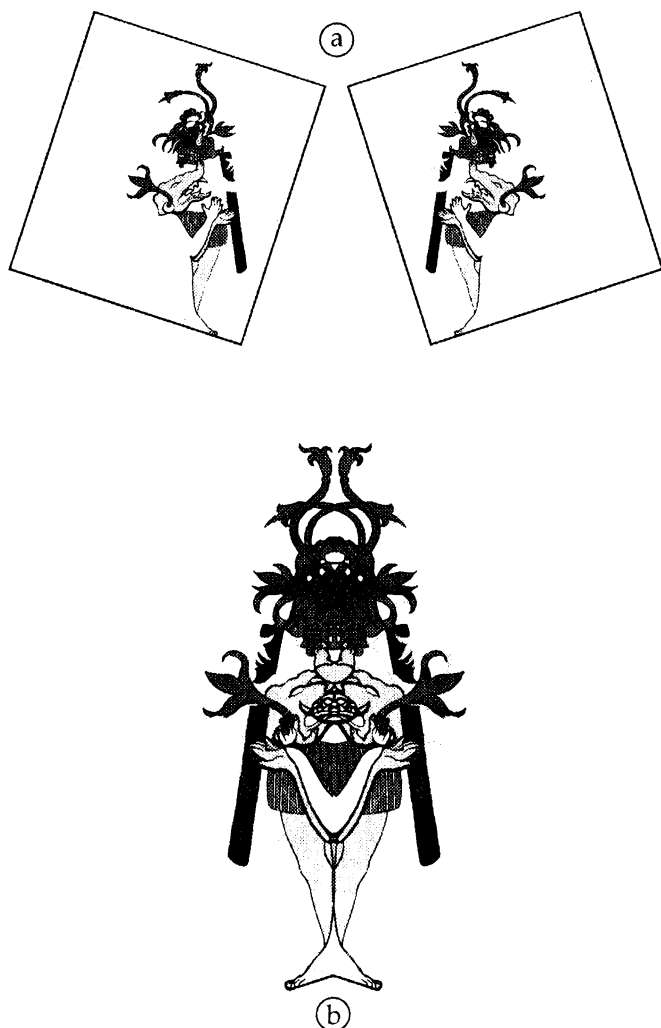
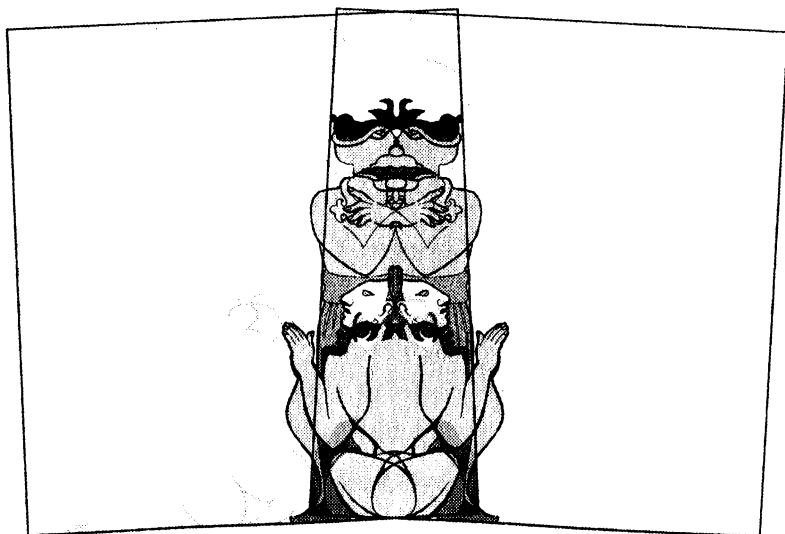
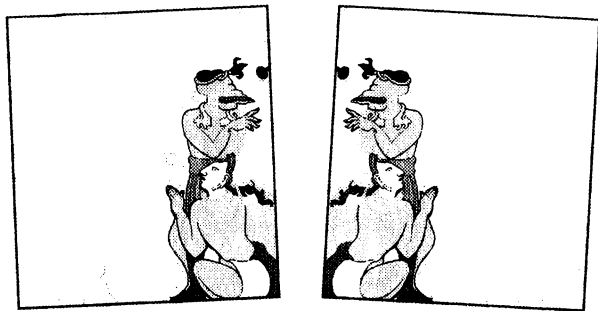

б

Рис. А64. При другом варианте совмещения прозрачных копий возникает составная картинка с историей Шимальмы, матери Кецалькоатля (близнецов), которая забеременела после того, как проглотила нефритовую бусину. Она стоит, скрестив руки на груди, чтобы защититься от домогательств воина Мишкоатля, который кланяется ей на переднем плане.

*Трансформер из Бонампак
История: Рождение Камашля, «Владыки оленей»*



Рис. А65. Здесь две повитухи удерживают мать Чипе Тотека /Камашля, рожаящую своего сына Чипе Тотека в его аспекте Камашля. Голова ребенка изображена в виде головы оленя с двумя парами ветвистых рогов в нижней центральной части изображения. Большая оленья голова, внутри которой заключена скелетная голова, образует составную картинку наверху. Олень лижет голову рожаящей женщины, облегчая ее мучительные труды.

*Трансформер из Бонампака
История: белый человек с бородой,
который умер на кресте*

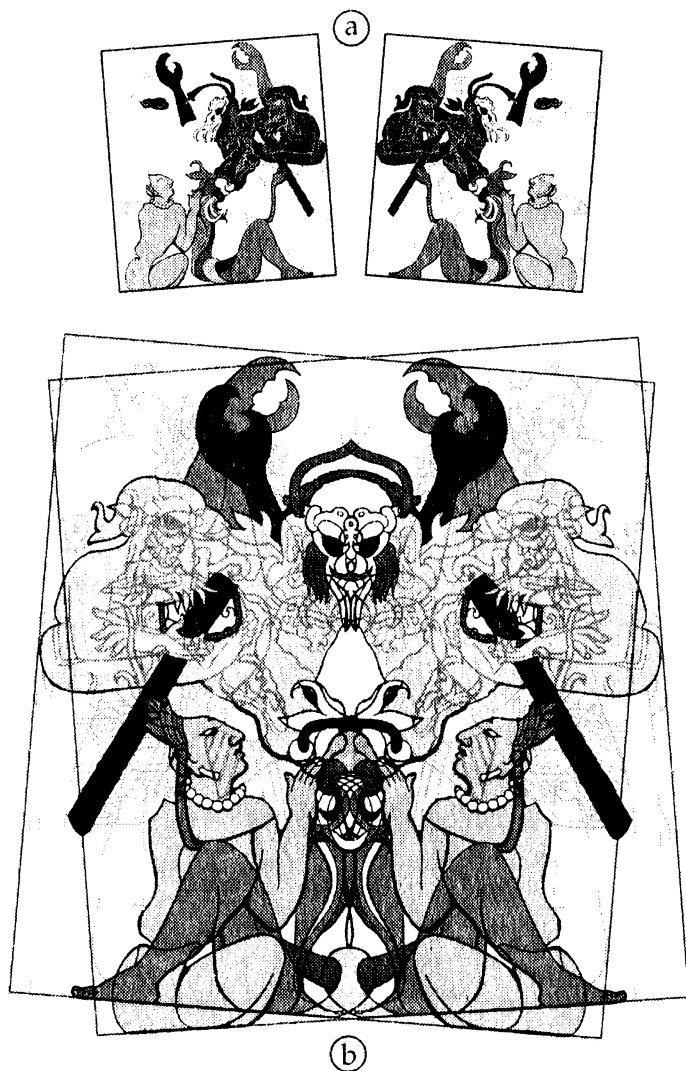

Рис. А66. Здесь Чипе Тотек, бог жертвоприношений, появляется в образе бородатого белого человека. В руках он держит две деревянные дощечки; а два сидящих оленя откидывают полы «юбки» Чипе Тотека, открывая его скрещенные ноги. Это свидетельствует о том, что Чипе Тотек, белый человек с бородой, умер на деревянном кресте.

Впоследствии его помнили под именем великого Кецалькоатля, Оперенного Змея индейцев майя.

Следующая сцена на *рис. Аб5* изображает рождение Камашля. Ребенок, голова которого увенчана двумя парами рогов, появляется из чрева своей матери. Мать удерживают две повитухи, а ее голову лижут две оленьи головы (одна живая, другая скелетная), символизирующие *возрождение* Камашля, рождающегося снова из костей. Обратите внимание на то, что сцена изображает рождение Камашля среди животных (в стойле?).

Наконец (см. *рис. Абб*) нам сообщают, что Чипе Тотек стал белым мужчиной с бородой. Этот человек держит две деревянные планки и стоит со скрещенными ногами, что символизирует смерть на кресте, сделанном из двух деревянных досок. Таким образом, история на этой секции расшифрованной фрески позволяет провести параллели между верой майя (вдохновленной правителем Пакалем) и христианством. Возможно, майя знали христианские догматы и историю младенца Христа, рожденного в пещере для скота через непорочное зачатие, который впоследствии стал бородатым мужчиной и отдал свою жизнь за людей, приняв мученическую смерть на кресте. Таков тайный смысл, скрытый в мифологической истории. В конце представления (*вкладка 3b*) Чипе Тотек в образе получеловека-полуоленя Камашля склоняется перед зрителями — двумя оленями, которые аплодируют ему.

Расшифровка показывает, что боевые сцены, изображенные на стенах храма, не следует оценивать по внешнему виду. На самом деле это творения человеческого гения, далеко опередившего свое время.

Теперь нам известно, что правитель Пакаль был известен и в образе оперенного змея, и в образе оленя. Китайский дракон (см. вкладку 2) тоже сочетает черты оперенного змея и оленя. Этот дракон был эмблемой Ши Хуан-ди, первого китайского императора, который, как гласит легенда, был «Сыном Неба» — точно так же, как

правитель Пакаль, Иисус, Тутанхамон («Тут-анкх-амон» = «сын бога») и Виракоча («Пена моря»). Ши Хуанди не умер, но стал драконом и улетел к Солнцу, чтобы жить вечно. Дракон *является* Оперенным Змеем, а Оперенный Змей *является* Солнцем. Это означает, что Ши Хуанди, как и другие «солнечные владыки» — Пакаль, Тутанхамон и Виракоча, — был самым Солнцем, то есть богом.

Обезьяна

У индейцев майя обезьяна олицетворяла письменность и поэтому ассоциировалась с передачей знаний. В Египте изображения бабуина Хапи часто встречаются на росписях гробницы Тутанхамона. В Перу рисунок обезьяны (*рис. А67*), оставленный Виракочей Пачакамаком, является одним из загадочных посланий на плато Наска.

Таким образом, обезьяна ассоциировалась с высшим знанием и великими наставниками человечества. У обезьяны Виракочи (*рис. А67*) отсутствует один палец на правой руке. На резном изображении Виракочи Пачакамака из храма Каласасайя в Тиуанако (*рис. А59*) он тоже изображен с отсутствующим пальцем, но на каждой руке (в сущности, такой явный дефект привел к расшифровке этого трансформера). Другой рисунок на плато Наска (*рис. А60а*) изображает птенца, у которого тоже отсутствует один палец (коготь) на правой лапе, указывая на то, что птенец ассоциируется не только с Оперенным Змеем, но и с Виракочей Пачакамаком, оставившим рисунки, а также с правителем Пакалем, который носит птенцов на голове (*рис. А50 и А51*). Поэтому обезьяну можно отождествить с Оперенным Змеем, с великими наставниками человечества («сверхбогами») и с их числом 999.

4. «Сверхбоги» и Венера

В книге «Сверхбоги» я объяснил, что в прошлом высшие существа посещали Землю и учили людей высшим принципам науки и духовности. Они происходили не с нашей планеты, хотя точное место их происхождения остается неясным. Однако ясно, что они имели отношение к живому богу, который создал небо и землю; они были едины с ним.

Кришна из Индии, воплотившийся на Земле 5000 лет назад, Будда и Христос несли человечеству такое же сообщение, как и правитель Пакаль: очищение приходит через самопожертвование, самодисциплину и обязательства перед другими людьми. С тех пор новые знания из расшифрованных сокровищ Тутанхамона (см. книгу «Пророчества Тутанхамона»), а также Виракочи и Виракочи Пачакамака (см. книгу «Белые боги майя») побуждают нас приобщить этих «солнечных владык» к списку великих наставников человечества, при том что они имеют много общего друг с другом. Каждый из наставников говорил притчами — аллегорическими историями, пробуждавшими яркие образы в сознании слушателей и позволявшими передавать древние эзотерические учения из поколения в поколение таким образом, чтобы они оставались скрытыми от неверующих. Каждый из них творил чудеса и был рожден в результате непорочного зачатия. Каждый ассоциировался с «двойной звездой» Венерой. В Евангелии Иисус говорит: «Я есмь корень и потомок Давида, звезда светлая и утренняя» (Откровение, 22, 16) (см. также *рис. А70*); правитель Пакаль на сцене с крышки саркофага из Паленке возрождается в виде близнецов (*рис. А71*); Тутанхамон на настенной росписи его гробницы изображен приветствующим богиню ночного неба Нут, прежде чем стать близнецами и присоединиться к Осирису на

Обезьяна



Рис. А67. Огромный рисунок обезьяны в песках пустыни Наска (Перу). Обезьяна имеет четыре пальца на правой руке и пять на левой; один палец отсутствует точно так же, как на барельефе Виракочи в Тиауанако (*рис. А59*). Она обнимает самую большую из трех идентичных фигур (треугольник).

Виракоча из Тиауанако

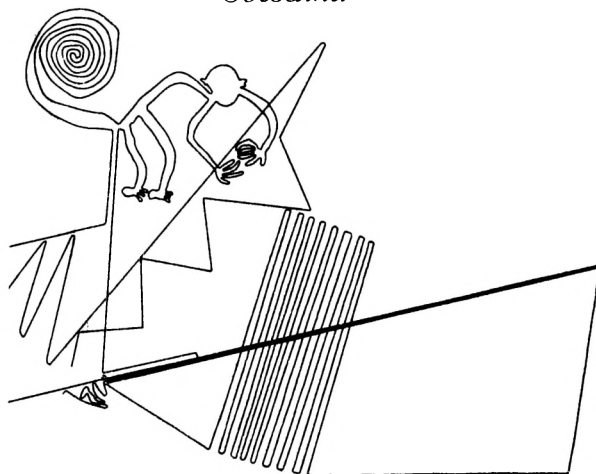

Рис. А68. Статуя Виракочи (большая) и его «детей» (маленькие) в храме Каменных Голов в Тиауанако. При осмотре вблизи видно, что руки большой статуи повторяют жест обезьяны с *рис. А67*. Это позволяет утверждать, что автором рисунка обезьяны на плато Наска был Виракоча.

Великие наставники человечества

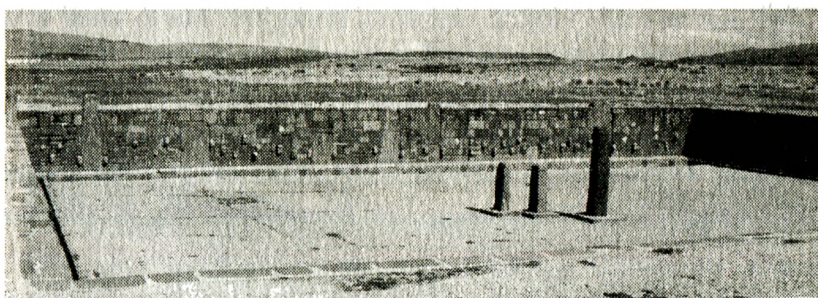

Рис. А69. Некоторые религиозные лидеры, учившие высшим нормам и законам духовности, имели много общего. Каждый был воплощением единого живого Бога, который создал вселенную; каждый родился в результате непорочного зачатия; каждый творил чудеса, верил в перевоплощение и вечную жизнь. Когда родился Кришна, на небе появилась яркая звезда. Будда, как сказано в предании, был яркой звездой в утробе своей матери, а после рождения Иисуса звезда привела волхвов к его колыбели. В Книге Откровения Иисус говорит: «Я есмь... звезда светлая и утренняя» (*рис. А70*). После своей смерти Тутанхамон стал «близнецами» (*рис. А72*) и совершил путешествие в созвездие Ориона, чтобы присоединиться в вечной жизни к Осирису, богу смерти и возрождения. В одной из историй с расшифрованной крышки саркофага из Паленке (*рис. А71*) говорится, что правитель Пакаль возрождается в виде «двойной звезды» Венеры. Свидетельства из гробниц Виракочи и Виракочи Пачакамака в Перу показывают, что эти «белые боги» были предыдущими воплощениями Пакаля более 1500 лет назад (см. книгу «Белые боги инков»). После смерти Виракочи Пачакамака он тоже отправился на небеса к Венере (*рис. А73*). Эти «солнечные владыки» имели еще больше общего: каждый из них зашифровал в своих сокровищах высокие духовные и научные знания.

небесах (*рис. А72*); статуи Виракочи и его детей в Тиуанако (*рис. А73*) указывают на то, что Виракоча стал «близнецами», а расположение статуй, отражающее положение звезд в Поясе Ориона, говорит нам о том, что он стал небесной «двойной звездой» Венерой.

В результате наших исследований остается мало сомнений, что расшифрованные сокровища маяя, Тутанхамона, Виракочи и Виракочи Пачакамака повествуют о том же, что и Откровение св. Иоанна. Они говорят на языке рисунков и чисел. Эти числа являются конкретными и неизменными: 26 (период вращения солнечного экватора на поверхности Солнца), 27 (период вращения солнечного полюса на поверхности Солнца), 96 (количество магнитных микроциклов в одном 187-лет-

Иисус как «двойная звезда» Венера

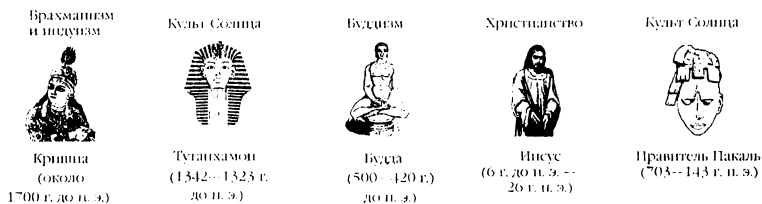
Рис. А70. У алтаря собора в Гвадалахаре (Мексика) новорожденный младенец Иисус изображен под двойной звездой, вместе с Марией и Иосифом. Серебряные сферы на подставках по обе стороны от Иисуса символизируют Венеру в ее аспектах утренней и вечерней звезды.

*Правитель Пакаль как «двойная звезда» Венера
Крышка саркофага из Паленке
История: Смерть и возрождение правителя Пакаля,
сцена 6 (сцены 1—5 здесь не показаны)*

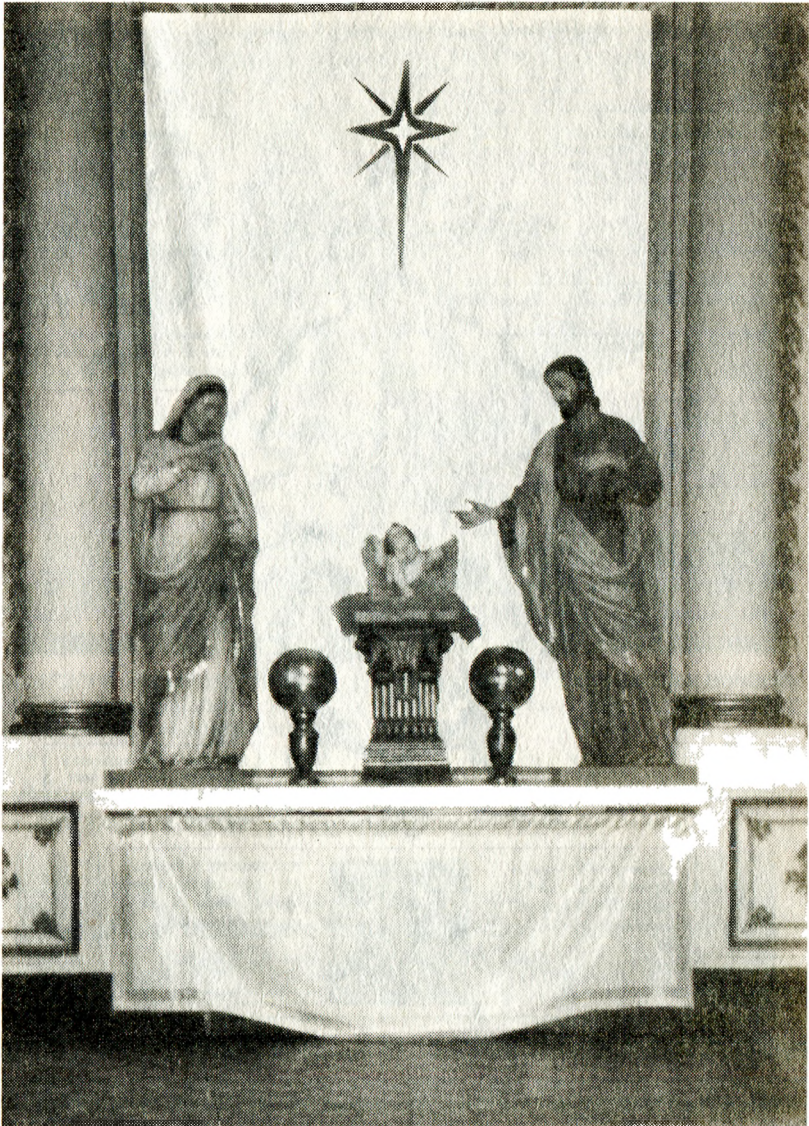

Рис. А71. Здесь птенец птицы Кецаль (вверху в центре) с раскинутыми крыльями (наверху в центре) уносит в клюве зеленую мозаичную маску, символизирующую физическую сущность правителя Пакаля при жизни. В то же время он уносит на хвостовых перьях душу Пакаля. В нижней части изображена женщина, лежащая с расставленными ногами. Из ее утробы появляется крылатый младенец с жемчужиной во рту. Жемчужина, в свою очередь, становится двумя «солнечными младенцами», которые ассоциируются с Венерой в ее вечернем и утреннем аспекте. Это говорит о том, что Пакаль возродился в образе Венеры, ярчайшего светила в ночном небе.

Тутанхамон как «двойная звезда» Венера

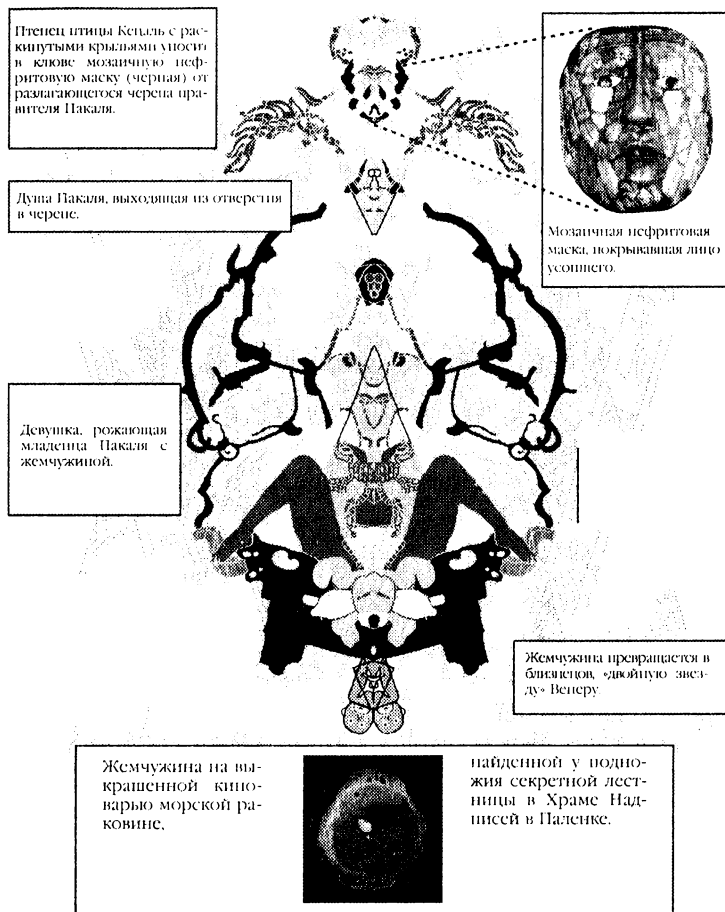

Рис. А72. Тутанхамон (справа) приветствует Нут, богиню звезд и ночного неба. Тутанхамон после смерти (в центре) и его ка (душа) встречаются с Осирисом, богом возрождения.

Виракоча Пачакамак как «двойная звезда» Венера



Пояс Ориона



Рис. А73. Расположение Виракочи и его «детей» в храме Каменных Голов в Тиуанако отражает расположение звезд в Поясе Ориона. Виракоча Пачакамак возродился на небосводе в виде «близнецов», то есть планеты Венеры.

нем цикле солнечных пятен), 97 (количество магнитных микроциклов, необходимое при расчете одного большого солнечного цикла продолжительностью 18 139 лет), 20 (количество 187-летних циклов солнечных пятен, составляющих одну инверсию нейтрального магнитного поля Солнца), 1 366 560 (количество дней в 20 циклах солнечных пятен; 1 366 040 дней или 1 366 560 дней при измерении 2340 интервалов планеты Венеры), 666 (число зверя, обозначающее дьявола и преисподнюю) и 999 (число Бога, обозначающее небо, Солнце и великих наставников человечества).

МЕКСИКА, ПЕРУ И КИТАЙ

Квадрат со скругленными краями,
Виракоча, Врата Солнца и бородатый
белый человек из Китая

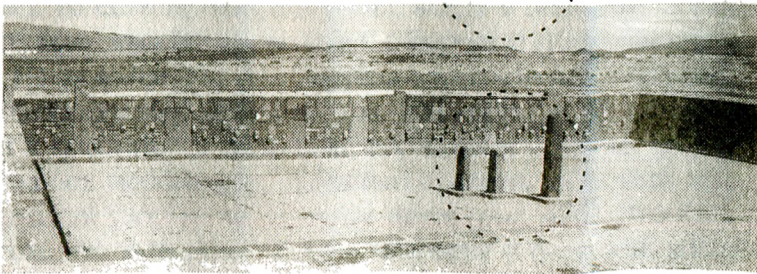
«Солнечный щит» из Монте-Альбана

На *рис. А57* показано, что мозаичный «солнечный щит» из Монте-Альбана в Мексике содержит тайные знания о Солнце: четыре стрелки, восемьдесят пять петель и одиннадцать подвесок при перемножении ($4 \times 85 \times 11$) дают 3740, что соответствует продолжительности одного цикла инверсии нейтрального магнитного поля Солнца, или 3740 лет.

Артефакт напоминает солнечный диск с золотыми петлями по периметру. Совершенно ясно, что тот, кто зашифровал цифровую информацию в «солнечный щит», намеревался провести ассоциацию между Солнцем и периодом инверсии нейтрального магнитного поля. «Солнечный щит» был изготовлен в сапотекский период (около 700 г. н. э.), то есть примерно тогда, когда в Мексике, согласно легендам, жил белый человек с бородой (Кецалькоатль).

На *вкладке 16с* изображена терракотовая статуэтка белого бородатого мужчины (ок. 400—600 г. н. э.), обнаруженная в гробнице в окрестностях Анканя в Китае. Его спину украшает необычный зубчатый гребень, похожий на ступенчатый узор на мозаичном щите (*рис. А76*). Это говорит о том, что история о белом человеке с бородой, который имел нечто общее с «солнечным щитом», циркулировала в Китае по меньшей мере в V — VII веке н. э.

В историях с фресок Бонампака (*рис. А62—66*) повествуется о том, что правитель Пакаль (ок. 700 — 750 г. н. э.)

был рожден в результате непорочного зачатия, совершал чудеса и умер в результате жертвоприношения на деревянном кресте.

На одной из расшифрованных картин с крышки саркофага из Паленке (*рис. А52*) рот правителя Пакаля закрыт изображением человека в шляпе. Статуэтки и подвески, изображающие этого человека (одна из которых показана на *рис. А53с*), были обнаружены в гробнице Виракочи (ок. 500 г. н. э.) и Виракочи Пачакамака (ок. 300 г. н. э.) в Перу. Эти так называемые мифические герои были известны как белокожие и голубоглазые полубоги, совершившие путешествие через всю страну, от озера Титикака на юге до Сипана на севере, где, как гласит легенда, они исчезли в морской пене.

Термин «Пена моря», судя по всему, описывает *совершенного человека* — того, кто находится в гармонии со стихиями земли, воды, воздуха и огня (Солнца). Такой одновременный контакт возможен, когда человек стоит в морской пене, отсюда и происхождение метафоры.

В евангельской Книге Откровения сказано:

«И видел я другого Ангела сильного, сходящего с неба, облеченного облаком; над головою его была радуга, и лицо его как солнце, и ноги его как столпы огненные. В руке у него была книжка раскрытая. И поставил он правую ногу свою на море, а левую на землю». (Откровение, 10, 1—2).

На *рис. А53d* показана реконструкция из археологического музея в Лиме (Перу), изображающая Виракочу («Пена моря») Пачакамака («Бог мира») с радугой на голове и солнечным диском, закрывающим нижнюю часть лица.

При более тщательном изучении «солнечного щита» с использованием процесса дешифровки майянских трансформеров появляется несколько картинок. На *рис. А76* показаны Врата Солнца, которые стоят в храме Ка-

Расшифровка квадрата со скругленными углами



Рис. А74. Бронзовый балдахин погребальной колесницы (рис. 68) имеет форму квадрата со скругленными краями, эзотерического солнечного символа. Доказательством служит нижний трансформер крышки саркофага из Паленке. Составной квадрат со скругленными краями получается при разрезании узора на крышке поперек центральной части картинку (а). При вращении прозрачных копий на $1,36^\circ$ с последующим совмещением две половины «магнитной петли» четко совпадают (б). На составном рисунке 25, где на лбу правителя Пакаля читается число **144 000**, требовалось совместить копии под углом $14,4^\circ$; точно так же и здесь поворот на $1,36^\circ$ обозначает цикл магнитной инверсии Солнца продолжительностью **1 366 040** дней. Таким образом, петли обозначают солнечную магнитную активность, а 20 колышков-маркеров (которые становятся видны только при совмещении половинок петель) обозначают 20 циклов солнечной активности в одном периоде инверсии магнитного поля Солнца. Другое доказательство дано на рис. А75; в этом положении субтрансформер дает составную картинку расположения Солнца между Утренней и Вечерней звездой (близнецами).

ласасайя в Тиуанако (Боливия), где родился Виракоча. Некогда эти врата стояли на самом берегу озера (с тех пор воды озера отступили на несколько миль от этого места). На расшифрованной картинке изображен монолит, отражающийся в водах озера. Сцена заключена в большой треугольник (в центре), имеющий форму дверного проема, который ведет в гробницу правителя Пакаля в Паленке. Этот треугольник — один из двух, образующих «звезду Давида», символ Израиля.

На *рис. А77* показана другая расшифрованная картинка — голова правителя Пакаля с характерной прической. Он наклоняется вперед (поза, очень похожая на позу Камашля на *вкладке 3b*) и выплевывает жемчужину, символ возрождения и планеты Венеры. Лицо Пакаля заключено в *vesica piscis* — геометрическую рыбоподобную форму (символ христианства), образованную пересечением двух перекрывающихся окружностей.

На другой сцене (*рис. А77b*) изображено лицо Виракочи с барельефа на Вратах Солнца.

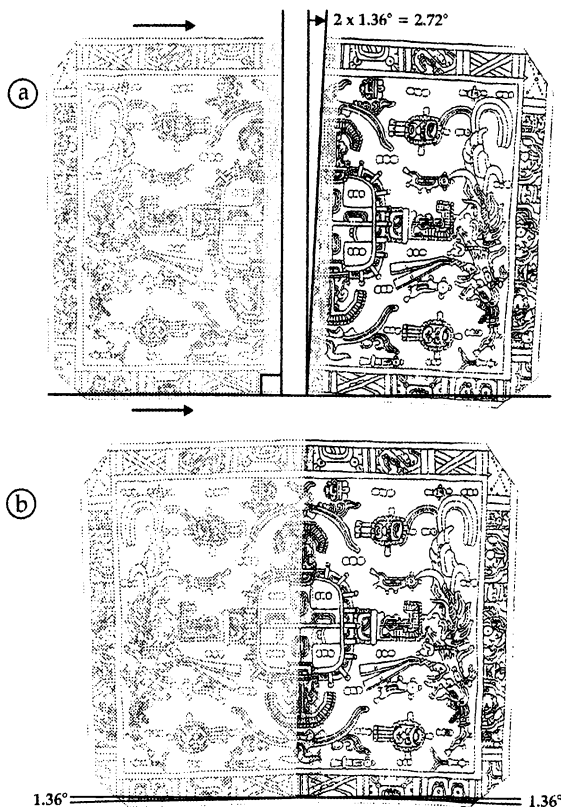
В Евангелии от Иоанна Иисус говорит:

«...да не смущается сердце ваше и не устрашается... Я иду от вас и приду к вам» (Иоанн, 14, 27—28).

Новые находки и свидетельства в этой книге (и в моих предыдущих книгах) указывают на то, что Иисус, сын Бога-Творца, уже неоднократно возвращался на землю. Его дух имел много воплощений в разные времена и эпохи. Он ходил по земле Индии (в образе Кришны и Будды), Перу (в образе Виракочи и Виракочи Пачакамака), Мексики (в образе правителя Пакаля и других Кецалькоатлей), Египта (в образе Тутанхамона) и Китая (в образе «Сыновей Неба»), каждый раз оставляя свой след и свое послание для потомков. Цитаты из библейской Книги Откровения, расшифрованные чудеса «трансформеров майя» и археологические свидетельства поддерживают эту гипотезу.

*Нижний трансформер крышки саркофага из Паленке
История: Солнце и Венера*

Пес Ксолоотль, вечерняя Венера близнец
Близнец бог льда, утренняя Венера



Рис. 475. (а) Расшифрованная история из субтрансформера с крышки саркофага из Паленке (рис. А-4) дает картинку, изображающую (наверху) слепого пса Ксолоотля (вечернюю Венеру), который так много плакал, что его глаза выпали наружу, и (внизу) бога льда (утреннюю Венеру) с ледяными книжками на щеках. Солнце (квадрат со скруг-



ленными краями) расположено между Утренней и Вечерней звездой. (б) Рисунок с барельефа Виракочи на Вратах Солнца (с и д), некогда стоявших на берегу озера Типикака. Считалось, что трещина в перемычке ворот вызвана ударом молнии. Обратите внимание на совершенную резьбу архитрава вокруг дверного проема.

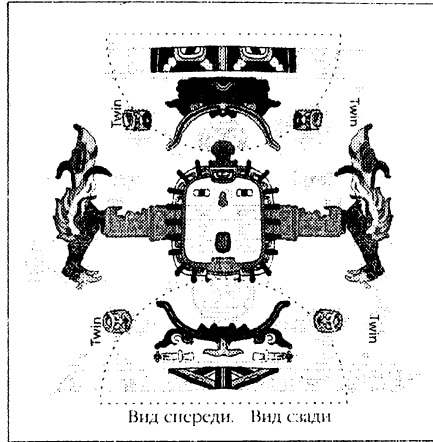
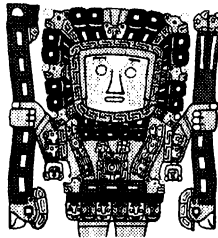
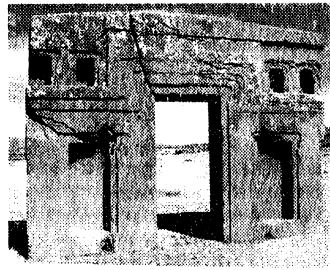
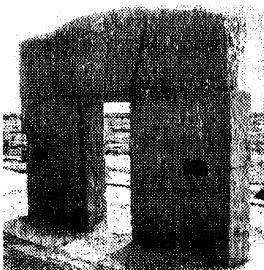

*Белый человек с бородой из Китая,
«Солнечный щит» из Монте-Альбана в Мексике
и Виракоча из Перу*



Рис. А76. (а) Терракотовая статуэтка белого человека с бородой из гробницы династии Хань в окрестностях Анканя (см. вкладку 16с). Зубчатый гребень на его спине напоминает сходный узор на мозаичном «солнечном щите» (b) из Монте-Альбана в Мексике (числовой анализ см. на рис. А57d). При внимательном изучении «солнечного щита» обнаруживается до сих пор неизвестный трансформер майя, который при расшифровке дает изображение Врат Солнца (d) из Тиуанако и их отражения в озере Титикака вместе с деталями архитрава и трещиной в перемычке (по-видимому, вследствие удара молнии). Другие ориентировки прозрачных копий дают изображения правителя Пакаля и Виракочи (рис. А77а и b).

*Трансформер «солнечного щита» из Монте-Альбана
История: правитель Пакаль и Виракоча*



(a)

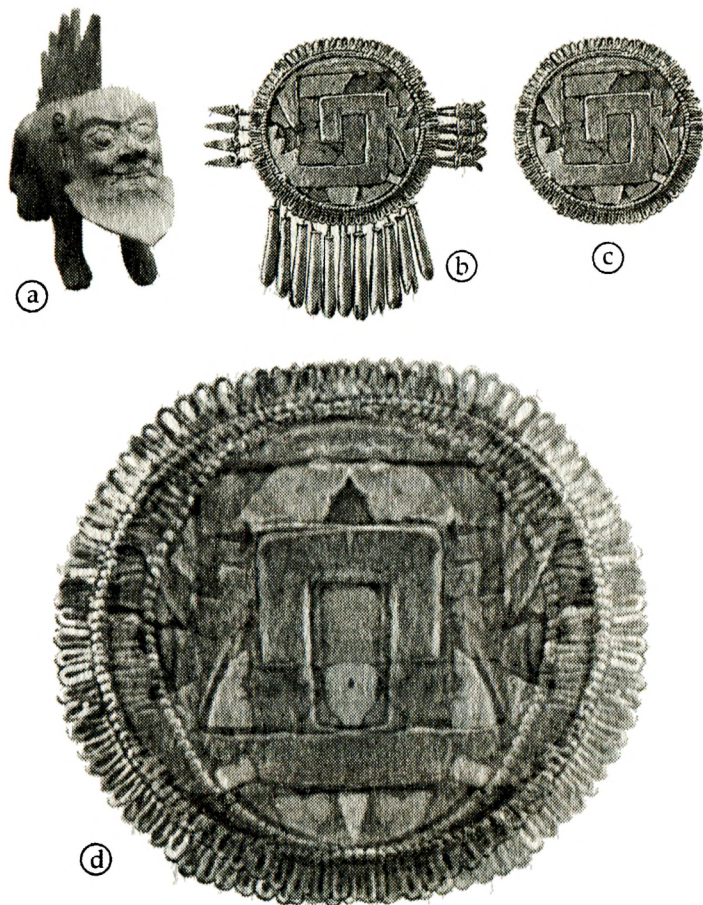
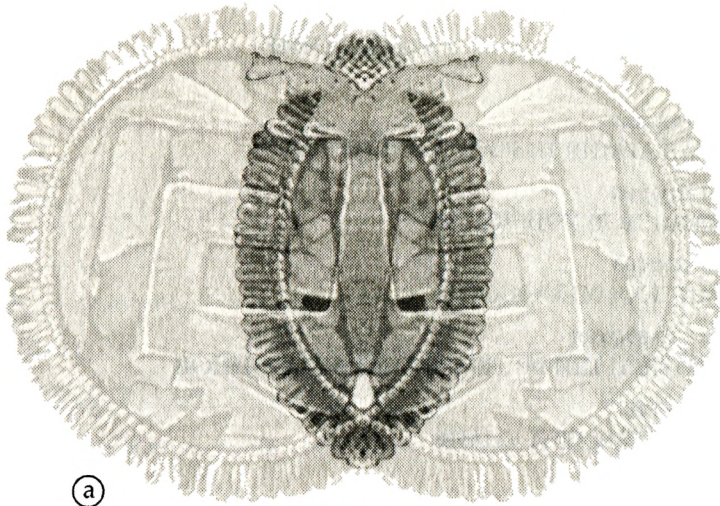
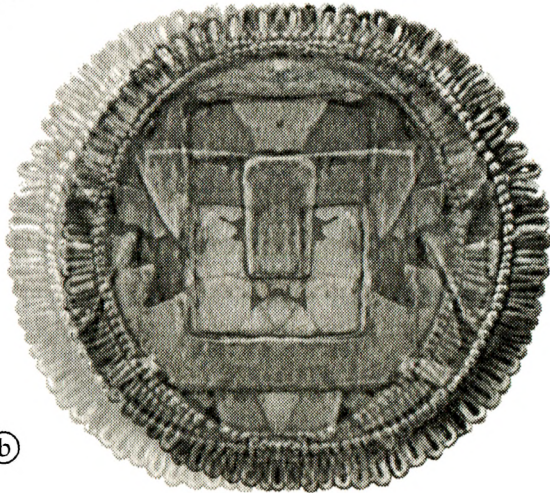

(b)

Рис. А77. (а) Составное изображение правителя Пакаля (белого человека с бородой), выплевывающего жемчужину, заключенное в vesica piscis (рыбовидный символ христианства, образованный пересечением двух перекрывающихся окружностей). (b) Из Монте-Альбана в Мексике (числовой анализ см. на рис. А57d). Составное изображение Виракочи. Эти расшифрованные картинки выявляют новые соответствия между зубчатым спинным гребнем у статуэтки белого человека с бородой из Анканья и зубчатым узором на «солнечном щите».

ОГЛАВЛЕНИЕ

| | |
|--|-----|
| Глава первая | |
| ТАЙНАЯ АРМИЯ ПЕРВОГО ИМПЕРАТОРА | 5 |
| Глава вторая | |
| КРАТКАЯ ИСТОРИЯ КИТАЯ | 16 |
| Глава третья | |
| КИТАЙСКАЯ МИФОЛОГИЯ | 74 |
| Глава четвертая | |
| СЕКРЕТНЫЙ ШИФР ТЕРРАКОТОВЫХ ВОИНОВ | 99 |
| Глава пятая | |
| ПОЛЕ БИТВЫ ПРИ СИАНЕ | 179 |
| ПРИЛОЖЕНИЕ 1 | |
| Таблица китайских династий | 206 |
| ПРИЛОЖЕНИЕ 2 | |
| Таблица китайских императоров | 209 |
| ПРИЛОЖЕНИЕ 3 | |
| Солнце и Бог | 219 |
| ПРИЛОЖЕНИЕ 4 | |
| Шифрование знаний | 285 |
| ПРИЛОЖЕНИЕ 5 | |
| Мексика, Перу и Китай | 345 |

МОРИС КОТРЕЛЛ

Автор бестселлеров
«Пророчества Тутанхамона»,
«Белые божества инков»

Восьмым чудом света называют погребальные статуи терракотовых воинов в гробнице Цинь Ши Хуанди – первого китайского императора. И как считает Морис Котрелл, они не просто шедевр ранней китайской скульптуры, а секретный код к знаниям, которые хотели передать человечеству Великие Наставники – «белые божества», посетившие нашу планету в незапамятные времена. Позы терракотовых воинов, выражения лиц, погребальные облачения и многое другое «сообщают» нам сведения по астрогенетике – науке о влиянии Солнечной системы на жизнь землян, и мы можем получить совершенно поразительные для нас факты:



О ТОМ, КАК
СОЛНЦЕ КОНТРОЛИРУЕТ
ПЛОДОВИТОСТЬ У ЖЕНЩИН

О ВЛИЯНИИ СОЛНЕЧНЫХ ПЯТЕН
НА РАСЦВЕТ И КРУШЕНИЕ
ЦИВИЛИЗАЦИЙ

О ТОМ, ЧТО НОСТАЛЬГИЯ –
ВСЕГО ЛИШЬ БИОХИМИЧЕСКАЯ
РЕАКЦИЯ ОРГАНИЗМА

ПОЧЕМУ СОЛНЕЧНЫЕ ПЯТНА
ВЫЗЫВАЮТ ШИЗОФРЕНИЮ

О СВЯЗИ СОЛНЕЧНОГО
ИЗЛУЧЕНИЯ И ЗАРОЖДЕНИЯ
РАКОВЫХ ОПУХОЛЕЙ

И, КОНЕЧНО,
О ТАИНСТВЕННОМ ДУХОВНОМ
ЕДИНСТВЕ МЕЖДУ КОНТИНЕНТАМИ
В ДАЛЕКОМ ПРОШЛОМ

ISBN 5-699-05684-X



9 785699 056842 >