

ТАИНЫ
ДРЕВНИХ
ЦИВИЛИЗАЦИЙ

ТАИНЫ СОБОРОВ
И ПРОРОЧЕСТВО ВЕЛИКОГО
АНДАЙСКОГО КРЕСТА

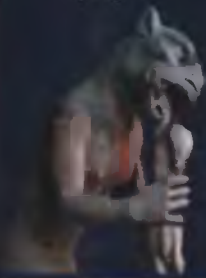

ТАИНЫ
ДРЕВНИХ
ЦИВИЛИЗАЦИЙ



ДЖЭЙ
ВАЙДНЕР

ВИНСЕНТ
БРИДЖЕС

Загадка Фулканелли

ТАИНЫ СОБОРОВ
И ПРОРОЧЕСТВО
ВЕЛИКОГО АНДАЙСКОГО
КРЕСТА

КОГДА НАСТУПИТ АПОКАЛИПСИС?

ДЖЭЙ ВАЙДНЕР
ВИНСЕНТ БРИДЖЕС





ТАИНЫ ДРЕВНИХ ЦИВИЛИЗАЦИЙ

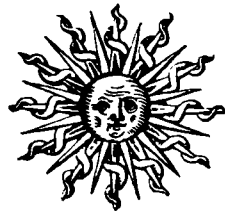

ДЖЭЙ ВАЙДНЕР
ВИНСЕНТ БРИДЖЕС

ТАЙНЫ СОБОРОВ
И ПРОРОЧЕСТВО
ВЕЛИКОГО АНДАЙСКОГО
КРЕСТА

КОГДА НАСТУПИТ
АПОКАЛИПСИС?

МОСКВА
«ЭКСМО»
2005

УДК 930.85/82-343
ББК 63.5/82.3(0)
В 14

Jay WEIDNER and Vincent BRIDGES
THE MYSTERIES OF THE GREAT CROSS OF HENDAYE

Перевод с английского *С. Головой, А. Голова*

Оформление переплета художника *Е. Савченко*

В 14 **Вайднер Д., Бриджес В.**
Тайны соборов и пророчество великого Андайского креста. —
М.: Изд-во Эксмо, 2005. — 688 с., ил.
ISBN 5-699-12453-5

Архитектура является великой хроникой человечества. Предположение о том, что готические соборы — это книги по магии и алхимии в камне, было выдвинуто еще в XIX веке и с тех пор неоднократно подтверждено многими видными учеными и исследователями. Предчувствуя приближение глобальных перемен и пытаясь сохранить для будущих поколений сакральные оккультные знания о модели Вселенной и предназначении человечества, Посвященные сумели записать в камне информацию, способную помочь человечеству избежать гибели в мировом катаклизме, который, если верить древним пророчествам, должен произойти в этом веке.

Джэй Вайднер и Винсент Бриджес, изучив множество раннехристианских, каббалистических и гностических письменных источников, в том числе легендарную книгу загадочного Фулканелли «Тайны соборов», а также архитектурные памятники в разных частях света, утверждают: точную дату Апокалипсиса можно узнать, если найти ключ к древним посланиям, зашифрованным в орнаментах и фресках католических соборов и строений, дошедших до наших дней.

УДК 930.85/82-343
ББК 63.5/82.3(0)

© 1999, 2003 by Jay Weidner and Vincent Bridges
Публикуется с разрешения Inner Traditions
International (США)
© Перевод. С. и А. Головы, 2005
© Издание на русском языке. Оформление.
ООО «Издательство «Эксмо», 2005

ISBN 5-699-12453-5

*«Вы, одержимые жаждой, приходите сюда:
если ж фонтан случайно иссякнет, богиня взамен
для вас приготовила неиссякающе-вечные воды»*

Выполненный Фулканелли перевод надписи на статуе
Мэтра Пьера, стоявшей на паперти собора Нотр-Дам
в Париже вплоть до ее сноса в 1748 г.



*Посвящается Братству Гелиополя,
чадам Сен-Винсента и Рыцарям Шато-Мари:
пусть этот Труд им послужит
Башией Сигнальной в Пути.*

*Приношу благодарность моим наставникам —
о, вы знаете, кто вы, —
моим родителям — Джорджу и Рут Бриджес,
и особенно супруге моей, ДАРЛЕН,
без которой этот труд был бы невозможен.*

Винсент



*Посвящается мудрости Великой Традиции
и преданным служителям Труда.*

*Приношу благодарность Филу Линсону,
Джерри Редферну и Джону Миллеру из Метафизической
библиотеки в Сиэтле.*

*Искренне благодарю Джона Мэйджора Дженкинса,
Роберта Лоулора, Джени Нобл, Юриса Калнинса и
Криса Кнаба.*

*Особая благодарность — моей досточтимой бабушке,
Мэри Магдален Вайднер, и моей супруге, сотруднице,
другу и учителю Шэррон Роуз.*

Джей

АНДАЙСКИЙ КРЕСТ: МОНУМЕНТ, ОБРАЩЕННЫЙ К КОСМОСУ



Любая серьезная попытка понять основополагающие принципы человеческого бытия наталкивается на два весьма трудных вопроса: «Кто мы?» и «Почему мы здесь?» Несмотря на все достижения современной науки и техники, означенные вопросы остаются без ответа. Если довольствоваться материалистическим подходом к этой проблеме, то современная наука вполне сможет указать нам, как мы здесь появились и из чего устроен этот мир, но удовлетворительного ответа на фундаментальные метафизические вопросы, касающиеся смысла жизни, мы получить не сможем.

Из-за недостатка знаний в этой области человечество, даже не подозревающее о своем могуществе, оказалось во власти иллюзий. Итак, где же нам приходилось искать ответы на самые животрепещущие вопросы? Многие ушли с головой в тексты и учения, сложившиеся в рамках сакральных традиционных культов, — и все лишь затем, чтобы убедиться, что древние традиционные учения утрачены, полностью или частично, а в оставшихся фрагментах почти невозможно найти здоровое зерно. Хотя древние традиции, некогда исполненные жизненных сил и глубокого смысла, дошли до нас лишь в виде разрозненных обрывков знания, нам иногда кажется, что они предлагают нам конкретные решения наших проблем, но их ответы часто звучат все

так же туманно. Современный ум с трудом улавливает их суть, едва проступающую сквозь пелену времен и культурных различий. На Западе существовала собственная эзотерическая традиция — алхимия, в основе которой лежало глубокое понимание внутренних связей между человеком, природой и космосом, но вот уже прошло не одно столетие, как эта традиция едва теплится и находится при последнем издыхании.

Любое серьезное изучение прошлого — дело весьма сложное, а в наши дни оно стало еще сложнее, причиной тому — те грандиозные изменения, которые произошли в культуре, языке и восприятии мира в результате индустриальной революции, прервавшей поступательное развитие Запада. И нам еще не дано в полной мере оценить все пагубные последствия этого события. Изобретение новых машин и механизмов изменило наше мышление, восприятие прошлого — в целом и наших собственных предков — в частности. Наши предки никогда более не смогут послужить нам примером мудрости, не станут для нас носителями ценного знания. Западную цивилизацию породил новый Железный век — век механизации, вследствие которого мы почти полностью утратили свое духовное наследство.

Начиная со времен инквизиции большая часть духовного учения была выкорчевана с корнем из наших сердец, вычеркнута из памяти и перестала влиять на наше сознание, в котором и возник замысел той нескончаемой драмы, которую мы называем европейской историей. «Демоны, вошедшие в Европу» — вот как именует историк Норман Кон те ночные кошмары, которые в течение многих столетий смущали дух и парализовали историческую волю Европы. В результате духовного конфликта, безумия и внутреннего распада, которыми отмечена современная европейская история, мы почти полностью утратили мифологическую память, мудрость и глубокое ведение, которые пронес Запад сквозь все Средние века. В 1926 г. эту утрату попытался восполнить Фулканелли, писавший в это время свой шедевр — *Le Mystère des cathedrales*, или «Тайну соборов». К началу двадцатого столетия секрет алхимии окончательно померк на дне ко-

лодца времени. Вместо нее расцвели буйным цветом вульгарные теории, темные тексты и многочисленные неудачные попытки превратить свинец в золото, и наука, казавшаяся некогда глубокой и духовной, отправилась в мусорную корзину истории. Такому положению дел было суждено измениться под влиянием единственной книги Фулканелли. Характерный для XX в. интерес к алхимии, пробудившийся в интеллектуальных и артистических кругах, воскрес и набрал силу сразу после выхода в свет «Тайны соборов». В процессе ее написания Фулканелли не мог и помыслить ни о чем ином, кроме вторичной сакрализации и укрепления западной эзотерической традиции. Он обещал, что в результате углубленного изучения созданных им страниц каждый проявивший искренность и сознательность в деле изучения его книги сможет понять, что стоит за преданием о «таинственном языке птиц», о неуловимом языке духа, который «учит тайне вещей и снимает покров с самых сокровенных истин». С понимания подобных явлений и началось внутреннее пробуждение.

Будучи знатоком западной родословной хранителей знания, Фулканелли заботливо и остроумно снимает культурный слой за слоем и наконец вручает ключи от незапертых дверей в мир духовных таинств, лежащих в глубине, у самого корня искусства алхимии. Эти тайны заключают в себе не только «науку света и времени», но также способ общения с живой материей и божественным интеллектом, царствующим в нашей галактике.

Западная эзотерическая традиция не только получила новый толчок к развитию, что значительно уже само по себе, но в 1957 г. она пополнилась новыми сведениями, которые содержались в добавочной главе, уточнявшей один из наиболее важных аспектов учения, изложенного в *Le Mystère*. В этой главе, получившей название «Циклический Андайский Крест», обсуждался простой, но в то же время и таинственный памятник, расположенный на юго-западе Франции и датированный Фулканелли серединой XVII в. Несколько неуклюжих символов на памятнике свидетельствуют не только о том, что он был поставлен «мастером-масоном», но также и о том, что его создатель проявил удивительную

осведомленность в таинствах колдовства. Доказано также, что Фулканелли вскользь подтверждает тот факт, что существовала, а может быть, и до сих пор существует группа людей, если угодно — тайное общество, члены которого знают все секреты времени и света, то есть те самые секреты, которые лежат в основе традиций истинной алхимии. Еще более удивительно то, что Фулканелли сообщает, что это тайное общество действует уже три с половиной века.

Андайский Крест сообщает о том, что время не является более тайной за семью печатями, что секрет времени может быть разгадан. Как и у реки, у времени есть множество изгибов и поворотов, множество притоков и рукавов, так что можно начертить карту времени подобно тому, как мы наносим на карту русло реки. Когда карта времени будет надлежащим образом изучена, будущее перестанет быть загадкой. Кроме столь важного откровения, символы и учение, зашифрованное на Андайском Кресте, предлагают нам новое понимание космоса, причем особое значение здесь уделяется центру галактики — Млечному Пути, который оказывает на нас неоспоримое влияние.

Наконец, Андайский Крест свидетельствует об особых знаниях своего создателя, который, видимо, понимал, что в конце времен человечеству предстоит пережить великий эксперимент алхимиков. Таинственный Меркурий¹ алхимиков, символизирующий ртуть и управляющий первозданной сущностью жизни,

¹ Меркурий — древнее языческое божество. Фактически в Риме и у кельтов было несколько языческих богов с этим именем (в Греции его отождествляли с Гермесом), но самый известный из них считался сыном Юпитера и Майи. Меркурия почитали как вестника богов, покровителя путешественников, воров, купцов, пастухов и **ораторов**. Его стихия — путешествия, движение и любые перемены. Его атрибут — магический жезл, кадуцей, из двух переплетенных змей, с крылышками. В Деяниях Апостолов (XIV, 8—18) рассказывается, как язычники Листры были настолько поражены чудом, совершенным апостолами Павлом и Варнавой, исцелившими хромого от рождения, что Варнаву приняли за Зевса, а Павла — за Ерма (Гермеса — Меркурия), «потому что он начальствовал в слове», и хотели принести им жертвоприношение, но апостолы убедили язычников оставить свою безумную затею. (*Прим. пер.*)

воскрешен и призван к жизни именно в тот самый промежуток времени, который указан на Кресте. Изучив символы, начертанные на Андайском Кресте, практикующие алхимики смогли бы узнать, какое время наиболее благоприятно для проведения секретнейших экспериментов. По мнению Фулканелли, великий секретный эксперимент просто не может быть чем-то менее значительным, нежели попытка вернуть Золотой век.

Видимо, история — это длительное посвящение в тайны мироздания. Как и любую инициацию, ее невозможно провести, если не будут выполнены необходимые условия, такие, как внимательное отношение к нормам этики¹, ясность выражений при общении и правильность действий. Когда мы станем посвященными и пройдем инициацию², мы сможем узнать, кто мы и почему мы здесь.

Возврат к традициям алхимии — это дорога назад, к науке, основанной на тех духовных принципах, которые не свойственны современной мысли. Алхимия — наука о развитии человека, раскрывающая тайны искусного превращения стекла в свет, а свинца — в золото. Но любой подлинный алхимик скажет вам, что все эти превращения являются только метафорами глубоко сокровенных таинств духа. Когда мы, западные люди, вновь установим контакт с первичным источником жизни и мудрости, мы сможем сбросить покровы с глубинной сущности природы, как нашей собственной, так и планетарной. Воскресив эту великую и славную традицию, мы однажды пойдем, кто мы и почему мы здесь. Мы сможем уяснить себе подлинный смысл главного правила алхимии, которое гласит, что «лишь подобное может стать подобным». Как атомы, из которых состоит наша плоть и

¹ *Этика* — учение о нравственности, о конечных целях бытия и о свободе, так как лишь свободная любовь к людям и Творцу оценивается как добродетель. (*Прим. пер.*)

² Обрядом, вытесняющим и одновременно восполняющим архаический смысл инициации, является христианское крещение: в крещальных водах умирает ветхий человек и рождается новый. (*Прим. пер.*)

кости, некогда сияли в сердцевине звезд, потухших ныне, так наше сознание обживет звездные миры грядущих эпох. Люди — это звездная материя, наделенная даром сознания. Мы — зародыши космоса. Мы по праву должны занять свое особое место в миропорядке вселенского масштаба. Именно это обещают нам алхимия, Фулканелли и Циклический Андайский Крест.

Джей Вайднер

ПОЛИТИКА СЕКРЕТНОСТИ: ФУЛКАНЕЛЛИ И ТАЙНА КОНЦА ВРЕМЕН



Для меня вся эта история началась несколько лет тому назад, когда Джей Вайднер спросил меня, что я думаю о Фулканелли. В то время мою голову распирало от множества мыслей, которые казались мне вполне основательными и достойными того, чтобы поделиться ими с другими, и я изложил ему вкратце все, что знал на этот счет: «В «Утре магов» выведен таинственный алхимик двадцатого столетия, следовательно, что-то в этом роде витает в нашем воображении. Колин Уилсон уверяет, что «он один из тех людей, которые сами серьезно штудировали алхимию, подобно Калиостро или св. Герману».

Джей рассмеялся и посоветовал мне прочитать «Тайну соборов», то есть первую книгу Фулканелли, а также «Феномен Фулканелли» Кеннета Р. Джонсона. Я так и поступил. Прочитав эти книги, я понял, что в них описана одна из самых захватывающих тайн всех времен. Ключевое значение в этой тайне отводилось, конечно, алхимии. Однако в недрах этой тайны лежало нечто странное — древнее знание о местоположении центра нашей галактики, а это знание, в свою очередь, позволяло уста-

новить дату вселенского катаклизма, который повлечет за собой события эсхатологического масштаба. В культуре майя, включавшей в себя глубокие знания по астрономии, бытует мнение, что это событие способно положить конец и дать толчок потоку времени. После того как в Старом Свете пресеклись древние культуры, даже самые простые сведения об этом катаклизме стали доступны лишь посвященным, или прошедшей инициацию элите, держащей свои знания в секрете.

Когда тайна стала проясняться и перед нами предстал мир, казавшийся ранее загадочным, Джей и я были чрезвычайно удивлены тому, что никто, кроме нас, кажется, даже не заметил происшедшего. Однако впоследствии нам стало ясно, что на случившееся обратили внимание и другие люди. Мы случайно набрали на великую тайну, на величественного Макгаффина человеческой истории. Завязки всех психологических драм человечества, видимо, коренятся в этой тайне. Так было всегда, даже в те времена, когда о тайне ведала горстка посвященных. Приняв к сведению эти знания, нам нужно научиться относиться к истории как к следу, оставленному многотысячелетней глобальной войной, ведущейся за право сохранять контроль над этой тайной и всеми ее производными. Когда мы исследовали историю, мы натолкнулись на три основные исторические силы, или группы людей. Эти исторические силы, возможно, лучше охарактеризовать как коллективные мировоззренческие системы, которые мы выделяем на основании отношения их адептов к этой тайне.

Первая группа, которую мы назовем жрецы-цари, верила, что ее право обладать тайной основано на древних традициях и родословной. В противовес этой позиции, связанной преимущественно с Осирисом, сформировалась вторая позиция, которую представляла группа, состоящая из нигилистически настроенных последователей Сета, желавших безраздельно обладать тайной и готовых уничтожить все на своем пути, лишь бы стать единственными ее обладателями, а если это не удастся — то

пусть и тайна не достается никому. Древний миф об Осирисе¹, полноправном правителе, власть которого узурпировал его вероломный брат Сет, повествует о мести за отца его сына — Гора, который впоследствии также вступил в борьбу за обладание этой тайной. И как свидетельствует диснеевский мультфильм «Король-Лев», этот миф и сегодня сохраняет власть над умами.

Между этими крайностями в некотором нравственно и социально мрачном пространстве возникла группа оппортунистов, которые сами желают завладеть тайной, использовать эту тайну в своих интересах, контролировать ее саму или то, что она в себе заключает, чтобы обладание этой тайной обеспечивало им богатство, могущество, удовлетворение собственных амбиций и т.д. В связи с этой группой мы имеем лишь очень немного мифологических метафор, поскольку она является сравнительно недавней, развившейся за последние два тысячелетия. Все эти три группы являются антагонистическими по отношению друг к другу и, однако, взаимозависимыми. Ни одна из них не желает допустить, чтобы кто-то из ее соперниц овладел полным контролем над тайной, но никому не удастся овладеть этой тайной в одиночку. И, что самое главное, ни одна из них не желает поделиться информацией с чужаками — непосвященными профанами.

Примерно в конце XVII в. в странном прибрежном баскском городке Андай был воздвигнут загадочный надгробный монумент. Спустя более 250 лет после этого не менее загадочный автор, Фулканелли, сможет лишь добавить новую главу к своей на-

¹Осирис — языческое божество в Древнем Египте. Сын бога земли Геба и богини неба Нут, а также брат-близнец и супруг Исида, Осирис стал первым фараоном Египта. Когда Сет убил своего брата Осириса и занял его трон, Исида нашла тело мужа и, превратившись в птицу, крыльями вдохнула в него силы и зачала Гора, который впоследствии сверг Сета и восстановил свои законные права на трон отца. Иногда Гора представляют богом неба, с левым глазом — луной и правым — солнцем. Глаз Гора — «Веджат» — стал магическим символом в традиции Древнего Египта и, видимо, трансформировался в образ «Всевидящего ока» в масонской символике. (Прим. пер.)

писанной более тридцати лет назад книге, в которой будет утверждать, что «Циклический Андайский Крест» представлял собой абсолютное выражение хилиазма (веры в Страшный Суд, воспринимаемый как буквальный конец времен), а также символ великого Творения алхимии. Эти достаточно простые факты позволяют сделать несколько любопытных заключений.

Получается, что немногие посвященные смогли не только выжить и уцелеть на протяжении долгих веков, вплоть до нашего времени, но создается впечатление, что некоторые из них хотели раскрыть свою тайну. Однако сколь интересны ни были бы эти выводы, они неизбежно подталкивают нас к еще более драматическому заключению. Если один из посвященных решил в 1957 г. раскрыть эту тайну, это могло быть вызвано только тем, что возникла реальная угроза утраты или, что еще хуже, искажения и превратного истолкования тайны. К 1957 г. баланс сил в мире изменился, и нигилистически настроенные последователи Сета уже почувствовали в ледящем дыхании «холодной войны» запах окончательной победы.

Чтобы понять всю важность выступления Фулканелли, мы должны помнить, что к концу 1950-х гг. людям, понимающим существо событий, по-видимому, казалось, что в мире произошли некие фундаментальные изменения. Последователи Сета и оппортунисты наконец научились действовать сообща. Жрецы-цари со всем их мистическим влиянием и связями оказались почти полностью истреблены. Последователи Сета все более успешно убеждали оппортунистов в необходимости массового суицида посредством ядерной войны. В результате этого тайна конца времен и возможного преображения рода человеческого оказалась под угрозой забвения или искажения до полной неузнаваемости.

Оценить апокалипсическое откровение Фулканелли по достоинству невозможно без учета той массы дезинформации и лжи, которая была направлена против него самого и его книги и которая была призвана помешать серьезным дискуссиям на сей счет. Даже книга Джонсона «Феномен Фулканелли», единственный серьезный труд по этой теме в англоязычной литературе,

выглядит скорее как масса намеренных искажений, стремящихся запутать суть дела, которые достигают своей кульминации в одной из глав, представляющих собой своего рода научно-фантастический анализ Циклического Креста неким персонажем по имени Пол Меврил. Судя по информации, представленной в этой книге, нам изо всех сил пытаются подбросить мысль о том, что, хотя Фулканелли и его ученик-послушник Канселье не были явными мошенниками, они, по всей видимости, заблуждались или пытались ввести в заблуждение других, как и все прочие алхимики прежних времен.

Кроме того, когда мы читаем «Тайну соборов», мы понимаем, что она написана отнюдь не шарлатаном, в чьих мыслях царит путаница, а эзотерические речи надуманны и невняты. Мы сталкиваемся с одним из самых пронизательных умов XX в. Мощь этого интеллекта, по-видимому, особенно ярко выразилась в «Тайне соборов», написанной в ответ на острую необходимость поведать, хотя бы в общих чертах, о великой тайне. Описывая эту тайну и нагромождая образы на образы и аллюзии на аллюзии, Фулканелли попытался навести нас на мысль, что человеческая история представляет собой не что иное, как грандиозный процесс инициации. Хотя подспудно в книге все еще ощущается некоторая неуверенность и готовность задавать вопросы.

В первом издании, состоявшемся в 1926 году, книга завершалась вопросом, который остался без ответа, хотя робкий намек на ответ содержится в блистательном синтезе идей, составляющем самую суть «Тайны соборов». Ко времени повторного издания в 1957 г. вопрос был разрешен. Фулканелли отважился приподнять завесу над тайной конца времен и включил во второе издание новую главу, посвященную преимущественно проблемам хилизма, а не алхимии, и описал в ней основополагающие принципы и правила, позволяющие разгадать тайну Циклического Андайского Креста.

Спустя пять лет международным бестселлером стало произведение Луи Повеля и Жака Бержье «Утро магов». Этот труд имел множественные последствия, в частности, он повлек за собой зарождение течения Нью Эйдж и постепенное забвение Фулка-

нелли и его книги. Поток оккультной тайнописи разлился по множеству книг и статей, посвященных загадочным событиям и мистериям Колина Уилсона и других. «Феномен Фулканелли», опубликованный в 1980 г., сгладил проблему и убедил большинство читателей в том, что все тайны и мистерии, описанные в связи с Андайским Крестом, не более чем обычный параноидальный бред. Возможно, именно такого результата и хотели добиться авторы книги.

Так обстояли дела до тех пор, пока Джей и я, со всей присущей нам опрометчивостью и наивностью, не решили отгадать загадку. Подобно тому как на астральном перекрестке притаился один посвященный Негритенок, ожидающий, что сейчас подойдет к нему пара беспечных, как Братцы Кролики, искателей истины, так и тайна памятника представилась нам слившейся с темнотой и при первом прикосновении к ней совершенно непостижимой. Мы заворожено следовали за ней, пока не оказались в зарослях вереска.

Поиски увели нас из Эльбертона, штат Джорджия (где мистически настроенные христиане, принадлежащие к римско-католической конфессии, поставили памятник концу времен), во Францию, Перу и Египет. На протяжении всего пути мы чувствовали чью-то незримую помощь, которая выражалась в неожиданных стечениях обстоятельств и в совпадениях, так что мы вынуждены были, в конце концов, заключить, что существует некая четвертая историческая сила, или группа, которая хотя и действует за сценой, но активно стремится обнажить тайну перед максимально большим количеством людей. Эта партия Свободной Воли, как мы в шутку называли ее, казалось, и впрямь руководит нашими поисками, а временами даже направляет ход событий.

То, что осенью 1997 г. во время пребывания в Боулдер-Сити, штат Колорадо, я и Джей смогли встретиться и объединить наши усилия, стало результатом сложной личностной синхроничности: внутренний метроном отмерял в нас неделю за неделей, и кажется, что его завод, по каким-то самым невероятным и абсурдным причинам, кончился в нас одновременно. И вот мы отправились в путь из географических пунктов, отстоящих друг

от друга на максимально возможном по американским масштабам расстоянии: я живу в центральной части Северной Каролины, а Джей — на северо-западном побережье Тихого океана в той части Вашингтона, от которой Боулдер-Сити, то есть город, где мы встретились, находится примерно на полдороге в Северную Каролину.

Расшифровка послания, оставленного на памятнике, оказалась самой простой из вставших перед нами проблем. В одну из бурных ночей, в которую отмечался Хеллоуин¹, высоко в Скалистых горах в результате мозгового штурма нам удалось расшифровать послание, но сразу же после этого наши интересы сместились в иную область — нам предстояло выяснить смысл полученной нами информации. Памятник указывал на особый период времени, на точку пересечения множества небесных циклов; и нам захотелось как можно точнее узнать, почему Фулканелли описывает указанное событие как «двойную катастрофу», во время которой северное полушарие пройдет испытание огнем — иными словами, наступит Судный день.

Вот где действительно начинаются шутки и розыгрыши синхронистичности. Книги, необходимые тома, в которые так нужно нам было заглянуть, но о существовании которых мы даже не подозревали, сами стали появляться: однажды, после того как нам было запрещено пользоваться одной чрезвычайно редкой книгой, она таинственным образом сама пришла к нам; в другой раз — это еще более удивительный пример синхронистичности — кто-то забыл ключевую для нас книгу в курительной комнате международного лондонского аэропорта Хитроу, словно затем, чтобы мы ее нашли. Кроме важнейших книг, некие властные силы стали преподносить нам сюрпризы — местный изда-

¹ Хеллоуин — праздник, известный также под названием Канун Дня всех святых, отмечается в католичестве вечером 31 октября. Перед тем как святость восторжествует, ведьмы и колдуны свободно расхаживают среди людей. Этот праздник — позднейший аналог древнего кельтского праздника Самхейн (1 ноября), знаменовавшего наступление Нового года и временное исчезновение преград между миром смертных и потусторонним миром. (*Прим. пер.*)

тель в Боулдер-Сити объявил о новом издании книги Фулканелли «Обитель философов» и позволил нам прочесть ее перевод в верстке. В переломные моменты наших исследований нам встретились Вильям Сулливан, Джон Мэйджор Дженкинс, доктор Альберто Виллодо и доктор Хуан дель Прадо, которые сделали свой вклад в разрешение нашей загадки.

Возможно, самым поразительным является случай синхроничности, произошедший в связи с украшенным розой крестом анк¹. Моя встреча с Джем произошла несколько лет тому назад, когда у меня в распоряжении были фотографии всех крестов с розой в кольце типа анк, так называемых розовых крестов, которые хранились в Коптском музее в Каире, и я пытался проследить судьбу этого символа в христианской культуре в период ее зарождения. По странному стечению обстоятельств мы обнаружили в Арле и Лувре целый ряд розовых крестов типа анк, таинственность которых можно было бы сопоставить лишь с аналогичными символами из Коптского музея.

Фулканелли приоткрыл нам тайну их смысла, который коренился в слове, неоднократно использованном в его работах, слово это — «хилиазм». Хилиазм² — гностическое учение, вы-

¹ Анк — египетский крест, Т-образная фигура, увенчанная кольцом, символ вечной жизни в Древнем Египте. Любопытно, что в день освящения возрожденного храма Христа Спасителя в Москве (церемония состоялась 19 августа 2000 г., в праздник Преображения Господня) в небе над новым храмом долго был виден (и многим удалось запечатлеть это на видеопленку) четко просматривающийся анк. (Прим. пер.)

² Х и л и а з м — учение о том, что Господь, пришедший на землю пред кончиною мира, будет видимым образом царствовать здесь тысячу лет. Учение это, основывающееся на ложно толкуемых словах Апокалипсиса, держалось в христианской церкви со II по V век. По учению Церкви, Страшный Суд завершит собой историю человечества. Бог будет все и во всем. Но для праведников, исполненных духа любви и кротости, причастность пламенеющей Любви Божией будет райским наслаждением, а для душ, чуждых христианской любви, — адским огнем. В «Беседах на Шестоднев», говоря об аде и рае, св. Василий Великий указывает на разделение естества огня на светозарную и пополающую силу. (Прим. пер.)

росшее из представлений христиан о Судном дне, после которого все существующее обновится, и в конце времен новая духовная реальность вытеснит наш поврежденный грехом мир. Многие ученые, такие, как Элайн Паджелс и Джованни Коулиано, полагали, что среди множества эсхатологических учений, возникших в I в., самым изысканным является хилиазм. Хилиазм никогда не осуждался как ересь, а в Коптской церкви он и поныне жив и сохраняет власть над сердцами верующих. Анк — символ вечной жизни, с распустившимся цветком в центре — выражает идеал хилиазма, чаяние Второго Пришествия и обновления жизни.

Если учесть египетское происхождение этих представлений, то можно предполагать, что подобное понимание конца времен возникло еще в древности. Следуя в наших поисках за нитью Ариадны, мы обнаружили исторически достоверные свидетельства о том, что алхимия описывает реальные физические законы трансмутации, или превращения элементов, действующие в центре галактики и, как оказывается, известные людям уже в глубокой древности. В свете этих знаний, открывающих возможность применять законы физики, действовавшие в период создания мира, к нуждам человека, стремящегося к личному бессмертию, и возник основной корпус алхимических представлений. Конечно же, обладая этими знаниями, можно выжить в двойной катастрофе.

Если тайна, великий Макгаффин человеческой истории, открывается в графике, позволяющем выяснить, когда в небесах разразится гром эсхатологических перемен, то возникнуть может лишь один серьезный вопрос: «Правда ли это?» — и — «Удастся ли нам выжить?»

Теперь, когда мы собрали колоссальное количество исследований и критически проанализировали накопленный материал, мы наконец можем ответить на этот вопрос: «Да, это правда. Мы в преддверии космического пробуждающего зова из центра галактики».

Что же касается второго вопроса: «Свет или тьму принесет

нам небесный катаклизм?» — то этот вопрос остается открытым. Однако ответ на него есть, о чем свидетельствует самим фактом своего существования четвертая историческая сила — получившая доступ к знанию — партия Свободной Воли.

Возможно, эволюция человечества, обладающего конкретными физическими характеристиками, такими, как размер черепа, соотносимый с шириной материнских бедер, достигла уже своего предела и готова стать внутренним, глубоко личным процессом — инициацией. Определять ход этого процесса для каждой личности будет волна галактических перемен, которая принесет с собой возможность дальнейшей трансформации — но лишь для тех, кто достиг требуемого уровня внутренней трансмутации, или превращения элементов. Тем же, кто не достиг этого уровня, видимо, предстоит погрузиться в волны глобальной катастрофы, которые принесут с собой хаос и распад — таким будет для них пробуждение.

Из-за политики секретности, окружающей со всех сторон знание о грядущем небесном катаклизме, мы, как носители культуры, вынуждены пребывать в блаженном неведении относительно событий, надвигающихся на нас. В былые времена эсхатологические ожидания превратились в бутафорские украшения из причудливых безделушек и *бахромы* для религий. Наука, по-видимому, признала свою полную неспособность верно интерпретировать собственные открытия. Кроме того, знание, гнозис, пережило период замалчивания и преследования и вскоре снова может стать общекультурным достоянием, проливающим свет в будущее.

Четвертая историческая сила, партия Свободной Воли, возможно, выйдет победительницей из всех катаклизмов.

ЧАСТЬ ПЕРВАЯ

ФУЛКАНЕЛЛИ И СЕКРЕТ АЛХИМИИ

В течение многих веков люди верили, что готические соборы — это таинственные книги, скрывающие некое знание; что за горгульями, глифами, круглыми окнами-розетками и стремящимися ввысь контрфорсами лежит — почти не скрываясь — могущественная тайна.

Вальтер Лэнг.
Введение. «Тайна соборов»



ДОБРО ПОЖАЛОВАТЬ В МИР ВЕЛИКОЙ ТАЙНЫ. На нашем пути встречалось все: и ключи от тайн, и шифры, и жареные факты, и обдуманно-замысловатые розыгрыши. Были и злодеи, и жертвы, и выводящие на путь истинный герои, а также сложные для понимания книги, не поддающиеся расшифровке памятники и странные неземные образы, которые *перепархивают* из столетия в столетие легко, как бабочки, вступившие в заговор с вечностью.

В центре повести о великой тайне, сцены из которой вытканы на гобеленах человеческой истории, лежит гностическое учение алхимиков. Правда, современное расхожее представление о нем мало похоже на ту древнюю науку, которая теперь представляется нам чем-то вроде первобытных домыслов, основанных на обмане и бредовых видениях, спровоцированных маниакальным увлечением ртутью. То, что алхимия, обладающая древними традициями и перспективами развития, заключает в себе важные истины, признавали многие представители интеллектуальной элиты, среди которых были столь различные по складу ума деятели науки и искусства, как Исаак Ньютон, Леонардо да Винчи и Карл Юнг.

Действительно, Ньютон написал довольно много трактатов по алхимии — больше чем по какой-нибудь другой дисциплине, хотя большая часть этих работ до сих пор ждет часа своей публикации. Последнее десятилетие своей жизни Юнг посвятил разгадке «западной йоги», которую он мельком увидел в толчее алхимических метафор. В этой странной дисциплине есть, видимо, нечто привлекательное для натур любознательных, эрудированных, творческих.

Кроме того, наше воображение до сих пор будоражат образы средневековых «подмастерьев», которые, тщетно пытаясь превратить свинец в золото, с глупым усердием поддувают воздух в печь или горн. В нас говорит научный снобизм, поэтому мы считаем себя вправе отвергнуть древнюю традицию как устаревшую гипотезу, не оправдавшую надежд. А что, если эта традиция все-таки содержит ядрышко истины; что, если «подмастерья» пребывали в заблуждении, ничуть не большем, чем современные историки науки, надменно считающие алхимию лишь предшественницей современной химии? Что, если «алхимия» в корне отличается от расхожих представлений о ней большинства из нас?

Наконец, что, если это ядрышко истины прикасается к самым глубочайшим и важным аспектам бытия человечества?



ТАЙНА ФУЛКАНЕЛЛИ



Апокалипсис, потерянное поколение и вторичное открытие алхимии

Примерно через сто лет после того, как отгремела Первая мировая война, ее очевидцам, если им удастся прожить столь долгий срок, покажется, что пережитая ими когда-то война стала такой же старинной и далекой, как и все бывшие прежде войны. Единственной связующей нитью с грозным прошлым для нас могут оказаться образы, смутно всплывающие в памяти наших предков, которые шли маршем к местам сражений и бились во имя великих целей, впрочем, едва ли понятных даже им самим. Потеряв статус великой, Первая мировая война стала казаться нам лишь прелюдией к столетию разрухи и ужаса. Читая об идеалах и страстных порывах, коими была жива та давно позабытая эпоха, о ее надеждах на славу, завоеванную на поле битвы, о романтических взглядах на национальность, невольно чувствуешь смущение и замешательство. Когда мы думаем о прошлом, если мы вообще способны думать о нем, то по эмоциональному воздействию на нас мы ставим ту великую войну где-то посередине между массовой индустриализацией и миграцией леммингов в море.

Кроме того, оглядываясь назад и всматриваясь в историю, мы обнаруживаем множество войн и бедствий, эпидемий и завоеваний, вулканических извержений, изменений климата и

массовых миграций, но ничего, подобного Первой мировой войне, не находим. Она была уникальной. В результате исторического развития война стала продолжением политики, мысль о ней созревала на пике политической напряженности, а теперь война превратилась во вторичный продукт индустриализации и механизации, которые, загнав людей в траншеи Западного фронта, заявили о собственном праве диктовать жизни свои правила.

За четыре века интеллектуального, нравственного и технического процветания Европа создала технически совершенные орудия убийства и занялась массовым производством средств заклания невинных жертв. Эти чудеса техники полностью уничтожили то общество и то социальное устройство, которое породило их самих. Спустя четыре года самопровозглашенные хозяева мира, европейская молодежь, самые лучшие и самые яркие представители империй и республик Старого Света лежали поверженными и истекающими кровью на запустевших землях.

Может быть, это было самоубийство западной культуры? Другими словами — Апокалипсис, эсхатологическая развязка истории, словом, конец света для обитателей Старого Света. Например, незадолго до окончания Первой мировой войны, в сентябре 1918 г., Двенадцатая турецкая армия, удерживавшая линию фронта в горах перед Дамаском, где находится древний курган Мегиддо, была атакована объединенными силами военно-воздушных, танковых и кавалерийских войск. Вероятно, именно это сражение каким-то сверхъестественным образом было описано в 16-й главе Апокалипсиса, и в 1918 г. Армагеддон¹ уже произошел.

¹ Армагеддон — вершина Мегиддо. В древности здесь располагался город полуколена Манассиина при подножии горы Кармил, недалеко от потока Киссон и равнины Израильской, которые также стали называться Мегиддонскими. Город известен как место кровавых битв. Здесь умер царь Охозия от раны, нанесенной ему в бою, погиб благочестивый царь Иосия в сражении с фараоном Нехао. В Откровении св. Иоанна Богослова (Откр. XVI, 16) город стал символическим наименованием ужасных для Христовой Церкви событий. (Прим. пер.)

В тексте Библии описана не только эта битва, но и эпидемия, самая страшная после той, что разразилась в XIV в., когда люди умирали от чумы, называемой «черной смертью», — а в 1917—1919 гг. бушевала так называемая испанка. В исторических событиях XX в., подводящего нас к взрыву, которого ожидают апокалипсические секты в конце миллениума или вскоре после его окончания, часто угадываются апокалипсические пророчества. А может быть, не просто угадываются, а действительно исполняются? Возможно ли, чтобы в Откровении Иоанна Богослова были описаны события, которые теперь совершаются на наших глазах, неужели по окончании Первой мировой войны действительно настало время распада?

Когда Первая мировая война наконец закончилась — в одиннадцать часов одиннадцатого числа одиннадцатого месяца, — Старый Свет, со всем своим благородством и имперской выправкой, был мертв. «Победоносные» союзники послужили трупу старой имперской Европы верной опорой; используя все тайное искусство гробовщика, они, хотя и на короткое время, умудрились придать мертвецу внешность живого существа. После подписания в Версале мирного договора труп довольно быстро разложился. Но поскольку он все еще оставался без погребения, все 1920-е и даже 1930-е годы, былая слава Европы вдруг расцвела на лето, и новоявленный зомби сам принялся воскрешать и гальванизировать мир.

В центре этого мимолетного возрождения, отмеченного трупным мерцанием, оказался Париж¹ — город Света. Во время Первой мировой войны этот город стал целью, к которой устремлялись маршем миллионы людей, за который боролись, проливали кровь и умирали; парижские такси разыгрывали здесь средневековый миракль о Марне, и это продолжалось до тех ро-

¹ Город Света, то есть Лютетия, — римское название Парижа, бытовавшее еще во времена Карла Великого. Аноним в хронике «Юность Людовика» (§4) пишет: «Карл перешел Луару с остальными войсками и отправился в Лютетию, которая называется иначе Парижем (780 г.)». (Прим. пер.)

ковых дней, когда в конце весны 1918 г. немецкая дальнобойная артиллерия обрушила свои снаряды на улицы города. Как и в былые века, для обеих сторон конфликта Париж был символом чего-то безудержного и неукротимого в человеческом характере. После войны город стал местом паломничества, своего рода Меккой, для всех тех, кто чувствовал, что мир, перенесший все ужасы и кровавые заклания войны, обязан некоторым образом измениться и что эти изменения должны что-то значить, о чем-то рассказать и повлечь за собой какие-то свершения. Люди слетались в Париж как бабочки на свет, ибо в финале зажглись все свечи разом, аутодафе европейской цивилизации подходило к концу. Все твердо верили, что из пламени великого пожара мир выйдет лучшим, чем прежде.

И вот, желая помочь миру восстать из пепла, в Париж собрались люди: мистики, визионеры, художники, поэты, артисты разного рода, ученые, политологи, революционеры, — они жили в чаянии нового мира, исполненного надежд, спокойствия и свободы, они чувствовали, что ростки новой жизни должны заглушить «эту войну, чтобы положить конец всем войнам». Опубликованные уже после смерти Эрнеста Хемингуэя воспоминания «Праздник, который всегда с тобой» дают живое представление о той эпохе. «Если тебе в достаточной степени посчастливилось провести молодые годы в Париже, то, куда бы ты впоследствии ни перебрался, чтобы скоротать остаток жизни, Париж останется рядом, ибо Париж — это праздник, который всегда с тобой», — отметил Хемингуэй.

Военное противостояние, порожденное Первой мировой войной, сделало всех этих людей: артистов и революционеров, поэтов и ученых — в чем-то похожими друг на друга. Они смешивались с толпой на бульварах, вместе пили и разговаривали в кафе, барах и книжных ларьках, составляли заговоры или допоздна засиживались с кистью в руках в маленьких квартирах на Монмартре или танцевали и пили в ночных клубах и полуподвальных Латинского квартала. Словно терзаемые глубоко въевшимся предрассудком о собственной греховности и созна-

нием собственной вины, все хотели жить быстро, полнокровно, великолепно. В послеапокалипсические двадцатые, когда температура исторического процесса достигла точки возгорания, Париж стал светом для всего мира. В нем уже теплились процессы, ведущие к концу времен.

Во время этого крайне кратковременного цветения возникли всевозможные концепции, литературные, социальные, политические, научные, они-то по преимуществу и определили дальнейший ход событий. Идея «трансформации» подспудно будоражила умы всех, начиная с сюрреалистов: Андре Бретона, Макса Эрнста и Марселя Дюшана — и кончая математиками, такими, как Поль Дирак, и пиротехниками от литературы типа Джеймса Джойса (1). Шел 1926 г., процветал интерес к всевозможным превращениям, и вот именно в это время вышел в свет отдельным томиком некий труд без указания имени автора. Это роскошное издание, выпущенное в количестве трехсот экземпляров, было осуществлено маленьким парижским издательством, известным преимущественно своими высокохудожественными репринтными переизданиями, — оккультная преисподняя Парижа пришла в движение. На титульном листе значилось: *Le Mystère des cathedrales* («Тайна соборов»). Автор, «Фулканелли», утверждал, что на стенах кафедрального собора Нотр-Дам в Париже вполне отчетливо выразила себя королева западной оккультной науки — великая тайна алхимии (см. ил. 1.1).

В 1926г. алхимия, казавшаяся в контексте постмодернизма привлекательной, хотя дискредитированной и странной псевдонаукой эпохи Ренессанса, начала возрождаться и набирать силы внутри двух наиболее влиятельных движений века. Столкнувшись с алхимией примерно одновременно, сюрреализм и психология приспособили к этой древней науке свои собственные понятия, с их естественным смыслом. Все двадцатые годы Карл Юнг пытался из алхимических гобеленов, сплошь покрытых символическими изображениями, выткать теорию архетипов подсознания и выяснить, как эти символы проявляют себя



Ил. 1.1. Собор Нотр-Дам в Париже (собор Парижской Богоматери) сегодня. (Фото Дарлена)

в сновидениях. Поэт-философ Андре Бретон и иные представители сюрреализма интуитивно сделали прорыв в религиозном сознании и заявили, что алхимические процессы могут быть выражены средствами искусства. Бретон в своем «Манифесте сюрреализма» 1924 г. провозгласил сюрреализм не чем иным, как алхимическим искусством.

Книга Фулканелли оказала на оба интеллектуальных течения лишь косвенное влияние. Косвенное, потому что ей удалось невозможное — она оказывала влияние, оставаясь совершенно неизвестной за пределами узких оккультно-алхимических кругов Франции. Возможно, это самая удивительная из тайн, окутывавших «Тайну соборов».

И одной иллюстрации достаточно, чтобы стал ясен размах ограничительной деятельности цензуры. Возьмите любую историю искусства, изданную за последние тридцать лет, и посмотрите, что там сказано о готических соборах и о тех непонятных

образах, которые найдены на стенах и площадках Нотр-Дам в Париже. Вы обнаружите, что в четырех случаях из пяти алхимия упоминается как возможный источник этих столь странных христианских образов. Однако Фулканелли и «Тайна соборов», особенно если книга издана на английском языке, даже не упоминаются и не называются среди источников, способных объяснить эти образы.

Назовем это эффектом «собаки-что-не-кусается-ночью». Подобно собаке, которая не издает ни единого звука, пока дом грабят, работа Фулканелли притворилась, словно ее нет. Кроме того, значение книги, оказавшей столь широкое влияние, выходит далеко за рамки антикварной идеи о том, что соборы задумывались как тексты по алхимии. Чтобы понять это молчание, мы должны сперва понять Фулканелли.

«Тайна соборов», алхимия и сюрреализм

Осенью 1925 г. к издателю Жану Шеми пришел невысокий человек, одетый в стиле предвоенной богемы, с длинными усами а-ля Астерикс Галльский. Мужчина хотел поговорить о готической архитектуре, о «зеленом арго» скульптурных символов и о том, каким образом их сленг превратился в своего рода полный каламбуров шифр, который он назвал «языком птиц». Через несколько недель молодой человек был вновь представлен Шеми — на этот раз как Жан-Жюльен Шампань, иллюстратор предлагаемой книги, написанной одним таинственным алхимиком по имени Фулканелли. Шеми счел, что все трое: недавний посетитель, автор и иллюстратор — это одно и то же лицо. Возможно, так оно и было.

Если мы согласимся с подобным предположением, то это описание внешности Фулканелли остается самым полным и достоверным. Словом, проблема заключается в том, что мы не знаем, кем был Фулканелли. О его жизни свидетельствует не только эта неоднозначная и неожиданная встреча, он живет, как слова — на странице, как миф алхимического бессмертия —

в определенных оккультных кругах, обретая статус святого Германа и сливаясь с ним. Думается, что с двумя положениями, касающимися Фулканелли, согласятся все: определенно, это был ум, с которым должно считаться; а также он был абсолютной загадкой.

Произошло же, видимо, следующее: после того как таинственный посетитель прозондировал почву, один молодой оккультист — выскочка по имени Эжен Канселье — предложил издателю рукопись «Тайны соборов». Шеми купил ее, и Канселье написал предисловие, в котором заявил, что автор книги, его «учитель» Фулканелли, покинул эту область, а затем начал безудержно благодарить за иллюстрации Жана-Жюльена Шампаня, которого Шеми принимал за самого Фулканелли.

Шампань, заурядный художник-символист и изобретатель, черпавший вдохновение в алкоголе, собрал вокруг себя небольшую группу последователей, в которую входил Канселье. Когда они встретились в маленьком кафе на Монмартре, разговор зашел об алхимии. Шампань жил поблизости, на рю де Рошешуар, и снимаемая им на седьмом этаже парижская обшарпанная комната часто становилась ареной дружеских споров по различным оккультным вопросам. Своим молодым друзьям он, видимо, казался пришельцем из иного времени, поражая своими не по моде длинными волосами, загадками, а более всего — убеждением, что он знает тайну алхимии.

В то время никто, кроме Шеми, видимо, не верил в то, что Жан-Жюльен Шампань и есть тот самый Фулканелли, которого Канселье считал своим учителем. Пристрастие к неумеренным количествам перно и абсента указывает на человека чрезвычайно рассеянного, не способного обладать знаниями и эрудицией автора «Тайны». Однако, судя по иллюстрациям, Шампань не просто испытывал фамильярное пристрастие к искусству алхимии, он знал нечто большее и, конечно же, был знаком с кем-нибудь из алхимиков лично, хотя едва ли это был Фулканелли.

Итак, мы остаемся с нашей тайной — учитель алхимии исчез. Кажется, это был человек, которого не существовало вовсе. Но

его образ постоянно проецируется и воссоздается, как на совершенном экране, — в воображении каждого чающего встречи. Мы вынуждены признать, что все это, за исключением самого материала, изложенного в книге, — шутка, своего рода преднамеренная мистификация. Любой прочитавший «Тайну» сталкивается с остроумным повествователем, полным уверенности в достоверности и важности излагаемой им информации. Нет сомнений в том, что этот «Фулканелли» нечто знает и стремится сообщить нам свои знания.

Стратегия Фулканелли, научный метод, позволяющий ему подобрать ключи к тайне, основан на так называемом «законе фонетики» «разговорной каббалы», или «языке птиц». Построенные на смешении языков каламбуры и игра слов вскрывают необычные и, по мнению Фулканелли, весьма значительные ассоциативные связи между идеями. «Какие неожиданные чудеса мы обнаружили бы, если бы знали, как расчленить слова, разобрать их на части и высвободить дух, божественный смысл, который в них заключен», — пишет Фулканелли. Он заявляет, что в наши дни подобный язык стал естественным средством общения отбросов общества: изгоев, разбойников и еретиков. (В качестве дополнения к этой главе см. приложение А, «Фулканелли о «зеленом языке».)

Разговорная каббала служила «зеленым языком» для вольных каменщиков («Все посвященные выражались на аргю», — напоминает нам Фулканелли), — они-то и воздвигли *art gothique* (искусство готики) соборов. «Готическое искусство в действительности является «искусством гот», или «искусством кот» — «хот» — «искусством света или духа», — сообщает нам Фулканелли. К несчастью, «искусство гот» или «искусство света» — словосочетания, восходящие к языку птиц, который, видимо, воспринимался как своеобразный праязык, которому научили нас Иисус и древние.

Фулканелли заявляет также, что принадлежащий перу Рабле труд в пяти книгах, «Гаргантюа и Пантагрюэль», представляет собой «роман на аргю», то есть роман, написанный на тайном

языке. Также Фулканелли вскользь упоминает о Тиресии¹, греческом визионере, открывшем смертным тайну Олимпа. Тиресий выучился языку птиц у Афины, богини мудрости. Затем, словно случайно, Фулканелли замечает сходство между «gothic» (готический) и «goetic», делая из этого вывод, что искусство готики — значит искусство магии.

На основании этого можно предположить, что сделанное Фулканелли сообщение о тайне — доверенной соборам группой посвященных (одним из которых, видимо, является сам Фулканелли) — апеллирует к богатству воображения и ассоциаций, которые подавляют интеллект, убаюкивая его в колыбели интуиции. Фулканелли блистателен, это несомненно, но остается неизвестной природа его ума — что в нем, блистательность откровения — или обмана?

Ключевая идея книги, то есть мысль о том, что готические соборы — это книги по магии и алхимии в камне, известна еще с XIX в. благодаря опубликованному в свое время роману Виктора Гюго. В «Соборе Парижской Богоматери» Гюго посвящает целую главу (вторую главу пятой книги) размышлениям о том, что архитектура является великой книгой человечества и что изобретение книгопечатания и распространение светских книг прозвучали как смертный приговор таинственным книгам архитектуры. Гюго утверждает, что эпоха готики стала величайшим достижением архитектурной тайнописи, что соборы выразили дух свободы, воплотили новое, неведомое ранее чувство вольности. «Эта свобода ступает семимильными шагами», — сообщает нам Гюго. «Время от времени портал, фасад, вся церковь, овеянные чувством символического, предстают как нечто совершен-

¹ Тиресий — легендарный слепой прорицатель из Фив. Среди множества версий его ослепления существует предание, что он был ослеплен за разглашение тайны богов. По другой версии, Тиресий получил дар пророчества после того, как его ослепила Гера, а Зевс наделил даром прорицания и сохранения разума после смерти. А. Теннисон в одноименном драматическом монологе создал образ ослепленного пророка, который за то, что увидел обнаженную Афину, был обречен «говорить правду, в которую не верят». (*Прим. пер.*)

Ил. 1.2. Символическое учение раскрывает свои тайны в орнаментах готических соборов; боковая панель Нотр-Дам в Париже. (Фото Дарлена.)



но чуждое христианскому вероучению и даже враждебно церкви. В тринадцатом столетии — Гильом Парижский, в пятнадцатом — Никола Фламель — были повинны в этих мятежных страницах» (см. ил. 1.2).

«Тайна» с особенной тщательностью исследует «мятежные страницы» в камне. Фулканелли внимательно вдумывается в символическое значение конкретных образов на стенах и портиках Нотр-Дам в Париже — в эти шедевры архитектуры, отмеченные гением Гильома Парижского, всматривается в черты ближайшего по времени собора Нотр-Дам в Амьене. К этому Фулканелли добавляет образы, заимствованные с фасадов двух

домов из Бурже, выстроенных в готическом стиле в XV в. Это путешествие в сопровождении гида по миру таинственной символики кажется плутанием во тьме, наполненной каламбурами на «зеленом языке» и множеством аллюзий и намеков. Сотканное эрудитом полотно отпугивает не только случайного читателя, но и ушедшего с головой в науки студента.

Но даже после внимательного прочтения у нас возникает чувство, что «тайна» соборов так и останется недоступной для нашего понимания; то, в чем многие видят основную тайну алхимии, описано лишь вкратце. Аллюзии ускользают от читателя с легкостью комара, замеченного лишь краешком глаза. Великая истина, возможно, на какой-то миг озарит наше сознание и намекнет на глубины премудрости, но этот миг пролетит, как крошечная мошка. Разочарованный читатель принимается за дело с еще большим усердием и вниманием, он будет следить за аллюзиями и ассоциациями, пытаясь уловить и дать объяснение сути явлений, смысл которых, как он чувствует, схоронен здесь или там.

В результате всего этого «Тайна» кажется нам совершенно сюрреалистическим текстом, современной алхимической версией «Песни Мальдорора» Лотреамона — излюбленного сюрреалистического романа девятнадцатого столетия. Сюрреалисты причисляют Рабле к числу единомышленников, воспринимая его творчество как своего рода лингвистическую алхимию, выражающую те взаимоотношения и взаимосвязи между объектами или идеями, в которые они вступают на различных уровнях или шкалах бытия. Классический пример — фраза Лотреамона о «неожиданном соседстве на столе для препарирования швейной машинки и зонтика».

Хотя основная идея Фулканелли — операционная и лингвистическая алхимия, используемая мудрецами или философами-алхимиками, — стала неотъемлемой частью интеллектуального течения сюрреализма, но, за единственным исключением, никто из сюрреалистов даже не упоминает о Фулканелли или «Тайне соборов». Один из наиболее влиятельных представителей сюрреализма, Марсель Дюшан, глубоко интересовался всем,

что связано с алхимией, и в 1926 г., когда была опубликована «Тайна соборов», жил в Париже. Работы Дюшана касаются множества тем, которые звучат также и в работе Фулканелли, и в легенде о нем, в которую с любовной нежностью вплетены каламбуры и «зеленый язык», склоняющаяся по родам чувственность, которая эхом вторит гермафродитизму знатоков алхимии. В самом деле, двойник Дюшана — «Роз Селяви» — и особенно сделанные Маном Рэйем фотоснимки Дюшана в роли «Селяви» намекают на последнюю неожиданную встречу Канселье с Фулканелли.

Ссылается же на Фулканелли только Макс Эрнст — еще один сюрреалист, испытавший на себе влияние алхимии; его упоминание относится к 1936 г., когда выходит в печати его работа «По ту сторону живописи». Кроме того, «О нем ничего не знают»¹ — одна из ранних работ Эрнста, созданная в 1923 г. (см. ил. 1.3), — интересна тем, что повторяет символику Андайского Креста, хотя отдельная глава о нем, как уже было сказано, появилась в «Тайне» Фулканелли только в 1957 г. Эта картина посвящена Андре Бретону, и цель ее — запечатлеть миф нашего времени.

На излете 1940-х творчество основателя движения Андре Бретона — что видно из книги «Тайны тайн 17»² и каталога выставки сюрреалистов 1947 г. — также испытало глубокое влия-

¹ Перед нами полотно в обратной, перевернутой перспективе — то есть псевдоикона. Учитель духовного восхождения св. Исаак Сирин, чей опыт бесстрастного озарения, использованный Достоевским при осмыслении собственных эпилептических припадков и при создании образа князя Мышкина («Идиот»), учил, что душа часто помрачается от вещественных впечатлений, от которых она должна очиститься, прежде чем ум захочет созерцать тайны. Словом, необходимо знать, «пришел ли ум в сознание понятий совершенно нетелесных или весь он движется в вещественном, и это вещественное страстно» (слово 2), как у данного неизвестного созерцателя. (Прим. пер.).

² «Тайны тайн» — лишь одно из значений «Arcana» («Арканы»), что можно перевести и как «Колдовские напитки» (кстати, не их ли готовили алхимики в своих тиглях и ретортах?), и как «Таинственные силы», «Магия». Кроме того, «Арканы» — общее родовое название различных книг по магии, ясновидению и пр. (Прим. пер.)



Ил. 1.3. Макс Эрнст, «О нем ничего не узнают», 1923 (Галерея Тейт, Лондон). На этой интригующей картине повторены космологические мотивы, обнаруженные на Андайском Кресте.

ние Фулканелли. Каталог выставки «Сюрреализм в 1947 г.» включает в себя множество статей, которые, по-видимому, навеяны Фулканелли — взять хотя бы «Свободу языка» А. Мерзе. В этой статье Мерзе объясняет «окультурную диалектику посредством лингвистики». Мерзе заявляет, что язык «действительно является ансамблем символов¹. И эта концепция языка близка существовавшей в магических цивилизациях, ибо взаимозаменяемость реальности и языка... служит основой и главным ключом для всей алхимической практики».

Андре Бретон, развивая идеи, изложенные в книге «Тайны Тайн 17», сам составил план каталога «Сюрреализм в 1947 г.»,

¹ В критических статьях о символизме Андрей Белый называл мир — лесом символов, а Вяч. Иванов — храмом символов. (Прим. пер.)

обозначив соотношения между участниками выставки и соответствующими изображениями на картах Таро. Хотя, как мы увидим, карты Таро не связаны с Фулканелли и его «Тайной соборов», но Бретон использует Таро как ряд алхимических метафор, что указывает на самое что ни на есть внимательное прочтение книги Фулканелли. Спустя десять лет, в 1957 г., Бретон написал «Искусство магии», где говорится, что все люди от рождения наделены магическими способностями, которые не будут более подавляться или сдерживаться. Учитывая все это, необходимо признать, что становление сюрреализма в живописи идет бок о бок с литературным процессом, представленным Джойсом, Лавкрафтом и Борхесом, сделавшими в XX в. важный художественный вклад в развитие западной оккультной традиции.

Фулканелли, видимо, способствовал эволюции искусства в этом направлении, хотя бросающееся в глаза отсутствие прямых упоминаний о нем противоречит нашему выводу. Кажется, что сюрреализм вобрал в себя идеи Фулканелли с самого рождения, но это оставалось незамеченным до тех пор, пока данное художественное направление не достигло зрелости. Возможно, этот феномен отчасти объясняется анонимностью самого «Фулканелли». Поскольку «Фулканелли» — это псевдоним, сюрреалисты могли впитать его идеи из какого-то равнодоступного для всех источника, которым мог оказаться реальный человек, стоящий в тени собственного псевдонима. Как мы в дальнейшем увидим, данное предположение позволяет нам пройти интригующий и исполненный глубокого смысла путь к постижению тайны.

Однако даже эта идея не в состоянии объяснить странного нежелания хоть кого бы то ни было из сюрреалистов, историков культуры или алхимиков обратить внимание на значимость работы Фулканелли. Отметим еще раз этот бросающийся в глаза заговор молчания, который наводит на серьезные размышления. Даже знаменитый американский историк оккультизма Мэнли Холл так и не упомянул ни разу о Фулканелли. Начиная с 1930 года вышло множество научных исследований об алхимии

и ее истории, но и в них ни разу не упоминаются две известные книги, написанные Фулканелли. Почему?

Молчание свидетельствует о каком-то секрете. «Тайна соборов» — это тайна алхимии, какой эта наука была во времена древних посвященных. «Фулканелли» весьма тщательно отбирал символические образы, чтобы доказать, что он и в самом деле обладает тайной. Важную роль в судьбе книги сыграли некоторые оккультисты, которые увидели в Фулканелли и в его работе лишь сложную манеру выражаться. Томительные страхи могут преследовать многих, почти всех, кто решился следовать за Фулканелли по лабиринту, сотканному им из классических аллюзий, — многих, но не тех, кто способен впитывать в себя древнюю мудрость и извлекать из нее пользу. Людям, которые, не обладая ключом к познанию, стараются вновь и вновь перечитывать текст, он кажется все таким же невразумительным и непонятым. Однако величайшее богатство, как гласит суфийская притча, надежно спрятано, открыто пребывая на виду у всех. Фулканелли хитроумно ведет нас за собой, увлекая комментариями об искусстве «goetic» — или магическом — и уверяя нас в том, что в искусстве скрыты — магия, тайна.

От книги Фулканелли веет пьяным угаром — так во второй половине 1920-х считали сюрреалисты и даже крупнейшие оккультисты Парижа. Но в этой книге звучало слово человека, который знал, каков был голос последнего подлинного обряда посвящения, или инициации. Его ученик, Эжен Канселье, в предисловии к первому изданию «Тайны соборов» сообщает нам, что Фулканелли завершил Великий Труд, а затем ушел из мира. «Вот уже много лет, как автора этой книги нет среди нас», — писал Канселье, — из-за этого на него сетует группа «неизвестных братьев, которые надеялись вывести у него тайну мистического «Verbum dimissum» (утраченного слова)».

Пытаясь выяснить, кем же в действительности был этот алхимик, мы понимаем, что столкнулись с мистификацией — но дело осложняется тем, что некоторые вызывающие доверие люди видели его визитную карточку, украшенную аристократиче-

ским автографом. В парижском ночном клубе «Шат Нуар» («Черная кошка») можно было встретить людей, которые уверяли, что встречались с Фулканелли в период Второй мировой войны. Между 1926 и 1929 годами, обильно удобренная слухами, распространявшимися в кафе, и различными статьями и обзорами, помещенными в тайных оккультных журналах Парижа, легенда о нем расцвела пышным цветом. Канселье мог поведать больше прочих, он сообщал, что в действительности Мастер уже завершил процесс трансмутации, что Фулканелли вовсе не исчез, что в его планы входит написание еще одной книги, а может быть, и двух, и тому подобное.

К 1929 г., когда вышла в свет вторая книга Фулканелли, «Les Demeures Philosophales» («Обитель философов»), замкнутый мир французских оккультистов уже был готов принять новое откровение о конце времен. Но их ожидания не оправдались, полученная информация повергла их в бездну разочарования. В предисловии к этой книге Канселье не сделал никаких сенсационных заявлений. Он ничего не сказал ни о происхождении данного труда, ни о его связи с «Тайной соборов». У читателей возникло чувство, что Фулканелли еще жив, что он еще не покинул жизненное попрание, но о его успехах на этом пути было обронено лишь несколько слов, смутно намекающих на некие достижения.

«Обитель философов» — работа неровная; она выдержана в совсем ином ключе, нежели «Тайна». Несмотря на намеренную замысловатость слога, в ней уже нет былого богатства идей и проблем, игра слов и символов не столь красноречива. «Обитель» развивает все те же темы и распутывает всю ту же нить символов, что и «Тайна», но подлинно нового в ней крайне мало. Если в «Обители» и есть что-то новое, так это сведения об основах учения алхимии XVI—XVII вв., которые были совсем иными, чем нам теперь представляется. Мы начинаем понимать, что «алхимия» — это глубокий, многоводный поток, черпающий мощь в традиции, но что же именно представляет собой алхимия, для нас остается загадкой. Кажется, что центр интересов Фулканел-

ли сместился от лабораторной практики в сторону астральных странствий, в мир таинственной родословной посвященных. Казалось, что голос, который вел повествование в «Тайне», обладает обширными знаниями, хотя и изложенными несколько туманно — на языке тайных символов и аллюзий; а теперь в этом голосе — дрожь и смущение. Вокруг практической алхимии завязались споры, которые, впрочем, ни к чему не привели. В потоке дискуссий обсуждалась также мимоходом упомянутая ключевая проблема «Тайны», связанная с официальным признанием некоей языкообразной структуры, стоящей за алхимическими процессами, — но в итоге возникла лишь еще большая путаница.

Критика приняла «Обитель» в лучшем случае равнодушно. Не вызвало никакого интереса даже заявление Канселье о существовании третьей книги, написанной Фулканелли в 1935 г., — «Finis Gloria Mundi»¹. К 1937 г. Фулканелли превратился в легенду оккультного Парижа двадцатых годов, и Канселье решился написать книги по алхимии под собственным именем. В результате депрессии и кризиса конца тридцатых годов надежды на публикацию последнего тома начали увядать и полностью исчезли весной 1940 г., когда нацисты оккупировали Францию. О деятельности Канселье во время Второй мировой войны ничего не известно.

После войны на волне интереса к метафизике легенда о Фулканелли и сам Канселье оказались окружены вниманием. К середине пятидесятых годов сложились условия, благоприятствовавшие повторному изданию «Тайны соборов» и «Обители философов». Канселье стал почтенным мэтром алхимии и эзотерики во Франции, чему способствовал тот простой факт, что он был тайным учеником Фулканелли. Но пятидесятые не были похожи на двадцатые, многое переменилось. И текст самой «Тайны соборов» изменился тоже.

¹ Finis Gloria Mundi (лат.) — «Конец славы мира». (Прим. пер.)

Новая глава

За исключением одной-единственной таинственной главы, вошедшей в состав «Тайны» лишь в 1957 г., деятельность Фулканелли была интересна лишь специалистам в области оккультной истории и парапсихологии. Во втором издании книга вышла с новой главой, озаглавленной «Циклический Андайский Крест», и несколько измененным подбором иллюстраций. Но в предисловии ко второму изданию Канселье даже не упомянул об этих изменениях.

Сразу после публикации «Обители» некоторые лица принялись распространять клевету и выражать подозрения, что сие творение не более чем озорная проделка группы оккультистов, которая сложилась вокруг книжного магазина Пьера Дюжоля в Люксембургском районе Парижа. Критики лукаво уверяли, что это рискованное предприятие было невразумительной литературной мистификацией, задуманной, вероятно, чтобы удостоить Братство Гелиополиса, так эта группа любила называть себя, статуса продолжательницы некоей реально существующей традиции. Надо признать, что если это и в самом деле так, то данное предприятие потерпело полную неудачу.

Нет ни одной убедительной причины, по которой здравомыслящий человек захотел бы решиться на литературную мистификацию. К тому же учение так называемого Фулканелли никому из членов братства не принесло ни пользы, ни богатства — никому, кроме Эжена Канселье и, возможно, Жана-Жюльена Шампаня, иллюстрировавшего оба тома. Братство Гелиополиса так и осталось маленькой замкнутой группкой, включавшей в себя лишь Шампаня и его друзей и распавшейся в 1932 г. после его смерти.

Однако издатель, Жан Шеми, предположил, что «Фулканелли» и Шампань — одно и то же лицо, что, заговорив при встрече с Шампанем, он говорил с Фулканелли, — и это предположение, как нам кажется, имеет под собой некоторые основания. Даже если Шампань не Фулканелли, то он, по всей вероятности, его

доверенное лицо. А Канселье, по мнению Шеми, его секретарь. В 1993 году вышла в свет книга французской исследовательницы легенды о Фулканелли Женевьев Дюбуа «Fulcanelli dévoilé» («Разоблачение Фулканелли»), в которой она делает вывод о том, что «Тайна соборов» была плодом совместного творчества: вдохновителем и поставщиком идей был блестящий эрудит Пьер Дюжоль (умерший в 1926 г., то есть в год выхода «Тайны»), опиравшийся на деловую хватку Шампаня и помощь Канселье, который взял на себя ответственность собрать все записи и составить из них единое целое.

Но даже если мы согласимся с аргументацией этой исследовательницы и поверим, что лучшего группового кандидата, чем Шампань и его друзья, на роль Фулканелли не найти, то один вопрос все-таки останется непроясненным — это вопрос об авторстве главы, которой пополнилась «Тайна» при повторном издании. Шампань умер за четверть века до переиздания. Хотя, судя по тексту, новая глава для «Тайны» была написана примерно за десятилетие до смерти Шампаня, едва ли он был ее автором. Уже в первом абзаце главы об Андайском Кресте Фулканелли упоминает «о новом пляже, усеянном горделивыми виллами», а в следующем абзаце описывает лиственные деревья, окружавшие церковь Сен-Винсент на городской площади. Андайского пляжа, или взморья, до начала двадцатых не существовало, а горделивые виллы появились здесь в 1923 г., когда интеллектуалы и богема открыли для себя этот городок. Деревья вокруг церкви погибли в конце тридцатых годов и были уничтожены в войну. Следовательно, впечатления, легшие в основу главы об Андайском Кресте, были получены во время посещения, состоявшегося где-нибудь между 1924—1938 годами.

Как же нам объяснить отсутствие упоминаний об Андайском Кресте в работах, написанных ранее середины 1950-х гг., если учесть, сколь неоценимую и всестороннюю помощь получил Фулканелли от Канселье, а также от Шампаня, Дюжоля и группы «Фулканелли»? Если дополнительная глава написана Шампанем, то Канселье должен был знать о ней. Перед нами не столь про-

стой вопрос, как это может показаться. Глава об Андайском Кресте — самый уникальный, превосходнейший труд по эзотерике из когда-либо написанных на Западе. В этой главе содержатся доказательства связи алхимии с эсхатологией, с вычислением времен и сроков, грозящих миру концом. В ней делается вывод о неминуемой «двойной катастрофе», надвигающейся на человечество. Если Канселье знал об этом, то едва ли он смог бы удержаться, чтобы не воспользоваться этим знанием, и даже не упомянуть о нем. Однако молчание было полным и всеобщим.

Итак, откуда же взялась эта глава? У нас есть одна интригующая догадка, способная приподнять завесу над тайной. В 1936 г. Жюль Буше, который, судя по мемуарам Канселье, был второстепенным членом группы, а если верить воспоминаниям самого Буше, — человеком, без которого деятельность группы была просто непредставима, — итак, Жюль Буше опубликовал на развороте нелегального оккультного обозрения «Утешение» двухстраничную статью, озаглавленную «Андайский Крест». Некий художник по имени Лемуэ, отдыхая в окрестностях Хендая, сделал, видимо, несколько фотографий креста и показал их своему другу — издателю «Утешения» Маризу Шуази. В результате одному молодому писателю оккультного направления, Жюлю Буше, было поручено написать «эзотерическую» статью о кресте (см. *ил. 1.4*).

Статья Буше знаменательна скорее своими отличиями, нежели совпадениями с интерпретацией, атрибутируемой Фулканелли. К моменту написания статьи Буше был уже человеком достаточно сведущим в символике и способным истолковывать тайны, но нет ни намёка на то, что ему открылись более глубокие пласты знания, зашифрованного на кресте. Фулканелли же излагает свои мысли четко и ясно. Он знает мельчайшие подробности и готов вручить нам ключи, которые сам мог получить лишь при самом непосредственном знакомстве с тайной. Нет ни намёка на то, что Канселье воспользовался статьей Буше, чтобы написать на ее основе новую главу об Андайском Кресте. Однако



Ил. 1.4. «Утешение» с оригинальной статьей Жюля Буше об Андайском Кресте. 1936 г.

очевидно, что Буше собрал объективную информацию, которая и была востребована при написании этой главы.

Ключом к пониманию проблемы служит один интересный факт — дело в том, что Буше использовал сделанный Фулканелли перевод странно расположенной надписи на передней стороне креста. Если надлежащим образом разбить надпись на слова, то получится простая фраза, которую можно встретить на тысячах и тысячах надгробных памятников: «O Cruх Ave Spes Unica», или «Радуйся, о Крест, Единственная Надежда»¹. Но, как показано на иллюстрации 1.5, последнюю букву «s» в латинской надписи нужно перенести из первой строки во вторую, тогда получится слово «spes», то есть «надежда». Надпись же на кресте выглядит так: «O Cruх Aves / Pes Unica». Буше каким-то образом догадался, что благодаря странно добавленной в конце первой

¹ Ср. в православной традиции: «Радуйся, пречестный и животворящий Кресте Господень, прогоняя бесы силою на тебе пропятаго Господа нашего Иисуса Христа...» (Прим. пер.)

Ил. 1.5. Верхняя часть
Андайского Креста,
на которой видна
искаженная латинская
надпись.



строки букве надпись при прочтении превращается во французскую фразу, которая может быть записана так: «O Croix Have Espace Unique», или «О крест, единственное бледное пространство» (см. ил. 1.5.).

В главе об Андайском Кресте Фулканелли передает эту мысль следующими словами: «Написано, что Жизнь находит прибежище в единственном пространстве». На основании этого факта мы можем прийти к выводу, что Буше слышал или читал перевод Фулканелли, а затем уточнил его в соответствии с латинской фразой. Едва ли кто-нибудь обратил бы внимание на Андайский Крест, если бы он не учитывал возможностей игры слов, которая дает нам ключ к пониманию французской речи, угадываемой внутри причудливо разбитой на части латинской фразы. Хотя французские слова, образованные Буше, могут на глазах рассыпаться в прах, они очень близки к фразе, получившейся у самого

Фулканелли. Из дальнейшего повествования, в частности из главы 11, в которой мы внимательно рассмотрим аналогичные проблемы, станет ясно, что Фулканелли стремился лишь объяснить принципы, позволяющие прочесть эту символическую фразу. Совершенно очевидно, что Буше обращался за помощью к некоему первоисточнику, которым, возможно, послужил частично написанный текст новой главы об Андайском Кресте.

У нас нет доказательств, что Канселье имел хоть малейшее представление о статье Буше, и это при том, что они оба вращались в одном и том же кругу людей, — странно, но дело обстояло именно так. Лишь спустя многие годы после вторичной публикации «Тайны» исследователи смогли наконец обнаружить статью Буше, остающуюся единственным близким по времени публичным сообщением об Андайском Кресте. Столь независимая интерпретация символики креста, которой отмечена статья Буше, свидетельствует о том, что Фулканелли был весьма сдержан в общении со своими учениками, исключением был лишь Канселье.

Итак, если Канселье не повторяет идей Буше, если оставшиеся в живых члены группы «Фулканелли» — к моменту публикации новой главы — все уже умерли, то откуда же взялась эта новая глава? Если она была написана в середине 1920-х и по каким-то причинам оставалась неопубликованной, то почему было необходимо так долго сохранять тайну? И был ли посвящен в нее сам Канселье? Если нет оснований предполагать, что Буше получил необходимую информацию через Канселье, — поскольку в подобном случае последний не назвал бы Буше второстепенным членом группы, — то остается признать, что тайна Андайского Креста всецело принадлежала Фулканелли, который охранял ее как самое ценное из своих сокровищ.

Возможно, все дело в том, что Канселье еще раз встречался с самым настоящим Фулканелли и получил текст непосредственно от него. Канселье заявляет, что такая встреча произошла в начале 1950-х гг. в Пиренеях. Хотя до момента последнего случайного свидания с учителем Канселье никогда не упоминал Андай-

ский Крест, сам рассказ об их встрече представляется чем-то фантастическим и загадочным.

Чтобы понять, где и когда Фулканелли в последний раз встречал своего ученика, и определить, какой эпизод в контексте всего жизненного пути самого Канселье более подходит для этой встречи, нам необходимо разобраться в запутанных свидетельствах последнего о взаимоотношениях с «Мастером». Родившийся в 1899 г., Эжен Канселье рассказывал, что он познакомился с Фулканелли еще в юности — вскоре после начала Первой мировой войны. В следующем году, как сам он о том свидетельствует, Канселье встретился с Шампанем, который тоже был одним из учеников Фулканелли. Впоследствии Канселье утверждал, что с Фулканелли он провел целых пятнадцать лет. Следовательно, если они познакомились в 1915 г., то последний раз Канселье видел «Мастера» в 1930 г.

Однако с середины 1920-х годов до смерти Шампаня в 1932 г. Канселье жил рядом с Шампанем — через коридор — в доме без лифта и горячей воды, расположенном в районе Бат-Монмартра. Поэтому лишь Канселье мог бы с уверенностью сказать, действительно ли Шампань и был тем самым Фулканелли. Но Канселье отрицает, что Шампань был кем-то большим, чем простым иллюстратором.

Даже если согласиться с тем, что Канселье, как никому другому, было выгодно увековечение мифа о Фулканелли, совершенно ясно, что в портрете «Мастера» светится нечто большее, чем корысть и эгоизм его ученика. Если Фулканелли в действительности был не кем иным, как Дюжолем или Шампанем, то ради чего Канселье упорно продлевал розыгрыш уже после того, как оба они умерли? Почему вообще был изменен текст «Тайны»? Почему бы не признать правдоподобными свидетельства и рассказы Канселье? Тем более что он так и сошел в могилу, не переставая верить, что Фулканелли — реальный человек и что он, конечно же, не Шампань и не Дюжоль.

История алхимии переполнена замысловатыми мистификациями и таинственными посвященными. Поэтому на первый

взгляд кажется, что мы столкнулись с очередной мистификацией. Конечно же, Канселье было выгодно провозгласить Фулканелли «Мастером», поэтому едва ли стоит верить всем его уловкам и головоломкам. Однако рассказанная им таинственная история содержит в себе ключ к собственной разгадке, косвенно свидетельствуя о том, что за этой обдуманной шарадой, в самом ее ядре, возможно, скрывается подлинный «Фулканелли».

Давайте-ка хотя бы на время отбросим сомнения и постараемся по достоинству оценить рассказ Эжена Канселье — вдруг мы обнаружим в нем подлинные свидетельства о Фулканелли.

Как уже было сказано выше, Канселье уверял, что познакомился с группой учеников Фулканелли вскоре после того, как была развязана Первая мировая война, и что оставался в кругу его учеников на протяжении всех военных лет. Однако после 1919 г. Фулканелли, вероятно, куда-то исчез — сошел со сцены. По всеобщему признанию, эти показания Канселье содержат в себе массу противоречий, ибо они основаны на заведомо измененных фактах. Впоследствии Канселье говорил Роберту Аманду, что Фулканелли уехал из Парижа в 1922 г. Но кем бы этот Фулканелли ни был, он оставил Братству Гелиополиса, в частности Канселье, Шампаню и другим, — как бы в память о себе — знание нескольких тайн.

И тайну физической трансмутации в том числе — именно о ней впоследствии вспоминал Канселье. В середине 1970-х, за несколько лет до смерти, он рассказал американскому оккультисту Вальтеру Лэнгу, что в 1922 г. он, Шампань и еще один брат, Гастон Соваж, совершили трансмутацию в лаборатории Сарселле при муниципальном газовом заводе, воспользовавшись ничтожно малой толикой порошка (философского камня), предназначенного для бросания на расплавленный металл в алхимическом тигле и данного им некогда Фулканелли. В разговоре с Альбертом Ридлом (отцом Альбертом из Общества исследователей Парацельса) Канселье заявил, что он совершил трансмутацию под руководством Фулканелли. Некоторые полагают, что Фулканелли в самом буквальном смысле присутствовал в лабо-

ратории, демонстрируя верную технику выполнения этой процедуры. В действительности же Канселье указал лишь на то, что следовал указаниям Фулканелли, которые, возможно, были написаны задолго до этого.

По мнению Альбертуса, который ссылается на независимый источник, сам Фулканелли совершил трансмутацию в Бурже в 1937 г. в присутствии Фердинанда де Лессепса II и Пьера Кюри. Следовательно, наше предположение о том, что Буше мог контактировать с Фулканелли независимо от других членов кружка, может быть справедливым, тем более что даже в конце 1930-х годов Фулканелли продолжал свою деятельность. К сожалению, Альбертус ничего не сообщает нам об источнике информации. Канселье же утверждает, что ему ничего не известно об этом событии. Проще всего было бы признать все эти свидетельства очередным подлогом оккультистов, за исключением, может быть, упоминания о де Лессепсе и Кюри, которые, как утверждает Канселье, действительно входили в обширный круг друзей Фулканелли. Это свидетельство, как мы увидим, имеет решающее значение для осмысления тайны.

Разведывательные службы Франции и других дружественных стран сразу по окончании Второй мировой войны приступили к поиску Фулканелли, возможно, именно благодаря его знакомству с такими учеными, как Кюри. Канселье подтвердил это в разговоре с отцом Альбертусом, намекнув, что Фулканелли до сих пор еще ищут. Видимо, в конце войны, то есть в 1945 г., он, в том или ином качестве, действительно существовал.

Для человека, который умер или исчез незадолго до 1926 г., если верить предисловию Канселье к первому изданию «Тайны», такой срок иллюзорной деятельности можно признать рекордным. Внимательно проанализировав свидетельства Канселье, мы можем вычленить общий контур событий. С 1915 г. приблизительно по 1919 г. Канселье был в непосредственном контакте с Фулканелли. В 1922 г. он посещает Канселье в лаборатории Сарселле, возможно, чтобы передать ему порошок философского камня и груды манускриптов. Затем Канселье многократно

рассказывает нам о встрече в 1930 г. и еще раз — в 1952 г., когда произошла, видимо, самая удивительная встреча.

Как бы там ни было, но эта упрощенная хронология имеет для нас весьма важное значение. Фулканелли ни разу не посетил Шампаня и Канселье в тот период, когда они жили по соседству. Он навещает Канселье у Сарселля, а где происходила встреча в 1930 г., мы так уже никогда и не узнаем. Отсутствием Фулканелли объясняются многие другие происшествия, кажущиеся нам менее загадочными, — например, публикация учения, на которую столь свободно решились Канселье и Шампань. Может быть, Канселье действительно считал, что, как сказано в предисловии к первому изданию «Тайны», он более не встретится с Фулканелли вновь.

Какой же шок должен был испытать Канселье в 1930 г., когда учитель вернулся после того, как обе его книги были уже опубликованы. Возможно, Фулканелли не одобрил того, что Канселье и Шампань сделали с его трудом. В таком случае становится понятным, почему Шампань неожиданно предался апатии и пьянству, которое через два года стало причиной его смерти. Конечно же, спустя пятнадцать лет Фулканелли порвал отношения с Канселье и предоставил его самому себе. Однако Фулканелли, видимо, хотел восстановить контакт со своим учеником и подал ему какой-то знак. Что-то в этом роде, видимо, произошло, ибо, как мы знаем, Канселье оставался доверенным лицом.

В 1952 г., после почти двадцати двух лет ожиданий, Канселье, как сам он сообщал, встретился со своим мастером в последний раз. Перед смертью Канселье поведал эту историю многочисленным друзьям и исследователям. Получив сигнал, Канселье направился в определенный город, где его встретила машина и отвезла в потаенное место в Пиренеях. Добравшись до величественного замка, Канселье удостоился приветствия своего старого мастера, Фулканелли, который теперь, то есть в начале пятидесятых, выглядел как его ровесник, хотя мастеру еще в 1930 г. было около восьмидесяти.

С этого момента повествование Канселье становится туманным, словно то был сон, а не явь, превращается в нагромождение не укладывающихся в голове событий и фактов. Все было, как в истории о Парцифале, впервые оказавшемся в замке, где хранилась чаша Грааля: точно так же, но теперь уже перед взором Канселье чудеса сменялись чудесами, а он даже не задавался вопросом, почему это все происходит. И, подобно Парцифалу, Канселье под конец оказался за стенами замка, который начал исчезать, оставляя после себя лишь чувство удивления: что же все это было?

Ему отвели комнатку наверху башенки и «крохотную лабораторию» для опытов. Под наплывом впечатлений от маленькой лаборатории он не переставал удивляться ей, ведь даже самая просторная и величественная лаборатория едва ли смогла бы сравниться с нею. Встретившись с другими посетителями, Канселье начал догадываться о том, что замок мастера стал убежищем совершенствующихся в своем искусстве алхимиков. Вечером он увидел группу маленьких детей в одеждах XVI в., они играли во дворе под окном. Канселье, как и Парцифалу, даже в голову не приходило, что можно расспросить обо всем увиденном. Он лег спать и все забыл.

Дни шли за днями, а Канселье, как в счастливом сне, бесцельно бродил по своей лаборатории. Как-то раз Фулканелли зашел посмотреть, каковы успехи у его ученика, однако в памяти Канселье сохранилось лишь смутное воспоминание об их споре. В другой раз Канселье работал с раннего утра, а затем, наспех набросив одежду, спустился во двор сделать глоток свежего воздуха. Когда он там стоял, — в рубашке нараспашку, в готовых свалиться брюках, ибо подтяжки не поддерживали их, а просто свободно болтались, — во двор вошли три женщины, в их счастливо щебечущих голосах слышалась женственность.

Канселье застыл в смущении, надеясь, что случаем — хотя он и стоял у самых дверей — его как-нибудь не заметят. Когда они проходили мимо, одна из трех женщин обернулась, посмотрела прямо на Канселье и улыбнулась. Пораженный до глубины серд-

ца, Канселье узнал в чертах лица молодой женщины своего мастера, Фулканелли.

Перед смертью Канселье мог бы много раз рассказать и написать о своем посещении замка посвященных, но он сберег этот драгоценный камень из никому не известного минерала для своих ближайших друзей. Эта история была опубликована только после его смерти в составе книги Кеннета Р. Джонсона «Феномен Фулканелли», о которой в следующих главах нам предстоит еще многое сообщить. Конец истории Канселье оказался совершенно бессвязным, в итоге он покинул замок. Однако Фулканелли дал Канселье напутствие, предупредив его: «Наступает время, мой сын, когда ты не сможешь более заниматься алхимией, но тебе придется искать редкостную благословенную землю, расположенную где-то вдоль южных границ» — так писал Канселье в своей книге «Алхимия», изданной в 1964 г.

Склонность Канселье к мистификациям и скрытности возрастает по мере того, как мы приближаемся к тайне происхождения главы о Андайском Кресте с ее странными намеками на катастрофу, — или к тайне местоположения замка, служащего прибежищем для алхимиков. Что касается новой главы, история последней встречи бессильна помочь нам, скорее всего, ее стоит признать позднейшей выдумкой, игрой воображения. Что бы ни произошло на самом деле, факт остается фактом: во втором издании «Тайна» вышла с новой главой, посвященной Андайскому Кресту, и это заставляет нас пересмотреть и переосмыслить все факты, связанные с идентификацией личности Фулканелли.

Однако после этой чрезвычайно странной встречи, если она действительно была, Фулканелли и в самом деле исчез. Его более никто и никогда не видел — ни сам Канселье, ни кто-нибудь другой, кому мы могли бы хоть сколько-нибудь доверять. У нас осталось лишь воспоминание о таинственных ключах и полумифических событиях, в которых отразилась способность склоняться по родам, характерная также для «Роза Селяви» — маски Дюшана; принципы лингвистической алхимии, провозглашен-

ной Бретонем и Мерзе; показной «выпендрей» во время презентаций картин, свойственный всем сюрреалистам.

Может быть, глава об Андайском Кресте предназначалась для «Обители философов» и мыслилась как эпилог к памятнику на берегах Марны? Или эта глава — единственный уцелевший фрагмент книги «Finis Glorïa Mundi», который рассерженный Фулканелли почему-то не потребовал ему вернуть в 1930 г.? Если это так, то почему главу так долго скрывали, каким образом информация из нее просочилась к Жюлю Буше, и именно к нему, а не к Канселье? Может быть, главу об Андайском Кресте стремились скрыть потому, что в ней содержатся косвенные указания на личность самого Фулканелли или на стоящую за ним группу людей? Возможно, были бы нарушены правила игры, если бы глава оказалась в печати ранее середины 1950-х гг.?

Повременим с разгадками и обратимся прежде всего к изучению зарождения и бытования легенды о Фулканелли.

Легенда о Фулканелли

Насколько бы мы ни приближались к пониманию существа алхимии, единственной наградой для нас остается неизбывная неизвестность, — и ничего не изменится до тех пор, пока изучаемый нами предмет не вернется к своим изначальным тайнам, дробящимся среди зеркал. Однако если мы не будем внимательны, то столкнемся лицом к лицу лишь с отражением собственных предрассудков. Тайна защищает себя, даже если ее показывают в самом простом и доступном для понимания ракурсе.

Примером тому может стать Фулканелли. Крупнейшие алхимики Парижа желали убедиться в возможности физической трансмутации, в результате мысль, что кому-то действительно удалось совершить ее, настолько завладела умами, что превратилась в навязчивую идею. Фулканелли был современным Фламельом, химиком-отступником, который, подобно Кюри, наткнулся на идею манипуляций с радиоактивными «лучами», направленными на материю. При этом неважно, что в «Тайне» нет теорети-

ческих обоснований атомной энергии: алхимики всегда шифруют свои знания. Итак, тайна заключается в том, кем был Фулканелли. Если бы можно было установить его личность, то мы получили бы возможность проверить, совершил ли он трансмутацию. К сожалению, претендентов на звание Фулканелли так и не появилось, никто не подтвердил своего права носить это имя.

Но идеи не умирают. В двадцатом столетии жил «настоящий» алхимик. Его образ подернут сюрреалистической патиной: представьте себе высокого старца с аристократической внешностью, проводящего группу юных помощников через все этапы процесса трансмутации в лаборатории муниципального газового завода. Эти образы, конечно же, навеяны рассказами Канселье, они просочились сквозь толщу лет, видимо, затем, чтобы увековечить миф.

В то же время, если предположить, что Фулканелли — это лишь коллективный розыгрыш, то становится непонятным, ради чего была написана сама книга, какую мысль она должна была донести до нас. Возьмем, к примеру, главу об Андайском Кресте — ее появление не может быть адекватно объяснено ни одной из существующих гипотез, поэтому ее просто отказываются замечать. Между тем в ней содержатся глубочайшие сведения об алхимии, а может быть, и ключ к тайне личности Фулканелли.

Вышедшая в 1959 г. вторым изданием книга «Обитель философов» стала новой вехой в развитии мифа. В последних двух главах этой книги, «Солнечные часы дворца Холируд в Эдинбурге» и «Парадокс неограниченного прогресса в науке», а также в написанном Канселье предисловии к новому изданию открыто обсуждается проблема глобальной катастрофы. Не прошло и года, как в результате публикации книги «Утро магов» Повеля и Бержье, ставшей главным бестселлером adeptов течения Нью Эйдж, легенда о Фулканелли оказалась на новом витке своего развития. В 1963 г. в Англии был опубликован перевод этой книги. Феномен Фулканелли вновь стал подавать признаки жизни, словно у него открылось второе дыхание, и легенда стала развиваться в неожиданном направлении.

Благодаря магам за Фулканелли утвердился архетип алхимика двадцатого столетия, который, подобно современным «космическим братьям» и возвысившимся учителям, предупреждал об опасности атомной энергии. В 1960 г., видимо, окончательно оформились некоторые взгляды оккультной элиты, которые и получили свое выражение в книге Повеля и Бержье. Хотя их труд представляет собой пеструю смесь идей, Повелю и Бержье удалось поставить некоторые правильные вопросы. Исследуя проблему в выбранном нами ключе, мы вынуждены будем вновь и вновь возвращаться к идее синхронистичности «Утра магов».

Эта книга сослужила добрую службу уже тем, что познакомила англоговорящую публику с историей Фулканелли. Спустя десять лет на волне интереса к легенде о нем появился блистательный перевод второго издания «Тайны соборов», выполненный Мэри Свордер. Вскоре после публикации этого перевода в Англии появилось первое полноценное исследование по алхимии, в котором также уделялось внимание самому Фулканелли. В 1980 г. в Англии вышел в свет труд Кеннета Рэйнора Джонсона «Феномен Фулканелли», однако в книге больше вопросов, чем ответов.

Джонсон основательно и всесторонне рассмотрел проблемы, касающиеся исторической и практической стороны алхимии, судьбы Фулканелли и Канселье. Иногда этот труд оказывается единственным источником, способным указать на белые пятна. Однако внимательный читатель неожиданно для самого себя сталкивается с изрядным количеством предвзятой, односторонней аргументации Джонсона, которая в конечном счете затемняет суть не в меньшей мере, чем раскрывает ее. Причем в эпилоге подобной аргументации больше, чем где-либо; а исследование об Андайском Кресте написал некто, подписавшийся Полом Меврилом.

Нам, таким образом, остается лишь благодарить незнакомца за то, что он отважился высказаться в печати относительно Андайского Креста. Меврил, врываясь в область научной фантастики, рьяно принимается за дело и с творческим энтузиазмом навязывает новый смысл криптографической тайнописи. Поэтому

можно понять и простить скептически настроенного читателя за то, что он с отвращением отдергивает руки от книги и заявляет, что в ней все обман и галлюцинация. Возможно, так оно и есть.

Фулканелли и алхимия стали излюбленной темой, вдохновляющей авторов обскурантистской литературы. Большинство книг по алхимии, особенно те, которые написаны знатоками, замышлялись как средство сбить с толку опрометчивых и наивных читателей. Лишь те немногие, кто обладают ключом к разумению тайного языка, способны понять истинный смысл написанного. Однако начиная с «Утра магов» книги, посвященные Фулканелли, впадают в другую крайность. Кажется, что они написаны с единственной целью — сделать расплывчатым образ самого Фулканелли, словно они видят в нем транжиру драгоценных идей.

Следующая значительная работа, в которой есть довольно глубокие замечания по поводу Фулканелли, еще глубже страдает обскурантизмом. «Убежище от Апокалипсиса», книга Элизабет Ван Бурен, начинается с описания Андайского Креста, вслед за чем излагаются комментарии Фулканелли к его символике. Писательница цитирует предупреждение Фулканелли, адресованное Канселье, а затем ни с того ни с сего заявляет, что Фулканелли некоторым поведал следующее: место, способное защитить от Апокалипсиса, — это замок Ренн-ле-Шато в городе Од на юге Франции. Из этой тонкой тростинки Ван Бурен возводит многогранный массив собственной гипотезы, в которую встроены и родословная Иисуса Христа, и подземные каналы, и ландшафтные соответствия знакам зодиака, — все это якобы указывает на Ренн-ле-Шато как на «единственно безопасное место», указанное самим Фулканелли.

Это предпринятое Бейджентом, Линкольном и Ли отступление от темы в мир Святого Грааля и Святой Крови Господней выглядело довольно странно. Следующая книга, в которой автор останавливается на проблемах, связанных с Фулканелли, кажется менее причудливой, хотя и в ней обсуждаются некоторые странные вопросы. Речь идет о книге Андре Ванден Брока

«Аль-Хеми: Алхимические, оккультные, политические и частные аспекты мемуаров Р.А. Шваллера де Любица», в которой доказыва­ется, что Шваллер, эзотерик, египтолог и автор монументальной монографии «Храм человека», был тесно связан с группой Фулканелли. Ванден Брок рьяно доказывает, что Шваллер де Любиц и был настоящим Фулканелли или, по крайней мере, автором «Тайны соборов» и что Шампань выкрал у него рукопись.

Тут все исследователи могут дружно воскликнуть, выражая свои эмоции словами бедной Алисы: «все чудачковатее и чудачковатее». Мы, видимо, как и сама Алиса, где-то переступили границу зазеркалья.

Андайский Крест

От устья Нивы в окрестностях Байонна до Бидасского пролива протянулось на юго-западе Франции побережье, известное как Кот д'Аржан (Серебряный берег) — в противоположность Кот д'Азур (Лазурному берегу) Французской Ривьеры. Хотя ничто не может сравниться со славой Ривьеры, местом отдыха королей всегда был Кот д'Аржан. Людовик XIV, «король-солнце», провел свой медовый месяц на Сен-Жан-де-Лу, в то время как Биарриц, расположенный выше по берегу, был излюбленным местом отдыха королевы Виктории. В XIX и XX вв. все королевские особы, от Евгении и Наполеона III до королевы Виктории, принца Альберта и принца Уэльского, провели здесь хотя бы один сезон.

Герберта Джорджа Уэллса вполне устраивал маленький рыбацкий городок, хорошо известный отличной ловлей тунцов — Сен-Жан-де-Лу, прославившийся как место отдыха интеллектуалов. Нетрудно представить себе, как безукоризненно элегантный Уэллс, с отвисшими, как у моржа, усами, устраивается поудобнее на белоснежном пляже, тянущемся вдаль узкой полосой. Сети для ловли тунца сняли с багров и вытащили на берег для просушки на солнце, а вдали виднеются лодки, раскинувшие траловые сети. Уэллс тем временем диктует небольшой когорте своих помощников «Заметки об истории». Уэллс, Олдос Леонард

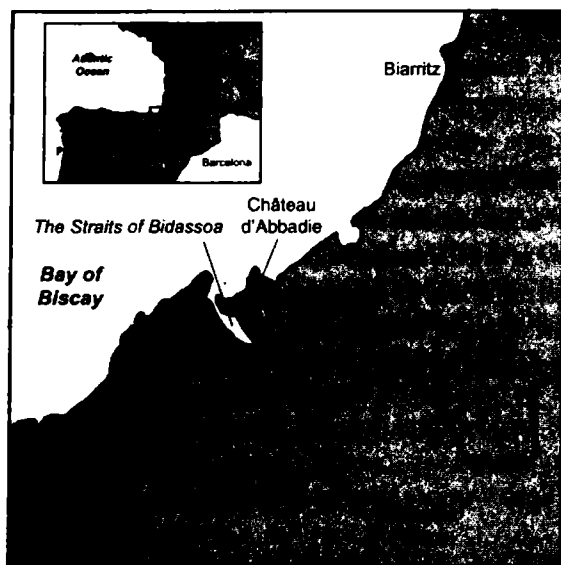

Ил. 1.6. Андай, расположенный на Атлантическом побережье в северо-западной части Франции на границе с Испанией, находится в самом центре исконных баскских территорий

Хаксли и изысканное общество молодых лондонцев открыли Сен-Жан-де-Лу в 1920 г., а к 1923 г. здесь уже высились роскошные виллы, цепь которых тянулась вниз, вдоль побережья, до нового Андайского пляжа (см. ил. 1.6).

Через несколько лет после того, как Людовик XIV провел в этих местах свой медовый месяц, то есть около 1680 г. — плюс-минус десять лет, — на приходском кладбище Андайской церкви Сен-Винсент появился таинственный надгробный памятник. Мы ничего о нем не знаем: ни точной даты, когда он был поставлен, ни события или человека, чью память он должен был увековечить, ни даже места, где он изначально стоял. О Циклическом Кресте, как назвал его Фулканелли, мы знаем лишь то, что его сдвинули с первоначального места на кладбище и поместили в юго-западной части церковного двора, где он пребывает до сих пор, в 1842 г., когда церковь подверглась реставрации. Потребовалось немало труда, чтобы разговорить церковного сторожа, но терпение принесло свои плоды: оказалось, что крест был воздвигнут в честь здешней семьи д'Аббади, на средства которой реставрировалась церковь.

Эта крупница информации, которая с таким трудом была отвоевана у тайны, подтолкнула нас к тому, чтобы поинтересоваться наконец судьбой одной весьма весомой исторической фигуры, связанной многими нитями с бесконечными проблемами, опутывающими Андайский Крест. Семья д'Аббади, родом с Пиренеев из Беарнской области, что к востоку от Андайского Креста, принадлежала до Французской революции к одному из самых знатных родов. Одна из ветвей этого семейства обосновалась в Дублине и разбогатела на транспортных перевозках по морю. Старший сын, Антуан, родившийся в 1810 г., впоследствии вернулся в Андай в земли басков, но лишь после того, как он смог восстановить прежнее привилегированное положение своей семьи в обществе и нажиться в результате грабительской политики, проводимой французским правительством в Эфиопии. В 1842 г. он купил земли, вклинивающиеся подобно стреле между городком Андай и Сен-Жан-де-Лу, а также оплатил работы по реставрации церкви Сен-Винсент, передвинул крест на новое место или даже восстановил его из обломков.

В 1860 г., после многократных плаваний в Египет и Эфиопию, в том числе и затем, чтобы отыскать истоки Нила, Антуан д'Аббади вернулся в Андай и пригласил выдающихся архитекторов своего времени для строительства уменьшенной копии готического замка. Эжен Эммануэль Виолле-ле-Дюк, архитектор, реставрировавший задний фасад Нотр-Дам в Париже, и многие другие специалисты в области готической архитектуры внесли неоценимый вклад в разработку эскизов и проектных чертежей Шато д'Аббади. В 1870—1880 гг. Антуан был президентом Французской Академии наук, а также другом и сподвижником Фердинанда-Мари де Лессепа в его стремлении построить Суэцкий канал. Он променял шато в Андае на академию и тут принялся за работу: например, учредил обсерваторию, предназначенную для составления каталога звезд. Этот каталог в наши дни насчитывает более 500 000 звезд.

Племянник Антуана Мишель д'Аббади и кузен Анри д'Аббади д'Арраст привили к древу семейной традиции ростки интереса к

новым сферам деятельности. Мишель стал меценатом, покровителем художников и другом первого поколения сюрреалистов, в число которых входили Дюшан и Макс Эрнст. Мишель был не просто современником, но скорее даже закадычным другом Пьера де Лессепа — сына Фердинанда-Мари де Лессепа, строителя Суэцкого канала. А Пьер Лессепс, в свою очередь, состоял в дружбе с Шампанем и упоминался как друг Фулканелли. Друзья Анри были по преимуществу кинозвезды и деятели литературы. В Беарне, в замке, что к востоку от Андая, останавливались и Чарли Чаплин, и Эрнест Хемингуэй, который упоминает Андай в романе «И восходит солнце», опубликованном в 1926 г., т.е. одновременно с «Тайной соборов».

Итак, что же нам удалось выяснить о самом Кресте? Дело в том, что семья, воздвигшая его, оказалась многими нитями, хотя и не напрямую, связанной с людьми, имеющими самое непосредственное отношение к тайне Фулканелли. Поможет ли нам это знание ответить на вопрос, почему главу, посвященную Андайскому Кресту, так долго держали в секрете? Если бы она была явлена в 1920-е годы, то не была бы она воспринята как прямое указание на «братство», стоящее за мистификацией, носящей имя Фулканелли? Кроме того, не похож ли замок из фантастического путешествия Канселье в Пиренеи на замок из Сен-Этьен-де-Баджиорри, который странным образом связан с такими важными деятелями прошлого, как Гастон де Фуэ и даже Никола Фламель? Могла ли тайная мудрость, породившая феномен Андайского Креста, а следовательно, и самого Фулканелли, одновременно утаиваться от посторонних, а для имеющих глаза, чтобы видеть, — раскрываться посредством тайных намеков и уверток?

В наши дни Крест стоит в южной части крайне маленького внутреннего церковного двора. Рядом с ним находится крохотный садик со скамейкой для отдыха. Циклический Андайский Крест имеет в высоту около двенадцати футов, но кажется, что он грозно нависает над двориком, являя собой таинственный призрак в ярких солнечных лучах Басконии. За триста

с лишним лет памятник изменил окраску и стал коричневым. Камень начал крошиться, все заметнее становятся разрушения, вызванные воздушными загрязнениями, тем более что Крест находится всего лишь в нескольких ярдах от центральной площади, рядом с улицей, всегда полной машин. Прежде чем в результате загрязнений изображения и сообщение навеки исчезнут, еще не одно поколение сможет наблюдать их — эти знаки и надписи на латыни, оставленные нам на Кресте.

Основание Креста, в форме не слишком правильного куба, вытесано из местного песчаника и установлено на широкой, но несимметричной трехступенчатой платформе (см. ил. 1.7). Измерения показали, что высота куба немного больше его ширины. На каждой из четырех сторон основания виднеются причудливые символы (см. ил. 1.8): странная, напоминающая щит композиция из букв «А», разделенных между собой крыльями Креста;

Ил. 1.7. Основание Андайского Креста с изображением солнца и щита, украшенного изображениями четырех «А».
(Фото Дарлена.)



ярко вспыхнувшая восьмилучевая звезда; солнце, поразительно похожее на древнеамериканские изображения солнечного божества; и, что особенно странно, архаичное изображение лунного человека в профиль с рельефным глазом, обращенным на нас. От основания поднимается колонна в древнегреческом стиле, с каннелюрами, увенчанная очень грубо обтесанным греческим крестом с равными концами и надписью на латыни (см. *ил. 1.9*). Над символом солнца, начертанным на западной стороне основания, в верхней части Креста можно заметить начертание знака «X», под которым на крыльях Креста прочитывается несколько видоизмененная и упоминавшаяся уже надпись, весьма характерная для крестов: «O Cruх Aves / Pes Unica», или «Ра-

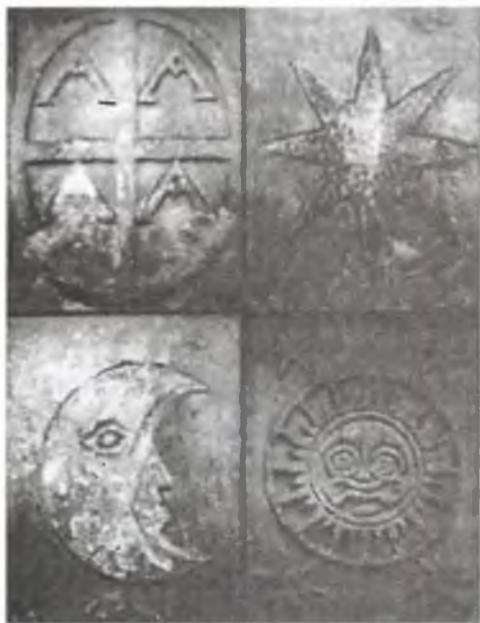

Ил. 1.8. Четыре стороны основания. Изображение, напоминающее щит, обращенное на юг; звезда, обращенная на восток; солнце, обращенное на запад; и месяц, обращенный на север. (Фото Дарлена.)



Ил. 1.9. Современный вид Андайского Креста. (Фото Дарлена.)

дуйся, о Крест, Единственная Надежда». На оборотной стороне Креста, в верхней его части, находящейся над изображением звезды, просматривается христианская аббревиатура: «INRI».

Фулканелли говорит нам: «Каков бы ни был его возраст, Андайский Крест уже самым убранством своего пьедестала свидетельствует о том, что он является удивительнейшим памятником первобытной эсхатологии (sic), уникальнейшим из всех виденных мной символических истолкований идей хилиазма».

Но что автор имеет в виду, говоря о «первобытной эсхатологии»? И каким образом рельефное убранство пьедестала может оказаться «уникальнейшим из символических истолкований идей хилиазма»? И что именно подразумевается под термином «хилиазм»?

Фулканелли предлагает нам руководство к действию, ссылаясь при этом на Отцов Церкви: Оригена, св. Дионисия Александрийского и св. Иеронима, который сперва принял хилиастическое учение, а затем выступил с его опровержением. Он говорил, что хилиазм «был частью эзотерической традиции древнего учения алхимиков».

Хилиазм — мировоззрение гностиков II в., которые верили в буквальное исполнение пророчества о том, что после разрушительного катаклизма, коим ознаменуется день Страшного Суда, земля вновь возродится. Этот мир, переживший трансформацию, не будет нести в себе семени греха, он превратится в самый настоящий рай, пьянящий чувством восхищения, несказанной радостью и свадебным весельем, — так или почти так проповедовали гностики свое хилиастическое учение. Действительно, большинство наиболее ортодоксальных течений и направлений внутри христианства чувствуют угрозу, исходящую от этого учения, хотя оно, по верному замечанию Фулканелли, и не было никогда официально осуждено. Ориген, труды которого являются главным источником информации о хилиазме, во II в. подверг эту доктрину сокрушительной критике, и она стала постепенно сдавать позиции и ушла в подполье.

«Первобытная эсхатология» — выражение еще более не-

обычное. Использование слова «первобытный» в данном контексте включает ассоциации с понятиями «первоначальный» или «доисторический», то есть «дохристианский». Этот памятник, таким образом, отражает не только христианскую ересь, но и первобытные, если не сказать доисторические, представления о конце света. Фулканелли акцентирует наше внимание на том, что «неизвестный рабочий, который создавал эти образы, обладал подлинно глубокими знаниями об универсуме».

Итак, нам довелось соприкоснуться со странным памятником, который описывает как еретическое искажение христианского учения об апокалипсисе, так и первобытные представления о событии, видимо, вселенского масштаба, которые положат конец истории. Кстати говоря, Фулканелли полагает, что такого рода концепция содержалась в учении, принадлежавшем к «эзотерической традиции древней алхимии». В литературе по алхимии и ее истории еще никто и никогда открыто не заявлял о связи алхимии с эсхатологией. На первый взгляд это кажется смешным. Как конец света и апокалипсис могут быть связаны с превращением свинца в золото?

Но при ближайшем рассмотрении оказывается, что Фулканелли вручил ключ к пониманию великой тайны, скрытой в самом сердце алхимии. Нам следует понять, что алхимия всегда была связана с идеей времени и времяисчисления, и, как сообщает Фулканелли, хилиазм составляет сердцевину учения о трансформации самого времени. Кроме того, нам предстоит усвоить простую и ясную мысль о том, что неизвестный проектировщик Креста действительно обладал достоверными знаниями об универсуме. Благодаря тому знанию, которое зафиксировано на Андайском Кресте, мы в конце концов сможем разобраться во всем многообразии потенциальных возможностей алхимии, одни из которых соприкасаются с сокровенными тайнами магии, мистики и религии, а другие — ставят нас перед проблемой угасания или рассвета жизни на всей планете.

Магнит, притягивающий сверхъестественное

Хотя Андай разросся до размеров курортного города, площадь и церковь Сен-Винсент остались почти такими же, какими они были в 1920—1930-х гг., когда здесь бывали Фулканелли и художник Лемуэ. Среда здесь по-прежнему осталась днем, когда рынок ждет своих покупателей, а на площади выстраиваются ряды продавцов свежей рыбы и овощей. Люди, идущие привычным путем на рыночную площадь, едва ли замечают невзрачный крест, стоящий за церковной оградой, в нескольких футах от которой расположился автопарк, а вокруг кипит повседневная, несколько суетная жизнь французского курортного городка. Изредка кто-нибудь из туристов, как некогда месье Лемуэ, останавливается, чтобы сделать фотографию. Обычно туристы щелкают фотоаппаратом, а затем ищут какую-нибудь табличку, разъясняющую, что за объект они только что сняли. Не найдя никакой информации, способной пролить свет на чрезвычайно странные образы, наши туристы пожимают плечами и впоследствии надписывают на оборотной стороне фотографии: «Крест с сердитым солнцем анфас, Андай».

Рано утром, стоя перед Крестом под яркими лучами баскского солнца, в среду, когда, кажется, весь город хлопочет и суетится на рынке, мы лицом к лицу столкнулись с великой тайной. В новой главе «Тайны соборов» Фулканелли задумал, причем впервые в мировой литературе по алхимии, связать воедино хилиазм с секретами практической алхимии и прямо указать на реально существующую тайну, сокрытую в природе самого времени.

Как магнит, притягивающий сверхъестественное, нас влечет к себе странная связь, существующая между тайной конца времен и процессами алхимической трансмутации. Наше приключение началось случайно, когда один из нас на торговом двореке подобрал экземпляр «Тайны соборов». Спустя десять лет загадочный шифр стал напоминать о себе, и мы почувствовали себя причастными к некоей тайне, которая начала пожирать наши жизни. Чтобы удостовериться в существовании этого Креста, мы поехали в Андай и стали изучать его историю, в результате нас

осенили некоторые догадки, ставшие ключом к постижению тайны. В истории Креста, кажется, не было ничего примечательного. Если бы не Фулканелли и Буше, он до сих пор бы оставался никем не замеченным.

Итак, Крест действительно существует. И символы по его сторонам точно такие же, как описал Фулканелли. Может быть, и в самом деле в Хендае, как утверждал Фулканелли, был установлен памятник двойной катастрофе, которая будет «пытать северное полушарие огнем»?

Бурное весеннее утро озарило переднюю сторону Креста; чтобы оценить важность зашифрованного на нем послания, нам предстояло ответить на пять категорий вопросов. Вот они:

1. Говорит ли Фулканелли правду? Прослеживались ли в истории или традиционных практиках какая-либо связь между таким эсхатологическим учением гностиков, как хилиазм, и алхимией? Если подобная связь существовала, то как удалось пронести сквозь века знание о ней? Действительно ли на стенах некоторых готических соборов раскрывается тайна?
2. Что Фулканелли должен был поведать нам об алхимии и Андайском Кресте? Проливает ли эта информация свет на связь между алхимией и эсхатологией?
3. Что обозначают символические изображения и шифры на Кресте? Каким образом этим символам удалось стать уникальным «символическим истолкованием» апокалиптической философии? И, что самое важное, указывается ли дата?
4. Есть ли научные подтверждения идеи Фулканелли о «двойной катастрофе»? Существуют ли научные данные, позволяющие постичь суть процессов, изучаемых алхимией?
5. Если подобная катастрофа периодически повторяется, то какими именно событиями ознаменовалась она в последний раз? Возможно ли найти научные доказательства, подтверждающие это?

Стоя в тот день напротив Андайского Креста, мы ощутили настоятельную необходимость ответить на все эти вопросы. Чтобы разгадать тайну, нам были нужны информация и достоверные факты. Мы даже не подозревали о том, что, как только нам будет явлен смысл Креста и книги Фулканелли, мы тут же включимся в работу.

Желали мы того или нет, но, отвечая на вопросы, которые иногда разрешались сами собой, а иногда ждали, когда мы докопаемся до истины самостоятельно, мы вдруг поняли, что область неизвестного перед нами неуклонно разрастается. Тогда мы решили сосредоточить все наше внимание на главе, посвященной Андайскому Кресту, и на самом памятнике. Круг наших изысканий был по необходимости расширен за счет включения в него истории алхимии, но лишь в той мере, в какой это необходимо для понимания послания, зашифрованного на Кресте. У нас не было намерения разгадать тайну самой алхимии, еще менее мы стремились до конца, с исчерпывающей полнотой, постигнуть смысл «Тайны соборов» и «Обители философов». Нам просто хотелось знать, можно ли считать истиной все то, о чем Фулканелли сообщает в главе, посвященной Андайскому Кресту.

Теперь, после многих лет интенсивных поисков и исследований, мы убедились не только в том, что информация, зашифрованная на «Циклическом Андайском Кресте», достоверна, но и в том, что на нем наглядно представлены поразительные знания о механике небесных сфер и галактик, знания, которые в 20-х годах XX в. побудили заявить о себе Фулканелли, а еще раньше, в 1680 г., — мастера, создававшего Андайский Крест. Эти знания просто ошеломляют.

СЕКРЕТ АЛХИМИИ



Алхимический мем и тайные общества

В самом сердце тайны алхимии, ее мистической сути, лежит некий секрет. Секрет этот необычен, ибо его невозможно раскрыть, поскольку он является опытом гнозиса. Более того, это неизреченное знание не может быть передано или изучено обычным способом, а может лишь быть включено в сознание адепта и прожито им через посредство мистического процесса, именуемого инициацией. Эта инициация осуществляется несколькими способами, обычно — через контакт с другим посвященным, но иногда это происходит путем изучения священных текстов или прямого озарения.

Алхимический гнозис передавался из поколения в поколение на протяжении нескольких тысячелетий. Так, например, мы наблюдаем, в сущности, то же содержание опытов по обретению гнозиса в опытах современной *самаяны* в университете Махаришей и в практике древних египтян. Мы знаем, что содержание опытов по его постижению идентично у мистиков всех эпох и народов. Этот секрет, кроющийся в самом ядре алхимии, представляет собой неизреченный опыт реальных действий наших ближайших соседей по космическому пространству.

Так как же мы можем взрастить и воспитать в себе подобный опыт? Ответ на этот вопрос заключается во фразе *посредством передачи*. Современные социологи всерьез начинают обсуждать

концепцию *мемов*, или комплексных групп идей, — таких, например, как монотеизм и демократия, то есть идей, обладающих способностью воспроизводить самих себя. Кроме того, мемы, по всей видимости, обладают и другими качественными свойствами, такими, как необычная *психическая* составляющая. Широкое распространение спиритуализма и спиритизма в XIX в. — превосходный пример вспышки и распространения вирусобразного мема. Следы спиритуалистического мема дожили до наших дней, и их можно встретить в практике движения Нью Эйдж, обращавшейся к изучению феноменов общения дельфинов и опыта предсмертных состояний. Такие голливудские фильмы, как «Шестое чувство», созданы под сильным впечатлением обращения к спиритуализму и перспективе посмертия. Это мгновенно донесло этот мем до сознания миллионов кинозрителей и сделало его мощным средством прямого воздействия на их психику.

Это помогает понять, что секрет, кроющийся в самом сердце алхимии, представляет собой совершенно особый и усложненный вариант мема. Подобно спорам или семенам, мем обладает защитной оболочкой, которая часто выглядит весьма привлекательно для непосвященных. В конкретном случае алхимического мема такая оболочка представляет собой весьма заманчивые и наукообразные рассуждения о трансмутации базового металла в золото. Но даже если кто-то проглотит внешнюю оболочку алхимического мема, нет никаких гарантий, что внутреннее ядро — содержание мема — включится в нем и начнет развиваться. Для того чтобы это произошло, необходим целый ряд примеров шоковой терапии, или инициации.

Уровень сложности алхимического мема таков, что переживание гнозиса в его ядре может быть стимулировано только посредством трех шоковых действий. Таким образом, для того, чтобы передать во времени комплекс идей, заключенных в гностическом меме, необходима целая серия контактов между теми, в ком этот мем уже актуализирован, и теми, кому еще предстоит испытать это. Именно из этой потребности возникла идея

жречества, особых посвященных, а затем, по мере упадка религиозных структур, — мистических школ и тайных обществ. Мы вправе считать их своего рода средствами инкубации спиритуалистических мемов.

На протяжении ряда тысячелетий непереваренные семена алхимического мема перемешивались вместе с другими спиритуалистическими мемами, создавая почти бесконечные ряды «гибридных» спиритуалистических формул, обычно выступающих в роли алхимии. С момента ее появления в Александрии в I в. до н.э. и вплоть до современных формулировок секрет, кроющийся в ядре алхимического мема, можно проследить по его гностической неизрекаемости. Секрет стремился защитить себя, но, делая это, неизбежно оставлял безошибочно узнаваемые отпечатки пальцев. Следуя за этими гностическими отпечатками пальцев, мы можем проследить развитие алхимического мема на всем протяжении истории.

Египет: Исида и Гор

Само слово «алхимия» в функции названия некоей субстанции (сущности), тайны, одновременно и раскрывает истинную, инициационную природу этого явления, и скрывает ее. Слово *Ал-хем*, по-арабски «черный», указывает на темноту неведомого и непознанного, самую *первичную* из всех *первичных материй*, а также на название самого Египта — Черная Земля. Таким образом, это слово раскрывает начальную точку вектора этого процесса, а также место, где эта древняя наука достигла своего наивысшего расцвета. Однако это раскрытие, каким бы важным оно ни было, на самом деле эффективно скрывает, маскирует природу трансмутаций, происходящих в самом сердце великого дела.

На протяжении трех или даже трех с половиной тысячелетий Египет был сердцем и центром Древнего мира. Огромная часть знаний, лежащих в основе западной цивилизации, имеет египетские корни. Подзорные стекла греческой и иудеохристи-

анской «истории» искажают современный взгляд европейцев на бытие Древнего мира. Библия рисует нам Египет могучих фараонов и языческих магов, грозных армий, полчищ рабов и частых вторжений колесниц на юг. Геродот оставил нам описание своего путешествия, дополненное множеством вымышленных историй и слухов, которые он знал от своих проводников. Для ветхозаветных евреев Египет был воплощением мирового зла, из которого Бог спас и вывел их. Для древних греков это была страна древнейшей культуры, куда было принято ездить в поисках идей и знаний. Чтобы лучше понять истоки алхимии, нам необходимо отказаться от древнееврейских и греческих стереотипов и попытаться понять — а что же, собственно, говорят нам остатки самой древнеегипетской культуры?

Как только мы становимся на эту точку зрения, перед нами сразу же возникают два фактора. Во-первых, древние египтяне были наиболее развитой в научном отношении культурой своего времени на планете. Во-вторых, их наука — точнее говоря, вся их культура — производит впечатление знания, полученного посредством откровения, а не долгого и трудного развития. Сами египтяне утверждали, что их знания развились в результате действия божественных сил в эпоху, которую они называли Первоначальное Время, или Зеп Тепи. Группа посвященных, известных как Геру Шемсу (Спутники Гора), называемых также сообществом мудрых, или сообществом Гора, и, наконец, последователями Сына Вдовы (*ил. 2.1*), пронесли этот комплекс сокровенных знаний сквозь века. Каждый египетский фараон, вплоть до прихода римлян, проходил инициацию в общество Спутников Гора и, следовательно, был посвящен в тайные знания.



Ил. 2.1. Геру Шемсу, или Спутники Гора.

Мы вправе полагать, что эти секретные знания служили ядром «алхимии» в широком смысле слова. Однако если внимательно прислушаться к тому, что рассказывают нам египтяне о своей науке, мы обнаружим, что она основана на обширных познаниях в астрономии. Более того, она, оказывается, зашифрована на многих древнеегипетских монументальных памятниках. Эти монументы, в частности Сфинкс и посвященный ему храм, указывают на существование некоей более древней и развzтой цивилизации, у которой египтяне унаследовали свои знания. В этом смысле знания египтян, среди которых алхимия — не более чем второстепенный фрагмент, представляют собой утраченные научные познания прежней эпохи эволюции. Но если это так, что же произошло в конце этой эпохи?

В легендах, а также в диалогах Платона¹ мы встречаем имя этой высокоразвитой цивилизации, которая была уничтожена в результате великой катастрофы, происшедшей более двенадцати тысячелетий тому назад. Египтяне поведали Солону Афинянину, что эта древняя погибшая культура именовалась Атлантидой. Отправляясь вслед за Фулканелли на поиски разного рода секретных знаний и стремясь разгадать тайну Андайского Креста, мы располагали крайне скудными сведениями и не знали, что эти поиски впоследствии приведут нас высоко в Анды, где могла находиться платоновская Атлантида.

Один из древнейших алхимических манускриптов — это сохранившийся в виде фрагментов труд «Пророчица Исида — своему сыну Гору», найденный в составе так называемого Кодекса Маркиана (Codex Marcianus), этом обширном своде древнегреческих текстов, составленном в Средние века. Этот труд представляет собой уникальную смесь древнееврейского мистицизма и египетской мифологии — сочетание, которое могло воз-

¹ Имеются в виду знаменитые диалоги Платона «Тимей» и особенно «Критий», в которых древнегреческий философ, ссылаясь на рассказы египетских жрецов, подробно повествует о великой державе атлантов, находившейся в древности за Геркулесовыми столбами, то есть в Атлантическом океане. (Прим. пер.)

никнуть только в Александрии примерно в начале I в. н.э. В этом уникальном тексте египетская богиня Исида рассказывает своему сыну Гору, что, пока он сражался с воплощением зла, Сетом, и нанес ему поражение, она находилась в Гермополисе, изучая там ангельскую магию и алхимию.

Исида, в частности, пишет, что «после прохождения *кауроу* и необходимых перемещений небесной сферы случилось так, что один из ангелов, который обитал на первом небосводе, увидел меня сверху». Этот ангел, по ее словам, тотчас воспытал сексуальной похотью к Исиде, однако он оказался не в состоянии ответить на ее вопросы о сущности алхимии. Тогда он обещал ей устроить другую встречу и привести ангела более высокого ранга, который сумеет ответить ей на все интересующие ее вопросы. После этого первый «ангел» показал Исиде магический знак достоинства более высокопоставленного «ангела». Этот знак представлял собой сосуд со сверкающей водой и символ луны, что весьма напоминает эмблему бога Луны Хонсу, обителю которого были Фивы.

На следующий день в полдень первый «ангел» вернулся, принося с собой, как обещал, «ангела» более высокого ранга по имени Амнаэль. Этот, так сказать, «архангел» также нашел Исиду весьма привлекательной и решил поторговаться, предложив ей свою информацию. Он открыл ей тайну значения своего знака, а затем потребовал от нее принести клятву. В этой клятве мы слышим эхо великой тайны и в том числе один из ключей к ее постижению: «Заклинаю тебя именем Огня, Воды, Воздуха и Земли; заклинаю тебя именем Высоты Небесной и Глубины Бездн Подземных; заклинаю тебя именем Гермеса и Анубиса, во-ем Керкороса и Дракона-Стража; заклинаю тебя именем ладьи и перевозчика, Ахаронта (Харона); заклинаю тебя именем трех священных предметов, хлыстом и мечом».

После того как Исида произнесла эту странную клятву, ей было велено не разглашать этот секрет никому, кроме ее сына Гора, самого близкого ее друга. Это знание обеспечит их полное

Ил. 2.2. Пророчица Исида.



слияние, подобно тому как теперь это знание обеспечило полное слияние ангела с Исидой, так что они стали одним (ил. 2.2).

И тут произошла курьезная вещь. Когда тайна была раскрыта, она оказалась до странности примитивной, такой, словно Исида уже знала ее. Исида велела Гору следить за крестьянином, который мог оказаться тем самым мифическим перевозчиком Ахаронтом. После этого он получил наставление на тему «что посеешь, то и пожнешь». Гору было дано понять, что «так устроено все творение и весь процесс обретения бытия. Знай, что человек способен создавать лишь человека, лев — льва, а собака — собаку¹, и если иногда происходит нечто вопреки природе, то это — чудо, и потому оно не может продолжать существовать долго, ибо природа услаждается только природой, и победить и преодолеть природу может только природа».

¹ Ср. знаменитое место из книги Екклесиаста: «И псу живому лучше, нежели мертвому льву» (Еккл. 9, 4). (Прим. пер.)

После этого Исида сообщает, что теперь она намерена открыть Гору секрет приготовления неких «песков». Она говорит: «чтобы сотворить [новые] вещи, надо уметь пользоваться существующей природой и обладать исходным материалом. Как я уже говорила, от ячменя рождается ячмень, а человек порождает человека. Итак, золото рождает только золото, ибо подобное производит подобное. А теперь я возвещу тебе тайну».

Далее наставления богини касаются работ в лаборатории, затрагивая такие темы, как плавка и подготовка металлов — ртути, меди, свинца и золота. А в завершение своего длительного выступления Исида заявляет: «А теперь познай тайну, сын мой, зелье, снадобье, эликсир вдовы».

Для чего нам эта странная история с ее на удивление банальными откровениями? Возможно, в первоначальном своем виде этот древнейший алхимический текст ставил перед нами те же самые проблемы и трудности, с которыми нам приходится встречаться на всем протяжении необозримого корпуса алхимических сочинений. Вероятно, для того чтобы раскрыть секрет алхимии, нам придется обратиться к сокровенному смыслу превращения Исиды в ангела — истории происхождения алхимии. Но прежде нам нужно пройти по следам тех, кто донес до нас эту ценную информацию, — людей Геру Шемсу, или последователей Сына Вдовы, то есть Гора.

Подземное течение: от Древнего Египта до Средних веков

По свидетельству Манефона Севеннитского, египетского историка II в. до н.э., Геру Шемсу были додинастическими правителями Египта. Тексты строителей храма Эдфу в Египте называют их кузнецами Эдфу. Они утверждали, что человечество всеми своими знаниями обязано им. Они создали институт царской власти, и все фараоны от Менеса вплоть до римского императора Трояна правили Египтом от их имени. Эмблема Египта — знаменитый крылатый диск Солнца был их символом, а каждый год в ка-

ждом из храмов Египта проводилась специальная церемония, «единство диска», символизовавшая единение государственной власти с этим источником египетской цивилизации.

Чтобы сколько-нибудь подробно описать деяние Геру Шемсу на протяжении трех с половиной тысячелетий египетской истории, потребовалась бы многотомная хроника. Нить, идущая от Геру Шемсу, ясно просматривается во всех основных темах египетской культуры и даже в утраченной науке алхимии. Как гласят тексты строителей на стенах переднего двора храма Эдфу, Спутники, или посвященные, Гора издревле были хранителями секретов Зеп Тепи. Мы даже вправе полагать, что Эдфу — это нечто вроде капсулы времени, он оказался последним крупным строительным объектом Древнего Египта, завершенным спустя четыреста лет после того, как мудрец Солон услышал от египетских жрецов легенду об Атлантиде. Как ни странно, этот храм был намеренно «выведен за штат» и засыпан песком во II в. до нашей эры.

С приходом Римской империи, а затем и Христианской Церкви старая религия и культура Геру Шемсу быстро начала трансформироваться и уходить в прошлое. Однако она не просто исчезла, а как бы вплелась в духовную ткань новых зарождающихся верований и религиозных систем, в особенности гностицизма, христианства, а впоследствии — ислама. В частности, развитию христианства во многом помогло существование в нем культа Богородицы, в большой степени сходного с более ранним культом Исиды. Александрия Египетская, один из новых великих городов, основанных Александром Македонским, стал символом нового Египта и сделался центром изучения тайных знаний мира поздней античности. И, по всей видимости, алхимия в ее современном виде развилась именно там в мастерских и академиях Александрии, как рассказывается в истории Исиды, дошедшей до нас в Кодексе Маркиана.

Автором «Пророчицы Исиды», по всей видимости, был александрийский грек, живший примерно между 50 г. до н.э и 50 г. н.э. Он был неплохо знаком с еврейскими и персидскими мифа-

ми, повествующими об ангелах, и, как видно из текста, он пытается сообщить нечто весьма специфическое типа алхимического рецепта. Вне всякого сомнения, он считал себя одним из последователей Сына Вдовы, Спутников Гора.

На протяжении последующего века отдельные фрагменты этого мифа могли стать христианской метафорой. Иисусу могла быть отведена роль Гора, а Деве Марии — роль Исиды. Как мы увидим несколько позже, в главе 3, христианская версия этого мифа сохранила много элементов алхимической традиции, в частности, среди тех групп гностиков, которые настаивали на необходимости прямого переживания мистического опыта.

Христианские гностики Египта были весьма могущественной силой на раннем этапе развития христианства. Так продолжалось до середины IV в., когда Христианская Церковь превратилась в орган Римского государства, после чего гностические течения египетской эзотерики были оттеснены, говоря современным языком, в андеграунд. А до того момента идеи гностиков свободно распространялись по всей Римской империи, достигая не только южного побережья Франции, но и западных берегов Англии. Когда же христианство стало организованной ортодоксальной религиозной структурой, эти ранние формы свободомыслия начали активно преследоваться, и идеи гностиков пошли на убыль.

Коптская церковь, или гностическое христианство Египта, попыталась сохранить основное ядро древнеегипетской мудрости и тайных знаний, для вида отрекшись от всего, что не укладывалось в строгие каноны христианства. И египетские гностики достигли поразительного успеха, создав символ, отражающий самую сущность тайной алхимии, — розовый крест.

В старой части Каира, который первоначально был римской крепостью Вавилон, расположенной к юго-западу от Гелиополя, коптское христианство и его гностические корни благополучно дожили до наших дней. Старый город, являющийся ныне составной частью громадного мегаполиса Большой Каир, простирающегося от цитадели до пирамид Гизы и от Матрийя, места, где ранее находился Гелиополь, до Хелуана возле Мемфиса, — этот

самый старый город представляет собой тихое убежище, своего рода заповедник Средневековья. Защищенный с трех сторон стенами, а с четвертой граничащий с громадным христианским некрополем, старый город являет собой островок благочестия и мистицизма, так что, попав сюда, можно почувствовать себя на рубеже II в., а не за порогом XXI в.

На стенах Коптского музея в старом городе можно проследить эволюцию форм розового креста в I и II вв. н.э. Так, на одной из стен, точнее — на надгробном камне I в. из Луксора (ил. 2.3), на котором присутствует сочетание элементов эмблемы «ХР» и анк с солнечной ладьей, есть другой анк, который утопает в розах, растущих из его верхушки (см., например, ил. 2.4В). Во II в. эта графема стала общепринятым изображением креста как мистического символа. В этом мы вправе усматривать связь с эзотерической составляющей коптской традиции, которая сумела сохраниться, несмотря на явный сдвиг в сторону ортодоксии. Так эти розовые кресты вместе с гностическими концепциями, символами которых они являлись, разошлись по всей Римской империи.



Ил. 2.3. Мотив священной чаши, напоминающей лунный лик и ладью на Андайском Кресте. Обратите внимание на монограмму «ХР» из видения Константина, а также Андреевский крест на мачте корабля. Надгробный камень I в., найденный в Луксоре. (Коптский музей, Каир.)



А

Ил. 2.4. А. Коптский розовый крест типа анк, развившийся из комбинации монограммы ХР с анком. (Луксор, I в. н.э.)



В

В. Впервые центральная часть кольца обрела отчетливую симметрию благодаря членению круга на 4 и 8 долей. (Александрия, I в. н.э.)

С. Ко II в. н.э. количество лепестков достигло шестнадцати (Луксор); достоин внимания и треугольник, в котором расположен трилистник, каждый лист которого имеет семь зубчиков, то есть семь символических точек, еще одна точка расположена в месте соединения трех листов, — в результате складывается число 22, соответствующее 22 буквам еврейского алфавита и двадцати двум путям на Древе Жизни. (Коптский музей, Каир.)



С

Действительно, обсуждая проблемы, связанные с символом анк, Фулканелли напоминает нам, что мы встречаем их в Южной Франции, в крипте церкви Сен-Оноре в Арле. Со временем анк слился с образом розового креста и с крестом тамплиеров, в центре кольца которого стали изображать цветок розы, символизировавший центр галактики, роза превратилась для гностиков в стрелку-указатель солнечных часов, то есть в гностический гномос. Ряд алтарных купелей II в. из Луксора, находящихся на стене Коптского музея, свидетельствует о мистической взаимосвязи архитектуры готических соборов с загадочным жертвенником XVI в. в особняке Лальемана в Бурже, описанным Фулканелли как «храм в миниатюре».

На первой купели (ил. 2.5), созданной в начале II в., изображена полукруглая створка раковины, образующая арку, которую поддерживают два дерева с двадцатью двумя листьями на каж-



Ил. 2.5. Коптская алтарная купель из Луксора, II в. по Р.Х., развивает символические и нумерологические мотивы надгробия, фотография которого воспроизведена на ил. 2.4С. Обратите внимание на двадцать два листа, типичных для Древа Жизни, крона которого образует арку. (Коптский музей, Каир.)

дом, а между деревьями помещен Коптский анк, внутри кольца которого находится роза с восемью лепестками. Мы видим, что уже более двенадцати веков подобные символические изображения, со всей их простотой и наивностью, остаются почти без изменений. На созданной в конце II в. купели (ил. 2.6) воспроизводятся уже известные нам мотивы, при этом их круг даже расширяется за счет мистических символов, словно они стремятся представиться нам с энциклопедической полнотой.

В центре по-прежнему остается арка и створка раковины, но опорой им служат теперь не деревья, а столбы. Сам розовый крест-анк перемещен в центр арки; он представляет собой равноконечный крест, под поперечной перекладиной которого расположены перевернутые буквы Альфа и Омега. С каждой стороны от арки расположено еще по одному анку, осложненному вновь добавленными элементами. В кольце каждого анка находится роза с пятью лепестками; хотя кресты восходят к типу равноконечных, они опираются на вытянутые основания, каждая перекладина креста в нижней своей точке соединяется с контур-



Ил. 2.6. Сложная символика алтарной купели (II в., Александрия) указывает на многие тайны и образы алхимии. (Коптский музей, Каир.)

ным изображением листа с пятью выступами. На вершине кольца анка расположен маленький треугольник, или тетраэдр. С внешних сторон перекладки арки свешивается по грозди винограда (*см. ил. 2.6*).

Хотя исчерпывающее объяснение символики этой алтарной купели было бы преждевременным, давайте остановимся лишь на некоторых символических соответствиях. Фасады готических соборов обычно украшаются аркой, которая также воспроизведена на упомянутом Фулканелли жертвеннике в особняке Лальемана. Здесь же, на витражном стекле XV в., что над алтарем, изображена роза с пятью лепестками. Буква А, соответствующая перевернутой Альфе, повторяет начертание букв А на Андайском Кресте. Как показано на алтарной купели на иллюстрации 2.7, к началу III в. сокровенная тайна стала более абстрактной и ортодоксальной. Вместо креста-анк с цветущей розой мы находим равноконечный крест, который заменил собой также и Древо Жизни. Вскоре этот образ трансформируется в монограмму ХР, которая характерна для эпохи христианской империи.

Как только в V—VI вв. Римская империя распалась на части, восстали из небытия многочисленные полухристианские-полугностические группировки. Как бы там ни было, но и центр гно-



Ил. 2.7. Алтарная купель
(начало III в., Луксор)
с символом ХР и
перевернутыми буквами
Альфа и Омега.
(Коптский музей, Каир.)

стических учений — Александрия и Восток в целом потеряли связь с Западом, где среди гностиков сохранился символ анка с розой, который со временем развился в розовый крест и стал определяющим символом ушедшей в подполье европейской эзотерики. Намек Фулканелли относительно розового анка с крышки саркофага в Сен-Оноре в Арле явно отсылает нас к христианскому Провансу середины I в., а также, хотя и не столь явно, к истоку легенд, окружающих Святой Грааль.

В VII в., когда Европа все еще переживала Темные века, со стороны Аравии повеял легкий бриз; это заявила о себе новая историческая сила — ислам. Арабские ученые открыли для себя греческую мудрость, которая давно уже была забыта на Западе. Джабир, арабский философ VIII в., собирал свидетельства о древней алхимической премудрости, из которых и был составлен первый капитальный труд, ставший краеугольным камнем будущих изысканий в области алхимии. Алхимики из числа исламских суфиев в X—XI вв. сотрудничали с еврейскими каббалистами из Испании и возродили медицину и философию.

Из этого же источника черпал знания и французский монах Герберт д'Орийяк, учившийся в Испании, а впоследствии ставший папой Сильвестром II. По его инициативе зародилось движение, выразившееся в целом ряде событий, которые несколько веков спустя привели к зарождению орденов крестоносцев, к гонениям катаров и к готическому Возрождению. Все эти книги в камне, все фасады величественных соборов в сжатой и лаконичной форме выражают учение алхимии и гностическую эсхатологию, которые лишь внешне изменились, переодевшись в одежды христианства, как и алтарные купели из Луксора II в.

Ко времени прихода крестоносцев арабы значительно опережали Запад в развитии. Зная это, некоторые крестоносцы, среди которых были и хронисты папы Сильвестра II, проявили достаточно ума и расторопности для того, чтобы не упустить ни малейшей возможности поближе познакомиться с арабской культурой и усвоить все, что только было возможно. Часть усвоенного ими относилась к области тайных знаний. Тамплиеры,

являвшиеся вооруженным отрядом ордена Богоматери горы Сион, к XIII в. стали основными хранителями тайного знания.

Когда в начале XIV в. тамплиеры были запрещены, их тайное учение распалось на фрагменты, из которых, казалось, уже невозможно составить единое целое. Восприемниками алхимической традиции, мысль о которой едва брезжила в общественном сознании, стали появившиеся в начале XVII в. розенкрейцеры — научная элита своего времени. Спустя еще одно столетие алхимия преобразилась и стала называться химией, а тайное учение оказалось собственностью розенкрейцеров, масонов и оккультистов.

Подземное течение: от эпохи «черной смерти» — к Фулканелли

Д-р Уинн Весткотт, занимавший с 1887 по 1898 г. пост судмедэксперта лондонского Сити, был масоном, розенкрейцером высокого посвящения и одним из основателей герметического ордена Золотой Зари, самой значительной оккультной организации в Англии XIX в. В лекции по алхимии, прочитанной им в 1890 г., он обращается к нам: «Никогда и ничему не научишься, слушая многословные речи. Свет денницы может озарить любого из вас — чудеса случаются, когда их менее всего ждешь». Эти слова свидетельствуют о том, что он по меньшей мере понимал, что в основании алхимии лежит глубокая гностическая тайна.

Весткотт весьма авторитетен в этой области. Он впитал идеи масонов и розенкрейцеров и активно содействовал основанию ордена Золотой Зари. Совершенно очевидно, что за ним стоят некие более могущественные силы и более масштабные процессы. А его «искрометная» лекция свидетельствует о чем-то большем, чем мимолетный интерес. Эта пространная лекция была прочитана перед аудиторией на самой заре истории новоявленного ордена. Надо полагать, что это была своего рода проповедь основ алхимии, исповедуемой розенкрейцерами.

Уже в самом начале лекции был выдвинут тезис о том, что алхимия — это всего лишь «Высшая Химия», которая имеет дело с

«естественной природой первичных стихий¹, металлов и минералов». Хотя и не слишком экстравагантное, это объяснение древнего термина «алхимия» оказалось достойным и достаточно точным, не польстившимся на приманки спекулятивной филологии. Тайна остается тайной, но можно с уверенностью сказать, что в этой странной лекции содержится множество ключей и умозаключений, позволяющих нам понять, каким образом тайна пережила века, отделяющие эпоху готических храмов от времен Фулканелли.

Весткотт цитирует средневековый французский трактат, в котором последовательно описывается алхимический процесс: «Солнце начинает особым образом изменяться в созвездии Льва, т.е. в своем собственном доме... затем приходит черед Скорпиона, наконец, в созвездии Стрельца Работа завершается». Чтобы быть совершенно уверенным в том, что слушателям все понятно, Весткотт в конце лекции настойчиво повторяет: «Чтобы выполнить алхимический процесс, требуется одновремен-

¹ Английскому термину «Elements» соответствует понятие о стихиях: огне, воде, земле и воздухе, из различного сочетания которых, по мнению древнегреческих философов, называвших, впрочем, различные наборы стихий-первоэлементов, возникает многообразие форм не только материального мира, но даже человеческих темпераментов (стихиям в живом теле соответствуют органические жидкости: кровь, слизь, желтая и черная желчь), таких, как горячие (энергичные), но эмоционально сухие (злые) холерики (огонь, соответствующий желтой желчи, которая, подобно огню, так же горяча и суха), вялые, но радушные флегматики (вода, или слизь, которая холодна и влажна), такие же вялые, но угрюмые меланхолики (земля, или черная желчь, которая суха и холодна) и, наконец, энергичные и жизнерадостные сангвиники (воздух, или кровь, которая влажна и горяча). Горячие характеры исполнены энергии и жизненных сил, а холодные — пассивны и медлительны. Влага делает человека добрым, а сухость — злобным и нелюдимым. Таким образом, **влага и тепло** обладают невиданным потенциалом определять психофизические свойства человека. В главе «О человеке» в «Точном изложении православной веры» св. Иоанн Дамаскин (об ортодоксальности учения и силе веры которого свидетельствует чудо с рукой от иконы, впоследствии названной «Троеручица») повторяет мысль о том, что человек «соединен из четырех стихий». (Прим. пер.)

ное проведение эксперимента в астральном и физическом плане бытия. Пока вы недостаточно посвящены в тайну Силы Воли, а также тепла и влажности, жизненных сил и электричества, вы не достигнете удовлетворительного результата».

Этой тайной, по всей видимости, обладают розенкрейцеры и масоны, которые увлекли Европу в круговорот своих течений где-то в начале XVII в. В конце XIX в. сложился герметический орден Золотой Зари — прямой наследник тайных обществ XVIII в., оказавший самое непосредственное воздействие на формирование алхимического мема.

Начиная с XIV в. «черная смерть» часто, почти каждое поколение, навевалась в Европу. Подобные опустошения продолжались до конца XVII в. Когда на Западную Европу обрушивалась эпидемия за эпидемией, носители знания утратили связь между собой. На рубеже XIV—XV вв. лишь о немногих людях ходила среди современников молва о том, что тот или иной человек алхимик, — более всего слухов возбудил по себе Никола Фламель, — так начался век таинственных незнакомцев, творивших при помощи алхимии чудеса, а затем бесследно исчезающих во мраке ночи.

В эти трудные времена часть знаний о тайне стала сокровенной, ею владели лишь некоторые рыцарские ордена, основанные и учрежденные членами известнейших семейств Европы. В середине XV в. подобным магнитом, притягивающим к себе разрозненные фрагменты знания, стал двор короля Рене Анжуйского. Король Рене организовал орден Полумесяца, посвященный мученическому подвигу святого Маврикия¹ и Фиванского легио-

¹ Легенда гласит, что св. Маврикий — глава христианского Фиванского легиона, погибшего за Христа в результате децимаций, — был обладателем копья Лонгина, то есть копья того самого легионера, который уверовал во Христа в тот самый момент, когда пронзил копьем ребра Спасителя. Это копье якобы дает неограниченную власть над миром, именно поэтому его стремились заполучить и, как им казалось, заполучили такие исторические деятели, как Карл Великий и Гитлер, стремились завладеть копьем и Наполеон — но безуспешно. По другой версии, копье Лонгина все это время хранилось в Армении.

на, почитание которых слилось с эзотерическим культом. Судя по убранству особняка Лальемана, в период правления короля Рене в Бурже действовала группа алхимиков, принимавшая участие в исторических опытах Жака Кёра — алхимика и королевского казначея, обвиненного в государственной измене. Затем толика сокровенного знания, добытого Рене, была перенесена в Милан и Флоренцию, где она оказала существенное влияние на умы представителей местной аристократии, в среде которых вспыхнули первые искры будущего Ренессанса, и вдохновила таких гениев, как Леонардо да Винчи, Никколо Макиавелли и Сандро Боттичелли.

Подобные источники знания, наряду с неведомым прежде духом свободы, ослабили и даже разорвали интеллектуальную удавку государственного католицизма и способствовали зарождению протестантского свободомыслия, заявившего о себе благодаря «незримой коллегии» эзотерических мыслителей и ученых. К началу XVII в. времена изменились, и человечество оказалось подготовленным к более масштабному приятию в себя тайного знания.



В 1614 г. был открыто издан анонимный манускрипт, который еще долгие годы после этого циркулировал в кругах европейских интеллектуалов. Он назывался «Декларация Досточтимого Ордена Розового Креста». Известный по первым двум латинским словам: «Fama Fraternitatis», он намекал на то, что существует братство, основанное неким Христианом Розенкрейцем, который, видимо, жил в XIV—XV вв.

В XVII в. слово «философ» стало синонимичным слову «алхимик». Как из рога изобилия, посыпались «новые философские течения». «Fama Fraternitatis» повествует о том, как человек по имени Христиан Розенкрейц искал оккультных знаний. Он путешествовал на Средний Восток: в Палестину, Сирию, Египет и

Северную Африку, а также в Испанию, а затем вернулся в Германию, где и обнаружил тайное братство. Спустя 120 лет после смерти Христиана Розенкрейца в возрасте 106 лет один из членов Братства вскрыл его могилу и извлек бесценные останки Розенкрейца. Таким образом Братству¹ был подан сигнал к действию, указывавший на то, что настало время заявить о себе и приступить к распространению учения, то есть опубликовать «Fama Fraternitatis».

Эта книга стала зарей, или денницей, нового Золотого века. «Fama Fraternitatis» сообщает нам, что у Братства есть ключи от тайного знания, способного преобразить мир людей и возвестить всем о наступлении новой эры, во время которой «мир очнется от своего тягостно-беспробудного сна и, полный веселья и радости, босой, простоволосый, с распахнутым настежь сердцем выйдет навстречу вновь встающему Солнцу». Эта цитата заимствована из другого труда, созданного розенкрейцерами, — из «Confessio Fraternitatis», в котором еще более четко сформулированы основные идеи учения и прямо сказано о его революционном пафосе, ибо речь в книге идет о самом существовании алхимической тайны.

Розенкрейцеры были алхимиками, но это не помешало им и в «Fama», и в «Confessio» подвергать суровой критике «пресловутых» алхимиков, которые сидят в своей лаборатории и пытаются получить золото из расплавленного свинца. В «Fama Fraternitatis» говорится о «возмутительных и ненавистных опытах по добыванию золота, под прикрытием которых многие безбожники и жулики совершили великие злодеяния, обманули и оскорбили оказанное им доверие». В «Fama Fraternitatis» содержатся намеки на то, что розенкрейцеры могли бы получать золото, но несравненно более важное значение они придают высшей, духовной алхимии, мистически связанной с наступлением Золотого века и проблемой подготовки к нему. Сокровенная

¹ Обряд посвящения в розенкрейцеры включает в себя отречение от Христа. (Прим. пер.).

цель, о которой в двух первых изданиях розенкрейцеров говорилось лишь намеками, заключалась в том, чтобы подготовить мир к новой эре, заря которой уже забрезжила.

Третья книга разительно отличается от двух первых. «Химическая свадьба Христиана Розенкрейца» вышла в свет в 1616 г. и стала единственным документом розенкрейцеров, на титульном листе которого значится имя его автора — Иоганн Валентин Андреа, протестантский пастор из Германии. «Свадьба» — книга, страницы которой наполнены оккультной образностью и сюрреалистическими метафорами; кроме того, в ней описываются опыты Христиана Розенкрейца, поставленные им в процессе наблюдения за ритуалами королевского бракосочетания.

Подобно многим творениям алхимиков, «Свадьба» переполнена замысловатыми шифрованными сообщениями на «зеленом языке». Лишь человек, обладающий столь же недюжинным умом, как Лейбниц или Ньютон, мог в одиночку найти ключ хотя бы к одному из шифров. Например, в «Свадьбе» король говорит: «В моем имени содержится пять и пятьдесят, однако в нем всего восемь букв». Лейбниц правильно понял смысл этой тайны, правда, лишь на одном из ее уровней, — он просто воспользовался цифровым значением букв латинского алфавита, в котором А = 1, В = 2 и т.д., и вычислил гематрию (сумму цифровых значений букв) слова ALCHIMIA (алхимия).

«Химическая свадьба» — текст для посвященных, который, точно так же, как и «Тайна соборов» Фулканелли, не может быть понят без особых знаний, открывающих путь к эзотерическим толкованиям. После того как с текстом были совершены эти невероятные манипуляции, посвященные розенкрейцеры онемели от изумления. Встал вопрос, стоит ли им как-нибудь прореагировать на усилия многих мыслителей, которые, подобно Лейбницу, прорвали линию обороны их сокровенной тайны. Должно быть, они что-то предприняли со своей стороны, и секрет удалось сохранить, а тайные движения продолжили свое существование.

Лекция Весткотта служит безусловным доказательством того, что традиция розенкрейцеров была непрерывной и их понятия передавались из века в век. Это впечатляет само по себе, но незыблемость смысла, который вкладывается в эти понятия, поражает еще больше. Мы видим, что даже для тех групп, которые утратили непосредственную связь с алхимической составляющей таинственной традиции, характерна удивительная стабильность истолкования символов. И прежде всего это характерно для так называемых масонов.

Масонство зародилось в Англии в 1717 г., когда в лондонской «Яблонево́й Таверне» публично заявили о себе четыре ложи. Нечто вроде этих «лож» уже многие века существовало внутри гильдий ремесленников. Однако эти «вольные каменщики», будучи представителями среднего сословия, отличались от своих собратьев тем, что не работали каменщиками, составляя тайное общество, получившее общественную огласку. Своим покровителем они объявили св. Иоанна, в день памяти которого, то есть 24 июня 1717 г., были основаны первые масонские организации. В течение следующих двадцати лет по всей Великобритании публично открылись ложи.

Масонское движение перекинулось на европейский континент и достигло столь отдаленных стран, как Россия. Толчок для дальнейшего развития оно получило 21 марта 1737 г., когда в Великой Луже Парижа сэр Эндрю Майкл Рамсей произнес свою торжественную речь. По его мнению, нельзя толковать буквально тот факт, что масоны обязаны своим происхождением средневековым гильдиям строителей готических соборов, ибо подлинными предшественниками масонов являются рыцари и аристократы из числа крестоносцев. В действительности они не были строителями, однако они были теми, кто дал обет восстановить Храм в Иерусалиме. Эти «тамплиеры-храмовники» установили в Иерусалиме тесный контакт с рыцарями-иоаннитами. Шевалье Рамсей также заявляет, что орден возник на основе мистерий в честь Исиды, Цереры и Дианы, что кажется особен-

но интересным в контексте рассуждений Фулканелли об Исиде и о Черных Мадоннах готических соборов.

Как мы поймем из следующих глав, хотя шевалье Рамсею и пришлось переодеться в торжественные одежды доминиканцев и опереться на авторитет таинственных магистров, его речь в целом отражает подлинную историческую традицию. Самозванцы, любившие поговорить о своей причастности к розенкрейцерам, внедрили в сознание людей мысль о существовании неких сокровенных мудрецов, а таинственные алхимики XVII в. внушили доверие к подобным идеям, и только масоны впервые окружили их ореолом возвышенной веры.

Эта идея проникла к масонам вместе со Строгим Уставом барона фон Хунда унд Альтен-Гроткау, который однажды встретил таинственного великого магистра и получил приказ ждать дальнейших распоряжений. Он прождал всю жизнь, но, поскольку неизвестный великий магистр был в действительности претендентом на английский престол — принцем Чарльзом Эдвардом Стюартом, искалеченным в битве при Куллоден Муэ, нам становится ясно, что его надежды рухнули и дальнейшие инструкции были не нужны. Однако этот Строгий Устав, с его идеей о «неизвестном магистре», продолжал существовать и оказывать влияние на западный оккультизм, нашедший свое дальнейшее воплощение в теософии и в ордене Золотой Денницы.

Масонские традиции, несомненно, частично заимствованы у тамплиеров, о чем ясно свидетельствует и речь доблестного шевалье. Однако к середине XVIII в. масонство утратило непосредственную связь с многообразными компонентами собственной традиции и превратилось в социально-политическую организацию с характерной для нее символикой храма и метафорическим языком строителей, возводящих этот храм как сокровищницу, в которой будет храниться зародыш будущего алхимического мема. Однако из-за недостатка знатоков алхимии среди масонов их организации изначально не обладали достаточно мощным импульсом, позволяющим пробудить этот мем от сна.

В XIX — в начале XX в. тайна вновь вышла из укрытия и заявила о себе как о высокоразвитом учении, способном сделать мир и прошлое более понятными для нас. В постхристианском обществе христианство утратило свою привлекательность и власть, и его место занял род примитивного анимизма¹ — спонтанные и паранормальные проявления психики: трансы, видения, разговор на неизвестных языках. В результате начался приток верующих в христианские секты — такова первая крайность, или увлечение спиритуализмом, общением с духами и мертвыми — крайность вторая. В конце XIX в. теософы пришли к убеждению, что великие посвященные должны находиться на романтическом Востоке, прежде всего — в Египте, но, может быть, — и в Индии.

Фулканелли постарался направить сложившуюся тенденцию в иное русло. Одна из главных задач, которую он преследовал, работая над «Тайной соборов», заключалась в том, чтобы сделать доступными те многочисленные тайны, что притаились в подводных течениях собственной западной культурной традиции, чья история должна вновь предстать в своей целостности и полноте.

Соборы Франции, особенно Нотр-Дам в Париже, свидетельствуют о том, что эта традиция не погибла и благополучно дожила до XII в., когда строились соборы. Фулканелли делает шаг вперед и доказывает, что соборы свидетельствуют о процветании западной эзотерической традиции в Средние века. Эта идея и ее доказательство, предложенное Фулканелли, определяют интересы оккультных кругов Парижа конца 20-х гг.

Фулканелли показал всем, кто только способен это понять и увидеть, что Европа обладает собственной великой и славной эзотерической традицией, ни в чем не уступающей Востоку. Эта традиция проникла в тайны науки о свете и научилась приме-

¹ Анимизм — архаическая вера в то, что предметы наделены душой. (Прим. пер.)

нять ее на практике, а также поняла, как вступать в контакт с живым духом или разумом, живущим внутри материи. В недвусмысленных выражениях Фулканелли доказывает, что тайная традиция старинного «масонства» совершенно аналогична, по сути своей, традиции Востока. В западной культуре сложился иной, отличный от Востока, стиль обрядов инициации и вступления в контакт; однако все его своеобразие заключается лишь в том, что по природе своей он более энергичен и более склонен к научному взгляду на мир.

В 1926 г. тайна приблизилась к черте, за которой ее ждало вечное забвение. Если бы не Фулканелли и не его книга, то знание об истинной природе традиции инициации на Западе, возможно, было бы полностью утрачено и, видимо, ни в чем сознании более не воскресло никогда. Сущность мема, впрочем, могла бы, подобно спорам, уцелеть в раковинах академических кабинетов или в сознании изолированных от мира алхимиков, дожидаясь благоприятного момента, чтобы вновь прорасти, но жизнь покинула бы этот мем. «Тайна соборов» во многом похожа на послание в бутылке, написанное последним посвященным и выброшенное им в надежде, что кто-нибудь плывет за ним следом.

Тройное превращение

Итак, что такое алхимия? Насколько ясно просматривается канал, или «линия передач», идущая от последователей Сына Вдовы к розенкрейцерам и масонам XVIII и XIX вв.? И, наконец, вопрос, возникающий следом: «Что было передано по этому каналу?»

Отрывок «Пророчица Исида» во многом служит отправной точкой становления алхимии в современном значении этого слова. Именно в этом тексте впервые мистика соединяется со своего рода лабораторными экспериментами. Хотя, как это видно из текста, Исида в первую очередь передает информацию, касающуюся философского миропонимания, и лишь затем прово-

дит физический эксперимент, в котором, видимо, участвует Гор. Она стремится продемонстрировать законы и показать свою власть над процессом трансмутации. Должно быть, это и есть алхимический метод: откровение, проявление законов, трансмутация. Этот текст — ключ, из которого бьет откровение, но откуда изливается сама информация?

В этом отрывке Исида получает знание от ангела, находящегося на вершине иерархии, при этом предполагается, что знание получено от высшей реальности как минимум планетарного уровня. Ангел высшего ранга Амнаэль, посвятивший Исиду в тайны, обладает атрибутами Нуга, Хонсу (*ил. 2.8*) и остается совершенно неизвестным иудейской ангелологии. Сходство с именами таких ангелов, как Венус, Ханаэль или Амнаэль, едва угадывается, и эта линия ассоциаций быстро заводит нас в тупик.

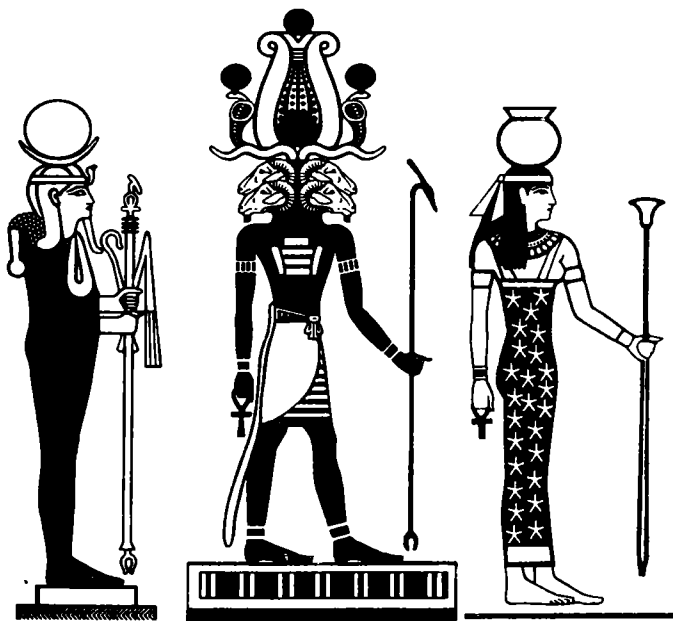

Ил. 2.8. Амнаэль — сложное ангелоподобное существо, сочетающее в себе черты солнца, луны и звезд, то есть атрибуты древнеегипетских богов Амона, Хонсу и Нут. (Рисунок Дарлена, воспроизводящий образы из Карнакского храма в Луксоре.)

К тому же если Исида — утренняя звезда, то не может ли она выведать тайну у самой себя? Все это кажется маловероятным.

Не проще ли согласиться с тем, что ангела действительно зовут Амн-эль, или ангел Амон. «Амон» значит «сокровенный», и ему созвучно имя египетского бога солнца — Амона-Ра. Это совпадение обретает глубокий смысл благодаря уцелевшему фрагменту древнеегипетской росписи. Имя ангела указывает нам на еще одно божество, необходимое, чтобы составила божественная триада древних Небожителей. Итак, Исида выведала тайну алхимии у сложного ангелоподобного существа, сочетающего в себе атрибуты звезды (богини неба Нут), луны (бог Хонсу) и солнца (бог Амон-Ра). Мы уже видели эту триаду на пьедестале Андайского Креста.

Еврейский алфавит дает нам ключ к постижению сущности многосоставного существа, именуемого Амнаэль. Вычислив гематрию его имени, мы получаем число 123, которому соответствует трехсоставное имя Бога: АНН, YHVH, ELOHIM. Как показано на иллюстрации 2.9, эти три имени связаны с тремя верхними *сефирот* на Древе Жизни — Кетер, Чохма и Бина. Если мы раз-

Ил. 2.9.
Трехчастное
имя Бога
соответствует
трем верхним
сефиротам на
Древе Жизни.

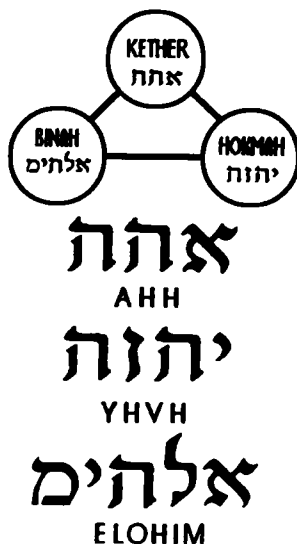

делим имя пополам на *Амн* и *азль*, то получим числа 91 и 32. Оба они имеют отношение к Древу Жизни в целом: 32 — соответствует числу всех путей и *сефирот* на Древе Жизни, а 91 — соответствует гематрии еврейского слова *атен*, АМН, и слова «три» — АУЛН.

Ангел Амнаэль, будучи многосоставным существом, возможно, воплощает в себе сумму всех знаний, существующих в рамках эзотерических традиций. Но прежде чем этот ангел доверил тайну алхимии Исиде, он потребовал от нее великих клятв. Первая клятва основана на описании творения Куба Пространства. Как мы увидим, в древних оккультно-эзотерических текстах Куб Пространства служит матрицей Вселенной, которая организуется и получает геометрические формы при помощи двадцати двух букв еврейского алфавита¹. Затем могущественный ангел говорит: «Заклинаю тебя именем Гермеса и Анубиса, воем Керкороса и Дракона-Стража; заклинаю тебя именем ладьи и перевозчика, Ахаронта (Харона); заклинаю тебя именем трех священных предметов, хлыстом и мечом».

Гермес и Анубис не кажутся столь загадочными. Гермесу соответствует Тот, или Тегути, — божество, покровительствующее науке и магии, а Анубис — бог с головой шакала — связан с миром умерших и похоронными ритуалами. Эти два божества будут председательствовать во время Суда при конце мира. «Вой Керкороса» ассоциируется с Церерой, или Деметрой² эринией, наделенной мордой собаки, — с валькирией греческих мифов. *Кер* значит «страх» или «злоба», а *корос* легко трансформируется

¹ Интересно, что святая святых в Соломоновом Храме в Иерусалиме, согласно реконструкции современных исследователей, имела форму куба. (*Прим. пер.*)

² Деметра — богиня плодородия и земледелия в Древней Греции, мать умирающей и воскресающей Персифоны. Деметре присущи рудименты хтонического культа плодородия, сказывающиеся в культе гневающейся и мстящей Деметры эринии. В Фигале почиталось деревянное изображение Деметры Мелайны («Черной»). Деметре и Персифоне соответствуют римские богини Церера и Либера. (*Прим. пер.*)

в «кросс», то есть «крест». Это значит, что данная клятва представляет собой заклинание «злым крестом» и «Драконом-Стражем». Ладья и перевозчик — это, соответственно, «транспортное средство» и «проводимый», а «три священных предмета» наряду с хлыстом и мечом свидетельствуют о масонском посвящении. Хлыст — это один из царских скипетров, так называемый нехаха, который, как указывает Шваллер де Любиц, представляет собой алхимический символ трехчастного потока бытия.

После этой клятвы, или посвящения, великое существо открывает Исида тайну: «Природу может победить только природа». Впоследствии Исида продемонстрировала это Гору посредством материального процесса. Трансмутация прошла успешно, и Исида получила «снадобье, эликсир вдовы». На основании этой последовательной картины откровения, проявления и трансмутации нам становится понятным, что алхимическая тайна имеет тройкий характер, или, вернее сказать, в ней существуют три преобразования в одном. Внутренняя трансмутация, Откровение, включает в себя очищение церебральных (спинно-мозговых) энергий и жидкостей для того, чтобы удалось поглотить и передать ДНК как можно больше света. В фрагменте Исиды эту энергию символизирует сексуальная составляющая. Другая трансмутация, Проявление, представляет собой способность использовать эти энергии, чтобы воздействовать на трансмутации физических состояний, включая элементы (стихии). Третья трансмутация — это качественная характеристика самого времени: от мрака Железного века до сияния Золотого века. Необходимо помнить, что Исида не могла начать процесс трансмутации до тех пор, пока звезды не оказались в соответствующих точках: это показывает, что время и датировка имеют исключительно важное значение. Все три эти трансмутации являются аспектами одного и того же процесса: «что сверху, то и внизу», как сказано на Изумрудной табличке, и взаимосвязано между собой «метафорой света».

Преобразование и трансцендентность

Итак, теперь мы подготовлены к восприятию природы трансмутации, лежащей в основе алхимии. Это не только трансмутация, включающая в себя индивидуальное или локальное воздействие на наше окружение, но и глобальная, универсальная трансмутация, затрагивающая природу времени и его качественные характеристики и делающая это совершенно особым образом. Наиболее ранние алхимические тексты подтверждают реальность подобной перспективы. Большая часть этой тайны касается времени, и притом не просто исчисления времени в астрологии, но времени в космологическом смысле.

По мере того как алхимический мем передавался из века в век различными тайными обществами, такими, как Сообщество Сына Вдовы, целостная информация дробилась на отдельные фрагменты. Таким образом, многие посвященные обретали знание лишь внутренних и трансформативных процессов, не обладая пониманием того, как эти элементы соотносились со всем объемом античной науки. Подобное отсутствие космологического компонента означает, что, когда адептам все же удавалось достичь успеха (т.е. превращения), это происходило случайно и без всякой гарантии возможности повторения достигнутого результата. Наиболее тщательно охраняемой тайной была тайна времени и его тайных свойств. Тайной тайн в рамках гностической премудрости было знание о начале и конце «времени». Это и есть откровение, преобразующее таинство, проявляющееся в акте трансмутации.

Алхимия как искусство трансмутаций основана в первую очередь на понимании сущности единого поля материи, энергии и информации — поля, включающего в себя целый ряд накладывающихся друг на друга превращений, которое наглядно показывает тождественность всех этих трех компонентов, входящих в его состав. Ключом ко всем этим трансформациям является способность устанавливать контакт — то есть обмениваться информацией — непосредственно с самой материей. Ме-

ханизм подобного контакта — не что иное, как выделение и поглощение протонов. Свет и, в частности, видимый свет может инициировать особые химические реакции, и на органическом уровне это способно вызывать весьма ощутимые последствия, например, «включать» процесс фотосинтеза, в рамках которого световая энергия используется для создания протеинов и сахаров.

За последние двадцать лет разные микробиологи постулировали и экспериментально доказали, что все живые клетки излучают очень слабые фотонные импульсы, создаваемые ДНК каждой клетки. Подобные импульсы носят достаточно регулярный характер, и их можно рассматривать как особую форму материального света, что позволило некоторым исследователям утверждать, что деятельность биофотонов представляет собой своего рода язык, то есть средство общения. Фриц-Альберт Попп в своей работе, опубликованной в 1993 г., высказал предположение, что этот механизм «указывает на существование в живых организмах [некоего] усилительного механизма, который получает информацию [и действует в соответствии с ней]. В частности, живая система сама может быть организована внутренними электромагнитными полями, способными получать, усиливать и, по-видимому, передавать электромагнитную информацию в широком диапазоне частот».

Эта идея во многом аналогична гипотезе о морфогенетических полях, впервые сформулированной известным биологом Рупертом Шелдрейком. По мнению Шелдрейка, биологические существа обладают памятью, образующей особое поле вокруг каждого из них. Это поле функционирует как точная копия информации о развитии видов и отдельных особей и обладает чувствительностью к воздействиям на него как в пространстве, так и во времени. Одним из важных аспектов алхимии является способность вступать в контакты с другими морфогенетическими полями. Алхимики полагали, что минералы тоже являются жи-

выми существами¹ и, следовательно, обладают аурой, которая действует во многом как морфогенетические поля.

Подобные трансформативные контакты достигались различными способами, в зависимости от уровня посвящения адепта. Успех в деле создания «философского камня» гарантировал успех всего процесса в целом. В то же время «Камень Мудрецов» отнюдь не был и не считался конечным результатом алхимического процесса. Он рассматривался лишь как орудие, инструмент, необходимый для реальной завершенности процесса.

Точно так же и пресловутая *первичная материя* воспринималась не просто как материя, а как особое вещество, обладающее некоей степенью одушевленности, достаточной для того, чтобы сохранять «заряд» памяти, необходимый для осуществления превращений. Когда эта *первичная материя*, эта одушевленная субстанция, запрограммирована или «заряжена» от философского камня, она обретает способностью вызывать трансмутацию. Подобная трансмутация на одном уровне представляет собой геометрическую переориентацию структуры элементов вещества, на которое она воздействует. Геометрическая структура, характерная для такой субстанции, как свинец, под влиянием морфогенетических контактов, вызванных воздействием философского камня алхимика, трансмутирует (трансформируется) в геометрическую структуру, присущую только золоту.

Могла ли алхимия космологического времени быть своего рода геометрической структурой планет и их ориентацией по

¹ Ср. народное поверье о том, что камни растут и могут плакать. На юге США, в пустыне Невада, есть необычный район, в котором, как на протяжении веков замечали местные жители, небольшие камни самостоятельно перемещаются с места на место. В житиях православных святых есть упоминания о том, что некоторые камни даже обладали способностью... плавать (житие св. Антония Римлянина). Таким образом, камни издревле воспринимались как некая мистическая субстанция, не всегда и не во всем подвластная законам физики и материального мира. (*Прим. пер.*)

отношению к неподвижным звездам? В книге «Киматика», принадлежащей перу Ханса Дженни, представлена концепция создания и изменения природных структур посредством особых звуковых волн. Дженни поместил мелкий порошок на лист материала, подвешенный напротив стереодинамика. Видеозапись этого эксперимента показала, что порошок начал складываться в различные и достаточно сложные геометрические фигуры в зависимости от уровня громкости и амплитуды звука. Когда Дженни менял частоту, порошок магическим образом трансформировался, образуя совсем иную геометрическую фигуру. Любопытно, что, как заметил Дженни, существовало некое «промежуточное» состояние, во время которого правильная геометрическая фигура превращалась в хаотическую россыпь, из которой затем возникала новая фигура.

Но это — всего лишь один уровень трансмутации в рамках алхимического процесса. Превращение затрагивает и самого алхимика, ибо его телесная субстанция поглощает энергию и информацию трансмутации. Поглощение света, выделяемого при подобной трансмутации, способно оказывать прямое воздействие на ДНК оператора через посредство длинной последовательности этапов негенетического кодирования, которую она содержит. Эта так называемая связанная ДНК, составляющая большую часть нашего генетического кода, делится на интроны и экстроны. В результате современных исследований было установлено, что экстроны представляют собой эффективные лазерные пульсары, несколько раз в секунду испускающие слабые световые импульсы. Интроны, по-видимому, считывают поступающий свет, причем даже на коже, и косвенным путем регулируют различные внутренние процессы, такие, например, как околосуточные биоритмы. Таким образом, для получения *первичной материи* и «философского камня» необходимы изменения (трансмутации) в организме самого оператора-алхимика. Другими словами, в ходе эксперимента изменениям подвергаются и сам алхимик, и *первичная материя*, с которой он работает.

Это далеко не все трансмутации. Существуют и другие, в частности — изменения в структуре пространства и времени, происходящие, когда строение элементов изменяется и трансформируется в новые геометрические конфигурации. Эти изменения также оказывают влияние на общество и межличностные отношения, что обещает возможность достижения нового Золотого века. А в самом сердце этой тайны кроется возможность планетарных¹ трансмутаций. Таким образом, конечная тайна алхимии заключается в приближающемся времени планетарной катастрофы, которая, возможно, как говорил Фулканелли, и станет концом времени.

¹ Главная идея Р. Штайнера и антропософии, популярной в начале XX в. (*Прим. пер.*)

ЭСХАТОЛОГИЯ И АСТРОНОМИЯ

Наконец, в «Ave Regina» Пресвятая Дева определенно именуется корнем (salve radix), чтобы показать, что Она — принцип и начало всех вещей.

«Радуйся, корень, чрез который воссиял
Свет всему миру».



В этой связи Нотр-Дам в Париже (собор Парижской Богоматери), эта церковь философов, бесспорно является собой один из наиболее совершенных образцов, и, как сказал Виктор Гюго, «самый утешительный итог герметических наук...»

«Тайна соборов»

ГНОСТИЧЕСКАЯ ЭСХАТОЛОГИЯ



Возвращение гностицизма: Исида и Мария — алхимики

В едва ли не самом раннем тексте по алхимии, «Пророчица Исида», мы находим отзвук сокровенной древней науки. В основе этой науки лежит нечто, что мы обычно называем алхимией. Алхимия — это производное и плод интеллектуального и духовного фермента, «закваски», сложившейся в Александрии в первые три века н.э.¹ Претерпев некоторое развитие, она стала составной частью традиции гностицизма, противопоставлявшего себя ортодоксальному и апостольскому христианству.

Слово «гностика» представляет собой производное от греческого «гнозис», что означает «знание». В духовном смысле гнозис представляет собой непосредственный мистический опыт общения с Божественным началом, и такой опыт является ис-

¹ Упоминания об алхимических операциях фигурируют в древнем загадочном апокрифе — книге Еноха, списки которой, найденные среди свитков Мертвого моря, датируются II в. до н.э., а сам текст восходит к глубокой древности. В книге Еноха сказано, что плавить и обрабатывать металлы людей научил один из падших ангелов. В дальнейшем христианское таинство пресуществления хлеба и вина в Тело и Кровь Христовы стало интерпретироваться некоторыми гностическими школами как алхимическое действие высшего сакрального статуса. (Прим. пер.)

ключительной сферой интереса многих мистериальных религий. Действительно, раннее христианство первоначально возникло и оформилось как своего рода иудейская мистериальная школа. Иудеи в античном мире пользовались репутацией народа, обладавшего магическими познаниями, и это способствовало быстрому распространению христианства. В том же Египте христианство было воспринято как новый вариант древних религиозных представлений об Исиде и Горе, существовавших в Древнем мире вот уже более двух тысячелетий.

Как мы видим во фрагменте «Пророчица Исиды», гностические идеи и среди них — алхимия¹ развивались практически одновременно и параллельно с христианством². Наиболее ранняя версия Изумрудной таблички, краткого руководства по магии и алхимии, относящейся к II в. до н.э. (см. Приложение В), была найдена в могиле своего неведомого владельца в Фивах, что в Верхнем Египте. Она представляет собой фрагмент чисто «гностического» магического текста. Алхимия является весьма специфическим направлением естественных наук древности, предполагающим тройную трансмутацию. В широком смысле гностицизм — это отражение картины мира, допускающей и предполагающей подобные трансмутации.

Алхимические тексты всех времен и народов являются ис-

¹ Термин «алхимия» происходит от арабского «аль-Хем», что буквально означает Египет. Кем (или Хем) — древнее самоназвание Египта, означающее «красная земля». (*Прим. пер.*)

² Показательно, что систематизаторы алхимических учений Зосим Панополитанский (IV в.) и Олимпиодор (IV в.) были современниками отцов первых Вселенских соборов. А один византийский алхимик VI—VII вв. так и остался в истории под псевдонимом Христианин. Цель алхимии — как бы второе сотворение космоса из хаоса и одновременно второе искупление космоса. Считалось, что алхимик, выступая в роли Искупителя и Спасителя, был властен даровать падшему золоту силой тинктуры (сакрального раствора) новую душу. Эту тинктуру греческие адепты алхимии называли «крещальный дух». Таким образом, алхимический акт выступал в роли не только аналога евхаристии, но и аналога таинства крещения. Вообще параллели между языком алхимиков и богословов заходили очень далеко, вызывая резкую реакцию со стороны христиан. Любопытно, что алхи-

ключительно важными компонентами процесса развития алхимии, но они не связывают напрямую алхимию и эсхатологию, то есть учение о конце света. Таким образом, эта связь вытекает из их контекста и подтекста, той эпохи, в которой развились сами представления об алхимии. И лишь Фулканелли дерзнул выдать тайну: гностики прежних времен были алхимиками, а алхимики — это всегда гностики.

В основе гностицизма как учения лежит представление о конце света. Еще до того, как христианство предложило свою, принципиально новую мифологию, гностицизм разработал собственную уникальную эсхатологическую модель. В известном смысле гностики, как и современные христианские фундаменталисты, с нетерпением ожидают конца света.

Практически в каждой культуре существуют свои собственные версии мифа о всемирной катастрофе. Сопоставив друг с другом подобные мифы и предания, можно выявить сходные мотивы вселенского катаклизма в столь далеких и разных культурах, как культуры эскимосов Сибири, аборигенов Австралии, друидов Ирландии и племен шумаш в Северной Америке. Во многих традициях подобная катастрофа осмысливается как уход человека из мира Золотого века. В некоторых верованиях такой

мики, обладавшие громадными потенциями, считались не только врачевателями, но и «мастерами нетления», то есть искусными мумификаторами. Излишне говорить, сколь важную роль играл культ мумий в Египте и культ мощей в христианстве, и сколь часты упоминания о воскрешении мертвых в житиях святых и даже Евангелиях. Кстати, главный материальный плод усилий алхимиков — золото — фигурирует в новозаветных текстах как символ мученичества: «дабы испытанная вера ваша оказалась драгоценнее гибнущего, хотя и огнем испытанного золота» (1 Петра, 1, 7). А в житии знаменитого христианского святого IV в. Спиридона Тримифунтского — чудотворца приведены два эпизода, весьма напоминающие практику алхимиков высшего посвящения. В одном из них святой превращает змею в золото, а затем возвращает ее в прежнее состояние. Другой пример еще более поразителен. Во время споров о Единстве Ипостасей Бога в Святой Троице Спиридон в доказательство правоты этого догмата взял в руку глинфу (византийский кирпич) и с молитвой крепко сжал его. И, как символ трех природ, из кирпича блеснул огонь, истекла вода и упала глина. (*Прим. пер.*)

катаклизм воспринимается как кара богов за злодеяния и нечестие людей. Излюбленную гностиками смесь персидского зороастризма, иудейской эсхатологии и египетской космологии с изрядной долей древнегреческой философии вполне можно считать попыткой дать сводный синтез всех древних преданий о катаклизмах и свести их в некую универсальную апокалипсическую модель.

Помня о том, что ярлык «гностицизм» накрывает собой огромное множество самых разных и часто противоречащих друг другу систем религиозных представлений, можно попытаться «рассортировать» этот спиритуалистический калейдоскоп и обратиться к рассмотрению основ собственно гностической космологии, ее ядра. Базовые постулаты гностицизма включают в себя добрых и злых божеств, и в основе своей это радикальная дуалистическая система. Реальной движущей силой философии гностицизма является намеренно усложненный и, так сказать, экспериментальный вариант представлений о конце света.

Согласно одному из гностических мифов, при сотворении мира дух Света был заключен в темницу силами Тьмы. Этот свет, являвший собой эманацию Божественной сущности, был заключен в человеческие тела в виде отдельных искр света, которыми и являются наши души. Гностические секты были убеждены, что цель человеческой жизни — пройти тот же путь в обратном направлении, совершить трудное путешествие индивидуальной искры Божественного Света назад, к воссоединению с Первозданным Светом путем искупления и спасения. По мнению гностиков, мир и вся его история — это создания злобного Демиурга¹.

¹ Демиург (от *греч.* букв. «ремесленник») — в эзотерических системах, у Платона и Плотина — творец материального мира, сформировавший его из некой праматерии. В эзотерической этике — источник зла и бед. Поскольку функции Демиурга совпадают с ролью Христа в творении согласно христианскому Символу веры («Им же вся быша»), в резко негативной оценке Демиурга у гностиков в прикровенной форме присутствует их антихристианская позиция. Кстати, Христос в ипостаси человека был плотником (от *греч.* «тектон», что означает «строитель»), то есть ремесленником, что еще более усиливает параллель между Ним и Демиургом гностиков. (*Прим. пер.*)

Этот Демиург — ложный бог, или злое начало, создавшее этот мир в качестве клетки для душ — частиц Божественного света.

После того как душа достигает спасения, она возвращается к источнику Божественного Света, который медленно, по мере возвращения в него все большего и большего числа душ, восстанавливает свою целостность. Впоследствии, когда все души вернутся к этому истоку, материальная Вселенная, достигнув своей полноты без Света, переступит грань конца и погибнет. Учитывая представления современной биологии об излучении света и способностях спирали ДНК в качестве носителя информации, а также применение этих знаний для построения голографической картины мира, описанной гностиками, подобная эсхатология света приобретает все большее «научное» значение. В этом смысле мы можем рассматривать ДНК как крошечные фрагменты такой голограммы, содержащие информацию о целом, ограниченную самой материей, которую они должны одушевлять, чтобы вернуться к Вселенскому Свету.

Таким образом, эта «эсхатология Света», представляющая собой некий синтез древнеегипетских, персидских и иудейских элементов, может рассматриваться в качестве универсальной первоосновы для многочисленных гностических традиций. К числу этих традиций относилась и новая мессианистическая форма иудаизма, впоследствии трансформировавшаяся в христианство.

Действительно, гностические секты свято верили, что именно они обладают сокровенным знанием об истинной природе Христа. Большинство из их адептов не верили в Христа как реального человека из плоти и крови, который страдал и умер на кресте. Для гностиков Христос был божественным вестником, существом ангелоподобного плана, принявшим облик человека. Он был послан, чтобы поведать людям тайные знания о пути возвращения к Свету, избавления из этого мира тьмы. В этом смысле понятно, что возвращение (Второе Пришествие) Христа, по мысли гностиков, будет не материальным, а духовным. Воскресение для них было метафорой духовного триумфа над смертью и поэтому считалось доступным для каждого.

Убежденность гностиков в необходимости прямого опыта спасения, индивидуально-личностного возвращения в Свет резко контрастировала с господствующими взглядами ортодоксальной церкви, согласно которым только апостолы, которым Иисус явился после Воскресения, имели дар принимать и передавать духовную власть. Гностики, так сказать, решили повысить ставки, провозгласив Марию Магдалину своего рода суперапостолом.

По мнению гностиков, Мария Магдалина, сестра Марфы и Лазаря, была женой Иисуса. Именно поэтому она удостоилась чести стать первой свидетельницей Воскресения. Гностики также считали Марию Магдалину источником наиболее таинственных мистериальных знаний. Многие гностические секты пошли еще дальше, утверждая, что Мария — мать, жена и сестра Богочеловека — на самом деле была все той же Исидой, царицей неба. В своей «Тайне соборов» Фулканелли привлекает наше внимание к этому аспекту, когда в весьма туманных выражениях сообщает, что Черные Мадонны в криптах крупнейших готических соборов представляют собой ипостасные реплики богини Исиды. Этот символ является наиболее важным звеном, связующим эзотерику христианства с Египтом.

Как и в мистериях Исиды, доминирующее место в раннем христианстве и алхимии занимали женщины. Наиболее знаменитой личностью среди женщин-алхимиков была Клеопатра, автор классического текста «Хризопейя», или «Искусство делать золото». В этом труде, а также в тексте «Пророчица Исида», входящем в состав свода «Кодекс Маркиана», относящегося к XI в., мы видим древнейшее изображение змеи Уробороса, кусающей свой хвост (ил. 3.1). Этот символ космического цикла изображается наполовину черным и наполовину белым¹. Греческая надпись, окружающая его, гласит: «Сумма всей философии».

¹ Этот символ очень похож на знаменитую китайскую дуалистическую пиктограмму «Тайцзи» (букв. «Великий предел»), которая изображает неслиянное единство двух противоборствующих начал: темного (инь) и светлого (ян). Отсюда и другое название этого символа — инь-ян. (Прим. пер.)

Ил. 3.1. Страница из книги «Кодекс Маркиана» с изображением змеи Уробороса и восьмилучевых звезд.

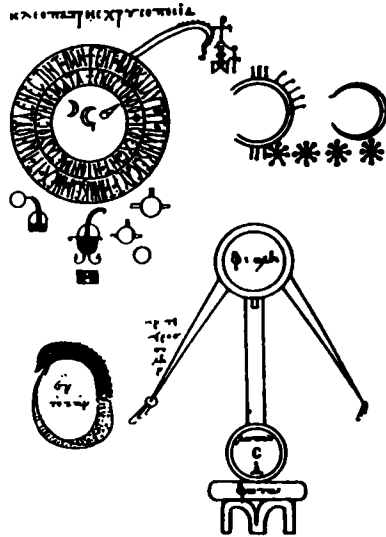

Действительно, поскольку теперь нам известна исключительная важность спирали ДНК в этом богословии света, змея, кусающая свой собственный хвост, становится мощной метафорой, символическим изображением ДНК, что, по мнению антрополога Джереми Нарби, создает целый «телевизионный поток» образов, восходящих непосредственно к самой ДНК. На той же странице «Кодекса Маркиана» под изображением месяца, изогнувшегося в виде маленькой змейки, мы видим целый ряд восьмилучевых звезд. Этот образ напоминает гностический огдоад, группу небесных сил (здесь можно вспомнить древнеегипетский Нетерс), представленную в виде восьмиугольника.

Являясь реминисценцией огдоада из Гермополиса, города, посвященного богу Тоту, или Тету, и гностических систем Василида и Валентина, восьмилучевая звезда впоследствии стала специфическим символом Марии, матери Иисуса Христа. Для пифагорейцев этот знак символизировал возрождение космоса, будучи, по словам Эратосфена, «выражением двойной полярности элементов, создающей постоянство». Известный алхимик XVII в. Бэзил Валентайн (обратим внимание на сочетание в его имени

имен Василида и Валентина) утверждал, что восьмилучевая звезда символизировала философский аспект ртути и завершение первого этапа Великого Труда.

В Новом Завете фигурирует достаточно много Марий, что иной раз становится источником путаницы. В их числе — Мария, мать Иисуса, Мария, сестра Марфы и Лазаря, Мария Магдалина, удостоившаяся первой увидеть Христа после Воскресения, и «другая» Мария, и т.д. Некоторые из этих Марий могли быть одним и тем же лицом, например Мария из Вифании и Мария Магдалина. Гностики упорно стремились избегать путаницы, сфокусировав все внимание на Марии Магдалине, которую они провозгласили женой и ближайшей спутницей Иисуса Христа. По свидетельству Евангелия Марии, одного из апокрифических текстов, найденных в 1947 г. в Наг-Хаммади, Иисус поведал ей все тайны, которые не пожелал открыть апостолам. Любопытно, что некоторые гностические секты, такие, например, как офиты¹, считали, что Мария Магдалина и видный автор алхимических текстов, живший в I в. н.э. и известный под именем Мария Врейка, — одно и то же лицо (см. ил. 3.2).

¹ Офиты (от греч. «офис» — змей) — гностическая секта змеопклонников, в которой важное место занимал культ змеи. Церковь традиционно использовала символику змеи как синоним темного, губительного начала. Так, еще в IV в. появился «Панарион» — обширный свод, перечисляющий все известные на тот день ереси. Автором «Панариона» был епископ Епифаний Саламский (315—403), знаменитый борец за ортодоксию, живший на Кипре. Классифицируя ереси, Епифаний применил новаторскую методологию. Он соотносил каждую ересь с определенным видом змей. При этом любопытно, что количество змей, упоминаемых Епифанием, существенно превосходит то, которое фигурирует в трудах античных зоологов, например, Никандра из Колофона. Само название его труда — «Панарион» — буквально означает «аптечка», содержащая всевозможные лекарства и противоядия. В конце каждого раздела своего трактата Епифаний предлагает читателю конкретное противоядие. Число ересей, упоминаемых в «Панарионе», составляет 80. Епифаний придавал этому числу особое значение, а поскольку ересей в то время насчитывалось меньше 80, епископ искусственно делил некоторые из них на два-три течения. (Прим. пер.)

Ил. 3.2. В офитском течении гностицизма пользовалась особым почитанием змея, считавшаяся воплощением божественного принципа изменений и трансмутации. На этом офитском надгробии I в. мы видим змею, обвившуюся вокруг фаллического столпа Джед — символа Мирового Древа. (Коптский музей, Каир.)



Кем бы она ни была на самом деле, Мария Еврейка являлась одним из замечательных алхимиков-практиков, изобретателем целого ряда технических средств, применяемых и поныне, например, жаровни с углями для постоянного подогрева, жаровни для длительного нагревания и двойного тигля-кипятильника (который у французов до сих пор именуется *bain-marie*). Ни одно из ее сочинений до нас не дошло, но Зосим¹ и другие ранние компиляторы текстов по алхимии всегда отзывались о ней с особым почетом. Зосим считал, что Мария Еврейка — это Мириам, сестра Моисея. Он, как и полагается, всегда стремился придать своей традиции максимально возможную древность.

Мысль о том, что Мария Магдалина могла быть одной из основательниц алхимии, на первый взгляд представляется более

¹ Имеется в виду Зосим Панополитанский (середина IV в.), ранне-византийский алхимик. (Прим. пер.)

чем странной. Ортодоксальное христианство со временем стало единственным и господствующим направлением, подавившим все прочие пышно цветущие ответвления христианства I в. н.э. За рамками победившего учения оказалась и гностическая картина мира с ее мистической эсхатологией света, дававшая своим адептам надежду на возвращение к божественному источнику этого света. Не будет излишним преувеличением сказать, что ортодоксальное христианство стало политическим инструментом — средством контроля доступа к духовной реальности, то есть, другими словами, превратилось в одно из созданий Демиурга.

И, однако, чем больше изучаешь Евангелия и алхимическую литературу ранних гностиков, тем сложнее отрицать, что христианство в своей первооснове было выражением той же духовной традиции. В таком понимании христианство служило как бы движущей силой и средством реализации алхимических трансмутаций, одной из которых является конец света. Только в Евангелиях и других раннехристианских текстах процессы трансмутаций (преобразований), лежащие в основе алхимии и эсхатологии, изображены как часть неразделимого целого.

Алхимия и христианская эсхатология

В основе христианства лежит космологическая тайна, и наши современные представления о конце света восходят к этой магической тайне, заключенной в самом сердце христианства. Чтобы постичь эту тайну и всю ее важность с точки зрения алхимии и апокалиптики, мы должны для начала рассмотреть вопрос о том, каким образом в культуре палестинских евреев I в. н.э. возникла эта уникальная концепция конца света.

Как показывают мифы народов мира, идеей конца света были буквально одержимы очень и очень многие архаические традиции, а не одни только древние евреи. Предания о потопе, во многом сходные с историей Ноя, изложенной в книге Бытия,

хорошо знакомы многим традиционным культурам. Более того, библейская история о Ное сама восходит к преданиям шумеров Междуречья, лежащим в основе сюжета знаменитого эпоса о Гильгамеше. Однако Ветхий Завет — явление совершенно уникальное. Вместо того чтобы изложить эту историю в виде хроники или свода мифов, Ветхий Завет использует ее, чтобы продемонстрировать сверхъестественное вмешательство Бога в дела человеческие.

Ранние книги Ветхого Завета представляют собой нечто вроде псевдоисторической непрерывной последовательности событий, рассказы о которых, будучи собраны вместе, составляют некое единое целое, даже если они написаны в разное время и при весьма и весьма разных обстоятельствах. Создавая иллюзию историчности, течение времени обретает смысл как средство исполнения Божьего замысла. Это обостренное чувство духовной наполненности истории делает древнееврейскую — и тесно связанную с ней христианскую — картину мира в высшей степени восприимчивой к идее конца света. Если существовал момент сотворения мира, из этого вполне логично вытекает и идея о некоем моменте разрушения и гибели, или Страшном Суде. Утверждая, что все эти метафоры представляют собой реальные события, а не мифические образы в рамках некоего космического цикла, Ветхий Завет облачает Божественное начало в своего рода смирительную рубашку истории, основанной на законе причин и следствий.

Однако чувство исторического единства само по себе явилось плодом апокалипсического события — захвата Иерусалима вавилонянами в 58 г. до н.э., увода израильтян в плен и последующего их возвращения на родину спустя поколение. Моисеев Закон, или Тора, представлял собой компилятивный свод древних текстов, найденных среди развалин иерусалимского Храма, и месопотамских мифов, усвоенных израильтянами в изгнании. Эта новая версия священных текстов подчеркивала право еврейского Бога карать или вознаграждать и одаривать Свой народ. Историческая природа Божьего Промысла не была забыта вы-

жившими в изгнании, которым доводилось слышать Моисеев Закон.

Помимо нового чувства участия Бога в делах человеческих и событиях истории, евреи изгнания пополнили свои религиозные представления еще одним элементом. В то время как до вавилонского пленения еврейские пророки были более всего обеспокоены социальными и моральными аспектами жизни Израиля и его отношений с Божьим промыслом, после возвращения фокус их внимания сместился на события апокалипсического плана, которые обрели поистине космические масштабы. Евреи вернулись из пленения, обретя новый взгляд на собственную историю и самоидентичность, а также став народом, перед которым открылись новые духовные перспективы и представления о таких вещах, как ангелы и ожидание прихода Мессии. Но наиболее важной из этих идей было убеждение том, что мир погибнет в грандиозной космической катастрофе — Апокалипсисе.

Пророки Ветхого Завета (слово «пророчество» восходит к греческому термину, означающему «экстатическое вознесение») появились около 1000 г. до н.э. По типу они весьма близки к монотеистическому шаману. «Невиим»¹, или говорящие от имени Бога, наряду со священниками и прорицателями занимали одно из центральных мест в духовной жизни израильского народа. Таких пророков было великое множество, и они совершали сложные ритуальные действия, танцую и декламируя свои пророчества перед толпами верующих, охваченных благоговейным трепетом и восторгом. Эти действия мало чем отличались от ритуалов, исполнявшихся некогда официальными оракула-

¹ Невиим (букв. «пророки») — представители харизматического течения в ветхозаветной религии. Их влияние было весьма велико, и они представляли собой особую прослойку, часто составляя прямую оппозицию храмовому духовенству. Интересно, что в первые века в ранней церкви как бы по инерции институт пророков продолжал существовать, о чем упоминается в посланиях апостола Павла. (Прим. пер.)

ми-прорицателями на Тибете. И в том, и в другом случае дело оканчивалось изречением пророчеств. Вспоминая о грехопадении Адама и Евы и изгнании их из райского сада, а также о всемирном потопе, пророки очень скоро перешли к осуждению греховной природы самого Израиля и теме приближения Судного дня.

Пророк Амос начал свое служение около 760 г. до н.э., и оно продолжалось с нарастающей активностью до тех пор, пока его пророчества не сбывались. Иеремия, пророк вавилонского пленения, живший ок. 600 г. до н.э., был первым, кто связал судьбу Израиля с конечными судьбами космоса. Он предрекал, что «небеса содрогнутся» от ужаса перед карой Божьей. Для тех, кому довелось пережить вавилонское пленение, эти пророчества звучали как обещание скорого конца света. Ведь все, что воспринималось евреями как знаки милости Божьей, — родина, Храм, царская власть, — было отнято и безвозвратно уничтожено.

Иезекииль, который был первосвященником во времена захвата Иерусалима вавилонянами, озаменовал собой новую эпоху — эпоху пророков-апокалиптиков. Как и Иеремия, он предсказывал гибель израильского народа и разрушение Храма. Иезекииль использовал множество эзотерических символов — огненные колеса, сухие кости, колесницы, многоголовые ангелы совершенно фантастического вида — чтобы создать сюрреальный образ апокалипсического преображения. Он использовал почти все элементы, которые впоследствии применяли почти все позднейшие пророки при описании конца света, а также добавил несколько новых: явление царя из дома Давидова, который будет править всем человечеством; идею о избранных праведниках, которые спасутся; и, что самое важное для евреев того времени, — возрождение великого Храма в Иерусалиме, считавшегося обиталищем Бога. Этот образ материального, земного Нового Иерусалима лег в основу образа Храма в книге Откровения Иоанна Богослова и внес значительный вклад в формирование гностической идеи хилиазма.

Но подлинным создателем образа апокалипсического Мес-

сии, в основе которого лежали идеи зороастризма, был Девтероисаия¹, современник пророка Иезекииля в изгнании. Идея воздаяния проникла в древнееврейскую эсхатологию именно в период пленения. Мессия, согласно пророчеству Зороастра (Заратустры), придет, чтобы начать последнюю войну против сил зла, сокрушить полчища тьмы. Девтероисаия, дополняя пророчество Иезекииля, утверждал, что Мессию, который будет выходцем из дома Давидова, не примут и подвергнут гонению. Его благую весть воспримут неевреи и язычники, а не иудеи, но в конце концов именно евреи будут провозглашены Божьими избранниками. После этого будет заключен новый завет, и будут сотворены и явлены новое небо и новая земля. Пустыни превратятся в плодородные земли, и солнце уже не будет заходить над землей.

Именно таким был образ Мессии, повлиявший на образ мыслей и действия Иисуса. Создается впечатление, что Он намеренно «подстраивал» свое учение и проповедь в соответствии с ожиданиями, изложенными в пророчествах Девтероисаии. И люди из его ближайшего окружения, считавшие Его истинным Мессией, узнавали и понимали эти апокалипсические коннотации.

Общие представления о конце света, сложившиеся к тому времени, когда Иисус выступил с проповедью Своего учения, включали в себя сразу несколько ключевых компонентов. Первым знаком конца должны были стать восстания и мятежи в Израиле, народе Божьем, который поднимется против сил зла и Гога, царя тьмы. Гога иудейские фанатики единодушно отождествляли с Римской империей. Что касается восстаний, то они имели место еще за сто лет до рождения Иисуса Христа. Одно из них, во главе которого стоял Иуда Маккавей, едва не завершилось полным успехом. И все же любая попытка мятежа служи-

¹ Установлено, что великому ветхозаветному пророку Исаие принадлежат только первые 40 глав книги, написанной от его имени. Последующие главы написаны явно после вавилонского пленения автором, условно именуемым Девтероисаией (в русской традиции — Второисаия). (*Прим. пер.*)

ла для римлян еще одним поводом продолжать свою политику железной хватки.

После восстания должен прийти День Господень, Страшный Суд, когда на грешных и нечестивых обрушится гнев Божий. Народ Израиля вновь воссоединится, и все изгнанники возвратятся из дальних краев и рассеяния. Мертвые воскреснут и тоже смогут присутствовать при последнем этапе земной истории — наступлении царства Мессии и установлении нового земного рая, в центре которого, естественно, будет возвышаться величественный Храм, воздвигнутый с помощью Божьей.

В этом контексте роль Мессии выглядела достаточно простой. Ему предстояло сокрушить силы царя зла, Демидурга, и установить на земле Золотой век. Теперь уже трудно с уверенностью сказать, как воспринимал себя и свои деяния сам Иисус на фоне этих ожиданий. Во время его земной жизни его высказывания никто не записывал. В последующие тридцать пять лет после его смерти его идеи продолжали жить только в устном бытовании, в проповедях миссионеров и учителей. В результате учение Иисуса спонтанно адаптировалось к конкретным ожиданиям слушателей и обращаемых. Петр, Павел и другие апостолы, а также кодификаторы Евангелий адаптировали Его учение к нуждам и интересам общин, среди которых они жили и проповедовали.

Своим современникам Иисус во многом казался магом и чудотворцем того народного типа, который был слишком хорошо знаком в Палестине. Простые люди видели в нем одного из великих магов, таких, как Аполлоний Тианский¹, о жизни и чуде-

¹ Предполагается, что Аполлоний Тианский родился в один год с Иисусом Христом. Изучал медицину, философию, был адептом новой пифагорейской школы. Много путешествовал в поисках новых источников тайных знаний. Изучал религии в Индии, Малой Азии, Греции, Италии и Испании. Многие императоры знали его лично и уважали его деятельность и эрудицию, но Домициан в 94 г. н.э. подверг Аполлония тюремному заключению. Аполлоний прожил около 100 лет и однажды исчез в неизвестном направлении из храма Олимпия, в котором ранее вел жизнь аскета и где его окружали многочисленные последователи. (*Прим. пер.*)

сах которого тоже было написано несколько жизнеописаний, весьма напоминавших Евангелия. Галилея, родина Иисуса, приняла иудаизм лишь совсем недавно, в I в. н.э. Однако галилеяне по-прежнему сохраняли сильную тягу к привычному язычеству. Понятно, что на таком фоне успех проповеди Иисуса в первую очередь зависел от его способности творить чудеса.

В Евангелии от Матфея рассказывается, что маги (в русской традиции — волхвы. — *Прим. пер.*), зороастрийские астрономы и философы, увидели на небе над Вифлеемом, городом, где родился Иисус, звезду и пришли поклониться ему. Эти волхвы (по версии другого Евангелия — цари) были персонажи, весьма напоминающие пророков, носителей вполне конкретного этического и эсхатологического учения, даже если в Евангелиях о нем ничего не сказано. В этом ряду Иисус также предстает мудрецом и волхвом, причем типа, хорошо известного в Древнем мире. Этот мудрец учит и возвещает приближение Царства Небесного, привлекает массу последователей и совершает разного рода магические чудеса. Коренное различие между Ним и, скажем, Аполлонием Тианским заключается в ориентированности Иисуса на иудейские мессианские представления и ожидания. Иисус подчеркнуто называет себя «Сын человеческий», что у Девтероисаии является эпитетом избавителя, страдающего и торжествующего Спасителя.

Но главная тайна, лежащая в основе этого учения, сокровенная тайна христианства, — это, конечно, время явления Царства Небесного. Не может быть никаких сомнений, что Иисус также вселил в души своих последователей убежденность в том, что конец мира близок. Его смерть и воскресение символизировали торжество праведности над злым князем мира сего, а возвращение после воскресения знаменовало наступление следующего этапа — Страшного Суда. Более того, Он даже обещал, что некоторые из находящихся рядом в том момент еще не познают телесной смерти, как Он вернется.

Если наступление конца мира ожидалось в любую минуту, то вполне понятно, что записывать учение и проповеди Иисуса не

было никакой необходимости. Но через много лет, когда обещанный конец света все еще не наступал, старшие члены общины начали записывать Его учение. На основе этих ранних источников и возникли Евангелия. Так, наиболее раннее из Евангелий, Евангелие от Марка, написанное около 70 г. н.э., восходило к общему вероучительному документу, условно называемому Q, который служил для него источником сведений о жизни Иисуса. Матфей, автор следующего Евангелия, созданного между 80 и 100 гг. н.э., пользовался теми же источниками и сведениями, но обогатил их новыми оттенками смысла, продемонстрировав гораздо более высокий уровень осмысления древней эзотерической традиции.

Матфей донес до нас наиболее полную версию учения Иисуса о конце света и грядущем Царстве Небесном. Матфей показал себя проницательным адептом, постигшим тайну, лежащую в основе христианского учения, ибо именно благодаря его рассказу мы знаем о контактах Иисуса с Египтом, Вифлеемской звезде и приходе волхвов с Востока, избиении младенцев, отвержении и убийстве Мессии и многих других эпизодах, имеющих глубокий эзотерический смысл.

Что же касается тайны, то у Матфея о ней открыто говорится в рассказе о самом начале служения Иисуса. Матфей приводит цитату из Девтероисаии: «Народ, сидящий во тьме, увидел свет великий, и сидящим в стране в тени смертной, воссиял свет» (Мф. 4, 16)¹. Иисус в рассказе Матфея, как бы дополняя и раскрывая это пророчество, призывает: «Покайтесь, ибо приблизилось Царство Небесное» (Мф. 3,2)².

Чтобы приблизиться к рассмотрению этой тайны, нам придется на какое-то время выйти за рамки христианства и обратиться к рассмотрению другого древнеегипетского магического текста. На этот раз это будет знаменитый Парижский папирус,

¹ Ср. у Исаии: «Народ, ходящий во тьме, увидит свет великий; на живущих в стране тени смертной свет воссияет» (Ис. 9, 1—2). (*Прим. пер.*)

² Авторы не вполне точны: эту фразу в Евангелии от Матфея произносит не Иисус, а Иоанн Предтеча. (*Прим. пер.*)

одна из жемчужин, найденных в Египте учеными¹, сопровождавшими Наполеона. В IV папирусе, строки 725—830, мы находим описание ритуала, цель которого — достижение бессмертия путем... вдыхания света. Ученику предписывается сперва совершать в течение семи дней приготовительные обряды, а затем провести три дня в полной темноте. Утром одиннадцатого дня посвящаемый, обратившись лицом к восходящему солнцу, произносил такое моление: «Первоисток всех истоков... преобрази тело мое... [чтобы] я мог вновь приобщиться к бессмертному началу... чтобы я мог переродиться в мыслях моих... и чтобы дух святой мог дышать во мне».

С этими словами посвящаемый вдыхал первые лучи восходящего солнца и, как считалось, покидал свое тело и воспарял на небеса, преисполнившись света. «Поскольку я — Сын [Солнца], я выхожу за пределы моей души. Я есмь [магический символ Солнца]».

В Мф. 5, 14 Иисус прямо заявляет: «Вы — свет миру». Это своего рода аллюзия на слова Изумрудной таблички, которые как бы ставят знак равенства между успешным преображением и спонтанной вспышкой света (см. Приложение А). Молитва Господня, приводимая в Мф. 6, 9—13, также перекликается с Изумрудной табличкой: «на земле, как на небе» (Евангелие) и «что вверху, то и внизу» (Изумрудная табличка). Для тех же, кто достигнет Царства Небесного, утверждает Иисус, небо и земля, то, что вверху, и то, что внизу, станут одним и тем же. Главы 24 и 25

¹ Наполеон захватил с собой в Египетский поход не столько ученых, сколько специалистов по антиквариату. Кстати сказать, пока его образованные мародеры грабили усыпальницы фараонов, солдатня «великого корсиканца» развлекалась, паля из пушек по Большому Сфинксу. Их ядра причинили древнему памятнику куда больше разрушений, чем предыдущие четыре тысячелетия. Впрочем, понятно, что главным мотивом этого странного похода в Египет были не только жажда сокровищ и дерзкие мессианские претензии («Из Египта призвал Я сына Моего»), но и стремление обрести древние эзотерические знания, якобы дававшие власть над миром, или хотя бы установить контакт с тогдашними носителями подобных тайн. (*Прим. пер.*)

уже явно несут на себе отпечаток апокалипсиса. В них, в частности, говорится: «солнце померкнет, и луна не даст света своего, и звезды спадут с неба, и силы небесные поколеблются» (Мф. 24, 29). Иисус также говорит нам, что перед возвращением Сына Человеческого «как было во дни Ноя, так будет» (Мф. 24, 37), за исключением того, что никто не будет знать ни дня, ни часа, когда все это произойдет¹. Никто, за исключением посвященных.

В Мф. 24, 43—44² сказано, что те, кто последует за Сыном Человеческим, смогут сами определить время то и поэтому им следует готовиться и ждать. Когда же Он возвратится (Мф. 25, 31)³, Он отделит одних от других, овец — от козлов, руководствуясь состраданием и милосердием к своим верным последователям.

У того же Матфея мы находим и рассказ о том, как Мария Магдалина оказалась первой свидетельницей Воскресения, рассказ, в котором также фигурирует метафора света. Евангелист пишет, что «вид его [ангела. — *Прим. пер.*] был как молния» (Мф. 28, 3) и Мария поначалу не узнала его. Рассказ Матфея о Воскресении завершается описанием явления Христа в Галилее, во время которого Он возвестил ученикам Своим великую заповедь, последняя строка которой звучит как сокровенная тайна: «се, Я с вами во все дни до скончания века» (Мф. 28, 20).

Таким образом, в основе учения христианства мы видим преображение, которое по природе своей носит характер алхимического действия, а также упоминание о конце времен. Гностики заимствовали у христианства один из важных моментов, в

¹ «О дне же том и часе никто не знает, ни Ангелы небесные, а только Отец Мой один» (Мф. 24, 36). (*Прим. пер.*)

² «Но это вы знаете, что, если бы ведал хозяин дома, в какую стражу придет вор, то бодрствовал бы и не дал бы подкопать дома своего. Потому и вы будьте готовы, ибо в который час не думаете, придет Сын Человеческий» (Мф. 24, 43—44). (*Прим. пер.*)

³ «Когда же придет Сын Человеческий во славе Своей и все святые Ангелы с Ним, тогда сядет на престоле славы Своей, и соберутся пред Ним все народы; и отделит одних от других, как пастырь отделяет овец от козлов; и поставит овец по правую сторону, а козлов — по левую» (Мф. 25, 31—32). (*Прим. пер.*)

центре которого — знание о возвращении и конечном торжестве над злобным Демиургом и его темницей. Надежда, полученная учениками, остается обетованием, исходящим от самого ядра учения Иисуса. Как полагали гностики, Мессия открыл им путь в бессмертие.

Но Демиург в тот же миг вновь закрыл его.

Откровение, антихрист и хилиазм

Вскоре после написания Евангелий автор, назвавшийся Иоанном и, по-видимому, представлявший собой одно и то же лицо с апостолом Иоанном Зеведеевым, записал явленное ему видение, которого он удостоился, находясь в заключении на острове Патмос в Эгейском море. Со временем это апокалипсическое видение, или Откровение Иоанна, стало официальной и ортодоксальной точкой зрения церкви на конец света, в первую очередь — потому, что оно отождествлялось с любимым апостолом Христа — Иоанном, автором одного из Евангелий. Дарованное ему откровение стало Откровением, принятым апостольской церковью, которая сомкнула свои ряды в борьбе против гностиков и римских язычников.

В ранней церкви бытовало много различных вариантов Апокалипсиса, как, впрочем, и множество Евангелий. Собственно говоря, корпус апокалипсической литературы начал формироваться еще со времен ветхозаветных пророков — Иезекииля и Даниила. Многие из этих текстов, некоторые из них нередко встречаются среди свитков Мертвого моря, считающихся сегодня остатками некогда обширной библиотеки иерусалимского Храма, были найдены лишь в середине XX в. При изучении этих источников становится понятно, почему ранняя церковь, борющаяся за единство всех христиан, предпочла Откровение Иоанна Богослова, провозгласив его аутентичным пророчеством и изображением конца света.

Иудеохристианство не пережило разрушения Храма в 70 г. н.э. В Евангелиях, написанных уже после этой апокалипсической катастрофы, перед нами предстает образ христианства, ут-

ратившего связь со своими мессианскими корнями и ставшего универсальной религией мистериально-таинственного типа. Три так называемых синоптических Евангелия, то есть Евангелия от Матфея, от Марка и от Луки, были составлены в качестве обоснования ключевого вопроса формирующейся церкви — о том, кто обладает верховным авторитетом и властью в этом движении. Ответ Евангелий однозначен: легитимной властью в церкви могут обладать только апостолы и их канонические преемники.

В начале II в. мы уже видим первые начатки ортодоксии. По мере распространения апостольских Евангелий быстро возникла организационная структура для надзора за общинами верующих. Священники, совершавшие церемонии (богослужения), были ответственны перед епископами, которые, в свою очередь, были подотчетны апостолам¹. Таким образом, вертикальная цепь власти просматривалась вполне определенно. Бог послал в мир Христа, который призвал апостолов. Именно на них Он возложил ответственность за Свою церковь, а они, в свою очередь, получили право назначать глав отдельных христианских общин.

Однако в Римской империи получили широкое распространение и группы, исповедовавшие мистические аспекты христи-

¹ Высшим авторитетом в ранней церкви пользовались апостолы, рукополагавшие епископов. Только епископы имели право совершать все таинства церкви, в том числе и высшее — Евхаристию. В качестве помощников епископов выступали диаконы и младшие диаконы — иподьяконы. Впоследствии, когда число общин резко увеличилось, епископы стали рукополагать своих «заместителей» — хорепископов (аналог викарных епископов, служивших исключительно в сельской местности) и пресвитеров (аналог современных иереев). Роль курьеров при епископах выполняли «апостолы» (посланники), а при пресвитерах те же функции выполняли аколумы. Особое место занимали анагносты — чтецы, имевшие в древности весьма высокий статус. Кроме них, в ранней церкви существовал и особый, внеиерархический ранг христиан-харизматиков — пророки. Во II и III вв., в эпоху особенно жестоких гонений, сложился еще один околоцерковный ранг — мученики, которые претерпели страдания за Христа и, кровью запечатлев свою веру, выжили и продолжали проповедь. Существовало особое правило, по которому собор мучеников считался выше собора епископов. (*Прим. пер.*)

анства и активно смешивавшиеся с другими течениями, например гностицизмом, в основе которого лежали чисто языческие верования. Это породило широкое течение в христианстве, которое оказалось весьма далеким от простого апостольского понимания духовной власти. В частности, гностики настаивали, что каждый священник и епископ должен обладать личным опытом непосредственного общения со Христом. Подобная непосредственная версия христианства, естественно, носила более эксклюзивный, элитарный характер, чем простые апостольские гарантии безусловного спасения при условии правильной веры и послушания.

Ортодоксальное апостольское христианство превратилось в массовое направление в конце II в., тогда как многочисленные группировки гностиков все более и более дробились, превращаясь в замкнутые сообщества адептов (посвященных). Другие религиозные системы, воплощавшие идеи спасения и во многом напоминавшие христианство, такие, как митраизм, пытались соперничать с ним и боролись за поддержку имперских властей. К 180 г., когда Ириной завершил составление списка общепризнанных христианских канонических книг Нового Завета, включив в него и Откровение Иоанна Богослова, ортодоксальное христианство уже сплотилось в могущественную общественно-политическую силу. На протяжении следующего столетия, несмотря на постоянные жестокие преследования со стороны римских императоров, церковь неуклонно наращивала свое могущество и влияние. Гонения начала IV в.¹, отличавшиеся особой свирепостью, стали последней попыткой удержать от полного падения авторитет императорской власти и языческих культов. Это было вызвано громадным распространением христианства, апеллировавшего непосредственно к Божьей власти, исполнителями которой считались епископы апостольского поставления.

¹ Имеется в виду так называемое Диоклетианово гонение, когда император Гай Аврелий Валерий Диоклетиан (284—313) казнил десятки тысяч христиан и в том числе — свою супругу, императрицу Александру, которая была тайной христианкой. (*Прим. пер.*)

Книга Откровения, надписанная авторитетным именем апостола Иоанна, несет на себе явный отпечаток гностицизма. Иоанн был любимым учеником Иисуса, который на Тайной Вечере возлежал рядом с ним. В тексте Откровения Христос через Иоанна обращается к семи церквям в Малой Азии, наставляя и духовно укрепляя христиан, а также предупреждая их о грядущей эпохе гонений. Затем, внезапно изменив тон, Христос обращается к Иоанну: «Взойди сюда, я покажу тебе, чему надлежит быть после сего» (Откр. 4, 1). Иоанн поднимается к небесному престолу и видит серафимов, которых упоминал еще пророк Иезекииль. Кроме того, он видит Агнца, который поочередно взламывает (в русской традиции — снимает) семь печатей и открывает перед Тайнозрителем картины будущего.

Это очень длинное, сложное и причудливое видение имело своей целью укрепить верных, не желавших уступать нажиму властей и поклоняться императору¹. Некоторые из церквей, к которым устами Иоанна обращался Христос, склонялись к политике компромисса с римскими властями. «Зверем», упоминаемым в Откровении, был не кто иной, как император Нерон². Он был образом Демиурга на земле. Более того, он был сатаной,

¹ В Римской империи существовал государственный культ правящего императора, а его власть считалась священной. Некоторые императоры шли еще дальше, провозглашая себя богами. В их честь возводились храмы, и все подданные империи были обязаны приносить им жертвы, как богам. Естественно, что для христиан, поклонявшихся Единому Богу, это было худшим из кошмаров. Кстати, своего рода мини-идолом императора считалась даже монета с его изображением, почему наиболее упорные христиане отказывались даже брать в руки такие монеты. Ср. знаменитую притчу о динарии кесаря. (*Прим. пер.*)

² Основанием для такого утверждения служила гематрия (числовое значение) букв имени и титула Нерона (Nero Caesarus). При замене римских букв еврейскими получалось 606, что объясняется тем, что в римском написании имя Нерона выглядело как Неро, а в еврейском счете буква «н» имела числовое значение 60. Показательно, что в ранних греческих и латинских списках Апокалипсиса в качестве числа зверя фигурировало именно 606, а не 666, появившееся позднее, в результате изменения написания имени Нерона. (*Прим. пер.*)

императором и ложным богом в одном лице. Но многие из христиан были готовы пойти на компромисс с полубезумным императором. Этому, по свидетельству Откровения Иоанна, следовало положить конец, ибо последняя битва между Богом и сатаной неминуема и близка. Сатана, в образе римской державы, соби­рался усилить гонения против верных христиан, но они должны были выстоять и выдержать все, даже перед лицом смерти. Никакого духовного вреда враг причинить им не может, хотя их тела подвергнутся мучениям. Однако верные обязательно получают воздаяние, когда Христос возвратится, чтобы покарать грешников.

Адским Зверем, упоминаемым в Откровении, часто счита­лась вся римская империя, а императору и загадочной блуднице Вавилонской отводилась роль антихриста. Когда Христос воз­вратится в качестве Царя Царей, Он поведет все небесное воин­ство в последний бой против Зверя и его слуг — земных царей. В видении Иоанна Христос побеждает и устанавливает тысяче­летнее царство праведных. Это — единственное место в Новом Завете, где упоминается тысячелетнее правление Христа. После этого сатана восстанет из преисподней и поднимется против Христа. Тогда Бог пошлет с небес огонь, и сатана, апокалипсиче­ский Зверь и ложный пророк окончательно погибнут в огнен­ном озере.

Таков сценарий Страшного Суда. Покарав грешников и вос­кресив святых и праведников, Бог будет вновь жить среди людей. Он сотворит новое небо и новую землю, а также Новый Иеруса­лим. В этом Новом Иерусалиме не будет никакого видимого хра­ма; более того, там не нужны будут солнце и луна. Присутствие Самого Бога и Христа создаст там такое ослепительное сияние, что никакой тьмы там просто не будет. Из центра этого дивного города будут истекать воды реки жизни. На берегу этой реки бу­дет стоять вечно плодоносящее Древо Жизни. Избранные же уз­рят лицо Бога и, став бессмертными, будут править «веки веч­ные».

Клентий, поэт-гностицист начала II в., уже знал Откровение Иоан­на Богослова и ввел его в свой собственный опус, который сего­

дня давно утрачен, за исключением содержащихся в нем неодобрительных отзывов о хилиазме¹, приводимых у Оригена. Клентий придерживался учения о том, что тысячелетнее царство, предсказанное в Откровении Иоанна Богослова, будет представлять собой вполне материальный, земной рай, в котором человеческие чувства «будут испытывать удовольствие и наслаждение... Празднества в честь брачных торжеств будут продолжаться ровно 1000 лет».

Ориген, христианский апологет II в., стал первым крупным христианским мыслителем, который отверг обычные представления о материальном рае как воплощении Царства Небесного на земле. Ориген заменил буквальное понимание Откровения и коллективный характер Апокалипсиса идеей духовного и индивидуального, личного преображения². Ориген утверждал, что небесный праздник, о котором пророчески возведено в Откровении и который пришелся по нраву сторонникам хилиазма, следует понимать как духовную пищу, исходящую от Христа.

Однако опровергнуть идею материального, земного Нового Иерусалима, возведенного из золота и драгоценных камней, оказалось крайне сложно. Хилиазм продолжал существовать где-то на обочине христианской мысли еще добрую тысячу лет. Как мы увидим, идея о материальном преображении, сопровождающем конец света, со временем стала главной тайной западного оккультизма. Что касается алхимии, то там процесс превращения

¹ Слово «хилиазм» происходит от греческого «хилиа», что означает «тысяча». Любопытно, что этот же корень присутствует и в имени знаменитого греческого героя Ахилла, которое, по всей видимости, было даже не именем собственным, а скорее воинским званием — «тысячник» или, говоря в стиле библейской лексики, «тысяченачальник». (*Прим. пер.*)

² Ориген, по рождению — египтянин, был приверженцем александрийской школы толкования Св.Писания, предполагавшей метафорически-символическое прочтение текста, раскрытие его сокровенного смысла через систему иносказаний. Александрийцы полагали, что существует несколько (до 4) уровней содержания, причем высший раскрывается только посвященными посвященным. В этом они следовали традиции древних эзотерических школ. (*Прим. пер.*)

изучался отдельно, по крайней мере — в эзотерическом плане, от гностицизма и его хилиастических корней. Один из крупнейших авторитетов в области алхимии (видимо, за единственным и блистательным исключением Джона Ди), Фулканелли прямо указывает нам на взаимосвязь между алхимией и эсхатологией¹.

Анонимный маг из Фив, похороненный вместе со своим экземпляром Изумрудной скрижали, жил в начале II в. до н.э. и был младшим современником псевдо-Клеопатры и Клентия. Его *премудрый папирус*, вполне вероятно, мог принести немало практической пользы алхимикам-теоретикам позднеклассической эпохи, таким, как Олимпиодор и Стефан Александрийский. Стефан, живший в VII в. и посвятивший свой труд «Семь лекций по химии» императору Западной Римской империи Ираклию, представляет собой как бы разделительную линию между классическим периодом возникновения алхимии и новым миром христианской ортодоксии². В то время как на Востоке христианизированная греческая герменевтика служила своего рода спиритуалистической «отдушиной» для мистически настроенных образованных монахов, на Западе подобные взгляды беспощадно преследовались. Церковь видела в них прямое преемство с языческими идеалами, безвозвратно ушедшими в прошлое.

Западное христианство и даже некоторые из самих алхимиков полагали, что изучение сокровенных тайн природы — это

¹ Так называемые Енохианские тексты Джона Ди представляют собой сочетание алхимических образов и апокалипсического содержания. Более подробно об этом см. в книге Джеффри Джеймса «Енохианская магия Джона Ди». Об алхимических текстах Джона Ди см. книгу Гордона Джеймса «Секреты Джона Ди». (Прим. авт.)

² Под ортодоксией в большинстве случаев авторы понимают раннее православие, в значительной мере оформившееся еще до эпохи вселенских соборов и выработки догматических вероучительных формул. Ближе к концу I в. н.э., при сохранении евхаристического единства Западной и Восточной Церквей, приверженцы Римской кафедры стали именовать себя католиками, а духовенство четырех Восточных патриархатов (Константинопольского, Александрийского, Антиохийского и Иерусалимского) — сторонниками ортодоксии, т.е. собственно православными. (Прим. пер.)

грех и кощунство. Оно сродни запретному плоду с Древа познания в Эдемском саду и, наконец, составляет собой часть тех запретных знаний, которые принесли человечеству падшие ангелы. Обретение тайных знаний, подобно вкушению запретного плода, позволяет человеку приблизиться к Богу. Если верить Изумрудной табличке, получается, что алхимия обладает тайной творчества, независимого от Бога.

Соблазнившись этой возможностью, поздние алхимики, начиная с Олимпиодора (V в.)¹, сфокусировали внимание на символах Древа Познания и змеи, охраняющей его, видя в них своего рода ключи к творению. Отчасти этот интерес обусловлен влиянием гностических сект, в частности офитов, которые поклонялись змее, обитавшей в Эдемском саду, как творцу мудрости. Мудрость же была дана человеку, чтобы освободиться от власти демиурга Йалдабаота. Со временем символы, подобные змею Уроборосу, девизом которого служила формула «Сумма всей философии», стали наиболее почитаемыми во всей алхимической традиции.

Однако эти символы явно не могли помочь гностическим сектам пережить гонения со стороны христианских ортодоксов в IV и V вв. н.э. Они неизменно навлекали гнев реформаторов. В конце IV в. император Феодосий приказал разрушить языческие храмы. Так, был предан огню Серапеум² в Александрии со всей его огромной библиотекой уникальных древних текстов. Ипатия³, последняя женщина — выдающийся философ и алхимик, сумела спасти часть книг из библиотеки и некоторое время про-

¹ Олимп и одор — ранневизантийский историк, поэт, по убеждениям — язычник. Уроженец Фив. (*Прим. пер.*)

² Серапеум — после введения в Александрии культа Сераписа главное святилище этого бога также стало называться Серапеумом. Разрушен христианами в 391 г. н.э. (*Прим. пер.*)

³ Ипатия (ок. 370—415 гг. н.э.) — греческий математик, философ, дочь математика Теона из Александрии. Была главой Александрийского мусейона. Последовательница неоплатонизма в духе Ямвлиха, автор комментариев к трудам Аполлония из Перги и Диофанта. После убийства Ипатии в 415 г. христианами фанатиками математическая школа в Александрии утасла. (*Прим. пер.*)

должала свои эзотерические изыскания. Однако убийство Ипатии в 415 г. положило конец проповеди язычества в Египте. Уцелевшие ученые бежали в Афины, где Юстиниан¹ в 529 г. окончательно покончил с их изысканиями.

В эпоху, когда над всей Западной Европой опустилась ночь, в Константинополе наступил — правда, очень непродолжительный — герменевтический Ренессанс. Многие старинные рукописи, переписанные и скомпилированные греками-язычниками, начали стекаться во Францию, где их активно скупал Франциск I, загадочный король эпохи позднего Средневековья. Много веков спустя, будучи студентом и изучая искусство, Фулканелли считал эти манускрипты чрезвычайно ценными. Мы можем предположить, что благодаря им ему удалось найти некоторые символические ключи, в частности, изображение змеи мудрости и идею тройного превращения, о которых мы только что говорили.

Фрагментарность античных знаний привела к возникновению многих неразрешимых тупиков и тщетных поисков. Контролировать время трансформации (превращения) оказалось куда более важным, чем трансформировать само время.

Константин и ортодоксальный христианский Апокалипсис

Даже приверженцы хилиазма и другие гностики охотно соглашались с Ипполитом, епископом Порто, который по итогам своих вычислений истории мира пришел к выводу, что Римская империя могла быть только державой антихриста. Ипполит пола-

¹ Юстиниан (482—565) — византийский император в 527—565 гг. Век Юстиниана считается Золотым веком византийской культуры. Он сам написал ряд песнопений, до сих пор входящих в богослужебный круг Православной церкви. Борясь с язычеством, Юстиниан в 529 г. закрыл Афинскую школу — центр языческого неоплатонизма. При нем бы составлен знаменитый кодекс Юстиниана — свод законов римского права и возведен храм Святой Софии в Константинополе. Официально канонизирован как святой. (*Прим. пер.*)

гал, что его вычисления убедительно показывают, что до Апокалипсиса¹ остается какой-нибудь век или век с небольшим. Это было провозглашено как добрая весть. Дело в том, что христиане не слишком преуспели в своей миссии — обращении всех языческих народов в Христову веру. Они сознавали, что им нужно на это еще какое-то время, прежде чем наступит конец.

В первые два с половиной века бытия и развития христианства императорский Рим выступал в роли его величайшего врага, правившего от имени злого князя мира сего — Антихриста. Но затем, в конце второго десятилетия IV в., произошло нечто странное и неожиданное. Мнимый князь мира одержал победу в битве у ворот Рима и приписал свою победу... помощи Христа. Битва у Мульвиева моста сделала Константина императором, а вместе с ним христианство стало государственной религией.

Эта внезапная перемена ситуации казалась чудом самим христианам. Дело в том, что первые годы IV в. были ознаменованы жесточайшими гонениями на христиан за все время существования Римской империи. Римляне заставляли публично отрекаться от веры даже епископов. Христианство начало уходить в подполье, особенно в восточной части империи. На Западе же жестокие преследования, наоборот, способствовали увеличению числа христиан. Константин воспользовался этим фактом как орудием в политической борьбе. Как он сам рассказывал впоследствии своему биографу, историку Евсевию Кесарийскому, его доброе отношение к христианству обеспечило ему поддержку дополнительной дюжины легионов.

Флавий Валерий Константин, или Константин, был человеком, захватившим власть в империи вполне в духе традиции своих великих предшественников — Гая Юлия Цезаря и Октавиана Августа. Будучи сыном одного из четырех имперских «цезарей»,

¹ Апокалипсис (*греч.* «откровение») — книга Откровение Иоанна Богослова, в которой изображены картины конца мировой истории и гибели мира. Поэтому слово «апокалипсис» стало синонимом конца света и обычно используется именно в этом смысле. (*Прим. пер.*)

назначенных последним великим императором-язычником — Диоклетианом, Константин прокладывал себе путь к власти через паутину политических интриг, возникших в результате отречения Диоклетиана от власти в 305 г. н.э. Вечером 27 октября 312 г. Константин ловким ходом запер в ловушку своего последнего соперника в борьбе за императорский престол — Максенция, люто ненавидевшего христиан. Произошло это на берегу Тибра, в местности Сакса Рубра (Красные скалы), и единственным путем к спасению оставался Мульвиев мост.

По сути, эта битва решила судьбы не только империи, но и христианства, которые отныне оказались тесно переплетены. Расставляя свои легионы накануне вечером перед сражением, Константин увидел в небе поразившее его видение: огромный пылающий крест и греческие слова *en toutoi nika*, то есть «сим знаком победишь». В ночь перед битвой Константин видел сон, будто Христос явился ему и повелел водрузить пылающий крест на боевой штандарт¹. Проснувшись, Константин позвал своего кузнеца. Он рассказал ему о своем сне и приказал спешно сделать новое знамя, на котором следовало укрепить две греческие буквы (X и P), наложенные одна на другую в виде монограммы, как показано на ил. 3.3 А и 3.3 В.

Под этим новым знаменем армия Константина сбросила легионы Максенция в Тибр, в водах которого большинство его воинов погибли. Константин победоносно вступил в Рим и был провозглашен императором Запада. Итак, Гог, или Гог и Магог,

¹ Римский штандарт представлял собой древко с перекладной, украшенной конскими хвостами, серебряными и золотыми декоративными элементами, эмблемой легиона и пр. Сверху древко часто венчало изображение орла — символа императорской власти, считавшегося сакральным. Поэтому появление креста на знамени Константина не выглядело чем-то необычным: император решил перед боем укрепить свои позиции, заручившись еще одним могущественным оберегом, в данном случае — христианской монограммой «XP», трактованной и использованной как языческий талисман на удачу. Со времен Константина римское знамя стало именоваться лабарум и сохраняло главные атрибуты христианской символики. (*Прим. пер.*)



Ил. 3.3. А. Символ (знамение), который Константин увидел в небе и изобразил его на своем боевом штандарте.
 В. Обратите внимание на его сходство с рисунком на алтарной плите. Луксор, II в. н.э. (Коптский музей, Каир.)

согласно еврейской эсхатологии — злобный правитель мира, по крайней мере номинально стал христианином.

Вскоре после своей победы, в начале 313 г., Константин встретился с императором Восточной империи, Луцинием, и издал эдикт, подтверждающий религиозную толерантность, провозглашенную одним из четырех «цезарей», или тетрархов, назначенных еще Диоклетианом, и распространявшуюся на все существовавшие в империи религии, в том числе и христианство. Это было концом длительной эпохи гонений и одновременно началом стремительного взлета влияния православного христианства.

К 323 г. Константину наконец удалось объединить военным путем обе половины империи. Вскоре он перенес столицу вновь сплотившейся империи в Византий, вскоре названный в его честь Константинополем. Православное христианство вскоре стало официальной государственной религией.

Константин, действуя в соответствии с откровением, данным ему в видении, одержал победу. По настоянию церкви в отношении Константина христианам следовало проявлять послушание и готовность к сотрудничеству. Императору нужна была универсальная религия, с помощью которой он мог бы духовно сплотить свою огромную империю, и христианству в этом смысле выпал счастливый билет.

Но едва лишь Константин дал официальное благословение православию, перед ним возникла новая угроза. Это была самая мощная и опасная ересь в истории христианства. Благочестивый и аскетически настроенный александрийский пресвитер по имени Арий поверг своего епископа в замешательство своим неправославным суждением о природе Христа. Арий утверждал, что Христос не во всем един с Богом-Творцом, а являет Собой лишь Логос, первое и наиболее совершенное из Божьих творений. Поскольку Христос реально жил во времени, то есть, другими словами, родился, жил и умер на кресте, Он не мог быть совечным Отцу. Его творение произошло неким таинственным образом, и поэтому Христос не *единосущен* Отцу. Что касается Святого Духа, то Он являлся Богом в еще меньшей степени, чем Христос, поскольку якобы был творением Христа и, таким образом, был вдвое дальше, чем Он, удален от сущности Божьей.

Епископ Александр, созвав собор, отлучил Ария и его последователей от церковного общения. Это вызвало настолько серьезные волнения на религиозной почве, что Константину пришлось лично вмешаться в церковные дела. В послании к обеим сторонам конфликта Константин объявил, что диспут при столь резком противостоянии — дело недостойное и опасное. Однако христианская церковь смотрела на этот вопрос иначе. Для церкви вопрос о единосущии или подобносущии, то есть понятиях, выражаемых греческим терминами *homoousia* и *homoiousia*, имел жизненно важное значение как с политической, так и с богословской точек зрения. Если Христос не был Богом, все здание христианских догм и постулатов рассыпается. А если в самой церкви произойдет разделение, ее ценность как института, спо-

собного сплотить империю, сводится на нет. Поэтому решение этой проблемы стало вопросом жизни и смерти для новой имперской идеологии.

Константин решил положить конец этому диспуту и в 325 г. созвал в Никее первый экуменический, или Вселенский, собор. Константин лично председательствовал на заседаниях собора, выслушивая прения сторон, и, по свидетельству Евсевия¹, «умерял неистовство противоборствовавших партий». Арий изложил свою точку зрения, но Афанасий Великий, искусный мастер богословских баталий, присланный александрийским епископом Александром, с исчерпывающей убедительностью доказал, что, если Христос и Дух Святой не обладают той же самой природой, что и Бог-Отец, это означает торжество политеизма. С этим епископы, присутствовавшие на соборе, согласились и приняли новый всеобщий Символ веры, в котором говорилось, что Троица едина по существу, то есть обладает единой сущностью.

Единство церкви было закреплено отлучениями и анафемами. С этого момента церковь, получив статус имперской, сама начинала эпоху преследований инакомыслящих. Все книги Ария и его единомышленников были сожжены. По императорскому указу укрывательство таких книг каралось смертной казнью. Итак, время Темных веков начало свой отсчет.

Константин, номинальный христианин и вполне реальный кандидат на роль Антихриста, вместо этого явил собой новую модель Христа имперской церкви, Христа-Пантократора, Христа — Повелителя всей Вселенной. Демиург неожиданно стал Мессией, и началась более чем тысячелетняя полоса духовных преследований и репрессий. Отныне вопрос о конце света сделался прерогативой церкви — как в вероучительном отношении, так и в конкретной практике.

¹ Имеется ввиду Евсевий Кесарийский (ок. 263—339 гг. н.э.), христианский писатель и ученый, автор «Церковной истории» и множества апологетических и экзегетических трудов. (*Прим. пер.*)

ПРОСВЕЩЕННАЯ АСТРОНОМИЯ ДРЕВНОСТИ



Еврейское просвещение

После воссоздания Богом Нового Иерусалима, о чем подробно рассказано в главах 21 и 22 книги Откровения, на берегах реки, несущей воду жизни, будет стоять Древо Жизни. Это свидетельствует о том, что новое небо и новая земля, обетованные Богом через Иоанна в книге Откровения, на самом деле мыслились как буквальное, материальное возвращение в Эдемский сад. Так, по крайней мере, думали хилиасты. Они видели в этом Божественном воссоздании Храма шанс приблизиться к невинным радостям и уладам человечества, очищенного от грехов. Хилиасты, вполне естественно, полагали, что поскольку во вновь воссозданном раю не будет Древа познания добра и зла, которое послужило первопричиной грехопадения человека, следовательно, в Новом Иерусалиме не будет и самого греха.

Ориген¹ и другие отцы ранней церкви отвергали подобную

¹ Ориген (ок. 185—253/4 гг. н.э.) — выдающийся христианский богослов, философ, один из предшественников ранневизантийской мысли. Вслед за Филоном Александрийским развивал учение о трех уровнях смысла библейского текста — «телесном» (буквальном), «душевно» (морально-этическом) и «духовном» (философско-мистическом), причем предпочтение отдавалось последнему. Учение Оригена об аскетическом самопознании оказало сильное влияние на

интерпретацию. Но даже им не удалось полностью вытеснить из ортодоксальной эсхатологии идею о преображенной реальности и преображенном теле. По мнению гностиков, такая реальность может быть искуплена или воскрешена к новой жизни в результате апокалипсической катастрофы. В этом смысле апокалипсис представлял собой нечто вроде шанса для искр света вновь возвратиться и влиться в Свет. И эта гностическая концепция сохранилась в основе ортодоксальных представлений об апокалипсисе.

Христианство возникло и сформировалось в результате политических волнений, вспыхнувших в Палестине в I в. н.э., который явился поистине апокалипсическим периодом истории еврейского народа. Христианство смогло стать универсальной религией лишь после того, как для иудеев наступил «конец света», когда, спустя шесть с половиной веков после взятия и разрушения Соломонова Храма войском Навуходоносора, римские легионы под командованием будущего императора Тита вновь разграбили и сожгли иерусалимский Храм, недавно отстроенный Иродом, а затем изгнали евреев из Израиля. Для изгнанников это действительно было концом света, куда более страшным, чем вавилонское пленение. Тогда примерно через поколение Кир Великий разрешил евреям возвратиться в Иерусалим.

формирование монашеской мистики в IV—VI вв. В 543 г. в эдикте Юстиниана Ориген был объявлен еретиком.

Ориген считается не отцом, а учителем церкви, ибо большая часть его писаний, особенно — учение о предсуществовании душ, изложенное в знаменитой книге «О началах», а также о конечном спасении всех грешных душ и духов, не получила церковного признания, а сам он хотя и умер православным, однако через два с лишним века был посмертно отлучен от церкви. Это объяснялось тем, что на основе писаний Оригена возникло множество гностических течений. (*Прим. пер.*)

Что касается Нового Вавилона, Вавилона на Тибре, то есть Рима, то последний так и не позволил евреям вернуться на родину¹. Прошло тысяча восемьсот семьдесят семь лет и вершилось еще немало больших и малых апокалипсисов, прежде чем еврейский народ смог возвратиться в Палестину.

Мы видели, как христианство медленно и неуклонно становилось господствующим вероучением, а затем поистине чудесным образом сделалось официальной имперской религией ненавистных римлян. К концу VI в., когда православная церковь твердо заняла место на сиденье возницы военно-государственной машины Рима, иудаизм оставался всего лишь терпимой неортодоксальной формой религии. Это не означает, что христиане Рима считали иудеев равными. Так, существовали законы, запрещавшие браки между христианами и иудеями, а также запрет иудеям владеть недвижимостью и землей. Однако иудеям, по крайней мере, разрешалось исполнять одну весьма важную функцию — функцию козлов отпущения. Поскольку христиане после принятия имперским Римом христианства не могли обвинять римлян в убийстве Христа, вся вина за это была перенесена на иудеев. Это создало убедительную идеологическую базу для гонений на иудеев со стороны христиан — гонений, продолжавшихся более тысячи лет. Источником широкого распространения антисемитизма является институционализация церковью веры в Апокалипсис.

После падения Храма в 70 г. н.э. крупнейшими еврейскими общинами стали общины в Александрии (Египет) и в древнем городе Вавилон (Месопотамия). Иудаизм как учение, по-видимому, был спасен во многом благодаря усилиям рабби Иоханена бен Закаиа, который сумел бежать из Иерусалима в самый раз-

¹ Римляне практически стерли с лица земли комплекс Храма, воздвигнув на его месте капище Венеры, а сам Иерусалим переименовали в Элию Капитолину. Показательно, что на первом Вселенском соборе в Никее в числе епископов, поставивших свои подписи под Символом веры, был и епископ Иерусалима, подписавшийся «епископ Элийский». (*Прим. пер.*)

гар осады. В Палестине оставались лишь небольшие иудейские общины, наиболее значительной из которых была духовная община в Сафед, современном Тель-Авиве, расположенном на восточном побережье Средиземного моря. Мистически настроенные евреи из Сафед сохраняли свое присутствие на Святой Земле вплоть до XII в.

В отличие от христианства, которое прямо объявило утверждения о своих мистических истоках ересь, иудаизм сохранил прочную связь со своими мистическими корнями. Один из древнейших алхимических текстов, «Пророчица Исида — своему сыну Гору», указывает на египетско-еврейские истоки философии преобразования, присутствующие в нем. Весьма любопытно, что еврей-современник автора «Пророчицы Исиды», рабби Негуня бен ХаКана, знакомил своих учеников с магическими техниками, стоящими за процессом преобразования. В последующие века существования еврейской диаспоры эти учения легли в основу традиционной Каббалы.

По сравнению с анонимным автором «Пророчицы Исиды» рабби Негуня Бен ХаКана был хорошо известным и уважаемым еврейским мудрецом, который учился у рабби Иоханена бен Заккаи. Его имя несколько раз встречается в Талмуде, что само по себе не оставляет сомнений в том, что этот мудрец занимал важное место в начале талмудической эпохи. Его мистическое учение послужило источником вдохновения для целого поколения еврейских мудрецов. С точки зрения наших сегодняшних знаний об истоках происхождения алхимии авторитетность этого мудреца связана с тем, что он считается автором мистического трактата, известного как «Бахир».

Наиболее ранний и авторитетный из каббалистических текстов, «Бахир», что означает «Яркий свет, сияние» (название связано с книгой Иова: «Теперь не видно яркого света [*бахир*] в облаках, но пронесется ветер и расчистит их» (Иов 37, 21), называется также «Мидраш рабби Негунии», чтобы особо подчеркнуть его авторство. Это достаточно необычно, поскольку имя рабби Негунии фигурирует в тексте лишь однажды, да и то — в самом

первом стихе. Зато рабби Аморай, имя, по всей видимости, являющееся псевдонимом рабби Негунии, цитируется целых девять раз. Слово *аморай* означает «говорящие», подчеркивая, что данный персонаж был своего рода «спикером» комитета или группы мудрецов. Если этим Амораем был рабби Негуния, он говорил от лица всей традиции и своей собственной группы, которую возглавлял.

Хотя «Бахир» — первый и авторитетнейший текст Каббалы, сам этот термин в нем не используется. Слово *каббала*, восходящее к еврейскому корню «*кбл*», вошло в широкое употребление гораздо позже, в эпоху, когда учения иудейских мистиков I в. н.э. давно стали «унаследованным преданием». Мудрецы «Бахира» предпочитают более архаичный термин «Маасех Меркаба», что в буквальном переводе означает «труды Колесницы». Это название является коннотатом активного мистического опыта, противоположаемого «унаследованному преданию». «Бахир» излагает сложный синтез идей творения и одушевления материи с радикальной концепцией проецирования небесных сфер как средства возвращения к Божественному истоку бытия. Излагая эти идеи, «Бахир» приближает нас к тайне, заключенной в самом сердце алхимии.

Ось Тели, Цик, и Сердце: змеи в небе

Ключевая концепция, лежащая в самом сердце Каббалы, — учение о Древе Жизни (*евр.* Эц Хаим), описанном в каббалистических текстах о творении, таких, как «Сефер Йецира». Как показано на ил. 4.1, Древо Жизни представляет собой диаграмму, производящую реальность как своего рода пересечение четырех основных сфер, или уровней абстракции.

Геометрическая картина, образуемая пересекающимися линиями Древа, выглядит как муаровая структура голографической проекции. На ил. 4.2 показаны двадцать два пути, процесса или состояния, связующие между собой десять локусов, сфер

Ил. 4.1. Древо Жизни, образованное наложением четырех окружностей, или абстрактных сфер.

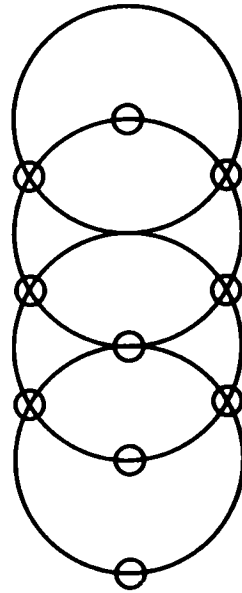

или *сефирот*. Вся диаграмма в целом, как считается, описывает природу творения, или, если угодно, творческий метод Бога. Но для мудрецов самым важным было ее использование применительно к человеку.

Поскольку Бог, как считается, сотворил человека по своему образу и подобию, человек, согласно этой логике, заключает в себе, как в микрокосме, все Древо Жизни. Некоторые средневековые каббалисты использовали концепцию «Сефер Йецира» для создания искусственных форм жизни, таких, как знаменитый голем, легенды о котором исстари бытовали среди обитателей еврейских кварталов Праги¹ и Варшавы. По мнению запад-

¹ По преданию, одному из пражских каббалистов, обитавшему в Йозефове — еврейском гетто Праги, действительно удалось магическим путем создать голема — неодушевленного «человека» из глины. Кстати сказать, в той же Праге находилась и знаменитая Злата улочка — улица, на которой в XVI—XVII вв. селились *алхимики*, приглашенные со всей Европы и занятые поисками *философского камня*. (Прим. пер.)

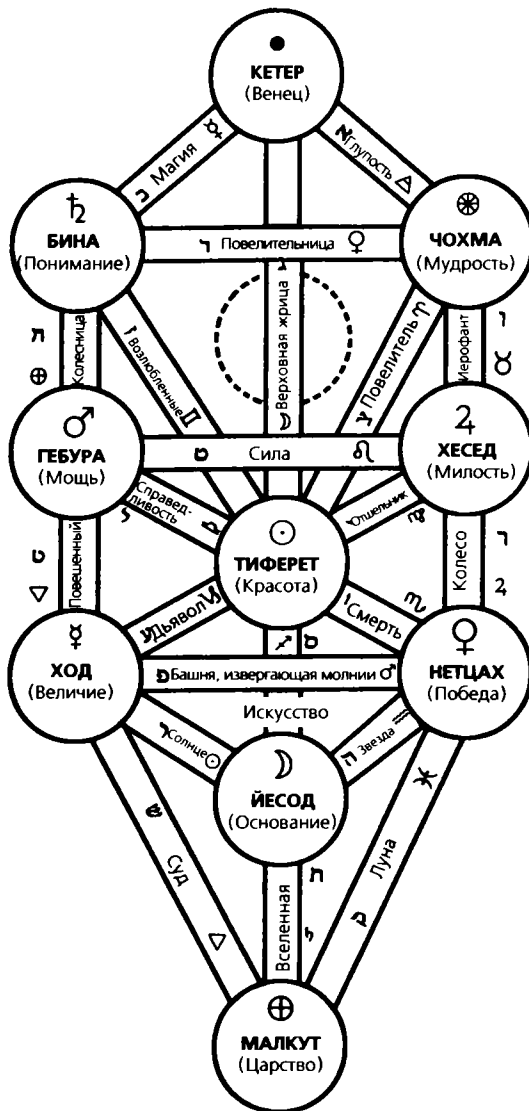

Ил. 4.2. Полная схема Древа Жизни с указанием двадцати двух путей и планетарных соотношений сефирот. (Рис. Дарлена из герметического ордена «Золотая Денница».)

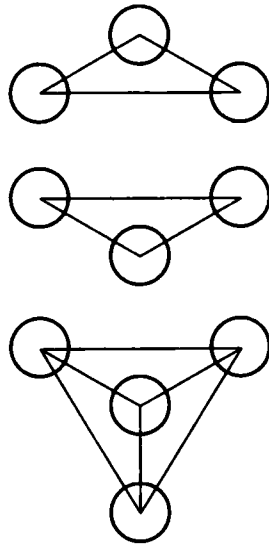
Ил. 4.3. Троичная
схема Древа.

ных эзотериков, Древо Жизни функционировало во многом так же, как и диаграммы управления кундалини, которыми пользовались индуистские мистики. Составив диаграмму внутренних энергетических центров и проецируя их энергию вовне, чтобы привести ее в гармонию с силами природы, маги стремились приобщиться к процессу творения и тем самым, уподобившись Богу, стать Его сотворцами в процессе создания Вселенной.

Эти *сефирот* и каналы указаны на некоторых базовых диаграммах (см. ил. 4.3). Три верхних *сефирот* — Кетер, Чохма и Бина (Венец, Мудрость и Понимание) — образуют треугольник, который развернут и обращен вниз. Первый развернутый треугольник, образуемый *сефирот* Хесед, Гебура и Тиферет (Милость, Мощь и Красота), повторяется в последнем из треугольников, состоящем из *сефирот* Нетцах, Ход и Йесод (Победа, Величие и Основание). Всю диаграмму в целом венчает последняя *сефира* — Малкут (Царство).

Каждая из этих треугольных схем отражает одну из сфер, или уровней абстракции. Повторение схемы создает три колонки, или ствола Древа, как показано на ил. 4.4. Эти стволы, если

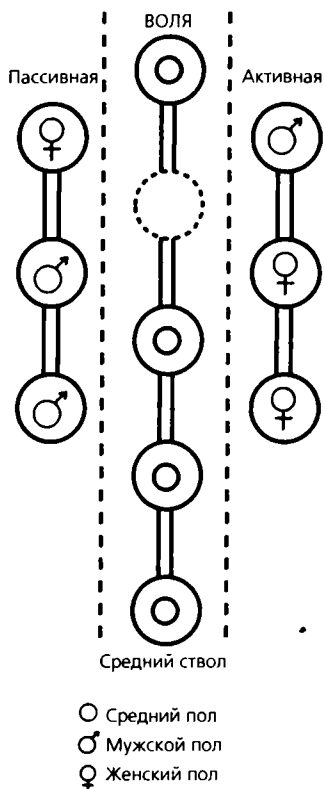

Ил. 4.4. Три ствола Древа Жизни.

двигаться слева направо, представляют собой Милость, Преображение (обратите внимание, что этот ствол соединяет Кетер и Малкут, небо и землю) и Строгость. Репликами этих трех элементов можно считать и три Лица Троицы, закон триады, и диалектическую триаду, состоящую из тезы, антитезы и синтеза.

«Бахир» также указывает, какие именно элементы небесной сферы могут быть соотнесены со сферами каждой *сефиры*, или шара, на Древе Жизни. В 179-м стихе «Бахира» читаем, что наш материальный мир «подобен горчичному зерну в кольце». В сфере, расположенной вокруг кольца, находятся еще десять сфер и анимирующие их формулы. В книге Бытия десять раз повторяется фраза: «И сказал Господь...», которую 179-й стих «Ба-

хира» помещает вокруг центральной точки — по всей видимости, горчичного зерна.

Мы узнаем, что существуют Десять Сфер и Десять Заповедей (Декалог, Десятословие). Каждой сфере соответствует своя собственная заповедь. Сфера не окружена заповедью, а, напротив, окружает ее. Этот — материальный — мир подобен горчичному зерну внутри кольца. Почему? Потому что на него дышит Дух, благодаря которому он и существует. И если веяние этого Духа прервется хотя бы на миг, мир тотчас погибнет.

Это, конечно, очень напоминает притчу о горчичном зерне, приводимую в Евангелиях от Матфея (Мф. 13, 31—33) и Марка (Мк. 4, 30—32): «Царство Небесное подобно зерну горчичному, которое человек взял и посеял в поле своем, которое, хотя меньше всех семян, но, когда вырастет, бывает больше всех злаков и становится семенем, так что прилетают птицы небесные и укрываются в ветвях его». Далее у Матфея Иисус обращается к притче о закваске¹, причем закваска выступает в роли метафоры Царства Небесного, означая особую преобразующую силу, действие которой распространяется на все предметы материального мира. Матфей завершает этот пассаж другой цитатой из Псалтири, поясняя, почему Иисус говорил притчами: «Все сие Иисус говорил народу притчами, и без притчи не говорил им, да сбудется реченное через пророка, который говорит: отверзу в притчах уста Мои; изреку сокровенное от создания мира» (Мф. 13, 34—35)².

Стихи 63, 95 и 106 «Бахира» описывают Древо, вырастающее из горчичного зерна, в архаической образной системе идей, развитых впоследствии в «Сефер Йецира» и «Сефер Зогар» — двух книгах, составляющих ядро древнееврейской каббалистической традиции. Мы должны помнить, что такие эзотериче-

¹ «Иную притчу сказал Он: Царство Небесное подобно закваске, которую женщина, взяв, положила в три меры муки, доколе не вскисло всё» (Мф. 13, 33). (Прим. пер.)

² Ср. Псалтирь: «Открою уста мои в притче и произнесу гадания из древности» (Пс. 77, 2). (Прим. пер.)

ские тексты, как «Бахир», были написаны в расчете на немногих посвященных. И если мы будем воспринимать их буквально, можно не сомневаться, что мы неверно истолкуем их смысл.

63. Сердце [лев] — это тридцать два. Они запечатаны, и ими был сотворен мир. Что же означают эти тридцать два? Он отвечал: это — 32 пути...

95. Благословенный Святой имеет одно Древо, у коего — двенадцать диагональных границ... Они постоянно распространяются все шире и дальше; они суть «руки мира»...

106. Рабби Берахия сидел и размышлял: «Что есть ось [тели]? Это вероятность того, что я уже видел прежде Благословенного... Что есть сфера? Это утроба. Что есть сердце? Это то, что имеют в виду, когда говорят: «написано в сердце неба». В нем сходятся 32 сокровенных пути мудрости».

Эти стихи из «Бахира» совершенно исключают буквальное их прочтение. Так, стих 95, приписываемый рабби Амораю, «спикеру» в традиции «Бахира», раскрывает строение куба пространства и жемчужины небесного Древа внутри его. Эта кубическая структура, «руки мира», основана на античной концепции оси, сферы и сердца. Если знать тайну его значения, то это — один из наиболее простых стихов во всем «Бахире». Но без ключа к нему он выглядит всего лишь множеством никак не связанных друг с другом чисел. Сокровенная тайна алхимии заключена в символических образах оси, сферы и сердца, которые, по-видимому, представляют собой древнее, восходящее еще к эпохе до катастрофы, астрономическое описание космической мельницы.

Первые три стиха шестой главы книги «Сефер Йецира» рабби Акивы служат ключом к этому астрономическому гнозису, хотя и в косвенном виде. Первый стих сообщает нам, что в основе Древа Жизни лежат числа двенадцать, семь и три. «Он вложил их в Тели [ось], Цикл [сферу] и Сердце».

«Существуют Три Матери... И семь планет, и двенадцать диагональных границ суть истинные доказательства этого: во Вселенной, в году, в душе — [всюду действует] закон двенадцати и семи и трех. Он вложил их в Тели, Цикл и Сердце».

Тайна здесь заключена в мистическом слове *тели*. Оно не встречается ни в Торе¹, ни в Талмуде, хотя активно используется в книге «Бахир». Среди ученых не раз возникали споры об истинном значении этого слова. Единственное близкое к нему слово в Библии представляет собой ссылку на некое оружие, присутствующее в книге Бытия. По-видимому, судя по основному значению корня *талах* — «висеть», оно могло означать некое подобие боло, или груза, прикрепленного к веревке, для метания в цель. Такое прочтение показывает, что стих «Бахира» говорит о некоей небесной оси, вокруг которой вращается небосвод. Таким образом, *тели* — это нечто вроде воображаемого каната, на котором повешена небесная сфера, а также точка, вокруг которой вращается груз, когда боло находится в подвешенном состоянии.

Но к чему же прикреплен этот канат? Старинный мидраш «Толкования рабби на «Бытие» сообщает нам, что он «висит на [нити из] плавника Левиафана». Левиафан, древний громадный змей — это, конечно же, созвездие Дракона, Полярный змей (Скорпион), упоминаемый в книге Иова: «От духа Его — великолепие неба; рука Его образовала быстрого скорпиона» (Иов. 26, 13), а также в книге пророка Исаии: «В тот день [день Страшного Суда. — Авт.] поразит Господь мечом Своим тяжелым и большим и крепким левиафана, змея прямо бегущего, и левиафана, змея изгибающегося, и убьет чудовище морское» (Ис. 27, 1). Здесь важно отметить, что в Ветхом Завете упомянуты сразу три таких дракона.

Чтобы понять смысл этих слов, необходимо взглянуть... на звезды. Мы все без труда можем найти Полярную звезду, находящуюся в ручке ковша Малой Медведицы. Эта звезда служит Северным небесным полюсом, располагающимся строго над Северным полюсом нашей планеты. Однако на небе есть и другой полюс. Это — полюс эклиптики, пути Солнца через зодиакаль-

¹ Тора (букв. Закон) — Моисеево Пятикнижие, первые пять книг Ветхого Завета (Бытие, Исход, Левит, Числа, Второзаконие). (Прим. пер.)

ные созвездия. Ось Земли наклонена на $23,5^\circ$ относительно эклиптики. Этот наклон приводит к тому, что небесный полюс, находящийся над полюсом нашей планеты, описывает на небосводе большую окружность в течение более длительного периода времени. Так, например, в 4500 г. до н.э. Тубан, звезда, находившаяся в хвосте Дракона, отмечала точку Северного небесного полюса, который со временем сместился к Полярной звезде.

Полюс эклиптики, однако, остается неизменным, поскольку путь Солнца по небу стабилен и не претерпевает никаких изменений. Около этой точки, у которой нет никакой звезды-ориентира, которую можно было бы заметить невооруженным глазом, находится созвездие Дракона, или Большой Дракон, который, словно спираль, оплетает собой все зодиакальные созвездия. И все звезды выглядят висящими (*талах*) на нем. Таким образом, созвездие Дракона и есть тот самый *тели* (ил. 4.5),

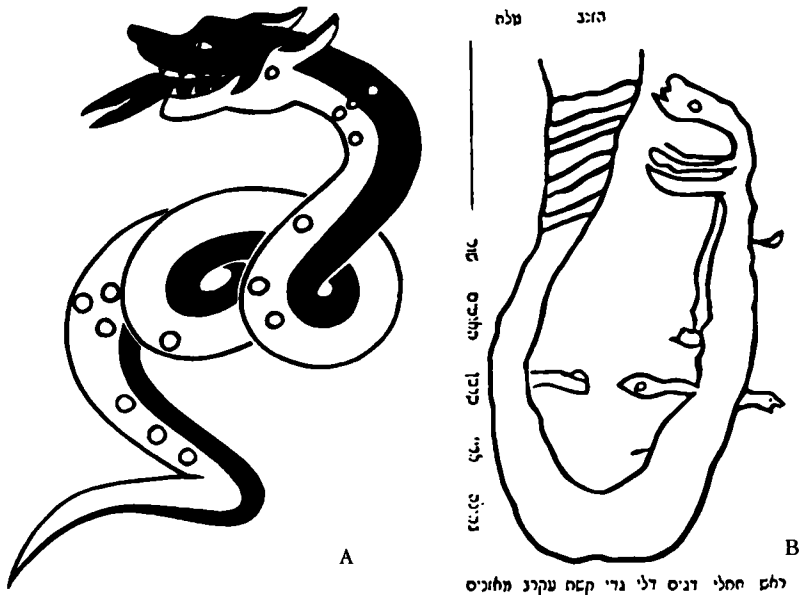

Ил. 4.5. А. Созвездие Дракона на старинных еврейских картах. В. Тели в виде змея с раскрытой пастью. (Рисунок из книги комментариев рабби Елеазера Рок из Вормса (1160—1237.)

который, как говорится в книге «Сефер Йецира» (6:3), пребывает над всей Вселенной, «как царь на троне». Возможно, это своего рода отзвук архаической формы почитания Всевышнего Бога, отождествляемого с Ваалом, который до прихода евреев считался в Палестине верховным божеством. Это тот самый змей, который в Эдемском саду обвил ветви Древа познания добра и зла, медный змей, с помощью которого Моисей победил мор в пустыне, и, наконец, змей, обвивавший кадуцей¹ Гермеса.

Офиты — гностики, поклонявшиеся змею в Эдемском саду за то, что он принес людям дар познания и подсказал, как можно освободиться из-под власти Демииурга, — создали образ змея, обвившегося вокруг яйца. Проще говоря, это Дракон, обвившийся вокруг эллипса, образованного перемещением Северного небесного полюса. Таким образом, Тели — это ось полюсов эклиптики, проходящая через голову и хвост Дракона и одновременно через центр небесной сферы. Это первый дракон, или Полярный Змей.

Однако существуют и два других способа интерпретации оси Дракона — тели. Средневековые иудейские астрономы использовали термин *тели* для обозначения наклона орбиты той или иной планеты относительно эклиптики. В отношении Луны это позволяло проследить и спрогнозировать точки лунных затмений. Такие затмения возможны лишь в тех случаях, когда Солнце и Луна одновременно находятся в крайних точках лунной орбиты, то есть в голове и хвосте дракона, согласно представлениям древних астрономов (см. ил. 4.6). Это происходит

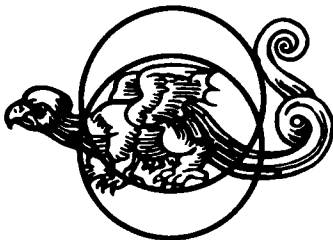

Ил. 4.6. Луна-дракон между двумя окружностями, образованными орбитами Солнца и Луны. (Из книги Агриппы «Об оккультной философии».)

¹ Кадуцей — жезл особой формы. (Прим. пер.)

примерно через каждые шесть месяцев. Что касается солнечных затмений, то они представляют собой, говоря метафорическим языком, явления, когда дракону удастся схватить и проглотить Солнце на некий период времени. Концепция восхождения и захождения точек на оси, то есть нахождения их в голове и хвосте дракона, использовалась также и в отношении других планет. Большой *Тели*, или ось, для Солнца образуется по двум точкам в дни зимнего и летнего солнцестояния, которые представляют собой точки, в которых небесный экватор пересекает эклиптику в данный период прецессии. Эту ось можно изобразить в виде второго дракона — Извивающегося Змея.

Существует и еще одна версия прочтения концепции Тели. Если допустить, что левиафан — это Млечный Путь (основанием для этого можно считать извивы Млечного Пути на ночном небе в разные периоды года), то получается, что этот третий Тели, то есть еще одна ось-дракон, представляет собой ось галактики, проходящую через всю эклиптику от Скорпиона/Стрельца до Тельца/Близнецов (*см. ил. 4.7*). Это третий, последний дракон. Как и ось эклиптики, ось галактики является постоянной и неподвижной. Между этими двумя «стволами», или перпендикулярными осями, находится извивающийся дракон прецессии, медленно вращающийся в противоположную сторону ровно на 1° через каждые 72 года. Знание об этом обратном повороте точки прецессии, обусловленном наклоном земной оси, составляло великую тайну многих архаических культур, в том числе и столь далеких и разных, как культуры Древней Греции и майя в Мексике.

Пример из Талмуда показывает это еще более ясно: «Ураганный ветер висит [talah] между руками Бога, словно амулет». Висит в данном случае, разумеется, Тели. Ураганный ветер — это медленно поворачивающаяся в обратную сторону спираль прецессии и, кроме того, удачная метафора мистического опыта. Пророк Наум прямо заявляет: «В вихре и в буре шествие Господа» (Наум: 1, 3), а 49-й псалом соглашается, что приблизиться к познанию Бога — это все равно что погрузиться в бурю, окружающую его: «Грядет Бог наш, и не в безмолвии: пред Ним огонь

Ил. 4.7. Три оси дракона.

- А. Галактический меридиан от центра к внешней границе.
- В. Смещающаяся ось точек равноденствий и солнцестояний.
- С. Неподвижная ось полюса эклиптики в Драконе.

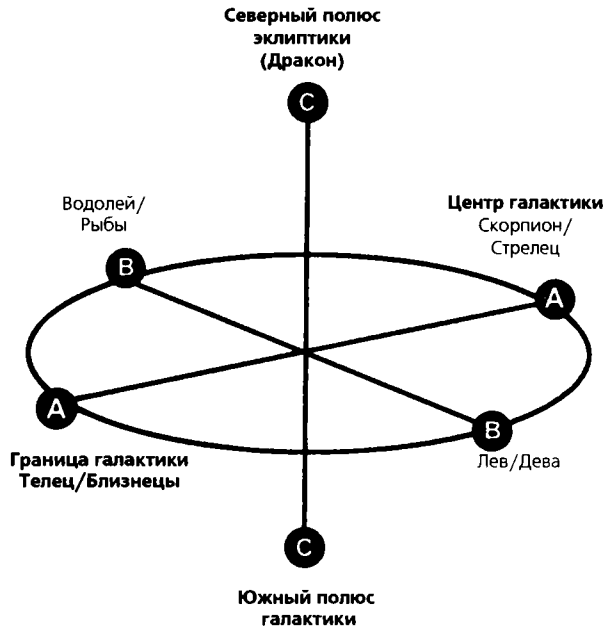

поядающий, и вокруг Его сильная буря» (Пс.: 49, 3). Руки, распрямленные во Вселенной, — это неподвижный Тели, оси эклиптики и галактики, на которых, словно амулет, подвешена спираль равноденствий и солнцестояний. Трудно переоценить важность знания точного нахождения в пространстве, которое обеспечивают эти три оси. Кажется, словно эти оси были созданы специально для того, чтобы служить адресом Земли, однако цель подобного «адреса» остается загадкой.

В 106-м стихе «Бахира» мы читаем, что загадочный Тели суть не что иное, как «подобие пред Лицем Благословенного Святого», или ликом Бога. 96-й стих «Бахира» предлагает ключевые алхимические символы и, возможно, является наиболее ранним из известных нам упоминаний о философском камне. Этот стих начинается так: «Что есть земля, из коей были ископаны [сотворены] небеса? Она — престол Благословенного Святого. Она — Драгоценный Камень и Море Премудрости». Далее в стихе на-

стойчиво проводится мысль о духовном смысле синего¹ цвета, традиционного цвета царских одеяний в древние времена. Основанием для этого служат ассоциации моря с небом, а неба — со священным светом, изливающимся от Престола Творения.

Из «Бахира» мы узнаем, что Древо Жизни, по сути, представляет собой «Драгоценный Камень», грани которого проецируются на небесную сферу и представляют собой частицы непрерывного течения Моря Премудрости. Откровение Иоанна Богослова — своего рода версия этой космогонии, только Древо Жизни у тайновидца стоит на берегу реки, пребывающей глубоко в сакральном кубе пространства Нового Иерусалима. Кроме того, становится ясно, что весь этот туманный символизм имеет многоплановый контекст и смысл, коренящийся во вполне конкретной реальности.

Так что же произошло с Древом Познания? Может быть, оно не вписывалось в совершенную схему? «Бахир», используя многочисленные иносказания, говорит, что Древо Познания возвышается вокруг оси небесного полюса, Тели или ось-дракон которого представляет собой спиральную ось прецессии равноденствий. Северный небесный полюс, описывающий окружность вокруг фиксированной точки — полюса эклиптики, сперва наклоняется в сторону угла наклона оси галактики, то есть к центру галактики (*ил. 4.8*). Затем он отклоняется от этой точки в рамках большого цикла прецессии. Наклон образуется в случае, когда Древо отклоняется от оси галактики. Воскресение и Спасение, явление Царства Небесного, происходит тогда, когда Древо наклоняется в сторону оси галактики. В этом случае четыре великих эпохи знаменуют собой склонения полюса к центру галактики, что в переводе на привычный язык можно представить как Золотой и Серебряный века, а отклонения полюса от центра галактики — как Бронзовый и продолжающийся ныне Железный век.

¹ В традиционной культуре Китая символом императора (Сына Неба) считался дракон, а цветом, занимающим высшее место в духовной иерархии, — синий. (*Прим. пер.*)

Мистический аналог *галгала*, или цикла Древа Познания — вращающийся вихрь, или *суфа* в нашем примере из Талмуда. *Галгал* в «Бахире» часто именуется утробой или чревом. Это — цикл времени, во время которого рождается будущее. Все проявления времени происходят в рамках сферы, определяемой при посредстве Тели. «Бахир» также говорит о том, что Тели являет себя в сердце неба. Это одновременно и центр нашего человеческого, личностного, духовного существа, и «сердце», пребывающее в центре нашей галактики Млечный Путь. Они пульсируют совместно, образуя гармоничные фракталы одной и той же волны.

Кааба, Эль Всевышний и Завет с Авраамом

Согласно библейскому преданию, Авраам узнал величайшие тайны Вселенной от Сима, сына Ноя, известного также под именем Мелхиседек. Он был праведным царем Ура и Салима — города, именуемого ныне Иерусалимом. Многие важнейшие тайны творения подчеркивают особую роль букв древнееврейского алфавита и их связь с астрологией и секретами календаря, то есть самого времени. Стремление связать эту мудрость с именами Авраама и Мелхиседека позволяет отнести корни ее возникновения к XVIII в. до н.э., то есть к времени подъема Нового Царства в Египте, а также появления первых Вед в Индии.

Авраам считался в древности величайшим магом и астрологом своего времени. В Талмуде сказано, что «все цари Востока и Запада [т.е. Египта и Индии] поднимались рано [чтобы ожидать его] у его дверей». Учение о сотворении мира изложено в одном из наиболее ранних астрологических текстов Древнего мира. Это учение включает в себя астрологическую премудрость, которую Авраам, согласно легенде, хранил «в своем сердце». Другими словами, эти знания были получены им медитативным или магическим путем.

На расстоянии примерно сорока миль от Джидды, находящейся на территории современной Саудовской Аравии, распо-

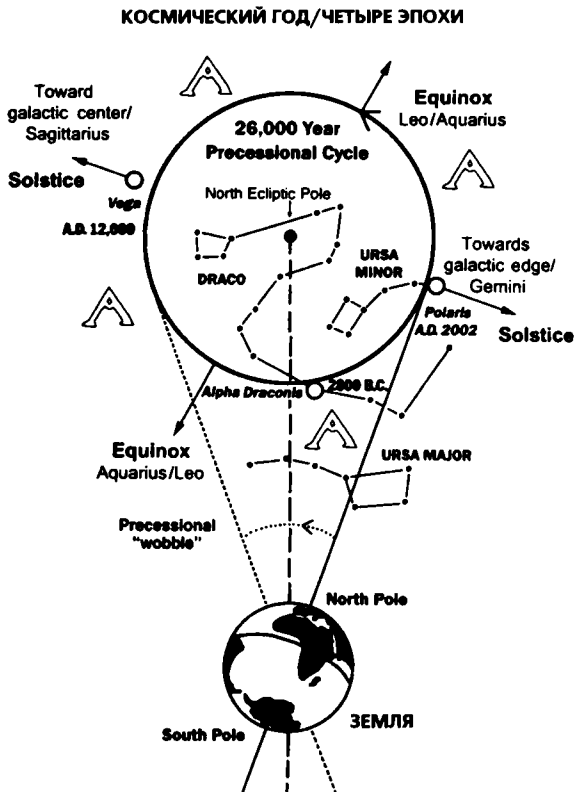

Ил. 4.8.
Перемещение прецессий при приближении к центру галактики и удалении от него, образующее Четыре эпохи.

ложен древний город Мекка, издревле лежавший на пересечении крупнейших караванных торговых путей Аравии доисламской эпохи. Растянувшиеся на много миль караваны с грузом пряностей, направлявшиеся из царств Южной Аравии в тогдашние мировые центры торговли в Месопотамию, поворачивали на север и на восток, минуя межгорные перевалы в горах Хиджаз неподалеку от Мекки. Грузы из Африки — Абиссинии (нынешняя Эфиопия), привозившиеся с другого берега Красного моря, выгружались в Джидде и увозились далее в глубь материка, к перевалочному пункту, которым и служила Мекка. Город процветал благодаря торговле и наплыву паломников. Последнее очень важно, поскольку Мекка со дня своего основания счита-

лась особо священным местом, целью паломничества из дальних краев.

Древние арабы были пантеистами, поклонявшимися духам, или гениям, места, причем такое поклонение принимало характер самых разных культов и обрядов, включая ритуальное паломничество, а также жертвоприношения животных, а иногда и человека. Арабы персонифицировали солнце, луну и пустыню и жили в мире, наполненном всевозможными джиннами и афритами¹, то есть духами и призраками. На необъятном ночном небе пустыни звезды служили своего рода фантастическим фоном, на котором разыгрывалась мифологизированная драма бытия. Путешествия по просторам пустыни, как и по морю, требовали хорошего знания расположения звезд и их взаимосвязи со временем и перемещением в пространстве. Все эти факторы способствовали бурному развитию сложной астрологической мифологии. Эта астрология была чрезвычайно близка, а то и полностью идентична сокровенным знаниям, изложенным в наиболее древних главах «Сефер Йецира».

Авраам, как сказано в Талмуде, был самым знаменитым и выдающимся астрологом своего времени. Кстати сказать, еще в XVIII в. до н.э. Мекка уже была важным пунктом на пересечении торговых путей между Индией и Египтом. Согласно преданию, бытовавшему у курайшитов — племени, к которому принадлежал и сам пророк Мухаммед, основателями Мекки были Авраам и его старший сын Исмаил, имя которого по-древнееврейски означает «Бог слышал».

Из книги «Сефер Йецира» мы узнаём о Кубе Вселенной (двенадцать граней этого куба образованы двенадцатью двойными буквами еврейского алфавита, ассоциируемыми с двенадцатью знаками зодиака), внутри которого пребывает Древо Жизни, похожее на драгоценный камень. Создание этой астрологической концепции приписывается Аврааму, точно так же, как и возведение материального куба, знаменитой Каабы в Мекке, в стену ко-

¹ А ф р и т — в древнеарабской мифологии — могущественный злой дух, демон. (Прим. пер.)

торой вделан Черный Камень, тоже считается делом его рук. Кааба (это слово буквально означает «куб», и, кстати сказать, происходит от того же корня) в узком смысле — черный камень¹ метеоритного происхождения, к которому каждый мусульманин стремится прикоснуться хотя бы раз в жизни. У куба — двенадцать граней, и каждая из его граней соотносится с вполне определенным знаком зодиака. Таким образом, куб Каабы в Мекке — это явленный здесь, в земном плане, фракталь, отражающий Куб Вселенной.

Паломничество в Мекку — это один из пяти столпов веры ислама. Согласно исламской традиции, Кааба перестраивалась десять раз, что отражает число сфер на Древе Жизни. Куб Кетер, или Венец, по преданию, был возведен ангелами на небесах. Это тот самый куб пространства, который описан в книгах «Сефер Йецира» и «Бахир».

Второй и третий кубы, Мудрость и Понимание, согласно исламскому преданию, были построены Адамом и его младшим сыном Сифом. Четвертый куб, именуемый Милость, был построен Авраамом и Исмаилом², его сыном от Агари, уже в послепотопные времена. Именно это и считается датой основания Мекки. Мощь и Красота — это пятый и шестой кубы, возведенные уже в самой Мекке. Согласно арабским легендам, их строительство приписывалось владыкам царства сабиев и гимиаритян. Седьмой куб, именуемый Победа, построил Кази, патриарх пле-

¹ Кааба как объект поклонения и паломничества гораздо старше ислама. Достаточно сказать, что сам Мухаммед неоднократно совершал паломничества к Каабе еще до начала своей проповеди ислама и вне всякой связи с ней. По преданию (по всей вероятности, достаточно позднему) Черный Камень Каабы — это осколок того самого камня, на котором праотец Ной принес благодарственную жертву Богу сразу же, как только ступил на сушу после того, как воды Потопа отступили. Согласно некоторым гипотезам, камень Каабы гораздо древнее эпохи Авраама, представляя собой наследие некоего мегалитического культа. (*Прим. пер.*)

² Согласно исламскому преданию, Кааба была основана Авраамом и его сыном Исмаилом на пути их кочевки на том самом месте, на котором остановилась шедшая впереди Сахина (Шехина), двигавшаяся в образе колоссальной змеи. (*Прим. пер.*)

мени курайшитов. Восьмой, Величие, был возведен уже при земной жизни пророка Мухаммеда. Девятый и десятый кубы, ассоциируемые с *сефиротами* Основание и Царство, были построены в течение шестидесяти лет после смерти пророка.

В стену этого куба вделан священный Черный Камень — осколок темного пурпурно-красноватого тектита, укрепленный в юго-восточном углу на высоте около 5 футов (1,6 м) от земли — как раз на такой высоте, чтобы его удобно было целовать. Черный Камень вделан в стену куба как минимум начиная с четвертого варианта Каабы, ассоциируемого с именем Авраама. Согласно преданию, именно на этом камне был заключен новый, послепотопный завет между Богом и семейством Авраама.

В поддержку своей версии исламские ученые ссылаются на одно место из Евангелия от Матфея (Мф. 21, 42—43)¹. Иисус в последнюю неделю Своей земной жизни, находясь в Иерусалиме, часто заходил во внешний двор Храма, проповедуя свое учение. Матфей рассказывает, что однажды утром, когда Иисус, по обыкновению, вошел в Храм, первосвященники и старейшины приступили к Нему и стали спрашивать, какой властью Он утверждает, что писания возвещают о Нем. «Иисус сказал им в ответ: спрошу и Я вас об одном... крещение Иоанново с небес было или от человеков?» (Мф. 21, 24—25). И когда старейшины не смогли ответить Ему, Иисус отказался отвечать им на вопрос о происхождении Его власти и упрекнул их в духовной слепоте. Ведь даже простые люди на улице, явные грешники, сразу поняли, кто такой Иоанн, и поверили ему, говорит Иисус, а вы, духовные вожди народа, не поверили и не раскаялись, а потому не смогли принять весть, принесенную Иоанном².

¹ «Иисус говорит им: неужели вы никогда не читали в Писании: камень, который отвергли строители, тот самый сделался главою угла? Это от Господа и есть дивно в очах ваших? Поэтому сказываю вам, что отнимется от вас Царство Небесное и дано будет народу, приносящему плоды его» (Мф. 21, 42—43). В качестве мест в Ветхом Завете, на которые ссылается Спаситель, упоминая о Писании, можно назвать Пс. 117, 22—23; Ис. 28, 16. (*Прим. пер.*)

² Пересказ Мф. 21, 31—32. (*Прим. пер.*)

Далее Иисус, приводя еще более резкое сравнение, рассказывает притчу о винограднике и слугах, которые не захотели делиться плодами урожая с хозяином виноградника и вместо этого убили его слуг и сына. Затем Иисус спрашивает первосвященников: как поступит господин виноградника, когда вернется? Они отвечали, что Он предаст злодеев злой смерти, а виноградник отдаст другим виноградарям¹. Затем Иисус привел изречение из 117-го псалма: «Камень, который отвергли строители, соделался главою угла» (Пс. 117, 22). Далее Он продолжает: «Этот от Господа и есть дивно в очах ваших? Поэтому сказываю вам, что отнимется от вас Царство Небесное и дано будет народу, приносящему плоды его». Легко понять, почему мусульманские богословы усмотрели в этих стихах Матфея и Псалтири аргументы в пользу своей религии. Вполне возможно, что именно этот инцидент явился одной из основных причин скорого предательства и смерти Иисуса. Именно с этого момента, по свидетельству Евангелий, еврейские первосвященники составили заговор и решили схватить Иисуса, но — тайно, чтобы простые люди не узнали и не помешали им.

Христианские комментаторы усматривают в этом эпизоде символ поворотного момента перехода от иудаизма к христианству, причем камнем, который отвергли строители, принято считать самого Христа. Иисус со всей ясностью дал понять, что еврейские первосвященники сами не понимают фундаментальных основ той религии, от лица которой выступают. По мнению мусульман, которые знали и видели, как мало духовных плодов могло принести ортодоксальное христианство, этот стих предполагает совсем иную трактовку. Отвергнутым камнем, о котором идет речь в притче, был Исмаил, один из потомков Авраама, отвергнутый Израилем. Черный Камень — по всей видимости, метеорит — также был отвергнут, точнее, низвержен с неба. А поскольку Израиль сам нарушил Аврамов Завет, царство небес-

¹ Пересказ Мф. 21, 33—41. (Прим. пер.)

ное перешло к другому законному наследнику и потомку — Исмаилу, который и собрал плоды виноградника.

Господином виноградника, упоминаемым в притче, для мусульман является Аллах, а отнюдь не Яхве или Иегова иудейской традиции. В Быт. 14, 18—19 мы читаем, что после великой битвы Аврам, как тогда звучало его имя, поклонялся Всевышнему Богу вместе с Мелхиседеком, царем Иерусалима: «и Мелхиседек, царь Салимский, вынес хлеб и вино — он был священник¹ Бога Всевышнего — и благословил его». Как мы уже знаем, согласно стиху из книги «Бахир», Мелхиседек — это второе имя Сима, сына патриарха Ноя, пережившего вместе с отцом катастрофу Всемирного Потопа. Он был учителем Авраама и вместе с ним восстанавливал землю после потопа. Титулы Бога, используемые в книге Бытия, «Всевышний, Господь, Творец неба и земли» — это те же самые титулы, которые ранее употреблялись в отношении

¹ Для раннехристианских, в частности, сирийских ересей характерно обожествление Мелхиседека. Подобная же гиперболизация присутствует и у святых ранней церкви: «Мелхиседек сын Божий есть» (авва Геласий в книге «Изречения [египетских] отцов»). В кумранском памятнике «Мидраш Мелхиседека» Мелхиседек воспринимается как идеальное воплощение царского и первосвященнического достоинства в одном лице, прототип Мессии. Избранники Божьи именуются «людьми жребия Мелхиседека», мессианское время искупления обозначается как «год благоволения Мелхиседека», а сам Мелхиседек предстает фактически как существо небесного плана, небожитель, глава «вечных ангелов» и совершитель эсхатологического воздаяния. В Новом Завете есть загадочное место, где Мелхиседек выступает в роли прообраза Христа: «Мелхиседек... во-первых, по знаменованию имени царь правды, а потом и царь Салима, то есть царь мира, без отца, без матери, без родословия, не имеющий ни начала дней, ни конца жизни, уподобляясь сыну Божию, пребывает священником навсегда» (Евр. 7, 1—3). Еретики-мелхиседекиане, упоминаемые ортодоксальными полемистами, интерпретировали это уподобление как тождество. Любопытно, что в XIX в. в некоторых губерниях России существовала секта «мельхиседеков». Секта эта относилась к беспоповщине, то есть ее адепты отрицали таинство священства, но признавали евхаристию, а потому все они считали себя «священниками по чину Мелхиседекову». Сектанты ставили на ночь к иконам вино и хлеб, читали необходимые, по их мнению, молитвы, а утром причащались этими «святыми дарами». (Прим. пер.)

Ваала. Еще более любопытно, что это — те же самые титулы, которые использовались вместе с древним ханаанским именем Полярного Змея — Тели, который, как гласит та же «Сефер Йецира», нависает «над Вселенной... как царь на престоле». Важно понимать, что все эти мифологические образы имеют однозначно астрономическое происхождение. Тели и Дракон — это созвездие, которое управляет всеми знаками и, следовательно, эпохами и мирами, прошлым и будущим.

Исламский Творец, Аллах — это всего лишь арабская версия этого ханаанского имени Эль. Имя Ваал, или Ба-эль, в буквальном переводе означает «Бог, Заполняющий Вселенную». Аллах — это и «Тот, кто удерживает звезды на месте». Таким образом, Всевышним Богом может быть только созвездие Дракона. Дракон не только заполняет все знаки зодиакального круга, но и пребывает над Кубом Вселенной, совсем как царь, восседающий на престоле.

До появления ислама в Каабе (Мекка) в храме Аллаха находились алтари восьми его жен и дочерей. Эти древние богини явно ассоциировались с Землей и семью светилами. Одним из них был аль-Узза (Могущество), отождествляемый с Солнцем. Аль-Манат, трехликая богиня — это, конечно, Луна. Богиня Земли, имя которой было аль-Лат, первоначально звучало как *та-лах*, или *тели*, если прочесть в обратном порядке. Земля — это зеркало Тели. Все, что совершается на небесах, зеркально отражается в земном плане. Таким образом, «Тала» во Вселенной — это аль-Лат на земле. Это веский аргумент в пользу нашей гипотезы о тождественности Аллаха с Тели, или Полярным Змеем.

Более того, наблюдая за небесами с земли, древние астрономы видели, что Дракон извивается вокруг неподвижной точки — полюса эклиптики (см. ил. 4.9), а его хвост изгибается в обратную сторону в форме арабской буквы *лаам* (см. ил. 4.10). Эта буква — по всей видимости, основа, на которой базируется слово *Эль*. Однако, отражаясь в зеркале земного плана, эта *Л* из Тели, или Полярного Змея, разворачивается в зеркальном отображении. Если Аллах — это Всевышний, или *Л* на небе, то его дочь на

земле — зеркальное отражение его природы. Таким образом, мужское «Эль» или «Аль» трансформируется в женское «аль-Лат».

Ил. 4.9. Птолемея карта созвездий Дракона и Малой Медведицы, показывающая, как именно расположены звезды Полярного Змея в домах зодиакальных созвездий и как он извивается вокруг полюса эклиптики.

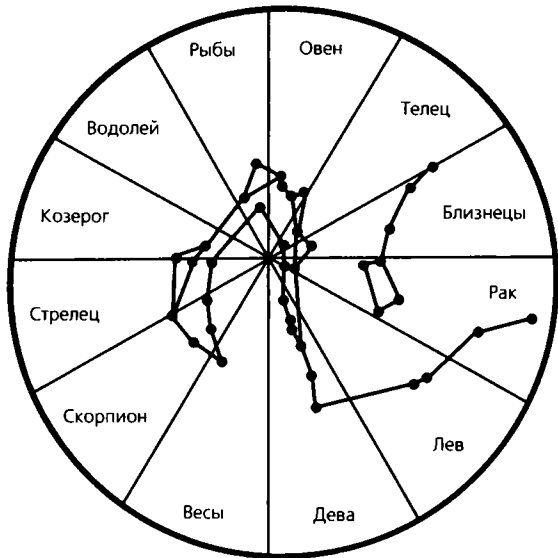

Ил. 4.10. Арабская буква *лаам*.



Племя курайшитов, которые считали себя потомками Авраама, поклонялись Аллаху как своему верховному богу. Они считали его Владыкой земли, которому они обязаны уплачивать «дань» — жертвы от своих урожаев и стад. Это не было вполне монотеистическим культом, поскольку у Аллаха были жены, имевшие статус младших богинь, однако это открывало путь к проповеди Мухаммеда, настаивавшего, что Аллах — Единый и

Едиственный Бог. Мухаммед, как и Авраам, твердо верил, что только Единый Всевышний Бог достоин именоваться истинным богом.

В книге Бытия (Быт. 15) рассказывается о том, что вскоре после того, как Аврам¹ получил благословение Всевышнего, Бог послал ему видение. Он повелел Авраму поглядеть на звезды и сосчитать их, если, конечно, тот сможет это сделать. Бог обещал Авраму, что его потомки будут столь же многочисленными, как эти звезды², или, возможно, сами будут как звезды. Для того, чтобы все это исполнилось, Авраму достаточно вступить в завет с Богом, совершив весьма странный ритуал жертвоприношения. Авраму было велено выбрать пять животных, телицу, козу и овна рассечь надвое, а двух птиц принести целыми³. Десять частей жертв, получившихся у него в итоге, то есть шесть разделенных половинок и четыре неразделенные половины можно напрямую

¹ Свое «окончательное» имя Авраам получил только в момент заключения завета с Богом. Первоначальное имя его было Аврам (что означает «отец выси», или «высокий отец»). Это имя встречается в древнейших памятниках Аккада в форме Абурамму). Здесь уместно напомнить, что Авраам происходил из семьи шумерских священнослужителей, звездочетов-астрологов. Отец Аврама носил имя Фара, что означает «луна», «месяц». С этим связано и имя Аврама — «отец выси». Однако Бог изменил его, введя в имя еще одну букву, и имя патриарха стало звучать как Авраам — «отец множества». Любопытно, что введенная Богом буква имеет числовое значение «пять», что указывает на Тору — Моисеево Пятикнижие. Эта же буква — коренная в непроизносимом имени Божьем — тетраграмматона, поэтому ее введение указывает на особую связь между человеком и Богом. Гематрия (числовое значение букв) имени Аврам — 243. По данным древней оккультной медицины, у человека — 248 частей или органов. Таким образом, пока имя патриарха было Аврам, он не владел пятью органами, а получив имя Авраам, гематрия которого составляет ровно 248 (243+5), как бы достиг совершенства и полноты, обретая дар духовного прозрения. (*Прим. пер.*)

² Быт. 15, 5. (*Прим. пер.*)

³ «Возьми Мне трилетнюю телицу, трилетнюю козу, трилетнего овна, горлицу и молодого голубя. Он взял их всех, рассек пополам и положил одну часть против другой; только птиц не рассек» (Быт. 15, 9—10). (*Прим. пер.*)

связать со сферами на Древе Жизни, упоминаемыми в «Сефер Йецира».

Подобное расположение создает как бы поляризацию Древа Жизни. Это Древо обычно располагается вдоль трех параллельных осей, но, как показано на ил. 4.11, оно как бы разделено актом жертвоприношения Авраама на две группы по пять половин, подобно пальцам на руках (см. ил. 4.12). Этим сферам присваиваются свойства мужского или женского начала. Шесть из

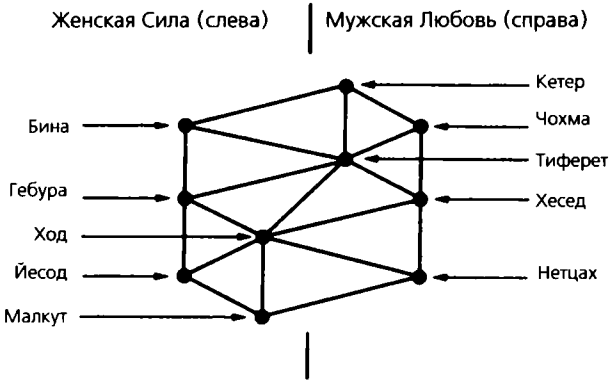

Ил. 4.11. Древо, поляризованное согласно распределению мужских и женских свойств. В этой антропоморфированной форме значения каждого из них наделяются качествами того или иного пола. Именно этот эффект дуализма придает многообразие и универсальность схоластическому символизму Древа Жизни.

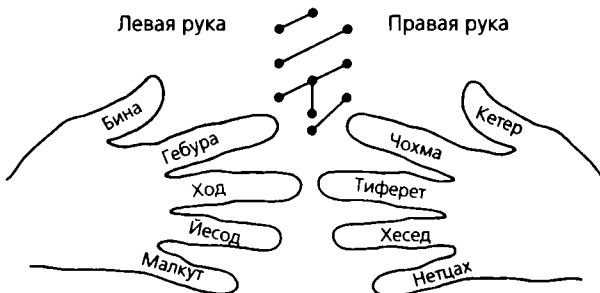

Ил. 4.12. Каббалистические сферы и соответствующие им пальцы рук.

них явно противопоставляются друг другу, поскольку занимают места на правом и левом стволах Древа, тогда как остальные четыре в норме располагаются по центральной оси. Этими четырьмя сферами являются Кетер и Тиферет справа и Йесод и Малкут слева. Эти сферы и их аналоги — пальцы — как бы символизируют распределение частей жертв во время жертвоприношения Авраама и создают напряжение между сферами Бина и Тиферет, а также между Йесод и Тиферет.

Авраам совершил это странное жертвоприношение с рассечением животных на рассвете, а затем погрузился в глубокий сон. Из книги Бытия мы узнаем, что на него «напал ужас и мрак великий» (Быт. 15, 12), и сам Господь говорил с ним, описывая будущее потомков Авраама. А затем произошло нечто любопытное и даже курьезное. Аврааму предстало видение: «Вот, дым как бы из печи и пламя огня прошли между рассеченными животными» (Быт. 15, 17). Согласно наиболее авторитетным толкованиям, это архаический символ присутствия Всевышнего. В зазоре между Бина и Тиферет, а также Йесод и Тиферет возник символический столб огня. Это, как говорится в книге Бытия, послужило знаком, что Господь заключил завет с Авраамом (Быт. 15, 18).

Впоследствии, когда Авраму было уже девяносто девять лет, Всевышний вновь явился ему и сказал: «поставлю завет Мой между Мною и тобой» (Быт. 17, 2). На этот раз Господь изменил имя Аврам на Авраам, введя в середину дополнительную букву «хех». «Хех», как показано на ил. 4.13, представляет собой древнееврейскую пиктограмму окна. Тем самым Господь как бы учредил ритуал, когда человек, заключая договор, ставит под ним свою подпись. Начиная с этого момента потомки Авраама становились особыми избранниками Всевышнего.

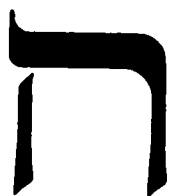

Ил. 4.13. Древнееврейская буква «хех», представляющая собой пиктограмму окна.

Это не имеет особого смысла, но лишь до тех пор, пока мы не вспомним, что, согласно книге «Бахир», двенадцать граней Куба Вселенной представляют собой также зодиакальные пути, соединяющие сферы с Древом Жизни. Зазор или просвет между половинами жертв — это отражение астрологических знаков Стрельца и Близнецов. Эти знаки образуют третью ось-дракона, о которой мы уже говорили выше. Ось эта представляет собой ось самой галактики. Дымящаяся печь и пламя, символы присутствия Бога, указывают на перемещение главной оси галактики от центра к ее границе (см. ил. 4.14).

Авраам заключил завет с Богом, и после этого творческая сила истекла от ядра галактики, или третьей оси-дракона. Он назвал его Всевышним, то есть тем же самым Существом, что и Аллах Мухаммеда. Наш мир сформирован пересечением трех стволов (столпов), или осей Тели. Потомки Авраама вошли в *галгал*, или цикл времени, через *хех*, или окно, вставленное Господом в имя их прародителя. *Хех* — это символ Водолея, одного из знаков зодиака, расположенного под прямым углом к оси галактики. Кроме того, он символизирует также подвижную ось Извивающегося Змея, который определяет эволюционный поток событий человеческой жизни и качественную характеристику времени. Потомки Авраама могли оставаться богоизбранным народом до тех пор, пока они помнили об «окне» в цикле

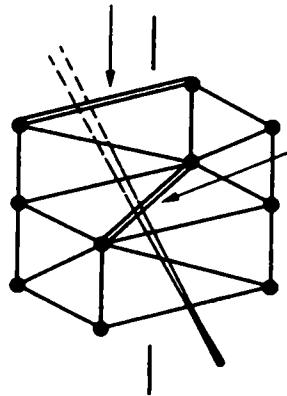

Ил. 4.14. Поляризация между пальцами и сфирот создает просвет, в котором реализуется «присутствие» Бога, символизируемое огненным столбом или шаром.

времени, которое даровал им Бог. Возможно, именно к этому сводилась суть упреков, обращенных Иисусом к иудеям. Он обвинял их в том, что они забыли истинную веру — то есть, другими словами, забыли свое «окно» в цикле времени.

Что касается Черного Камня Каабы, то он может восприниматься как материальный знак, печать, скрепляющая договор, то есть особый дар небес, знак милости Бога. Интересно отметить, что упоминание в Быт. 15, 17 дыма из печи и пламени огня, проходящего между жертвами, символизирует прохождение метеора по небу. Установка Черного Камня именно в Каабе — свидетельство того, что ось галактики, идущая с северо-запада на юго-восток, видна в двух измерениях. Камень, упавший с небес, — знак материального присутствия Всевышнего Бога. Помня об этом, мы можем лучше понять стих из 117-го псалма, в котором говорится, что камень, который отвергли строители, сделался главою угла. А именно это место приводит Иисус, упрекая еврейских первосвященников в том, что те не понимают сути своей собственной религии.

Если Иисус изучал «Бахир», он вполне мог знать тайну *тели*. Однако, судя по ответам старейшин и первосвященников, Иисус убедился, что те более не понимают сокровенную тайну времени. Иоанн Креститель призывал покаяться, говоря, что Царство Небесное близко. Но откуда же он мог узнать это? Ведь это, по сути, то самое, о чем спрашивал Иисус первосвященников. Они, разумеется, не знали ответа, и поэтому Иисус тоже отказался открыть им истину. Как видим, задавая вопрос по существу, он уже заранее знал ответ на него.

Ислам: святилище священных знаний

Мухаммед¹, как и Авраам и Пророчица Исида, получил свою мудрость и знания непосредственно от ангела. Коран представляет собой обширное собрание откровений, посланных Мухам-

¹ Мухаммед (570—632 гг. н.э.) — основатель ислама. (Прим. пер.)

меду. Откровения эти записывались в течение пятидесяти лет после смерти пророка его последователями, которые помнили наизусть слова и проповеди, произнесенные Мухаммедом¹. Коран оставляет мало сомнений в том, что он был явлен и передан пророку ангелом. Как и все признанные пророки и духовные вожди, Мухаммед обычно слышал голос, дававший ему советы в соответствии с нуждами и запросами времени.

Арабские племена испытали влияние христиан и иудеев, которые с давних пор жили среди них, и с нетерпением ожидали прихода своего собственного вестника от Бога. На Мухаммеда производили сильное впечатление высокие этические принципы христианства и строгий иудейский монотеизм. Кроме того, пророк сознавал особую силу и важность боговдохновенного священного писания для достижения единства религии. Другие его современники, по-видимому, придерживались сходного образа мыслей. Из византийских источников мы знаем о нескольких арабских «пророках», громко заявивших о себе в конце VI — начале VII вв. н.э. Главное отличие Мухаммеда от них, возможно, явившееся причиной его успеха, заключалось в его преемственной — через почитание Каабы — связи с мистериями творения, которые были открыты Аврааму. Мухаммед мог говорить авторитетно, как власть имеющий, потому что он как бы заново открыл окно для вхождения в цикл времени, доказательством чего явился Коран, посланный пророку в виде потока откровений.

Первое из таких откровений было явлено Мухаммеду ночью двадцать седьмого числа месяца рамадан 610 г. н.э. Мухаммед пребывал в уединении в огромной пещере у подножия горы Гира, в нескольких милях от Мекки. Он пришел сюда, чтобы помолиться и предаться созерцаниям, но неожиданно уснул. Во сне

¹ Важная деталь: Мухаммед был *неграмотным* и не мог самостоятельно записывать эти откровения. Поэтому будущие суры и аяты Корана записывали с его слов жена и один из приближенных. В качестве писчего материала служили... обглоданные бараньи лопатки, пальмовые листья, полоски кожи и пр. Впоследствии часть этих записей была утрачена. (*Прим. пер.*)

ему явился ангел Джабраил (исламская версия имени Гавриил) с огромной книгой и повелел пророку прочесть ее. Мухаммед, будучи неграмотным, возразил, заявив, что он не умеет читать. Тогда ангел навалился на Мухаммеда всем своим весом, так что пророку подумалось было, что ангел хочет уничтожить его. Когда же ангел выпустил его, Мухаммед обессиленно опустился на пол пещеры и обнаружил, что внезапно обрел способность читать. Проснувшись, Мухаммед неожиданно осознал, что буквы этой магической книги ясно запечатлелись в его сердце. Он поспешно выбежал из пещеры, и в утреннем сиянии ему предстало новое видение — ангел Джабраил в образе великана-всечеловека¹. В тот же миг Джабраил объявил, что Мухаммед действительно является посланником Аллаха.

После этого откровения потекли непрерывным потоком. Когда они посылались Мухаммеду, он часто падал наземь, его сотрясали конвульсии, а тело покрывалось потом. Когда Мухаммед устаивался очередного откровения, даже верблюдов пророка приходило в волнение. Пережитый им мистический опыт произвел радикальные перемены в самом Мухаммеду: из скромного и застенчивого сироты он превратился в настоящего патриарха арабского племени.

Его двоюродный брат и зять, Али, оставил нам живое и красочное описание личности Мухаммеда, сделанное спустя несколько лет после того, как ему начали посылаются откровения. Согласно его описанию, Мухаммед был «среднего сложения, не высок и не мал ростом. Цвет лица у него был розовый, румяный, глаза черные; волосы густые, черные, блестящие, ниспадавшие до плеч. Его длинная борода спускалась ему на грудь... В его облике была такая неизъяснимая сладостность, что никто из находившихся рядом с ним не был в силах покинуть его. Если я был голоден, одного взгляда на лик пророка было довольно, чтобы голод пропал. Перед его очами все забывали свои скорби и страдания».

¹ Окультурный Адам Кадмон. (*Прим. пер.*)

Впоследствии, когда последователи заставили его описать сам процесс явления откровения, Мухаммед объявил, что весь текст Корана представлял собой книгу, написанную на небе. Пророк признался, что ангел Джабраил приносил ему главы книги по одной. Когда же его спросили, как ему удастся запомнить все эти богооткровенные изречения, Мухаммед отвечал, что он повторял вслед за ангелом каждую фразу, пока не забывал ее. По словам пророка, от волнения и напряжения у него даже поседело волосы.

Мухаммед проповедовал новое учение в Мекке на протяжении целых десяти лет. За эти годы он не слишком преуспел в обращении местных жителей, если не считать его собственную семью и ближайшее окружение — так называемых сахабов (сподвижников). Сахабы были истинно верующими; в их числе были Абу Бакр и Омар аль-Хаттаб. На некоторое время Мухаммед переехал в аль-Таиф, центр культа богини аль-Уззы, могущественного божества, которое пользовалось особым почитанием в клане матери пророка. Плодом этого краткого исхода из Мекки стали так называемые Сатанинские стихи, в которых говорилось, что Коран якобы допускает почитание богини. А спустя еще год Мухаммед вернулся в Мекку, где проповедовал прямо перед Каабой.

К этому времени он оказался практически беззащитен. Власть в главном племени перешла в руки смертельных врагов дяди Мухаммеда. Ислам оказался в положении гонимой религии. Но когда дела пошли совсем скверно, произошло чудо — или, по крайней мере, так показалось Мухаммеду. Прежде чем переехать в тот же аль-Таиф, Мухаммед выступил с проповедью перед группой паломников, прибывших из города-сада Йатриб. Впоследствии этот город получил широкую известность под новым именем — Медина, что означает «город»¹.

В Йатрибе была крупная еврейская община, члены которой сочувственно относились к проповеди Мухаммеда. Благодаря

¹ Точнее, Медина означает «приют», «прибежище».

сходству их религиозных воззрений они приняли учение пророка и начали проповедовать его слово. Они также хотели признать в Мухаммеде вестника монотеистического бога — Аллаха, который будет править на земле вплоть до Судного дня. Поэтому Мухаммед решил бежать из Мекки в Йатриб, который с того времени стал именоваться Городом Пророка. Год его переселения в Медину, или *хиджра*¹, явился отправной точкой исламского календаря.

Спустя восемь лет, после многочисленных стычек и нападений на торговые караваны, Мухаммед совершил поход на Мекку, действуя словно мессия-завоеватель. Он очистил Каабу, убрал алтари жен и дочерей Аллаха, сохранив Черный Камень и ритуал его целования. После этого он объявил Мекку священным городом ислама. В последние два года своей жизни Мухаммед жил в Мекке, правя твердой рукой. С ростом и распространением ислама Мухаммед начал рассылать письма в столицы других держав тогдашнего мира, возвещая правителям свое учение. Однако он так и не получил ответа на свои письма. Пророк оказался свидетелем того, как Византия и Персия в жестокой борьбе истощали силы друг друга. Нет никаких свидетельств, что Мухаммед всерьез рассматривал возможность распространения ислама за пределы Аравии.

Однако при его наследниках ситуация резко изменилась. Мухаммед перед смертью не назначил официального преемника. После короткой борьбы за власть мусульманские лидеры предпочли выбрать Абу Бакра, первого сахаба, провозгласив его халифом — главой всех правоверных. Целеустремленный Абу Бакр считал, что главные доблести верных — это война за веру и восстание. Самым выдающимся и неутомимым среди арабских военачальников был Халид ибн аль-Валид. Из мирной Аравии он выступил в поход против греческого императора Ираклия и

¹ Слово *хиджра* буквально означает «переселение». Хиджра пророка имела место в 622 г. н.э., и с этого момента в исламских странах ведется летоисчисление. (*Прим. пер.*)

разбил его в сражении в пригороде Дамаска. После этого Сирия стала оплотом арабского мира и ислама в целом.

К тому времени Абу Бакра уже не было в живых, и халифом был выбран Омар аль-Хаттаб. Омар поощрял экспансию ислама. В 644 г. Омар был зарезан рабом-персом во время молитвы в мечети в Медине. Но к тому времени победоносные армии мусульман уже безраздельно властвовали в Египте, Палестине и Персии. Завоевания продолжались и при Османе Несчастливом, так что к тому времени, когда халифом стал Али, правивший в 656—661 гг., исламские владения простирались от Атласских гор в Северной Африке до Черного моря и горного Афганистана.

Менее чем за тридцать лет после смерти Мухаммеда ислам владел куда более обширными территориями, чем Рим в эпоху своего могущества. Трудно даже представить, какого масштаба сдвиг в политическом, общественном и религиозном сознании должен был произойти для этого. Но он действительно произошел.

Мухаммед учил, что Бог строг, но милосерд и милостив, то есть описывал его в терминах, весьма напоминающих «Бахир» и «Сефер Йецира». В Коране (сура 2, аят 255), в знаменитом стихе «Престол» мы видим, что об Аллахе говорится практически в тех же выражениях, которые используются для описания Тели, или Полярного Змея: «Трон Его объемлет небеса и землю, и не тяготит Его охрана их. Поистине Он — высокий, великий!»

Коран полон упоминаний и ссылок на Страшный Суд. Только Аллах, как сказано в Коране, знает время наступления Судного дня. Священная книга также сообщает нам, что наступлению Страшного Суда будут предшествовать вполне конкретные знамения. Так, распространится неверие в истинного Бога, сопровождается хаосом и упадком морали. Начнутся всеобщие войны, столь грозные по масштабам, что мудрые предпочтут лучше умереть. И, наконец, последним знаком станут три трубных гласа. При первом из них погибнет материальная вселенная. Второй «лишит бытия» всех людей, ангелов и духов, а третий возвестит воскресение. И тогда явится Аллах и свершит свой Суд. В му-

сульманский рай будет позволено войти лишь тем, которые смогут пройти над пропастью по мосту аль-Сират, который тоньше волоса и уже лезвия меча.

В Коране рай описан в образе прекрасного сада, где праведников будут услаждать всевозможные изысканные яства и напитки, включая вина, которые утоляют жажду, не пьяня и оставляя голову светлой. Этот вечный праздник будут украшать своим присутствием пышные красавицы, не знающие ни увядания, ни смерти. Блаженные праведники будут упиваться лицезрением лика Аллаха и станут бессмертными, ибо «никогда не состарятся». Кто сможет устоять против подобного образа рая?

Наиболее важная (с точки зрения алхимии) сура в Коране — это, конечно, сура 24 (ил. 4.15). Ее арабское название — аль-Нур, что в переводе означает «Свет». В 35-м аяте (стихе) этой суры с удивительной ясностью раскрывается заветная тайна: «Аллах — свет небес и земли. Его свет — точно ниша; в ней светильник; светильник в стекле, стекло — точно жемчужная звезда. Зажигается он от дерева благословенного — маслины, ни восточной, ни западной. Масло ее готово воспламениться, хотя бы его и не коснулся огонь. Свет на свете! Ведет Аллах к Своему свету



Ил. 4.15. Стих из суры «Свет» (сура 24, аят 35). Современная каллиграфическая композиция.

кого пожелает, и приводит Аллах притчи для людей. Аллах сведущ о всякой вещи!»

Прежде чем попытаться интерпретировать этот важнейший стих, нам придется подождать толкования Фулканелли. А теперь давайте вспомним, что этот стих — основа основ исламского мистицизма, просвещения и гностицизма. Мансур аль-Халладж, великий суфийский¹ мистик, говорит, что Свет этот исходит от «звезды, астрологический дом которой находится в эмпириях». *Эмпиреи* в данном контексте означают самый верхний небесный план, а это свидетельствует, что в центре находится северный полюс эклиптики. Мансур также подчеркивает, что свет символизирует умиротворение спокойного сердца.

По всей видимости, Мухаммед передал тайну эзотерического содержания этого и других мистических стихов Корана своему зятю Али, который, в свою очередь, открыл их своему сыну и внуку. Но халифат Али пал жертвой первой великой схизмы (раскола) в исламе, когда религиозные и политические лидеры арабского мира пошли на прямой разрыв с семьей потомков пророка. К 680 г. большинство прямых потомков Мухаммеда были убиты. Лишь юноша, внук Али² и правнук пророка Мухаммеда, остался в живых и продолжил традицию. Именно с этого времени возник раскол ислама на суннитов и шиитов — раскол, продолжающийся до сего дня.

¹ Суфизм — мистико-окультистическое течение в исламе, возникшее в VIII в. и достигшее пика популярности в X—XI вв. Суфизм провозглашал возможность непосредственного постижения Бога в экстазе, созерцании, озарении и прочих измененных состояниях сознания. В действительности суфизм представлял собой совокупность мистических школ мистериально-оргиастического толка, отражающих знакомство с египетскими, древнеиндийскими, древнекитайскими, тибетскими и другими восточными эзотерическими практиками. Особую популярность получил в странах, где преобладал шиизм (Персия, Северный Ирак, Афганистан). Мистицизм суфизма стал причиной его популярности среди людей искусства, особенно — поэтов. Суфиями были практически все великие поэты Персии: Хайям, Саади, Руми, Хафиз, Фирдоуси, Джамини и др. (*Прим. пер.*)

² Али приходился Мухаммеду и двоюродным братом, и зятем, поскольку был женат на дочери пророка. (*Прим. пер.*)

На протяжении первых двух веков существования исламской цивилизации мистики оставались на заднем плане. Исключение составляли шииты, или «приверженцы» семьи пророка. По мере роста могущества халифов они становились все более и более коррумпированными правителями. Начались жестокие гонения на шиитов. Все более явно ощущалось, что ислам завоевал мир, но при этом потерял свою душу. Эту утрату мистического духа учения символизирует судьба самого Мансура аль-Халладжа, которого мы цитировали выше. Он был обвинен в святотатстве и в 923 г. заживо сожжен на костре.

Но из глубин ислама возникло новое спиритуалистическое течение. Это мистическое направление, представлявшее собой пеструю смесь фрагментов верований и идей всех покоренных исламом цивилизаций и религий, скрытых до времени в общем русле учения пророка, во многих случаях далеко отходило от ислама, в рамках которого формально развивалось. Новое движение, суфизм, декларировало разложение правящих классов и брало на себя громадный труд — обновление человеческой души. Однако существовало и другое направление шиитского суфизма, знаменовавшее собой переход от мистики к прямому политическому действию. Его целью было создание теократии, основанной на внутреннем, сокровенном смысле учения Мухаммеда.

Слово «суфий», состоящее в оригинале из трех арабских букв (*са*, *ва* и *фа*), имеет много различных коннотаций и производных. По мнению одних, оно означает *сафа*, то есть «чистота». Другие видят в нем значение *сафви*, или «избранные». Третьи считают, что это слово восходит к корню *саф*, что означает и «линия», и «путь», поскольку суфии якобы следуют по прямому пути за Мухаммедом. Убедительным кандидатом на роль происхождения термина «суфизм» представляется и *суф* — верблюжья шерсть, ибо суфии часто носили грубые власняницы из верблюжьей шерсти. Еще один подходящий кандидат — греческое слово *софия* — «мудрость». Однако «тайное» значение букв *са*, *ва* и *фа* дает в сумме *суфа*, или «вихрь». Это сокровенное значение

указывает на процесс духовной трансформации, составляющей существо суфизма. Один из суфийских орденов, орден мавлави в Турции, основанный Руми¹, использовал кружения или вращения на радениях как одну из важных спиритуалистических практик, представлявшую собой внешнюю демонстрацию этого принципа.

А спустя полвека после смерти аль-Халладжа суфизм уже процветал в исламском мире. На XI в. приходится расцвет первых крупных суфийских орденов на Востоке и Западе. По мере развития суфийского движения шиизм преуспел в распространении своего влияния на большую часть исламского мира.

После того как первая волна арабских завоеваний прокатилась по Северной Африке, ее провинции сделались почти независимыми монархиями. К X в. в Северной Африке существовали уже три великих исламских монархии. Это была держава Идрисидов в Марокко, султанат Ахлабидов в Ливии и государство Тулунидов в Египте. В первом десятилетии X в. шиитский авантюрист Абу Абдулла приобрел множество приверженцев в Ливии и Тунисе, выступая с проповедью о скором пришествии Махди, согласно учению шиитов — спасителя и владыки мира. За какие-то несколько лет Абдулла сверг династию Ахлабидов. Чтобы подкрепить свои притязания, он пригласил на престол прямого потомка пророка Убейдаллу ибн Мухаммеда. Поскольку Убейдалла был потомком Фатимы, дочери Мухаммеда, новая династия стала именоваться Фатимидами.

При Фатимидах Северная Африка пережила период процветания и благоденствия, какого она не знала со времен Карфагена

¹ Имеется в виду Джелаладдин Руми, персоязычный поэт, автор знаменитых притчей. Его тахаллус (поэтический псевдоним) Руми (Византиец) связан тем, что он долгое время жил во владениях Византийской империи (Рума). Руми был основателем и шейхом ордена вертящихся дервишей, которые не просто демонстрировали принцип вихревого вращения, но и впадали в транс, начиная «пророчествовать». Эта практика предваряла радения болгарской оргастической секты богомилов и в более поздние времена — русских хлыстов. (*Прим. пер.*)

и республиканского Рима. Торговые пути ее купцов, пересекавшие пустыню Сахару, выходили к берегам озер Чад и Тимбукту в Центральной Африке. После завоевания в 969 г. Фатимидами Египта в общую сеть торговых путей исламского мира были включены Судан и Абиссиния. Египет стал важным средоточием торговых контактов между Европой и Африкой. К началу XI в. калиф из династии Фатимидов, правивший в Каире, держал под контролем две трети территории исламского мира — от Феса (Марокко) до Дамаска (Сирия).

Мечети Фатимидов в Каире стали важным — как в архитектурном, так и в духовном плане — звеном эзотерической традиции, протянувшейся к готическим кафедрам¹ и соборам Европы. Так, в мечети Ибн-Тулуна, возведенной еще до захвата Египта Фатимидами, присутствуют и арки, и сводчатые потолки, и огромные оконные витражи с розетками, цветные наборные стекла которых изображают звезды и прочие геометрические композиции. Этот импульс достиг своей кульминации в мечети Аль-Азхар.

Эту мечеть возвел между 970 и 972 гг. Джохар, бывший раб-христианин, принявший ислам и завоевавший для Фатимидов Египет. В мечети Аль-Азхар (ее название *аль-азхар* означает «блистающая», «просвещенная» и, кстати сказать, происходит от того же семитского корня, что и еврейское *бахир* («сияние», «свечение») есть и остроконечные арки, и сводчатые потолки, опирающиеся на 380 столбов из мрамора, гранита и порфирита, которые использованы и в мечети Ибн Тулуна. Мечеть эта знаменита также своими замечательными витражами. Красный и синий цвета стекол, использованные в мечети Аль-Азхар, впоследствии многократно воспроизводились в крупнейших соборах Европы. Однако витражи последних явно уступали витражным стеклам мечети по глубине и чистоте цвета.

В 988 г. мечеть Аль-Азхар стала первым в мире университетом. Халиф Азиз назначил жалованье и содержание тридцати

¹ Кафедрал — католический собор, в котором имелась епископская кафедра. (Прим. пер.)

пяти ученым мужам. По мере развития научной школы он приглашал в нее студентов со всего исламского мира. Эта знаменитая школа существует и по сей день. В ней занимаются тысячи студентов и читают лекции сотни преподавателей. Она оказала большое влияние на развитие научной мысли, особенно в эпоху Средневековья.

Наиболее знаменитым преподавателем школы Аль-Азхар был исламский ученый, известный на Западе под именем Альхасан. Мухаммед ибн аль-Хайтан, или Альхасан, был выдающимся математиком и инженером, своего рода фатимидским Леонардо да Винчи. Крупнейший его труд — это книга по оптике, в которой выдвигается идея создания телескопа. Роджер Бэкон обильно цитирует его тексты; то же самое можно сказать и о Кеплере и Леонардо да Винчи. Поистине трудно переоценить важность трудов Альхасана для фундаментальных основ современной астрономии.

К мечети Аль-Азхар примыкал обширный корпус Дар аль-Хикма, или Зал Премудрости, где студенты изучали основы шиитского богословия, а также медицину и астрономию. Али ибн Юнус, один из величайших исламских астрономов, в свое время целых семнадцать лет проработал в обсерватории Зала Премудрости, составляя первые точные таблицы планетарных циклов, измеряя угол наклона эклиптики и уточняя параметры прецессии равноденствий. Все эти астрономические штудии восходили к «Бахиру» и «Сефер Йецира», предлагая ключи к постижению великих циклов времени.

По мере расширения власти династии Фатимидов ее правителям удалось объединить все эзотерические шиитские секты в одной великой ложе, основанной в Каире. Это огромное полутайное общество спланировало сложные ритуалы посвящения и иерархические ступени (градусы). Его члены широко использовались для политических интриг и шпионажа. Организационная структура ордена сильно повлияла на ритуалы и модель иерархии ордена тамплиеров (храмовников). Таким образом, в известной степени можно говорить, что большая часть эзотери-

ческих течений и тайных обществ Западной Европы так или иначе восходила к «Просвещенной мечети» и ее Залу Премудрости.

Откровения, явленные Мухаммеду, превратили варварскую культуру арабских кочевых племен в высокоразвитую цивилизацию мирового уровня. В то же время преобразующая сила этих откровений имеет, как мы убедились, весьма древние корни и восходит к астрологической магии Авраама. Выбрав в качестве средоточия священной традиции Мекку с ее Каабой, ислам выступил в роли наследника древней эзотерической мудрости и даже передал ее цивилизации Запада, переживавшей к тому времени духовный крах. Крестовые походы и особенно деятельность рыцарей Храма обернулись тривиальными грабительскими набегами и захватами восточных держав. Они преуспели и в том и в другом и обрели еще нечто, а именно — тайные знания алхимиков того времени. Благодаря контактам между рыцарями-храмовниками и исламскими учеными Европа пережила беспрецедентный духовный Ренессанс — так называемую эпоху соборов.

ГОТИЧЕСКОЕ ВОЗРОЖДЕНИЕ И СВЯТОЙ ГРААЛЬ

Зодчие Средних веков обладали такими природными качествами, как вера и смирение. Анонимные творцы произведений чистого искусства, они творили во имя истины, во имя своего идеала, во имя распространения своих благородных знаний и наук...



Алхимики XIV века обычно встречались однажды в неделю в день Сатурна либо у главного портала Сен-Марсель, либо у малых врат Порт-Руж, украшенных изображениями саламандр¹.

«Тайна соборов»

¹ Саламандра — в представлениях алхимиков — магический зверь, живущий и возрождающийся в пламени. (Прим. пер.)

ПАПА-АЛХИМИК И РЫЦАРИ ХРАМА



Распространение алхимии и возрождение Запада

Итак, познакомившись с историей алхимии на протяжении первого тысячелетия ее существования, самое время задуматься над итогами наших изысканий. Наиболее ранние из дошедших до нас текстов по алхимии восходят к дохристианским гностическим источникам. Так, источником для создания Изумрудной таблички явно послужил греко-египетский гностицизм, тогда как в основе текста «Пророчицы Исида» лежит египетско-еврейская традиция. Таким образом, точкой пересечения тех и других течений был Египет.

Зосим в «Первой книге Последнего суда» говорит, что алхимия восходит к тайным знаниям, которыми обладали потомки полубожественных существ (сынов Божиих, упоминаемых в книге Бытия. — *Прим. пер.*) и людей, жившие на земле еще до Всемирного потопа. Как уже было сказано во 2-й главе, эти существа были известны в Египте как Гору Шемсу, или сподвижники Гора, последователи Сына Вдовы. «Пророчества Исида» — это единственный из дошедших до нас древних текстов, излагающих античную премудрость. В нем можно усмотреть следы крупнейших алхимических течений и изысканий за последних два тысячелетия. Алхимия, как говорит нам «Пророчица Исида»,

состоит из трех основных превращений: внутреннего преобразования, внешнего материально-физического превращения и трансформации самого времени.

В эпоху распада античного мира, начало которой положил Александр Македонский, эта унитарная концепция распалась на несколько параллельных течений. Процесс физического превращения начал рассматриваться как изолированное явление, и его стали смешивать с металлургическими и протохимическими приемами. Внутреннее преобразование послужило основой для экспериментального мистицизма, или гностицизма, в рамках христианства, иудаизма и ислама. Тайна трансформации времени, пришествия Царства Небесного, стала внутренним ядром раннего христианства. К сожалению, это провидение было трансформировано ортодоксальной церковью в постоянный «апокалипсис», направленный против еретиков. В иудаизме тайна времени была тесно переплетена с актом творения, способностью анимировать, одушевлять неодушевленную материю. Как мы видели в книге «Бахир», еврейский мистицизм в значительной степени остался источником тайных знаний.

После появления ислама разделение типов трансформации стало еще более явным. Тайна времени, лежавшая в самом ядре откровения Мухаммеда, превратилась в своего рода семейный секрет, достояние исключительно потомков пророка. Процессы внутреннего преобразования легли в основу мистических практик суфизма, тогда как внешнее превращение элементов сделалось краеугольным камнем исламской науки наряду с медициной, астрономией и математикой. В исламе можно проследить пути развития всех трех этих составляющих, однако найти хотя бы некое подобие унитарной системы крайне сложно.

К второй половине X в. разрыв между ними достиг максимальной дисперсии. Тайны «Бахира» оставались доступными для крайне узкого круга посвященных из числа еврейских мистиков. Исламский мистицизм только-только начал создавать первые суфийские ордена, а шииты, носители тайного учения,

пытались подчинить своему влиянию весь остальной исламский мир. Христианство, естественно, активно преследовало своих собственных алхимиков и гностиков, отказывая им в праве на существование и набросив мрачный покров фанатизма на семисотлетний период, продолжавшийся от падения Рима до начала первых Крестовых походов(1).

Уровень образования и научной мысли на Западе едва-едва возвышался над примитивными суевериями. Такие столпы научной мысли той эпохи, как папа римский Григорий Великий (590—604), к примеру, уделяли главное внимание чисто экклезиологическим вопросам, с удивительной легковерностью принимая всевозможные легенды о чудесах, волшебстве и одержимости простых смертных бесами и демонами. Помимо подобных писаний, создавались лишь весьма и весьма вторичные компиляции фрагментов трудов античных авторов, которые часто содержали ошибочную атрибуцию. Таковы были жалкие крупички античной мудрости, питавшие лучшие умы пресловутых Темных веков.

Эта прискорбная ситуация начала меняться, когда арабы-мусульмане и берберы в начале VII в. вторглись в Испанию из Северной Африки. Ислам, движимый ненасытным любопытством и жадной завоевания все новых земель и вдохновляемый истинно восточным воображением, представляя собой разительный контраст пассивному, рассудочному интеллектуализму Запада, образно говоря, вдохнул новую жизнь в цивилизации покоренных им территорий. Остальная Европа была спасена от этой участи дедом Карла Великого Карлом Мартеллом¹, одержавшим победу над маврами (мусульманами) в битве при Пуатье в 733 г. Однако Испания на несколько веков стала оплотом ислама (см. *ил. 5.1*).

¹ Мартелл — почетное прозвище победителя мавров, означающее «молот» или, в официальной титулатуре той эпохи — молот Божий. Оно восходит к германской мифологии, где главным воителем считался бог Тор, атрибутом и оружием которого был грозный боевой молот. (*Прим. пер.*)



Ил. 5.1. Исламская Испания
X в. Сады в Кордове.

В последующие века арабы быстро обрели статус мировой державы. Их халифы, султаны и полководцы проявляли огромный интерес к изучению и литературы, и философии завоеванных ими стран, приказывая переводить их сочинения на арабский. Благодаря этим переводам на арабский была сохранена обширная часть интеллектуального наследия античности. Так, впоследствии на Западе были заново открыты классические сочинения Аристотеля, Архимеда, Аполлония, Евклида, Гиппократта и Галена, бережно сохраненные в арабских переводах. Через эти же арабские источники полуварварская Европа заново познакомилась с основами алхимии.

Мы уже упоминали имя Джабира, собирателя и толкователя гностических и алхимических текстов, жившего в VIII в. Однако еще большую ценность имеют сведения по алхимии, содержащиеся в обширной арабской энциклопедии X в. «Китаб-Фи-

хирст». Несколько страниц в ней посвящены различным темам герметического характера, включая упоминания о древнеегипетском маге, допотопном основателе алхимии, Гермесе Трисмегисте, Марии Еврейке, Клеопатре и Стефане Александрийском. Оказывается, арабы на пороге X в. выработали взгляд на алхимию как физическую методику, которая окрасила во вполне специфические тона ее развитие вплоть до XII в.

Испания служила своеобразным перевалочным пунктом между исламом и христианством. Когда волна исламских завоеваний схлынула, на Иберийском полуострове оставались островки христианства, из которых со временем сформировались христианские королевства. Помимо постоянных религиозных и политических конфликтов, эти тесные контакты между мусульманами и христианами служили и средством распространения знаний. После того как войска Фатимидов к концу X в. завоевали всю Северную Африку, арабская Испания оказалась в еще большей изоляции от основных культурных центров ислама. Испанские халифы в конце X — начале XI в. были озабочены острым соперничеством со своими единоверцами-Фатимидами, особенно в области культуры и образования. Именно исламская Испания стала тем источником, из которого Европа обильно черпала энергию и знания для возрождения собственной цивилизации.

В самом начале XI в., в значительной мере благодаря усилиям одной выдающейся личности — французского монаха Герберга из Ориьяка, который впоследствии стал папой римским Сильвестром II, интеллектуальный климат на Западе начал быстро меняться. Переживая тревожные ожидания при приближении тысячелетней годовщины крестной смерти Иисуса Христа и связанные с этим апокалипсические настроения (которые, кстати сказать, активно популяризировал ученик Сильвестра II Родольф Глабер), христианский Запад пришел в движение. Римско-католическая церковь встала на путь реформ, во многом — под влиянием разрастающегося монастырского движения. Наиболее крупным и важным явлением оказались волны пилигри-

мов-паломников, отправлявшихся по пыльным дорогам в долгий и трудный путь в Иерусалим.

Паломничества, путешествия по святым местам и духовные искания уже давно играли важную роль в простонародном христианстве. Но вплоть до начала XI в. паломничества в Святую Землю вообще были крайне редким явлением. Начиная с магического 1033 года (года 1000-летия смерти Христа) и приобретая в последующие 40 лет все большую и большую привлекательность для паломников, Иерусалим быстро превратился в главный центр христианского паломничества. В 1071 г. Палестину захватили отряды турок-сельджуков, которые буквально вырвали Святую Землю из рук династии Фатимидов, обосновавшихся в Египте и заметно симпатизировавших христианским паломникам. Турки в этом смысле оказались куда менее веротерпимыми. Дело дошло до того, что в начале 1080-х гг. паломничества в Палестину практически прекратились. Тех немногих пилигримов, которые все же осмеливались прибыть в Святую Землю, захватывали в плен, грабили и вообще поступали с ними как с непрошеными гостями.

Большинство авторитетных источников сходятся во мнении, что именно это явилось основной причиной возникновения движения, которое привело к началу Крестовых походов и охватило буквально всю Европу после призыва папы Урбана II, оглашенного в 1095 г. Мощный импульс, данный пилигримами, вскоре превратился в священную войну за освобождение Иерусалима. Несколько упрощая ситуацию, необходимо признать, что реальные причины Первого Крестового похода до сих пор окутаны покровом секретности и глубокой тайны. За тысячу лет, прошедших с того времени, покров тайны стал почти непроницаемым. Однако, подобно внезапным вспышкам звезд в разрывах между облаками на ночном небе, есть отдельные события и личности, позволяющие пролить свет на политические интриги, стоявшие за Крестовыми походами.

Наиболее важным из таких событий стали секретные политические контакты между Западом и Востоком, начавшиеся при

папе Сильвестре II, императоре Священной Римской империи Оттоне III и полубезумном халифе Аль-Хакиме почти за век до начала Первого Крестового похода. Хотя не следует оспаривать тот факт, что Первый Крестовый поход представлял собой взрыв паломнического движения, объектом которого стал Иерусалим, дело этим отнюдь не ограничивалось. Поход был составной частью обширного плана, задуманного и осуществлявшегося группой тайных обществ. Их целью было создание мировой державы в Святой Земле и тем самым — воплощение идеалов хилястического тысячелетнего царства (миллениума).

Папа-алхимик и начало миллениума

По мере все более широкого распространения влияния Фатимидов в X—XI вв. в Европу начали проникать эзотерические знания, в основном — из учебных заведений исламской Испании, где наука и цивилизация достигли невиданно высокого уровня развития. Лучшие умы Европы отправлялись в Испанию, где изучали практически всё — от музыки до медицины и астрономии. Среди таких жаждущих знания особняком стоял уже упоминавшийся нами Герберт из Орийяка. Поразительно, но ему практически в одиночку удалось вывести христианский Запад к свету из мрака Темных веков.

Жизнь Герберта — пример того, как бедный и незнатный интеллеktуал сумел достичь вершины социальной лестницы средневекового общества. Будущий папа родился в 940 г. в Оверни, Франция, и в юные годы вступил в находившийся поблизости монастырь. Вскоре по настоянию аббата Герберт был отправлен в Испанию для изучения математики (*см. ил. 5.2*).

Испания (имеется в виду исламская Испания. — *Прим. пер.*) в середине 960-х гг. находилась в зените расцвета своей цивилизации. Халиф Хаким II, сын победоносного Абд аль-Рахмана, превратившего исламскую Испанию в мировую державу, по свидетельству исламского историка аль-Магризи, превосходил всех



Ил. 5.2. Герберт из Ориьяка, впоследствии — папа Сильвестр II, человек эпохи Ренессанса, живший в период Темных веков. (Фреска из библиотеки Ватикана)

своих предшественников на троне в любви к литературе¹ и наукам. Он превратил всю Андалузию, то есть исламскую Испанию, в своего рода интеллектуальный рынок, где можно было найти любые плоды научной мысли и учения античности и Средневековья. Такова была атмосфера, в которую погрузился молодой

¹ Небезынтересно, что в основе широкого поэтического движения трубадуров и миннезингеров, распространившегося сперва в Провансе, а затем — по всей Европе, лежала поэзия арабских и персидских суфиев. Изощренные сложные строфы миннезингеров и трубадуров восходят к изысканной строфике газелей, мусаддасов и таркиббандов — поэтических форм, основанной на системе *аруза*. Что касается культа Прекрасной дамы, занимавшего столь важное значение в поэзии трубадуров, то он восходит к мистическим суфийским газелям, которые (в силу отсутствия в персидском языке грамматического рода) могли читаться и как лирические стихи, и как молитвенные обращения к Богу. Трудно судить, сознавали ли этот мистический план сами трубадуры, но он явно присутствует в сублимации их текстов. (Прим. пер.)

одаренный Герберт из Орийяка, учившийся в монастыре Санта-Мария де Риполл (*см. ил. 5.3*).

Видимо, Герберт проявил себя с самой лучшей стороны, поскольку уже в 970 г. граф Борель Барселонский представил его папе. Папа Иоанн XIII, один из немногих пап той эпохи, который был искренне верующим человеком и сумел прожить достаточно долго, счастливо избежав покушений, был настолько поражен образованностью и эрудицией Герберта, что рекомендовал его будущему Оттону I, императору Священной Римской империи, и Карлу Великому, правителю Германии.

После внутренних конфликтов и интриг, продолжавшихся семнадцать лет, Оттон I, достойный соперник Карла Великого и по внешности, и по темпераменту, стал наконец королем франков. Во время церемонии коронации Оттон окружил себя цветом знати соседних стран, с самого начала своего правления подчеркнув транснациональное значение своего престола. Неудивительно, что в скором времени он уже считал себя возродителем прежнего величия Западной Римской империи¹.

В первые пятнадцать лет своего правления Оттон всеми доступными ему средствами, от войн и убийств до брачных союзов, стремился достичь намеченной цели. В 962 г. папа римский Иоанн XIII короновал Оттона в качестве императора Священ-

¹ Точнее — Священной Римской империи германской нации. Это макрогосударственное образование было искусственно создано папами в противовес Византийской империи — оплоту православия перед лицом надвигавшегося разделения церквей на Западную (главой которой был папа римский) и Восточную во главе с патриархом константинопольским, происшедшего в середине XI в. Папам для борьбы с православием не только духовными, но и силовыми средствами был необходим мощный монарх, глава единого католического Запада. Не случайно первыми успешными походами папства после разделения церквей было завоевание норманнами в конце XI в. Англии, сохранявшей тесные связи с Константинополем, и взятие в 1204 г. самого Константинополя, разграбленного папскими крестоносцами. Таким образом, главной задачей практически *всех* Крестовых походов, как признавали сами папы, было не официально декларируемое освобождение Святой Земли и Иерусалима, а вооруженная борьба с Православием. (*Прим. пер.*)



Ил. 5.3. Монастырь Санта-Мария де Риполл в окрестностях Барселоны в Каталонии (Испания). Гравюра XVII в. В этом монастыре Герберт изучал астрономию, математику, греческий язык и магию мавров.

ной Римской империи Запада. Спустя год после возложения на себя императорской короны Оттон совершил поход в Италию и также сделал ее частью новой Священной Римской империи. Италия была всего лишь вассалом франкского королевства Карла Великого. Таков был повелитель новой мировой державы, которому в 970 г. был представлен молодой интеллектуал Герберт.

На протяжении следующих тридцати трех лет Герберт попеременно побывал духовным советником и наставником всех трех Оттонов: Оттона I, его сына, Оттона II, и внука, Оттона III. Громадная эрудиция и образованность Герберта, а также свободное владение тремя основными языками того времени — латынью (на которой он писал с особым стилистическим изяществом, невиданным со времен Сидония (V в.), греческим и арабским — делали его крупнейшей фигурой в дипломатических интригах при дворе новой империи. С середины 970-х гг. и вплоть до своей кончины в 1003 г. Герберт оставался в эпицентре всех политических и идеологических перемен, происходивших на Западе.

Прослужив около года в качестве учителя и воспитателя юного Оттона II, Герберт помог Оттону I устроить брак между Феофано, дочерью византийского императора, и своим подопечным. Плодом этого брака стал будущий Оттон III, прямой наследник обеих половин прежней Римской империи.

Приложив немало сил для успешного заключения этого брака, Герберт, по его собственному желанию, был направлен в Реймс, старинный город во владениях Карла Великого, где была епископская кафедра и где венчались на трон все короли Франции — от Клови I в V в. до Людовика XVI в XVIII в. Вскоре по прибытии в Реймс Герберт в знак признания его особых дипломатических заслуг был назначен Оттоном II главой кафедральной школы. Он занимал этот пост в течение целых десяти лет, собрав за это время огромную коллекцию манускриптов со всего света, и написал ряд работ, посвященных астролябии, а также арабской астрономии и геометрии.

В 982 г. Герберт покинул пост главы кафедральной школы в Реймсе. В этот период мы видим его рассылающим письма в кафедральные школы других епархий, призывая их глав собирать библиотеки, поощряя введение в учебный курс греческого языка и математики.

Реальная возможность вернуться в большую политику представилась Герберту в 987 г., после кончины Людовика V, последнего короля Франции из династии Каролингов. Несчастный Людовик не оставил после себя наследника, и поэтому знати предстояло сделать выбор между братом Людовика, Шарлем (Карлом) Лорранским, дальним отпрыском династии Каролингов, и первым кандидатом по линии предшествующей династии — Меровингов¹.

¹ Меровинги — династия франкских королей, правившая в 486—751 гг. При последних королях-Меровингах власть принадлежала им лишь номинально, а фактически в их королевствах правили майорды. Последний Меровинг, Хильдерик III (правил в 743—751 гг.), был смещен с престола фактическим правителем — Пипином Коротким (правил в 751—768 гг.), который и стал первым королем династии Каролингов. (*Прим. пер.*)

Эта таинственная династия, правившая в период Темных веков, получила широкую известность благодаря книге «Святая Кровь, Святой Грааль». Если верить изложенной в ней гипотезе, основателями династии Меровингов были... потомки Иисуса Христа и Марии Магдалины. Впрочем, сохранилось немало свидетельств в пользу того, что члены Святого Семейства, их родственники и, возможно, потомки действительно жили в Южной Франции, и нам остается только удивляться, *что* сумели раздуть из всего этого их современники. Но хотя происхождение Меровингов действительно представляется странным и необычным, у нас нет никаких свидетельств современников о том, что между Меровингами и потомками Святого Семейства существовали узы кровного родства.

Средневековая традиция приписывает Меровингам сверхъестественное происхождение. Григорий Турский¹, знаменитый франкский историк, сообщает, что Меровея, основатель этой династии, был сыном двух отцов. Одним из его отцов был Хлодвиг², первый король франков. Другим — странное морское чудовище, «похожее на кентавра», по словам Григория Турского. Это чудовище овладело матерью Меровея, когда та купалась в море. От этого он и получил имя Меровея, что означает «сын моря». Имя Меровея можно перевести двояко: и как «сын моря», и как «сын Марии».

Последнее прочтение — более чем странное имя для варварского языческого короля. Его потомок Хлодвиг I стал правителем объединенной Галлии и впоследствии, благодаря горячим молитвам монаха-отшельника св. Реми³, обратился в ортодо-

¹ Григорий Турский — ученый, деятель церкви, историк; в 573—594 гг. — епископ города Тура. Автор «Истории франков». (Прим. пер.)

² Имя Хлодвиг по-старофранцузски означает «прославленный в боях». (Прим. пер.)

³ Св. Реми (Ремигий) — ревностный противник арианской ереси, архиепископ Реймский. Совершил крещение Хлодвига и его дружины на Рождество 496 г. (Прим. пер.)

ксальное христианство¹. Этот союз помог достичь стабилизации в западной церкви. На протяжении 250 лет правители династии Меровингов выступали в роли священников-королей, странным образом пребывая вне и над юрисдикцией церкви, которую они сами же поддерживали. Эти «правители дворца» и осуществляли реальную власть. Последним правителем из династии Меровингов оказался Хильдерик III. Первым же королем-Каролингом — Пипин Короткий, прадед Карла Великого.

Однако сохранилась другая ветвь Меровингов, по всей вероятности — в Нейстрии, меровингском королевстве, на территории которого находились Реймс и Париж. Потомки меровингских королей удерживали в своих руках власть в этом особом районе, став герцогами и даже мэрами Парижа. Поэтому казалось почти неизбежным, что после смерти последнего представителя династии Каролингов власть должна была возвратиться к потомкам Меровингов.

Решение по столь важному вопросу принял церковный собор, созданный архиепископом Адальбертом Реймским и формально организованный тем же Гербертом. Вероятно, именно он поддержал притязания Гуго Капета на то, что он является наследником Меровингов. Собор признал, что род Гуго Капета действительно является законным преемником последнего короля Нейстрии, и на этом основании единогласно избрал Капета новым королем Франции.

В следующем году архиепископ Адальберт умер, и Герберт

¹ Короли из династии Меровингов, особенно ранние, варварские вожди и язычники, воспринимали христианство как совокупность магических обрядов, обеспечивающих в первую очередь могущество, силу, здоровье и благополучие в этом мире. Христианские реликвии (мощи и пр.) и литургические предметы расценивались ими в первую очередь как действенные амулеты и снадобья. Особым почитанием пользовалась так называемая реймская Амбула со святым миром, которым короли этой и последующих династий пользовались при помазании на царство. По преданию, эта Амбула была принесена голубем во время крещения Хлодвига. Видимо, эти взгляды представляли собой нечто большее, чем пережитки язычества, ибо они сохранялись на протяжении десяти веков. (*Прим. пер.*)

решительно потребовал, что он должен стать преемником архиепископа Реймского. Однако Гуго Капет, будучи прежде всего политиком, предпочел передать архиепископскую кафедру Арнульфу, бастарду (незаконному сыну) одного из Каролингов. Гуго не собирался никого оскорблять: этот шаг был продиктован политическими расчетами. Но на этот раз политика подвела его. Арнульф организовал заговор против Гуго, и в 991 г. церковь Франции лишила интригана сана и возвела на его место Герберта.

На протяжении последующих четырех лет Герберт использовал свое положение архиепископа Реймского, оказывая всемерную поддержку движению миротворцев. Он стал основателем целого ряда католических орденов, известных под общим названием хронистов, или орденов хронистов, а также организовывал библиотеки во многих удаленных от Реймса епархиях, в том числе — в Провансе, Аквитании, Лоране и Калабрии, что в Северной Италии. В тот период французская церковь вела упорную борьбу с тогдашним папой римским, Иоанном XV, отстаивая законность своего решения о низложении Арнульфа.

Столкнувшись с угрозой отлучения от церкви, Герберт покинул архиепископскую кафедру и уехал из Реймса, чтобы занять место при дворе юного Оттона III в Колони (Кельне). В 996 г.



Ил. 5.4. Коронавание Оттона III. (Миниатюра из Бамбергского Апокалипсиса. Бамберг, Германия. Государственная библиотека.)

Оттон III занял престол и поставил во главе своего правительства Герберта, решительно ставшего на его сторону.

Когда в 999 г. неожиданно умер папа Григорий V¹, его престол неизбежно должен был занять Герберт. Герберт пользовался поддержкой императора со всеми его армиями, а также аббата Ключни². Это аббатство выступало в качестве основной силы движения за церковные реформы. Герберт увидел в этом удачном раскладе сил исполнение своей давней мечты и полностью поддержал имперские планы своего юного протеже. Он стал папой Сильвестром II, приняв имя папы Сильвестра I³, находившегося на престоле, когда императором был Константин, чтобы тем самым подчеркнуть аналогию между двумя этими императорами.

При поддержке императора Герберт, или папа Сильвестр, как мы его отныне будем называть, смело ринулся в водоворот далеко идущих политических замыслов и интриг. Он решил распространить юрисдикцию католической церкви на Восточную Европу, создав там новые «сферы влияния» римского престола, — Польшу, Чехословакию и Венгрию, — путем учреждения на этих землях архиепископских кафедр и обращая в христианство местных королей. Так, Вайк, король мадяров (Венгрия), принял крещение и получил имя Стефана и со временем был причислен к лику святых. Специально для этого акта крещения Сильвестр послал ему освященный венец, который должен был символизировать христианский статус его королевской власти.

Помимо обращения в христианство Восточной Европы (по-видимому, имея в виду превратить ее в бастион правой ве-

¹ Папа Григорий V (герцог Бруно Каринтийский). Избран на папский престол в возрасте 26 лет. Правил в 996—999 гг. (*Прим. пер.*)

² Ключнийский монастырь в Аквитании был основан в 910 г. В X—XI вв. превратился в мощный идеологический центр новых веяний в монастырской субцивилизации Запада. Известен ключнийский устав, легший в основу уставов многих позднейших монашеских орденов. (*Прим. пер.*)

³ Папа Сильвестр I был римским епископом в 314—335 гг. (*Прим. пер.*)

ры, способный противостоять натиску мигрантов из Азии, которые были вынуждены продвигаться все дальше и дальше на запад под давлением первой волны тибетско-монгольского пассионарного толчка), Сильвестр проявлял активный интерес и к обращению в христианство мусульман. Вынашивая планы христианизации, он в 1000 г. установил дипломатические контакты с халифом аль-Хакимом из династии Фатимидов. Чтобы лучше понять, какую миллениальную важность придавали Сильвестр и Оттон акции, намеченной в 1000 г., достаточно взглянуть на «Бамбергский Апокалипсис» — великолепно исполненный художественный манускрипт, на создание которого ушло целых три года (ил. 5.4). Манускрипт этот был поднесен Оттону III в Риме в день летнего солнцестояния 1000 г. В этой книге Оттон изображен как *последний* император — император Армагеддона. В таком контексте становятся понятны поистине глобальные замыслы Оттона и особая роль исламистов-Фатимидов.

Первые халифы династии Фатимидов славились сказочными богатствами, доставшимися им после покорения Египта во второй половине X в. Аль-Хаким ибн-Азиз, ставший халифом в том же 996 году, когда Оттон был провозглашен императором, унаследовал несметные сокровища и громадную власть и влияние. В конце концов все эти земные блага оказались для него даже чрезмерными, с которыми его рассудок оказался не в состоянии справиться. Он сошел с ума, провозгласил себя богом и умер — исчез или был убит — после 1021 г. Однако во время его правления произошли далеко идущие перемены.

Аль-Хаким активно поощрял возведение мечети Аль-Азхар, носившей характер универсального храма. Халиф лично заложил Зал Премудрости (см. ил. 5.5), поддерживал Мухаммеда ибн аль-Хайтама (Альхазена), наиболее вероятного изобретателя телескопа, и помог Али ибн Юнусу опубликовать составленные им астрономические таблицы. Именно эти темы, помимо чисто дипломатических вопросов, и намеревался обсудить с халифом папа Сильвестр. Аль-Хакиму, адепту 9-го градуса исмаилитского посвящения, было чем поделиться с блистательным папой.



Ил. 5.5. Зал Премудрости в мечети Аль-Азхар. Гравюра XVIII в.

В 1001 г. Сильвестр направил к Фатимидскому халифу целый отряд клириков и рыцарей, представлявших различные ордена хронистов, с предложением организовать экспедицию в Сирию и Святую Землю. Разные историки время от времени высказывают мнение, что это и была первая волна Крестовых походов, для которой было характерно полное отсутствие воинственных устремлений. Хронисты папы Сильвестра, как сказано в энциклике (послании) папы Иоанна XIX¹, правившего в XI в., бесследно исчезли, не преуспев ни в чем, кроме того, что сделались вассалами халифа. Это означает, что они были обращены в ислам.

Аль-Маккари, наиболее видный исламский историк XIII в., сообщает, что аль-Хаким принял папских легатов с почетом и торжественностью и провел с ними в Иерусалиме несколько не-

¹ Папа Иоанн XIX (граф Тускулумский) занимал римскую кафедру в 1024—1032 гг. (*Прим. пер.*)

дель, обсуждая достоинства ислама по сравнению с христианством. Их искренняя вера произвела на него столь глубокое впечатление, что в сентябре 1002 г. халиф передал им в полное пользование старинную византийскую православную церковь в пригороде Иерусалима и разрешил устроить при ней резиденцию и библиотеку. К сожалению, аль-Маккари не сообщил названия ордена, к которому принадлежали послы, и не указал местонахождения их резиденции, равно как и не уточнил, были ли они хронистами или историками. Ко времени Первого Крестового похода, однако, они размещались в греческой базилике на горе Сион и носили название Ордена Богоматери Горы Сион (см. Приложение С).

Эти люди вряд ли были крестоносцами. Исламские авторитетные источники не упоминают об их обращении в ислам, подчеркивая, что аль-Хаким принимал их с почетом именно как христиан. Они прибыли в Иерусалим не как завоеватели, а как исследователи. Нам остается только строить догадки о том, что именно они исследовали.

К тому времени, когда его посланники обосновались в Иерусалиме, папа Сильвестр был вынужден покинуть Рим под нажимом и постоянными угрозами политических террористов. Обосновавшись в Северной Италии, Сильвестр II и Оттон III пытались взять политическую ситуацию под контроль. В 1003 г. оба они, с интервалом всего в несколько месяцев, умерли при весьма подозрительных обстоятельствах. Вместе с ними умерла и мечта о возрождении объединенной Римской империи, своего рода универсальной мировой державы.

Однако на самом деле эта мечта не погибла, а лишь на несколько поколений отошла глубоко на задний план. Чтобы понять это, необходимо познакомиться с наследием папы Сильвестра II и легендой о нем. Осмысление этих перспектив позволит нам лучше понять контуры его амбициозного плана и некоторые идеи, кроющиеся за официальным объяснением мотивов его действий. Сильвестр умер задолго до того, как его замысел начал приносить результаты, но, когда пришло время пожинать

плоды, оказалось, что крестоносцы возвели на трон в Иерусалиме христианского короля из династии Меровингов.

Наиболее важным элементом политического наследия Сильвестра явилось мирное движение, ставшее вдохновляющим началом и для первых Крестовых походов, и для широкого развития новых простонародных ересей, в частности — движения катаров и богомилов. Церковные соборы и вдохновенные проповедники распространяли эти идеи по всему Западу в следующем веке после кончины Сильвестра, прокладывая идеологический путь к открытому объявлению Крестовых походов. В основе идеологии Крестового похода бедняков и его лидера, знаменитого Петра Пустынника (Петра Амьенского), лежало движение «мир Божий». Вполне возможно, что Петр Пустынник имел прямые контакты с таинственной группой монахов и хронистов, организованной папой Сильвестром.

Один из этих монахов, Ришар (Ричард) из ордена Сен-Реми (того самого святого, который обратил в христианство короля франков Хлодвига), оставил нам описание ученых занятий Сильвестра, содержащее искорку, из коей разгорелось пламя будущей легенды. Так вот, согласно рассказу Ришара, в перечне ученых интересов Герберта числились и алхимические науки. Именно это замечание и легло в основу легенды о папе-алхимике.

Согласно одной загадочной легенде, впервые появившейся в XIII в., Герберт еще в бытность свою архиепископом Реймским сделал магическую бронзовую «голову»¹, способную предсказывать будущее. «Голова» эта, естественно, предсказала самому Гер-

¹ Легенды о пророчествующих головах восходят к иудейским терафимам, упоминаемым в Ветхом Завете. В практике мистического каббализма терафим — это *человеческая голова*, желательна — рыжеволосого человека, особым образом отделенная от тела, забальзамированная и высушенная. Под язык терафима каббалисты клали золотые и серебряные пластинки и читали заклинательные формулы, служившие вопросами. Через некоторое время на пластинках выступали капли конденсата (влаги, трупных выделений и пр.), и посвященные, интерпретируя их форму по особой системе, «прочитывали» ответ терафима. В этой практике видны следы древнеегипетских мистерий с использованием мумий. (Прим. пер.)

берту, что он станет папой римским, что, учитывая его шаткое положение на архиепископской кафедре в тот момент, было весьма рискованным заявлением. Такую же историю о волшебной бронзовой голове рассказывали и о других средневековых магах, включая Роджера Бэкона и Альберта Великого. Высказывались также предположения, правда — косвенные и иносказательные, что эта «голова» была тем самым таинственным Бафометом, которому якобы поклонялись тамплиеры.

Подобные аналогии далеко не случайны и отражают вполне конкретные вещи, стоящие за символами. Ришар в своих «Историях» дает нам ключ к ним. Из фразы, следующей за упоминанием об алхимических интересах Герберта, мы узнаем, что Герберт также сконструировал особую армиллярную сферу, с помощью которой он мог определять положение Солнца и планет по отношению к плоскости небесной сферы. Самое любопытное, что Земля в этой сфере изображена круглой. А ведь сфера эта сделана за пять веков до Колумба...

Впоследствии, уже став папой, Сильвестр приказал построить новую армиллярную сферу, представлявшую собой нечто вроде небольшого планетария, который содержал информацию, заимствованную из астрономических таблиц. На этой сфере была показана плоскость эклиптики, Млечный Путь, эклиптика, планеты и полюса (*ил.* 5.6). Это был сравнительно несложный бронзовый прибор для вычислений тайны времени — третьей составляющей алхимии. Говоря символическим языком, эта сфера действительно была «головой» — головой, вобравшей в себя знания всех наиболее прославленных ученых Средневековья в этой области.

А теперь отойдем немного в сторону от основной нити нашего рассказа. В пользу этого предположения говорит и таинственное название «головой» тамплиеров. Бафомет в арабском, арамейском и еврейском языках фонетически записывается как *бет'амет*, или «место (вместилище) истины». Корень *ба* или *бет* идентичен корню в слове Ваал и может означать дом, место или нечто, заполняющее пространство (космос). Поэтому «место истины», использованное в качестве названия, может озна-

чать космический «дом» Куба Вселенной на небесной сфере и ценность пророческих взглядов. Со временем эта простая формула стала своего рода условным паролем, символом тайны. Тамплиеры не обожествляли свою бронзовую голову. Они использовали ее в качестве объекта медитации и одновременно в качестве ключа к тайне времени и к графику алхимических операций.

Другой посвященный из числа монахов-хронистов Сильвестра, Рудольф Глабра, стоявший у истоков паломнического движения, остался в памяти потомков благодаря своему красочному описанию миллениаристских акций, связанных с 1033 г. — годом тысячелетия со дня окончания земной жизни Иисуса Христа. Несмотря на свою очевидную неполноту — сегодня мы могли бы назвать его пропагандистской акцией, — рассказ Глабра о космических знамениях и массовом паломничестве в Иерусалим дает представления об ожиданиях и тревогах людей той эпохи. Во всех классах тогдашнего общества возникло страстное желание принять участие в приближающемся таинстве миллениума, а не просто пассивно ожидать его наступления. Это



Ил. 5.6. Армилярная сфера папы Сильвестра II, прототип *бет'амета*, или Вафомета тамплиеров. Гравюра XVIII в.

было то самое чувство, которое воодушевляло фанатиков Первого Крестового похода. По их мнению, завоевание Иерусалима приближало наступление желанного миллениума.

Рассказы о папе, императоре и халифе пребывали в тайне и содержались на разрозненных фрагментах, окутанных тысячелетним ореолом секретности, и были известны лишь обладателям отдельных частей таинственного предания. Папа Сильвестр, образно говоря, первым столкнулся с горы шар, который через несколько веков практически до неузнаваемости изменил облик европейской культуры. Крестовые походы распахнули перед Западом врата Востока, и в этом немалую роль сыграли усилия Сильвестра II. Без Сильвестра, возможно, вообще не было бы никаких Крестовых походов. А без контактов Сильвестра с халифами-Фатимидами и поездки его монахов-хронистов в Иерусалим никогда не возник бы орден Рыцарей Храма.

Тамплиеры — это своего рода рубеж, на котором политические течения, начало которым положил папа-алхимик, впервые вырываются на поверхность, появляясь на страницах исторических хроник. История ордена тамплиеров, в особенности его таинственное основание и несметные, поистине фантастические богатства, имела множество последствий. Без тамплиеров было бы невозможным широкое строительство громадных кафедральных соборов, ибо на него просто не было бы средств. А с точки зрения предмета нашего исследования без тамплиеров не было бы и самой дисциплины — «алхимия».

Петр Пустынный, Первый Крестовый поход и гора Сион

Слово *crusade* (Крестовый поход) происходит от испанского *cruzada*, что означает «помеченное крестом». Крестоносцы действительно были воинами-паломниками, помеченными крестом. Причем крест этот означал нечто гораздо большее, чем просто знак на их плащах и доспехах. Их воодушевляло новое видение христианства, согласно которому в мире им предстоя-

ло много трудов, и притом именно тех, в которых прекрасно разбирались короли полуварварских народов Запада. Понятно, что труды эти — военные походы. Первый Крестовый поход выситя в истории своего рода монументом человеческой веры в конец света.

Сильвестр II и Оттон III попытались построить некую объединенную мировую державу из фрагментов и осколков античного мира. Они видели в этом государстве, в которое, возможно, предполагалось включить и халифат Фатимидов, своего рода бастион против натиска переселенцев из Восточной Европы и Западной Азии. В Центральной Европе такими переселенцами были хазары¹ — народность, на основе которой впоследствии сформировались еврей-ашкенази. В Малой Азии эти племена были известны как сельджуки. Эти миграционные процессы создавали серьезную угрозу для Византийской империи, столицей которой был Константинополь, а также для стабильности контроля Фатимидов над Палестиной. Западная империя, в значительной мере реорганизованная при Оттоне III и Сильвестре II, способствовала возникновению в Восточной Европе христианских королевств — Польши, Чехословакии и Венгрии, — служивших барьером на пути вторжений мигрантов с Востока.

Объединившись, эти три силы раннесредневекового мира — две Римские империи (Константинополь считался Вторым Римом) и Фатимидский халифат — могли бы противостоять не только натиску турок-сельджуков, но и надвигавшемуся наступлению монголов. Однако на деле вышло так, что турки-сельджуки в 1071 г. заняли Палестину и, обратив оружие против Константинополя, представляли серьезнейшую угрозу для стабильности всей остальной Европы. После ряда тяжелых поражений

¹ Х а з а р ы — этнические турки, верхушка которых в VIII в. приняла иудаизм, образовав Хазарский каганат. Со временем иудеями стали большинство хазар. Каганат, располагавшийся на обширных землях в низовьях Волги и Северного Причерноморья, держал под контролем северную ветвь Великого Шелкового пути, которая шла в Европу, что наряду с грабежами окрестных народов служило источником обогащения иудео-хазарской элиты. (Прим. пер.)

Византийская империя заключила с сельджуками унижительный мир, согласно которому под ее властью в Малой Азии оставались всего лишь жалкие крохи бывшего величия. Да, империя на время была спасена, но путь на Константинополь остался открытым для новых вторжений турок.

В этот роковой момент на страницах истории появляется таинственная фигура человека, ставшего одним из главных вдохновителей и организаторов Первого Крестового похода, — Петра Пустынника. В 1088 г. он был безвестным монахом одного из клерикальных братств или ордена хронистов. Любопытно, что его настоящее имя до нас не дошло, но само его появление на исторической сцене в столь важном качестве свидетельствует о его связях на самом высоком уровне. В 1088 году Петр Пустынный прибыл из Иерусалима, привезя с собой слезную мольбу иерусалимского патриарха Симеона к недавно избранному папе римскому Урбану II¹ (*см. ил. 5.7*). Обращенная к Западу мольба о помощи и обещание воссоединения церковью были не просто гласом одинокого страдальца. Послание патриарха вызвало жаркие дискуссии в римско-католической церкви и явилось доминантой, задавшей тон всему понтификату папы Урбана.

В начале 1095 г. Алексей I Комнин², тогдашний император Византии, сознавая свою слабость перед лицом угрозы нового вторжения турок, направил к папе Урбану II и собору в Пьяченце послы с просьбой о военной помощи со стороны Запада³. Урбан II был явно заинтригован внезапно открывшимися перед ним возможностями. Казалось, настал час осуществления старой силвестровской идеи создания объединенной мировой державы. Урбан отправился в поездку по Северной Италии и Южной Франции, растянувшуюся на полгода, стремясь зару-

¹ Папа Урбан II (Эд де Шатийон) занимал римскую кафедру с 1088 по 1099 г. (*Прим. пер.*)

² Алексей I Комнин (ок. 1057—1118) был императором Византии с 1081 г. (*Прим. пер.*)

³ Существует предположение, что это письмо императора Алексея представляет собой подлог, сфабрикованный западными политиками. (*Прим. пер.*)

Ил. 5.7. Петр Пустынный выступает с проповедью о Крестовом походе. (Миниатора из манускрипта XV в., хранящегося в библиотеке Бриджмен Арт.)



читься поддержкой знати. В августе из Ле Пюи (Южная Франция) поступил указ: в ноябре того же года церковь созывала в Клермоне, Овернь, собор князей и епископов.

Чего именно ожидал Урбан от собора в Клермоне, остается неясным. По всей видимости, он намеревался начать военную экспедицию, но такую, которая не имела бы ничего общего с кампанией, которую он не так давно санкционировал в Испании. Нет, задуманная им акция должна была представлять собой нечто совсем иное.

Урбан II, урожденный Эд де Шатийон-сюр-Марн, бывший приор Клюни, был человек достаточно широких взглядов, умелый организатор и искусный дипломат, убежденный сторонник программы церковных реформ, выдвинутой его предшественником — папой Григорием VII. Однако, в отличие от Григория, неутомимая деятельность которого затрагивала всех и вся, Урбан отличался особой гуманностью. Это был своего рода

поп-звезда среди пап: высокий, стройный, доступный, отличавшийся подчеркнуто аристократическими манерами. Его главной целью было проведение широких реформ в Западной церкви и воссоединение¹ ее с Восточной (Православной) церковью ради восстановления истинно католического², единого вселенского христианства. В этом смысле просьба Алексея I о помощи представляла решающий прорыв в деле воссоединения церквей. На Урбана также сильное впечатление произвело движение «мир Божий», сторонники которого призывали устраивать во время войн между христианами перемирия в воскресные дни и праздники наиболее почитаемых святых. Он видел в призыве поднять оружие против «грешного племени, отпавшего от Бога» (так он назвал турок в своей речи перед толпами, собравшимися в Клермоне) (*см. ил. 5.8*), своего рода средство направить боевой дух европейских аристократов в более выгодное русло.

Утром во вторник 27 ноября 1095 г. в Клермоне собрались многотысячные толпы, горевшие желанием услышать обращение папы. Фанатики-монахи и странствующие проповедники разносили весть об этом обращении за много месяцев до выступления папы. И когда долгожданный день наступил, собравшихся оказалось слишком много, так что кафедральный собор просто не смог вместить всех, и обращение было оглашено под откры-

¹ В самой середине XI в. произошло давно намечавшееся и фактически уже существовавшее разделение церквей, после чего Римский папский престол и Константинопольский патриархат предали друг друга анафеме и прекратили евхаристическое общение. Формальным предлогом для разрыва послужили изменения, внесенные Западом в Никео-Цареградский Символ веры (знаменитая вставка *filioque* (букв. «и Сына»), означающая исхождение Духа Святого «и от Сына»). Константинопольского патриарха поддержали другие православные патриархи Востока — Александрийский, Антиохийский и Иерусалимский. (*Прим. пер.*)

² Название «католическая» церковь происходит от греческого слова, которое означает «всеобщий, единый». Понятно, что после разделения церкви на Западную и Восточную (Православную) претензии римского престола на роль первенствующей кафедры зависали в воздухе, и папы стремились путем уний восстановить утраченное единство Церкви. (*Прим. пер.*)



Ил. 5.8. Собор в Клермоне. Гравюра XVIII в.

тым небом, на пустоши у восточных ворот Клермона. Когда толпы собрались у ворот, Урбан II поднялся на возвышение и обратился к своей пастве.

Четверо хронистов-современников донесли до нас слова Урбана. Один из них, Робер Монах, заявлял, что он лично присутствовал в Клермоне и слышал обращение, с которым выступил Урбан. Именно эту версию речи папы мы и взяли за основу нашего рассказа. Робер сообщает, что Урбан начал свое выступление призывом к франкам: «О племя франков! Народ, возлюбленный и избранный Господом!» Затем, согласно записи Робера, папа призвал верных прийти на помощь братьям на Востоке. Восточные христиане обращаются с мольбой о помощи: турки вторглись на исконно христианские земли, сея смерть и разрушения всюду, где ступала их нога. Урбан особо подчеркивал святость Иерусалима и тяжесть страданий паломников, державших отправиться туда. Нарисовав мрачную картину ужасов, творящихся на Востоке, Урбан огласил свое воззвание: пусть христиане Запада поспешат спасти страждущих братьев. Пусть богатые и бедные, собравшись и объединившись, прекратят истреблять друг друга ради великого блага — истребления безбожных турок. Это будет поистине делом Божиим, объявил Урбан, и всех погибших в этой самой святой из войн ждет полное прощение и отпущение прежних грехов. В таком деле нельзя медлить; пусть

все будут готовы выступить в поход летом следующего года. Сам Бог поведет Своих воинов в бой.

Урбан произнес речь по-французски перед своими соотечественниками, а затем, перейдя на латынь, достиг таких высот красноречия, которые были уже недоступны для понимания хрониста. Однако главное, что поразило в речи Урбана, — это его неожиданный пафос. Фраза «*Dieu le volt*», то есть «этого хочет Бог», эхом прокатывалась по толпе задолго до того, как Урбан окончил свою речь. По окончании обращения папы епископ Ле Пюи пал к его ногам, умоляя о позволении присоединиться к походу. Его примеру последовали многие тысячи присутствовавших.

Папа оказался захвачен врасплох. Никаких планов похода составлено не было, не говоря уже о подготовке к столь масштабным перемещениям масс, которые имели место зимой 1095—1096 гг. И пока Урбан вновь созывал своих епископов, чтобы отдать им распоряжения относительно подготовки к походу и сделать политические заявления, группы странствующих евангелистов уже начали свой долгий путь к Святой Земле. В первых рядах паломников шел и Петр Пустынник.

Неоднозначная фигура Петра Пустынника, личность которого была загадкой даже для современников, была и остается тайной в истории Первого Крестового похода. Мы видим его в 1088 г., когда он передал послание патриарха Иерусалимского папе Урбану. Впоследствии многие ученые выражали сомнение в достоверности этой истории, объясняя это незнатностью и малозначительностью фигуры Петра. Однако в личности этого монаха, умевшего увлечь и повести за собой толпы верующих, есть нечто таинственное, свидетельствующее о его связях с высшими кругами и могущественных покровителях, стоявших за ним. Сопоставляя скудные фрагменты информации о Петре Пустыннике, можно составить представление о закулисных пружинах и интригах, стоявших за Крестовыми походами.

Петр Пустынник, по всей видимости, родился в середине XI в. в Пикардии, возможно — неподалеку от Амьена. Прежде чем

стать монахом, Петр был мелкопоместным дворянином, получившим свой фьеф¹ от Евстахия Болонского, отца Годфруа (Годфрида) Бульонского, будущего христианского короля Иерусалима. Через некоторое время, после 1070 г., Петр вступил в монастырь в Арденнах, где в течение ряда лет выполнял обязанности учителя и наставника юного Годфруа. После 1080 г. Петр отправился в паломничество в Иерусалим, где и оставался вплоть до выполнения уже известной нам миссии и появления в 1088 г. в Риме. Далее о нем ничего не известно вплоть до зимы 1095 г., когда он выступил с призывом к началу Крестовых походов в Бурже, что в провинции Берри. Известно, что на соборе в Клермоне он не присутствовал.

Если вспомнить замыслы папы Сильвестра II и деятельность созданных им монастырей хронистов, таинственная личность и деятельность Петра приобретают более конкретные очертания. Петр вступил в единственную монашескую общину в Арденнах, находившуюся в Орвале, неподалеку от Стенэ, имевшего налаженные связи с династией Меровингов. Монастырю покровительствовала тетка и приемная мать Годфруа. Эта монашеская община была филиалом таинственного ордена хронистов в Калабрии, Северная Италия, который проявлял особый интерес к прослеживанию родословной герцогов Лорранских — семейства, к которому принадлежал Годфруа.

Если эти монахи принадлежали к конгрегации хронистов, учрежденной папой Сильвестром, тогда легко понять многие странные эпизоды и повороты в судьбе Петра, в частности его необычно длительное пребывание в Иерусалиме. Вполне возможно, он был переведен в резиденцию ордена, которая находилась за пределами самого города, при базилике, подаренной им безумным халифом аль-Хакимом. Это проливает свет на

¹ Фьеф — земельные угодья и поместье, получаемые дворянином от феодала на правах пользования без права передачи по наследству. Фьеф предоставлялся за службу феодалу и при изменении социального статуса (принятие духовного сана, уход в монастырь) получившего его возвращался владельцу. (*Прим. пер.*)

позднейшую дипломатическую миссию Петра, ибо только высокопоставленный член монашеского ордена, основанного лично самим папой, мог быть подходящей фигурой для столь важного поручения — передаче папе послания иерусалимского патриарха и в его лице — всей Восточной (Православной) церкви.

Молчание Петра в период между 1088 и 1095 гг. могло быть продиктовано требованиями дисциплины внутри ордена. И лишь после церковного собора, на котором папа выразил поддержку движения народных масс, Петр Пустынник получил официальное разрешение начать и возглавить Крестовый поход.

До конца года Петр успел побывать в Берри, Центральная Франция, провозглашая свою собственную концепцию Священной войны, в которой бедняки, как особо благочестивые воины во Христе, должны выступить в поход впереди аристократов и знати и захватить Иерусалим, полагаясь единственно на помощь Божью. Губерт Ногентский, лично знавший Петра, оставил нам такое описание его личности: «Все, что он говорил или делал, оставляло впечатление полубожественного деяния». Этот неукротимый, пылкий духом монах, неизменно ходивший босым и в поношенной рясе, напоминающей лохмотья, был пламенным оратором, способным повести за собой многотысячные толпы последователей, эмоционально возбужденных его призывом. Эти люди тысячами «брали крест»¹ и следовали за этим фанатиком, напоминающим Распутина, по длинным дорогам, которые вели на восток.

В январе 1096 г. Петр покинул Берри и через Орлеан и Шампань двинулся на юго-восток, собирая многотысячные толпы всюду, где он останавливался со своими сторонниками. В Лорране он посетил старинный монастырь возле Орваля и обсудил планы намеченного Крестового похода со своим давним воспи-

¹ Формула, фигурирующая в старинных хрониках и означающая готовность до конца, вплоть до крестной смерти, следовать по пути Христа, а в конкретике Крестовых походов — не щадя жизни сражаться за освобождение от мусульман Иерусалима и Гроба Господня. (Прим. пер.)

танником — Годфруа Бульонским. Естественно, никаких письменных документов об их встрече не сохранилось, однако на ней произошло нечто, что убедило Годфруа присоединиться к Крестовому походу. Весной, когда Петр собрал свое простонародное воинство в Кёльне, старой столице Оттона III, Годфруа, находившийся в Амьене, также решил взять крест. В отличие от других аристократов, также принимавших участие в Первом Крестовом походе, Годфрид раздал все свои фьефы, продал богатое имущество и вместе с братьями отправился в поход в Святую Землю. Годфрид явно не собирался возвращаться назад; вполне возможно, он уже видел себя главным кандидатом на трон короля освобожденного Иерусалима.

Естественно, Годфруа Бульонский был далеко не единственным аристократом древнего рода, решившим в то лето стать крестоносцем. В группу, официальным главой которой был Адемар, епископ Ле Пюи, имевший титул папского легата, входили также Раймунд Тулузский, ветеран войн с маврами в Испании, Гуго Вермандуа, Роберт II Фландрский, Роберт, герцог Нормандский и его шурин, Стефан, граф де Блуа. В сентябре 1096 г. до Урбана дошли слухи о том, что норманны Южной Италии и Сицилии также готовы взять крест и вступить в ряды крестоносцев. Эти норманны, во главе которых стояли Боэмунд и его брат Танкред, по праву считались самыми опытными и стойкими воинами в Европе в эпоху Крестовых походов. Отец Боэмунда, Рожер Гискар, несколько лет тому назад едва не захватил Константинополь, и вот теперь норманны с готовностью откликнулись на призыв Востока о помощи.

Долгая история Первого Крестового похода и его печально-го пролога — Крестового похода бедняков — подробно описана во многих трудах. Однако лучшим из всех исторических сочинений, посвященных этой теме, остается многотомный труд сэра Стивена Рансимэна, повествующий об эпохе Крестовых походов. Мы же в нашей книге сосредоточили основное внимание на личностях Петра Пустынника и его ученика Годфруа Бульонского.

Участники Крестового похода бедняков после долгого и трудного продвижения по дорогам Центральной Европы весной 1097 г. подошли к воротам Константинополя. Это были толпы голодных и почти неуправляемых бродяг, готовых на все. Византийский император поспешил переправить их на азиатский берег Босфора, где они с безрассудной отвагой атаковали турецкие укрепления и почти полностью погибли. Петр Пустынник благоразумно предпочел остаться в Константинополе и благодаря этому остался жив. Он остался в столице Византии и, пользуясь немалым почетом, дождался прибытия следующей волны крестоносцев.

Когда в Константинополе собрались *крестоносные* графы, князья и герцоги, Петр поспешно присоединился к ним с жалкими остатками своего воинства. Возможно, благодаря своим давним связям с Годфруа, ставшим к тому времени признанным главой Крестового похода, Петр пользовался особым влиянием и сделался советником и духовным лидером движения. Он направился вместе с крестоносцами в Антиохию, где сыграл определенную роль в драме Святого Копья. Копье это представляло собой железный наконечник, чудесным образом обретенный в церкви. Это было сочтено вмешательством свыше. После Антиохии Петр присоединился к тафарам, или беднякам, и стал активно призывать к скорейшему наступлению на Иерусалим.

После взятия Иерусалима крестоносцами Петр стал одним из членов, а возможно, и лидером тайного совета, то есть оказался среди элиты, избравшей Годфруа королем Иерусалимским. Годфруа отказался принять этот титул, предпочтя более скромный — Защитник Гроба Господня, но в 1100 г. его младший брат, Балдуин, с готовностью принял титул короля. В правление Годфруа Петр Пустынник пользовался настолько высоким авторитетом, что когда крестоносцы двинулись к Аскалону¹,

¹ Аскалон — город-крепость к западу от Иерусалима, у побережья Средиземного моря, имевший важное стратегическое значение в ходе войн между крестоносцами и сарацинами (мусульманами). (Прим. пер.)

именно на Петра были возложены функции правителя Иерусалима. Единственным официальным актом, который успел подписать Годфруа в качестве короля перед тем, как покинуть Иерусалим, была хартия, подтверждавшая особый статус аббатства на горе Сион, располагавшегося к югу от древнего города, вне его стен, и приказ о его немедленном укреплении.

Петр Пустынник делил свое время между двумя основными резиденциями: императорским двором в Константинополе и вновь отстроенным аббатством (монастырем) на горе Сион, где он предположительно и умер в 1115 г. Рене Груссе, выдающийся французский историк и исследователь эпохи Крестовых походов, писал, что трон Годфруа покоился на камне горы Сион — факт, свидетельствующий о претензиях на древнюю королевскую преемственность и равенство чести с правящими династиями Европы. Однако Груссе никак не комментирует это высказывание, предоставляя нам строить догадки о его скрытом смысле.

Планы Урбана по оказанию военной помощи Восточной (Православной) церкви были существенно изменены по настоянию Петра Пустынника и его последователей — участников похода бедноты. Это народное движение фактически отобрало власть у папских представителей и обеспечило ее передачу в руки военных и политических лидеров. Когда епископ Адемар, папский легат в походе, умер в Антиохии, был создан совет вождей похода. Петр участвовал в этом совете и, по всей вероятности, стал одним из главных факторов избрания Годфруа королем. Таким образом, Первый Крестовый поход из задуманной папами акции превратился в народное движение, получившее выраженную миллениаристскую окраску, и главной пружиной этих перемен стал Петр Пустынник.

Если Петр Пустынник действительно был высокопоставленным функционером одного из уцелевших орденов хронистов, основанных еще папой Сильвестром II, которые были заняты поисками родословной и прямых потомков Меровингов, тогда становится понятным его огромное влияние на ход событий.

Ордена хронистов, основанные Сильвестром, трудились на службе церкви почти целое столетие, прежде чем было создано христианское королевство в Иерусалиме, и поэтому успели подготовить все необходимое. А необходим в первую очередь был такой кандидат на королевский престол, родословная которого восходила бы к столь знатным предкам, чтобы все короли и монархи Европы смело могли признать его своим верховным повелителем.

Видимо, Годфруа обладал всеми необходимыми качествами, потому что хронисты явно считали его потомком утерянной ветви королевской династии Меровингов и, таким образом, прямым потомком Соломона и дома Давидова, а возможно — и самого Иисуса. Если бы эти притязания удалось доказать, это сделало бы Годфруа законным королем Иерусалима, а возможно — и всего мира¹. По крайней мере, подобная коллизия отвечала большинству апокалипсических ожиданий и явилась бы первым шагом на пути наступления Царства Небесного на земле, с нетерпением ожидаемого сторонниками хилиазма.

Камнем горы Сион мог считаться Петр (в переводе с греческого означает «камень»)² — тот самый Петр Пустынник ордена горы Сион, которому Годфруа и Балдуин были прямо обязаны своими тронами. Это объяснение становится еще более правдоподобным, если учесть тот факт, что именно он, Петр, в качестве официального представителя ордена горы Сион и хронистов выступал в роли гаранта легитимности обоих претендентов как законных потомков линии Давидитов. Что касается горы Сион,

¹ Понятно, что имеется в виду не весь мир в глобальном смысле, а, образно говоря, Рах Авгаатиса (Авраамов мир), то есть территории распространения так называемых авраамических религий — христианства, ислама и иудаизма, ибо все эти религии восходят к общему источнику и во всех них присутствует учение о Мессии и конце света. (*Прим. пер.*)

² Несомненная аллюзия на знаменитое обетование Христа: «И Я говорю тебе: Ты — Петр, на сем камне Я создам Церковь Мою, и врата ада не одолеют ее» (Мф. 16, 18). (*Прим. пер.*)

то она представляется наиболее вероятным местоположением первоначальной резиденции ордена. Можно вспомнить, что халиф аль-Хаким подарил хронистам Сильвестра старую греческую православную церковь, находившуюся где-то за городскими стенами Иерусалима и в то же время совсем близко от исторического центра. Наиболее вероятным кандидатом на роль такого священного места представляется гора Сион, на которой сохранились развалины раннехристианской базилики¹ IV в., заново отстроенной в начале XI в. Установлено, что в 1099 г. там существовала монашеская община, которая, не исключено, сыграла немаловажную роль в захвате города крестоносцами. Этот «камень горы Сион» и его связи с европейскими монархами можно считать основанием для создания династии христианских королей Иерусалима. Однако, как мы вскоре увидим, мог существовать и другой «камень горы Сион», на котором было основано Иерусалимское королевство.

Тайна рыцарей Храма Соломона

Авторы книги «Святая Кровь, Святой Грааль» заслуживают доверия за свои интереснейшие открытия, касающиеся той роли, которую сыграл орден, или приорат, Рыцарей Сиона в создании ордена тамплиеров. В той же мере, в которой авторы были правы в отношении необычного и, по всей вероятности, еврейского происхождения династии Меровингов, справедлива и их гипотеза о мистических предшественниках ордена тамплиеров, ко-

¹Базилика (с греч., букв. «императорский») — первоначально — большое продолговатое трехнефное (высокий центральный неф и два боковых придела, отделенных колоннадами) здание административного назначения, где совершались сделки, оглашались приговоры суда и пр. Впоследствии после официального принятия Римской империей христианства и упадка старой государственной системы многие базилики запустели и были превращены христианами в храмы. Базилика была основным типом храма в эпоху романики и послужила образцом для многих готических кафедралов. (Прим. пер.)

торые размещались некогда на горе Сион. И хотя авторы «Святой Крови, Святого Грааля» не заходят настолько далеко, чтобы выявить ключевую роль папы Сильвестра II, приводимые ими факты об ордена Богородицы Горы Сион выглядят весьма впечатляющими.

К моменту появления тамплиеров на исторической сцене, то есть в 1118 или 1119 гг., орден Сиона уже представлял собой сплоченную общину, имевшую, по-видимому, тесные связи с королями Иерусалима. Связи эти, вероятно, были основаны на том, что орден обладал точными знаниями о происхождении и истинных предках династии. Таким образом, тайна внезапного и резкого возвышения ордена тамплиеров в средневековом мире была в гораздо большей мере, чем полагают авторы «Святой Крови, Святого Грааля», обусловлена их знанием о том, что эта ветвь Меровингов является потомками Иисуса. Однако это еще не вся полнота истины.

Недостающим компонентом знания, видимо, является алхимия. Дело в том, что Меровинги, независимо от того, являлись ли они потомками Христа или нет, действительно были алхимиками-практиками и весьма разумными королями. Сильвестр II, пресловутый папа-алхимик, оказался на волосок от разгадки этой тайны, но его отвлекли проблемы мировой политики. Основными мотивами организации Первого Крестового похода, глубоко сокрытыми за религиозной и политической демагогией, была разгадка этой тайны, в качестве которой мыслилась некая священная реликвия или артефакт. Король из династии Меровингов на троне Иерусалима — это всего лишь первый шаг, приближавший наступление тысячелетнего Царства Небесного на земле. Следующим шагом должно было стать восстановление Соломонова Храма при помощи философского камня — того самого камня, который отвергли строители.

Именно в этом заключалась тайная миссия тамплиеров, и в этом смысле авторы «Святой Крови, Святого Грааля» в известной мере правы. Авторы этой книги редко упоминают об алхимии, несмотря на то, что как минимум некоторые из великих магист-

ров ордена Рыцарей Сиона были выдающимися алхимиками. Алхимия выходит на передний план в этой книге лишь однажды — при обсуждении якобы бытовавшего у тамплиеров культа загадочной «головой». Чем бы ни занимались тамплиеры, центральное место во всех их деяниях занимали поиски утраченной магической тайны.

К концу второго десятилетия XII в. большинство ветеранов Первого Крестового похода отошли в мир иной. Годфруа Бульонский, смертельно уставший от бранных подвигов, умер в 1100 г., всего через год после взятия Иерусалима. Петр Пустыжник скончался в 1115 г., а в 1118 г. за ним последовал Балдуин I, брат Годфруа. Ситуация в Утремере, «земле за морем», как франки называли Палестину, к этому времени резко изменилась. На всей территории от Сирии до Газы возникли латинские королевства, включая Иерусалимское, но, хотя они считались формально независимыми, им было самое время позаботиться о своей коллективной безопасности.

Учитывая эти соображения, Балдуин II, кузен Годфруа Бульонского и Балдуина I, вскоре после своей коронации узаконил существование на Святой Земле только одной постоянной армии. Не будучи феодальным лордом в полном смысле этого слова, как это понималось в Европе, король Иерусалима имел лишь свою личную охрану да уцелевшие остатки крестоносцев, из которых и мог формировать некое подобие войска. Это делало Иерусалимское королевство практически беззащитным, что и продемонстрировала массовая резня пилигримов на Пасху 1119 г., устроенная турками. По этой причине Балдуин II обратился с просьбой о помощи к единственной организованной военной силе на Святой Земле — боевым отрядам ордена Богоматери Сионской.

Тот факт, что эта *milice du Christ* существовала и до 1119 г., подтверждается упоминанием о ней в письме епископа Шартрского к Гуго, графу Шампанскому, датированном 1114 г. В период сразу же после Первого Крестового похода и взятия крестоносцами Иерусалима единственным подобием властной струк-

туры в разоренном и ограбленном городе были уцелевшие религиозные общины и среди них — рыцари ордена Горы Сион. Мы знаем, что Петру Пустыннику было поручено охранять Иерусалим, когда Годфруа со своими отрядами отправился на битву с войском египетского халифа к городу Аскалон. Этот факт — если Петр действительно был монахом ордена Горы Сион — означает, что орден фактически взял в свои руки власть в городе. То, что рыцари Горы Сион действительно представляли собой некую военную силу, подтверждается указом Годфруа, распорядившегося первым делом укрепить их крепость. В конце концов, должен же был в новой крепости находиться какой-никакой гарнизон!

Учитывая крайне нестабильную ситуацию в Утремере, Балдуин II сделал правильный выбор. Он узаконил военное крыло ордена, взяв его под верховный контроль короля и патриарха Иерусалимского, и распорядился открыть резиденцию ордена прямо напротив королевского дворца¹, находившегося на Храмовой горе. Бедные рыцари Христовы, как они себя называли, благодаря дару Балдуина получили и новое название. Теперь они стали именоваться нищенствующими рыцарями Храма Соломона, затем — рыцарями Храма и, наконец, — тамплиерами (от *франц.* Temple (Тампль) — Храм), или храмовниками. Официально провозглашенной целью деятельности ордена была охрана маршрутов паломников, однако численность рыцарей поначалу была слишком мала, позволяя разве что оборонять пространство вокруг развалин древнего Храма. Впрочем, не исключено, что на большее они и не претендовали.

Чтобы понять деятельность тамплиеров и их роль в Святой Земле и Европе, необходимо рассматривать их в более широкой

¹ В эпоху крестоносцев резиденция королей Иерусалимских располагалась непосредственно в комплексе мечети Аль-Акса, одной из главных святынь ислама, находившейся на той самой площадке на Храмовой горе, где находились постройки Соломонова Храма, значительно расширенного Иродом Великим и до основания снесенного в 70 г. н.э. войсками Тита. (*Прим. пер.*)

перспективе, чем военизированное крыло более древней организационной структуры. Истинным создателем ордена тамплиеров был отнюдь не орден Богоматери Сионской. Их создал король Иерусалима, придав им статус орденской милиции, для своих собственных целей.

Орден получил официальный статус и название в 1099 г. лично от Годфруа. Пять лет спустя, в Труа, где находился двор графа Шампанского, собрался конклав аристократов и князей церкви. Присутствующие выслушали таинственного аббата из Иерусалима, а затем обсудили ситуацию, сложившуюся в Святой Земле. Более подробных сведений о предмете дискуссии нет, но чему бы ни были посвящены переговоры собравшихся, богатый и могущественный Гуго, граф Шампанский, решил немедленно отправиться в Иерусалим. Следующие четыре года он провел в Святой Земле, однако чем конкретно он там занимался — неизвестно.

Само место проведения конклава, Труа, в высшей степени знаменательно. Именно там зимой 1096 г. останавливался Петр Пустынник, совершавший свой проповеднический поход по Европе, а интерес семейства графов Шампанских к хронистам объясняется тем, что род графов имел родственные связи с Меровингской династией герцогов Бургундских. Действительно, аристократы, присутствовавшие на конклаве, — Бриенн, Жуанвиль, Шомон и Монтбард, — все без исключения имели родственные связи с родом герцогов Бургундских. Одного этого вполне достаточно, чтобы предположить, что таинственный аббат, прибывший из Святой Земли, был представителем Сионского ордена.

Гуго, граф Шампанский, провел в Святой Земле целых четыре года. По его возвращении в Шампань события начали развиваться быстрыми темпами. Дальний родственник графа, Бернар де Монтбард, вступил в орден цистерцианцев. А всего через несколько лет Бернар — знаменитый Бернар Клервоский — стал признанным духовным лидером западного христианства. Его аббатство Клерво, основанное тем же Гуго в 1112 г., очень быст-

ро стало центром духовного возрождения эпохи Средневековья — возрождения, черпавшего вдохновение в религиозных настроениях, вершиной которых явилось широкое строительство готических соборов. Святой Бернар, как его стали именовать впоследствии, сыграл ключевую роль в формировании ордена тамплиеров и придании ему официального статуса. Его дядя, Андре де Монтбард, был одним из лидеров военных отрядов ордена Сиона, на основе которых возникло ядро тамплиеров.

Гуго, граф Шампанский, тоже хотел вернуться в Святую Землю и вступить в военизированное крыло ордена. Письмо, присланное графу епископом Шартрским в 1114 г., явилось одной из попыток разубедить гордого Гуго. Епископ писал, что дарования графа необходимы здесь, в Шампани, и прошло долгих 10 лет, прежде чем граф в 1124 г. все же вступил во вновь образованный орден рыцарей Храма. К тому времени тамплиеры были уже солидной организацией, пользовавшейся широкой поддержкой богатого цистерцианского ордена, во главе которого стоял Бернар. В 1128 г. тамплиеры получили официальную грамоту о признании их ордена от папы Гонория IV¹, а устав их собственноручно написал не кто иной, как тот же Бернар.

Церковный собор, на котором все это происходило, состоялся в Труа, во владениях графа Шампанского.

Таковы скудные факты. Чтобы продолжить реконструкцию истории ордена, необходима интуиция. Орден хронистов на горе Сион, по-видимому, представлял собой закулисную силу, направлявшую Первый Крестовый поход, в основном благодаря авторитету и энергии Петра Пустынника. После того как отряды крестоносцев заняли Иерусалим, орден Сиона, в лице того же Петра, фактически взял в свои руки власть в священном городе со всеми его древними памятниками и храмами. Как мы уже знаем, Годфруа и Балдуин были обязаны своим тронem рыцарям Сиона и поэтому предоставили его членам полную свободу дей-

¹ Папа Гонорий IV (Ламберто ди Фияньяно) занимал Римскую кафедру в 1124—1130 гг. (*Прим. пер.*)

ствий в Иерусалиме, разрешив им вести изыскания и раскопки всюду, где они пожелают. И в какой-то момент этих пяти лет, отделявших взятие Иерусалима от конклава с Труа, орден нашел ту самую тайну, которую искал в течение целого века.

Рыцари Сиона немедленно направили весть о своем открытии в Европу, причем — не в Рим и не какую-либо другую столицу, а в Труа. В чем именно заключалось это открытие, осталось неизвестным, но Гуго Шампанский, бросив все дела, поспешил в Иерусалим, где провел четыре года, детально изучая находку. Сразу же после его возвращения в Европу в 1108 г. закулисные маховики власти завертелись вовсю. Молодой Бернар де Мон-тбард стал во главе ортодоксального монашеского ордена. Когда Бернар только еще вступил в орден цистерцианцев, они находились на грани банкротства. А всего через десять лет цистерцианцы превратились в богатейший монашеский орден в Европе, располагавший столь громадными финансовыми средствами, что это позволило ордену финансировать создание совершенно нового стиля и явления в церковной архитектуре — готических соборов.

Таким образом, это открытие или находка какого-то артефакта обеспечили ордену всего через несколько лет приток невиданных богатств. Поток заморских богатств оказался настолько фантастическим, что возникла нужда в создании военной охраны — ордена тамплиеров, первой и основной задачей которых была охрана окрестностей вокруг развалин Храма Соломона. Но сами по себе тайны алхимии, сколь бы важны они ни были, даже в древнем Соломоновом варианте, не могли обеспечить столь невиданных богатств. Для этого требовалось что-то еще. Как сказано в произведениях великих алхимиков прошлого, Великое Деяние невозможно совершить без правильного выбора так называемой *prima materia* первичной материи (*лам.*). Вполне возможно, что то самое таинственное нечто, которое обнаружили рыцари Сиона в Иерусалиме и, более того, на развалинах Храма Соломона, и было наилучшей *prima materia* — осколком знаменитого Черного Камня, легендарного метеорита

из Мекки (2). Вполне возможно, что это и был тот самый «камень горы Сион», на котором было основано Иерусалимское королевство.

Некоторые современные исследователи, проследившие связи тамплиеров с алхимией, утверждали, что тамплиеры нашли под развалинами Соломонова Храма библейский Ковчег Завета, в котором, возможно, хранился некий упавший с неба камень, или метеорит, аналогичный Черному Камню Каабы в Мекке. Однако это представляется крайне маловероятным, если вспомнить, что на самом деле Ковчег исчез из Храма еще в VII в. до н.э. Что касается находки одного из камней, хранившихся в Ковчеге, то эта версия представляется более правдоподобной.

Орден хронистов получил во владение гору Сион в правление безумного халифа аль-Хакима. Прадед аль-Хакима, халиф аль-Мансур, согласно исламской традиции, был первым и единственным после Мухаммеда человеком на земле, который имел непосредственный и достаточно долгий контакт с Черным Камнем. Камень оставался в полном распоряжении халифа несколько месяцев и лишь после этого был возвращен в Каабу. И, что самое важное, мы не можем судить, был ли возвращен в Каабу весь камень или всего лишь часть его.

Иранские исмаилиты, очень скоро ставшие друзьями и союзниками тамплиеров, вполне могли отколоть кусок Черного Камня, прежде чем передать Камень Каабы аль-Мансуру. Могущественный халиф-Фатимид также мог захотеть оставить у себя кусок Камня в качестве мощного талисмана. Тот факт, что Черный Камень уменьшился в размерах в период своего нахождения вне Каабы, подтверждается целым рядом мусульманских источников, где дано описание девятой и десятой версии Каабы. В этих источниках говорится, что Черный Камень был весьма большим и заполнял все пространство в юго-восточном углу Каабы, выступая за уровень стен настолько, что паломникам было даже незачем останавливаться перед святыней, чтобы поцеловать ее. В ныне существующей Каабе, по свидетельству сэра Ричарда Френсиса Бартона, побывавшего в Мекке в XIX в., Ка-

мень как бы вмурован в стену, и для ритуала целования святыни оставлен лишь небольшой участок его поверхности — около семи дюймов в длину и четырех дюймов в ширину (примерно 17,5 на 10 см). А поскольку Камень покидал стену Каабы лишь один раз, в середине X в., любые отколы и отщепы от Черного Камня могли быть сделаны только в этот период.

Сумасшествие аль-Хакима отчасти можно объяснить тем, что он оказался обладателем крупного обломка Камня, принадлежавшего его прадеду. Согласно шиитской традиции, по окончании четвертого века хиджры, то есть переселения Мухаммеда из Мекки в Медину, придет Махди, мусульманский Спаситель, который обратит в ислам весь остальной мир, что послужит своего рода прологом Страшного Суда.

В 1020 г. аль-Хаким, тогдашний верховный глава шиитского ислама, провозгласил о пришествии Махди, объявив Махди... самого себя и обретя тем самым божественный статус. Опасаясь грозной силы Камня, аль-Хаким вполне мог попытаться спрятать его в Куполе Скалы, и, не исключено, под развалинами Соломонова Храма в Иерусалиме.

Если этот камень действительно постоянно находился в Иерусалиме, зачем ордену Сиона понадобилось организовывать Крестовый поход, чтобы завладеть им? Одна из причин этого — сумасшествие аль-Хакима. Возомнив себя пришедшим в мир Махди, он обрушил жестокие гонения на христиан и иудеев, предавая огню их церкви и синагоги. И хотя аль-Хаким перед своей смертью или таинственным уходом раскаялся в уничтожении церкви, доступ в Купол Скалы и на Храмовую Гору отныне и впредь был дозволен лишь мусульманам. После захвата Иерусалима турками-сельджуками доступ иноверным ко всем святым местам был строго воспрещен. Именно в этот момент Петр Пустынник, представитель ордена Горы Сион, уехал из Иерусалима на Запад, положив начало мощному политическому процессу, который спустя одиннадцать лет позволил ордену вновь взять под свой контроль и Храм, и Купол Скалы.

Возможно, в какой-то момент между 1099 и 1104 гг. орден

рыцарей Сиона совершил в Иерусалиме — одновременно или порознь — по меньшей мере два открытия. Первое из них — это, видимо, эзотерический текст, описывающий механические и физические аспекты творения и объясняющий практические возможности их применения в рамках процесса трансмутации. Вторым вполне мог быть тот самый осколок Черного Камня, принадлежавший сумасшедшему халифу. Сообщение об открытии было спешно направлено во Францию, и после оглашения информации о нем Гуго Шампанский со своей свитой, в которую, возможно, входили несколько сведущих еврейских книжников, спешно отправились в Иерусалим.

В период между 1104 и 1112 гг. орден рыцарей Сиона завершил свои изыскания и довел процесс превращения до необходимого совершенства. Начиная с 1112 г. денежные средства в громадных количествах широким потоком хлынули во Францию, точнее — в казнохранилища ордена цистерцианцев, во главе которого стоял святой Бернар. Благодаря этим богатствам была создана мощная силовая структура, вынудившая Балдуина узаконить военное крыло ордена, которое стало опорой его трона. Тамплиеры были созданы в первую очередь для охраны источника несметных сокровищ, а главные процессы алхимического плана, по всей вероятности, совершались в глухих подземельях под обширным Храмовым комплексом.

Хотя подобная точка зрения на развитие событий представляется гипотетической, она все же не лишена оснований, в чем мы убедимся в следующей главе, рассматривая некоторые ключевые образы и мотивы легенд о Граале, а также книги «Бахир», получившие распространение на Западе практически в одно и то же время. Эта гипотеза также дает ответ на многие вопросы, сводя в единую картину разрозненные фрагменты сведений и слухов, окружавших историю ордена тамплиеров. Кстати, здесь необходимо подчеркнуть один любопытный факт. От тамплиеров до нас дошли документально подтверждаемые предания о реальных трансмутациях. Вывод звучит вполне определенно:

слухи возникли не на пустом месте и имели под собой реальные основания.

Тамплиеры продолжали распространять свое влияние в Европе в то же самое время, когда цистерцианцы развернули широкомасштабную программу строительства соборов. Оба эти движения финансировались из неких таинственных источников, и оба были непосредственно связаны с орденом Богоматери Сионской. Вероятно, есть все основания видеть в святом Бернаре и цистерцианцах духовные и социальные составляющие общего великого плана возрождения западной культуры. Что касается тамплиеров, то они были политической и военной составляющей того же плана, силой, охранявшей тайну и источник несметных богатств. А знаменитые соборы, эти громадные каменные монументы алхимии, были возведены ради того, чтобы продемонстрировать новые духовные перемены, необходимые как своего рода прелюдия к грядущему тысячелетнему царству мира и процветания.

История тамплиеров после 1128 г. и вплоть до их гибели подтверждена многими документальными источниками и слишком хорошо известна, а потому мы не будем на ней останавливаться. К 1143 г. тамплиеры стали главным военным инструментом политики папства, оставаясь в то же время могущественной силой в Палестине даже после захвата Иерусалима войсками Саладина в 1187 г. Авторы книги «Святая Кровь, Святой Грааль» подчеркивают, что орден рыцарей Сиона отделился от тамплиеров после резни под вязом в Гисоре в 1188 г., и это вполне реальная дата, если учесть дальнейшую историю обоих орденов. Орден Сиона после потери своей резиденции — аббатства на горе Сион, по всей вероятности, перенес свою деятельность во Францию, основав капитулы в Орлеане, Бурже, Париже и Труа.

Спустя век после находок в Святой Земле алхимия оставалась тайным знанием, доступным лишь для посвященных высокого ранга в церкви. Орден Сиона и тамплиеры, видимо, обладали каждый своими алхимическими технологиями и разработа-

ли собственные шифры для записи тайных знаний. Алхимия смогла прямо и открыто заявить о себе лишь в середине XIII в.

Крупнейший ученый XIII в., Альберт Великий, или Альбертус Магнус, как звучало его имя на латыни, обратился к занятиям алхимией около 1250 г. и создал первый — фактически с V в. — оригинальный труд, посвященный ей. Его трактат «Об алхимии» провозглашает алхимию весьма сложной, но истинной наукой. Разумеется, он не сообщает нам о том, удалось ли ему самому получать золото, но его практический подход к теме демонстрирует не только понимание тройственной природы алхимии, но и тонкое чутье к перемене политических веяний той эпохи. Он предостерегает алхимиков, советуя им выбирать для своих операций подходящее время, быть терпеливыми и смиренными в молитвах, действовать строго по правилам (Альберт даже перечисляет эти правила: растирание, сублимация (перегонка), фиксация (сгущение), пережигание, растворение, дистилляция (возгонка) и коагуляция; таким образом, этих этапов оказывается всего семь) и всегда стремиться избегать контактов с князьями и прочими правящими персонами.

По преданию, у Альберта также была магическая «голова», предсказывавшая судьбу, и, судя по свидетельствам современников, он был адептом еврейского направления области магического творения. Есть слухи, что Альберту удалось создать искусственного человека, голема, наделенного способностью говорить, но не способного мыслить. Бессвязная болтовня голема произвела на ученика Альберта, будущего святого Фому Аквинского, настолько тягостное впечатление, что Альберту в конце концов пришлось уничтожить свое творение. Другая интереснейшая легенда об алхимии, связанная с именем Вильяма II, графа Голландского, повествует о том, что однажды Альберт зимой, в заснеженном и обледеневшем саду, устроил торжественный пир. Для этого он магическим путем превратил зиму в лето, и, когда гости сидели за столами, вкушая яства и вина, вокруг них порхали птицы, кружились бабочки и пышно цвели деревья...

Какими бы интригующими сами по себе ни казались подобные легенды, человеком, который ввел алхимию в основное русло средневековой научной мысли Европы, был не аристократ Альберт Великий, а скромный ученый Арнольдо де Вильянова.

Арнольдо родился в Валенсии, Испания, примерно в те же годы, когда в Париже было завершено возведение собора Нотр-Дам-де-Пари. Поначалу Вильянова получил известность как замечательный врач, которого можно смело назвать первым в мире психологом, ибо он написал на удивление современно звучащую книгу о толковании снов. И хотя Арнольдо, по-видимому, не был членом ни одного из монашеских или клерикальных орденов, он выполнял секретные поручения королей, императоров и даже пап.

В своем труде Арнольдо особо подчеркивает абсолютную реальность алхимических превращений. Чтобы продемонстрировать это, он осуществил трансмутацию¹ прямо на глазах папы Бонифация VIII². Опыт прошел вполне успешно и стал первым документально зафиксированным свидетельством существования трансмутаций. Другой очевидец этого, Джованни Андреа, управляющий папской курии, сообщает, что Арнольдо «позволял всем желающим осмотреть золотые стержни, полученные

¹Трансмутация — мечта и венец усилий алхимиков: превращение грубых металлов в благородные, например — свинца в золото. Считалось, что посвященные высокого ранга способны осуществлять трансмутации не только металлов, но и неодушевленной материи в одушевленную (голем) и даже животных в человека и обратно. Более того, вера в это таинство в скрытой форме присутствовала в приобретении индульгенций — грамот об отпущении грехов. Считалось, что молитвы католических святых (многие из которых, кстати сказать, не чуждались эзотерических и прямо оккультных знаний) настолько сильны пред Богом, что способны изменить греховную природу обладателей индульгенций и осуществить своего рода духовную трансмутацию закоренелого убийцы в праведника. Римский престол активно поддерживал веру в действенность индульгенций, ибо это приносило Западной церкви куда больше золота, чем старания алхимиков. (*Прим. пер.*)

²Папа Бонифаций VIII (Бенедетто Каэтани) был римским епископом в 1294—1303 гг. (*Прим. пер.*)

им только что». Этот факт является весьма важным по той простой причине, что со II в. н.э. более никто, независимо от того, насколько глубоки и обширны были его познания в алхимии, не совершал таинственную трансмутацию прямо на глазах очевидцев. Поэтому акция Арнольдо, совершенная им перед папой Бонифацием, явилась поворотным пунктом в истории алхимии. К сожалению, эта акция явилась и началом конца славных тамплиеров и в меньшей степени — ордена рыцарей Сиона.

Одним из очевидцев, присутствовавших при проведении этой трансмутации, был будущий папа Климент V¹. Бертран де Го, бывший архиепископ Бордо, стал первым папой в период так называемого французского, или Авиньонского² пленения пап, которое имело место в результате борьбы вокруг притязаний Бонифация VIII на абсолютную власть пап в христианском мире. Король Франции, претендовавший на более высокий духовный и политический авторитет, чем папа, отправился в поход на Рим и буквально взял церковь в плен. Спустя одиннадцать месяцев после этого Бертран де Го, француз по происхождению, был наконец избран папой с именем Климента V. И Арнольдо, к сожалению для него, оказался замешанным в самой гуще политических интриг.

Филипп, король Франции, воспользовался своим влиянием на папу, добиваясь от него отзыва манифеста Бонифация. А затем король приступил к осуществлению идеи, возникшей у него еще со времени трансмутации, проведенной Арнольдо. Король созвал совет, на котором орден тамплиеров был обвинен во всех смертных грехах и распущен. Папа Климент V, тоже хотевший

¹ Папа Климент V (Бертран де Го) занимал Римский престол в 1305—1314 гг. (*Прим. пер.*)

² Авиньонское пленение пап имело место в 1309—1377 гг., когда кафедра Римского первосвященника была насильно перенесена в Авиньон. Его следствием явилась так называемая Великая схизма, или Великий раскол, когда в 1378—1417 гг. существовали две параллельные линии пап (папы и антипапы) в Риме и Авиньоне. (*Прим. пер.*)

получить свою долю при дележе несметных богатств ордена, санкционировал это решение и встал на сторону короля, хотя он прекрасно знал, что обвинения, возводимые на тамплиеров, по большей части были беспочвенными. Таким образом, тамплиеры, ставшие жертвой алчности французского короля и его марионетки-папы, подверглись жесточайшим преследованиям как еретики¹. И подобно тому как алхимия стала тем самым недостающим звеном, благодаря которому возник орден тамплиеров, та же алхимия и погубила его, став причиной начала его краха.

Романы о Святом Граале указывают на прямую связь между ним и тамплиерами, которые выступают в роли хранителей и стражей тайны, а также намекают на некий «волшебный камень», присутствующий в самом сердце этой тайны. Считалось, что именно он служил таким катализатором превращений и трансмутаций. Неожиданное появление в поле зрения общественности Запада секты «просвещенных» («иллюминатов») и легенд из книги «Бахир» предоставило недостающие философские и каббалистические ключи к пониманию картины в целом, восприятию ее в более широкой перспективе, которую можно назвать астроалхимией, память о которой, как пишет Фулканелли, увековечили знаменитые готические соборы.

В период пика своего могущества, примерно с 1150 г. и вплоть до падения Иерусалима в 1187 г., на Западе на первом плане фигурировали три составляющих тайны алхимии, которые и легли в основу так называемого готического возрождения. В этом смысле книга и камень тамплиеров и романы о Граале стали книгой в камне, воплощением коей явились готические

¹ По Европе прокатилась волна репрессий против тамплиеров. Их капитулы были закрыты, финансы и земельные владения арестованы, а верхушка ордена во главе с великим магистром Жаком де Моле отправлена на костер. Жак де Моле, когда палач уже зажег хвост его костра, произнес страшное проклятие и на короля Филиппа, и его династию (так называемые проклятые короли), и на папу Климента. Проклятье в отношении папы и короля сбылось с удручающей неотвратимостью: менее чем через год они оба отправились в мир иной. (*Прим. пер.*)

соборы. За этой трансформацией стоит богословское учение о Свете, выраженное в «Бахире» и обретшее реальное воплощение в архитектурном стиле *lux continua*¹, характерном для новых соборов.

К тому времени, когда создание внешнего декоративного убранства Нотр-Дам-де-Пари, включая и величественный барельеф, олицетворяющий Алхимию, на главном портале, было¹ завершено около 1235 г., необходимость в подобных иносказаниях отпала. Имперская римско-католическая церковь занимала доминирующее положение. С тамплиерами и рыцарями Сиона было покончено, и церковь, начав новый Крестовый поход, на этот раз — против катаров, стремилась осознать свою новую миссию. Баланс сил в мировой политике также стабилизировался, и Священная Римская империя оставалась чем-то вроде гаранта всей системы феодальных отношений. Эпоха Средних веков достигла своего апогея и, приближаясь к упадку, оказалась в то же время в шаге от воплощения тех грандиозных миллениаристских планов, которые вынашивали еще папа Сильвестр II и паломники-воины Первого Крестового похода. Тогда вдохновители и организаторы всех этих великих подвигов и злодеяний и не подозревали, что менее чем через столетие это призрачное возрождение угаснет в море лжи, интриг, войн и природных катастроф, которые вновь свергнут Европу в этакую миниатюрную копию Темных веков. Когда же Европа в XV и XVI вв. наконец оправилась от всех этих катаклизмов, духовное цветение ранней готики было забыто и отошло в прошлое.

¹ *Lux continua* (лат.) — букв. «постоянный свет». Это можно перевести и как «континуум света». Другими словами, готические соборы представляли собой некий пространственно-временной континуум, таинственную капсулу пространства, заполненную Божественным (в понимании алхимиков) Светом. Однако здесь уместно вспомнить, что пресловутый падший ангел носил имя Люцифер «Светозонный». Кроме того, согласно учению астральной кабалистики, земной план — это зеркальное отображение небесного, и сияющий свет небесных сфер претворяется в *черный* свет земного измерения. (Прим. пер.)

Без основательного знания культурно-исторического фона и ключей к нему почти невозможно понять ту вещь, которую излагает Фулканелли в своей «Тайне соборов». Таким образом, возвращаясь к самому Фулканелли, давайте посмотрим, как свет Грааля трансформировался в постоянный свет великих готических соборов, а также поговорим о том, как свет алхимии оказался в фокусе мировой политики и привел к падению ордена тамплиеров, после чего традиция алхимии была вынуждена вновь уйти в подполья книжников и магов.

РЫЦАРИ ГРААЛЯ, СОВЕРШЕННЫЕ, И ПРЕДАНИЯ ЭПОХИ ПРОВАНСКОГО ИЛЛЮМИНАТСТВА



Грааль алхимиков

В начале 1180-х годов, когда над Святой Землей простерлась грозная тень Саладина, Филипп Эльзасский, граф Фландрии, видный аристократ, принадлежащий к роду потомков Меровингов, поручил Кретьену де Труа, крупнейшему поэту Европы той эпохи, написать франкоязычное переложение странной и таинственной истории о бедном рыцаре, сыне вдовы, который чудесным образом удостоился титула короля в королевстве Святого Грааля. Можно предположить, что эту легенду Филипп встретил в старинной кельтской хронике и пожелал, чтобы Кретьен де Труа, этот славный автор средневековых бестселлеров, сделал из этого сюжета настоящий хит. И Кретьен действительно славно потрудился над этой историей, иной раз переводя явно символические эпизоды ее сюжета в плоскость снов и грез, а временами проявляя явную неспособность понять важность и даже смысл материалов источников, которыми он пользовался.

Тем не менее, после того как Иерусалим пал под ударами сарацин, а христианские королевства в Святой Земле превратились в жалкие прибрежные анклав, лучшие придворные поэты Европы подхватили историю о Граале, воспетую Кретьеном де Труа. Кстати, сам Кретьен так и не завершил свой труд, и длин-

ная поэма о Граале после смерти поэта осталась неоконченной. Впоследствии некоторые поэты пытались — с большей или меньшей степенью успеха — закончить поэму. Самым важным для нас является то, что к этой теме обращались различные авторы, развивая различные ее аспекты.

Робер де Борон, создавший свою версию в 1090—1099 гг., активно христианизировал историю о Граале (1). Так, он сообщает нам, что источником этой истории — естественно, в христианском ее варианте — является огромная книга, тайны которой были открыты ему. Робер, в отличие от Кретьена, совершенно определенно представляет, что же такое Святой Грааль. Грааль — это чаша Тайной Вечери, чаша, в которую Иосиф Аримафейский собрал кровь Иисуса после Его Распятия. После Крестной смерти Спасителя Иосиф и его семья стали хранителями Грааля. В различных эпизодах романа, описывающих всевозможные приключения вокруг чаши, упоминаются имена родственников Иосифа, а в конце концов Грааль оказывается... в Англии, куда его увозит зять Иосифа, Бронс по прозвищу Король-Рыбак. Как и в поэме Кретьена, Персеваль у Робера назван «сыном знатной вдовы», однако Робер называет его потомком Иосифа Аримафейского.

Надо иметь в виду, что в тот самый период орден Богоматери Горы Сион находился в процессе переноса своей деятельности и резиденции в Европу. При поддержке могущественных цистерцианцев в 1178 г., за десять лет до начала гонений на тамплиеров и их более ранних предшественников, рыцари Сиона благополучно обосновались в Европе. Папская булла, изданная папой Александром III¹, предоставила ордену обширные владения на землях Пикардии, Франции, Ломбардии, Калабрии, Сицилии, Испании и в Святой Земле. После потери христианами Иерусалима орден Сиона прервал связи с тамплиерами и выработал собственный план действий. Видимо, частью этого плана и стали романы о Граале.

¹ Папа Александр III (Роландо Бандинелли) занимал папский престол в 1159—1181 гг. (*Прим. пер.*)

Истории и предания, собранные за два века терпеливыми трудами хронистов Сильвестра, неожиданно появились в контексте новой волны популярных мифологических сюжетов, порожденных рыцарственным вдохновением эпохи Крестовых походов. Источник же, на который ссылаются Кретъен де Труа и Робер де Борон, представляет собой тайную книгу, обладателями которой были несколько знатных аристократов, имеющих родственные связи с династией Меровингов и орденом рыцарей Сиона.

Другой роман о Граале, созданный примерно в то же время и восходящий к тому же источнику, что и «История о Граале» Робера де Борона, делает эту связь еще более очевидной. Анонимный автор «Перлесво» мог пользоваться теми же источниками, что и Робер (так, например, он согласен с ним в вопросе о родословной Персеваля), но мистический поворот истории — это его собственное изобретение.

Автор этот вполне мог быть членом ордена рыцарей Сиона, чем и объясняется его анонимность. Он, несомненно, имел под рукой обширный свод литературы об Артуре своего времени и, возможно, имел доступ к материалам изысканий ордена о родословной Меровингов. В отличие от Робера де Борона, считавшего, что события, связанные с Граалем, происходили в I в. н.э., анонимный автор «Перлесвауса» относит перипетии этой истории к концу V в. — периоду жизни исторического короля Артура и возвышения династии Меровингов.

Еще один опус на ту же тему, «Поиски Святого Грааля», написанный на исходе XIII в. группой монахов-цистерцианцев и представлявший собой часть так называемого Вульгатовского цикла романов о Граале, приводит точные даты событий, описываемых в романе: 454-й год после Крестной смерти Иисуса, или 487-й г. по Р.Х. Эта дата — первый взлет династии Меровингов, всего за несколько лет до крещения Хлотаря святым Ремигием (Реми) и заключения договора с Западной церковью.

Благодаря этим деталям можно заметить причастность ордена рыцарей Сиона и их предшественников, монахов-хронистов,

к созданию и особой популярности романов о Граале. Однако «Перлесваус» идет дальше, описывая хранителей тайны Грааля в таких терминах, что большинство современников без труда могли узнать в них тамплиеров. Так, мы узнаем, что в Замке Грааля обитает конклав посвященных, облаченных в белые одежды с красными крестами, начертанными на груди.

• «Перлесво» полон странных деталей и подробностей из лексикона алхимиков, свидетельствующих о хорошем знакомстве автора с Каббалой книги «Бахир». Наиболее выразительный пример этого, как нельзя лучше вписывающийся в тему нашего исследования, — это путешествие Перлесво на Остров Блаженных Старцев, описанное на заключительных страницах романа. Там, в *иномирном* Райском Саду, Перлесваус находит величественное Древо, из которого бьет фонтан и которое окружают двенадцать золотых столбов. Этот мотив *axis mundi* (ось мира. — *Прим. пер.*) является явной реминисценцией из книги «Бахир», которая вводит в Каббалу концепцию Древа Жизни, и позднейшего символизма алхимиков, посвященного определению оптимального времени тех или иных алхимических операций. Во многих местах «Перлесво» возникает впечатление, что алхимическая составляющая почти лежит на поверхности, даже при описании Грааля. Для Перлесво Грааль — это сложная и развивающаяся череда из пяти образов, последним из которых и является сама чаша Грааля.

Однако наиболее замечательным из всех романов о Граале по праву считается «Парцифаль» Вольфрама фон Эшенбаха, написанный между 1200 и 1215 гг.¹ Вольфрам без обиняков говорит о том, что хранителями Грааля являлись тамплиеры, а затем возвещает существование тайны, описывая Грааль как некий волшебный камень. Этот «*lapsit exillis*», на условном «зеленом языке» — формула, имеющая в виду знаменитый «камень, который отверг-

¹ «Парцифаль» пользовался столь широкой популярностью, что у него появилось продолжение — роман «Младший Титурель», написанный в середине XIII в. Альбрехтом из Шарфенберга. (*Прим. пер.*)

ли строители» (ср. Евангелие от Матфея), а также камень, упавший с небес, и даже *«lapsit elixir»* — философский камень алхимиков, обладал, как считалось, волшебной силой, включая способность исцелять, кормить алчущих и исполнять любые желания.

Вольфрам утверждал, что узнал это предание от Гюйо (или Кийо) Прованского, который, в свою очередь, обнаружил его в старинном манускрипте, спасенном в Толедо, на землях исламской Испании. Этот источник, по словам Вольфрама, представляет собой манускрипт Флегетаниса, древнего языческого астронома, жившего, по преданию, во времена исхода из Египта, или примерно за 1200 лет до Рождества Христова.

Флегетанис, имя которого в переводе с персидского означает «знающий звезды», согласно тому же преданию, утверждал, будто он прочел «имя» Грааля по звездам и таким образом сумел постичь волю Судьбы. Он также утверждал, что его астральная судьба была связана с судьбой Христа и Его потомков. Гюйо дополнил эту легенду своими собственными латинскими изысканиями, свидетельствующими о том, что он сам был хронистом Сильвестра II или, во всяком случае, общался с одним из них, прежде чем она попала в руки Вольфрама.

«Парцифаль» представляет собой подлинный шедевр алхимической литературы и, надо отдать ему справедливость, стоит целого тома алхимических штудий такого же объема. Для нас в первую очередь важно то, что помимо прямых упоминаний о тамплиерах и камне, упавшем с небес¹, «Парцифаль» сообщает важную информацию: оказывается, Лознгрин, или Лоран, Рыцарь-Лебедь, был прадедом Годфруа Бульонского. Таким образом, в «Парцифале» мотивы Первого Крестового похода и его

¹ Относительно происхождения камня, упавшего с небес, бытовали различные версии. Согласно одной, он представлял собой камень, выпавший из короны Ангела, которому удалось уклониться от участия в битве с падшими ангелами (отсюда — знаменитая формула «над схваткой», то есть архаическое представление о том, что любая битва оскверняет). Согласно другой, Грааль — камень, выпавший из короны Денницы (Люцифера). (*Прим. пер.*)

алхимическая тайна описывают полный круг и возвращаются к своим истокам, превратившись в сюжет романа о Граале. Таинственный текст и загадочный артефакт — волшебный камень, «*lapsit exillis*», оказавшийся в руках фамильного клана рыцарей, распространивших свое влияние на Запад и на Восток и весьма напоминающих орден тамплиеров, содержат множество намеков, понятных для посвященных, живших на рубеже XIII в. Более того, за всеми этими легендами угадывается орден рыцарей Сиона и его предшественники, хронисты Сильвестра II.

После 1210 г., когда преследования еретиков-катаров, распространившихся на юге Франции, переросли в самый настоящий Крестовый поход, интерес к романам о Граале начал быстро сходить на нет. Церковь никогда прямо не осуждала их, что само по себе достаточно странно, но к середине XIII в. образность и символизм этих романов утратили свою недавнюю актуальность и в литературе, и в политике, зато были увековечены в камне портиков и арочных сводов новых готических соборов. Действительно, одна из самых величественных во всей готике статуй, находящаяся в Шартрском соборе, изображает Мелхиседека, легендарного царя Ура и Салима, который обратил самого Авраама в единобожие. В руке у Мелхиседека — чаша Грааля. Это символическое изваяние показывает, что глубинное понимание смысла Грааля сохранялось весьма долго, по крайней мере, им обладали строители Шартрского собора.

Местом, где реальные персонажи, события и предания трансформировались в Грааль романов и легенд, стал юг Франции, точнее — Прованс, любимая провинция Рима, куда Святое семейство предположительно эмигрировало из Палестины вскоре после Крестной смерти Христа. Именно здесь, на родине таинственного Гюйо, создавшего первоначальную версию легенды, в которой мы встречаем и Марию Магдалину, и священные реликвии, и волшебные камни, возникло и оформилось ядро наиболее ранней «христианской» общины в Европе. Именно здесь, в Провансе, запутанные и причудливые линии этого покрова на тайне сошлись в одной точке — короновании Фридриха I Барбароссы, ставшего в 1178 г. королем в Арле.

Грааль в Провансе

Река Рона берет свое начало высоко в Швейцарских Альпах, представляя собой мутный глинистый поток, несущий талые воды ледников. Петляя, словно Млечный Путь, по всей Швейцарии, она наконец сбрасывает свои аллювиальные отложения в Женевское озеро и становится, как писал Байрон, «лазурным бегом стреловидной Роны»¹. Пропетляв вдоль западных склонов Альп, Рона несет свои воды в глубокую долину и сворачивает на юг, где протекает по древней естественной впадине между Кевеннскими горами и Французскими Альпами, направляясь в сторону моря. На протяжении ста с лишним миль река величаво катит свои воды по долине, держась восточной кромки подножия Кевеннских гор, а затем, когда горы расступаются на восток и на запад, Рона всеором расправляет свои притоки и, образуя широкую дельту, впадает в устье Лионского залива — небольшой излучины Средиземного моря.

Неподалеку от места, где Рона разделяется на два основных русла, последний отрог Альп, так называемые Альпиллы, направляется на запад, образуя скалистый мыс, или гряду, находящуюся в нескольких милях от реки. Эта защитная гряда холмов образует контуры другой дельты, или треугольника, верхние стороны которого образованы слиянием Дюрранса и Роны. В этом хорошо защищенном и плодородном треугольнике волны сменявших друг друга культур и народов с древнейших времен создавали поселения и города. Земледельцы эпохи неолита пришли сюда в VII тысячелетии до н.э. и жили в поистине аркадской патриархальной простоте до тех пор, пока в этих местах уже в эпоху бронзы, во II тысячелетии до н.э., не начали появляться представители торговых цивилизаций: египтяне, микенцы и финикийцы. Вскоре после первых контактов с ними сюда, вниз по течению Роны, начали проникать кельтские племена, пришедшие со своей древней исторической прародине в Европе — региона к северу от Женевского озера. Кельты покоряли мест-

¹ Строка из поэмы Байрона «Шильонский узник». (Прим. пер.)

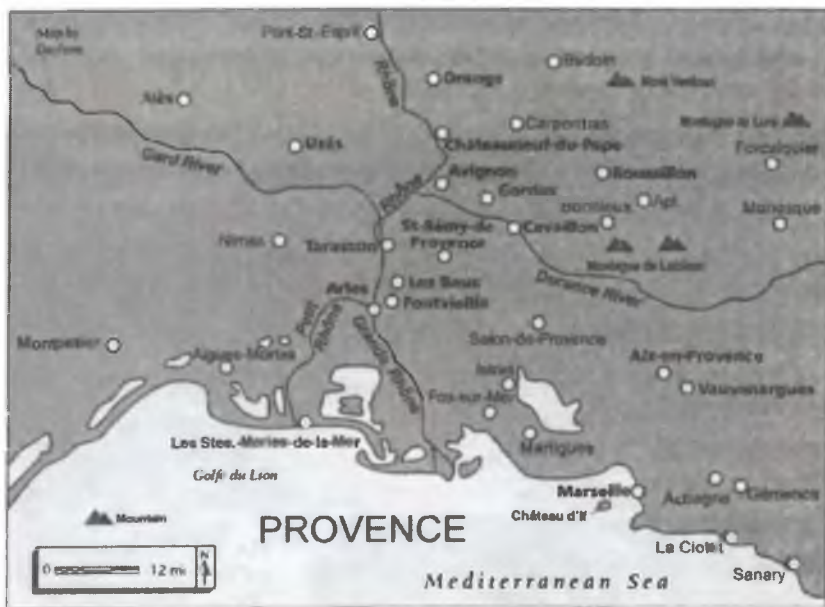

Ил. 6.1. Карта Прованса.

ные архаические общины или смешивались с ними, образуя уникальную этноисторическую общность — кельтов Галлии (см. ил. 6.1).

Более чем за пять веков до Рождества Христова греческие торговцы и мигранты построили небольшую крепость в нескольких милях от старого кельтского городища, возле того места, где Рона разделяется на два русла. Римляне называли этот город Арелата, что по-французски звучит как Арль. Городок получил широкую известность благодаря тому, что сюда часто приезжали художники и в первую очередь — Ван-Гог¹ и Гоген. Однако Арль возник как центр греческой культуры посреди варварского рая. Обитатели двух общин активно смешивались друг с другом, и в результате возник крупный город, угнездившийся в

¹ Широко известно полотно кисти Ван-Гога «Виноградники в Арле». (Прим. пер.)

защищавшей его дельте к северу от гряды невысоких вулканических холмов, Альпиллей, протянувшейся неподалеку от современного города Сен-Реми-де-Прованс.

Мишель Нострадамус, самый знаменитый пророк Прованса, родился в Сен-Реми, в доме, находившемся на расстоянии не более мили от античной арки и монумента. Эти памятники — практически все, что осталось в городе XVI в. от древнего римского города Гланум Ливии, одного из наиболее процветавших городов Прованса, где в I в. н.э. возникла большая община еврейской диаспоры. Эти памятники уцелели до наших дней (см. ил. 6.2 и 6.3), являя собой живое напоминание о древней Арелате, красующеся рядом с современной дорогой, которая ведет к островку античного прошлого.



Ил. 6.2. Мавзолей в Глануме.
(Фото Винсента Бриджеса.)



Ил. 6.3. Остатки «затерянного» города Гланум Ливии в окрестностях городка Сен-Реми-де-Прованс. (Фото Винсента Бриджеса.)

Хотя в окрестностях затерянного города Гланума, по крайней мере — если верить Нострадамусу¹, могут храниться древние тайны и секреты, основные ключи к пониманию необычной роли Прованса в истории западной эзотерики, включая еврейские и гностические корни христианства, остаются скрытыми от посторонних глаз. В Арле, который часто называют душой Прованса, сохранилось множество древнегреческих и древнеримских реликвий. Достаточно прогуляться от арены римского амфитеатра, не уступающего римскому Колизею если не в размере, то уж, во всяком случае, в изяществе форм, до городской площади, где внимание ценителя и знатока, всерьез

¹ Район вокруг Гланума и Сен-Реми-де-Прованс, родного города Нострадамуса, упоминается в шести катренах, и во всех этих катренах говорится об открытии сокровища или «тайны». (Прим. авт.)

интересующегося герменевтикой, алхимией и поисками Грааля, наверняка привлечет странная романская церковь с готическим фасадом.

Весной светлыми воскресными вечерами здесь слышны голоса гидов туристических групп, смешивающиеся с вечными заунывными мелодиями шарманок и детским смехом. Гиды рассказывают, что изображения на фасаде церкви представляют собой... символы подвигов Геракла. Немногочисленные туристы выражают удивление, почему для украшения старинной христианской церкви в Провансе использована языческая символика древнегреческого мифа, почему святой, в честь которого церковь освящена, носит имя Трофим, то есть трофей, и, наконец, почему Константин Великий, придавший в IV в. христианству статус официальной имперской церкви, и Фридрих Барбаросса, император Священной Римской империи в конце XII в., в качестве места для своей конфирмации и коронации выбрали именно Арль.

Попытка дать ответ на все эти вопросы уведет нас в самое сердце легенд о Граале. Так, коронация Фридриха Барбароссы — это, пожалуй, ключевой момент диффузии, хронотоп, в котором мифы о Граале были инкорпорированы в историю короля Артура. Как писали многие исследователи этой тематики и как прямо признавал Робер де Борон, истории о Святом Граале имеют тесную связь с родословной потомков Святого семейства и, возможно, Самого Иисуса. Отсюда и «зеленоязычный» каламбур-парафраз, превративший фразу *sang real* (святая кровь) в *san grael* (святой Грааль). Однако в романах представители этого родословия изображаются как стражи и хранители Грааля, а не сам Грааль. И хотя природа этого темна и загадочна, это именно *материальный предмет*: некая реликвия или артефакт. У Кретьена это широкое плоское блюдо, у Борона — чаша, в которой хранится кровь Иисуса. В описании «Перлесво» Грааль — это целая группа предметов, а у Вольфрама — волшебный камень.

А может быть, Святой Грааль — это трофей, то есть реликвия, Сен-Трофима? Быть может, Арль — это местонахождение некой

Ил. 6.4. Арль.
Городская площадь
и фонтан.



священной реликвии столь мощной волшебной силы и важности, что она послужила как бы прототипом Святого Грааля? А если это так, то какая же родословная или наследственная линия могла быть названа хранителями Грааля?

Далее к юго-западу от Арля, где западное русло Роны несет свои воды в Средиземное море, сохранились развалины... древнеегипетского порта и маяка, построенного по меньшей мере за тысячелетие до появления здесь первых древнегреческих мореходов. Этот маяк и порт, который римляне называли Ре (Ра), выполняли роль поворотного пункта на пути, который приводил корабли древнеегипетских торговцев к устью Роны. В наши дни руины египетско-римской крепости Ре находятся на расстоянии четверти мили от волнолома у маленького прибрежного городка. Однако вполне возможно, что именно этот городок, ле-

жащий далеко в стороне от больших дорог, на самом краю обширного края болот и приливных паводков, именуемого Камарг, хранит ключи к тайне судьбы, постигшей Святое семейство после Крестной смерти, Воскресения и Вознесения Иисуса в Палестине.

Активная миграция евреев в район устья Роны началась еще в эпоху греческой колонизации, импульсом для которой послужили территориальные завоевания Александра Македонского на Ближнем Востоке. В самом начале I в., при поддержке римского императора Октавиана Августа, поток мигрантов диаспоры заметно активизировался. А после взятия Иерусалима и разрушения Храма в 70 г. н.э. этот поток превратился в настоящую лавину. Некоторые из евреев-мигрантов, несомненно, были христианами (см. *ил.* 6.5).

Согласно старинному провансальскому преданию, вскоре после Распятия Христа небольшое судно с родственниками Иисуса на борту причалило в гавани у старинной римской крепости Ре, неподалеку от современного городка Сен-Мари-де-ла-Мер. Согласно многочисленным свидетельствам, в числе прибывших были три Марии, представлявшие семьи Иисуса Христа и Иоанна Крестителя. Одной из трех Марий была Мария Магдалина, первой удостоившаяся чести увидеть Христа после Воскресения. Согласно гностическим легендам, она была самым преданным учеником Иисуса и одновременно Его женой. Среди прибывших были и Марфа, и Лазарь, родственники Марии Магдалины, а также несколько иудеев, имевших римское гражданство, в их числе — Максимин и Сидоний, слепец из Иерихона, и, наконец, Сара Египтянка, которая то ли встречала их в порту, то ли чудесным образом приплыла вместе с ними на том же корабле. По преданию, члены этой группы отправились из Прованса в разных направлениях, проповедуя Благою Весть и настолько преуспев в этом, что ко времени разрушения Храма и началу Рассеяния, то есть примерно спустя одно поколение, жители Прованса, или по крайней мере — значительная их часть, были обращены в христианство.



Илл. 6.5. Корабль Марий.
Статуя из церкви Сен-Мари-де-ла-Мер. Время его создания и происхождение неизвестны.
(Фото Дарлена.)



Две Марии вместе с Сарой Египтянкой остались в прибрежной деревушке неподалеку от места высадки. Когда они ок. 50 г. скончались, в деревушку из Арля спешно прибыл святой Трофим, чтобы похоронить их со всеми подобающими почестями. Все три женщины были похоронены возле маленькой капеллы, то есть часовни, возведенной в самом центре деревни. В IX в. над



Ил. 6.6. Крепостная церковь Сен- Мари-де-ла-Мер, построенная королем Рене Анжуйским.

капеллой и могилами святых была воздвигнута церковь. Будучи хорошо укреплена, она стала составной частью городских стен. Когда в 1440 г. Рене Анжуйский, граф Прованса, устроил в старой церкви раскопки, стремясь найти Святой Грааль, он обнаружил святые мощи двух Марий и Сары, а также странного вида камень, находившийся в могиле рядом с ними. Этот камень, названный Святым столбом, был вмурован в одну из несущих колонн, когда король Рене впоследствии возвел изящную и импозантную церковь из розоватого камня специально для того, чтоб поместить в ней мощи святых (см. ил. 6.6). Обнесенная мощным парапетом с внушительными зубцами и бойницами и имевшая внутри тайный колодец, эта церковь выполняла роль практически неприступной крепости, защищавшей жителей городка от нападений пиратов-мавров и прочих разбойников.

Тот факт, что еще в XV в. кому-то из окружения короля Рене Анжуйского могла прийти в голову идея искать некую сокровенную реликвию в церкви на глухом морском берегу Прованса,

можно считать свидетельством в пользу очень древнего предания, связывавшего сам Прованс, и в особенности окрестности Арля и Сен-Мари-де-ла-Мер, с неким чудодейственным камнем или артефактом, который пытались отождествить со Святым Граалем.

Спускаясь в прохладный сумрак церкви Сен-Мари-де-ла-Мер из ослепительно яркого света полуденного солнца Прованса, словно погружаешься в иной век — век веры, которая внешне выглядела христианской, а по сути, особенно у просвещенных и посвященных, была обращена к гораздо более древнему божеству, точнее — богине. Прямо под алтарем находится лестничный пролет, ведущий глубоко вниз, в крипту, где король Рене некогда нашел мощи Сары и двух Марий. Крипта, стены и своды которой почернели от свечей многих тысяч паломников, в большинстве своем — цыган, которые приходят помолиться перед статуей Сары (ил. б.7), сразу же погружает гостя в атмосферу темной,



Ил. б.7. Сара Цыганская. Статуя
в крипте церкви
Сен-Мари-де-ла-Мер.
(Фото Дарлена.)

хтонической тайны. Если это — христианство, то какое-то иное, отличающееся от более ортодоксальных течений. Здесь женское начало не считается чем-то низменным; наоборот, ему поклоняются в рамках культа, выглядящего куда более примитивным и архаичным, чем самое раннее христианство.

Это впечатление еще более усиливается во время так называемого майского Fête (праздника), когда здесь собираются мужчины-цыгане, чтобы поклониться памяти святой Сары и двух Марий. За несколько дней до начала праздника, происходящего 24 и 25 мая, толпы цыган, съехавшихся со всего Прованса, Южной Франции и Северной Италии, стремятся побывать в церкви Сен-Мари-де-ла-Мер. Некоторые из них по-прежнему приезжают целыми таборами на конных кибитках. Цыгане-стражи, которым предстоит нести священные реликвии во время праздничной процессии, всю ночь накануне стоят на страже вокруг церкви Сен-Трофим, а затем сопровождают процессию из двенадцати арльских дев — девушек в белоснежных одеяниях, направляющуюся к церкви Сен-Мари-де-ла-Мер. Празднества, продолжающиеся три дня, открываются процессией стражей, которые выносят реликвиарии¹ с мощами двух Марий из капеллы, находящейся над алтарем. Мощи святых выставляются на всеобщее обозрение, а статую святой Сары, облаченную во множество богатых одежд, выносят из крипты и торжественно проносят в сторону моря.

На следующий день такая же процессия проносит к морю статуи двух Марий. Обе они, стоя в небольшой синего цвета ладье, заполненной охапками роз, посреди которых ставится чаша с благоуханным целебным бальзамом, который на местном караргском диалекте провансальского языка именуется *грааль*, плывут на плечах четверых стражей к морю, к тому самому месту, где они два тысячелетия назад вышли на берег Прованса. В этой несложной ритуальной процессии можно заметить даль-

¹ Реликвиарий — в католической традиции — ковчежец с мощами святых или особо чтимыми священными реликвиями, выносимый для поклонения верующих. (Прим. пер.)

ний отзвук шествий богини в Египет и обратно. После того как статуи обеих Марий возвращаются в свою часовню, вокруг нее устраиваются танцы и звучат песни. Праздник продолжается до глубокой ночи. Толпы паломников готовятся к третьему дню торжеств — бою быков, бегам *бандитто* и пиршеству в честь покровителя цыган — Фолько де Баронселли.

Эти празднества указывают на древний первоисточник. Подобно источнику в церкви двух Марий, одному из многих волшебных ключей и родников в Провансе, эти предания символизируют источник того широкого эзотерического течения, которое сам король Рене называл подземным течением утраченной Аркадии. Благодаря этим знаниям — тайнам, скрытым от посторонних глаз, но известным цыганам и простым людям, — можно век за веком проследить истинную историю этого подземного течения — гностического христианства Запада.



Почему же Арлю¹ было суждено стать столь важным пунктом в истории Грааля? Во-первых, это объясняется весьма древней историей города и тем, что он упоминается в ряде старинных мифов и легенд. Когда Ганнибал в 218 г. до н.э. переправился через Рону в нескольких милях от нынешнего Арля, там уже существовало достаточно значительное галло-греческое поселение. Наиболее ранние варианты древнегреческой легенды о Ясоне и аргонавтах утверждают, что герой со своими сподвижниками отправился на запад от Арго. Обогнув пяту «итальянского сапога» и пройдя через Мессинский пролив, они направились к устью Роны. Затем они начали подниматься вверх по течению Роны, основав торговое поселение Телин примерно в верхней точке дельты Роны, и двинулись в страну Златого Руна, которая находилась, согласно мнению сторонников этой гипотезы, не-

¹ Любопытно, что в VI—X вв. в диптихе епископов Галлии первое место и старшинство чести принадлежало архиепископу Арльскому. (Прим. пер.)

подалеку от истока Роны, у озера Леман. Согласно этой интерпретации, маршрут возвращения аргонавтов пролегал через Альпы, точнее — через перевал Сен-Бернард, а затем — вниз по течению реки По в Адриатическое море.

В эпоху владычества римлян, которые называли его Арелатой, город сохранял роль важного торгового центра и процветал. Христианство проникло сюда примерно в середине I в. н.э.; по легенде, первым евангельскую проповедь принес в эти места святой Трофимус, или Сен-Трофим. По любопытному стечению обстоятельств, именно св. Трофим¹ основал самый первый в этих местах алтарь Пресвятой Девы, причем еще при Ее земной жизни. В конце I в. н.э. Арль успел стать важным церковным центром, сохраняя свое влияние на протяжении первых четырех веков, отчасти — благодаря почитанию своего легендарного кладбища-некрополя — Алишампса.

Будучи едва ли не самым знаменитым некрополем эпохи Средневековья, Алишампс (название которого происходит от римского *Elisii Campi*, или Елисейские Поля) обязан своей славой и известностью тому самому св. Трофиму. Алишампский некрополь, построенный за пределами городских стен, как и все римские кладбища, располагался вдоль виа Аурелия (Золотой дороги), важнейшей дороги², связывавшей Арль с Римом и Италией, и был весьма удобным местом для тайных собраний.

¹ Св. Трофим («вскормленный, питомец») (Деян. 20, 4) — один из 70 апостолов, спутник апостола Павла во время его третьего апостольского путешествия, не покинувший его и в узлах в Риме. По преданию, принял мученическую смерть в Риме при императоре Нероне. (*Прим. пер.*)

² Показательно, что в эпоху, когда христианство было официально запрещено, первые христианские общины на землях Римской империи часто именовались «обществами взаимных погребений», а их члены устраивали молитвенные собрания на кладбищах и особенно в катакомбах, где престолами для евхаристии служили гробницы первых святых. Отсюда и сохранившаяся до сих пор практика зашивать в антиминс (покрывало, постилаемый на престол в храме) частицы мощей святых. (*Прим. пер.*)

У св. Трофима скоро появился помощник и последователь. Однако до сих пор не установлено, кем был св. Трофим. Согласно церковному преданию, он — тот самый ученик апостола Павла, который упоминается в 2 Тим. 4,20: «Ераст остался в Коринфе; Трофима же я оставил больного в Милите».

Это кажется маловероятным, если учесть тот факт, что св. Трофим уже находился в Арле как минимум на десять лет раньше до событий, описанных в указанном послании Тимофею. Кроме того, св. Трофима явно не было в числе прибывших вместе со Святым семейством из Палестины, хотя он действительно был весьма близок и, возможно, имел некие родственные связи с двумя Мариями, мощи которых покоятся в крипте храма. Исследователи не раз подчеркивали его связи с Марией, возможно — Пресвятой Девой Марией и, что более вероятно, — Марией Магдалиной. Есть сведения, что св. Трофим провел несколько лет в молитвенном уединении в своей маленькой келье, находившейся неподалеку от Арля, за пределами Алишампс, а затем, в год своей кончины или исчезновения, по всей видимости — в 52 г. н.э., даровал кладбищу особое благословение. Согласно древней легенде, на этой церемонии присутствовал Сам Христос, оставивший отпечаток колена на крышке одного из саркофагов.

В 314 г. в Арль прибыл сам император Константин, чтобы принести присягу у этой святыни перед тем, как заявить на церковном соборе, что Христос является его личным покровителем. В честь этой реликвии Константин заложил в Арле небольшую капеллу Сен-Оноре. Понятно, что подобные акции императора принесли некрополю широкую известность, и благодаря этому Алишампс превратился в столь престижное место погребения знатных особ, что их тела свозили сюда со всей Европы. В хронике XII в., принадлежащей перу псевдо-Турпина, говорится о том, что останки пэров Карла Великого, Роланда и других славных героев с большими трудностями доставлялись в Алишампс, чтобы быть захороненными здесь.

Таким образом, Арль служил своего рода хронологической

точкой отсчета истории христианства в этом регионе. В своей книге «Тайна соборов» Фулканелли прямо отсылает нас в Арль, на Алишампс, и, в частности, — в церковь Сен-Трофим, сообщая ряд сенсационных деталей. В числе их он называет выложенный из роз анк на крышке саркофага в капелле Сен-Оноре на кладбище, а также советует обратить особое внимание на тимпан над главным порталом собора Сен-Трофим (ил. 6.8).

Этот собор, возведенный в середине V в. Сен-Клером и первоначально освященный в честь святого Стефана, был перестроен в XI в., а его главный портал был завершен лишь век спустя, незадолго до того, как Фридрих I Барбаросса в 1178 г. короновался в Арле. После переосвящения собора в честь Сен-Трофима и перенесения в него в 1152 г. с кладбища Алишампс реликвий этого чудесного события собор утратил главный вещественный



Ил. 6.8. Арль. Фасад собора Сен-Трофим.

знак, подтверждавший его священный и чудотворный статус. По-видимому, исчез артефакт, считавшийся Святым Граалем, — крышка саркофага с отпечатком колена Спасителя. Этот исчезнувший камень служил «знанием о Живом Христе» для тех, кто видел его, и «залогом уверенности в воскресении и жизни вечной» для тех блаженных усопших, которые покоились с миром на этом кладбище. По крайней мере, эта реликвия, согласно «Золотым легендам», возникшим в том же XIII в., могла послужить прообразом позднейших легенд о Святом Граале.

Учитывая тот факт, что хотя Кретъен де Труа практически исчерпал весь круг тем, окружавших знаменитые легенды об Артуре, или Британской темы, как их обычно называли в Средние века, в ранних произведениях поэта, созданных до 1180 г., нет никаких намеков, что ему был известен сюжет, хотя бы отдаленно напомилавший Святой Грааль. Однако затем, как можно предполагать, Филипп Фландрский передал ему некий старинный манускрипт «на бретонском языке» и попросил изложить материал в форме эпической поэмы, какой и стал «Персеваль, или История о Граале».

Но откуда же раздобыл эту историю сам Филипп Фландрский? Кретъен не распространяется на сей счет, и хотя по этому вопросу могло существовать немало источников, они нам неизвестны. Однако Вольфрам фон Эшенбах, автор «Парцифалья», самой полной версии истории, всего лишь начало которой написал Кретъен, сообщает, что он узнал эту историю от другого источника — Кийо, или Гюйо, Прованского.

Это — весьма важный ключ, поскольку речь идет о Гюйо Прованском, известном поэте-трубадуре. Дело в том, что существовало только одно событие и место, где молодой дворянин Вольфрам, вскоре сделавшийся рыцарем, мог встретиться с Гюйо Прованским. Это, разумеется, была коронация Фридриха I Барбароссы в качестве короля, состоявшаяся в Арле в 1178 г. Таким образом, получается, что Гюйо Прованский принадлежал к кругу сеньоров ле Во, таинственного клана, обитавшего в Альпийях, к северу от Арля, которые провозгласили себя потомка-

ми Валтасара¹ — одного из трех волхвов, приходивших поклониться новорожденному Христу. Мы не вполне уверены, что Вольфрам мог побывать там, но в принципе это не исключено, поскольку в текстах его поэм упоминается о том, что он в юные годы поступил на службу к Фридриху I Барбароссе.

Однако мы можем быть вполне уверены, что Филипп Фландрский и его родственница, Мария Шампанская, входили в круг избранных аристократов, поскольку их имена упоминаются в ряде источников. Вполне возможно, что среди них был и Кретьен де Труа, поскольку именно в эти годы он находился при дворе графа Фландрии. Таким образом, именно в Арле пересекаются пути всех тех, кто в той или иной степени был причастен к созданию и распространению идей, которые впоследствии превратились в легенды о Граале. И, что самое любопытное, именно в Арле мы находим особый культ почитания священного камня, обладавшего чудесными свойствами.

Видимо, это нечто большее, чем простое совпадение, ибо в этом были явно замешаны политические интересы. По условиям Вьеннского (Вьенн — другой древний имперский город в верховьях Роны) договора от 1177 г. Фридрих обязывался признать верховный авторитет папы Александра III, что положило конец попыткам Фридриха возродить мощную империю на Западе. Акт принятия короны древней имперской провинции Арля, воскрешающей в памяти имя Константина Великого, для Фридриха Барбароссы, и без того уже имевшего титул императора Священной Римской империи, был своего рода символическим жестом, который следовало рассматривать как восстановление контактов между двумя военными орденами, а через них — с еще более древней и, возможно, легитимной ветвью

¹ Имена двух других царей-волхвов — Каспар и Мельхиор. Рассказ об этом приводится в Евангелии от Матфея (Мф. 2, 1—12). По преданию, останки (мощи) волхвов хранились в одной из церквей Константинополя, а затем, после захвата и разграбления его крестоносцами в 1203 г., были увезены в Германию и с тех пор хранятся в Кёльне, в громадном готическом соборе. (*Прим. пер.*)

христианства. Коронация Фридриха Барбароссы, состоявшаяся весной 1178 г. во вновь возведенном соборе Сен-Трофим, послужила своего рода сигналом об изменении политической ориентации, той самой, в рамках которой спустя десять лет Фридрих принял участие в Третьем Крестовом походе и погиб в глуши, в Армении.

За этими политическими махинациями просматриваются пружины, управляли которыми те же рыцари Храма (тамплиеры). Прованс с самого начала существования ордена был одним из главных центров влияния и богатства тамплиеров. К концу XIII в. в руках тамплиеров в Провансе находилось по меньшей мере 29 крупных владений и более тысячи мелких, таких, как фермы и мелкие поместья. В годы накануне Третьего Крестового похода более половины всех богатств тамплиеров поступало из Прованса. Приоратство в Арле было старейшим в Европе; его подарил тамплиерам в 1130 г. Яков I Арагонский.

Кроме тамплиеров, Прованс был вотчиной и другого крупного военного ордена — рыцарей св. Иоанна Госпитальера, известных также под именем госпитальеров или иоаннитов, подобно тому как тамплиеры получили свое название от Храма. Орден рыцарей-госпитальеров, основанный согласно специально папской булле в 1113 г., за пятнадцать лет до тамплиеров, был детищем простого рыцаря по имени Жерар, фамилия и место рождения которого так и остались неизвестными. Как впоследствии тамплиеры, госпитальеры считали своим небесным покровителем св. Иоанна. Не вполне ясно, какого именно Иоанна имели в виду основатели ордена, но скорее всего это св. Иоанн Креститель. В уставе ордена, составленном в 1130 г. Раймондом Прованским, вообще ни слова не сказано о военной роли ордена. Со временем, однако, ситуация изменилась, и госпитальеры на поле боя как минимум не уступали тамплиерам — своим непримиримым соперникам в политических интригах — в битвах с сарацинами в последние дни Иерусалимского королевства.

Однако, несмотря на откровенную вражду в Утремере (Палестине), оба рыцарских ордена: тамплиеры, носившие белые

одеяния с красными крестами, и госпитальеры, облаченные в черные мантии с белыми крестами, мирно соседствовали на церемонии коронации Фридриха Барбароссы в Арле в 1178 г. В Провансе их тесная близость, продолжавшаяся и после падения Иерусалима, привела к тому, что в конце XIII в. неоднократно раздавались призывы к объединению двух орденов. Тамплиеры сохраняли внушительное военное присутствие в этом регионе даже после того, как король Франции Филипп и папа римский издали совместный указ о роспуске ордена. В 1311 г., спустя четыре года после ареста *всех* тамплиеров, находившихся во Франции, девять рыцарей-храмовников из Прованса выступили на Вьеннском соборе в защиту ордена.

Их защита оказалась успешной. Строго говоря, церковь никогда официально не выдвигала обвинений против тамплиеров, но король Филипп, владевший огромным войском, одержал верх, и тамплиеры были распущены как религиозный орден и уже затем подвергнуты секулярному суду, послушному французскому королю. Верхушка ордена была осуждена и отправлена на костер и плаху, но рядовым рыцарям, особенно в Провансе, было позволено вступить в другие рыцарские ордена, чтобы избежать ареста. Поэтому прежние приоратства и владения тамплиеров перешли в руки рыцарей-иоаннитов (госпитальеров), которых вскоре стали называть родосскими рыцарями, а затем, после переноса резиденции ордена на Мальту, мальтийскими рыцарями.

Не воспользовались ли тамплиеры и госпитальеры политическими амбициями Фридриха Барбароссы, императора Священной Римской империи, чтобы привнести новую духовную составляющую в обновленную ветвь христианства? Церковь никогда не осуждала и не запрещала романы о Граале, поскольку они, в конце концов, представляли собой этакое аристократическое литературное хобби, не пользовавшееся сколько-нибудь ощутимым влиянием за пределами знатных родов, которые заказывали их списки и просили придворных менестрелей декламировать или петь эти тексты. Однако именно духовная состав-

ляющая романов о Граале оказалась в центре внимания не только знати, но и простолюдинов, и с этой проблемой вскоре пришлось столкнуться не только имперской власти, но и ортодоксальной церкви. Как раз в то самое время, когда легенды о Граале достигли апофеоза своей популярности в «Парсифале» Вольфрама фон Эшенбаха, церковь объявила новый Крестовый поход, на этот раз — против своих собратьев-христиан в Южной Франции — так называемых катаров, или совершенных.

Совершенные

Романы о Граале раскрывают одну важную алхимическую тайну, носящую преображающий характер в большинстве направлений христианства, — тайну, носителями которой был либо тесный семейный круг посвященных, либо рыцари (тамплиеры). Эта тайна и, естественно, генеалогия ее стражей изложены в одной старинной книге, которую могли прочесть лишь те, кто, подобно Парсифалю, понимал язык птиц¹ — тот самый «зеленый язык» алхимии и астрономии. В этом пункте сходятся все основные романы о Граале того времени, и, как мы уже говорили выше, его можно считать основным ядром содержания легенды в том смысле, как его понимали современники.

Как и все великие идеи, преодолевающие рамки своей эпохи, Святой Грааль представляет собой продукт вполне конкретного времени и места, а также совокупности благоприятных условий, обеспечивших раскрытие ядра мифа. Чтобы понять влияние романов о Граале, мы должны заглянуть в ту эпоху, когда возник круг этих легенд, а именно — конец XII в. Тридцать лет — с 1185 по 1215 г. — во многих отношениях стали временем крайнего упадка или, говоря языком астрономов, *надифа* средневекового христианства. Постоянные интриги вокруг папского престола, а также всеобщее разочарование и подавленность после краха

¹ Любопытно, что именно так — «Язык птиц» — называлось несколько суфийских мистических поэм, наиболее известная из которых — «Язык птиц» Низами. (Прим. пер.)

Второго Крестового похода создали некий религиозный вакуум, в который довольно быстро проникли другие, «еретические» направления христианства. Еретические течения развивались так быстро и успешно благодаря контрасту с официальной папской церковью Рима. В частности, священники катаров жили одной жизнью со своей паствой, разделяя все ее интересы и тяготы. Для римских прелатов стало обычным делом весь срок своего служения проводить *in absentia*¹, а клирики низшего ранга часто оказывались столь же корыстными и коррумпированными, как и местные феодалы.

Упадок церкви получил новый мощный импульс извне в 1160—1170-е годы благодаря распространению рационалистического учения Абеяра. Пьер Абеяра, знакомый современному читателю в первую очередь благодаря роману со своей ученицей и поклонницей Элоизой, еще в 1120-е годы поднимал вопрос о суевериях в церкви, причем — с такой убедительностью, что даже через два поколения после расправы с ним многие интеллектуалы признавали реформы в церкви делом не только необходимым, но и вполне естественным.

Если провал Второго Крестового похода вызвал всеобщее разочарование в христианском мире, то падение Иерусалимского королевства повергло верующих в глубокую депрессию. Это было воспринято как явный знак немилости Божьей. Был объявлен новый Крестовый поход, о своем участии в котором официально объявили короли Германии, Франции и Англии. Фридрих Барбаросса умер на пути к Иерусалиму, и даже несмотря на то, что Ричард Английский (Ричард Львиное Сердце), участвовавший в походе, сражался с сарацинами со всей яростью

¹*In absentia* (лат.) — буквально «в отсутствие». Практика заочного управления епархиями и диоцезами в католической церкви, во многом продиктованная желанием постоянно находиться в эпицентре церковной политики, принимать участие в конклавах, избиравших новых пап, а при случае и самому попытаться занять папский престол. (Прим. пер.)

своей неукротимой натуры, Иерусалим остался в руках неверных.

Ричард Львиное Сердце иногда сам выступал в роли трубадура и, так сказать, оставил печать монаршего одобрения нового стиля романсов. Он активно развивал «Британскую тему» и ее рыцарские традиции. Можно не сомневаться, что новая поэзия, воспевавшая Грааль и его хранителей, сопровождала крестоносцев в пути, поскольку новым королем Иерусалима был избран Анри Шампанский, племянник Ричарда и сын Марии. В этой связи весьма заманчивой представляется такая картина: поэт Готье де Данан поет продолжение шедевра Кретьена де Труа в большом зале Акры, а Ричард с двумя королевами — своей супругой Беренгарией и сестрой Иоанной — милостиво кивают в знак одобрения.

Около 1200 г. Робер де Борон, откликнувшись на невероятную популярность продолжений романа Кретьена, пишет собственную поэму — «Иосиф Аримафейский», своего рода прелюдию к целой серии текстов, тесно связанных с мифами о Святом семействе. Он затрагивает тему некоего сокровенного, или внутреннего, учения, которое было открыто Иосифу после Воскресения Христа¹. Центральным моментом этого учения является Грааль, именуемый чашей и составляющий самую сердцевину

¹ Согласно воззрениям некоторых мистиков, Грааль существует параллельно литургической практике и обрядовой церковности. Он является незримым основанием того, что совершается на поверхности. Его поиск — схождение к мистическим основам Церкви Небесной. Не случайно Иосиф Аримафейский именуется «первым священником». Вообще идея «сверхапостольского» преемства «истинной» церкви лежит в основе дуалистических, манихейских, богомильских, катарских и прочих альтернативных доктрин, парацерковных и антицерковных учений, в которых коренится вся последующая постсредневековая — розенкрейцеровская, а затем и теософская герметическая традиция. Иногда авторы стремились подчеркнуть храмовый аспект Грааля. Так, у Робера де Борона описан эпизод встречи — происшедшей, кстати, уже после разрушения Иерусалимского Храма — Тита Флавия Веспасиана (разрушителя Храма) с Иосифом Аримафейским. Встреча эта произошла в башне, и во время встречи им обоим явилась Св. Чаша, то есть Святой Грааль. (*Прим. пер.*)

«мистерий». Эта версия отличается таинственной скрытностью, не характерной для текстов Вольфрама и представляющей попытку сообщить некие важные сведения по принципу «имеющий уши — да слышит». Благодаря этому его опус оставался в неких условных рамках, что позволяло римско-католической церкви игнорировать эту историю. Но на рубеже 1200 г. ситуация резко изменилась. Новый могущественный папа, Иннокентий III¹, одержал верх в борьбе за влияние на императора Священной Римской империи и решил сосредоточить усилия на объединении всего мира под собственной духовной властью.

Это немедленно привело к одним из наиболее прискорбных событий в истории римско-католической церкви. Четвертый Крестовый поход и Крестовый поход против катаров стали походами против братьев-христиан. Четвертый Крестовый поход завершился взятием в 1203 г. Константинополя. Крестоносцы, подстрекаемые коварными и безбожными венецианцами, напали на крупнейший город тогдашнего христианского мира, разграбив его с необычайной свирепостью и цинизмом в то самое время, когда папа Иннокентий III призывал к «единству церкви».

Распространение гностической ереси катаров на юге Франции таило серьезную угрозу, ибо она могла превратиться в крупнейшую религию этого обширного региона. И Иннокентий решил бороться с еретиками наиболее действенным средством — войсками. Искоренение еретиков на юге Франции растянулось на добрых полвека, продолжаясь много лет спустя после того, как Иннокентий отошел в мир иной, приняв от Бога ожидаемое воздаяние.

Почему же церковь решила искоренить катаров, или совершенных (перфекти), как они себя называли?

Весь вопрос заключался в проблеме легитимности. Даже греческая (Восточная Православная) церковь, только что разграбленная западными крестоносцами, присоединилась к общепризнанной канонической трактовке Личности Христа. Катары же

¹ Папа Иннокентий III (Лотарио, граф Сеньи) занимал римский престол в 1198—1216 гг. (*Прим. пер.*)

представляли прямую угрозу для авторитета всего организованного христианства, утверждая, что отцы церкви заблуждались и превратно понимали суть дела. Строго говоря, катары были гностической формой продолжения иудейской мессианской традиции, которая, вероятно, в виде подводного течения существовала в Провансе со времен первохристиан. Именно поэтому их взгляды на Личность Христа радикально отличались от воззрений имперской и апостольской ортодоксальной церкви, которую катары считали орудием в руках Демиурга — Rex Mundi (Князя мира).

Катары считали и провозглашали себя христианами, но у них существовало свое собственное понимание таинств, а также нечто вроде йоговского духовного тренинга и инициаций (посвящения). Иисус, по их мнению, был пророком-мессией, а не существом божественной природы. Катары решительно отвергали Крестную Смерть и Распятие. Женщины у них пользовались высоким почетом, имели священнический сан и даже оказывали заметное влияние на политические процессы. Целью совершенных, внутреннего круга посвященных из числа священников, было преодоление цикла смертей и рождений¹ и, таким образом, освобождение из тенет Князя мира. Поэтому катары отвергали брак, стремясь использовать энергию сексуальности для целей духовного преображения. Как и все гностики, катары верили в Великое Возвращение, когда все частицы света, заключенные в материи, наконец высвободятся и вернуться к Первоисточнику. Есть данные, что катары были хилиастами. Более того, имеются указания, что катары верили и в метемпсихоз, или реинкарнацию.

Даже судя по этому беглому обзору их взглядов, нетрудно понять, почему римско-католическая церковь так ненавидела катаров. Их взгляды были диаметрально противоположны вероучительным установкам католицизма. Неприязнь к катарам еще

¹ Чисто буддийская идея об избавлении от бесконечных перерождений и преодолении закона кармы, который у катаров выступал в роли Князя мира. (*Прим. пер.*)

более усугублялась их претензиями на то, что истинное христианство проявляется только в духовных усилиях совершенных, и поэтому каждый может обрести в себе достаточно сил для борьбы с Римом и даже победить в ней. Неудивительно, что папа Иннокентий III, пребывая в эйфории от своего неожиданно легкого успеха — победы над Константинополем, воспользовался убийством папского легата на окраине Тулузы, случившимся в 1208 г., как предлогом для начала широкомасштабного Крестового похода, направленного практически против цивилизации Южной Франции.

В период между 1208 и 1244 г., после падения последнего оплота катаров — Монсегиюра (см. *ил.* б.9) более полумиллиона человек были изгнаны с родных мест и истреблены в ходе ужасных по своей жестокости конфликтов. И это при том, что общая численность населения региона составляла около 2 млн. человек. Население целых городов — Альби, Безье, Каркассона, Тулузы и Фуа — было беспощадно истреблено, являя собой первый на Западе пример спланированного и сознательного геноцида. Именно из этой кампании гонений против катаров и выросла тайная полиция церкви — инквизиция, которая всеми силами боролась с еретиками вплоть до своего роспуска в 1835 г. В лице катаров инквизиция нашла самых упорных и непримиримых оппонентов. В хронике, описывающей деяния инквизиции за пятьдесят лет в одном только Лангедоке, упоминаются всего четверо еретиков, раскаявшихся в своих заблуждениях. Большинство же, подобно мученикам Монсегиюра, с гордостью взошли на костер и умерли во имя своей веры. Они с полным правом могли отнести к себе слова донатистов, преследовавшихся при блаженном Августине более пяти веков назад: «Истинная церковь — это церковь гонимых, а не гонителей».

В чем же заключался источник столь несокрушимой веры? Большинство ученых вплоть до недавнего времени в качестве идейной основы катаров называли другие группы сектантского типа, испытывавшие влияние гностиков, например, богомилов. Но подобные заявления звучат неубедительно, поскольку послед-



Ил. 6.9. Монсегюр, последний оплот катаров. Храм Грааля на горе Спасения. (Фото Винсента Бриджеса.)

ние богомилы ушли в мир иной почти за сто лет до появления в Провансе и Лангедоке течений, похожих на катаров. Сходство в космологических воззрениях богомилов и катаров, по всей видимости, восходит к одним и тем же гностическим источникам, а не является плодом прямого влияния. Катары Южной Франции имели свои собственные, присущие только им особенности, такие, как вера в реинкарнацию, что резко отличало их от прочих гностических течений. Что же касается богомилов, то они приобрели широкое влияние и распространение благодаря тому, что являлись частью крестьянского восстания, а не лобовому идеологическому столкновению с ортодоксальной церковью по вопросам веры и духовности. Когда восстание в начале X в. было подавлено, очаги богомильства угасли сами собой.

Однако остатки некой дуалистической ереси, возможно вдохновлявшейся практикой богомилов, все же сумели уцелеть и в начале XI в. начали распространяться в Северной Италии

и Южной Франции. Эти разрозненные группки если и были «богомилами», то только в глазах их ортодоксальных гонителей, подпадая под определение ересей, как именовались все дуалистические антикатолические течения той эпохи. В середине XII в., когда ситуация изменилась и движение катаров было на подъеме, в Константинополь прибыли болгарские епископы. Целью их миссии было обличение развивавшегося общественно-еретического движения как истинных богомилов. Этого, разумеется, не потребовалось бы, если бы катары действительно были преемниками более ранних ересей. Начиная с этого момента движение получило новое официальное название — ересь альбигойцев, по наиболее крупной группе делегатов от городка Альби в Лангедоке.

Таким образом, если считать богомилов периферийной и параллельно развивавшейся ересью, то в чем же видели свою духовную опору и преемственность катары Прованса и Южной Франции? Очевидно, что один из источников ереси — традиция примитивного христианства, издревле существовавшая в этих краях. До наших дней почти чудесным путем сохранились два списка внешних ритуалов катаров, один из которых написан на французском, а другой — на аквитанском языке. Молитва из этого ритуального чинопоследования прямо указывает на раннюю ветвь христианства, пронизанного гностическими и иудейскими мотивами: «Святой Отец, Ты — справедливый Бог и Судия всех праведных душ... Позволь нам познать то, что Ты знаешь, возлюбить то, что Ты любишь, ибо мы — не от мира сего, и мир сей — не для нас, и мы более всего боимся встретить смерть в этом мире, лежащем во власти враждебного бога». Этот враждебный бог и есть Демиург гностиков.

Молитва заканчивается любопытным поворотом темы, описывающим источник Божественного начала в чисто катарских категориях: «...и Бог снизошел с небес... и восприял призрачный образ в Святой Марии». Для катаров Мария была не физической матерью, матерью по плоти воплотившегося Бога, а вратами или порталом, через который Гнозис, являющий Себя в первона-

чальном значении греческого слова *Апокалипсис* (откровение), вошел в мир. В этом смысле Мария — это София или, согласно иудейской космогонической концепции, Шехина¹.

Французский историк инквизиции Жан Гиро утверждал, что даже при самом критическом и редукционистском подходе к свидетельствам необходимо признать, что катары действительно обладали некими весьма древними документами, непосредственным источником вдохновения для которых служили предания первоначальной церкви. Он пришел к выводу, что сходство ритуалов посвящения у катаров и крещения катехуменов во II в. настолько разительно, что они, видимо, были в древности одним и тем же обрядом. Различие между ними, естественно, заключалось в том факте, что ритуал отречения от сатаны у крестителей II в. трансформировался у катаров в ритуал отречения от римской церкви. В свете таких взглядов еретической предстает уже римско-католическая церковь, а катары, с их более древней и непосредственной интерпретацией христианства, являются «единственно истинной церковью».

Быть может, аристократы, вступавшие в ряды тамплиеров и с таким жадным интересом слушавшие романы о Святом Граале, рассматривали это как составное звено возрождения гностицизма? Вполне возможно, что так оно и было, поскольку Кретьен де Труа, первый и крупнейший из всех поэтов, воспевавших Грааль, по всей вероятности, был катаром. В своей ранней поэме «Эрек и Энида», созданной ок. 1170 г., Кретьен вполне определенно выражает основное ядро идей, носителями которых были как трубадуры, так и катары: «Что мне сказать о красоте ее? / Поистине она сотворена / Чтоб люди любовались на нее, / Как в зеркале, прозрев Лицо свое».

Для Кретьена, как и для всех поклонников «куртуазной любви», красота возлюбленной была отражением вечной Красоты Божьей. Это — отражение иудаистической мистической идеи

¹ Шехина — в позднем иудаизме и каббалистике — женская ипостась Бога, отделившаяся от него сущность, с которой он, в лице своего избранного народа, постоянно ищет соединения. (Прим. пер.)

невесты Бога, Шехины¹, которая являет собой воплощение «красоты» Божьего творения, воспетой в знаменитой ветхозаветной книге «Песнь Песней», приписываемой царю и пророку Соломону.

Среди суфиев-шиитов² концепция Шехины³ трансформировалась в учение о том, что «женская красота — это по преимуществу явление Бога в зримом образе». Основанием для этого служит высказывание пророка: «Я видел Бога моего среди самых прекрасных творений». В индуизме, в учении Тантраяны, находим ту же идею: «Каждая обнаженная женщина суть воплощение *пракрити*». Хотя с точки зрения их оппонента, ортодоксальной римско-католической церкви, катары воспринимались как эстеты и дуалисты, считавшие этот мир воплощением злого начала, это не совсем точно отражает установки, господствовавшие внутри самой ереси. Однако, судя по уцелевшим фрагментам их литургий и культовых практик, катарам была присуща скорее

¹ В каббалистическом иудаизме идея о невесте Бога не ограничивается бесплотными эмоциями, приобретая вполне конкретную сексуальную окраску. Так, в магическом начертании могендовид (шести-конечная Давидова звезда, символ Израиля) изображается в виде двух переплетающихся треугольников — черного и белого, символизирующих... совокупление рабина-адепта (который замещает Бога и выражает мужское, светлое начало) с черной женщиной (замещающей Шехину и выражающей темное, женское начало). Подобное слияние мужского и женского начал в рамках символа заставляет вспомнить более древний китайский дуалистический символ «Тайцзи» (букв. «Великий предел»), более известный как инь-ян. (*Прим. пер.*)

² Что касается суфизма, то на суфийских радениях и мистериях, перераставших в откровенные оргии, практиковались гомосексуальные, точнее — педофильские контакты между учителем и учениками, также имеющие основание в Коране, где сказано, что праведникам в раю будут прислуживать прекрасные отроки, выполняющие роль виночерпиев. (*Прим. пер.*)

³ В писаниях христианских отцов и учителей церкви также встречается упоминание о Шехине. Так, у преп. Исаака Сирина (Исаака Ниневийского) о силах небесных сказано: «чудно служение их, богаты они в откровениях, возвышенны в созерцаниях; они всматриваются в место невидимой Шехины». В этом контексте Шехина (сир. ...kinta) означает присутствие Божие, славу Божию; впоследствии этот термин стал одним из важнейших понятий позднесирийского богословия. Термин «Шехина» встречается у раннесирийских авторов и в составе литургических текстов. (*Прим. пер.*)

вера в совершенство материи, а не в то, что материя — это источник абсолютного зла. Как у катаров, так и у трубадуров, одинаково ценивших это медитативно-созерцательное восприятие красоты как проявление высшего совершенства материи, возлюбленная выполняла роль промежуточного звена между откровенной оргией и утонченным эстетизмом.

Трубадуры Южной Франции создали особый стиль жизни и поэтические формы, основанные на идеалах романтической любви того времени, рубежа XII в., когда скорее можно было бы ожидать, что на литературе Европы должна тяготеть печать воинственного духа Крестовых походов. Трубадуры развивались и творили в ту же эпоху и в том же пространстве, где действовали катары, и их поэзия — это отражение той же картины мира. В то время как совершенные проповедовали простолюдинам, трубадуры пели почти исключительно для аристократов, которые в большинстве случаев питали явные симпатии к катарам. Их влияние чувствуется и в творениях Данте и Петрарки, который признавал, что любовные песни Бертрана де Вентадорна, обращенные к герцогине Элеоноре Аквитанской, почти столь же совершенны, как и его собственные.

Слово *трубадур* представляется несколько туманным и загадочным. Считается, что оно происходит от провансальского *trobar*, что означает «обретать» или «изобретать», слова, в семантическом поле которого присутствует идея поиска, все равно — любви, Святого Грааля или просветления. Однако не исключено, что термин «трубадур» происходит от арабского *tarraba*, что значит «петь». Кстати сказать, некоторые особенности лирической манеры, использовавшиеся трубадурами, сохраняли арабскую метрику¹ и даже систему рифм.

¹ Арабская и особенно персидская поэтика построена на системе аруза, включающего в себя размеры, состоящие из сочетания двух- и трехсложных строк. Поэзия же трубадуров, создававшаяся преимущественно на романо-германских языках (в первую очередь — старопровансальском и старофранцузском), была силлабической (то есть основанной на простом счете слогов) и в силу этого не могла воспроизводить изощренные ритмические метры аруза (мутакариб, мутадалик и др.). (Прим. пер.)

Так, излюбленный трубадурами лирический жанр — *альба*¹, представляющая собой цепочку строф, завершающихся одинаковым словосочетанием или рифмой, до сих пор является формой, широко применяемой бедуинскими менестрелями и арабскими поп-певцами.

Трубадуры называли свое искусство эффектной фразой — *gaya sciencia*, что можно перевести как «счастливая, или радостная, наука» или даже «экстатическое знание». В своей книге «Тайна соборов» Фулканелли сообщает, что их искусство было основано на особом «зеленом», или «птичьем», языке, представлявшем собой сложную систему намеков и иносказаний. Действительно, трубадуры относились к своему искусству чрезвычайно серьезно, и овладение им предполагало длительный период ученичества. Одна из самых знаменитых «академий» трубадуров находилась в Шато-Пьювер, или «Замке буйной зелени» (см. ил. б.10), где собирался так называемый «двор чудес», своего рода собор трубадуров, на котором происходили турниры певцов любви. Между тем Шато-Пьювер находился в самом сердце катарских земель, и с башни замка хорошо виден легендарный Монсегюр, ставший в 1244 г. последним оплотом катаров. Шато-Пьювер, сеньор которого, Бернард де Конгост, был фанатичным катаром, представлял собой зримое, материальное связующее звено между трубадурами и катарами. И когда Шато-Пьювер в 1210 г. был захвачен и разрушен войском Симона де Монфора, Бернард успел бежать и укрылся в святилище Монсегюр.

Вероятно, первым трубадуром был дед Элеоноры Аквитанской, Гильом IX, граф Пуату и герцог Аквитанский. Он примкнул к Первому Крестовому походу, однако никогда не считался одним из его лидеров. Ему явно недоставало пылкого рвения и уважения к авторитету церкви, и после возвращения на родину в 1100 г. Гильом послужил позднейшим трубадурам образцом для подражания. Он скитался по замкам и поместьям, воспевая воз-

¹Альба — жанр стихотворения у провансальских трубадуров, утренняя песнь влюбленных при расставании или песня стража-рыцаря, охранявшего любящих от мужа-ревнивца. (Прим. пер.)

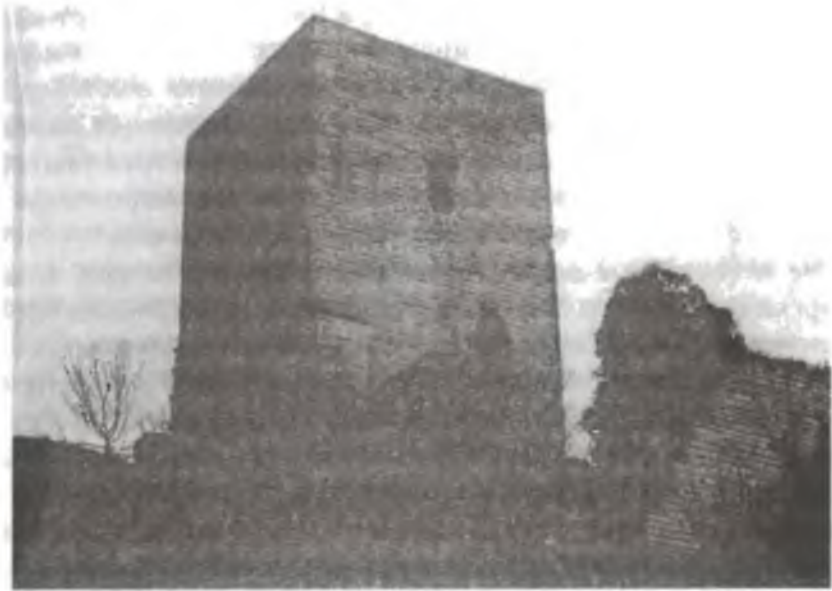

Ил. 6.10. Замок Шато-Пьювер, знаменитый «двор чудес». Современный вид. Захваченный в 1210 г. войском Симона де Монфора, замок был и остается центром движения катаров. Местные неокатары и сегодня используют развалины замка для своих ритуалов и пышных празднеств. (Фото Винсента Бриджеса.)

вышенную любовь и постоянно общаясь с еретиками всякого рода. Возможно, именно Гильом Аквитанский первым заимствовал новые поэтические формы из арабской поэзии, с которой он познакомился еще в Утремере, и благодаря ему они получили широкое распространение на юге Франции. Герцог прожил не слишком долгую, но бурную и насыщенную событиями жизнь и после своей кончины в 1137 г. завещал все свои несметные богатства и пылкую любовь к поэзии своей внучке Элеоноре.

Элеонора, бывшая во многих отношениях одной из самых ярких и выдающихся женщин эпохи Средневековья, осталась полновластным сувереном герцогства Аквитания, самой богатой и прекрасной провинции Франции. Совсем еще юной она вышла замуж за короля Франции Людовика VII Святого, кото-

рый плохо представлял, как ему держать себя с этой властной, красивой и упрямой женщиной. Элеонора задала тон и моду куртуазной любви, которая распространилась по всей Европе и достигла своего апогея на рубеже XIII в. Дочь Элеоноры, Мария Шампанская, первая покровительница Кретъена де Труа, унаследовала от матери любовь к провансальским трубадурам и знание всех прочих уловок и тонкостей куртуазной любви.

Элеонора и ее двор сопровождали Людовика Младшего во время его похода в Святую Землю, известного как Второй Крестовый поход, обернувшегося неудачей и полным крахом крестоносных романтиков. Элеонора вернулась из Крестового похода и вскоре нашла утешение в самом громком романе лиц королевской крови того времени. Генрих II Плантагенет, король Англии, похитил Элеонору и женился на ней, достигнув заветной цели с помощью огромных взяток и влиятельных друзей в Риме. Это до такой степени разбило сердце известному трубадуру Бертрану де Вентадорну, что он в отчаянии написал самую знаменитую свою поэму, оплакивая разлуку с Элеонорой, — ту самую поэму, которая так восхитила Петрарку. Детьми этой пылкой четы стали две диаметрально противоположные личности: самый прославленный и едва ли не самый бесславный монархи в истории Англии. Это были Ричард Львиное Сердце и король Джон (Иоанн Безземельный), подписавший пресловутую Magna Charta (Великую Хартию). Перед лицом столь незаурядных отпрысков по мужской линии трудно заметить скромную принцессу, несмотря на все ее литературные вкусы и заслуги. Однако Мария Шампанская заслужила в истории куда более достойное и видное место, чем слава любителя и покровителя поэзии. Она сумела привлечь к своему двору едва ли не самого выдающегося рассказчика той эпохи — Кретъена де Труа.

О происхождении Кретъена известно немного. Он родился около 1130 г. и к 1170 г. уже прославился как автор «Книги любви» — оригинальной версии-переложения «Ars amandi» («Науки любви») Овидия, к сожалению утраченной, и столь же оригинальной версии легенды о Тристане, которая также не дошла до

нас. Зато уцелела его поэма «Эрек и Энида» — первый средневековый бестселлер. Эта поэма формально посвящена все той же Британской теме, разработанной в 1160 г. Гальфридом Монмутским в изложении для космополитичной аудитории при дворе Марии Шампанской и разошедшейся с тех пор по лучшим дворам Европы. «Эрек» задал тон и сюжетную канву для всех романов Артуровского цикла, но хотя в них намечен, так сказать, катарский взгляд на мир, перекликающийся с другим ранним творением Кретьена, тема Грааля в них еще не затрагивается.

Смещение акцентов с классических сюжетов на Британскую тему могло быть обусловлено политическими соображениями, в частности — браком Элеоноры с Генрихом II, который был известен своей увлеченностью тематикой Артуровского цикла. Утраченная ранняя поэма Кретьена о Тристане — это, видимо, ключ к учению катаров. Фридрих Геер, выдающийся немецкий специалист в области средневековой культуры, утверждает, что легенда о Тристане и Изольде и, в частности, ее наиболее ранний вариант, возникший в XI в., представляет собой... завуалированную историю катаров. Продолжая свою версию, Геер говорит, что использование Кретьеном в этой истории отдельных тем, в частности, поклонение возлюбленной как богоподобному существу, и аналогичные пассажи в романе «Эрек и Энида» свидетельствуют о явном влиянии катаров. По мнению профессора Геера, описание залов в замке Грааля, приводимое Кретьеном, дает нам возможность составить хотя бы фрагментарное представление о внутренней традиции совершенных.

Если Кретьен в 1170 г. уже обратился в катарскую веру, каким образом таинственная книга «на бретонском языке», врученная ему уже после 1178 г. его новым покровителем, Филиппом Фландрским, не питавшим особых симпатий к катарам, могла приобщить его к внутренним таинствам катарской ереси? И почему весь этот символический комплекс наделен кельтским антуражем, расплывчатыми упоминаниями о «Уэльсе» и «Камелоте», находящимися где-то далеко, на Британских островах, тогда как все прочие признаки указывают на Прованс и Южную Францию?

Связь между этими реалиями до недавнего времени представлялась весьма неясной и загадочной. Святой Грааль отождествлялся с Драгоценным Камнем Мудрецов, упоминаемым в «Бахире», а этот секрет тщательно скрывали, ибо это — область алхимии, знания куда более опасного, чем даже ересь катаров. Однако если внимательно сопоставить отдельные фрагменты загадки, то возникает впечатляющий образ, напрямую связанный и с готическими соборами, и с тайной вестью, приоткрытой Фулканелли в его книге «Тайна». По сути, структура и авторство книги «Бахир» дают целый ряд ключей к пониманию того, кем на самом деле был Фулканелли. Как мы увидим, предания «Бахира» таят в себе немало секретов, не последнее место среди которых занимает Святой Грааль.

Камень Мудрецов

В четвертой главе мы уже достаточно подробно останавливались на «Бахире», или «книге Света». Как мы помним, «Бахир» представляет своего рода синтез идей, касающихся творения, одушевления неживой природы и радикальной концепции проекции небесных тел на земной план как средства возвращения к божественному первоисточнику. Из того же «Бахира» мы знаем, что Древо Жизни, рассматриваемое как сочетание десяти *сефирот*, образующих первоначальное «древо», на самом деле представляет собой «Драгоценный Камень», отдельные составляющие которого проецируются на небесной сфере. Другая группа стихов «Бахира» излагает мифологию «Камня», отражением которой можно считать мифы, стоящие за легендами о Граале. Наконец, можно вспомнить интересное свидетельство книги Бытия: «Оттуда Пастырь и твердыня Израилева» (Быт. 49,24), которое, как мы уже отмечали, звучит как странная христианская реминисценция в рамках иудаистского мистицизма.

Основным источником идей «Бахира», таких, как архаические астрономические представления о Тели, Цикле и Сердце, может быть учение рабби Негунии и еврейского гностического

кружка, сложившегося в I в. н.э. в Эммаусе¹. Однако текст, которым мы располагаем, был скомпилирован в Провансе между 1150 г. и годом его появления в поле зрения публики (1176 г.), то есть за два года до коронации Фридриха Барбароссы в Арле. А спустя десять лет после его появления Кретъен де Труа, возможно уже будучи катаром, потрудился на славу, превратив легенду о Граале в первый средневековый бестселлер. А спустя всего три года после появления книги «Бахир» римско-католическая церковь развернула кампанию преследования против катаров, за которой последовал настоящий Крестовый поход против них, объявленный в 1208 г.

Если, опираясь на эту хронологию, предположить, что публикация книги «Бахир» дала импульс распространению романов о Граале и внезапному и быстрому возвышению катаров, мы вправе задать резонный вопрос: а что же дало импульс появлению в поле зрения публики самого «Бахира», тайные знания которого по давней традиции передавались только от учителя к ученику? Ответ на этот вопрос вынуждает нас вновь вернуться к временам тамплиеров, тайне алхимии и конца света. Кроме того, он наглядно показывает, как эти мистические идеи обрели бессмертие в камне — в фасадах готических соборов.

Легенды «Бахира» повествуют о тайном обществе и традиции, которая, согласно Гершом Шолему, уходит своими корнями в эллинистический гностицизм и его ответвление — еврейский мистицизм I в. н.э. и через посредство уже упоминавшейся нами мистической школы в Эммаусе может быть связана с первоистоками христианства. Текст книги «Бахир» в том виде, в котором он появился в Провансе, представляет собой собрание изречений и толкований целого ряда ученых раббинов — рабби. Некоторые из этих рабби, например рабби Негуня и рабби Акиба, хорошо известны благодаря Талмуду, а рабби Негуня и Эммаусская школа, по-видимому, повлияли на всю позднейшую каббалистическую традицию. Но «Бахир» идет дальше, упоминая

¹ Э м м а у с — селение в окрестностях Иерусалима. См. Лк. 24, 13. (Прим. пер.)

рабби, имена которых не встречаются более ни в каких известных текстах. Здесь также приводятся притчи, назидательные истории и поучения, не имеющие параллелей в других памятниках иудейской литературы.

Центральное место среди цитируемых учителей занимает рабби Аморай, чье имя означает «говорящий» (точнее, «говорящие». — *Прим. пер.*). Рабби Аморай выступает в роли «спикера» целой группы, в полном соответствии с давней иудейской традицией, согласно которой глава группы или школы, делая заявление от ее имени, упоминает только свое имя, то есть говорит от первого лица¹. Самое любопытное здесь заключается в том, что точно такой же принцип построения псевдонима мы видим у Фулканелли и его кружка. Пьер Дюжоль, первый претендент на настоящее имя Фулканелли, в некоторых из своих писаний использовал имя Магафон, то есть «голос мага». Таким образом, вполне возможно, что «Фулканелли»² — своего рода псевдоним спикера, выступающего от лица целой группы мудрецов. Кстати,

¹ Нечто подобное имело место в христианской святоотеческой литературе, когда в начале VI в. н.э. появились наиболее мистичные и таинственные тексты, надписанные именем св. Дионисия Ареопагита, так называемые «Ареопагитики», в числе которых особенно выделяется трактат «О небесных иерархиях». Между тем исторический св. Дионисий, член Афинского ареопага, был учеником св. апостола Павла и жил в I в. н.э., то есть за *четыре* века до широкого появления приписываемых ему сочинений. Поэтому в научной литературе его принято называть Псевдо-Дионисием Ареопагитом. Между тем этот факт — пример такой же традиции надписывать все творения школы именем ее главы. Видимо, основной круг *идей и откровений*, изложенных в «Ареопагитиках», действительно восходит к св. Дионисию, но его труды долгое время хранились в устной традиции. Когда же эзотерическое течение в ортодоксальном христианстве стало угасать, ученики зафиксировали на бумаге доступное им *содержание* «Ареопагитик». Так возникли *тексты*, написанные на языке IV—V вв. и считающиеся творениями самого св. Дионисия. (*Прим. пер.*)

² Фулканелли — фамилия итальянская, оформленная грамматически во *множественном* числе. Так, например, имена типа Джузеппе Верди означают «Джузеппе [из рода, из клана] Верди». Здесь гипотеза авторов вполне корректна. (*Прим. пер.*)

в тексте «Бахира» имена многих мудрецов выглядят весьма туманными.

Анализируя личности тех из мудрецов, кого мы можем узнать, можно проследить прямую преемственность от Негунии до мудрецов IV в. н.э. Раббы и рабби Зейра, главы иерусалимской школы алхимиков и создателей голема. По всей видимости, именно в это время возник и начал приватно распространяться первоначальный вариант «Великой тайны», названный просто «Раза Рабба». Так же как и комментарий Маймонида к книге «Сефер Йецира», возникший в самом начале XIII в., спустя примерно три десятилетия после появления рукописи «Бахира», эта книга («Раза Рабба») была совершенно неизвестна членам еврейских мистических обществ.

По преданию, небольшая школа посвященных существовала в Оно¹, пригороде Иерусалима, неподалеку от горы Сион, и в Барселоне, находившейся в Арагонском королевстве. Сегодня это провинция Испании, но тогда, в XII в., эта территория представляла собой особую культурную общность, простиравшуюся от Барселоны до Прованса. Школа в Иерусалиме исчезла после захвата города крестоносцами в 1099 г. Однако основные идеи «Бахира» в иносказательной форме были представлены в одном из арабских трудов по алхимии, созданных в XI в. Труд этот, названный «Матерь царя» и надписанный именем некоего Абуфалаха, восходит к книге, приписываемой царю Соломону и называемой «Га-Маспен», что означает «Компас», или путеводная звезда. Анонимный арабский автор, укрывшийся за псевдонимом «Абуфалах», что на арабском «зеленом» аргю означает «сын разума», включает в Третьи Врата своей сокровищницы отдельные места из книги «Га-Маспен». Любопытно, что сам автор не сознает этого.

Абуфалах — это арабоязычный еврей, писавший в Иерусали-

¹ Оно (*евр.* «сильный, крепкий») — упоминаемый в Ветхом Завете (I Пар. 8, 12; Неем. 7, 37) город колена Вениаминова, построенный сынами Елпаала. Он находился на равнине Оно, где располагалось несколько селений с таким же названием. (*Прим. пер.*)

ме в период между исчезновением сумасшедшего халифа аль-Хакима и захватом города крестоносцами. Его алхимическое учение изложено достаточно подробно, но, увы, не отличается особой оригинальностью. Тем не менее Абуфалах рассказывает, где и как он изучал эти тайные науки. Он учился у некоего мудреца по имени Абу Артуш, возможно — в школе Оно, у которого имелась древняя книга, где рассказывалось, как царь Соломон овладел тайнами алхимии и получил в дар от царицы Савской некий драгоценный камень, с помощью коего мог совершать, и действительно совершал, трансмутации. Несколько изменив тон и манеру рассказа, Абуфалах сообщает, что египетская царица¹ владела частью древних тайных знаний и, возможно, была представительницей древней генеалогии или наследственности, но ей был необходим таинственный «образ [небес]», который был способен предсказывать будущее и обладал силой совершать трансмутации «из паров», то есть производить пресловую материализацию идей, чтобы завершить Великий Труд. Как пишет Абуфалах, царь Соломон с радостью сообщил царице эти тайные знания.

Итак, мы видим, что всего за несколько лет до взятия в 1099 г. Иерусалима крестоносным воинством в городе трудится арабоязычный еврейский эзотерик, создавая труд об алхимии, которую он называет драгоценным камнем, позволяющим производить трансмутации, и о некоей тайной книге, восходящей ко временам царя Соломона и основания Первого Храма. Автор жил в Иерусалиме и был связан с мистиками, изучавшими «Раза Рабба», промежуточный вариант книги «Бахир». А отсюда — всего полшага до документального доказательства тайны алхимии — той самой тайны, которую тамплиеры, по всей вероятности, обнаружили на развалинах Храма. Мы и не предполагали, сколь важное значение может иметь труд Абуфалаха, существующий ныне в одном-единственном экземпляре — манускрип-

¹ Царица Савская была правительницей царства Шеба (Сабба, в русской традиции — Савского царства), находившегося, по одним данным, в Эфиопии, а по другим — в Аравии. (*Прим. пер.*)

те, хранящемся в Британском музее. *Одном-единственном* — за исключением того факта, что другой провансальский мистик, Рабби Шломо, работавший в русле поздней версии «Бахира» и живший в XIII в., воспользуется значительным фрагментом из него при составлении своего алхимического текста — «Врата Неба». Этот курьезный плагиат указывает на усвоение этой концепции в рамках традиции «Бахира» и утрату прямой связи с оригиналом, что было вызвано падением Иерусалима, а также постоянным стремлением завуалировать и скрыть источники информации.

Мы можем считать это явным проявлением тенденции тех, кто был причастен к созданию «Бахира», скрыть, замаскировать и запутать следы источников информации, которыми они пользовались. Как и в отношении франкмасонов, появившихся на несколько веков позже, единственный ключ, коим мы располагаем, — это серия метафорических легенд, в которых упоминаются сам Соломон и построенный им Храм, а также, разумеется, вполне реальные и загадочные рыцари Храма Соломона.

Падение Иерусалима знаменовало собой конец существования ранней школы «Бахира» в пригороде Иерусалима — Оно. Возможно, имевшаяся у них древняя книга и была одной из тех тайн, которые стали достоянием тамплиеров в первые годы XII в., наряду с неким «драгоценным камнем», которым в равной степени мог быть и Черный Камень аль-Хакима, и куда более древний и загадочный камень, который привезла в Иерусалим царица Савская. Вполне возможно, что именно эти открытия и находки и были теми самыми реликвиями, которые и были привезены в Труа в 1104 г. и вызвали такой переполох при дворе в Шампани. Для раскрытия этих тайн потребовалось создание ордена тамплиеров в 1118 г., узаконенного папой в 1128 г. К 1130 г., когда Яков I Арагонский даровал тамплиерам обширные владения в Провансе, Лангедоке и Арагоне, казалось, что тамплиеры становятся новой могущественной силой. А менее чем через два века это стало реальностью.

В те самые 1120—1130-е годы, когда имел место быстрый рост влияния тамплиеров, группа мистиков — создателей пред-

варительной версии «Бахира», работавших над текстом «Великой Тайны» в Испании, решила перебраться в Прованс. К 1150 г. значительная группа мудрецов поселилась в Провансе, обосновавшись в разных культурных центрах, включая Арль, Аи и Ним. В последующие два десятилетия их сочинения, пополнившие основной текст «Великой Тайны», оформились в тот самый «Бахир» дошедших до нас манускриптов. И то, что еще вчера было почти утраченным преданием, неожиданно расцвело пышным цветом, превратившись в живое духовное течение, во многом определившее будущие перспективы развития как иудейского, так и христианского мистицизма.

В период времени с 1130 по 1170 г. наблюдался активный подъем движения катаров, которые из едва тлевшего очага гностической мудрости превратились в крупнейшего духовного соперника ортодоксального христианства. В 1126 г., за два года до того дня, когда папа официально даровал тамплиерам легитимный статус, во всей ереси катаров был один-единственный мученик на весь Лангедок — Пьер де Брюи. А в 1167 г., спустя всего сорок лет, катары распространили свое влияние на весь этот регион, заняв большинство мест в совете Тулузы, дав всему движению свое имя — альбигойцы, или верные из Альби.

Не было ли внезапное возвышение катаров-альбигойцев связано с двумя другими факторами: появлением мудрецов круга «Бахира» и возникновением тамплиеров, которые, по сути, защищали весь этот обширный регион от всевластия римско-католической церкви? Нет, скопление столь большого числа иудейских мудрецов, мистиков, алхимиков и даже големистов (магов, стремившихся создать голема. — *Прим. пер.*) в связи с обнаружением тайного текста, который следует считать единственным реальным источником открытий на Храмовой горе в Иерусалиме, именно здесь, в силовом центре Европы, колыбели тамплиеров, просто невозможно назвать случайным. Но тогда, связующим звеном между катарами и тамплиерами были иудейские алхимики круга создателей «Бахира»?

Большинство ученых, подметивших синхронистический ха-

рактер этих событий, от Гершом Шолема до Нейла Ашера Зильбермана, черпали свою информацию о катарах из книг яростных противников катаров и считали подобные связи между внешне столь разными традициями абсолютно невозможными и недопустимыми. Однако это отрицание не объясняет факт существования подобных связей.

Профессор Шуламит Шахат, еврейская исследовательница «Бахира», взявшая на себя труд выявить сохранившиеся фрагменты подлинных документов катаров, пришла к совершенно иным, неожиданным выводам. Профессор Шахат обнаружила, что сходство идейных установок авторов «Бахира» и катаров можно считать несравненно более существенным, чем мелкие различия между ними, — если, разумеется, не брать в расчет христианскую истерию и демагогию. И хотя профессор Шахат не сделала окончательных выводов на сей счет, есть один ключевой фактор, прямо свидетельствующий о том, что катары испытали на себе непосредственное влияние идей «Бахира».

Этот фактор — вышеупомянутая Шехина, именуемая в «Бахире» Божественным Присутствием и описываемая как свет, который светит даже во тьме. Ее красота сравнивается с прекрасным сосудом, наполненным драгоценными камнями, а ее основным атрибутом является своего рода космическая, всеобъемлющая материнская любовь, океан премудрости. В другом стихе сокровище Божественного Присутствия уподобляется прекрасной жемчужине, и через посредство целой серии сложных аллюзий и анаграмм на «зеленом языке» смысл этой фразы можно условно перевести как «Вплотите в жизнь труды ваши в сердце жемчужины¹, которая дает начало времени».

Помимо прямых ассоциаций с Шехиной, «Бахир», по всей видимости, служил одним из главных источников учения катаров о реинкарнации. В 194-м и 195-м стихах «Бахира» мы встре-

¹ В этой связи, и особенно в связи с темой реинкарнации, можно вспомнить другую эзотерическую фразу — махамантру «Ом Мани Падме Хум» (условный перевод — «О драгоценная жемчужина на лепестке лотоса»), выполняющую в буддизме роль основной молитвы и Символа веры. (*Прим. пер.*)

чаем... описание реинкарнации, данное в излюбленных терминах катаров — вина и виноделия. В следующем, 196-м, стихе рассказывается о создании голема и споре о роли Демиурга. Завершается стих метафорой священного брака между Шехиной и Святым Благословенным. Право, мы испытали легкое потрясение, когда узнали, что именно эти три стиха заключают в себе «жемчужину» несметной цены — ядро учения катаров.

Непосредственно перед этими поразительными стихами мы видим серию не менее удивительных строк. Так, в 191—193-м стихах мудрецы — авторы «Бахира» предлагают нам ни много ни мало... своего рода версию мифа о Граале — мифа, связывающего воедино все прочие и, возможно, являющегося их оригиналом-прототипом.

Авраам, являющийся, согласно этой версии, рыцарем Грааля, получает от Мелхиседека, праведного царя или консорта Божественного Присутствия (Шехины), повеление наблюдать за течением времени и принести в этот мир добро и сострадание. Авраам сажает тамарисковое дерево в Вирсавии и произносит священное слово, имя Бога, а затем устанавливает таинство хлеба и воды со словами: «Кому ты служишь?» Эти слова — явное эхо ритуала посвящения Грааля, а «скала (твердыня) Израиля» из 193-го стиха вызывает в памяти гору Сион, на которой было основано королевство крестоносцев в Иерусалиме.

Эта очевидная близость мифа о Граале в его оригинальном, первоначальном виде к самой сущности теософской доктрины катаров, изложенной всего в семи коротких стихах одного мистического текста, служит убедительным доказательством тесной связи между этими тремя традициями. В некоторых случаях необходимо более обстоятельное доказательство. Давайте рассмотрим 190-й стих, служащий началом этого удивительного пассажа.

Здесь мы встречаем оригинал «Драгоценного камня мудрых». Когда Бог сотворил Свет, свет этот оказался настолько сильным, что в нем не могла развиваться никакая жизнь. Тогда Бог собрал весь излишний свет и заключил его в большой камень, на котором Он начертал Древо Жизни и весь мир, кото-

рый в книге «Бахир» назван Отдаленным Будущим. Этот камень передавался из поколения в поколение в роду Авраама до тех пор, пока, будучи отвергнут, не попал в руки потомков Иакова и не исчез в Египте. Это, сообщает «Бахир», и есть тот самый камень, который отвергли строители и который впоследствии станет главой угла нового Храма. Вольфрам фон Эшенбах говорит о том же, создавая свою известную анаграмму «*lapsit ex illis*»: камень — это основа всех вещей: камень изгнания и камень, низверженный с неба, камень вечной жизни и камень тверди небесной, буквально — кристаллизировавшийся сгусток излишнего света творения.

Илия, эсхатология и подземное течение

«Бахир», как мы видели, служит своего рода связующим звеном между катарами, романами о Граале и тамплиерами. Однако вопрос о том, почему мудрецы «Бахира» решились, образно говоря, показаться на публике именно в этот момент, остается пока без ответа. Учитывая сложившуюся политическую ситуацию, мы можем быть уверены, что сделать подобный шаг им было нелегко. Наверняка их обуревали противоречивые побуждения и сомнения в том, стоит ли вообще идти на это. Скрытность издавна была для них нормой; знания постигались в строгой тайне и передавались только от учителя к ученику. И вот внезапно тайна была раскрыта, доверена бумаге и начала распространяться далеко за рамками узкого круга посвященных. Зачем же понадобилось идти на такой риск?

Ответом на это может служить весть таинственного посланника, ставшая связующим звеном между алхимией и эсхатологией. Начиная примерно с 1150 г. имела место целая серия странных контактов между провансальскими каббалистами и загадочным посланником, которого называли «пророком Илией». Эти контакты дали мощный импульс эсхатологическим слухам и ожиданиям. Встреч с пророком Илией, резко изменивших всю его жизнь, удостоилась столь влиятельная персона, как рабби

Абрахам Бен Давид де Поскуиэр, зять главного рабина Нарбонны. Последним из документально зафиксированных явлений Илии стал его визит к рабби Иакову «Назарянину» из Люнеля, имевший место около 1170 г. Рабби Иаков был видный мистик и аскет, имевший тесные связи с катарами и местной провансальской традицией отшельничества в пещерах — традицией, восходящей еще к Марии Магдалине.

Весть «пророка Илии» была достаточно проста. Около 1216 г. начиналась новая эра откровения, знаменующая собой третий и последний цикл истории. Для подготовки к наступлению новой эры требовалось как минимум сорок лет, и поэтому временем обнародования книги «Бахир», труда, раскрывавшего секреты трансмутации, был выбран 1176 г. Этот ключевой фрагмент эсхатологической информации и был той движущей силой, которая стояла и за романами о Граале, и за движением катаров. И те и другие ожидали наступления новой эры, нового направления христианства, которое должно было быть явлено в самом ближайшем будущем.

Как только тайна была раскрыта, другие мыслители тотчас подхватили весть Илии. В числе наиболее значительных среди них был Иоахим Флорский (Джоаккино де Фьоре). Иоахим родился в незнатной дворянской семье на Сицилии примерно в те же годы, когда аббат Сугерий в начале 1140-х гг. начал свои реформы в Сен-Дени. В середине 1160-х гг. он отправился в паломничество в Иерусалим, где был принят сразу в нескольких мистико-христианских школах, по сути мало чем отличавшихся от мистицизма «Бахира». Прожив несколько лет отшельником на горе Этна, Иоахим возвратился в Италию, вступил в ряды ордена бенедиктинцев и стал хронистом влиятельного монастыря Ордена Сиона в Касамари (Дом Марии) в Калабрии.

Начиная с 1183 г. Иоахима начали посещать видения, и вскоре он был вызван к папе Луцию III¹, где ему было приказано изложить на бумаге свои видения и теории. После официального

¹ Папа Луций III (Убальдо Алучиньоли) занимал римскую кафедру в 1181—1185 гг. (*Прим. пер.*)

признания Иоахим стал настоящей «звездой», наиболее авторитетным провозвестником неминуемого конца света. Он чувствовал, что посланные ему знания и видения налагают на него тягостную обязанность распространять весть о приближающемся апокалипсисе.

Будучи твердо убежден, что последние политические события, в частности раскол ордена Сиона, падение влияния ортодоксальной римско-католической церкви и ее упорная борьба за главенство со Священной Римской империей, знаменуют собой неминуемый конец второй эпохи земной истории, Иоахим удалился в свой горный монастырь на вершине Неро, расположенный высоко над горным плато Силья в Северной Италии. Там, в монастыре, он держал совет с сильными мира сего, приехавшими к нему, включая Ричарда Львиное Сердце. Иоахим поведал Ричарду, что в мире уже родился Антихрист. Если учесть, что его встреча с королем состоялась в 1191 г., примерно в то самое время, когда темник Темучин начал свое стремительное восхождение к вершинам власти, став грозным Чингисханом монгольских орд, надо признать, что Иоахим отчасти был прав.

По его расчетам, конец второй эпохи должен наступить ок. 1260 г. К этому времени, спустя 58 лет после смерти Иоахима, последовавшей в 1202 г., действительно произошло сразу несколько малых «апокалипсисов». Это и падение Константинополя в результате Четвертого Крестового похода, и покорение всего Среднего Востока ордами Чингисхана и его сыновей. А спустя восемьдесят семь лет после указанной Иоахимом даты мир постиг самый грозный апокалипсис со времен Ноева потопы — «черная смерть»¹.

¹ Имеется в виду страшная пандемия чумы и бубонной язвы, свирепствовавшая в середине XIV в. на Ближнем Востоке и в Европе, выкосив более половины ее населения. В отдельных районах, например на западе Германии и севере Франции, умерло более 70% жителей, так что в некоторых епархиях епископы были вынуждены в качестве крайней меры, ссылаясь на примеры Ветхого Завета, дозволить *многоценство*, чтобы не допустить окончательной гибели рода христианского. (*Прим. пер.*)

Несмотря на прижизненное признание Иоахима, после его кончины церковь предала анафеме его взгляды и писания. С тех пор Иоахим воспринимается одновременно в двух ипостасях — святого и еретика, но его взгляды сохранили широкую популярность в кругах эзотериков вплоть до XXI в.

Итак, получается, что мудрецы «Бахира» опубликовали свою тайную книгу по настоянию таинственного Илии, ибо они видели, что мир погружается в пучину хаоса и мрака. В пользу этой точки зрения говорили и вторжение монгольских орд, и гибель множества суфиев, в том числе таких выдающихся мыслителей, как Ибн аль Араби, и массовый геноцид катаров во время Крестового похода против них. В 1260 г. мир, в первую очередь — Европа и Ближневосточный регион, погрузился во мрак гораздо более глубокий, чем в 1160 г., а в 1360 г., в период пика «черной смерти», многим казалось, что апокалипсис действительно наступил.

А что же мудрецы «Бахира», связавшие свою надежду и судьбу с катарами? Их участь после рубежной даты — 1216 г. — оказалась немногим лучше судьбы катаров. К счастью, большинство авторитетнейших мудрецов просто не дожили до начала гонений, вспыхнувших в начале XIII в., и остатки общины были вынуждены уйти в подполье и спешно покинуть Прованс. Сын рабби Абрахама, Исаак «Слепец», которого Илия посетил в 1160-е гг., в 1215 г., на пике преследований катаров, увел свою общину за Пиренеи, в Герону, что к северо-западу от Барселоны. Здесь, оказавшись вне досягаемости для инквизиции, община продолжала распространять по Европе мистическое учение Каббалы.

В своем последнем, неоконченном фрагменте — «Титуреле», который завершил полвека спустя некий Альбрехт фон Шарфенберг, Вольфрам сообщает, что Грааль чудесным образом был перенесен в волшебный замок в Пиренеях, возведенный специально для того, чтобы служить прибежищем для Грааля, который до сих «Не связан с сокровенным местом был / И в воздухе невидимо парил». Храм, построенный в качестве прибежища Грааля, был воздвигнут на вершине уединенной горы Спасе-

ния (Монсальват, Монсальваш). В описании Альбрехта Грааль предстает сочетанием Драгоценного Камня¹ «Бахир», Куба Пространства и Древа Жизни, являя собой модель Нового Иерусалима — универсального космического храма. Это, несомненно, намек на переселение мудрецов «Бахира» в Герону и отход катаров на свой последний оплот — Монсегюр, который был спешно возведен примерно в то же время менее чем в 100 милях от Героны.

После окончательного уничтожения катаров эзотерическая школа в Героне также пришла в упадок. Романы о Граале быстро утратили недавнюю привлекательность, и строительство грандиозных соборов почти повсеместно прекратилось из-за недостатка финансовых средств и побудительных мотивов. В XV в. рыцарь Грааля Рене Добрый Анжуйский, граф Прованса, как бы заново открыл и возродил угасшую традицию, назвав ее Аркадским течением. В XVI в. эта возникшая в интеллектуальном андеграунде идея о счастливой Аркадии заявила о себе в творениях сэра Филипа Сидни и Вильяма Шекспира, а в XVII в. — в живописи таких мастеров, как Никола Пуссен. Даже Сэмюэль Тейлор Кольридж в своей поэме «Кубла Хан» упоминает о таинственной реке Альф (или Алефус), которая якобы уходит под землю в Малой Азии и, как гласит предание, возвращается на поверхность в Аркадии в Греции, или, согласно Петrarке, — в Фонтен де Во-кюз, что в Ардеше.

Затрагивается эта тема и в «Тайне». Разбирая символику одного из изображений на главном портике собора Нотр-Дам в Париже, называемого «Таинственный фонтан у подножия старого дуба», Фулканелли завершает свой обзор указанием на источник тайной мудрости, ссылаясь на священный источник в соборе Нотр-Дам в Лиможе, находящемся в самом сердце катарской вотчины Лангедок, в каких-нибудь пятидесяти милях от горы Монсегюр.

¹ Любопытно, что гора Монсальват представляет собой громадную монолитную глыбу оникса и в этом смысле является «драгоценным камнем». (*Прим. пер.*)

Однако некоторые вопросы по-прежнему остаются без ответа. Если весь цикл романов о Граале восходит к еврейским и катарским источникам, которым оказывали поддержку тамплиеры юга Франции, почему же эти романы включают в себя пресловутую Британскую тему? И, что еще более важно, каким образом эти идеи отразились в символике и убранстве готических соборов?

Вторая из этих тем будет более подробно рассмотрена в главе 7, а что касается первой, то на нее можно ответить, обратившись к хронологии той эпохи. К середине 1170-х гг. катары стали мощной организацией и обрели легальный статус в совете Тулузы, но пока что не подвергались сколько-нибудь серьезным нападениям со стороны римско-католической церкви. Тамплиеры находились на пике своего могущества и в Утремере, и в Провансе, налаживая контакты с Фридрихом I Барбароссой, что в случае успеха могло бы сделать их независимыми даже от папской власти. В подобных условиях нетрудно понять, почему авторы «Бахира» сочли возможным обнародовать свой труд.

Если согласиться, что Кретьен де Труа являл собой пример раннего трубадура катарских взглядов, легко понять мотивы решения закамуфлировать учение катаров в духе кельтских преданий. Катарская вера выглядела вполне подходящей религией для носителей куртуазной любви в замке Камелот, а Британская тема, в отличие от классических эпических циклов эпохи Каролингов, позволяла и поэтам, и слушателям трансформировать реальные события в мистическом духе, легко переплетая мифы с самыми последними и злободневными событиями. Двор короля Артура, как и Британия вообще в силу своей удаленности были очень удобной почвой для свободного полета воображения и в то же время — не слишком далекой, позволяющей узнавать и угадывать многое.

Прототип героя, Артур из кельтских мифов, верховный король, который совершил плавание в Страну Мертвых и привез волшебный котел вечного обновления, был, так сказать, коллективным достоянием всего кельтского Запада, от Тулузы до Тары.

Верховный король вольфов, живших в древности в Тулузе, был таким же кандидатом на роль «Артура», как и Риотомас, верховный король бретонцев, живший в V в. и сражавшийся против римлян.

Гальфрид Монмутский, писавший свою историческую хронику в 1130-е гг., превратил Артура в реального исторического персонажа и вызвал особое уважение у катаров, сообщив, что на щите Артура красовалось изображение Пресвятой Девы, а сам он был заклятым врагом Рима. Эти детали вошли в раннюю поэму Кретьена де Труа из Артуровского цикла, созданную примерно в середине 1170 гг.

Когда новый текст поэмы Гюйо о Граале, представляющий собой прямые заимствования из «Бахира» с добавлением некоторых генеалогических материалов, был представлен внутреннему кругу посвященных на коронации Фридриха в Арле в 1178 г., здравый смысл подсказал, что эту историю необходимо продолжать, упомянув для связи и колорита о ее «бретонском» происхождении. Однако эта уловка не спасла катаров. В следующем, 1179 г. римско-католическая церковь провозгласила им анафему, а вскоре начались самые настоящие гонения. Однако это позволило спасти алхимическое ядро Грааля, окружив его непроницаемым покровом сюжетов и историй.

К тому времени, когда Вольфрам фон Эшенбах закончил своего «Парцифалья», катары были беспощадно истреблены ортодоксальной церковью, так что нужды скрывать что-либо более не было. Поэтому Вольфрам прямо называет стражей Грааля тамплиерами, переносит место действия истории в Испанию, Прованс и Пиренеи и предлагает нам, в лице Вильгельма, возможную генеалогию Грааля, связывающую Парцифалья с палачами Шарлеманя (Карла Великого) и героями Первого Крестового похода. Он даже раскрывает метафору «камня», заимствованную из «Бахира», и настаивает на связях героя с людьми Востока, в роли которых выступают то евреи, то мусульмане, а иногда и те и другие.

Вольфрам не желает ничего скрывать, и даже когда интерес к

романам о Граале безвозвратно угас, внутренние символы и метафоры, с такой смелостью раскрытые в романах Кретьена и Вольфрама, трансформировались в образы на фасадах готических соборов. Эти таинственные книги в камне, столь любимые тамплиерами, катарами и алхимиками, стали своего рода «общедоступной литературой» в камне, которую мог читать всякий, кто был в состоянии понять ее символический язык. Как мы увидим в главе 7, соборы Богоматери, спроектированные и возведенные в период между 1150 и 1260 гг., были своего рода «домами», в которых Божественное Присутствие напрямую общалось со своими возлюбленными душами, посвященными в Его тайну. Эти соборы были ни много ни мало попыткой создания *живой* модели Камня Мудрецов, новой капеллы Грааля и универсального храма космоса.

ХРАМЫ КОСМОСА, СОБОРЫ БОГИНИ



Соборы как таинства алхимии

И вот наконец мы подошли к тому, с чего Фулканелли начинает свой рассказ — готическим соборам Европы. В своей книге «Тайна соборов», опубликованной в 1926 г., Фулканелли утверждает, что готические соборы Средневековья представляли собой алхимические библиотеки в камне, на страницах которых были начертаны тайны алхимии, открытые для всех, кто умел понимать и читать язык символов. Когда мы начинали наше исследование, это утверждение казалось нам самым невероятным из всех заявлений Фулканелли. Право, легче было поверить в то, что кому-то удалось проникнуть в секреты, стоящие за алхимическими превращениями, чем допустить, что некое тайное общество или даже общества сознательно зашифровали свою секретную информацию в проектах и эстетическом оформлении крупнейших монументов христианского искусства.

Для того чтобы всерьез предполагать, что готические соборы представляют собой раскрытые алхимические тексты, необходимо принять несколько важных допущений, в частности — о существовании тайной, или вполне официальной, группы лиц, имевших доступ к самым верхам церковной иерархии, располагавших несметными богатствами, имевших налаженные связи со Святой Землей и исламским миром и обладавших основа-

тельными познаниями в алхимии. Прежде чем принимать утверждения Фулканелли всерьез, мы, как ученые, должны были прежде всего проверить существование такой группы. Важность этого вопроса не вызывает сомнений. Если Фулканелли всего лишь обращался к собственному подсознанию и, опираясь на ощущения, высказывал суждения о скрытом смысле образов и мотивов, встречающихся в убранстве и символике соборов, не касаясь архаической алхимической традиции, то «Тайна соборов» — это не более чем порождение символистской фантазии — любопытное, увлекательное, бесполезное для психолога, но имеющее крайне незначительную ценность с точки зрения алхимии.

Однако с книгой Фулканелли дело обстоит далеко не так. «Тайна соборов» — это не обычная кулинарная книга, содержащая рецепты по алхимии, или «Гринуар», ибо Фулканелли заранее предупреждает, что он намерен раскрывать тайны алхимии в том виде, в котором они были открыты ему самому, с учетом ссылок на разного рода тайные знания, заключенные в убранстве соборов. Таким образом, «Тайна соборов» — это не просто репрезентация философских основ алхимии, а показ того, как философия одушевляла безвозвратно потерянный Золотой век Средневековья. Ключ к пониманию важности личности Фулканелли, а не просто его труда заключается в первую очередь в реальности этих утраченных знаний и самом факте их раскрытия на стенах готических соборов и церквей.

Свое исследование мы начали с обзора корней возникновения алхимии и установили, что алхимия, сохранившая в своих тайных операциях знания о древней цивилизации, существовавшей до глобальной катастрофы, в своем современном виде возникла в качестве составной части гностического фермента, относящегося к I в. н.э. Эта гностическая картина мира, сложившаяся на основе мистериальных культов античного мира, послужила своего рода теологическими и мифологическими координатами для поднимающейся волны монотеистического мистицизма, укоренившегося в практике христианства и эссеистского направления иудаизма. Эти координаты содержали в себе

также основные идеи тройственного превращения, являющиеся стержнем алхимии. Специфическая магическая техника тройственного превращения — внутренней самодисциплины йогического типа, магических ритуалов в сочетании с манипуляциями со священными металлами и прикосновения к тайне времени и пространства, включая постижение смысла начала и конца времен, — сперва возникла и развилась в гностических культах, включая раннее христианство, а затем распространилась по интеллектуальному андеграунду эпохи Темных веков.

Будучи составной частью этой парадигмы, алхимия испытала влияние гностических учений эсхатологического плана, например — о путях возвращения частиц света к Единому Свету и слиянию с Ним. Две трети тайны трансмутации появились в результате изгнания их из православного (восточного) и католического (западного) христианства, а остальное было взято на вооружение крупнейшими секулярными лидерами: Константином Великим, Карлом Великим и Оттоном I. Для христиан сама идея конца времен была контаминирована с падением Римской империи, а задача устроить апокалипсис (в смысле — конец света) для еретиков была институирована в деятельности Церкви. Однако идея преображения действительности, чисто хилиастическое понимание нового неба и новой земли, очищенной от всякого греха, упорно отказывались уходить в прошлое.

Ключевым элементом алхимического процесса стала хилиастическая концепция духовно преображенной материи. Просвещенные еврейские мистики круга мудрецов «Бахира» описали практику одушевления материи и связали ее с процессом преображения строения галактики. Шииты, Фатимиды и исмаилиты верили, что пророк Махаммед получил эту информацию прямо с небес и передал тайны времени и сроков Судного дня по прямой линии через потомков Али. Суфии всех толков и орденов сохранили наиболее полное знание о практике внутреннего, духовного преображения. Любой мало-мальски удачливый алхимик сталкивается с необходимостью соединить — в рамках

своего собственного сознания — эти весьма далеко отстоящие друг от друга фрагменты, чтобы совершить Великий Труд.

Как мы уже выяснили, к X в. н.э. уровень алхимических знаний достиг такого упадка, что хилиастические тайны одушевления материи были практически утрачены. Греческие компиляции, создававшиеся в ту эпоху в Византии, представляли собой фактически пересказы более ранних материалов, в основном относящихся к I в., и в частности текста «Пророчица Исида». Исламское течение разделилось на два крыла: с одной стороны — компиляторов и философов, а с другой — мистиков и политиков. Среди евреев диаспоры знания, изложенные в «Бахире», ограничивались тесным кругом нескольких семейств, компактно проживавших в Испании и Иерусалиме. Около 1100 г. тайные знания, которыми они обладали, оказались на грани полной утраты, и трудно, почти невозможно представить себе, каким образом всего через несколько десятилетий эти знания, образно говоря, воскресли и сделались настолько авторитетными и влиятельными, что их решено было записать на стенах соборов. И тем не менее так оно и было.

Несколько отдаляясь от темы соборов, мы убедились, что в ту эпоху действительно существовало более чем достаточно тайн, чтобы породить целую армию тайных обществ. «Почему зодчие Западной Европы воздвигли так много храмов в последующие три века после 1000 г.? Какова была практическая потребность во времена, когда население Европы составляло менее одной пятой от нынешнего уровня, в соборах настолько огромных, что они и сегодня редко заполняются, даже в дни самых больших церковных праздников? Каким образом крестьянская по сути своей цивилизация могла позволить себе возведение столь дорогостоящих сооружений, на которые не покушаются даже богатые и процветающие общества индустриальной эпохи?» Дюран задает все эти вопросы в главе, посвященной готическим соборам, своей «Истории цивилизации» (том четвертый — «Век веры»).

Кто составил чертежи и планы этих титанов? Кто продумал

их проекты, сделал разметку фундамента на местности и, наконец, руководил строительством и отделкой? Мы нередко знаем имена этих славных каменщиков, но истории их судеб и создания их творений по большей части безвозвратно утрачены. Однако сам факт существования их творений, мастерство и знания, а также целостный символизм эти постройку свидетельствуют о высоком уровне организации работ, возможно — на международном уровне, необходимом для осуществления столь сложных и длительных проектов. Другими словами, сооружения такой красоты и совершенства просто не могли возникнуть случайно, на пустом месте.

Как пишет Дюран, 1000-й год был важной рубежной вехой для западного христианства. Приступив к изучению важности этой даты, мы столкнулись с одной из ключевых фигур эпохи перехода от Темных веков к Высокому Средневековью — папой Сильвестром II. Хотя его понтификат продолжался всего четыре года (999—1003), этот первосвященник или, как мы называли его выше, папа-алхимик, стал вдохновителем и организатором целого ряда важнейших событий той эпохи, которыми стали Крестовые походы, создание ордена храмовников, движение миротворцев, настоящий всплеск еретических движений, создание романов о Граале и, по всей видимости, начало широкомасштабного возведения соборов.

Проследив последовательные этапы карьеры Сильвестра, мы обнаружили своего рода зачатки разветвленной международной организации в форме различных орденов хронистов, учрежденных в период понтификата Сильвестра в рамках других, уже существовавших к тому времени орденов — бенедиктинцев, клюнийцев и цистерцианцев. Необычная текучесть этой организации нашла свое выражение в учреждении в 1002 г. в Иерусалиме особого приоратства хронистов. С этого момента мы смело можем говорить о возникновении ордена рыцарей Сиона, находившегося в Иерусалиме и имевшего контакты со всеми тремя крупнейшими центрами монастырского движения в Западной Европе.

На протяжении всего XI в. эти монашеские ордена начали возводить свои многочисленные храмовые и прочие постройки в предготическом, так называемом романском стиле. В этих монастырских общинах вскоре сложились гильдии ремесленников и мастеров. Это были монахи и образованные люди, владевшие греческим и знакомые с математикой, в особенности — геометрией, а также обладавшие навыками строительного искусства. По мере роста и развития этих «школ» они постоянно испытывали влияние различных архитектурных стилей и направлений, иногда — из очень и очень далеких стран. В качестве примеров можно назвать храм Агия София (Святой Софии) в Константинополе, мечеть Аль-Акса, то есть Купол Скалы, на Храмовой горе в Иерусалиме и мечеть Ибн Тулун в Каире. Ничто не мешает предположить, что одним из основных источников и носителей подобного влияния мог служить орден Сиона, имевший связи и с Византией, и с халифами Фатимидской династии.

После захвата Иерусалима во время Первого Крестового похода орден Сиона на какое-то время стал, как мы уже говорили в главе 5, «камнем», или твердыней, на котором было основано Иерусалимское королевство. Орден использовал свои широкие связи в Провансе, чтобы нажиться на сделанном примерно в 1102 г. открытии алхимических и космологических таинств, содержащихся в тексте «Великой Тайны», и, возможно, находке осколка Камня Мудрецов, *lapsit exillis*. Лет десять спустя в Европу рекой хлынули несметные богатства, по большей части осевшие в подвалах ордена цистерцианцев, во главе которого стоял Бернар Клервоский. В 1130 г., когда был учрежден орден тамплиеров, Бернар был едва ли не самым знаменитым христианским деятелем своего времени. Европа уже стояла на рубеже эпохи строительства соборов, которое можно назвать настоящей магией. Готика уже витала в воздухе, но еще не успела обрести конкретные формы. Ими мы обязаны святому Дени и аббату Ругерию.

«Светел труд благородный...»

Остров Иль-де-Франс, расположенный в самом сердце королевства Меровингских франков, на самом деле не совсем остров, а район, окруженный и изрезанный большими и малыми реками, главные из которых — Сена и Марна. Центр этого зеленого и плодородного района, изобиловавшего богатыми землями, широкими луговинами и густыми лесами, путями сообщения в которых служили медленно текущие реки, возник на пересечении водных артерий и сухопутных дорог.

На протяжении нескольких тысячелетий охотники и собиратели эпохи неолита, не оставившие практически никаких следов материальной культуры, за исключением немногочисленных сломанных наконечников да сломанных костей лосей, жили на острове у широкой излучины Сены, в том месте, где реку пересекал мелкий охотничий брод, проходивший с севера на юг. Со временем некоторое повышение уровня грунта в восточной оконечности острова, по форме напоминающего старинную ладью, превратило это место в святилище, и на нем возникло небольшое поселение. В III в. до н.э. группа галльских кельтов, называвших себя паризиями, возвела на острове небольшой, но богатый и процветающий город. Впервые на страницах истории он появился в 53 г., когда Юлий Цезарь остановился в городке, называвшемся в те времена Лютеция. В следующем году жители Лютеции поддержали Верцингеторига, вождя, возглавившего восстание против Рима.

Лабений, младший из военачальников Цезаря, разгромил восставших, и остров на какое-то время запустел. Вскоре на левом берегу вырос новый римский город, находившийся на месте нынешнего Латинского квартала. Римская Лютеция не раз подвергалась набегам и грабежам со стороны диких германских племен, особенно — в конце III в., после чего остров был укреплен и вновь превратился в форпост римлян. К тому времени, когда в Лютеции побывал римский император Валентиниан, посетивший город в 365 г. н.э., его «любимая Лютеция, небольшой остров, обнесенный стенами и валом, попасть на который мож-

но по двум деревянным мостам через реку», уже была известна под названием Парижа.

Столицей Париж стал в конце VI в. Хлотарь I, король франков из династии Меровингов, перенес сюда свою резиденцию и учредил епископскую кафедру, представлявшую здесь интересы христианской церкви после недавнего крещения франков. Его сын, Хильдеберт I, построил два первых собора на Иль-де-ла-Сите, как теперь стали называть остров. Эти два собора, Сент-Этьен и первый Нотр-Дам, не пережили череду несчастий и пожаров. Париж был заново отстроен при королях новой династии — Капетингах, потомках мэра Гуго Толстого, который успешно оборонял остров от нападений викингов в 885—886 гг., но для возрождения соборов городу пришлось ждать появления вдохновенного подвижника — святого Дионисия (Дени).

Легенда о святом Дионисии (Дени) весьма туманна, и о жизни этого подвижника известно немного. Впервые на страницах истории он упоминается в труде Григория Турского, который просто поведал о его мученичестве и «усечении главы»¹ святого спустя четыре века после его гибели. Немногим подробнее «Золотая легенда», раннесредневековый свод всевозможных апокрифических историй, сообщающий ряд деталей о святом. После того как враги обезглавили его, святой Дионисий поднялся, взял

¹ Казнь через отсечение головы считалась в древности особо почетной. В Римской империи так могли быть казнены только римские граждане (напр., апостол Павел). В христианстве акт обезглавливания мучеников имел особый смысл. Так, первым пострадавшим за проповедь о Христе был Иоанн Креститель, которому отрубили голову. В житиях многих святых неразделенной церкви рассказано, что мучители после долгих истязаний, не причинявших мученикам никакого вреда, были вынуждены «усекнуть их мечом». В этих преданиях слышится слабый отзвук мистического страха перед мучениками и христианским Богом, дававшим Своим слугам силы вынести нечеловеческие мучения. Впоследствии, в эпоху расцвета монастырской цивилизации на Афоне, сложилась практика, когда подвижника после смерти предают земле на три года, а затем могилу вскрывают и голову отделяют от остальных мощей и хранят на полках в специальной «костнице». (Прим. пер.)

свою отсеченную голову и прошел примерно пять миль к западу от места казни. Его отсеченная голова воспевала псалмы на всем пути от Монмартра до берега реки. Место, где святой наконец упал, почитается священным. На ил. 7.1 показана статуя святого Дионисия (Сен-Дени) с южного портала Нотр-Дам в Париже.

Аббатство Сен-Дени, расположенное в нескольких милях к северу от Иль-де-ла-Сите, было возведено вокруг гробницы обезглавленного святого, где хранились его мощи, пользовавшиеся особым почитанием. Святой Дионисий (Сен-Дени), святой покровитель Парижа, а впоследствии и всей Франции, был прославлен сперва Меровингами, а затем и их преемниками Каролингами, потомками Карла Великого. В середине IX в. на этом святом месте небольшая каролингская церковь сменила алтарь, воздвигнутый Меровингами и служивший семейным склепом

Ил. 7.1. Святой Дионисий, держащий свою голову. Статуя с южного портала собора Нотр-Дам в Париже. (Фото Винсента Бриджеса.)



династии. В 990-е годы Гуго Капет и наш давний знакомый Герберт, бывший в то время архиепископом Реймским, основали здесь аббатство. Подобно тому как первые короли династии Меровингов ассоциировались со святыми Реми и Реймсом, святой Дени и Париж стали символами династии Капетингов.

Будущий аббат Сугерий родился в бедной семье в деревушке Сен-Дени. Природный ум позволил ему без труда занять место в местной монастырской школе, Приор де ль'Эстре, где юноша познакомился с будущим королем Франции Людовиком VI. Королевская семья заметила Сугерия. Король Филипп I поощрял дружбу между своим сыном и блестяще образованным ученым. В начале 1120-х гг. Сугерий несколько раз совершал поездки в Рим, выполняя дипломатические поручения. Находясь в начале XII в. при святой курии, Сугерий завязал контакты с представителями всех основных интеллектуальных течений своего времени, в том числе (мы вправе это предполагать) — с теми, кто знал о тайных находках, сделанных в Святой Земле.

В последнее десятилетие XII в. Сугерий, говоря современным языком, занимал пост премьер-министра Франции и находился в самой гуще борьбы между французским государством и церковью. В этой борьбе Сугерий, естественно, принял сторону своего давнего школьного приятеля Людовика VI и его сына, Людовика VII, резко выступив против антипап — ставленников и марионеток Священной Римской империи. В итоге Сугерий оказался человеком, который провел большую часть жизни среди политических интриг средневековых держав, и к его голосу неизменно прислушивался сам король Франции.

В 1123 г., в зените своей известности и влияния, Сугерий был назначен аббатом монастыря Сен-Дени. Видимо, обладая сведениями о находках в Иерусалиме и располагая несметными богатствами, Сугерий настоял на перестройке старой Каролингской церкви, мечтая превратить ее в настоящее чудо Европы и храм, достойный стать хранителем мощей Святого Дионисия и различных регалий и святынь королей династии Каролингов (см. *ил.* 7.2). Аббат Сугерий видел свой собор своего рода центром нового, просвещенного христианства, которое, как каза-

лось многим в начале XII в., вот-вот одержит победу над одряхлевшей римско-католической церковью, скомпрометировавшей себя политическими интригами.

Тот факт, что именно Сен-Дени, а не, скажем, Реймсу с его куда более древними меровингскими реликвиями и традициями, было суждено стать источником готического преобразования, в равной мере объясняется и запутанностью ситуации, и энергией и политической дальновидностью аббата Сугерия. Как отмечалось выше, о личности святого Дионисия в историческом плане известно немного. В библиотеке аббатства хранился пухлый манускрипт сочинений, приписывавшихся перу святого, но на самом деле созданных философом-гностиком II в. Дионисием Ареопагитом, тем самым св. Дионисием Александрийским, которого Фулканелли называет одним из первых провозвестников хилиазма. Эта книга, подаренная сыновьям Карла Великого византийским императором Михаилом Заикой, возможно, оказалась в библиотеке аббатства Сен-Дени благодаря усилиям хронистов папы Сильвестра.



Ил. 7.2. Крипта Сен-Дени, усыпальница ранних королей из династии Меровингов. Гравюра XVIII в.

Аббат Сугерий находился под сильным влиянием богословского учения Дионисия о свете. Дионисий полагал, что «всякое создание, видимое и невидимое, есть свет, коьму даровал бытие Отец Светов», и поклонялся Божественному Свету, Святому огню Бога, одушевляющему всю Вселенную. Это очень близко к основополагающей гностической концепции о пути возврата к Первоисточнику Света. Аббат Сугерий принял эту тему близко к сердцу. В написанных им трех книгах о строительстве и освящении церкви мы встречаем не менее тринадцати отдельных фрагментов, восславляющих Святой свет. В одном из них, стихотворном фрагменте, который предполагалось написать на позолоченных бронзовых воротах, Сугерий говорит: «Светел труд благородный, труд, благородным сияньем / Просвещающий разум, и тот, пройдя сквозь свет истины, / Внидет в Свет Истины, где Христос — дверь благая»¹.

На основе этих идей аббат Сугерий создал собственную концепцию *lux continua*, то есть бесконечного, вечно длящегося света. Этими латинскими словами Сугерий сформулировал сущность зарождающегося готического стиля и в то же время показал, что его духовные корни — в гностическом иллюминатстве алхимии. Начиная с этого момента стены святилища расступились и рухнули, чтобы впустить Свет. Суровый, гнетущий полумрак романского стиля уступил место потоку бесконечно длящегося света, Сияния — этого сердца готики.

В 1113 г. аббат Сугерий, по его собственному свидетельству, начал собирать вокруг себя зодчих, художников и ремесленников «из всех земель», в том числе и целую группу арабских мастеров стекольного дела. Сугерий не был изобретателем цветного стекла; как мы уже говорили в главе 4, Фатимиды уже более века использовали в своих мечетях витражи из цветного стекла. По всей видимости, *стеклоделние* в те времена являлось составной частью алхимических процессов. Упоминание о цветных стеклах мы встречаем в «инструкциях» по приготовлению некоторых «песков», присутствующих в тексте «Пророчица Исида».

¹ Парафраз слов Христа в Евангелии: «Я есмь дверь: кто войдет Мною, тот спасется, и войдет и выйдет» (Ин. 10, 9). (Прим. пер.)

Ученые и мистики, работавшие при династии Фатимидов, использовали цветное стекло, точнее — геометрические фигуры, сложенные из него, как объекты для медитативных созерцаний, насколько об этом можно судить по уцелевшим фрагментам древних цветных витражей в мечети Аль-Азхар. Удачная мысль и творческая находка аббата заключалась в применении цветных стекол для создания в церкви атмосферы, напоминающей переливающееся сияние драгоценных камней.

Поистине «светел труд благородный». Аббат Сугерий приступил к строительству своей церкви, преисполненный энтузиазма и внимания к деталям, подобающим алхимику, стремящемуся найти философский камень. Возможно, для аббата Сугерия таким философским камнем и был готический собор, заполненный мистическим светом, переливающимся всеми цветами радуги.

Этот собор (см. ил. 7.3) был завершен в 1144 г., и на его освящении присутствовали многие влиятельные персоны середины XII в. Так, в числе лиц, почтивших церемонию своим присутствием, были Людовик VII вместе со своей супругой Элеонорой Аквитанской (с которой он вскоре развелся)¹, а также большин-

¹ Развод в ту эпоху на Западе был делом крайне сложным, ибо католическая церковь не соглашалась на расторжение союза ни при каких условиях, происшедших *после* венчания. Недостаточной считалась даже упоминаемая в Евангелии «вина прелюбодеяния», ибо иерархи церкви советовали потерпевшей стороне простить неверного супруга. Единственным законным основанием для расторжения брака считалась ситуация, когда одной из сторон удавалось доказать, что супруг или супруга являются ее близким родственником (ближе шестого колена) и что она не знала об этом *до заключения брака*. А поскольку практически все владетельные дома Европы находились между собой в родстве и браки между троюродными и даже двоюродными братьями и сестрами были обычным явлением, доказать неканонически близкое родство не представляло труда. Куда трудней было убедить папскую курию, что сторона, добивающаяся развода, *действительно не знала*, что вступает в брак с близким родственником. И здесь главную роль играли не клятвы на Евангелии — книге, прямо запрещающей клятву, а испытанное средство — щедрые взятки. (Прим. пер.)

ство епископов Западной (римско-католической) церкви и сотни благороднейших рыцарей. На освящении храма присутствовал даже сам Бернар Клервоский, который, по слухам, ворчал, выражая недовольство чрезмерной расточительностью на позолоту храма.

С самого начала строительства аббатства Сен-Дени новый стиль, примененный его зодчими, начал быстро распространяться по всей Европе, от Англии до Германии, от Португалии до Северной Италии. На базе бригады строителей и художников, которую сумел собрать у себя аббат Сугерий, вскоре возникли многочисленные школы и гильдии, которые на протяжении двух последующих веков перебирались по пыльным дорогам Европы из одного города в другой, создав громадное множество готических храмов и разного рода гражданских построек. Спустя двенадцать лет после кончины славного аббата-строителя, происшедшей в 1151 г., его ученик и последователь Морис де Сюлли, ставший к тому времени епископом Парижским, и его «главный зодчий» Гильом Парижский оплатили аббату тем, что существенно усовершенствовали его проект.

Новый собор Парижской Богоматери, заложенный ими на островке посреди Сены, медленно поднимался к небу, залитому мистическим светом. Работа над хорами и трансептом собора¹, начавшаяся в 1163 г., была завершена лишь в 1182 г. А когда полным ходом шло строительство главного нефа, в положении западного христианства произошли существенные перемены.

В 1187 г. Иерусалим и большая часть Святой Земли были захвачены войсками турок-сельджуков во главе с султаном Саладином. Запад буквально оцепенел от возмущения, и по всей Европе спешно разрабатывались планы Крестового похода, ставшего третьим по счету, согласно версии современных историков (Второй Крестовый поход обернулся неудачей, по сути дела — авантюрой, предпринятой в 1147 г. Людовиком VII, в отсутствие

¹ Хоры — возвышение в конце центрального нефа, на котором расположен алтарь. Трансепт — поперечный неф, благодаря которому храм в плане приобретал форму креста. (Прим. пер.)

Ил. 7.3. Собор Сен-Дени,
находящийся
в пригороде Сен-Дени,
к северу от Парижа.
(Фото Дарлена.)



которого Францией на правах регента правил тот же аббат Сугерий. Однако Сугерий повел дела государства, особенно в финансовой области, настолько умело, что неудачный поход Людовика практически не нанес ущерба государственной казне). В ходе этого злосчастного похода произошла та самая «Резня под вязом» в Гисоре, после которой произошел раскол между рыцарями Богоматери Сионской и рыцарями Храма Соломона (тамплиерами), что положило начало преследованиям катаров. На протяжении десяти с лишним лет орден Сиона создавал в Европе собственную базу-резиденцию, и после захвата соперниками его аббатства в Иерусалиме, на горе Сион, весь орден быстро перебрался в Европу, в уже готовые приоратства в Париже, Бурже и Труа.

Ситуация начала меняться в 1152 г., спустя год после смерти аббата Сугерия, когда Людовик VII подарил ордену крупное приоратство в Орлеане — приоратство Сен-Самсон, освященное в честь другого святого Темных веков, имевшего тесные связи с Меровингами. К 1178 г. орден уже заполучил от папы грамоту на право владения зданиями и значительными земельными угодьями в разных местах — от Святой Земли до Испании. «Резня под вязом» в Гисоре явилась не чем иным, как актом формального разрыва тамплиеров со своим орденом-родоначальником. Это событие провело как бы разделительную черту между Плантагенетами, которых поддерживали тамплиеры, с одной стороны, и Капетингами, которых поддержали рыцари Сиона, — с другой. Раскол этот впоследствии привел не только к разгрому и ликвидации тамплиеров при короле Франции Филиппе III и его марионетке — папе Клименте V, но и положил начало Столетней войне между Францией и Англией.

Пока стены Нотр-Дам в Париже росли и поднимались ввысь, вновь возводимое здание «просвещенного» христианства начало рассыпаться буквально на глазах. Потеря Иерусалима, а через некоторое время и всего Утремера поставило под вопрос догматы о вселенском статусе церкви. Альтернативное течение христианства, зримым воплощением которого стали мистические черты декоративного убранства соборов в Шартре, Нотр-Дам в Париже и кафедрального собора в Амьене, попыталось бросить вызов могуществу римско-католической церкви, обращаясь напрямую к врожденному рыцарскому чувству Провидения (романы о Граале), а также к непреодоленным пережиткам язычества (культ Марии как Богородицы и Царицы Небесной). После провала Третьего Крестового похода и последовавших за этим раздоров между его предводителями этот грандиозный план начал приводиться в действие.

Ортодоксальная римско-католическая церковь в своих так называемых Крестовых походах очень часто сражалась против христиан других вероисповеданий. Во-первых, в 1203 г. в ходе Четвертого Крестового похода крестоносцы захватили и раз-

грабили православный Константинополь — крупнейший христианский город тогдашнего мира. Это побудило папу Иннокентия III развернуть в 1208 г. широкомасштабные преследования христиан-еретиков на юге Франции. Спустя пятьдесят лет после разгрома Южной Франции и ее культурных центров надежда на создание нового, одухотворенного христианства, еще недавно казавшаяся столь заманчивой, безвозвратно рухнула. Эзотерическое течение, на короткое время пробившееся на поверхность, успев создать так называемое готическое возрождение, вновь ушло в духовный андеграунд.

Готические соборы в честь Богородицы

Расцвет новой, готической архитектуры и возрождение осознания духовного начала, связанного с ней, можно приписать неумолимым усилиям двух выдающихся умов своей эпохи — святого Бернара и аббата Сугерия, а также — неиссякаемым источникам финансирования, появлению новых технологий и формированию международных организационных структур. Единственным по-настоящему неисчерпаемым источником подобных богатств были орден рыцарей Сиона и различные военные ордена, в частности — тамплиеры и в меньшей степени — госпитальеры, которых контролировали и поддерживали те же рыцари Сиона. Свидетельств, доказывающих существование тесных связей между тамплиерами и искусными строителями готических соборов, практически не существует, однако то немногое, чем мы располагаем, — документы, подтверждающие, что тамплиеры регулярно выплачивали средства на декоративное убранство фасадов, тогда как другие спонсоры, включая представительства ордена цистерцианцев, оплачивали, говоря современным языком, основные объемы работ по возведению соборов.

Это свидетельствует о том, что тамплиеры были больше заинтересованы в изображении на стенах соборов разного рода символов и изваяний, обращенных непосредственно к публике,

чем в строительстве и убранстве самих соборов. Впрочем, возможно, что это предположение не совсем справедливо, поскольку когда тамплиеры в конце XII в. утратили свои прежние позиции и влияние в Утремере, видные строители и архитекторы, воздвигнувшие в Палестине подлинные шедевры новой архитектуры, были вынуждены перебраться в Европу. Неожиданная перестройка собора в Шартре, продолжавшаяся двадцать шесть лет, была связана с настоящим наплывом каменщиков и строителей из Акры и других центров Утремера. Что же касается самого Шартра, то здесь стилевые решения и приемы готической архитектуры достигли своего апогея. Работы по строительству собора Нотр-Дам в Париже были приостановлены в 1230 г. примерно на стадии половины проекта, и зодчие применили новые конструктивные решения — внешние контрфорсы и стрельчатые перекрытия сводов.

Хотя нет никаких свидетельств участия тамплиеров в строительстве и финансировании собора Нотр-Дам в Париже, исключать саму возможность такого участия не следует. Гильом Парижский, главный архитектор, которому принадлежит проект собора и большей части его внешнего декоративного убранства, — личность крайне загадочная, равных которой немного найдется в истории. Морис де Сюлли, ученик аббата Сугерия, совершивший головокружительный взлет, став в 1160 г. епископом Парижа, явно достиг этого благодаря поддержке могущественных покровителей и связей. Некоторые из этих связей, в частности, через святого Бернара Клервоского и его цистерцианцев, практически наверняка вели к тамплиерам. Робер де Сабле, первый великий магистр ордена тамплиеров после падения Иерусалима, по некоторым данным, ок. 1195 г. оплатил работы по декоративному убранству портала св. Анны, однако это свидетельство является несколько противоречивым. Вероятно также, что каменщики и зодчие тамплиеров работали при возведении Нотр-Дам в Париже по окончании строительства собора в Шартре, но прямые доказательства этого опять-таки не дошли до нас.

Единственное, чем мы располагаем, — это сложные взаимопереплетения контактов представителей династий Меровингов и Капетингов с орденом Сиона, его официальными и негласными структурами, такими, как тамплиеры и цистерцианцы, а также центрами поистине несметных богатства и влияния, необходимых для возведения готических соборов. Тамплиеры были отнюдь не единственной структурой, причастной к возведению храмов в честь Богородицы. За ними стояла иная, более ранняя организация — орден рыцарей Богородицы горы Сион, а также его новые центры влияния в церкви, благодаря которым стал возможен настоящий взрыв строительства соборов, начало которому положила готика собора Сен-Дени. Все эти силы, естественно, действовали за кулисами событий, используя для провозглашения своей идеи реформ¹ признанные церковные авторитеты, такие, как тот же Бернар Клервоский.

Семейные связи св. Бернара с рыцарями Сиона и тамплиерами хорошо известны, (его родной дядя Андре де Монбар был в числе основателей *militia du Christi* — военизированных отрядов ордена Сиона, о которых мы уже упоминали в главе 5). Бернар был убежденным сторонником реформ в церкви, человеком, который, казалось, стремился учредить новое христианство, обращавшееся непосредственно к духовным исканиям и запросам верующих. Наряду с этим он поддерживал создание ордена тамплиеров как своего рода христианского рыцарства, что выглядело весьма привлекательным для представителей высших классов. Более того, он проповедовал новую богословскую систему,

¹ Любопытно, что в одном из авторитетнейших раннехристианских источников, так называемых Климентинах (творениях св. Климента, папы римского (занимал римскую кафедру в 88(90)—97(99) гг. н.э.), одно время входивших в канон Нового Завета, а затем объявленных церковью девтероканоническими книгами, св.Климент в I послании к коринфянам в ряду тяжелейших грехов наряду с прелюбодеянием называет стремление к изменениям и реформам, особенно в церковной сфере: «Итак, будучи уделом Святого, будем делать все относящееся к святости, убягая злословия, нечистых и порочных связей, страсти к изменениям... и гнусной гордыни» (I послание к коринфянам XXX). (Прим. пер.)

предусматривавшую особое почитание Марии, Матери¹ Христа, в качестве сосуда избранного, посредством которого род человеческий соединился с Божеством. Благодаря этому проповедь Бернара позволила привлечь к христианству громадные массы простых верующих, которые по-прежнему втайне сохраняли веру в Великую Богиню-Мать, независимо от того, какое имя она носила — римская Исида или римская Матрона. Вряд ли стоит говорить, что подобные взгляды были весьма далеки от библейских и евангельских как по тону, так и по сути. Для ортодоксального христианства сама идея богини, пусть даже и Матери Христа, явно отдавала богохульством.

Но после успеха Сен-Дени и при мощной поддержке проповедей Бернара соборы нового стиля начали посвящать Пресвятой Богородице, Божией Матери и Царице Небесной. На фасадах новых соборов появились апокрифические детали и сценки из ее жизни и жизни ее ближайшего окружения. Эти сценки предстали верующим в виде превосходных барельефов и скульптур, некоторые из них до сих пор остаются подлинными шедеврами той эпохи (*ил. 7.4*). Да, храмы и церкви в честь Богородицы существовали и раньше, до 1150 г., но они были крайне немногочисленны и не привлекали особого внимания. Зато начиная с 1150 г. и на протяжении нескольких последующих веков храмы в честь Богородицы становятся самыми популярными среди храмов и особенно соборов Европы. Таким образом, главной духовной движущей силой, стоявшей за готическим ренессансом, был образ Девы Марии.

Как мы уже знаем, особое почитание Девы Марии зародилось еще в середине I в. в Провансе. Первый алтарь и часовню в честь Девы Марии св. Трофим создал еще в 46 г. н.э. Однако по-

¹ В V—VI вв. в единой неразделенной церкви не раз возникали ереси, в которых Богородица стремились изобразить не Богородицей, как предписывает учение Православной церкви, а всего лишь Христородицей, то есть матерью человека Христа, с которым после Крещения соединился Божественный Логос. Подобные ереси были сразу распознаны и осуждены. (*Прим. пер.*)

Ил. 7.4. Алтарь Марии
с восточной стороны
собора Нотр-Дам
в Париже.
(Фото Дарлена.)



требовалось еще более тысячи лет, чтобы культ Марии возродился с новой силой, пока наконец в XII и XIII вв. Ее образ не вдохновил художников христианского мира на создание непревзойденных художественных шедевров¹. Скучные и краткие упоминания о Деве Марии в Евангелиях очень скоро были дополнены красочными деталями, содержащимися в апокрифических текстах, созданных в эпоху ранней церкви. Так, у Марии появились родители, праведные Иоаким и Анна, чтобы подтвердить ее происхождение из дома Давидова согласно родословию,

¹ По преданию, первые иконы Пресвятой Богородицы были написаны св. апостолом и евангелистом Лукой, причем одна из них — на крышке того самого стола, за которым вкушали трапезу Сам Христос и Его Пречистая Матерь. (*Прим. пер.*)

приводимому евангелистом Матфеем¹, ее Непорочное Зачатие² и девственное Рождение от Нее Иисуса Христа.

Но, пожалуй, наиболее курьезным — и в то же время важным с точки зрения развития нового культа — из этих ранних апокрифических историй является предание о Введении Девы Марии в Храм, входящее в состав апокрифического Евангелия Иакова³. Из него мы узнаем, что первосвященник подвел Марию к алтарю, и она прыгала от радости, словно Шехина, и народ израильский полюбил ее. Девочка оставалась в храме до своего совершеннолетия: «Находилась же Мария в Храме Господнем, как голубка, и пищу принимала из руки Ангела»⁴. Когда же ей исполнилось двенадцать лет, явился Ангел Господень и повелел первосвященнику Захарии, чтобы тот пошел и созвал вдовцов из народа, ибо пришло время выдать Марию замуж. И собрались при храме все достойные вдовцы со всей Иудеи. Ангел поведал, что-

¹ Ср. у Матфея: «Иаков родил Иосифа, мужа Марии, от которой родился Иисус, названный Христос. Итак, всех родов от Авраама до Давида четырнадцать родов; и от Давида до переселения в Вавилон четырнадцать родов; и от переселения в Вавилон до Христа четырнадцать родов» (Мф. 1, 16—17). Любопытно, что постоянное подчеркивание здесь — даже в ущерб точности — числа «четырнадцать родов» обусловлено тем, что гематрия (числовое значение букв имени) Давида составляет именно 14. По-древнееврейски оно записывалось тремя буквами: Д (4), В (6) и Д (4), в итоге — 14. Авторы родословия видели в этом особый провиденциальный смысл. (*Прим. пер.*)

² Непорочное Зачатие Девы Марии не имеет никаких канонических обоснований ни в Новом Завете, ни в Священном Предании и присутствует лишь в догматике католической церкви. Кстати, догмат об этом был принят на I Ватиканском соборе в 1870-е гг. и является инновацией, введенной Римом в ответ на гипертрофированное развитие почитания Богоматери. Восточная Православная церковь этого догмата не признает. (*Прим. пер.*)

³ Имеется в виду Протоевангелие от Иакова, брата Господня по плоти, в котором, в частности, сказано: «И жрец принял ее и, поцеловав, дал благословение... И посадил Ее на третьей ступени у жертвенника, и сошла на нее благодать Господня, и Она прыгала от радости, и полюбил Ее весь народ Израиля» (Протоевангелие от Иакова, 7, 7—8). (*Прим. пер.*)

⁴ Протоевангелие от Иакова, 8, 2. (*Прим. пер.*)

бы они принесли с собой посохи, и кому Господь явит знамение, тот и будет признан достойным и наречется мужем Марии.

В толпе оказался и Иосиф, плотник. Услышав призыв, он оставил свой топор, взял посох и пришел на место, где собирались. Все пришедшие подошли со своими посохами к первосвященнику. Помолившись, он взял посохи и раздал их обратно каждому, ибо никакого знамения на них не было. Когда же свой посох у Захарии последним взял Иосиф, вспыхнул ослепительно яркий свет, и из посоха выпорхнула голубка и села Иосифу на голову. Это было совершенно явное знамение. Мария жила при Храме, как голубка, и Иосиф был избран хранителем Ее девства. Поначалу Иосиф отказывался, говоря, что он уже стар, а она слишком молода, но затем согласился и принял Марию как жену свою, сказав: «Я взял Тебя из Храма Господня, и теперь ты остаешься в моем доме, я же ухожу для плотничьих работ»¹.

Это предание, явно носящее символический характер, таит в себе немало откровенно эзотерической информации, но в дальнейшем на первый план выдвигается целый комплекс символических реалий. После того как Иосиф уходит «для плотничьих работ», Мария, по примеру других семи чистых дев, также направилась на работу в Храм. Поскольку она уже более не могла, в качестве голубки-Шехины, быть посредницей между Святой Святых и первосвященником, для Святой Святых потребовалась завеса. Для работы в помощь ей были избраны семь чистых дев, и Мария, как «бывшая богиня», присоединилась к ним, став восьмой. Отныне восьмилучевая звезда стала символом Марии, которая и завершила ткать завесу — ту самую завесу в храме, которой суждено было разодраться надвое в миг смерти Сына Марии.

Марии выпало прясть настоящий пурпур и багрянец, цвета царского достоинства и сакрального жертвоприношения, *альфа* и *омега* видимого спектра света. Взяв эти нити и возвратившись домой, Мария начала прясть, как ей было повелено. И тогда вновь перед ней явился уже знаковый ей по Храму Ангел и

¹ Пересказ 9-й главы Протоевангелия от Иакова. (Прим. пер.)

возвестил Ей все Ее будущее и особенно рождение от Нее Сына Божия. Окончив свою работу, Мария отнесла пурпур и багрянец в Храм, чтобы отдать их первосвященнику. Первосвященник благословил труд Ее и сказал, что Марии суждено стать Сосудом, от коего произойдет свет для всех будущих поколений, и что она станет Богородицей¹. Сам акт прядения нити символически связывал Деву Марию с Артемидой, Арахной, Ариадной, греко-римскими Парками, а также галльско-кельтскими Парсиями, богинями-покровительницами судьбы, храм которых некогда стоял на том самом блаженном острове посреди Сены, где спустя тысячу с лишним лет поднялся знаменитый Нотр-Дам².

Эта апокрифическая история, рассказанная в Протоевангелии от Иакова, имеет крайне мало общего с иудаизмом в том виде, в каком он практиковался в Иудее в I в. н.э. Дело в том, что первую завесу для Храма соткали мудрые жены, упоминаемые в книге «Исход», в числе которых, возможно, была и Мириам, сестра Моисея, отнюдь не принадлежавшая к группе из семи чистых дев в самом конце I в. до н.э.

Кроме того, женщинам никогда и ни при каких обстоятельствах не позволялось входить в святилище Храма. Но если это предание не имеет ничего общего с иудаизмом, то каково же тогда его происхождение?

Ответ на этот вопрос можно найти в древнеегипетской гностической традиции, в частности — в таких гностических текстах, как «Kore Kosmica», или «Дева мира», и других писаниях той эпохи, связанных с именем Исиды. Гностический характер Про-

¹ Пересказ 11-й и 12-й глав Протоевангелия от Иакова. (Прим. пер.)

² Любопытно, что в западной католической традиции в названиях храмов в честь Богородицы *никогда* не используются слова «Богородица» или «Богородица», а неизменно звучит формула «наша Госпожа» (франц. Notre Dame, англ. Our Lady, исп. Nuestra Secora и пр.). Другими словами, в этих формулах звучит своего рода «фигура умолчания», ибо под «нашей Госпожой» можно понимать какое угодно божество. (Прим. пер.)

тоевангелия от Иакова заметить не так просто, и благодаря этому книга и сохранилась, ибо превратилась в один из христианских апокрифов. Что касается других подобных текстов, то им повезло гораздо меньше. Однако даже в Протоевангелии от Иакова просматривается четкая параллель между Марией и Исидой. Параллель эта — чудо о зерне, случившееся во время бегства в Египет. Вникая в смысл этого эпизода, мы понимаем, что автор Протоевангелия от Иакова, возможно, перефразирует одно из древнейших преданий, бытовавших в дельте Нила, об Исиде, беременной Гором, и о том, как ее преследовал ее же собственный дядя, царь Сет. В древнеегипетской версии рассказа Исиды с помощью духа Осириса, пребывающего в ее утробе, заставляет зерно быстро расти у нее за спиной, чтобы скрыть ее следы.

Фулканелли прямо сообщает о том, что Дева Мария и Исиды — это один и тот же символ: «В давние времена особые подземные камеры храмов служили своего рода криптами для статуй Исиды, которые в эпоху распространения христианства в Галлии превратились в тех самых знаменитых *Черных Мадонн*, которые и в наши дни окружены особым почитанием у верующих. Более того, их символика практически одинакова...» А в той же главе, всего через несколько страниц, Фулканелли помещает загадочный фрагмент, позволяющий сконцентрировать внимание на этой таинственной теме:

«Можно привести и другую любопытную герменевтическую аналогию: богине Кибеле [обычно идентифицируемой с Исидой и Марией] поклонялись в Пессинонте во Фригии в образе *черного камня*, согласно преданию, *упавшего* с неба. Фидий изображает эту богиню восседающей на троне между *двух львов*. Голову богини венчает высокая корона, с которой свисает покрывало. Иногда богиня изображается с *ключом* в руке, по-видимому, предлагая *отбросить покров тайны*. Таким образом, Исиды, Цереры и Кибелы — это три лика одной и той же тайны».

Это звучит как гром среди ясного неба или внезапная вспышка света в темном подземелье, — вспышка, помогающая прояснить и понять многое.

Камень, упавший с небес, Черные Мадонны и храм Грааля

Анатолийское нагорье, находящееся на территории современной Турции, сегодня остается столь ж загадочным, как и в те дни лета 1197 г., когда по нему впервые прокатилась первая волна христиан-крестоносцев. Река Сангариус прокладывает свой путь среди утесов мягкого розоватого камня, направляясь на северо-запад, к берегам Мраморного моря, где находится античный порт Никея, в наши дни именуемый Басра. Античный Сангариус — это современная Закария, и т.д. и т.п. Однако, независимо от того, как звучит название того или иного места или населенного пункта, география региона в целом остается той же самой. Старая византийская почтовая дорога и караванный путь, направляющиеся на юго-восток от Никеи, миновав реку, пролегают прямо, как стрела, до того места, когда сворачивают в сторону западной кромки центрального Анатолийского плато (см. ил. 7.5).

На расстоянии примерно недели караванного пути в старину находился византийский город Дорилеум, в котором стоял небольшой гарнизон. Расположенный у кромки плато, в том месте, где река сворачивает в сторону от дороги, Дорилеум явно имел важное стратегическое значение. Однако еще более важное значение для людей, обитавших в этих местах за последние восемь тысячелетий, имели бившие здесь горячие источники. Разрушенный в ходе войны за независимость, полыхавшей здесь в 1919—1922 гг., Старый город, как гласит его турецкое название Эскезехир, в наши дни является маленьким промышленным городком, жизнь в котором течет мирно и размеренно. А в нескольких милях к востоку от городка, вдоль старой византийской дороги, находится место одной из решающих битв крестоносцев, сохранившееся с тех пор почти в полной неприкосновенности.

Старая дорога взбирается на небольшой подъем между стенками скального массива, откуда начинается спуск к реке, а затем



Карта Анатолийского нагорья

Ил. 7.5. Анатолийское нагорье в центральной части Малой Азии.

направляется в сторону странно уединенного пика, высящегося примерно в сорока милях отсюда, на другой стороне реки. Это весьма живописное местечко, столь же уединенное в наши дни, как и тогда, когда сельджукский султан Кили Арслан выбрал его за красоту и великолепный вид, открывающийся с него.

Крестоносцы разделили свои силы на две части. Когда передовые отряды в вечерних сумерках 30 июня 1197 г. разбили лагерь у подножия холма, их арьергард еще только входил в Дорилеум. Перед рассветом 1 июля передовой отряд вошел в долину и двинулся в сторону слияния двух античных дорог. Султан со своими советниками наблюдал за перемещением противника с небольшого холма, известного под названием Соколиная крепость. Решив, что передовой отряд — это и есть все силы крестоносцев, султан приказал атаковать их из засады.

С наступлением дня турецкие воины лавиной хлынули на железную стену крестоносных рыцарей, совершая частые набегги, но даже не пытаясь прорвать их строй. Турки рассчитывали, что полуденный жар заживо изжарит крестоносцев, закованных в тяжелые доспехи, и, когда день начал клониться к вечеру и рыцари неохотно ретировались из долины, турки сочли, что их стратегия сработала. Однако когда авангард крестоносных воинов начал разворачиваться во всю свою мощь, ошибка султана сразу же стала очевидной.

Арьергард тем временем преодолел перевал и обрушился на турок прямо у Соколиной крепости. Этот отряд, под командой папского легата епископа Пюи, обогнул холм и напал на турок с тыла. Султан, поняв, что сражение проиграно, лишь тогда, когда все было кончено, пустился вскачь к горной гряде, маячившей недалеко на востоке. Большинство турецких воинов было уничтожено или захвачено в плен и угнано в Сангариус, где крестоносцы отпраздновали свою славную победу. А еще через несколько дней они походным маршем двинулись на юго-восток по трем античным дорогам, переправившись через Таврус и приближаясь к своей заветной цели — Иерусалиму. При этом они и не подозревали, как близко от них находится Храм Грааля — первоначальное пристанище камня, описанного Вольфрамом.

На всем протяжении пути на восток вдоль современной дороги на Анкару, следующей точно по пути бегства султана после проигранной битвы, доминирующее положение в ландшафте занимает грозная уединенная гора. Это гора Диндимус, священная гора древних фригийцев. В ее недрах проводились сакральные мистерии в честь богини Кибелы, царицы Неба и Матери Богов. На южных склонах горы виднеется множество древних и современных домиков, спускающихся уступами к небольшой речке Галлус, притоку Сангариуса. А выше, почти у самой вершины, виднеется груда камней и полуразрушенных стен. Это развалины античного храма, которые в лучах закатного солнца напоминают обломки некоей грандиозной короны.

Это древнее скопление руин представляет собой остатки святилища богини, которая спустилась с небес на землю в виде камня, точнее — огромного, кубической формы метеорита черного цвета с серебристыми блестками. Пещеры расходились из святилища во всех направлениях к реке, и в огромных подземных капищах с причудливыми сводами устраивались самые настоящие мистерии. На горе Диндимус от этих камер мало что осталось, но в храме Кибелы во Вьенне, Франция, мы можем увидеть стены крипты и колонны, поддерживающие ее свод. Эти массивные подземные камеры послужили прототипом — как в буквальном, так и в переносном смысле — многих готических соборов, таких, как Шартрский собор, Нотр-Дам в Париже и Амьенский собор, подобно тому как миф о Кибеле и ее камне Граале явился духовной составляющей и отправной точкой для творческой фантазии зодчих. А в сердце этой герменевтической системы лежит синтез древнего искусства и науки, та самая тройственная трансмутация — апофеоз алхимии.

Мы все знаем эту давнюю историю. Некогда, где-то далеко от Малой Азии, жил царь по имени Мидас. Он страстно хотел обрести волшебную силу, которая позволяла бы ему превращать обычные вещи в золото. Бог Дионис решил исполнить его желание, предупредив, что отныне все, к чему ни прикоснется Мидас, будет превращаться в золото. А поскольку в золото стали превращаться не только простые вещи, но и пища и питье бедного царя, он, не в силах утолить голод и жажду, очень скоро попросил избавить его от злосчастного «дара». Дионис отправил его к священной реке, и, омывшись в ее водах, в которых с тех пор то и дело сверкают крупинцы золота, царь навсегда исцелился от «Мидасова прикосновения». В этой истории явно присутствует алхимический архетип, прапамять, изложенная в форме мифа.

Мидас из древнегреческой легенды — персонаж, безусловно, мифический, однако цари, носившие весьма схожие имена — «Мидас», «Митас» или «Митрас», — действительно правили на Анатолийском нагорье. И в той же мере, в какой наполнена

странностями легенда о Мидасе, в такой же изобилует странными явлениями и реальная история этого региона.

Черное море в древности представляло собой громадную, поросшую густыми лесами низменную долину. Затем, примерно в XIV тысячелетии до н.э., Средиземное море размыло узкую полосу суши и затопило всю черноморскую низменность, породив множество мифов о Всемирном потопе, особенно распространенных в Месопотамии и Центральной Азии. Вдоль южной кромки горы плавно поднимаются к Анатолийскому нагорью, с которого вытекают примерно полдюжины рек, несущих свои воды к восточным берегам Черного моря. Западная же сторона нагорья пустынна и безводна, если не считать единственной реки — Сангариуса, впадающей в Мраморное море. У верховьев Сангариуса, глубоко в изрезанных межгорных ущельях плато, около 1800 г. до н.э. возникла сложная, высокоразвитая культура. Народ, известный в истории под именем хеттов, безраздельно властвовал в этом регионе на протяжении пяти веков, оставив заметный след на страницах истории. Хетты создали особую письменность иероглифического типа и, что самое важное, были наиболее искусными металлургами античного мира. Они поклонялись богине Земли и двум ее супругам-соправителям — владыке неба и владыке подземного царства.

Около 1200 г. до н.э. держава хеттов пала под натиском многочисленных кочевых племен, вторгшихся из Центральной Азии, — так называемых индоевропейцев, которые постепенно расселились на громадных пространствах от Индии до Ирландии. На протяжении последующих нескольких веков эти племена, активно смешиваясь друг с другом, образовали новый этнос — фригийцев классической древности. Фригийцы по-прежнему поклонялись Матери-Земле, но либо с прибытием индоевропейцев изменилась мифология, либо в ней актуализировались остатки каких-то неизвестных представлений. Ясно одно: старая богиня получила новое, звучное имя — Кибела.

Имя это по происхождению не является ни греческим, ни хеттским. Напротив, оно заимствовано из новых, семитских

языков, носители которых мигрировали сюда с юга. Оно означает «камень богини» и происходит от того же корня, что и Кааба и аль-Лат на арабском. Действительно, судя по созвучию этих слов и учитывая первоначальный характер почитания камня в Мекке, где существовал культ богини и ритуал поклонения камню метеоритного происхождения, сабии, предки хиджазских арабов, вполне могли быть племенем, поклонявшимся Кибеле. Во всяком случае, как мы уже говорили в главе 4, сама идея о камне в виде престола, так называемом Кубе Пространства, на котором покоится большое L (Небесный Змей), не так уж далека от прочтения Киб-эль, то есть камень Эля. А это и есть тот самый Драгоценный Камень Мудрецов из книги «Бахир».

Вообще говоря, почитание Великой Богини-Матери в древности было широко распространено во всех архаических традициях Европы и Среднего Востока. Однако культ Кибелы, насколько мы можем судить о нем, развился в некое подобие самых ранних «мистериальных» школ, адепты которых странствовали от Анатолии до Рима и далее — в Прованс. Большинство храмов «мистерии» Матери Камня Богов находились на острове Самофракия, неподалеку от побережья Лидии в Малой Азии, в Мемфисе (Египет), в Фивах (Греция) и в Ниме (Прованс). Древнейший и наиболее значительный центр этого культа существовал в Пессинусе на горе Диндимус, где существовал *мистерейон*, в котором обитала таинственная сущность богини.

Учитывая фрагментарный характер памятников культур и языков, обусловленный временем, мы рискуем потерять картину в целом, если сосредоточим все внимание на каком-то одном образе богини и тайных учениях одного отдельно взятого региона. Только рассматривая все версии мифа или легенды в целом, мы сможем получить некое подобие цельной картины.

Кибела была не только матерью богов, но и праматерью рода человеческого. В некоторых своих ипостасях, таких, как Рея, она совокупляется со своим собственным отцом, Кроносом, и рождает титанов, от которых произошли боги Олимпа, а впоследствии и люди. Сохранившиеся изображения богини показывают

ее восседающей на троне. Этот рисунок весьма напоминает древнеегипетский иероглиф «Исида» (трон), обрамленный по обеим сторонам львами, что служит репликой более архаичной египетской богини Сехмет. На некоторых изображениях она предстает на колеснице, запряженной парой львов. В руках она держит круглый барабан, или тамбурин, и чашу, полную эликсира жизни. На голове у нее обычно красуется башня или корона в виде замка, с которого свисает покрывало.

Как и Деметра или ее дочь Персефона, она спускается в подземный мир, а затем возвращается обратно с помощью целого клана титанов, волшебников и кузнецов, которые обитают в древних пещерах. Чтобы помочь им, Кибела снизошла на землю в виде кубического камня, который и повелела хранить в *мистерий* зоне, представляющем средоточие мистерий таинственного культа. Будучи стражами камня, они именовались кабирами, или кабирои, то есть людьми *каба*, то есть камнями, а также *кабирим*, «могущественными», как звучит их прозвище в переводе с арамейского или древнееврейского. В некоторых мифах эти кабиры именуются детьми Афродиты и Гефеста, бога кузнецов и вулканов. Любопытно, что название последних происходит от латинской версии его имени — Вулкана.

Как отмечали Страбон и Геродот, история кабиров весьма близка к преданию о древнеегипетских Геру Шемсу — другой группе колдунов-кузнецов, выступавших в роли хранителей древнейших знаний, относящихся еще к эпохе до глобальной катастрофы (Всемирного потопа?). Эти Геру Шемсу хранили в Гелиополе (Египет) еще один камень с неба, *бенбен*, или камень Феникса¹, бога солнца Ра. Действительно, родственная связь между богом Ра и его «оком», богиней Сехмет или Хатор, изобра-

¹ У того же св. Климента, папы римского, в I послании к коринфянам есть удивительная XXV глава, имеющая подзаголовок «Сказание о Фениксе, как образ воскресения». В нем рассказывается, что в восточных странах, около Аравии, живет птица Феникс. «Она рождается одна и живет по пятисот лет. Приближаясь к своему разрушению смертному, она из ладана, смирны и других ароматов делает себе гнездо, в которое, по исполнении своего времени, входит и умирает.

жается обычно как связь между отцом и его дочерью, чем-то вроде отношений между Реей и Кроносом или Кибелой и Зевсом. Как и камень *бенбен* в Гелиополе, камень Богини-Матери считался окаменевшей спермой небесного бога.

Камень этот оставался в храме Кибелы на горе Диндимус вплоть до конца III в. до н.э. История о том, как камень, упавший с неба, превратился в камень изгнания, а впоследствии перекочевал на страницы таинственного романа Вольфрама, была одной из самых расхожих легенд античного мира. В ходе Второй Пунической войны, когда Ганнибал со своими слонами переправился через Альпы и, оказавшись на Апеннинском полуострове, сметал все на своем пути, римский сенат утратил веру в своих богов. Поскольку по происхождению эти боги были всего лишь родоплеменными божками латинян и этрусков с именами, перезвученными на греческий лад, они оказались слабосильными и бесполезными перед лицом многонациональной мощи полчищ карфагенян. Римский сенат в спешном порядке решил возвратиться к «стародавней религии» — почитанию Матери Богов.

Обращения за советом к Сивилиным книгам подсказали римлянам верное решение: обратиться с мольбой о помощи к той же Великой Матери, которую чтит их славные предки по

Из согнивающего же тела рождается червь, который, питаясь влагою умершего животного, оперяется; потом, пришедши в крепость, берет то гнездо, в котором лежат кости его предка, и с этою ношею совершает путь из Аравии в Египет, в город, называемый Илиополь [Гелиополь. — *Прим. пер.*], и, прилетая днем, в виду всех кладет это на жертвенник солнца [...] Жрецы, рассматривают летописи и находят, что эта птица являлась по исполнению пятисот лет». Любопытно, что мифологическое сказание о птице Феникс, весьма близкое к тексту Климента, есть у Геродота (II, 73). О том же Фениксе упоминается и в книге Иова (Иов, 29, 18). В переводе с древнееврейского это место читается: «я умру со своим гнездом и умножу дни как феникс». В переводе LXX (Септуагинта) под Фениксом, вероятно, понимается финиковая пальма. Св. Климент первым из христианских авторов изображает Феникса как прообраз будущего спасения. Ему последовал Тертуллиан, который слова Псалмопевца (91, 13) «праведник как Феникс процветет» связывал с фантастической птицей. (*Прим. пер.*)

возвращении с Троянской войны¹. Дельфийский оракул также согласился, что настало время войти в Рим великой богине Кибеле. Царя Пергама, под контролем которого находился в те дни храм на Пессинусе, где хранился камень богини, подобная перспектива не слишком обрадовала. Чтобы убедить его дать свое согласие, потребовалось сильное землетрясение и комета или сияющий метеор. Наконец, в сопровождении галл, жриц, прислуживавших у жертвенника, камень на корабле был доставлен в Рим. На всем пути его следования камень сопровождали чудеса, включая необъяснимую паузу в плавании божественной святыни и почетный эскорт дельфинов. Знатнейшая и благороднейшая матрона Рима, Клавдия Квинта, лично присутствовала при встрече Кибелы в Остии² и даже вытаскала корабль на берег, когда он сел на песчаную мель. Матрона проявила невероятную силу, и этот эпизод стал восприниматься как еще одно чудесное знамение.

В Риме Мать Богов торжественно перенесли в храм Виктории (Победы), что послужило напоминанием об алтаре греческой богини Ники (Победы) в Самофракии. Произошло это в 550 г. от полумифического основания Рима. Итак, из далекой Фригии в Рим прибыло воплощение материального присутствия и существа богини — черный с серебристыми прожилками метеоритный камень, в сопровождении торжественного эскорта галл, низкородных жриц, орден которых более тысячелетия нес службу у алтаря богини. Рим немедленно начал растянувшееся на тринадцать лет строительство огромного храма в честь Кибелы на Палатинском холме. И ситуацию удалось переломить. В числе потомков Клавдии были многие величайшие

¹ По преданию, основателем Рима был греческий герой Эней, который и основал Вечный город, возвращаясь с Троянской войны. Это предание развилось довольно поздно, в эпоху формирования государственного мифа. Поэтому Рим иногда называли Второй Троей. На этот сюжет написана знаменитая эпическая поэма Вергилия «Энеида» (I в. до н.э.). (*Прим. пер.*)

² Остия — древняя гавань на Тибре, находящаяся неподалеку от Рима. (*Прим. пер.*)

римляне, а фортуна Ганнибала, как и Карфагена в целом, быстро пошла на спад и отмерла, как засохшая ветвь.

Храм получил название Матреум, и почитание новой богини, Магна Матер (Магна Матер (*лат.*) — Великая Матерь. — *Прим. пер.*), или просто Матроны, быстро распространилось по Римской империи, попутно смешиваясь со всеми местными и более древними культами Великой Богини. Священный камень тем временем находился в построенном для него храме по крайней мере до середины IV в. н.э., когда Юлиан Апостат (Отступник)¹ написал гимн, посвященный богине. В гимне, в частности, говорилось: «Кто ж тогда Матерь Богов? Она — первоисточник всех богов, носителей разума и творческой силы, которые, в свой черед, творят зримых богов. Она — мать и супруга великогомощного Зевса; Она обрела бытие сразу же после Создателя и с Ним вместе; Она повелевает всеми формами жизни, ибо Она — причина всех Поколений. Она без труда к совершенству возводит все вещи, сотворенные в мире. Она рождает без мук и страданий... Она — Матерь-Дева², воссевшая рядом с Зевсом на троне, ибо Она — Матерь Всех Сущих Богов...»

Для сравнения приведем отрывок из анонимного гимна V в. в честь Девы Марии: «Воздадим ныне хвалу Владычице Нашей, Матери Божьей, Деве Марии... Наречем Тебя Благословенная... Ты — сосуд чистого злата, в коем лежала манна небесная, быв-

¹ Юлиан Отступник (332—363 гг. н.э.; император в 361—363 гг.) — племянник св. Константина Великого, писатель, философ-неоплатоник, посвятивший все силы возрождению языческих римских культов, понимаемых как средоточие старой греко-римской культуры, ради ниспровержения христианства. Убит во время дальнего похода на окраине империи, по преданию — христианином-персом. По преданию, последними словами Юлиана были: «Ты победил, Назарянин!» (*Прим. пер.*)

² Явное заимствование из христианской гимнографии, объяснимое тем, что Юлиан в юности основательно познакомился с трудами христианских авторов и отцов церкви. Любопытно, что он требовал запретить христианам изучение античных авторов, чтобы отсечь «варваров»-христиан от мощного пласта древней культуры. Против этого резко выступил св. Григорий Богослов, отстаивавший права христиан на знакомство с древней культурой. (*Прим. пер.*)

шая хлебом, сошедшим с небес. Ты — Дарящая Жизнь всему миру... Ты — сокровище, что Иосиф обрел и нашел в нем многоценный Жемчуг... Ты стала престолом Царя, сотворившего херувимов... Все земные цари притекут припасть к Твоему Свету, и люди познают сиянье Твое, о Пречистая Дева Мария».

Учитывая все это, вправе ли мы рассматривать почитанье Девы Марии в качестве Матери Божьей как своего рода скрытое продолжение культа Кибелы, Великой Матери? Ответ здесь может быть только один: да, вправде, и в пользу этого говорит все дальнейшее развитие христианской традиции. По преданию, после Распятия Иисуса Христа Мария отправилась в путь и поселилась в Эфесе, Малая Азия, где скончалась и была похоронена. А как мы знаем из книги Деяний святых апостолов, Эфес был крупнейшим центром культа Артемиды (римский вариант — Дианы), считавшейся Великой Матерью. После того как апостол Павел выступил с проповедью прямо напротив храма Дианы¹, местный мастер-серебряник обличил его, заявив: «Велика Артемида Эфесская!»² И, однако, именно в Эфесе Мария в 431 г. была впервые официально провозглашена Богоматерью.

Благодаря усилиям церкви на всем протяжении Темных веков многие древние изваяния и алтари Владычицы и Богини-матери были переосвящены в честь Девы Марии. Наиболее священные и почитаемые из этих статуй изображали Деву Марию... черной, что напоминало цвет самого камня³, и поэтому впоследствии такие изваяния стали известны под странным названием — Черная Мадонна. Статуи и жертвенники остались теми же самими; то же можно сказать и о родниках и источниках, пеще-

¹ В храме Дианы в Эфесе стояло огромное изваяние богини с множеством грудей, символизировавших материнское начало. В христианскую эпоху изваяние было разрушено. (*Прим. пер.*)

² Деян. 19, 34. (*Прим. пер.*)

³ В православной традиции тоже сохранились отзвуки этой риторики. Так, в акафистах Богоматерь именуется *камнем горы нерукосечной*, и в православной иконографии есть образ Богоматери, именуемый Гора Нерукосечная, на котором Богородица изображена восседающей на троне, держа в правой руке символическую гору (камень). (*Прим. пер.*)

рах на вершинах гор и всякого рода гротах. Лионская Черная Мадонна находится на алтаре на вершине холма, в церкви, воздвигнутой на развалинах древнего храма Кибелы. Этот пример прямого переноса очевиден и для современного туриста. Крипты соборов Нотр-Дам в Париже и Шартре также хранят не только своих Черных Мадонн, но и жертвенники в честь Матроны (Кибелы). Черная Мадонна из Шартра, Подземная Богоматерь, также находится на своем древнем месте. Все эти пещерные святилища — позднее христианское эхо древних гротов, пещер и

Франция

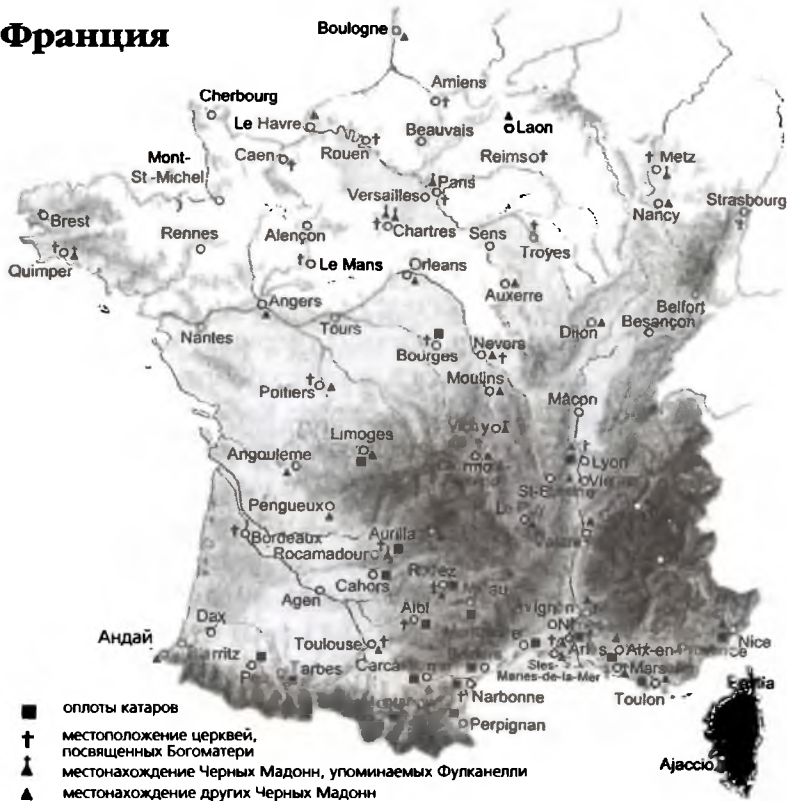

Ил. 7.6. Карта Франции с указанием (1) оплотов катаров; (2) местоположения церквей, посвященных Богоматери; (3) местонахождения Черных Мадонн, упоминаемых Фулканелли; (4) местонахождения других Черных Мадонн.

подземелий, устроенных в недрах горы Диндимус во Фригии. Первоначально кабиры были кузнецами-шаманами, обитавшими в пещерах, и Фулканелли сообщает, что «во тьме подземелий... формировалась реальная оккультная сила».

Изучая судьбы и деяния личностей, участвовавших в истории создания соборов, Крестовых походах и отрядах тамплиеров, мы обнаружили, что все они, от Герберта (папы Сильвестра II) до святого Бернара, были так или иначе тесно связаны с культом Черных Мадонн. Вскоре мы поняли, что отслеживание связей с культом Черных Мадонн — это наиболее верный способ проследить «подземное течение» эзотерики. Популярные в эпоху Меровингов истории о волшебных Черных Мадоннах, приплывших на самоходных кораблях, — это прямое эхо предания о перевозке камня Кибелы в Рим. Даже знаменитый Петр Пустынник, выступая с проповедью Первого Крестового похода, непременно останавливался помолиться у каждой известной Черной Мадонны (см. *ил.* 7.6). В одном только Клермоне, где папа Урбан II провозгласил о начале Первого Крестового похода, находилось не менее пяти древних Черных Мадонн. Одна из этих «мадонн», находящаяся в крипте собора, первоначально представляла собой римскую статую Кибелы на Ключах, а сам собор был возведен на развалинах старого храма богини¹. В христианском храме, естественно, были использованы фундаменты и подземные помещения языческого святилища.

Святого Бернара, который сделал почитание Девы Марии обязательным элементом религиозности, вдохновлял мистический (и одновременно алхимический) опыт встречи с Девой. Однажды в юности Бернар на несколько часов погрузился в мо-

¹ Начало этой традиции формальной христианизации положил еще император Константин Великий. При возведении арки в честь его деяний, главным из которых была легитимизация христианства как дозволенной религии (*religia licita*) (вопреки бытующим представлениям, эдикт Константина не провозгласил христианство государственной религией, а лишь уравнял его в правах с другими культурами), решено было использовать более древние рельефы, поместив на них христианские детали и символику. Более того, при воздвижении

литву перед Черной Мадонной в Дижоне, которая в древности тоже была изваянием римской Кибелы, представленной в виде беременной женщины с огромной налившейся грудью. Когда однажды ночью он прочел слова «Ave Stella Maris» («Славься, звезда Марии») перед Черной Мадонной, ему неожиданно явилась Пресвятая Дева и дала ему три капли Своего молока. Подобно каплям молока из котла Керидвена, которые даровали кельтскому друиду Талесину способность понимать язык птиц и постигать скрытую суть всех вещей, эти капли молока мгновенно преобразили юношу Бернара в образованного святого и реформатора церкви, который практически в одиночку вдохнул в церковь новую жизнь.

Фулканелли в 8-й главе своей «Тайны соборов», посвященной Парижу, приводит список десяти наиболее известных Черных Мадонн, включая две самые знаменитые — Нотр-Дам в Рокамадуре («Любимый камень Света») и Нотр-Дам в Пюи, родном городе Адельмара, папского легата в Первом Крестовом походе, — и одновременно подчеркивает связи между Кибелой/Марией и священным камнем, относящиеся к I в. н.э. Фулканелли мог многое поведать о Черной Мадонне и ее волшебном молоке, в чем мы сможем убедиться в следующей главе, но, пожалуй, самым важным, что позволил себе сказать Фулканелли о Пресвятой Деве, является следующая фраза: «Совершенно очевидно, что то, что раскрывается здесь, — *это сама сущность вещей... Сосуд, вмещающий Дух вещей, vas spirituale*».

Если допустить, что Кибела и ее камень, а затем Грааль и Царица Грааля и, наконец, Шехина — это разные названия одной и

статуи Константина сочли возможным приспособить для этой цели громадную статую Аполлона, придав недавнему богу черты сходства с новым богоподобным императором (Константин отнюдь не упразднил культ императора, процветавший в Риме) и сохранив ореол лучей вокруг его головы, который, естественно, стал интерпретироваться как нимб. Так что использование статуй в качестве «модульных блоков», которые после переосвящения могут быть объявлены кем угодно, — практика не только католическая, и Черные Мадонны — явление отнюдь не уникальное. (Прим. пер.)

той же сути, то сосуд Пресвятой Богородицы¹, заключающий в себе жизнетворный Дух, — это храм у вершины горы, пещера или грот. Это вместилище выступает в роли «дома», который позволяет эфирному духу коалесцировать (преобразиться) в материальный облик богини. Мы находим это в книге «Бахир», где в 4-м и 5-м стихах говорится, что «дом» построен мудростью и наполнен знанием, из которого вытекает поток гнозиса. Это — некий сверхъестественный храм, *байит*, или дом Иосифа, в котором жила Пречистая Дева до Рождества Христа. Он образован из *сефирот* Чохма (Мудрость) и Бина (Понимание), которая, в свою очередь, создает не-*сефиру* Даат, или Знание. Даат — это полость или сосуд, в котором, когда он заполнен разумом, одушевляющим дух вещей, возникает отражение Кетер, или Божьей Головы, к которой невозможно приблизиться в материальном теле. Гнозис, знание, или София, заполненная светом пустота буддистов предельно близки к постижению божественного в той мере, в какой это вообще достижимо для нас.

Понимание этого позволяет понять смысл заключительной части романа Вольфрама — «Титуреля», написанного Вальтером фон Шарфенбергом. Грааль, как истинная сущность Богини, должен храниться в «сосуде» или храме, прежде чем София, или гнозис, сможет стать достаточно восприимчивой, чтобы принять ее благословение и чтобы мог родиться Христос Эммануил (что означает «С нами Бог»). Видение замка Грааля на горе Монсальват, описанное в «Титуреле», представляет собой эзотерические, внутренние спиритуальные мотивы, стоящие за всплеском

¹ Любопытно, в соборе Святой Софии в Константинополе даже спустя несколько веков после захвата его турками в середине XV в. на сводах храма, превращенного победителями в мечеть, вопреки всем канонам и запретам ислама сохранялось прекрасное мозаичное изображение Пресвятой Девы Марии с Богомладенцем на руках. При входе в храм-мечеть доминирующее положение занимала каллиграфическая надпись, воспроизводящая аят (стих) Корана (3:37). В этом стихе рассказывается о рождении Марьям и ее воспитании Закарией. Еще более любопытно, что в Афганистане существует отдельно стоящий минарет (так называемый минарет Джам), все тулово которого сплошь исписано текстом суры «Марьям» из Корана. (*Прим. пер.*)

строительства соборов. По-видимому, готические соборы были задуманы как вместилище духа Великой Богини, что превращало их в живые Граали, исцеляющие и преображающие всех, кто входил сквозь их порталы.

Что же касается их интерьера, то все — архитектоника, цветной переливающийся свет, льющийся сквозь громадные витражные окна, таинственные образы на фасадах — было рассчитано на то, чтобы пробудить в людях дремлющее чувство чуда, гнозиса, сакрального знания. В готических соборах, мистика которых связана с культом Кибелы, Великой Богини и Черных Мадонн, мы видим переплетение нитей, тянущихся от античной алхимии и всевозможных таинств в едином узле — *мистерей-оне*, который должен был пронести это знание сквозь века. И величайшим из этих соборов Грааля по праву является «церковь философов» — знаменитый собор Нотр-Дам в Париже.

Церковь философов

Среди толпы верующих, присутствовавших 11 июня 1144 г. на освящении церкви в аббатстве Сен-Дени, был и молодой парижский студент, старавшийся пробраться вперед сквозь густые ряды иерархов церкви. Наши знания о ранних годах жизни Мориса де Сюлли — это был он — крайне скудны. Родившийся в городке Сюлли-на-Луаре, в семье незнатных родителей, он некоторое время учился в аббатстве Флери, а затем, в возрасте примерно семнадцати лет, отправился в Париж, чтобы учиться в тамошнем университете на левом берегу. Как и большинство жителей Парижа в тот день, Морис проследовал по пути паломников, вспоминая о мученичестве св. Дени, от места пыток святого в восточной оконечности острова Иль-де-ла-Сите до темницы, где святой томился в заключении (она находилась неподалеку от нынешнего цветочного рынка), а затем поднялся вместе с всеми по склону на вершину холма Монмартр к Мартириуму. Оттуда можно было совершить приятную прогулку до самых стен аббатства. На этом нелегком пути некоторые верую-

щие непременно чувствовали, что их мольбы услышаны и святой Дени исцелил их.

Давайте представим себе, как двадцатичетырехлетний Морис, работая локтями, протискивается сквозь толпу к новой церкви, чтобы хоть краешком глаза увидеть праздничную мессу, которую торжественно служили девятнадцать епископов, собравшихся перед золочеными алтарями. Самому аббату Сугерию казалось, что толпа собравшихся «считала себя принадлежащей скорее к хору небесных ангелов, чем людей, и что торжество имело скорее божественный, чем человеческий характер». Оно действительно произвело сильнейшее впечатление на молодого клирика Мориса. Меньше чем за двадцать лет Морис вознесся из полной безвестности к вершинам церковной власти, сделавшись епископом Парижским, доверенным лицом королей. По пути он, возможно, прикидывал в уме, как на этом месте можно воздвигнуть громадный новый собор, который заменит обветшавшие старые церкви на Иль-де-ла-Сите. Этот новый собор, посвященной Богородице, вознесется над руинами античных языческих храмов в честь Матроны и кельтского Меркурия, а также маловыразительными соборами Хильдеберта I, короля из династии Меровингов.

Когда Хлотарь I превратил Париж в новый центр христианизации франков, церковь все еще свято сохраняла свою восходящую к мистическим школам традицию, проводя четкую грань между теми, кто принял крещение, и некрещеными. Некрещеных перед началом главной части таинства просили покинуть храм¹, и поэтому во многих церквях имелись особые крытые галереи, или притворы, где верующие, еще не сподобившиеся

¹ В Средние века литургия делилась на две части: литургию оглашенных, на которой могли присутствовать и катехумены (*слав.* оглашенные), то есть верующие, готовящиеся к крещению, и литургию верных, на которой могли оставаться только те, кто уже был крещен и не находился под епитимьей и разного рода прещениями. Перед началом литургии верных диакон или кто-то из клириков возглашал: «Елицы оглашении, изыдите», и все некрещеные должны были покинуть центральную часть храма, где совершалось таинство Евхаристии. (*Прим. пер.*)

принять крещение, могли спокойно молиться, не нарушая покоя основной части паствы. В V в. этот обычай трансформировался в практику возведения двух отдельных кафедральных соборов, то есть храмов, где находились кафедры епископов. В одном из таких храмов помещались еще некрещеные верующие, а в другом восседали епископы, клирики и представители элиты верующих, которые допускались до принятия св. причастия¹.

Хильдеберт I действительно возвел на острове Иль-де-ла-Сите два разных собора — Сент-Этьен, представлявший собой большую, протяженную церковь для большинства простых членов общины, тогда как меньшая по размерам церковь Богоматери предназначалась для молитвенных собраний крещеной элиты и клира. Таким образом, собор Нотр-Дам в Париже с самого начала выполнял роль храма посвященных. Более того, судя по алтарю, найденному в крипте XI в., мы вправе полагать, что внутреннее ядро Меровингской церкви придерживалось, мягко говоря, весьма специфической концепции христианства, в частности, практикуя почитание богини, напоминающей древнеегипетскую Исиду. Таким образом, собор Нотр-Дам служил связующим звеном с весьма архаичными мистериями и таинствами, которые христианство, по официальной версии, заменило и искоренило.

Меровингский Нотр-Дам был разрушен в 856 г. в результате нападения викингов. Храм был быстро восстановлен и служил бастионом при успешной обороне острова от тех же викингов в 885—886 гг. После разгрома, учиненного викингами, собор Сент-Этьен навсегда потерял свой прежний статус епископского кафедрального собора, уступив его Нотр-Дам. К сожалению, мы не располагаем сколько-нибудь подробными описаниями того, как выглядел Нотр-Дам в эпоху Каролингов. Более того, не

¹ В православной и католической традиции существуют различные практики приобщения Св. Даров. В православной церкви верующие приобщаются Тела и Крови Спасителя под видом хлеба и вина, а в католической причастие под обоими видами принимают только клирики, тогда как миряне причащаются только облатками, то есть Тела под видом хлеба. (*Прим. пер.*)

сохранилось буквально ни единого камня, позволяющего судить о его внешнем облике. Это место было выбрано Морисом де Сюлли для строительства кафедрального собора в новом стиле, и все находившиеся на нем постройки были снесены до основания, точнее — до фундаментов и крипт римской богини Матроны, или Кибелы.

Планировка нового собора началась в 1160 г., сразу же, как только Морис бы избран епископом Парижским. Первый камень в основание собора — произошло это в день весеннего равноденствия 1163 г. — заложил папа римский Александр III, находившийся тогда в Париже. Папа, оказавшийся в изгнании во Франции в результате первой франко-итальянской церковной схизмы, публично объявил об освящении собора Сен-Жермен в Пре, бывшей церкви Сен-Винсента и Святого Креста. Церемония в честь закладки первого камня нового собора носила приватный, но торжественный характер, и епископ Морис Парижский с энтузиазмом приступил к строительству. Вскоре были возведены хоры, а к 1182 г. был построен и освящен верхний алтарь. В 1185 г., в наполовину не завершенном соборе Нотр-Дам патриарх Иерусалимский выступил с проповедью, в которой призвал к началу Третьего Крестового похода. К моменту кончины Мориса де Сюлли, последовавшей в 1196 г., был практически завершен главный неф, за исключением крыши, возведение которой, по завещанию Мориса, было оплачено из личных средств епископа.

На рубеже XIII в. начались работы по отделке западного фасада, и в 1220 г. фасад был завершен до уровня Галереи Царей. Около 1230 г. под влиянием недавно воздвигнутого собора в Шартре были добавлены легкие контрфорсы и проведена некоторая реконструкция нефа. Между внешними контрфорсами были устроены капеллы, и началось строительство южной башни над уровнем галереи. Ее возведение завершилось в 1240 г., и строители приступили к возведению северной башни. В 1245 г. обе башни достигли своей теперешней высоты, и в 1248 г. в соборе был установлен первый колокол — «Гильом». По завершении в 1250 г. работ в главном нефе началась отделка фасадов

трансепта. Эти работы были закончены в 1270 г. Еще двадцать лет ушло на возведение капелл и контрфорсов вокруг хоров, а также на некоторую перестройку главного алтаря. К началу XIV в. все основные работы по возведению Нотр-Дам, не считая отделки интерьера, были завершены.

Хотя строительные работы продолжались более века после его кончины, Мориса де Сюлли смело можно считать главным инициатором и автором всего проекта строительства Нотр-Дам. Проект западного фасада и даже некоторые детали его скульптурного убранства были созданы задолго до начала строительства самих стен. Некоторые статуи были исполнены в 1170-е годы, вскоре после начала «нулевого цикла» возведения собора. Фасады трансепта были спроектированы позже, но в основе их проекта лежало то же мистическое видение, которое вдохновляло епископа Мориса. И хотя мы располагаем документальными свидетельствами того, что тамплиеры финансировали только строительство портала святой праведной Анны, матери Пресвятой Девы, на южной башне западного фасада, нам представляется далеко не случайным тот факт, что сразу же после расправы над тамплиерами, учиненной королем Филиппом IV, все главные работы по возведению Нотр-Дам внезапно были приостановлены.

150 лет, отделяющие торжественное освящение храма аббатства Сен-Дени от репрессий против тамплиеров, знаменуют собой важную эпоху в строительстве соборов. В конце XIV в. первоначально мощный импульс по созданию грандиозных каменных монументов, таких, как Нотр-Дам, заметно ослабел, в результате чего многие из них остались незавершенными. Этот упадок еще больше усугубила эпидемия «черной смерти» (чумы), свирепствовавшая в Европе во второй половине XIV в. Готические постройки XV в. представляют собой по большей части небольшие церкви, такие, как церковь Сен-Жак-ла-Бушери, возведенная по проекту Никола Фламелья, и частные жилые дома, например, особняк Лальемана в Бурже. Понятно, что мистическая, мистериальная составляющая архитектуры после страшных катастроф XIV в. ушла в андеграунд.

Однако Нотр-Дам выстоял. По событиям, окружавшим его строительство, можно проследить всю историю Франции со всеми ее взлетами и падениями. Так, защитная решетка хоров была возведена буквально накануне разгула «черной смерти», свирепствовавшей по всей Европе. В ходе Столетней войны Париж, как и вся Франция, пережил тяжелые времена. Это затянувшееся соперничество между Францией Капетингов и Англией Плантагенетов в значительной мере явилось внешним проявлением закулисной борьбы между тамплиерами и рыцарями Сиона, поддерживавшими противоположные стороны. Нотр-Дам в Париже видел похороны безумного короля Карла VI, который в 1422 г. лишил своего сына наследных прав на престол в пользу Англии. Девять лет спустя, в 1431 г., английский король Генрих VI был торжественно коронован в соборе Нотр-Дам в Париже и провозглашен королем Франции.

К несчастью для Генриха, в эти девять лет знаменитая Иоанна (Жанна) д'Арк, вассал Рене Анжуйского, вознамерилась переписать историю. Благодаря ее вмешательству, а также искусным тактическим действиям герцога Рене осада Орлеана была снята, и Карл VII был коронован в Реймсе в качестве короля Франции. В 1436 г. он освободил от англичан Париж. В последующие 346 лет после этого дня каждый год в первую пятницу после Пасхи в соборе Нотр-Дам в Париже звучал гимн *Te Deum*¹ в память освобождения столицы Франции от английских оккупантов. К тому времени, когда Карл VII скончался в 1461 г., ничто во всей Франции, за исключением все еще оккупированного порта Кале, не напоминало о недавнем засилье Плантагенетов. Кстати, похороны короля, как и похороны его сумасбродного отца, состоялись в Париже, в соборе Нотр-Дам.

В XV в. знаменитый собор по-прежнему пользовался особым почетом, но вокруг него все явственнее слышалось веяние перемен. Слово *готический* применительно к стилю *lux continua* соборов в Сен-Дени и Нотр-Дам впервые было употреблено еще

¹ *Te Deum* («*Te Deum laudamus*» — *лат.*) — «Тебя Бога Хвалим». (*Прим. пер.*)

при жизни Карла VII. Самопровозглашенный архитектурный гений, итальянский зодчий Леон Батиста Альберти, превратно понял слово «гот», употребленное аббатом Сутерием в его средневековом значении, означавшем *еврей*, посчитав, что оно означает *простонародный (грубый)* и происходит от готов — названия одного из племен варваров, захвативших Рим в 410 г. н.э. В результате подобной путаницы в понятиях Альберти счел этот великолепный стиль, характеризующийся гиперболизмом форм и выразительных средств, проявлением фантастической безвкусицы грубых варваров. Фулканелли пишет, что этот мутант пережил века, хотя более точным определением особенностей этого стиля был бы термин *оживаль (стрельчатый)*, то есть образуемый стрельчатыми арками, ибо он более верно определяет внутренний смысл архитектоники соборов. Готическое искусство соборов, по мнению Фулканелли, — это особый тайный язык, своего рода магия, одушевляющая мертвый камень строений, претворяя его в заполненный светом мистический опыт переживания откровения.

Представления об эпохе Средневековья как о варварстве долгое время служили одним из оправданий панегириков Ренессансу с его акцентом на строгие классические формы. В XVI в. эти старые соборы воспринимались как символ влияния и могущества католической церкви, но когда лавина протестов против диктата Рима усилилась, готические соборы и том числе — Нотр-Дам в Париже быстро сделались объектом нападок. В 1548 г. Нотр-Дам был разграблен гугенотами. Именно его окрестности стали в 1572 г. ареной знаменитой Варфоломеевской ночи — кровавой резни гугенотов, спровоцированной намечавшимся браком Генриха IV и Маргариты (Марго) Валуа.

Религиозные распри на долгие восемьдесят лет практически парализовали общественную жизнь Франции. Людовик XIII в 1638 г. дал обет в случае рождения у него наследника перестроить и украсить главный алтарь в Нотр-Дам. В конце того же года под туманными сводами собора вновь зазвучал *Te Deum* в честь появления на свет долгожданного сына и наследника — будуще-

го Людовика XIV, прозванного «король-Солнце». Впоследствии, уже на закате своего долгого правления, Людовик решил почтить память своего отца и исполнить данный им обет: богато украсить алтарь. В 1711 г. во время строительных работ в крипте собора была найдена галло-римская вотивная¹ колонна. Благодаря изображениям, сохранившимся на колонне, мы можем составить представление о духовных ценностях древности и архаической святости этого места.

Так, алтарный камень был центром древнего римского храма в честь Матроны, который, в свою очередь, был воздвигнут на месте более древнего храма Парок, богинь судьбы, которые, согласно мифу, прядли нить рока. В этом качестве он мог рассматриваться в качестве символической модели кубического камня Великой Матери. Изображения Зевса, Эсуса, Гефеста и Великой Матери, сохранившиеся на колонне, символизировали группу из четырех кабиров, или алхимиков-посвященных. Гефест, или Вулкан, как мы уже упоминали, считался отцом кабиров, а Зевс одновременно был отцом, сыном и супругом-любовником Великой Матери. Эсус, обычно отождествляемый с кельтским Геркулесом, — персонаж более проблематичный, особенно если вспомнить, что Электра, самофракийская жрица Великой Богини, была матерью-родоначальницей линии аргиев, в том числе — великих героев Персея и Ясона. В этом контексте Эсус-Ясон становится первым искателем Грааля, одиноким рыцарем, странствующим в поисках камня Богини.

Что касается XVIII в., то он в целом не проявил особого почтения к старому собору. Многочисленные подновления причинили серьезный ущерб первоначальному интерьеру. На хорах были демонтированы стеклянные витражи, основа мистической концепции света, а форма окон в знаменитой готической розе на фасаде была изменена. Кроме того, свою тяжелую руку приложила и Великая революция 1789 г. — собор был превращен

¹ *Вотивный* — жертвенный, принесенный в храм или на алтарь по обету, в знак благодарности богам за помощь и благосклонность. (*Прим. пер.*)

в Храм Разума, и значительная часть прежнего декоративного убранства была уничтожена. В 1793 г. «свободные граждане» сбросили с галереи изваяния царей Израильских, а убранство западного фасада также получило серьезные повреждения.

Придя к власти, Наполеон восстановил отношения с церковью и в 1804 г. в том же соборе Нотр-Дам короновался императором Франции. В 1811 г. в Нотр-Дам под звуки все того же гимна *Te Deum* малолетний сын корсиканца был провозглашен королем Рима, а сам «император» обдумывал планы широкомасштабного вторжения в Россию. В последующие несколько лет Наполеон успел дважды побывать в ссылке, а в Париже тоже дважды была восстановлена, свергнута и вновь восстановлена законная монархия. Избрание в 1830 г. королем Луи Филиппа, получившего статус конституционного монарха, означало очередной поворот в судьбе Нотр-Дам.

В 1820—1830-е годы молодой Виктор Гюго со всем пылом своего романтического пафоса дерзнул пролить свет на перипетии средневековой истории Нотр-Дам. Его роман «Собор Парижской Богоматери», опубликованный в 1831 г., сразу же стал общеевропейским «хитом» и повлек за собой сумасшедшую моду на готику¹. Английским читателям этот шедевр известен под названием «Горбун собора Нотр-Дам», в честь его главного персонажа, соборного звонаря Квазимодо², но на самом деле роман

¹ Любопытная деталь: при восстановлении Водовзводной и Никольской башен и Филаретовской пристройки Московского Кремля, взорванных при отступлении наполеоновскими варварами, были использованы отдельные элементы готической архитектуры. Правда, это было сделано еще до выхода в свет «Собора Парижской Богоматери». (*Прим. пер.*)

² *К в а з и м о д о* (*лат. Quasimodo* — буквально «псевдообраз») — персонаж, являющий собой, по признанию самого автора, одну из оживших химер и горгулий из декоративного убранства Нотр-Дам. С другой стороны, в нем можно видеть подобие Голема, созданного архидьяконом-чернокнижником. Любопытно, что големы, это порождение каббалистической мечты о уподоблении Богу, в легендах всегда выходят из-под контроля создавшего их раввина и даже встают против него. (*Прим. пер.*)

посвящен судьбе самого собора. Действие книги происходит в 1480 г., в поворотный момент его истории, когда традиционные формы уступают место более новым, а книги в камне — страницам, отпечатанным на бумаге.

Одним из юных парижан, на которых роман Гюго произвел ошеломляющее впечатление, был семнадцатилетний студент архитектурного факультета Эжен Эммануэль Виолле-ле-Дюк. В последующие тридцать лет его имя стало настоящим синонимом реставрации. Ле-Дюк, которому едва перевалило за двадцать, был назначен сотрудником национальной комиссии по охране исторических памятников. Благодаря романтическим страницам Гюго в душах многих французов пробудилось новое чувство — забота о реликвиях далекого прошлого.

Глава этой комиссии, Проспер Мериме, более известный как автор новеллы «Кармен», обратил внимание на юного архитектора и направил его на изучение тонкостей средневекового строительного искусства. Вскоре Виолле-ле-Дюку были поручены самые трудные проекты комиссии, число которых иногда доходило до двадцати. В 1845 г. он был назначен архитектором по реставрации собора Нотр-Дам в Париже и следующие двадцать лет посвятил разработке проекта реставрационных работ. Более продуманной подготовки нельзя было и ожидать.

Собор Нотр-Дам в его сегодняшнем виде, каким его описывает Фулканелли, — это, по сути, творение и реконструкция Виолле-ле-Дюка. От вершины реконструированной *флашетты*, где красуется статуя святого Фомы, имеющая странное сходство с самим Виолле-ле-Дюком, до последних конструктивных деталей и элементов декора — на всем видны следы прикосновения рук реставратора. Готика у него видится сквозь призму романтизма, и для пуристов типа Фулканелли результаты трудов реставратора кажутся просто удручающими. Однако реконструкция, осуществленная Виолле-ле-Дюком, не просто восстановила Нотр-Дам, а вернула собор на его законное место в национальном сознании французов.

Беатификация Иоанны д'Арк, являющаяся первым шагом к ее

прославлению в лике святых, состоялась в том же Нотр-Дам в Париже в 1909 г. В день объявления об окончании войны в 1918 г. в соборе также была отслужена месса и исполнен *Te Deum*. Ко времени выхода в свет «Тайны соборов», опубликованной в 1926 г., собор Нотр-Дам в Париже пользовался высоким официальным статусом, но общественное сознание игнорировало его. Официальное провозглашение отделения церкви от государства в 1905 г. превратило вопрос о религии во Франции в нечто вроде тихой заводи для интеллектуалов. Книга Фулканелли привлекла внимание общественности к тому аспекту мистико-эстетического содержания соборов, которому угрожала опасность быть полностью забытым. Романтическое переосмысление готики в стиле Виолле-ле-Дюка до сих пор сохраняет в прикровенном виде то важное философское учение, которое Фулканелли назвал алхимией¹.

¹ Любопытные и глубокие суждения о сущности храмового строительства и его роли в эзотерических традициях высказал в своей капитальной апологетике «Былое и думы» знаменитый русский мыслитель и писатель А.И. Герцен: «Нет ни одного искусства, которое было бы роднее мистицизму, как зодчество; отвлеченное, геометрическое, немо-музыкальное, бесстрастное, оно живет символикой, образом, намеком. Простые линии, их гармоническое сочетание, ритм, числовые отношения представляют собой нечто таинственное и вместе с тем неполное. Здание, храм не заключают сами в себе своей цели, как статуя или картина, поэма или симфония; здание ищет обитателя... В стенах храма, в его сводах и колоннах, в его портале и фасаде, в его фундаменте и куполе должно быть отпечатлено божество, обитающее в нем, так, как извилины мозга отпечатываются на костяном черепе. Египетские храмы были их священные книги. Обелиски — проповеди на большой дороге. Соломонов храм — построенная Библия, так, как храм святого Петра — построенный выход из католицизма, начало светского мира, начало расстрижения рода человеческого. Само построение храмов было всегда так полно мистических обрядов, иносказаний, таинственных посвящений, что средневековые строители считали себя чем-то особенным, каким-то духовенством, преемниками строителей Соломонова храма и составляли между собой тайные артели каменщиков, перешедшие впоследствии в масонство». (*Прим. пер.*)

ТАЙНА СОБОРОВ

*Совершенно очевидно, что то, что раскрывается здесь, — это сама сущность вещей. Действительно, литании говорят нам, что Дева — это Сосуд, вмещающий Дух вещей, *vas spirituale*. «На столе, высоко, на уровне груди мага, — рассказывает Эттеля, — с одной стороны находилась книга или стопка золотых листков (книга Трота), а с другой стороны — сосуд, полный некой небесно-астральной жидкости, состоящей на одну треть из дикого меда, на другую треть — из воды земной и на третью треть — из воды небесной... Итак, в этом сосуде пребывала тайна, таинство...»*



Таким образом, именно на драконе, знаке ртути, следует искать символ мутации и прогрессии Серы, или Эликсира...



Сивилла, когда ее спросили, что такое философ, отвечала:

«Это — человек, умеющий делать стекло».

«Тайна соборов»

ВЕЛИКАЯ АЛХИМИЧЕСКАЯ ТЕМА И ДРЕВО ЖИЗНИ



Нотр-Дам в Париже в изображении Фулканелли

С самого начала нашего путешествия по эпохам и культурам мы решили следовать за Фулканелли всюду, куда бы он нас ни повел. Упоминание о хилиазме в главе «Тайны соборов», посвященной Андайскому Кресту, привело нас к знакомству с гностическими истоками алхимии и ее связями с апокалипсической доктриной хилиазма. Изучая следы тайных сект, мы вплотную приблизились к мистическим традициям всех трех *авраамических*¹ религий. Мы видели, как эти традиции рассыпались и дробились на множество фрагментов, на время уходя в сокровенный, эзотерический план, и как тысячу лет назад папа Сильвестр II (папа-алхимик) и орден хронистов горы Сион заново открыли их и сделали достоянием общественного сознания Запада.

Эти открытия, которые включали в себя математику и астрономию, а также алхимию, можно сказать, вдохнули новую жизнь в цивилизацию Запада, выработав идеологические обоснования для развертывания Крестовых походов и способствуя возникно-

¹ Авраамические религии — иудаизм, христианство и ислам. (Прим. пер.)

вению широких еретических движений. Одним из таких движений было распространение благовествования о Свете в форме эстетики *lux continua* — стиля в церковной архитектуре, основоположником которого стал аббат Сугерий из аббатства Сен-Дени. Вскоре после этого началось массовое строительство соборов нового стиля, в котором — по не вполне ясным причинам и каналам — активно участвовали и рыцари Сиона, и тамплиеры.

К этому моменту наши исследования продвинулись настолько далеко, что мы почувствовали, что можем ответить на большинство основных вопросов, а именно: «Действительно ли Фулканелли говорит правду? Существует ли какая-либо реальная связь, все равно — в истории или традиции, между алхимией и гностической эсхатологией, в частности — учением хилиазма? А если такая связь существует, каким образом она передавалась на протяжении многих веков? Быть может, ее секреты действительно начертаны и зашифрованы на стенах готических соборов?»

Чтобы ответить на последний вопрос, мы должны возвратиться к нашему гиду-экскурсоводу по алхимии — Фулканелли и теме его изысканий — самим соборам. Знали ли сами строители соборов секреты древней иллиуминатской астрономии, тайны мудрости Авраама и то, как ориентация оси-Дракона предсказывает качественные параметры времени? Быть может, эти знания до сих пор хранятся на стенах готических кафедралов? Без этих свидетельств мы просто не можем быть уверены, что обладаем знанием именно этой тайны.

Сегодня, прогуливаясь по широкой паперти у западного фасада Нотр-Дам и вооружившись хорошим французским путеводителем и экземпляром «Тайн», давайте первым делом окинем взором массивную громаду собора. Трудно представить, думали мы, пока на площади перед этим исполином приезжали и уезжали туристические автобусы, привозя и увозя толпы восхищенных гостей со всех концов планеты, как мог выглядеть собор в дни своей молодости. Гюстав Доре в своих иллюстрациях к «Гаргантюа и Пантагрюэлю» Ф. Рабле познакомил нас со своими

Ил. 8.1.
 Гаргантюа,
 восседающий
 на соборе
 Нотр-Дам.
 (Гравюра
 Гюстава Доре.
 XIX в.)



представлениями и грезами о том, как мог выглядеть в ту эпоху Иль-де-ла-Сите (*ил. 8.1*). Добродушный великан облокотился на башни собора, словно облако нависая над толпящимися вокруг него зданиями, и мы испытываем легкий трепет, как и те, кто, стоя на узкой средневековой паперти собора, запрокидывал голову, любясь массивной громадой собора и его вздымающимися в небо башнями.

Подойдя поближе, мы убедились, что, стоя у края нового портала, можно одним взором окинуть весь западный фасад (*ил. 8.2*). Впечатление, которое он производит с расстояния, правильнее было бы назвать ощущением не тяжеловесной мощи, а легкости и изящества. Если Бог — это действительно Верховный Архитектор, то это придает Ему (или Ей) еще более славы в гла-



Ил. 8.2. Фасад собора Нотр-Дам в Париже с паперти.
(Фото Дарлена.)

зах человека. Помня об этом, можно хотя бы до некоторой степени понять и прочувствовать ту веру, которую несли в своих душах строители соборов.

Возвращаясь к Фулканелли, мы видим, что приводимая им подборка символических образов фокусирует наше внимание почти исключительно на западном фасаде собора. Символ Алхимии (см. ил. 8.3), первое из изображений, рассматриваемых Фулканелли в главе «Париж», находится на основании центрального столба большой галереи — галереи Разума.

Наш путеводитель соглашается с подобным прочтением, однако называет это странное изображение символом не только Алхимии, но и Философии и Теологии. Остальные шесть символических изображений явно представляют собой символы сво-

Ил. 8.3. Фигура, изображающая Астрономию, на центральном столбе галереи Разума. Собор Нотр-Дам в Париже. (Иллюстрация № 2 из книги «Тайна соборов».)



бодных наук, перечисленные в путеводителе, а именно: Астрономия, Арифметика, Риторика, Геометрия, Грамматика и Музыка. И однако Философия, все равно — в богословском или алхимическом ее аспекте, — это поистине ключ, необходимый для постижения остальных шести.

Если теперь отвлечься от символики галереи **Разума**, вполне естественно перевести взгляд на башни. В северо-восточном углу южной башни мы видим второе символическое изображение, выделенное Фулканелли, — фигуру Алхимика во фригийском колпаке (см. ил. 8.4). Как писал Фулканелли, Алхимик наблюдает за своим трудом, пристально вглядываясь в некую точку, находящуюся в глубине собора. Кстати, интересно, что оба эти рельефа, Алхимия и Алхимик, являются плодами реставрации Виолле-ле-Дюка. Сохранился поразительный фотоснимок, который можно увидеть в музее собора Нотр-Дам: Эжен Виолле-ле-Дюк, загадочно улыбаясь, стоит перед этим реставрированным рельефом Алхимика, который, судя по выражению его каменного лица, глубоко потрясен представшим ему зрелищем.

Возвратившись на нижний уровень, мы обнаружили, что все остальные иллюстрации объектов Нотр-Дам, отобранные Фулканелли, можно найти в западных галереях. Следующие двадцать два изображения находятся на нижнем уровне центральной галереи. В путеводителе они названы Добродетелями и Пороками, однако нет ни слова о том, какое отношение эти эффектные названия имеют к мрачным и таинственным символам. Для вящей солидности в путеводителе упоминается имя Фулканелли и высказывается предположение, что эти символы могут иметь некое отношение к алхимии, хотя подчеркивается, что сами авторы не согласны с этой гипотезой.

Четыре изображения заимствованы с галереи Пресвятой Девы, что слева от центральной галереи, а последнее — с галереи св. Анны, расположенной справа от центральной галереи. Фул-



Ил. 8.4. Алхимик из южной башни Нотр-Дам в Париже. (Иллюстрация № 3 из книги «Тайна соборов».)



Ил. 8.5. Галерея Пресвятой Девы. Собор Нотр-Дам в Париже. Фулканелли называет семь фигур на саркофагах символами семи планетарных металлов. (Иллюстрация № 26 из книги «Тайна соборов».)

канелли взял центральное изображение из галереи Пресвятой Девы как пример символа планетарных металлов (ил. 8.5), ни словом не обмолвившись о легенде, которую изображает эта сцена. А ведь это — воскресение Девы Марии. Но не успели мы вдоволь посетовать на это необъяснимое решение, как причина его начала проясняться. Фулканелли выбирал образцы изображений с таким расчетом, чтобы они вписывались в заранее заданную картину. Его не волновали предания и легенды, за исключением тех, что подтверждали его точку зрения.

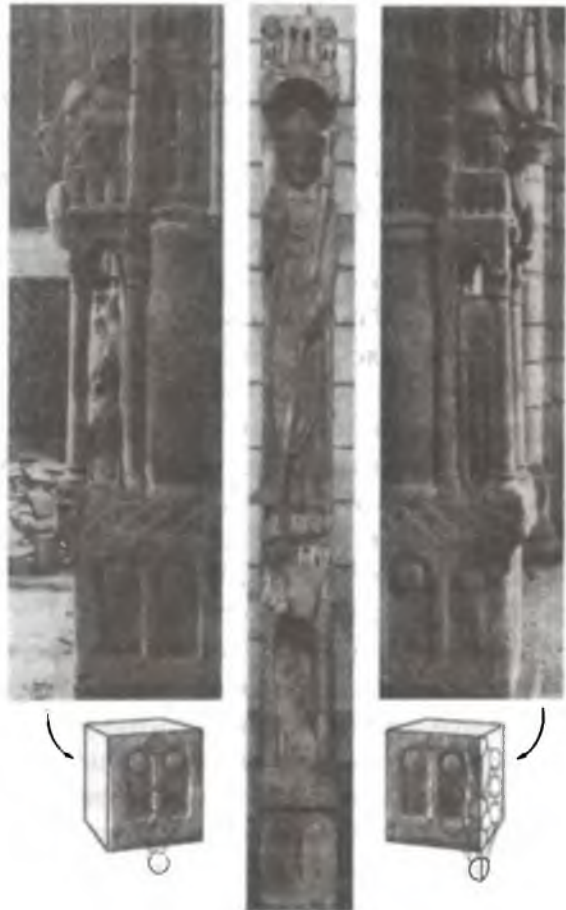

Ил. 8.6. Святой Марсель на среднем столбе галереи святой Анны. Собор Нотр-Дам в Париже. (Иллюстрация № 30 из книги «Тайна соборов».)

Последнее из отобранных Фулканелли изображений из собора Нотр-Дам служит превосходным примером процесса и принципов отбора. На центральном столбе галереи св. Анны находится статуя св. Марселя (*ил.* 8.6), одного из парижских епископов эпохи Темных веков, поразившего дракона — чудовище, обитавшее в тех местах. Фулканелли упоминает об этой легенде спустя пять страниц. По пути он делает ряд колких выпадов в адрес реставраторов, привнесших в изваяния романтический флер. Фулканелли же настаивает, что ключ к тайне алхимии заключался именно в декоративных деталях первоизданного цоколя и изображенного на нем дракона.

По мнению Фулканелли, на этом изображении важен в первую очередь дракон, а не святой, поражающий его. Мы убедились в этом, обратив внимание, что Фулканелли намеренно выбирал изображения с таким расчетом, чтобы описать некий куда более широкомасштабный процесс, чем простое превращение металлов в золото. Но вправе ли мы считать это изображение элементом более широкой эсхатологической картины, тесно переплетающейся с алхимией?

Прожаживаясь по паперти, мы обернулись, чтобы еще раз окинуть взглядом западный фасад. Поистине этот собор таит еще столько информации, сколько легенд... Почему же Фулканелли предпочел остановиться лишь на этих образах? Он обогатил их впечатлениями, вынесенными из образов Амьенского и других соборов, однако мы отчетливо чувствовали, что сердце этой тайны бьется здесь, будучи ограничено тайной великого собора Нотр-Дам в Париже.

Впрочем, Фулканелли оставил нам ключи, и ключи эти скрыты в тексте и иллюстрациях «Тайны соборов». Следующим этапом нашей работы должна стать разгадка послания Фулканелли, той великой герменевтической тайны, которая кроется за алхимическим содержанием соборов, в тексте «Тайны». Фулканелли построил свою «Тайну соборов» как серию из четырех-пяти (если считать позднейшую главу о Андайском Кресте) связанных между собой эссе, каждое из которых рассматривало условное

символическое пространство с разных точек зрения. Итоговым результатом стала сложная композиционная мозаика, единство и цельность которой можно оценить лишь с некоторого расстояния. Вблизи же она выглядит мириадами отдельных разрозненных фрагментов и фактов, каждый из которых имеет определенную символическую важность и согласуется с соседними элементами, но восприятие картины в целом распадается на отдельные символы. Другими словами, за деревьями мы не видели леса.

Между тем, чтобы осмыслить это послание, мы должны научиться мыслить весьма непривычным для нашего современного сознания образом. Подобно столь популярной в 1990-е годы трехмерной компьютерной графике, когда, расслабившись и рассредоточив фокус зрения, мы позволяем зрению проделывать некую скрытую работу, «плавая» над скрытыми и малозаметными элементами фона, мы должны рассредоточить фокус зрения, с тем чтобы символы сами сложились в некую картину, заключающую в себе главную мистическую весть. Когда мы делаем это, когда мы как бы впускаем символы внутрь своего сознания до того момента, когда скрытая информация, недоступная более для внешних помех, начинает оживать в нас, перед нами всплывает очередная загадка: каким образом Древо превращается в Камень, а затем — в Звезду?

Фулканелли говорит нам: решите эту загадку, и вы познаете тайну. Как и все искусные мастера картинок-загадок, Фулканелли вложил в саму загадку ее разгадку. Однако, сколько бы мы ни прикладывали парадоксы к притчам и наоборот, не разгадав загадку, невозможно проникнуть в тайну. В случае с Фулканелли тайна соборов — это отправная точка для ответа на загадку его личности.

Таким образом, пригласив Фулканелли в проводники-экскурсоводы в нашем герменевтическом путешествии, давайте отправимся на поиски решения этой загадки, а значит, и разгадки тайны соборов.

Наш экскурсовод-алхимик задает новую головоломку

«Самым сильным впечатлением в моем детстве — мне было тогда лет семь, не больше — оказалось впечатление, которое до сих пор живо в моей памяти. Впечатление это — взрыв эмоций, вспыхнувших во мне, когда я впервые увидел готический собор». Эти начальные слова первой главы, которая, собственно, и называется «Тайна соборов», погружают нас в личностное пространство автора. С самой первой фразы своей книги Фулканелли предстает перед нами как реальное лицо, несущее некую весть, которую ему предстоит поведать людям. «Оно в тот же миг охватило всего меня. Это было нечто вроде экстаза, исступления, поразившего меня чудом, от которого я никак не мог избавиться...»

Здесь — страсть, вспыхнувшая сразу и на всю жизнь, попытка открыть сердце «магии этого великолепия». Страсть эта, по признанию Фулканелли, никогда не угасала в нем: «Я не умею и никогда не умел противостоять искушению, стоя перед столь роскошными и богато иллюстрированными книгами, которые буквально вздымали до небес свои каменные страницы, покрытые скульптурами и рельефами».

В третьем абзаце Фулканелли прямо говорит читателю о причинах, побудивших его написать эту книгу: «Как, на каком языке и какими образными средствами мог я выразить свое неопишное восхищение? Как мог я выразить свою всепоглощающую признательность этим безмолвным шедеврам, этим мастерам, обходившимся без слов и без голоса?» Другими словами, он размышлял, как ему лучше написать обстоятельный том, излагающий — естественно, для тех, кто умеет читать символы и понимает их язык, — великие и таинственные учения, изложенные на «каменных страницах, покрытых скульптурами и рельефами».

Но, как сразу же напоминает нам Фулканелли, утверждение, что мастера обходились без слов и без голоса, не вполне точно. «Хотя эти каменные книги несли свои скульптурные письмена — фразы, начертанные барельефами, и мысли, устремленные

ввысь, словно стрельчатые арки, — они тем не менее говорили через посредство того неистребимого и всепроникающего духа, который так и дышит с их страниц». Этот неистребимый дух делает эти каменные письма даже более ясными, чем их младшие собратья — рукописные манускрипты и печатные книги — благодаря «простоте их выразительных средств, наивности и гротесковости интерпретации; в них присутствует особое чувство, избавленное от жеманства, аллюзий и литературных околичностей».

Именно это и есть тот самый Голос Неистребимого Духа, утверждает Фулканелли, который звучит в «готике камней». Он связывает этот эмоциональный «язык» с главной темой в музыке, заявляя, что даже григорианские песнопения — это всего лишь «дополнение к тем эмоциям, которые уже скрывает и несет в себе готический кафедрал».

В самом начале своей книги Фулканелли смущенно сообщает нам, что он лично удостоился пережить опыт общения с тем Голосом Неистребимого Духа, который дарит слушающему Его способность понимать «готику камней». Фулканелли знает — в смысле «знания», воплощенного в античном гнозисе, — секрет, кроющийся за этой символиккой. Здесь мы вправе вспомнить высказанное в «Парцифале» утверждение Вольфрама фон Эшенбаха о том, что тайна Грааля, пресловутая *lapsit exillis*, может быть понята только теми, кто изучал его «азбуку без помощи черной магии». Таким образом, язык этой тайны способны понять лишь те, кто обладает опытом инициации и иллюминатства.

После этой смиренной декларации о намерениях Фулканелли переходит к восхвалению эзотерической ценности готических соборов как «громadной конкреции¹ идей», в которой «можно прочесть религиозные, секулярные, философские или общественные мысли, размышления наших предков». Развивая свою мысль, он показывает, как в использовании соборов на протяжении веков переплетались сакральные и секулярные ас-

¹ Конкреция (геол.) — отложения, окаменевшие осаднения. (Прим. пер.)

пекты, от праздников цехов и гильдий до погребений и мелких базаров.

Здесь мы невольно чувствуем, что у нас перед глазами совершается надувательство, жонглерство, подмена. С поражающей воображение внезапностью мы вынуждены перемещать фокус внимания с природы и прямого смысла языка на практические детали лабораторного труда, чтобы найти необходимые пояснения. Нам вдруг заявляют, что готический собор — это «оригинальное творение несравненной гармонии; однако создается впечатление, что религиозное благочестие никого здесь особенно не беспокоило». Фулканелли уверяет нас, что наряду с «фанатическим вдохновением, порожденным самой пылкой верой», в храме присутствовал «почти языческий дух». Это позволяло соборам выражать «тысячу и одну заботу, обуревавшие сердце народа», и притом — таким путем, который демонстрирует «проявления его разума и его воли, отражения его мыслей в наиболее сложной, отвлеченной, естественной и самостоятельной форме».

Таким образом, в этой первой главе голос Фулканелли звучит несколько старомодно, напоминая плод готическо-романтического симбиоза в стиле Гюго середины XIX в. Для читателей, раскрывших книгу Фулканелли в 1926 г., это пахло ветошью, если не откровенным антиквариатом. Однако Фулканелли продолжает играть с частью своих читателей, ссылаясь на классические сцены из «Собора Парижской Богоматери» Виктора Гюго, перемещая фокус внимания читателей на Праздник Дураков.

И здесь мы впервые встречаемся с основным приемом литературной манеры Фулканелли — использованием курсива для выделения слов и фраз с целью создания некоего «скрытого» контекста, который может читаться *независимо* от соседних слов на той же странице. В качестве примера этого давайте обратимся к ключевым словам и фразам в трех последних абзацах 1-й части главы «Тайна соборов»:

«Праздник Шутов... Наука под маской... триумфальная колесница Бахуса... Ослиный праздник... Мастер Алиборон... его ослиная сила, которая для церкви стоит всего золота Аравии, ладана и мирры страны сабиев... мистагоги из земли Саба¹ или Каба... делатели образов... Процессия Лисиц... Ослиный праздник... Флагелляция² с пением аллилуйи... сабот... процессия на карнавале в честь Масленицы... Шомонская чертовщина... *Infanterie dijonnaise*...³ Безумная Мать... их ягодицы... игра в мяч...»

Если мы не в силах решить первую символическую головоломку Фулканелли, у нас не слишком много надежды правильно истолковать всю остальную книгу. Действительно, если предположить, что он играет с нами в честную игру, то тогда критически важный ключ к разгадке должен таиться в исходной группе выделенных слов и фраз. Как же нам прочесть ее?

Первое, что сразу же бросается в глаза, — это то, что Фулканелли хочет привлечь наше внимание к двум крупным церковным праздникам, которые весьма близки по настроению и являются откровенно языческими по происхождению. Первый из них, Праздник Дураков, получивший теперь невероятно широкую известность благодаря диснеевской киноверсии — фильму «Горбун собора Нотр-Дам», по всей вероятности, представляет собой трансформированный вариант римских сатурналий. В Средние века этот праздник отмечался как составная часть Двенадцати Рождественских ночей — святочных торжеств после Рождества, и обычно ассоциировался с праздником Богоявления (Крещения). Поскольку эта дата фигурирует и у Гюго, мы вправе полагать, что Фулканелли не случайно адресует ее нам.

Второй праздник, так называемый Ослиный праздник, представляет собой часть Пасхальных торжеств и по традиции зна-

¹ Страна Саба — царство на юге Аравии, откуда, по библейскому преданию, в Иерусалим к Соломону приходила за советом царица Савская. (*Прим. пер.*)

² Бичевание. (*Прим. пер.*)

³ *Infanterie dijonnaise* (*франц.*) — дижонская пехота. (*Прим. пер.*)

менует собой день весеннего равноденствия или Благовещения Пресвятой Девы, то есть, согласно католической традиции, день зачатия Христа. Будучи в широком смысле связан с тем молодым ослом, на котором Христос торжественно въехал в Иерусалим, провозгласив себя потомком Давида («сыном Давида», то есть Мессией), и с Валаамовой ослицей, наделенной даром пророчества и провозгласившей, что Мессия придет из дома Давидова, Ослиный праздник, как указывает Фулканелли, имеет гораздо более древние алхимические корни. В курсивном метатексте Фулканелли фигурируют «делатели образов», «мистагоги из земли Саба», которые, судя по характеру своих даров (золото, ладан и мирра (смирна)), были магами или волхвами.

Далее Фулканелли упоминает о целой «труппе» алхимических персонажей, для которых «готическая церковь служила театром». В числе «номеров» этой «труппы» перечислены показ ягодиц, игра в мяч и прочие профанные, то есть грубовато-простонародные трюки. Фулканелли связывает их с различными масленичными карнавалами и праздниками накануне Великого поста и пишет, что они являют собой последние следы древних полужазыческих празднеств.

Если же мы прочтем эти три абзаца, не обращая внимания на слова и фразы, выделенные курсивом, у нас возникнет ощущение, что их главная цель — сообщить нам информацию о неких языческих традициях, связанных с соборами, которые реально существуют, но остаются неуловимыми и непостижимыми для нас. Мы можем прочесть эти абзацы хоть сотни раз и быть вполне довольными своими трактовками их содержания и, однако, безнадежно упустим главное содержательное ядро, если не сумеем глубоко вникнуть в содержание слов и фраз, выделенных курсивом. Все это делает «Тайну» книгой по-настоящему инициационного характера, истинно алхимическим документом и, более того, путеводителем в алхимических поисках Камня Грааля — Камня Мудрецов, а Фулканелли — последним по-настоящему великим мастером «зеленого языка».

Разгадка головоломки

Каким же образом мы разгадали первую головоломку Фулканелли? Мы начали с того, что проанализировали значение одной точной даты, указанной нам, а именно 6 января — праздника Богоявления. В ранней церкви день Богоявления, знаменовавший день прихода волхвов, брака в Кане Галилейской и Крещения Иисуса Христа Иоанном Крестителем, имел куда более важное значение, чем сам день Рождества. Для некоторых сект внутри христианства, таких, например, как катары, Богоявление вообще было самым главным, центральным днем в церковном календаре. За совмещением этих трех событий кроется некий туманный секрет — секрет, раскрытие которого угрожало изменением концепции всей вероучительной доктрины христианства в ее изложении официальной церковью.

В этом сочетании символов мы видим, образно говоря, целую связку ключей. Так, здесь присутствует и сексуальная составляющая (брак в Кане Галлейской¹), за которой подразумевается сакральная Брачная ночь Святого Семейства, и официальное провозглашение Иоанном Крестителем в акте крещения Иисуса Сыном Божиим. Приход волхвов — это символ более позднего духовного течения и намек на существование неких просвещенных посвященных. Кроме того, Богоявление символизирует и другую, гораздо более древнюю традицию, чем эта христианская глосса, и в этом качестве оно представляло угрозу для церкви, которая предпочла сместить акценты и выдвинуть на первый план Рождество Христово.

¹ Любопытно, что на браке в Кане Галилейской Христос совершил Свое первое чудо после выхода на земное служение, превратив воду в лучшее вино. Это дало врагам Его повод обвинить Его в волшебстве. Дело в том, что в античном мире роль вина как особой субстанции была настолько велика, что существовало и концентрированное вино, и даже *сухое*, кристаллическое вино, которое можно было незаметно растворить в воде и получить вино. Это был излюбленный трюк бродячих магов. Кстати, и Свое последнее чудо Христос совершил над вином, превратив его на Тайной Вечере в Свою Кровь. (*Прим. пер.*)

Собственно говоря, никаких Евангельских обоснований для установления даты Рождества не существует, ибо в Евангелии можно найти скорее намек на то, что Иисус родился поздней осенью, а не в середине зимы. В ранней церкви вплоть до III в. не существовало традиции празднования дня Рождества Христова, а общее распространение и признание этот праздник получил лишь в IV в. Более того, дата Рождества — 25 декабря — официально была установлена лишь в V в., да и то ее выбор был продиктован соображениями церковной политики, а не стремлением к духовной или исторической точности. Сам обычай служить мессе в честь Иисуса (отсюда — Христова месса)¹ в день рождения Митры — его наиболее могущественного соперника в языческом мире, был простой и понятной попыткой подавить его культ и «переадресовать» молитвы поклонников соперничающего культа, утверждая, что Христос более могуществен, чем Митра, ибо Он вытесняет и замещает последнего. Это разнесение праздников также подрывало еще недавно огромную важность праздника Богоявления и переносило появление волхвов на период сразу же после Рождества, вместо того чтобы сфокусировать внимание на историческом аспекте этого события.

Однако праздник Богоявления оставался крайне популярным полужазыческим празднеством. В XI и XII вв. был возрожден Праздник Шутов², который очень скоро приобрел форму альтернативного религиозного самовыражения. Первые гильдии, или организованные братства свободных торговцев, возникли в качестве организаторов и спонсоров этих карнавалов. В этих гильдиях нашли себе место и прикрытие различные еретические идеи, некоторые из них через несколько веков вновь заявили о себе уже в облике «вольных каменщиков» — франкмасо-

¹Этим объясняется западное название праздника Рождества Христова, Christmas, возникшее из Christ's Mass (букв. Христова месса). (Прим. пер.)

²В славянской традиции слово «шут» очень часто выступало в роли субститута (замены) слова «черт». О языческих капищах и прочих нечистых местах говорили в безличной форме «там шутит». (Прим. пер.)

нов. Церковь, естественно, не видела особой разницы между этими язычествующими гильдиями и тайными обществами откровенно языческого толка и делала все возможное, чтобы прекратить их деятельность.

Праздник Шутов был связан с Богоявлением через посредство более раннего Ослиного праздника. Этот праздник, первоначально проводившийся в период между 14 и 17 января, был установлен в память о приезде Девы Марии на осле в Вифлеем, а также о скором бегстве Ее в Египет. Кроме того, на этом празднике вспоминали и о молодом осле, на котором Иисус въехал в Иерусалим, и о пророчествующей ослице Валаамовой, упоминаемой в Ветхом Завете. В наиболее раннем варианте этого карнавала Царь Шутов являлся в образе царя Валаака, который призывал пророчествующую ослицу. Когда же Праздник Шутов был перенесен на карнавальный период перед началом Великого поста, толпа простолюдинов встречала Царя Ослов, или Царя Шутов, с буйной радостью, напоминающей пережитки римских сатурналий, и он открывал праздник Богоявления. Этот перенос, или сдвиг, в период подъема ереси катаров и вспышки строительства готических соборов свидетельствует о том, что силы, пользующиеся решающим влиянием в церкви, были не вполне и не только ортодоксально христианскими.

Этот праздник, или «герметическая ярмарка», в рамках карнавальной культуры выворачивала наизнанку и травестировала все церковные авторитеты, подвергая «напыщенных клириков и гордую *Науку под маской*» скрытым и явным насмешкам, за которыми сквозили более архаические духовные течения. «Готическую» духовность символизировал Царь Мудрых Шутов, коронация которого в день Богоявления, недвусмысленно намекая на мессианизм Иисуса, Его общение с волхвами, Его крещение и Его первое чудо, превращала его в Великого Царя Иудейского, того самого, родословную линию которого продолжал Иисус — потомок премудрого царя Соломона, строителя первого Храма.

Фулканелли показывает, в каком направлении нам дальше двигаться, упоминая о земле Саба и ее мистагогах и делателях образов. Земля Саба — это, конечно, Аравия и восточная оконеч-

ность Африканского рога, современные Эритрея и Эфиопия, родина сабиев, предков арабов и строителей первоначальной Каабы, священного Куба Пространства, в Мекке, о которой мы уже рассказывали в главе 4. Сабии, по всей видимости, поклонялись Матери-Богине, а также были хранителями культа Кибелы во Фригии, само имя которой могло иметь сабийские корни. Каба Эля, Кибела, несомненно, представляла собой идею, стоявшую за священным Камнем Мекки, который первоначально почитался как *вульва* Матери-Богини Алла (или аль-Лат¹) и престол ее сына, небесного бога Эля, или Аллаха. Кроме того, Саба (Савва, Шеба) — это родина царицы Савской, возможно — прототипа многочисленных Черных Мадонн. Итак, эта еще одна подсказка Фулканелли: ему хотелось, чтобы мы обратили на нее внимание, ибо она — один из ключей его курсивного метатекста.

После этой цепочки ключей мы подошли вплотную к одному исходному источнику — тому самому, о котором мы уже говорили в главе 6. Это — арабский алхимический текст XI в., озаглавленный «Матерь царя», автором которого был некий Абуфалах, или «Сын разума». Как уже говорилось выше, этот труд входил в позднейшую традицию «Бахира», созданного в XIII в. при участии рабби Шломо, который без всяких ссылок включил солидный фрагмент из нее в свой собственный труд по алхимии «Врата неба». Приводимая Абуфалахом ссылка на книгу царя Соломона «ГаМаспен» свидетельствует, что она была ранней версией текста «Великой тайны», вошедшей в состав книги «Бахир». В этой книге, по словам Абуфалаха, Соломон рассказывает о том, как он узнал секреты алхимии от легендарной царицы Савской.

Словно имея в виду этот таинственный текст, стоящий как бы на пересечении всех эзотерических традиций и течений, которые мы уже рассматривали — от «Бахира» до учения катаров, от тамплиеров до романов о Граале, — и считая его недостаточным, ключи, содержащиеся в метатексте Фулканелли, адресуют нас к еще более загадочному труду в русле традиции големизма,

¹ Здесь вспоминается камень Алатырь из русских былин и апокрифов. (*Прим. пер.*)

который также восходит к классическим книгам «Бахир» и «Сефер Йецира». Приводимые Фулканелли комментарии к понятиям «делатели идолов» и «мистагоги» перекликаются с фрагментом из анонимного труда XII в., озаглавленного «Сефер га-Хаим», или Книга Жизни. Написанный около 1200 г. и практически бывший современником романов о Граале уже знакомого нам Робера де Борона, этот таинственный труд прямо связывает традицию големистов, целью которых было одушевление неживой природы, с главным руслом иудейской алхимии, изложенной в «Бахире».

В этом труде мы узнаем, что секрет одушевления неживой материи связан с расположением *меркаба*, или триумфальной колесницы, и соответствующих созвездий на небосводе. Пыль, поднятую движением этой колесницы, собирали и впоследствии использовали в своих целях «все колдуны и маги Египта», пытаясь оживить статуи богов. Далее рассказывается о том, что это — тот самый метод, который в свое время использовал Аарон при оживлении золотого тельца, пока Моисей общался с Богом на горе Синай. По свидетельству анонимного автора, эта техника якобы до сих пор используется в Индии и Аравии. Данный труд уникален и в том отношении, что он описывает более архаическую методику создания голема и не имеет прямых соответствий и перекличек с методом, описанным в книге «Сефер Йецира». Эта более ранняя методика связана, благодаря усилиям рабби Шломо и других провансальских каббалистов, с алхимическими и эсхатологическими трактовками книги «Бахир». По-видимому, «Сефер га-Хаим» — один из немногих уцелевших манускриптов, в которых можно проследить эту связь.

Между тем Фулканелли идет дальше, выделяя слово *сабот* в значении «вращающаяся верхушка», или по-еврейски¹ «Dreidel».

¹ Имеется в виду идиш — еврейский язык, сложившийся на основе средненемецкого в начале II тыс. н.э. Помимо иврита, сакрального языка Ветхого Завета, и арамейского — языка иудеев времен земной жизни Иисуса Христа, еврейская диаспора использовала ряд языков или, лучше сказать, этнорелигиозных аргос на основе европейских языков, наиболее известным из которых был ладино — еврейский язык на базе латино-романских корней, сложившийся в VI—VII вв. н.э. (*Прим. пер.*)

Вращение в данном случае связано с вихрем мистического опыта, а также с вращением небесной мельницы, движение которой на небе перемалывает время. Как мы уже говорили в главе 4, эта концепция имеет особенно важное значение в рамках учения «Бахира». Тот факт, что Фулканелли настойчиво подчеркивает связь этих метафор с праздником Богоявления, заставляет нас задуматься над смыслом именно этого момента времени. Быть может, здесь присутствует еще какой-либо астрономический и эсхатологический ключ-подсказка?

Да, он действительно есть, но, чтобы заметить его, нам придется вернуться немного назад. Фулканелли обращает наше внимание на день весеннего равноденствия, точку, от которой мы отсчитываем прецессию. Дело в том, что точка весеннего равноденствия в наши дни перемещается из знака Рыб в знак Водолея, подобно тому как более двух тысяч лет тому назад она сместилась в знак Рыб из знака Овна. В средневековом тексте «Матерь царя», который активно цитирует Фулканелли, мы узнаем о существовании некоего таинственного образа (идола), способного предсказывать будущее. Подобное предсказание совершенно необходимо, прежде чем станет возможно использовать Камень Мудрецов для трансмутации. «Образ» или «идол» может представлять собой кальку процесса прецессии с указанием точек *меркаба*, то есть расположения созвездий, на основе книги «Сефер га-Хаим». Но при чем же здесь праздник Богоявления? Быть может, эта дата — 6 января — связана с каким-то событием, которое имеет важное значение в широком поле прецессионной мифологии?

Во II и III вв. до н.э. точка весеннего равноденствия приходилась на линию раздела между Овном и Рыбами, а зимнее солнцестояние — на линию раздела между Козерогом и Стрельцом. Спустя тысячу лет в результате прецессии точка зимнего солнцестояния находилась уже в центре знака Стрельца. Спустя еще тысячу лет, в наши дни, она приходится уже на линию раздела между Стрельцом и Скорпионом. 6 января — это ровно 15 дней после зимнего солнцестояния, и около 1100 г. на этот день приходилась точка зимнего солнцестояния, находившаяся на ли-

нии раздела между Козерогом и Стрельцом. В ту эпоху праздник Богоявления означал ту же самую фазу прецессии, «век», обозначаемый нахождением линии раздела между Овном и Рыбами, за исключением того, что в XII и XIII вв. эта точка означала нечто большее, чем просто точку зимнего солнцестояния. Теперь же мы наблюдаем, как она смещается к следующей прецессионной эпохе, когда точка весеннего равноденствия будет находиться между знаками Рыб и Водолея.

Таким образом, в основе рассуждений о миллениуме лежит понимание роли этой точки. Когда эта точка проходила через праздник Богоявления, как это имело место в XII в., в среде еврейских каббалистов самых разных толков, а также в христианском мире поднялась волна эсхатологических пророчеств. В этом ряду можно назвать и таинственные появления загадочного Илии-пророка, вызвавшие публикацию книги «Бахир», и пророческие видения Иоахима дель Фьоре, связанные с этим таинственным событием. Точнее говоря, Иоахим называл датой начала третьего сегмента зодиакального цикла 1260 г., который отстоит всего на десять с небольшим градусов от следующего места нахождения точки зимнего солнцестояния между двумя знаками зодиака. Внезапный, производивший впечатление жеста отчаяния бум строительства готических соборов совпал с апогеем рубежа указанной Иоахимом эпохи — 1260 г. Действительно, невероятно быстрые темпы строительства собора в Шартре (всего 26 лет) производят впечатление, что форсировать работы строителей побудила некая мистическая сила. Таким образом, соборам Нотр-Дам, по всей видимости, предстояло стать вместилищами и обиталищами духа новой эпохи, согласно пророчествам Иоахима дель Фьоре — эпохи Святого Духа.

Таким образом, Фулканелли в своей первой головоломке с метатекстом предоставил нам практически все ключи для разгадки тайны соборов. Но для того чтобы раскрыть этот секрет и проникнуть в тайну «науки под маской», запечатленной в готических соборах, необходим интеллектуальный поиск самого высокого уровня. Фулканелли ведет честную игру и с самого на-

чала предлагает нам все основные ключи, необходимые для того, чтобы понять смысл тайного послания. Но и мы должны проделать свою часть работы, тщательно разбирая эти ключи.

Дракон святого Марсея

Первая головоломка Фулканелли, когда мы немного проникли в нее, обрушила на нас целую лавину информации, аллюзий и отсылок к другим источникам. Однако в этой загадке отсутствовала компонента Тели, ось дракона, упоминаемая в книге «Бахир». Элемент эсхатологического измерения времени упоминается в ней в связи с «образом», который, согласно истории, рассказанной Абуфалахом, предсказывает будущее царю Соломону и царице Савской. Скрытое влияние первоначальной точки зимнего солнцестояния, сопрягающей два знака зодиака в день зимнего солнцестояния, явно представляет собой фактор, способствовавший буму строительства готических соборов. Но о драконах пока и речи нет.

Поэтому нам придется обратиться к шестой части главы «Париж» в книге Фулканелли. Эта часть посвящена всего одному изображению — дракону на цоколе среднего столба в галерее св. Анны (см. ил. 8.б). Фулканелли пишет, что эта статуя «изображает один из кратчайших опытов нашей Науки и, таким образом, заслуживает особого внимания и уважения среди прочих «уроков в камне». Этот короткий, или «сухой», метод, в отличие от более продолжительного влажного метода, осуществляется с использованием *«[о]дного-единственного сосуда, одного вещества, одной печи»*, для его проведения требуются считанные дни, а не месяцы или даже годы. «Алхимической эмблемой этого метода», уверяет нас Фулканелли, можно считать изображение дракона на столбе.

Учитывая тот факт, что Фулканелли, рассуждая об изображении св. Марсея и дракона, цитирует как минимум троих авторитетных алхимиков, мы вправе полагать, что это действительно ключевая алхимическая статуя во всем соборе. Это подозре-

ние подкрепляется цитатой из Грильо де Гиври, которую Фулканелли приводит в начале дискуссии: «Видишь... на правом портале собора Нотр-Дам в Париже статую епископа над аркой, внутри которой показана сублимация философского Меркурия [ртути. — *Прим. пер.*], пребывающего как бы в заточении. Она [статуя. — *Прим. пер.*] учит происхождению священного огня; клир собора, выходя из него через эти врата, закрытые весь год в соответствии с секулярной традицией, показывает, что это — *не путь престолюдинов*, а выход, недоступный для толпы и приготовленный лишь для тесного круга элиты [носителей] Мудрости». На основании этих слов мы смело можем сделать заключение о том, что если в соборе Нотр-Дам в Париже и есть некое изваяние, выражающее и символизирующее самые сокровенные секреты алхимии, то это св. Марсель и дракон.

Когда Фулканелли после долгих рассуждений о природе «сухого» метода и ряда колких выпадов в адрес реставраторов, которые толком не понимали, *что* они «реставрируют», наконец обращается к описанию дракона и знаков на нем, мы получаем точное описание того, что может быть только *осью дракона*:

1. Вертикальная лента, начинающаяся от головы и проходящая по контуру позвоночника вплоть до конца хвоста.
2. Две аналогичные ленты, проходящие наискось, по одной на каждое крыло.
3. Две более широкие поперечные ленты, обвивающие хвост дракона. Первая из них проходит на уровне крыльев, а вторая — над головой царя. Все эти ленты орнаментированы кругами, которые соприкасаются точками на окружности.

Чтобы убедиться, что мы не упустили из виду этот аспект, Фулканелли продолжает: «Что касается смысла, то его выражают круги на лентах на хвосте; центр каждого из кругов помечен очень четко. Теперь алхимики знают, что символом царя металлов служит солярный (солнечный) знак, то есть круг с точкой в середине. Таким образом, мне представляется вполне резонным,

2160 лет назад

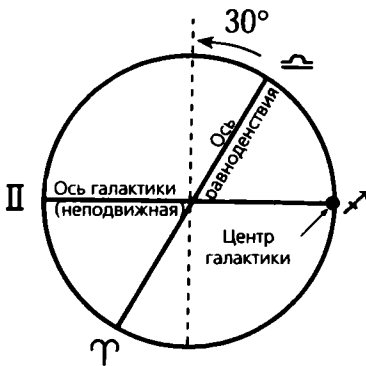

720 лет назад

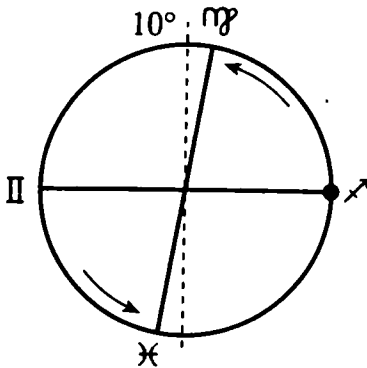

Ось равноденствия располагается перпендикулярно к оси галактики.

В 2002 г. н.э.

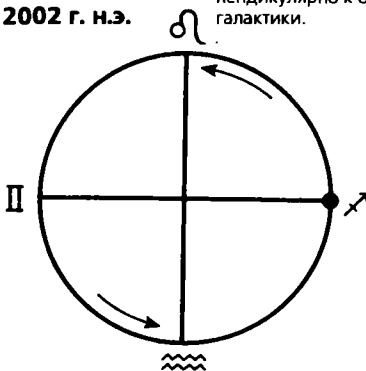

Ил. 8.7. Схема, показывающая прецессию равноденствий. Точка равноденствия на эклиптике смещается на 1 градус против часовой стрелки каждые семьдесят два года*, в результате чего точка равноденствия через каждые 2160 лет перемещается на один знак зодиака назад. Когда точка весеннего равноденствия во II в. н.э. находилась между знаками Овна и Рыб, точка зимнего солнцестояния располагалась между знаками Козерога и Стрельца. Поскольку мы теперь вступаем в новую эру прецессии, точки весеннего равноденствия и зимнего солнцестояния смещаются к линиям раздела между Стрельцом/Скорпионом и Рыбами/Водолеем. Около 1100 г. н.э. фактическая точка зимнего солнцестояния приходилась на 6 января — день Богоявления, что породило лавину ожиданий и пророчеств миллениаристского толка.

*Семьдесят два — сакральный числовой символ завершенной полноты целокупности мироздания. По древней традиции, сохраненной в раввинистическом иудаизме, именно таково (72) число народов и языков мира. Таково же число старейшин Израиля (по 6 от каждого из 12 колен, т.е. 72). В еврейской версии апокрифической книги Еноха упоминаются 72 ангела и 72 имени Бога. По преданию, греческий перевод Ветхого Завета (*лат.* Септуагинта, или Перевод семидесяти толковников) был выполнен 72 переводчиками («толковниками») за 72 дня. Новозаветным аналогом этого является и расширенный круг апостолов — 72 (или 70) учеников Христовых. Небезызвестный пресвитер Иоанн считался царем 72 народов. (*Прим. пер.*)

что, если дракон покрыт множеством символов золота — а он весь покрыт ими вплоть до когтей на лапах, — это объясняется тем, что он способен осуществлять трансмутации материи...»

Давайте вспомним, что, разбирая символы, упоминаемые в главе 4, Фулканелли обращает внимание на линию, идущую вдоль хребта дракона, от его головы до хвоста. Совершенно ясно, что это *тели*, или ось дракона. Этот образ может представлять либо одну из двух больших осей, идущих от центра галактики до ее края, либо ось полюса эклиптики, идущую от созвездия Дракона (*Дракон*) к Малому Магелланову Облаку. Этот знак допускает также все прочие символические интерпретации головы и хвоста дракона — от указания точек затмений до указания конечных точек солнечного цикла.

Линии крыльев означают обращенное назад смещение прецессии оси дракона, которая образует Куб Пространства в сочетании с двумя другими, более стабильными осями. На самом драконе эти линии не пересекаются и располагаются не перпендикулярно друг другу, а под косым углом. Поскольку оригинальная композиция при реставрации утрачена, мы не можем замерить угол между ними, однако не исключено, что он соответствует такому углу точки зимнего солнцестояния относительно оси галактики, который имел место 720 лет назад, составляя примерно 10 градусов дуги прецессии от кубической структуры, как это показано на ил. 8.7.

Две покрытые кругами ленты на хвосте дракона можно рассматривать в качестве двух разнонаправленных циклов движения — прецессии солярного (солнечного) года и прецессии Большого года. Как указывает Фулканелли, эти знаки представляют собой солнечные символы, отмечая солнечные и зодиакальные параметры месяцев или эпох каждого цикла. Таким образом, дракон св. Марселя — не что иное, как огромный Небесный Левиафан, тройная ось дракона, относительно которой выстраивается Куб Пространства, изображаемый как символ всеединства общего астрономического и эсхатологического процесса, лежащего в основе алхимии. А поскольку он одновре-

менно с этим является и символом быстрого, или «сухого», пути в алхимии, то есть секретом секретов, становится понятным, почему этот образ, помимо всего прочего, служил главным ключом посвящения для готических алхимиков и в том числе — для Фулканелли.

Мы можем также не сомневаться: Фулканелли хотел, чтобы мы догадались связать этого дракона с осью Тели, упоминаемой в «Бахире», потому что он, описывая детали оформления цоколя, упоминает о Древе Жизни: «Наконец, по обеим сторонам арки, под самыми когтями дракона, показаны пять составляющих квинтэссенции, включающие в себя три принципа и две природы, и, наконец, символ полноты, число десять, «в котором все завершается и приходит к концу»¹.

Последняя фраза представляет собой неатрибутированный парафраз из книги «Сефер Йецира»: «Мера их — десять, не имеющая конца; [это] глубина начала и глубина конца». Далее «Сефер Йецира» продолжает в том же духе: «Их вид подобен явлению молнии, и предел их не имеет конца». Кроме того, «Сефер Йецира» описывает десять *сефирот*, или эманаций Божественного начала, и двадцать две буквы, соединяющие их. Эти философские спекуляции структурированы в книге «Бахир» в так называемый Эц-Хаим, или Древо Жизни. Фулканелли, со своим скромным парафразом, как бы отсылает нас к подлинной тайне св. Марсея и дракона. Итак, это цоколь, хранящий ключ к тайне.

На цоколе, изображенном на ил. 8.6, мы видим три стороны центрального столба и четыре простых столба, по одному в каждом углу. Фулканелли указывает, что арка образована четырьмя элементами. Следуя направлениям, указанным в книге «Сефер Йецира», к которой мягко отсылает нас Фулканелли, мы видим на этом кубическом цоколе четыре столба. Пятый же, средний

¹ В иудаизме число 10 — одно из основных символических отражений связи материального и духовного мира. Это прежде всего Десять заповедей, данных Богом Моисею на горе Синай, а также *миньян* — минимальное число взрослых мужчин, при котором возможна молитва в синагоге. (Прим. пер.)

ствол Древа Жизни, можно поместить на передней стороне цоколя или совместить его с одним из угловых столбов, и это не нарушает общей архитектоники, хотя общая структура показывает, что именно угловые столбы и являются средними стволами Древа. В любом случае перед нами Древо Жизни, заключенное в Камень Мудрецов, тот самый, который упоминается в «Бахире» и рассматривается в главе 4.

Таким образом, Фулканелли предлагает нам своего рода свод основных положений «просвещенной» астрономии древних. Поскольку известно, что тамплиеры были причастны к финансированию строительства галереи св. Анны, мы вправе полагать, что даже этот символ раскрывает некоторые из их секретов. И действительно, дракон обвился вокруг головы святого, символизируя тесную связь между Бафометом тамплиеров, головой, выражающей *бет'амет*, или место истины, и «просвещенной» астрономией.

Мы вправе усматривать в этом свидетельство того, что этот секрет астроалхимии записан на стенах и в интерьерах готического собора Нотр-Дам. Образ дракона епископа Марселя служит своего рода нитью, связующей древнюю премудрость Авраама, Соломона и сабиев с мистическими школами Александрии и средневековыми тайными обществами, которые, собственно, и возводили эти храмы. Более того, эта нить протянулась до Фулканелли, который, зная секрет, тщательно отобрал образы и символы, выражающие мудрость древних.

Во-первых, сам характер отбора изображений у Фулканелли, не обратившего внимание на множество куда более доступных образов и символов на фасаде и галереях Нотр-Дам, выглядит произвольной или даже хаотической выборкой аллюзий и переключек. И только если увидеть в этой мозаике попытку изложить специфические интерпретации каббалистического Древа Жизни, о чем свидетельствует цоколь с драконом, мнимый хаос обретет черты гармонии, созданной рукой мастера и выражающей герметическую главную тему.

Эта главная «тема», состоящая из десяти сфер и двадцати

двух путей (каналов) и именуемая Древом Жизни, подтверждается представленными у Фулканелли символами из других готических построек, например, Амьенского собора и частных особняков в Бурже конца XV в. Предложенная Фулканелли система прочтения символов, немногим отличаясь от принципов сюрреалистического искусства, позволяет прочитывать глубокое содержание, кроющееся за условными символическими построениями. Создается впечатление, словно Фулканелли, сам большой мастер символического искусства, случайно наткнулся на магический секрет сюрреализма. Или, что более вероятно, сюрреализм представляет собой лишь наиболее позднее художественное выражение герметической картины мира, восходящей к мифам древности.

Мировое Древо и астроалхимия

Наиболее ранний из сохранившихся текстов по алхимии, египетско-иудейский манускрипт «Пророчица Исида», повествует о том, как Исида выведала секреты алхимии у некоего духовного существа по имени Амнаэль, само имя которое указывает на связь с каббалистическим Древом Жизни. Но что же такое Древо Жизни?

Для древних египтян Древо Жизни символизировала колонна Джед, представлявшая также позвоночник Осириса. Джед как мощный культовый и магический объект появился в дельте Нила. Он символизировал «стабильность» или, точнее говоря, «божественную установленность». Мировое Древо, или Мировая Ось — это общий мотив в самых разнообразных шаманических традициях, описывающих, так сказать, инфраструктуру Вселенной. Когда символический образ-идея мирового столпа, интерпретированного как ось Вселенной, обрел термин *джед*, он стал ассоциироваться со сходно звучащими словами, чтобы его можно было записать фонетическим письмом. «Джед» по-древнеегипетски означало также «говорить», «объявлять», «высказывать». При акцентуированном прочтении *ddd-жед* оно становится са-

кральным словом, ибо речь приобретает божественное измерение. Не менее интересны и другие акцентуации. Так, то же самое слово, произнесенное несколько иначе — *джедд*, имеет значение «звезда» или, точнее, апогей или азимут звезды. То же самое прочтение, *джедд*, фонетически весьма близко к древнееврейскому слову *дзет* и означает, как и его еврейский двойник, «оливковое дерево». То же самое слово, причем в весьма близком фонетическом варианте, сохранилось в коптском и арабском языках. Таким образом, оливковое дерево — фонетический прототип Древа Жизни, а возможно, и знаменитого пылающего куста (неопалимой купины) Моисея (см. стих «Свет»¹, Коран, 24:35). Сочетание идеи звезды и образа Древа Жизни свидетельствует о крайне интересном «кусте» значений, ассоциируемых со словом *Джед*.

Корни всех этих египетских слов образуют многоплановый смысловой комплекс, который включает в себя и концепцию речи, включая ее божественное измерение, и точку апогея или зенита звезды, и оливковое дерево, и, наконец, само Древо Жизни. Эта сложная словесная ткань с переплетением смыслов показывает, что древние египтяне мыслили *Джед* как слово, имеющее Божественное произношение, «слово-дерево», связующее жизнь на Земле со звездным планом.

Индоевропейская семья языков обладает целым комплексом языковых корней, аналогичных тому «кусту», который мы только что разобрали при семантическом анализе лексемы *джед*. В реконструированном учеными протоязыке, известном как протоиндоевропейский, роль Мирового Древа выполняет дуб, *дрв*. Дело в том, что подобно тому, как оливковое дерево, благодаря своей способности обеспечивать людей пищей и тем самым га-

¹ В знаменитой суре «Свет» сказано: «Аллах — свет небес и земли. Его свет — точно ниша; в ней светильник; светильник в стекле, стекло — точно жемчужная звезда. Зажигается он от дерева благословенного — маслины, ни восточной, ни западной. Масло ее готово воспламениться, хотя бы его и не коснулся огонь. Свет на свете! Ведет Аллах к Своему свету, кого пожелает, и приводит Аллах притчи для людей. Аллах сведущ о всякой вещи!» (Коран, 24:35). (Прим. пер.)

Ил. 8.8. Древнеегипетская колонна Джед, символ Мирового Древа и позвоночника Осириса. Для древних египтян это был божественный образ мироздания и Мирового Древа, связующего жизнь на Земле с космической драмой звездного неба.

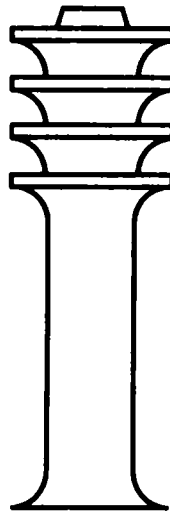

рантировать некую минимальную общественную стабильность, поистине было Древом Жизни для обитателей Средиземноморья, дуб выполнял практически те же функции для древних индоевропейцев, бродивших по травянистым равнинам Азии и густым лесам Европы после последнего ледникового периода. Кроме названия дерева, слово «дуб» в языках индоевропейской семьи означает «твердый», «стойкий», «прочный» и «выносливый». Любопытно, что от этого корня происходят такие английские слова, как *truth* (правда), *trust* (вера, доверие) и *tree* (дерево). Более того, к тому же корню восходит и слово *друид*, означающее «тот, кто видит дуб»¹.

В санскрите, другом индоевропейском языке, слово, означающее дерево, звучит как *дару*, производное от *дрв*. В «Ригведе», древнем своде церемониальных гимнов, созданных индоарийскими завоевателями Индии, мы читаем, что Древо — это материал, «из которого боги сотворили Небо и землю, прочное,

¹ К тому же корню *дрв* восходят и славянское «дерево», и русское «дерево» со множеством производных, и индийское *дравид*. (Прим. пер.)

негниющее, дающее защиту богам». Дерево — это космическая колонна, столб, вокруг которого, согласно космогоническим представлениям, вращается Вселенная. Это Мировое Дерево часто фигурирует в индийском фольклорном искусстве в образе огромного дерева, увенчанного Полярной звездой, которая, кстати сказать, именуется *Друва*, то есть еще одна производная от *дрв*, в значении «твердая», «неподвижная».

Для здравого рассудка сама идея о Полярной звезде как вечном древе представляется полнейшей бессмыслицей. И тем не менее в эксперименте, проведенном доктором Джонатаном Широм из университета Махариши в конце 1970-х гг., было установлено, что это древо заключает в себе странную долю истины.

Эксперимент этот был сосредоточен на сутре, находящейся в третьей части «Йога Сутры» Патанджали, в которой сказано, что «путем выполнения *самаяны* на Друву, то есть Полярную звезду, можно получить знание о движении звезд». *Самаяна* — это состояние глубокой медитации и взаимоконтакта, позволяющее совершать передачу энергии или информации путем концентрации внимания на образе некоего божества или Полярной звезды.

В своей статье, опубликованной в январском номере журнала «*Methaphilosophy*» («Метафилософия») за 1981 г., Шир сообщает, что он ожидал, что его медиумы, опытные мастера медитации, «будут получать информацию о движении звезд в контексте звездного неба, когда мы мысленно сосредоточимся на них». Однако этого не произошло. Медиумы-медитаторы получили указание продолжать практику, индуцирующую состояние *самаяны*, удерживая в фокусе внимания Полярную звезду. Ожидалось, что, если они получат некую информацию, сосредоточив внимание на Полярной звезде, эта информация будет иметь форму привычных образов и понятий.

Однако вместо привычной картины звездного неба, знакомой нам по фотографиям из журнала «Лайф», участники медитации рассказали нечто совершенно иное. «Полярная звезда находится [во внутреннем видении медитатора] на вершине длинно-

го вращающегося столпа света. Зонтикообразная структура, на которой расположены звезды, также выглядит вращающейся... Опыт в целом можно описать как впечатляющее, яркое, красочное и гармоничное зрелище».

Участники медитации сами были поражены увиденным. Они и не представить не могли, что этот образ Мирового Древа¹, по сути, представляет собой архетип, то есть нечто такое, что существует за пределами индивидуального сознания, в коллективном бессознательном, пока не увидели это собственными глазами. Шир отзывается об этом так: «Этот опыт — невинный «побочный продукт» правильного применения этой практики». Другими словами, эта практика «включает» такой опыт, который противоречит здравому смыслу и в то же время расширяет духовные перспективы тех, кто пережил его.

Это и есть наш архетипический Джед. В «Ригведе» сказано буквально следующее: «На вершине далеких небес пребывает / Слово, что объемлет все и вся». Стабильность, в том смысле, в котором она присутствует в слове *джед*, то есть позвоночник Осириса и Мировое Древо, становится связующим звеном между землей и звездами. Другими словами, мы обладаем стабильностью только до тех пор, пока сохраняем связь с нашим звездным источником. Наконец, эксперимент, проведенный Широм, показывает, что духовный взаимоcontact со звездами способен дать участникам медитации информацию, которая недоступна для обычных чувств. Образ Мирового Древа и его зонтикообразной кроны недоступен для обычного созерцателя. Его можно увидеть, только погрузившись в такое состояние сознания, в котором можно вступить в контакт с его природой.

Древние ясновидящие использовали такие же практики, как

¹ Интересно, что концепция Мирового Древа как особого измерения времени присутствует и в китайском даосизме. Там есть представление о вращениях времени, представленного в образных понятиях 10 небесных «стволов» и 12 земных «ветвей». Круговорот земных «ветвей» образует цикл сакрального времени. Движение в цикле земных «ветвей» происходит по часовой стрелке, а начальной точкой отсчета является Север. (*Прим. пер.*)

и участники эксперимента Шира, чтобы исследовать окружающую их Вселенную. Информация, которую они получали от подобных практик, излагалась в кодифицированной форме, превращаясь в религиозные мифы, символы и разного рода союжения Древнего мира. Этот духовный канон, или структурированная и геометрически организованная иерархия, представляет собой некий математический эквивалент «зеленого языка» трубадуров. «Да не входит сюда никто, презирающий геометрию» — такая надпись красовалась над дверями Платоновской Академии в Афинах. И, надо сказать, не без основания.

Этот древний канон чисел практически исчез вместе с крушением и гибелью античного мира. Он существовал лишь в виде отдельных фрагментов и цитат древних авторов до тех пор, пока малоизвестный английский ученый по имени Уильям Стирлинг не составил первое — со времен древнеримского ученого Витрувия¹ — формальное изложение этой системы. Его книга, вышедшая в свет в 1897 г. без указания имени автора, имела длинное название «Канон: Изложение языческого тайного учения, представленного в Каббале как универсальное правило» и стала, как и «Тайна соборов» Фулканелли, весьма авторитетным источником, несмотря на свой темный стиль. Она послужила источником вдохновения для столь разных мыслителей, как физик и археолог Ф. Блай Бонд и вечный *enfant terrible*, непослушное дитя Викторианской эпохи, мистик и наркоман Алистер Кроули, который без лишних церемоний обильно заимствовал у Стирлинга идеи и мысли, используя их в своей книге.

¹ Витрувий (Марк Витрувий Поллион, или Луций Витрувий Мамурра; 2-я пол. I в. до н.э.) — римский архитектор. Создатель базилик, форумов, стадионов. На склоне лет написал обширный, посвященный императору Августу, труд по архитектуре, в котором подробно разбирает все аспекты строительного искусства, в частности — строительство и убранство храмов. В своей книге Витрувий использовал труды 37 более ранних греческих зодчих и инженеров. Первое печатное издание труда Витрувия вышло в 1487 г. и, таким образом, стало одной из *инкунабул* (первопечатных книг). (Прим. пер.)

По словам философа и математика Кейта Критчлоу, выпускника Букминстер Фоллер, «Канон» основан на том объективном факте, что события и перемены в материальном мире, носящие вечный характер, тем не менее всецело определяются и регулируются скрытыми пропорциями, соотношениями, периодичностью и мерами». Как отмечает Критчлоу, «многое здесь объясняется особым тайным языком, который использует автор книги (Стирлинг)».

В главе, посвященной риторике — одному из свободных искусств, символы которых окружают статую Алхимии на центральном столбе собора Нотр-Дам, Стирлинг приводит достаточно простое описание Великого Древа Жизни: «Процесс творения может быть выражен путем начертания каббалистической диаграммы в верхнем полушарии, так что апекс, или корона, простирается до Млечного Пути, а десятая ступень совпадает с Землей». «Каббалистическая диаграмма» Стирлинга представляет собой десятиступенчатую схему разворачивания знания, известную оккультистам как Древо Жизни, и, по его мнению, является схемой, лежащей в основе Канона.

Он пишет: «Учение Каббалы здесь сведено к геометрической диаграмме, в которой десять ступеней были сгруппированы согласно прогрессирующей схеме, так что эманации Духа Элохим исходят от первой ступени, именуемой Венец, и после прохождения через всю схему, то есть девяти ступеней, достигают десятой, заключительной». Эта каббалистическая диаграмма, описанная Стирлингом, была впервые разработана во II в. в тексте «Сефер Йецира». Она изображает реальность как пересечение четырех различных уровней абстракции.

Стирлинг говорит, что «идеи, объединявшие античный мир... и суммарно представленные в этой схеме десяти последовательных ступеней, по-видимому, лежали в основе всей его философии, религии и искусства. В этой схеме мы имеем наиболее близкое приближение к прямому откровению традиционной науки, или Гнозису, который никогда не излагается прямо, но только в виде мифов и символов». Поэтому мы видим, что эта

гностическая схема, стоящая за универсальным языком символизма, языком птиц и «зеленым языком», и есть Великое Слово, или Мировое Древо геометрии.

Поскольку Фулканелли сам сообщает нам, что *арготизм* «зеленого языка» основан на каббалистической схеме смысловых значений, совершенно очевидно, что эта схема представляет собой Древо Жизни, и это должны признавать его адепты. Однако эта очевидная, казалось бы, вещь — осознанно или бессознательно — оказалась вовсе не столь очевидной для ученика Фулканелли, Эжена Канселье.

В «Предисловии ко второму изданию «Тайны соборов» Канселье, демонстрируя понимание важности образной системы звезд в труде своего учителя, заключает свой текст изрядной долей дезинформации. Он утверждает, что главной причиной переиздания этой книги является тот факт, что «эта книга возродила многие важные аспекты фонетической каббалы, принципы и возможности применения которой были полностью утрачены». И хотя это отчасти справедливо, Канселье идет еще дальше, заявляя, что после появления книги Фулканелли с его предисловием «их родной язык вправе более не смущаться при упоминании о еврейской Каббале».

Продолжая свою мысль, он уверяет, что «еврейская Каббала полна всевозможными перестановками, инверсиями, заменами-подстановками слов и исчислениями, столь же точными, сколь и трудными для понимания». Действительно, это справедливо в отношении многих толкований каббалистической тайны, но не имеет никакого отношения к теме универсальности Древа Жизни. Канселье продолжает мутить воду, уверяя, будто *кабала* и *Каббала* происходят от разных корней. По его словам, *кабала* происходит от латинского *caballus* (*кабаллус*), что означает «конь», тогда как *Каббала* — это производное от древнееврейского слова, означающего «предание, традиция». На поверхностном уровне это вроде бы верно, однако Канселье тщательно уклоняется от раскрытия глубинного смысла обоих слов, кото-

рые, естественно, восходят к общему корню, и корень этот — *каба*, то есть «камень».

Фулканелли никогда не озвучивал подобных «трактовок» в корпусе своей книги. В «Тайне соборов» он косвенно намекает, что кабала — это некий «язык богов» и колко задевает «мнимых кабалистов... независимо от того, евреи они или христиане»; а также «мнимых специалистов и знатоков, иллюзорные построения которых не ведут ни к чему конкретному». Далее он продолжает: «Предоставим этим «докторам Каббалы» надуваться спесью», явно имея в виду тех, кто претендует на роль знатоков еврейской Каббалы. Он не говорит ничего негативного о самой Каббале, а лишь подчеркивает, что большинство превратно понимают ее истинный смысл. Таким образом, Фулканелли косвенно признает, что и он понимает Каббалу не вполне верно.

Как мы уже говорили в главе 2, древний текст «Пророчица Исида» в качестве источника своей мудрости упоминает мотив Древа Жизни. Еврейское прочтение имени Амнаэль дает ключ к пониманию его природы. При помощи еврейской *гематрии* можно определить числовое значение этого имени, составляющее 123, число трехчастного Имени Бога, АХХ ЙХВХ ЭЛОХИМ¹, ассоциируемое с тремя верхними *сефирот* на Древе Жизни: Кетер, Чохма и Бина (см. *ил.* 2.9). Как уже отмечалось выше, если разделить имя этого ангела на две составляющих — *Амн* и *аэль*, мы получим числа 91 и 32. Оба эти числа связаны с Древом Жизни: 32 — это сумма путей (каналов) и *сефирот*, а 91 — числовое значение букв еврейского слова *амен*, АМН, и слова *древо*, АЙЛН.

Стирлинг, заново открывший древний канон, в заключение

¹ Известно, что слово *Элохим*, употребленное во 2-й главе книги Бытия, благодаря суффиксу множественного числа («им») буквально означает «боги». О причинах этой весьма странной множественности в монотеистическом иудаизме существует масса гипотез, однако любопытно, что одно из имен Бога переводится как «Я и Он». Не исключено, что подобное имя — глухой отзвук дуализма, прикровенно сохранившийся с доавраамовых времен, эпохи политеистической архаики. Впрочем, возможно, что это одно из слов-субститутов, которыми так изобилует иудейская письменная традиция. (*Прим. пер.*)

своей книги пишет, что Древо Жизни — это схема, раскрывающая секретный язык символизма, то есть язык, выраженный посредством образов свободных искусств, которые окружают статую Алхимии/Философии на цоколе центрального столба в галерее Разума. Фулканелли также указывает на Древо Жизни как на ключ к его описанию дракона, который у него предстает парафразом из книги «Сефер Йецира».

Таким образом, с какой стати нам, единственно по причине предвзятого мнения Канселье, выдумывать какую-то еще трактовку явно каббалистической схемы у Фулканелли? Ведь Фулканелли прямо говорит, что его язык — это отражение универсальной Идеи, прямая ссылка на концепцию Слова/Мирового Древа. Как напоминает нам Фулканелли, каббалистические истоки светоносного искусства представляют собой отражение Божественного света.

Фулканелли не только умело использует схему каббалистического Древа Жизни, но и проявляет себя как мастер и знаток символических деталей. В том, как он разворачивает перед нами свою схему образов и концепций, мы вправе видеть направляющую матрицу античного мира, пресловутое *verbum dismissum*, или утраченное слово эзотерики Запада, раскрывающееся как Божественное Слово/Древо Жизни.

ФУЛКАНЕЛЛИЕВО ДРЕВО ЖИЗНИ И ТАЙНА СОБОРОВ



«Тайна соборов» как Древо Жизни

Фулканелли сообщает нам, что всевозможные изображения, рельефы и пр. на готических соборах говорят куда более выразительно и красноречиво, чем слова и книги. Эти изображения, «очищенные от аллюзий, обладающие простотой выразительных средств, наивностью и гротесковостью интерпретации; в них присутствует особое чувство, избавленное от жеманства, аллюзий и литературных околичностей». Готика, по словам Фулканелли, сродни григорианским песнопениям, многоголосие, слившееся в единой ноте. Эти слова — важный ключ к пониманию книги Фулканелли в целом. Фулканелли объединяет образы или голоса в одной главной ноте, или теме, таким образом, что каждый из голосов вливается в общую тему, образуя единое целое с остальными голосами. Как и музыкальное произведение, структура, делающая возможным такое слияние, основана на принципах геометрии и математики. Это не более и не менее как герметическая Главная Тема, та самая музыка сфер, которая ощутимо присутствует в готических соборах.

Фулканелли вводит Главную Тему уже посредством композиции частей в первой главе своей книги, озаглавленной «Тайна

соборов». Уже судя по названию, мы вправе предположить, что автор хотел сразу же обозначить общую концепцию, или тональность, с точки зрения которой следует воспринимать всю книгу в целом, ее детали и отдельные аспекты. Таким образом, эти девять частей следует воспринимать как вспышку молнии, полыхнувшей со страниц «Сефер Йецира». Образы и темы каждой из частей увязываются с одной из *сефирот*, от Кетер, или Венца, до Йесод, или Основания. Эта схема может рассматриваться как другой интересный символ: меч в камне¹. Три первых части в книге составляют своего рода эфес темы, а клинок меча, основополагающая тема которого — герметическая мудрость готических соборов, хранится в камне виде пяти взаимосвязанных символов в соборах и, что самое главное, на краеугольном «камне» — соборе Нотр-Дам в Париже.

Три следующих главы посвящены теме исходного Древа. Вторая глава «Тайны соборов», «Париж», представляет собой наиболее полное раскрытие главной темы — десяти сфер и двадцати двух путей, включая гностический Путь Возвращения, в расположении двадцати двух образов нижнего ряда галереи Разума собора Нотр-Дам (иллюстрации 4—25 в «Тайне соборов»). Третья глава книги, названная «Амьен», затрагивает тему другого Древа, предлагая читателю более широкое понимание соотношения планет с изображениями нижнего ряда в галерее Амьенско-

¹ Образ меча в камне упоминается у Т. Мэлори в «Повести о Святом Граале». В ней говорится, что прямо из воды торчал некий камень. В этом камне находился меч, который мог извлечь только самый доблестный и достойный рыцарь. Им, как пишет Мэлори, оказался сэра Галахад. Это объясняется тем, что, согласно мифическому родословию, сэра Галахад был... потомком Иисуса Христа в девятом колене. Таким образом, Галахад был единственным, кому открылся Святой Грааль. Любопытно, что подобное описание образа меча в камне в точности соответствует собору Нотр-Дам в Париже, который стоит на острове Сите, то есть, говоря метафорически, представляет собой камень, торчащий из воды. Меч же, если продолжить метафору, — это герметические знания, зашифрованные в символике собора. (Прим. пер.)

го собора. Четвертая глава, «Бурже», связывает целую серию мифологических образов с планетарными сферами, создавая тем самым четвертое Древо. Таким образом, каждое из этих «положений», или *сефирот*, соотносятся с многоплановыми изображениями, на основе совокупности которых можно вывести комплексное значение каждой из *сефирот*. (См. приложение D).

Вершина личного опыта, индивидуальный гнозис, рассматриваемый в первой главе, представляет собой отправную точку той вспышки просветления, которую Фулканелли использует для раскрытия структуры алхимического Древа Жизни. Для каббалиста такая внутренняя вспышка, тварная и творческая последовательность раскрытия Света, выявляет основополагающую структуру реальности в десяти *сефирот*. Таким же путем Фулканелли использует свой опыт постижения соборов, свой индивидуальный гнозис, для раскрытия структуры, лежащей в самом сердце тайны. В символическом направлении Каббалы эта вспышка внутреннего света, молния или озарение¹, становится тем самым пламенным мечом², который охранял Эдемский сад от проникновения в него павшего человека. В символике Фулканелли этот образ становится мечом в камне (см. ил. 9.1), алхимическим экстрактом знаний, извлеченных из контактов с Кам-

¹ Эти состояния практически идентичны состоянию достижения озарения (яп. *сатори*) в дзен-буддизме, выросшем из его более раннего и широкого китайского прототипа — учения *чань*. Считалось, что у адепта, достигшего озарения, раскрываются сверх- и трансперсональные возможности и громадный духовно-творческий потенциал. Для достижения озарения применялись разнообразнейшие техники — от глубокой медитации до включения болевых ощущений путем удара, прижигания, нанесения раны и даже отсечения одной из конечностей. Впрочем, последнее средство, упоминаемое в писаниях теоретиков *чань*, вероятно, следует воспринимать метафорически (ср. евангельское: «Если соблазняет тебя рука твоя, отсеки ее» (Мк., 9, 43)). (Прим. пер.)

² Имеется в виду книга Бытия, где сказано: «И изгнал Адама, и поставил на востоке у сада Едемского херувима и пламенный меч обращающийся, чтобы охранять пути к Древу Жизни» (Быт. 3, 24). (Прим. пер.)

Ил. 9.1. Схема «меч в камне», иллюстрирующая расположение сэфирот на Древе Жизни применительно к девяти частям первой главы «Тайны соборов».

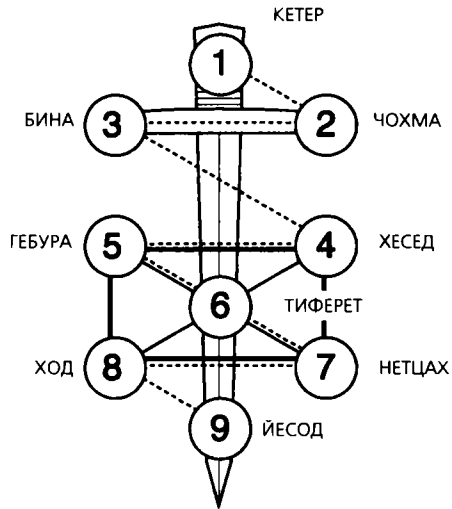

нем Мудрецов, который знаменует собой наступление Золотого века и создание в земном плане нового Камелота¹.

В первых трех частях первой главы складывается вполне конкретная картина. Следуя по пути вспышки молнии, придется признать, что если часть 1 — это острие молнии-вспышки света, Кетер, то часть 2 — это распространение света в мире координат пространства и времени, Чохма. Здесь же, в этой части, Фулканелли сообщает о некой медицинской школе и субботних встречах алхимиков в «малом Красном портике». Это — ключи для тех, кто знает, как пользоваться секретами собора. Он цитирует Виктора Гюго², чтобы адресовать нас — разумеется, если

¹ Камелот — волшебный город короля Артура, где собирались рыцари Круглого стола. В средневековых преданиях, восходящих к кельтским легендам, Камелот символизирует своего рода рыцарский аналог Града Божьего бл. Августина, то есть Небесный Иерусалим. (Прим. пер.)

² Кстати сказать, Виктор Гюго проявлял активный интерес к оккультизму и в зрелые годы увлекался практической магией, то есть спиритизмом, и на одном из сеансов по вызыванию духов решил вызвать «дух»... Иисуса Христа. (Прим. пер.)

мы смеем понять этот намек — к его книге, в частности — к знаменитому «Собору Парижской Богоматери». Часть 2 завершается другим малозаметным намеком на мотивы, которыми руководствовался Фулканелли. «Воистину я сочту себя удовлетворенным и даже вознагражденным за труды, если мне удастся пробудить в читателе любопытство, удержать внимание ленивого наблюдателя и показать любителям оккультизма, что даже в наши дни можно решить задачу раскрытия смысла секретов, изложенных под окаменевшими письменами и страницами этой грандиозной магической книги».

Третья часть первой главы книги Фулканелли, темой которой является тайный язык, рассмотрена в главе 1 нашей книги. Как мы уже говорили, эта часть — ключ к пониманию метода Фулканелли, которому соответствует *сефира* Бина, или Понимание. Вместе с двумя первыми частями она образует высшую триаду *сефирот* на вершине Древа Жизни. Мы вправе также рассматривать эту триаду как эфес меча, который состоит из головки, хвата и перекладины-гарды, а сам меч — как расширенный вариант этой идеи, воплощенный в каменной символике собора Нотр-Дам, этой церкви философов¹.

Чтобы извлечь меч из ножен, необходимо «сжать и схватить», то есть понять идеи, изложенные в эфесе. Первые три этапа просветления образуют картину, на основе которой разворачивается все остальное. Фулканелли применяет эти идеи в отношении своей темы, то есть соборов, делая это таким образом, чтобы помочь нам обрести более глубокий и внимательный взгляд на символы, изложенные на стенах и в интерьерах этих соборов. В остальных частях 1-й главы «Тайны соборов» Фулканелли показывает, что символические компоненты этих «книг в

¹ Любопытно, что знаменитый христианский апологет Тертуллиан, согласно цитате, приводимой у бл. Иеронима, говорил, что «философы — патриархи ересей», и подтвердил это собственным примером, в конце жизни уклонившись в ересь. (*Прим. пер.*)

камне» носят пятеричный характер и образуют в себе самих новый Камень Мудрецов.

Вспышка молнии пронизывает бездны мрака при переходе от Бина (Понимание) к Хесед (Милость). Таким образом, эта вспышка создает свое собственное отражение, а также отражение трех верхних ступеней последовательности, смещаясь сверху вниз. Фулканелли следует этой схеме, и четвертая глава его книги фокусирует внимание на буквальном символизме креста как основы планов *всех* готических церквей. Это перемещение акцентов с теоретической дискуссии о языке птиц к буквальной интерпретации планов готических кафедралов само по себе достаточно резкий шаг, ибо уже не искра света, знаменующая переход от Бина к Хесед, а крест, являющийся основной темой 4-й главы, привлекает наше внимание к самой жизни.

По мнению Фулканелли, все готические церкви, за редким исключением, в основе своей планировки имеют латинский крест, который, по словам автора «Тайны соборов», «представляет собой алхимический иероглиф, означающий «тигель», поскольку слова *тигель* и *крест* суть производные от одного и того же латинского корня. И здесь Фулканелли вновь затевает свою любимую игру с символическими оболочками: «И крест — это воистину тигель, в котором великая Первичная Материя, Сам Христос, претерпела Страсти».

До тех пор, пока мы не поймем связь креста с идеей Милости в том виде, в котором она выражена на четвертой *сефира*, или ступени, нам не удастся осмыслить имеющий место у Фулканелли резкий переход от созвучия к смыслу. Его христианские аллюзии будут казаться чем-то странным до тех пор, пока мы не поймем, что он имеет в виду «милость», даруемую опытом восприятия креста, который он пытается открыть нам. Претерпевший Страсти Агнец, опаленный на кресте преображения, — удачный и эффектный буквальный символ милости Божьей. Но Фулканелли делает следующий шаг.

«Помните также, мои собратья-алхимики, что крест несет на

себе следы от трех гвоздей¹, которыми было пригвождено к нему Тело Христа», — напоминает нам Фулканелли, подобно карнавальному зазывале, указывающему на горошину. Эти три гвоздя суть точки пересечения трех осей галактики, ключ к пониманию истинной древней природы символа креста. Расшаркавшись перед св. Августином² и Пасхальным Агнцем, Фулканелли заявляет: «Крест — это очень древний символ, использовавшийся во все эпохи, во всех религиях и у всех народов, и поэтому было бы ошибочным рассматривать его исключительно христианским символом». И в этом опять-таки сквозит вызов: сумеете ли вы разглядеть зерно истины под всеми нагромождениями христианских молитвословий?

Он предлагает нам подсказку: «Далее мы можем сказать, что план величайших средневековых сооружений за счет добавления полукруглой или эллипсоидной апсиды, соединенной с хорами (см. ил. 9.2), приобретает знакомое очертание древнееги-

¹ Это — согласно католической, а затем и протестантской традиции. По православному же преданию, согласно традиции, запечатленной на православных иконах, гвоздей было не 3, а 4. Дело в том, что «источником информации» для западных художников послужило изображение Христа на Туринской плащанице, где ноги у снятого с креста Господа сложены одна на другую, и создается впечатление, что они были прибиты одним гвоздем. Однако при внимательном изучении Плащаницы было доказано, что раны от гвоздей есть на обеих ногах, то есть гвоздей было *четыре*. О дальнейшей судьбе гвоздей существуют самые разные сведения и легенды. Так, один из гвоздей император Константин, попавший в морскую буря, бросил в волны, и буря тотчас утихла. Другой гвоздь был вделан в нагрудный панцирь Константина. Еще один гвоздь был в VIII в. вделан в наконечник так называемого Копья Судьбы, или копья сотника Лонгина, которым этот римский центурион пронзил тело Распятого Христа, еще не снятое с креста. Еще один гвоздь хранится в ковчеге среди прочих священных реликвий в Московском Кремле. (Прим. пер.)

² Имеется в виду блаженный Августин (Августин Аврелий), епископ Гиппонский (354—430 гг. н.э.), авторитетнейший отец западной (католической) церкви, богослов, автор духовной-богословских сочинений («О граде Божием» и мн. др.). Уроженец Северной Африки. В молодости отдал дань модным философским и гностическим учениям, увлекшись манихейством и неоплатонизмом. (Прим. пер.)

Ил. 9.2.
Древо Жизни
и анк,
наложенные
на план
собора
Нотр-Дам
в Париже.

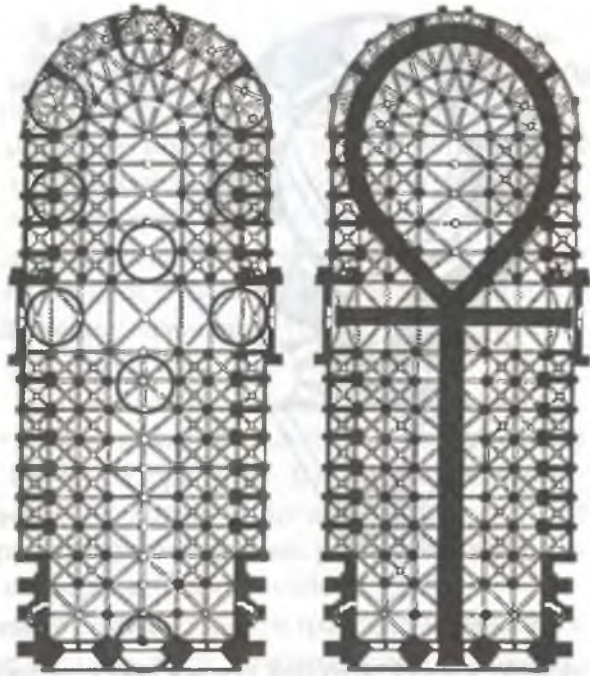

петского иератического знака *crux ansata*, то есть *анка*, который символизирует *универсальную жизнь*, скрытую в материи». Далее Фулканелли предлагает пример подобной планировки из «крипты Сен-Оноре в Арле», крышку саркофага I в. н.э., которая перекликается с изображениями анка в виде креста из роз, знаковыми нам по надгробиям, хранящимся в Коптском музее в Каире.

Чтобы убедиться, что мы поняли его намек, Фулканелли добавляет, что анк также является символом Венеры в астрологии и меди — в алхимии. По традиции, как показано на ил. 9.3, знак анк в виде иероглифа Венеры¹ является единственной формой

¹ Показательно, что после разрушения Иерусалимского храма римляне воздвигли на Голгофе, на месте Крестных Страданий Христа, капище Венеры, просуществовавшее до 20-х гг. IV в., когда оно было снесено по приказанию свв. Константина и Елены. (Прим. пер.)

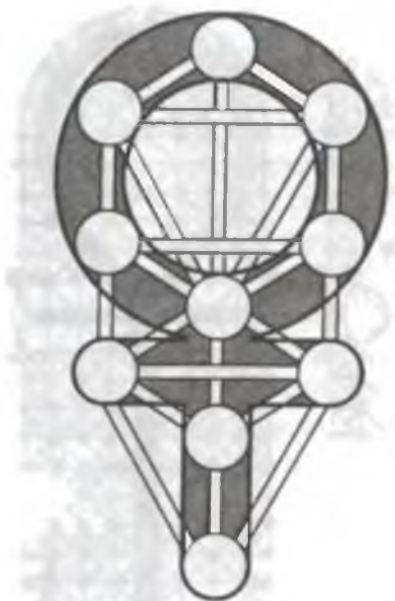

Ил. 9.3. Символ Венеры — анк, содержащий в себе «стволы» Древа Жизни.

(версией) креста, которая полностью содержит в себе Древо Жизни.

Первые шесть *сефирот*, от Кетер до Тиферет, образуют петлю; Ход и Нетцах служат крыльями креста, а Йесод и Малкут составляют древо креста. Фулканелли особо подчеркивает полноту и универсальность этого символа, а затем вновь начинает «тасовать» метафоры.

Для начала он упоминает о метаморфозах креста в камне: «Так уж сложилось, что план любой христианской церкви несет в себе символ первичной материи и ее подготовки к преображению посредством *знака креста*, который указывает алхимику путь получения *Первичного Камня* — краеугольного камня Великого Труда философов». Фулканелли, образно говоря, повышает ставки в игре, сообщая нам, что «это — тот самый камень, на котором Иисус построил Свою Церковь», и упоминая о том, что средневековые масоны совершили то же самое на символическом уровне, придав необработанному грубому камню образ дьявола.

Фулканелли пишет, что точно такой же «иероглиф» можно найти и в символике собора Нотр-Дам в Париже. Этот «образ дьявола», названный «Краеугольный мастер Петр», был расположен в углу ограды хоров, под особой плитой-экраном, и сей мрачный, почерневший камень члены конгрегации собора использовали для тушения свеч. Фулканелли сообщает нам, что этот камень, который «должен был символизировать первичную материю Великого Труда и, персонифицированный под аспектом *Люцифера (Денницы)*, представлял собой символ *краеугольного камня, то есть камня, ставшего главой угла*».

Он цитирует источник XVII в., где упоминается камень, отвергнутый строителями, а затем отсылает нас к весьма необычному изображению из собора Нотр-Дам, упоминаемому в его книге — барельефу, на котором представлен Иисус, благословляющий странной формы камень, расположенный в арке апсиды капеллы с северной стороны собора.

Итак, крест удивительным образом трансформировался в камень, и не просто в камень, а краеугольный камень, который отвергли строители и который стал основанием, на коем Христос основал Свою Церковь.

Но каким же образом этот камень стал «первичной материей», «Первым Камнем», краеугольным камнем Великого Труда алхимиков? Другими словами, как могло древо — а символ анк содержит в себе все «стволы» Древа Жизни, ибо крест — одна из составляющих Мирового Древа, — сделаться камнем?

Здесь раскрываются великие тайны, причем выглядит это как эхо голоса нашего оккультного мастера — карнавального зазывалы. Фулканелли задал нам первую часть головоломки, для разгадки которой нам предстоит погрузиться в пучины премудрости.

Ответ, или разгадка, по всей видимости, связан с архаическими мифами о Мировом Древе, у подножия которого во многих, если не в большинстве древних мифов можно встретить камень или куб, который лежит на пути водного потока или Потопа. Джорджио де Сантильяна и Герта фон Дехенд обнаружили этот

мотив в рамках своего исследования передачи информации о прецессии через посредство мифологии, о чем рассказано в книге «Мельница Гамлета». Их научные выводы свидетельствуют о связи между Ноевым ковчегом, встречающимся в шумерском мифе в качестве идеального куба, и камнем, остановившим воды Всемирного потопа. В другом варианте древнешумерского мифа о Ное/Утнапишти ковчег даже не упоминается, зато фигурирует кубический камень со столбом поверх него, который возносится от неба до земли и закрывает собой вход в водную бездну.

Эта идея встречается и в древнееврейской мифологии. Эбен Шетийах, камень основания, найденный царем Давидом на горе Сион, закрывал, как считается, вход в водную бездну, находившийся под Святой Святых. Образ камня, согласно традиции — белого алтаря, удержавшего собой воды Потопа — этого потока хаоса и катастрофических разрушений, сохранился в христианстве.

Помимо Краеугольного мастера Петра, аналогичные изображения встречаются в церковно-славянских и старогерманских апокрифических молитвенных формулах, в которых почерневший от огня камень, Христов престол и обиталище дьявола, символизирует вход в преисподнюю, надежно прикрывающий своей громадой адское пламя. В старогерманской молитве, упоминаемой в «Мельнице Гамлета», сказано еще более определенно: «В Христовом саду есть родник, в роднике том — камень, а под камнем тем — золотой скорпион». Первый из пяти наших символических компонентов, камень, из которого извлекается меч мудрости, представляет собой крест-камень пространства и времени, тот самый Куб Пространства, образуемый тремя осями галактики.

Фулканелли, по-видимому, знал это, и притом его знания были даже более основательными, чем выводы Сантильяны и Дехенд. Обладая столь глубокими познаниями в древней эзотерике, Фулканелли отсылает нас к истинной сущности алхимической и трансформативной (преобразующей) природы христианства.

Древо могло стать камнем, когда стрела молнии ударила в землю рядом с ним. Согласно этой версии, эти камни — сыны Зеведеевы, так называемые Воанергес, «сыны грома», Иоанн и Иаков, упоминаемые в Новом Завете и являющие собой как бы кристаллизацию тонких энергий, в том числе — электричества, то есть разряда молнии. Наряду с метеоритами эти громовые камни, так называемые *фульгуриты* — в память о стрелах молний, выкованных Вулканом (Гефестом), всегда почитались священными, подобно Каабе в Мекке и камню *бенбен* в Гелиополе.

Фулканелли неоднократно проверяет, правильно ли мы усвоили содержание этой главы, заполненной кубами и четверками, которых и следовало ожидать при разборе четвертой *сефир*а. (Кетер, как нулевая точка, не имеет пространственных измерений. Чохма, как вторая из *сефирот*, или линия, имеет одно измерение, а Бина, третья из *сефирот* — два, образуя плоскость. И лишь Хесед, четвертая из них, имеет три измерения, что и позволяет нам построить куб.) Эта часть главы также указывает на общую структуру камня или куба, образованного средними пятью частями первой главы, что говорит в пользу нашей гипотезы о схеме «меч в камне».

Фулканелли как бы заставляет читателя заглянуть поглубже в тайное содержание идей, которые представляются практически бездонными и неисчерпаемыми. В конце этой части мы можем еще не знать, в чем заключается Первичная Материя алхимии, но мы уже сознаем, что она куда более сложна и космически всеобъемлюща, чем мы могли себе представить.

Следуя далее за молнией с одной стороны Древа на другую, мы как бы перескакиваем с Хесед на Гевура, то есть переходим от Милости к Мощи. И опять дискуссия, уже приводившаяся нами в главе пятой, где речь идет о лабиринте, то есть о разнообразных атрибутах Гевура, таких, как мощь, сила, планета Марс, железо и т.д. На поверхностном уровне возникает впечатление, что лабиринт не имеет никакого отношения к идеям силы и мощи. И, однако, если мы глубже вникнем в суть ключей, предла-

гаемых Фулканелли, мы убедимся, что эта метафора вполне адекватна.

Фулканелли говорит нам, что в церкви лабиринты обычно устраиваются на пересечении главного нефа и трансепта, и приводит перечень сохранившихся храмовых лабиринтов. Он особо выделяет мотив золотого восходящего солнца, располагавшийся в прошлом в центре лабиринта собора в Амьене, а затем вновь возвращается к Шартрскому собору. Фулканелли подчеркивает фонетическое сходство между словами, «на обычном языке звучащими как *La Lieue (the leaque)* («лига») и *Le Lieu* («место»), оставляя открытым вопрос о дальних путешествиях на открытом пространстве, и переходит к описанию несохранившегося изображения Тесея и Минотавра, которое в прошлом занимало центральную часть лабиринта. Он уверяет, что это «еще одно доказательство проникновения языческих тем в христианскую иконографию и, следовательно, знак того, что они несли в себе мифически-герметическое содержание».

Прекрасно, скажет читатель, и каково же это содержание?

Фулканелли обходит этот вопрос стороной, заявляя, что вся эта тема — вопрос дискуссионный, «потому что в нашу задачу не входит заниматься выявлением связей между этими изображениями и знаменитыми сооружениями эпохи античности — лабиринтами Древней Греции и Рима». Не входит? Почему же это?

Дело в том, что тема Минотавра как нельзя лучше вписывается в концепцию Гевура, то есть Мощи и Силы, так что попытка уклониться от разговора о ней — это не ответ. Видимо, Фулканелли хочет, чтобы мы сфокусировали внимание на лабиринте совершенно особого рода, а не на широком спектре мифологем, связанных с этой концепцией. Дело в том, что Фулканелли стремится привлечь наше внимание не к Гевура вообще, а к ее специфическому аспекту — проявлению силы, которое обуславливает восход солнца.

Он делает это, приводя выдержку из «Большой энциклопедии» Бертело, где сказано, что «*Лабиринт Соломона*... это особая каббалистическая фигура, которая встречается в начале некото-

рых манускриптов по алхимии и представляет собой составной элемент магической традиции, ассоциируемый с именем Соломона». Это магическое изображение — не что иное, как древний семивитковый лабиринт, известный в той или иной форме разным народам на протяжении многих тысячелетий, который принято называть Критским лабиринтом. Фулканелли заявляет, что этот лабиринт суть «символическая эмблема Великого Труда», и после долгих лингвистических отступлений об истинном смысле паутины и ариадниной нити прямо признает, что эта форма лабиринта — не что иное, как особый вариант *философского камня*.

Это неожиданное заявление производит сильное впечатление как в отношении прямоты, так и в отношении резко специфического переноса акцентов. Но что же именно в этом лабиринте могло подтолкнуть Фулканелли к столь неожиданному заявлению?

Во-первых, классический семивитковый лабиринт (спираль) — это древнейший сложный символ, созданный человеком. Мы знаем примеры таких символов, возраст которых превышает более шести тысячелетий, и если допустить, что древнегреческий меандр¹ — это один из типов классического лабиринта², придется согласиться, что существуют образцы, чей возраст достигает десяти тысяч лет.

Одно из наиболее значительных исследований лабиринтов, книга сэра Лоунгрена «Лабиринты: древние мифы и их использование в древности», свидетельствует о том, что первоначально лабиринты во всех древних культурах использовались как особое средство оценки ориентации в пространстве и времени.

¹ Меандр — особый вид орнамента в виде изломанной или кривой линии с завитками, получивший широкое распространение в эпоху эгейской культуры. Название происходит от реки Меандр в западной части Малой Азии, имевшей исключительно извилистое русло. (*Прим. пер.*)

² Известны примеры древних лабиринтов — лабиринты в Египте, относящиеся к эпохе XII династии, этрусская гробница в г. Клузий (совр. Кьюзи) в Италии и мн. др. (*Прим. пер.*)

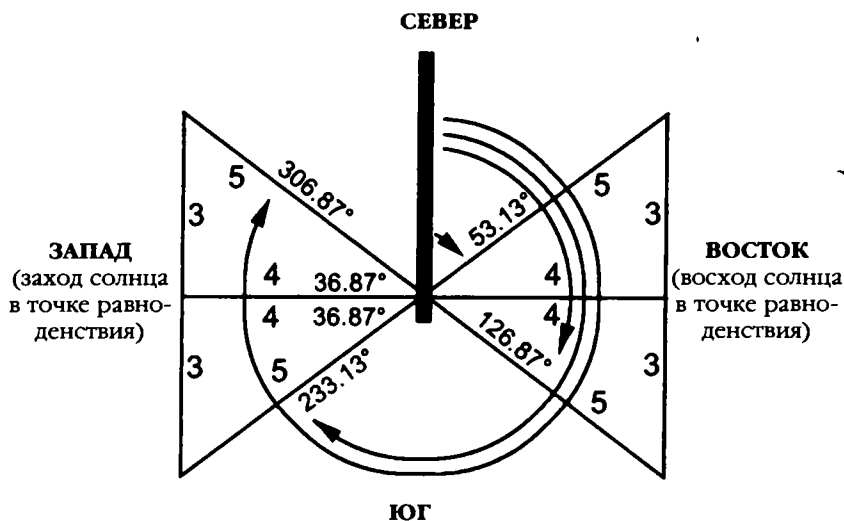

Лабрис типа 3—4—5 и астрономические данные на широте 35° в 1500 г. до н.э. В более высоких северных широтах «топор» становится шире.

Ил. 9.4. Пример того, как *лабрис*, состоящий здесь из четырех прямоугольных треугольников с отношением сторон 3—4—5, может использоваться в качестве средства ориентации в космическом пространстве и как план сивиткового лабиринта.

Лоунгрэн основывает свою гипотезу на сакральной геометрии критского *лабриса* — двойного топора, служившего символом Великой богини. Как показано на ил. 9.4, путем использования этой фигуры, которое зависит от правильного определения северной широты и соотнесения ширины «топора» с широтой той или иной точки, можно получить схему, которая будет точно сориентирована по фазам лунного и солнечного года в данном районе. Разумеется, это можно сделать и без применения кривых и связанных друг с другом линий, то есть всего того, что превращает *лабрис* в лабиринт.

Эти взаимосвязанные пути лабиринта, по которым необходимо пройти, символизировали обретение опыта долгих странствий на одном и том же месте, то есть, другими словами, служили метафорой поиска душой сокровенного смысла бытия. От-

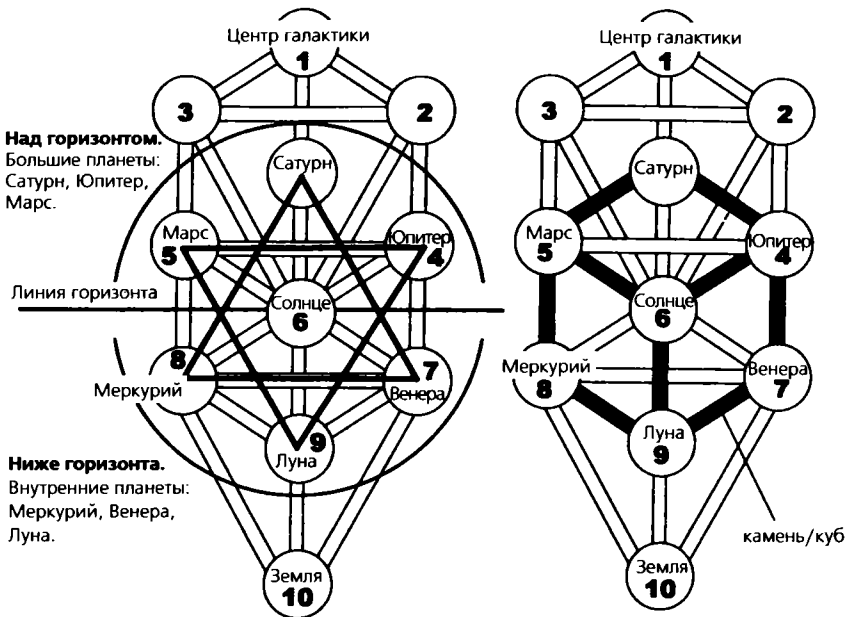

Ил. 9.5. Традиционное соотнесение *сефирот* с планетами.

правная точка лабиринта в Амьенском соборе — восход золотого солнца в центре лабиринта. Предполагалось, что адепт, проходя по условным линиям лабиринта, способен пережить «восход» внутреннего «солнца».

Следуя в лабиринте за нитью Ариадны и затем возвращаясь по ней обратно, мы как бы приобщаемся к опыту путешествия души через смерть и воскресение. Фулканелли подсказывает нам, что нить смысла, задающего комплексные поля «магнита» Вселенной, Солнца, восходящего за нашим солнцем, — это сама архитектура Храма Соломона, эзотерическая ссылка на планетарную шестиконечную звезду, находящуюся в самом центре Древа Жизни. При этом подразумевается, что в результате сочетания этих семи планетарных компонентов, как показано на ил. 9.5, формируется философский камень.

Фулканелли называет пять из семи *компонентов*, а именно Юпитер, Марс, Солнце, Венеру и Меркурий, в качестве составляющих камня, из которого необходимо извлечь меч. Естественно, Сатурн — это гнозис, выраженный совместно первыми тремя главами, рукоять меча, а Луна, которой соответствует глава о Нотр-Дам, — конец меча.

Каждому из этих пяти внутренних элементов соответствуют, по мнению Фулканелли, весьма специфические изображения, связанные как с качественными свойствами *сефирот*, так и с готической традицией символики соборов. Крест и куб Хесед, трансформированные в краеугольный камень, становятся понятными при рассмотрении вопроса о том, почему лабиринту соответствует именно Гевура.

Ответом на него является сакральный характер геометрии. Свойства каждой из планет, от Сатурна до Луны, могут быть выражены в структурной и математической форме путем построения квадратов, основанных на порядковых номерах на молнии. Так, например, номер 3, Бина, соответствует Сатурну и образует квадрат 3×3 (см. ил. 9.5). В рамках этой схемы можно расположить первые девять чисел ($3 \times 3 = 9$) таким образом, что сумма чисел каждой из линий — горизонтальной, вертикальной или диагональной — составит 15.

Магические квадраты могут быть построены для каждого из последующих чисел. Так, 4, или Юпитер, образует квадрат из 16 чисел, и числа в линиях этого квадрата во всех направлениях составляют 34. Существует множество различных теорий, посвященных магическим квадратам, ибо все эти квадраты крайне увлекательны и дают представление не только о мистической математике, но и о магии, но Фулканелли стремится привлечь наше внимание к тому, каким образом магический квадрат образует лабиринт.

Одна из математических теорий, связанных с магическими квадратами, рассматривает вопрос о зеркальной симметрии четных и нечетных чисел, входящих в их состав. Магические квадраты, основанные на четных числах — 4, 6 и 8, соответст-

11	24	7	20	3
4	12	25	8	16
17	5	13	21	9
10	18	1	14	22
23	6	19	2	15

А

МАРС.

Гевура — 5-я из сефирот.
Магический квадрат 5—65.

Ил. 9.6. Преобразование
магического квадрата в план
классического семивиткового
лабиринта.

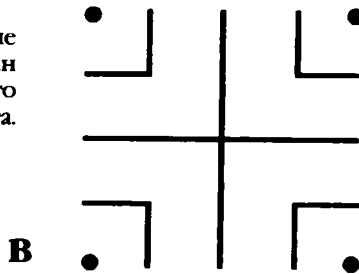

Базовая форма классического
семивиткового лабиринта.



вующих Юпитеру, Солнцу и Меркурию, демонстрируют полу-сферическую симметрию, при которой каждая из сторон представляет собой отражение противоположной, тогда как квадраты на основе нечетных чисел — 3, 5, 7 и 9, являющиеся отражениями, соответственно, Сатурна, Марса, Венеры и Луны,

демонстрируют радиальную симметрию, ориентированную относительно центральной точки. На основании этого можно сделать вывод о том, что квадраты, в основе которых лежат нечетные числа, имеют в центре «кресты», состоящие из нечетных чисел, и нечетные числа в углах. Эта схема радиальной симметрии позволяет нам использовать магические квадраты на основе нечетных чисел в качестве своего рода шаблонов для классических лабиринтов.

Сатурн, соответствующий, согласно Фулканелли, сумме трех первых *сефирот*, представляет собой классический трехвитковый лабиринт. Поскольку Юпитер имеет своим аналогом симметричный куб из четных чисел, планетой, связанной с Гевура, является Марс, квадрат, образующий точный семивитковый лабиринт, о котором упоминает Фулканелли (*см. ил. 9.6*). (Чтобы понять принцип действия подобных построений, давайте возьмем магический квадрат и слегка выделим цветом четные числа в нем. Затем, взяв магический квадрат на основе нечетных чисел, двинемся вправо или влево, соединяя нечетные числа с четными по окружности квадрата. Это и позволит построить базовую структуру лабиринта.)

Планета	Число	Сефира	Геометрическая фигура
центр	1	Кетер	0 измерений: нулевая точка
звезды	2	Чохма	1 измерение: линия
Сатурн	3	Бина	2 измерения: плоскость/ 3-витковый лабиринт
Юпитер	4	Хесед	3 измерения: тетраэдр/куб
Марс	5	Гевура	7-витковый лабиринт
Солнце	6	Тиферет	4 измерения: гиперкуб
Венера	7	Нетцах	11-витковый лабиринт
Меркурий	8	Ход	гипероктаэдр
Луна	9	Йесод	

Ил. 9.7. Таблица каббалистических соответствий между планетами и числами.

Магический квадрат числа-аналога Марса содержит первые 25 чисел, расположенные в нем таким образом, что сумма чисел во всех направлениях составляет 65. Это число, через посредство так называемой *геметрии*, указывает и на свет, и на Адонаи, что по-еврейски означает Господь. Это свидетельствует о том, что квадрат числа Марса некоторым образом связан со светом, который, путем превращения в классический 7-витковый лабиринт, символизирует интерактивное архитектурное решение Храма Соломона, или, точнее говоря, *философский камень*.

На Древе Жизни путь от Гебура, или Марса, к Тиферет, или Солнцу, проходит через Сфинкса, знак Льва, еврейскую букву *тет*, и козырь Мошь в картах Таро. Это обращение к свету, являющееся у Фулканелли темой следующей главы, следует продвижению к центру, то есть пути восходящего солнца. Но прежде чем идти дальше, давайте рассмотрим планетарную модель Фулканелли.

Фулканелли опускает простейший лабиринтный квадрат, соответствующий числу Сатурна, и наиболее сложный и развернутый, соответствующий числу Луны (9), чтобы сосредоточиться на Юпитере (куб), Марсе (7-витковый лабиринт), Солнце (гиперкуб), Венере (11-витковый лабиринт) и Меркурии (гипероктаэдр) (см. ил. 9.8). Поскольку эти гипертетраэдрические фигуры наводят на мысль о еще более сложной структурной организации, их планетарные соответствия свидетельствуют о реальной картине неба, когда на восходе солнца Юпитер и Марс находятся выше линии горизонта, а Меркурий и Венера — ниже ее.

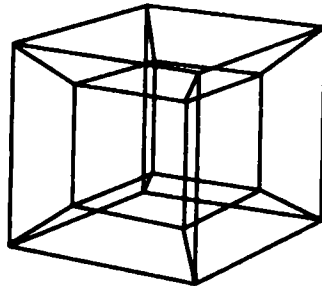

Ил. 9.8. Магический квадрат образует тессеракт, или гиперкуб.

16 углов
32 грани
24 стороны
8 4-мерных
элементов

Обратившись к рассмотрению этих символов, изображенных на Циклическом Андайском Кресте, мы найдем не только очевидную синхронистичность в расположении планет, но и возможный смысл трансформации, которую они символизируют. Мы увидим также, что комплексная геометрия лабиринта включает в себе секреты времени, древнюю технику проекции небесных светил и ориентации, символом которой служит восьмилучевая звезда Исиды-Марии. Однако это выходит далеко за рамки того уровня инициации, который Фулканелли намеревался раскрыть читателю на этом этапе.

Действительно, в этот момент будет вполне достаточно, если читатель сумеет воспринять потенциальную важность лабиринта и его связь с Марсом, витком нити Ариадны, которая ведет к точке восходящего солнца, *сефира* Тиферет, и сакральной геометрии философского камня. Выяснив это с предельно возможной ясностью, давайте вместе с Фулканелли обратимся к волшебному свету, льющемуся сквозь витражные розы, и *сефира* Тиферет, или Красота.

«У всех церквей, — напоминает нам Фулканелли, — апсида обращена на юго-восток, а фасад — на северо-запад, в то время как трансепты (поперечные нефы), образующие крылья креста, обращены на северо-восток и юго-запад. Это постоянная ориентация, предполагающая, что и верующие, и непосвященные, входя в храм с запада, направляются прямо к алтарю, расположенному с той стороны, где восходит солнце, то есть на востоке, где находится Палестина, колыбель христианства. Верующие покидают мрак и направляются к свету».

В этом простом и изящном абзаце Фулканелли подводит нас к тому самому лабиринту, о котором он говорил в предыдущей главе, — лабиринту, ориентированному в пространстве по тому же самому принципу, а также согласно древней традиции строительства храмов, идущей от древних египтян, к таким современным Фулканелли розенкрейцерским группам, как герметический орден Золотой Зари. Действительно, изучение сохранившихся ритуалов этого магического ордена конца XIX — начала XX в. дает немало любопытных фактов, касающихся тай-

ных традиций. Хотя нисколько не удивительно, что магический орден располагал свое храмовое пространство согласно ориентации готических соборов, удивительно другое: Фулканелли, оказывается, знал истинные геометрические параметры, позволяющие считать оба этих «храма» действительно священными.

Чтобы оценить это, надо вернуться к нашему анализу магических квадратов. Мы уже отмечали, что магический квадрат для числа-символа Солнца — а число это четное — может рассматриваться как гиперкуб, то есть куб, имеющий четыре измерения. Его зеркальная симметрия позволяет как бы сложить его пополам по линии третьего измерения и получить куб, имеющий 16 углов, 32 грани, 24 стороны и 8 четырехмерных элементов, как это показано на ил. 9.8. Эти числа, как мы увидим в главе 10, очень важны для фулканеллиевской трактовки изображения Солнца на Андайском Кресте. Таким образом, храм, основанный на этих тайных геометрических параметрах, будет как бы отражать сокровенную деятельность самого Солнца — излучение тайного света, или иллюминирование.

После этого Фулканелли привлекает наше внимание к игре света, льющегося через витражные розетки соборов. Фулканелли говорит, что «Труд проявляется в круговой прогрессии». Эту прогрессию Фулканелли связывает с колесом или огнем — как физическим, так и психическим. Он приводит цитату из некоей алхимической поэмы XVII в., в которой обыгрываются афоризмы Изумрудной таблички и выражается апология «срединного пути», после чего говорится, что «одна лишь роза в силах передать // Огонь и длительность его». Фулканелли подчеркивает, что «именно поэтому средневековые декораторы часто использовали в окнах образ розы, чтобы передать движение материи, смешанной и соединенной со стихией огня», в рамках временной организации света.

Этот образ годичного круга-колеса как колеса света превосходно описывает значение одной из *сефирот* — Тиферет, ассоциируемой с солнцем. Фулканелли подчеркивает это, обращая наше внимание на звезду Соломона, *философский камень*, находящийся в центре Древа Жизни. Он адресуется нас к целой серии

окон с шестилепестковыми розами, которую завершает «роскошная голубая роза Сен-Шапель», и далее говорит, что, «поскольку этот знак [шестилучевая звезда] представляет для алхимика особый интерес», было бы вполне резонно проанализировать в деталях мотив звезды. Затем, возложив «на читателя задачу поиска сравнений, доказывающих это» и «вычленив позитивную информацию», Фулканелли обращается к четвертому компоненту — звезде.

Вместо простоты и ясности, присущих предыдущей главе, Фулканелли выстраивает седьмую главу, повествующую о другой *сефира* — Нетцах (Победа), в виде серии цитат и описаний, заимствованных из древних источников, где упоминается Звезда Избавления, четвертый компонент Камня Мудрецов. (Любителей математических курьезов просим обратить внимание, что $7 + 4$ дает 11, то есть число витков в лабиринте, образуемом магическим квадратом Венеры, планеты, ассоциируемой с этой *сефирой*.) В конце предыдущей главы Фулканелли указывает: эта звезда была той самой, что возвестила о Рождении Спасителя¹, но задачу объяснения подобной атрибуции возлагает на плечи самого читателя.

Здесь мы имеем дело со второй частью загадки, начало которой было предложено нам еще в главе 4. Там было сказано, каким образом Древо может быть трансформировано в Камень, и вот теперь мы сможем увидеть обратное — как Камень превращается в Звезду. Но решить эту загадку очень нелегко, даже не смотря на помощь Фулканелли.

Для начала он предлагает нам познакомиться с тринадцатью различными вариациями мотива звезды, а также одну ссылку на

¹ «Когда Иисус родился в Вифлееме Иудейском во дни царя Ирода, пришли в Вифлеем волхвы [мудрецы] с востока, и говорят: где родившийся Царь Иудейский? Ибо мы видели звезду Его на востоке» (Мф. 2, 1—2). Существует немало астрономических объяснений феномена звезды. Согласно большинству их, имело место некое астрономическое явление (появление кометы, астероида и пр.), причем, как установил еще в XVII в. И. Кеплер, это событие произошло между 4 и 7 гг. до н.э. (*Прим. пер.*)

вымышленный современный источник, просто ради проверки того, насколько мы внимательны. Эти цитаты варьируются от пересказа «Энеиды», созданного Варроном, до приводимого Витковским описания оконного витража в старинной церкви Сен-Жан в Руане и затрагивают куда более широкий круг прототипов, чем Вифлеемская звезда.

Ниже представлены источники и мотивы в том порядке, в каком они упоминаются у Фулканелли:

1. Варрон: Звезда Венеры ведет Энея в Землю Тяжкого Золота, предназначенную ему роком.
2. Гностическая книга Сета: У людей, живущих далеко на Востоке, есть некое Писание, в котором говорится о появлении звезды и рождении Младенца, а также пророчески названы дары, которые будут принесены Ему в надлежащее время. Это пророчество передавалось из поколения в поколение в тесном кругу мудрецов, которые со временем получили название двенадцати Магов. Один раз в поколение они собирались в пещере в недрах Горы Победы, где в течение трех дней предавались медитации, ожидая знамения. И когда знамение было им явлено, оно появилось в образе ребенка, который держал в руках крест и повеление покинуть Иудею. Об остальном рассказано в Евангелиях.
3. Неизвестный автор, апокрифический фрагмент: В нем сказано, что путешествие магов продолжалось тринадцать дней, и чем ближе маги подходили к Вифлеему, тем больше звезда походила на орла и крест над ним.
4. Юлий Африкан¹: Сцена в некоем персидском храме, воздвигнутом Киrom Великим². На ней изображена звезда, восходящая в знак пророчества о рождении Младенца, Ко-

¹ Африкан, Юлий Сикст — христианский грекоязычный автор начала III в., пресвитер в Александрии. Составил хронологический обзор событий греко-римской истории, доведя его до 221 г. н.э. От этого труда сохранились лишь фрагменты в сочинениях позднейших авторов. (Прим. пер.)

² Имеется в виду Кир II Старший, правивший в 558—529 гг. до н.э., царь и основатель великой Персидской державы. (Прим. пер.)

торый суть Начало и Конец¹. Все статуи в храме неожиданно поверглись ниц пред этой звездой в знак поклонения ей. Маги истолковали это знамение и дали царю совет направить послов к Новорожденному. После этого — единственный из всех богов! — явился Бахус (Вакх, или Дионис) и пророчески возвестил, что родившийся новый Бог изгонит все ложных богов. Маги тотчас отправились в путь вслед за звездой и нашли Марику с Младенцем. Любопытно, что маги имели при себе изображение («образ»), на котором была сделана красноречивая надпись: *«Юпитеру Митре, Богу Солнца, Великому Богу, Царю Иисусу посвящает сей дар Держава Персов»*.

5. Св. Игнатий: Он говорит, что свет этой звезды затмевал все прочие звезды на небесах и что *«Солнце, луна и звезды составили единый хоровод вокруг сей звезды»*.
6. Гугин а-Барма: Этот алхимик, живший в XI в., слегка перефразируя, повторяет слова св. Игнатия, утверждая, что «истинная земля», состоящая из *первичной материи*, будет *«протитана и напитана лучами солнца, луны и прочих звезд»*.
7. Халкидий: Гностик IV в., излагавший в своем учении древнеегипетские магические комментарии к символу ахк, египетской звезде, предвещавшей неудачу, переходит к Звезде Судьбы и упоминает о халдейских (т.е. вавилонских) астрономах.
8. Диодор из Тарса: Греческий философ-постпифагореец II в., испытавший влияние Филона Александрийского и еврейских каббалистов, пишет, что эта звезда была не материальным небесным телом, а образом «ураническо-полудневной... силы», принявшей облик звезды, чтобы возвестить о рождении Спасителя.
9. Евангелие от Луки, 2, 8—14: Стихи об ангеле и пастухах, знакомые по детским рассказам о Рождестве Христовом.

¹ Явная аллюзия на Апокалипсис: «Я есмь первый и последний» (Откр. 1, 17). (Прим. пер.)

10. Евангелие от Матфея, 2, 1—2, 7—11: Хорошо знакомый рассказ о приходе волхвов и дарах, принесенных ими Младенцу.
11. Книга Чисел: 24, 17¹: Знаменитое пророчество о Звезде от Иакова, произнесенное Валаамом, пророком Месопотамии, земли халдеев.
12. Триптих в церкви Пресвятой Девы в Ларморе: Центральная панель изображает Пресвятую Деву в окружении символов солнца и луны и в нимбе звезд. В правой руке Пресвятая Дева держит восьмилучевую звезду — в напоминание, по словам Фулканелли, формулы «*Stella Maris*» (Звезда Моря) из знаменитого католического гимна.
13. Приводимое Витковским описание уграченного оконного витража в церкви в Руане рассказывает о типичной звездобразной фигуре, окруженной символами планет.

А теперь давайте поступим так, как подсказывает Фулканелли, и сопоставим некоторые факты, что поможет нам восстановить истину.

1. Звезда Венеры показывает, что мы правильно избрали *сеффира*, а Земля Тяжкого Золота затрагивает темы изгнания и потерянной родины.
2. Гора Победы вновь предлагает точную атрибуцию, а история о магах (волхвах) вводит в символический ряд число 12, а затем и 13 (если считать и само знамение). Это число постоянно воспроизводится в разные эпохи, начиная от Тайной Вечери и кончая рыцарями Круглого стола.
3. Апокрифический фрагмент вновь упоминает о числе 13 и указывает на звезду в созвездии Скорпиона, символом которой является орел с крестом (крест в данном случае заменяет жало Скорпиона).

¹ «Вижу Его, но ныне еще нет; зрю Его, но не близко. Восходит звезда от Иакова и восстанет жезл от Израиля...» (Чис. 24, 17). (Прим. пер.)

4. Бог Гелиос (*греч.* Солнце) символизирует Великое Солнце, Солнце, стоящее за солнцем, которое определяет цикл Большого Года прецессии, а упоминание о Дионисе указывает на шаманические корни христианства как религии экстатических мистерий. Образ Марии с Младенцем также указывает на Исиду и Гора, культ которых возник и развивался параллельно с культом Диониса.
5. В этом отрывке Исида четко позиционируется как центр галактики, хоровод вокруг которого образовали Солнце, Луна и звезды.
6. Упоминание об алхимике указывает на особую близость между процессами, происходящими в центре галактики, и основами алхимии.
7. Халкидий указывает, что одна и та же Звезда Судьбы может быть и доброй, и злой, о чем знали еще древние египтяне.
8. Диодор Сицилийский, по всей видимости, хочет сказать, что этот звездный символ — не совсем то, что мы имеем в виду под звездой, а некий периодический выброс тонких энергий.
9. Гностическое учение о воплощении Иисуса заключало в себе поистине благую весть для них. Оказывается, материя может быть очищена и искуплена благодаря проникновению в нее Божественной Славы, символом которой служил Младенец, рожденный на линии раздела созвездий Льва и Девы.
10. Знакомая легенда о Трех восточных Царях-Мудрецах, проводивших астрономические наблюдения, которые и возвестили им о рождении Спасителя.
11. Пророчество Валаама о Звезде от Иакова и Скипетре от Израиля крайне интересно как первое и наиболее древнее пророчество о приходе Мессии в корпусе Ветхого Завета. Валаам, разумеется, был не иудеем, а магом или жрецом бога Ваала, то есть Всевышнего Бога. Древний Дракон — созвездие, как бы «обвившееся» вокруг одной из точек Вселенной, северного полюса эклиптики.

12. Дева отождествляется с Марией, Исидой и Звездой Моря.
13. Намек на тантрическое или алхимическое действо по сотворению Звездного Младенца.

Итак, как же нам быть с пророчеством Фулканелли, изложенным в этой главе, после того как мы получили неоспоримые факты?

Группа древних адептов (посвященных) астрономии, магов, наблюдали необъяснимое знамение, которое, по всей вероятности, представляло собой похожий на звезду выброс световой энергии в области созвездия Скорпиона, точнее — его «хвоста», похожего на крест. Это созвездие, напомним, находится неподалеку от центра галактики. Когда это знамение появилось на небе, маги тотчас отправились в путь, чтобы поклониться Спасителю, то есть найти Матерь Исиду/Марию и Ее Младенца. И они «нашли» ее, то есть центр галактики, и ее младенца — источник нового, невиданного света, о существовании которого прежде знали лишь маги и шаманы. Этот новый свет связан с алхимическим процессом и тантрическим звездным младенцем, и автор намекает, что всю эту тайну в целом можно найти в трудах древних астрономов Египта, Ханаана и Месопотамии.

Эти числа также указывают на эзотерический зодиакальный круг, насчитывающий тринадцать знаков¹, — круг, ориентированный в направлении центра галактики, находящегося примерно между созвездиями Скорпиона и Стрельца. Это раскрывает перед нами совершенно иную, весьма архаическую картину

¹ В иудейской эзотерике излюбленным символом является роза о тринадцати лепестках, указывающая на Бога и двенадцать колен Израилевых. Кстати, отражением именно этой символики был выбор Иисусом Христом *двенадцати* учеников, которые составляли вместе с Ним все то же мистическое число тринадцать. Негативный символизм здесь объясняется тем, что одно из колен Израилевых, а именно колено Иудино, по приходе в Землю обетованную держалось обособленно от прочих и уже при ближайших потомках Соломона создало отдельное Иудейское царство. Любопытно, что апостол, предавший Христа и отпавший от мистической целокупности числа тринадцать, носил имя Ииуда. (*Прим. пер.*)

Вселенной, отзвуки которой можно заметить в устойчивых суевериях, связанных с тем, что обычно несчастливыми считаются пятница¹ — день, посвященный Венере, и число тринадцать. Эта глава у Фулканелли — наиболее яркий пример сохранения неких рудиментов инициации в характере изложения материала. Подталкивая читателя к звездным мифам, Фулканелли тем самым вызывает у него измененное состояние ожидания. Неожиданно оказывается, что Вселенная выглядит совсем иной, более древней и многоплановой.

Однако — и внимательный читатель вскоре в этом убедится — мы далеки от того, что обычно принято считать алхимией. Следующая глава, в которой мы еще глубже погрузимся в тайны *первичной материи*, еще более усилит чувство странной инакости. Алхимия, как показывает Фулканелли, очень и очень далека от тщетных усилий магов, корпеющих над тиглями в своих дымных лабораториях.

«Подобно тому как в человеческой душе есть потаенные уголки, так и [готический] собор имеет свои тайные помещения», — пишет Фулканелли. Он проводит нас через *крипту* собора, само название которой происходит от того же греческого корня, что и греческое имя Венеры (Афродита), и слово *медь*, и подводит прямо к потайной нише, где обычно находится статуя Исиды, то бишь Черная Мадонна. Он цитирует высказывание «ученого Пьера Дюжоля» о том, что Черная Мадонна — это «астрономическая теогония», Матерь Богов, Великая Идея, как показывает камень в Ди, а затем замечает, что точнее сформулиро-

¹ Представление о пятнице как о несчастливом дне свойственно далеко не всем народам. Христианская мотивация негативного восприятия пятницы вполне понятна: именно в этот день был распят Господь Иисус Христос, и в память об этом в Православной Церкви пятница является постным днем. В то же время по-гречески название пятницы звучит как «параскеви», что означает «приготовление» — имеется в виду приготовление к встрече субботы, которая у первохристиан (точнее сказать — иудеохристиан) считалась днем покоя. В то же время у мусульман пятница — праздничный день, аналогичный воскресенью в христианстве и субботе в иудаизме. (*Прим. пер.*)

вать эзотерический смысл Черной Мадонны просто невозможно. Впрочем, *теогания* — слово довольно странное, представляющее сочетание нескольких значений. «*Теогония*» (поэма Гесиода) — это повествование о рождении и происхождении богов, по сути — генеалогия богов, тогда как *теогамия* — это священный брак богов, вариант *иерос гамос*. Первоначально французское слово *theogamy* сочетало в себе оба этих смысла, означая генеалогический аспект союза Неба и Земли. Сам факт употребления этого странного слова в связи с камнем в Ди и Кибелой, а также камнем, упавшим с неба, свидетельствует о том, что и Фулканелли, и Дюжоль были прекрасно знакомы с той традицией, которую мы пытаемся изучать здесь.



Ил. 9.9. Черная Мадонна
из церкви Сен-Виктор
в Марселе.
(Ил. 1 из книги
«Тайна соборов».)

В ссылке на Дюжоля мы вправе видеть недвусмысленное указание на передачу эстафеты от псевдонима к реальному лицу или от учителя к ученику, однако, поскольку мы знакомы с конкретными персоналиями, смысл этого нам вполне ясен. Черная Мадонна — это символ древней «астрономической теогании», в центре которой — тайна небесного камня. В системе герметического символизма, как указывает Фулканелли, эта «теогания» означает «*девственную землю*», которую художник (т.е. адепт-демиург) должен избрать в качестве *субъекта* своего Великого Труда». Далее он приводит выдержку из названного текста о «*черной субстанции*», и это — один из редких случаев, когда Фулканелли совершает нечто «недостаточно научное», а затем поспешно возвращается к перечню уцелевших Черных Мадонн.

Поскольку мастерский опус Ина Бега, посвященный этой теме, подробно рассказывает обо *всех* Черных Мадоннах, упоминаемых у Фулканелли, мы отсылаем читателя к его труду. Фулканелли перечисляет семь знаменитых Черных Мадонн, две из которых находятся в Шартрском соборе, одна — в Пюи, одна, показанная на предыдущей иллюстрации, — в соборе Сен-Виктор в Марселе (*ил.* 9.9), по одной — в Рокамадуре и Виши и еще одна — в Кюимпере. Кроме того, он упоминает о Черной Мадонне, которую Камиль Фламарион видел в крипте Обсерватории, именуемой Богоматерь Подземелья. В итоге общее число Черных Мадонн у Фулканелли достигает восьми.

Далее Фулканелли переходит к рассмотрению очень древних статуй Исида, упоминаемых Витковским и ранее находившихся в Меце и Лионе. Затем он начинает исследование «культы Исида, египетской Цереры». Этот культ он, не подкрепляя свою гипотезу никакими аргументами, кроме ссылок на Геродота, прямо относит к герметическим (т.е. алхимическим) наукам. Он делит структуру этого «ордена» на четыре градуса, что вообще указывает на многоступенчатую иерархию. Однако Фулканелли, по-видимому, все же пользовался некой информацией «для внутреннего пользования», источник которой, вероятно, по причине данной им клятвы он не называет. Однако он хочет,

чтобы мы обратили внимание на яйцо¹, «символ мира», и четыре степени посвящения, которыми являются Солнце, Луна, Меркурий и иерофант, и в следующем абзаце пытается намеками раскрыть их смысл.

Надо отметить, что этот параграф в очень и очень многих отношениях является едва ли не наиболее важным местом во всей книге Фулканелли. Автор начинает с того, что отсылает нас к камню в Ди, на котором Исида названа матерью богов. Он отождествляет Исиду с Реей или Кибелой. Оттуда он приглашает нас в Камарг, в тамошнюю сельскую церковь, где вплоть до 1610 г. можно было увидеть барельеф с изображением Кибелы, на котором красовалась надпись «MATRI DEUM» («Матерь богов». — *Прим. пер.*). Затем Фулканелли отправляется во Фригию, где эта же богиня почиталась в образе черного камня, упавшего с небес, что вызывает в памяти ассоциации с *lapsit exillis* в «Парцифале» Вольфрама фон Эшенбаха. Автор сообщает, что особым почитанием пользовалась и статуя богини, изображенной между двумя львами и держащей в руке ключ, словно предлагая снять с нее покров тайны.

Эти образы, буквально сваленные в кучу в этой главе, а также в первой главе, настойчиво приглашают нас взглянуть на такие темы, как эзотерика, герметика, алхимия, христианство и религиозное начало вообще в совершенно ином свете, что мы и сделали в начальных главах нашей книги.

Воспользовавшись ключами, которые он дал нам, мы пришли к поистине удивительному ответу. Алхимия, меч в камне и Древо Жизни — все это напрямую связано с вселенскими или космологическими силами, источник которых, по-видимому, заключается в тайне самой картины звездного неба.

¹ Яйцо занимает важное место в христианской символике. По преданию, Мария Магдалина, представ перед императором Тиверием, поднесла ему в дар яйцо — символ гробовой пещеры, в которой воскрес Иисус Христос. С тех пор в христианской традиции возник обычай обмениваться на Пасху, в день Воскресения Христова, крашеными яйцами. (*Прим. пер.*)

Фулканелли уводит нас в еще более темное глубоководье символики, незаметно готовя для нас твердую почву, стоя на которой можно понять ее смысл. В первой части он упоминает о метафизическом фундаменте, на котором в остальном тексте своей книги он попытается обосновать свое понимание готики. Это становится еще более очевидным, если обратиться к заключительному разделу этой главы, которая является как бы отражением девятой *сефира*, так называемой Йесод, ассоциируемой с луной. Для Фулканелли основанием этой метафизической системы служит готический храм, блестящим образцом которого является Церковь Философов — собор Нотр-Дам в Париже.

Те из читателей, которые хотели бы, чтобы Фулканелли со всей определенностью высказал свое мнение о связи между Черной Мадонной и *сефира* Ход, или планетой Меркурий, могут не беспокоиться. Фулканелли перечисляет восемь Черных Мадонн и упоминает о Меркурии в своей дискуссии о мистериях Цереры просто ради того, чтобы показать нам, что вовсе не забыл об этой системе соотношений, но нигде прямо не говорит о соответствиях между ними.

Впрочем, если вспомнить о том, что в египетском мифе Исида получает магические знания от Тота/Гермеса, египетского Меркурия, связь между ними станет вполне реальной информацией, изложенной на тайном языке магов. Если обратиться к схеме Древа Жизни, разработанной Фулканелли, нетрудно убедиться, что подобное значение Ход станет еще более явным. Используя это соответствие, Фулканелли обращается к рассмотрению природы философского Меркурия и его роли в формировании первичной материи. Но это еще впереди, а пока что Фулканелли намерен привлечь наше внимание к Исиде, ибо мы направляемся в Собор Богоматери.

Фулканелли начинает заключительную часть первой главы своей книги, рассказывая нам о том, что, «разобравшись с предварительными деталями», он намерен обратиться к рассмотрению герметической символики нашего уникального собора — собора Нотр-Дам в Париже. В то же время он предостерегает

нас, что это весьма трудная задача, поскольку, в отличие от средневековых студентов, изучавших высокое Искусство, современные герметики вынуждены сталкиваться с беспощадностью времени и вандализмом.

Это очень сложный раздел, главным лейтмотивом в котором является основание церкви — в нескольких смысловых уровнях этого слова — от одиннадцатиступенчатой платформы, на которой возведен сам собор, до высот ее готического искусства, этого отражения и воплощения духа Высокого Средневековья. Кроме того, нельзя упускать из виду и хрупкое основание воображения, и связанный с ним намек Фулканелли на символику меча в камне, а также исследование двух статуй, которые более уже не украшают собой фасад собора.

Первая из этих статуй некогда стояла над фонтаном на обширной паперти Нотр-Дам или, точнее, улице перед собором. Фулканелли описывает ее как «высокую, узкую каменную фигуру, которая держит в одной руке книгу, а в другой — змею». Он даже приводил надпись на этой утраченной ныне статуе: *«Вы, одержимые жаждой, приходите сюда: если ж фонтан случайно иссякнет, // богиня взамен для вас приготовила неиссякающие-вечные воды»*. Фулканелли также сообщает, что простолюдины называли статую «Месье Легри» (Серый Господин) или *«Нотр-Дамский постник»*.

В попытке объяснить значение этого фонтана Фулканелли обращается к изысканиям Амедея де Понтью, известного фольклориста XIX в. Это весьма странно, поскольку, как подчеркивает сам Фулканелли, Амедей не был поклонником герметических наук. Однако, будучи замечательным фольклористом, он собрал обширную коллекцию древних и старинных названий памятников, которые были необходимы Фулканелли. Так, он пишет, что эту статую называли и *«Сын Аполлона, Фебиген»*, а также *«Мастер Петр»*, в смысле *«главный камень, могущественный камень»*. Амедей приводит перечень различных персонажей, которых называли прототипами статуи, в том числе *«Эскулап, Мер-*

курий или бог Термин¹», «Аршамбо, хранитель дворца» во времена Меровингов, Гильом Парижский, главный зодчий собора Нотр-Дам в Париже, и даже Сам Христос и святая Женевиева, покровительница Парижа.

Амедей также сообщает, что в 1748 г., во время работ по расширению площади, эта статуя была убрана. В этой связи весьма любопытно, что Фулканелли ничего не говорит об происхождении надписи на фонтане. Амедей вообще не упоминает о ней, поскольку ни в одной из его версий о персоналиях не упоминается богиня. Таким образом, пусть источник происхождения надписи, которым воспользовался Фулканелли, останется маленькой тайной. Ведь благодаря таким маленьким тайнам можно приблизиться к разгадке большой тайны Фулканелли. Однако после разгадки этой тайны мы с удивлением обнаружим, что «Фулканелли» оставил нам еще много вопросов и серьезных тайн, на которые нам предстоит найти ответ.

После статуи и фонтана Фулканелли обращается к другой утраченной статуе — изваянию святого Христофора, которое стояло спиной к первому столбу справа от входа в центральный неф до тех пор, пока его не разрушили в 1781 г. Фулканелли описывает других *святых Христофоров*, уничтоженных примерно в то же время, потому что они представляли собой либо фрески, ибо часть рельефа стены. Наш автор приходит к выводу, что за подобными акциями «по всей видимости, стоят очень серьезные мотивы».

Фулканелли высказывает предположение, что эти мотивы могли быть связаны с герметической и алхимической символикой статуй. Он связывает уменьшительное прозвище св. Христофора, «Офер», с близким по созвучию именем «Орфей», обозначавшим у греческих гностиков золото, а затем идет еще дальше, сообщая, что этот Христофор, то есть *«несущий Христа»* наро-

¹ Термин — древнеримский бог межей и межевых знаков. Пользовался большим почитанием у крестьян, и в его честь устраивались особые празднества — терминалии, проводившиеся 23 февраля. (Прим. пер.)

ду, является одновременно с этим и «Христофором», или «несущим золото» для алхимиков. После этого Фулканелли приводит еще несколько фраз на «зеленом языке», вводящих в самое существо дела.

«На основе этого можно понять исключительную важность символа св. Христофора¹. Он представляет собой иероглиф, означающий «солнечная сера» (Иисус) или «рождающееся золото», плавающее на меркуриальных водах, а затем, под воздействием энергии Меркурия, доведенное до уровня мощи, которым обладает Эликсир».

В этих строках мы без труда найдем подтверждение того, что Фулканелли не только раскрыл тайну алхимических превращений, но и вполне конкретным языком указал на истинный смысл и историю возникновения христианства. Этим ключом, естественно, является содержание и происхождение мифа о святом Христофоре. Фулканелли еще вернется к этой теме в конце своей книги, и тогда мы сможем убедиться, что миф о святом Христофоре на самом деле представляет собой составную часть

¹ Любопытно, что в раннехристианской и православной традиции существовала практика изображать св. Христофора... с песьей головой. Согласно наиболее распространенной версии жития святого, он происходил из племени канинцев, которые были кинокефалами (т.е. песьеглавыми), питавшимися человеческим мясом, но затем принял крещение и мученически пострадал за Христа в 248 г. во время гонений при императоре Декии. Св. Христофор считался избавителем от эпидемий. Во время сильных «морových поветрий» 1533 и 1572 гг. в Новгороде и Москве были построены храмы в честь св. Христофора. Однако столь необычный иконографический тип смущал многих. Известно мнение св. Димитрия Ростовского о недопустимости писания икон святого Христофора с песьей головой. В этой легенде заметны отголоски гностических учений о претворении человеческого естества и еще более архаические египетские reminiscences на богов с головами животных (Тор, Сет и мн. др.). Православная Церковь всегда осуждала и запрещала подобные зооморфные реплики образов святого; существует ряд определенных поместных соборов Русской Православной Церкви, прямо запрещающих подобные иконы «песьеглавого» святого, однако их продолжали писать вплоть до начала XIX в. (*Прим. пер.*)

куда более широкомасштабного, галактического и даже космологического мифа. А пока Фулканелли ограничивается тем, что знакомит нас с еще одним аспектом мотива св. Христофора.

Он привлекает наше внимание к древней статуе, находящейся в Рокамандуре, Бретань (Франция). Она изображает св. Христофора, который высоко в горах Сен-Мишель охраняет древний ларец, из коего выступает сломанный меч, прикованный к скале. Фулканелли сообщает, что это пример весьма и весьма древнего универсального мифа о мече в толще камня, с одной стороны, подтверждающий наши гипотезы, а с другой — включающий в себя всевозможные мотивы посоха и камня: от знаменитого эпизода с Моисеем до легенды о дротике амазонок. Все это в совокупности — «иероглиф скрытой материи философов, на природу которой указывает миф о св. Христофоре и которая хранится в окованном железом сундуке».

Фулканелли завершает эту главу яростными нападками на эпоху Возрождения и, в частности, Франциска I, с ностальгической нежностью оглядываясь назад, на роскошь и великолепие Средних веков. «В период с XII по XV вв. имела место скудость средств, но изобилие тем и предметов выражения. Начиная с XVI в. искусство демонстрирует красоту и изысканность форм, но бедность в создании новых образов». Он говорит, что искусство эпохи Возрождения вызывает экзальтацию чувств и собственного «я», тогда как в готическом искусстве «средства изображения остаются подчиненными главной идее. В искусстве же Ренессанса они явно доминируют над идеей, отодвигая ее на задний план».

По мнению Фулканелли, тот разрыв явился причиной всех проявлений художественно-идеологического и политического хаоса со времен сотворения рода человеческого. Однако в этих абзацах мы видим, что перед нами — нечто большее, чем романтическая теория искусства. Эти факторы лежат также в основе всех тех политических волнений, которые породила эпоха Возрождения. Но об этом мы поговорим несколько позже. А пока что давайте согласимся с Фулканелли, что мир действительно

многого лишился с утратой прежней мудрости и навыков, тех самых знаний и обилия выразительных средств, которые получили воплощение в символике готических соборов.

Алхимия Света: Каббала Фулканелли

Эц-Хаим, знаменитое Древо Жизни из книг «Бахир» и «Сефер Йецира», можно рассматривать как каббалистическую схему-прототип, своего рода разновидность символической геометрии (см. ил. 9.10). В книге «Тайна соборов» Фулканелли показывает это посредством расположения глав и частей, а также распределения иллюстраций внутри них. В первом издании Фулканелли поместил четыре главы: «Тайна соборов», «Париж», «Амьен» и «Бурже». Эти главы суть отражения четырех миров,

Эц-Хаим

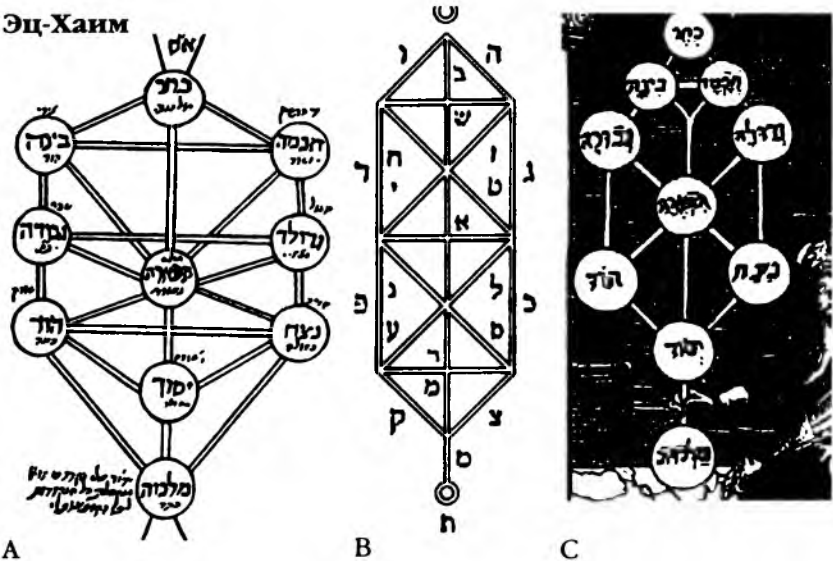

Ил. 9.10. Три различных версии Эц-Хаим — Древа Жизни

- A. Из манускрипта XIII в. книги «Зогар»
- B. Из рукописи XIX в. книги «Сефер Йецира»
- C. С гравюры XV в.

или уровней абстракции, и в каждом из этих миров присутствует Древо Жизни — либо полностью, либо в виде отдельных «ветвей».

В первой главе, названной «Тайна соборов», присутствуют восемь внутренних частей, которые, как мы убедились выше, можно ассоциировать с одной из *сефирот* — от Кетер до Йесод. Это первое Древо представляет собой каббалистический Божественный Мир, Ацилут, служащий отражением теории творения. Любопытно, что примененные Фулканелли в этом разделе тематические паузы, вводящие *сефирот* более высокого порядка (см. ил. 9.4 и 9.5), соответствуют схеме «меч в камне». Три первых секции образуют «эфес (рукоять)» меча, последующие пять символизируют камень, а последовательное развитие мысли от 1 до 9 части служит как бы образом меча.

Следующая глава, «Париж», выстраивает и воспроизводит все Древо Жизни, приводя в то же время Черную Мадонну, показанную на иллюстрации в первой главе, в позиции *сефира* Бина. Эта композиция, как мы уже видели, служит ключом к астрономической природе этого архетипа Древа Жизни. На проекции небесного Древа Жизни полус Земли наклонен в сторону *сефира* Бина, в каббалистической символогии — Темной матери Космического Моря, чем и объясняется особая важность этой схемы у Фулканелли. В продолжение этой схемы он приводит образ другой *сефира* — Кетер, или Алхимии, с главного портала Нотр-Дам, и образ *сефира* Чохма, символ алхимика на южной башне. Эти образы — символы трех высших *сефирот*, так называемой Сверхсущностной Триады. После этого Фулканелли, что вполне естественно, делает новую паузу, вводя понятие Даат, или гнозис бездны.

Он начинает снизу, с подножия Пути Возвращения, Путь Змеи вверх по Древу. Иллюстрации с 4 по 25, обсуждаемые в главе «Париж» книги «Тайна соборов», представляют собой пути вверх по Древу, обозначенные буквами еврейского алфавита и мастями в картах Таро, и ассоциируются с двадцатью двумя путями, связывающими друг с другом указанные выше *сефирот*.

Ил. 9.11. Путь Змеи, или Путь Возвращения вверх по Древу Жизни.

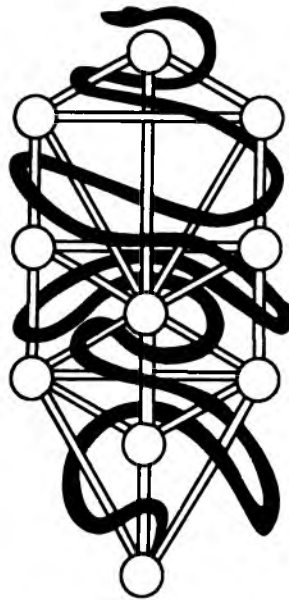

Эта схема представляет собой классический Путь Возвращения, изображаемый в виде змеи, обвившейся вокруг ствола Древа (см. ил. 9.11). Например, ил. 4, изображающая так называемый «Таинственный Фонтан у подножья Старого Дуба», ассоциируется с буквой *tau* и образом «Мир» в картах Таро, связывающим паломничество и Царство, *сефира* Малкут с основополагающей символикой собора Нотр-Дам в Париже, с геральдикой легенд о Граале и с философской росой в *сефира* Йесод. Заполнив основные ветви Древа этими символами, получаем основополагающий алхимический процесс творения.

Имея представленную на ил. 26 схему *сефирот*, дополненную понятием Даат, или гнозис бездны, и обратившись к Древу, показанному на ил. 32, образу Избиения Невинных из Сен-Шапель, надо признать, что он вполне уместен как отражение Малкут, если вспомнить, какая участь постигла всевозможные гностические течения на Западе в эпоху Средневековья. Фулканелли предлагает нам четкий и ясный образ всех тридцати двух



Ил. 9.12.
Древо Жизни
с иллюстрациями
из главы «Париж»
в книге «Тайна
соборов»
Фулканелли.



компонентов классической симвонологии Эц-Хаим (*см. ил. 9.12*). Возвращаясь к теме миров, можно сказать, что этот второй уровень представляет собой архетипический план Бриах, или Мир Идей. Фулканелли демонстрирует это, приводя на этом уровне почти полное изложение идеи Древа. Разумеется, наше вдохновение, Бина, или Черная Мадонна-Исида, исходит именно из этой сферы Божественного.

Следующий уровень мира — *сефира* Йецира, Мир Образов эфирного плана. Это уровень астрального или духовного мира, столь любимый мистиками и шаманами всех мастей. Фулканелли проявляет большую сдержанность, описывая лишь часть эфирного Древа. Он фокусирует внимание на семи планетарных «разумах» и их влиянии на алхимию. Из этих семи образов шесть реально показаны, а один лишь упомянут в тексте, и Фулканелли дает нам ключи к оперативной, деятельной природе Труда. Образ, оставшийся непоказанным, — это так называемое скрытое Солнце, мифическое Солнце позади нашего Солнца, и формативные образы, по всей видимости, демонстрируют, как это скрытое или Темное Солнце воздействует на планетарные «разумы». Поскольку эти разумы ассоциируются с семью металлами, по всей вероятности, в этих фигуративных изображениях скрыт важный операционный секрет.

После того как на основе упомянутых секций этой главы книги, а также изображений из собора Нотр-Дам в Париже и Амьенского собора, с использованием отдельных деталей церквей Сен-Шапель, Сен-Виктор и некоторых других построено Древо Жизни, можно говорить о понимании отдельных аспектов базовых процессов астроалхимии. Это вполне реальный секрет, и, с точки зрения Фулканелли, в нем нет никакой тайны. Но после того как секрет раскрыт, Фулканелли идет дальше, рассказывая о четвертом Древе Жизни, которое тесно связывает разнообразные исторические, мифологические и космологические аспекты в единую последовательную систему.

Эта четвертая структура Древа Жизни отражает мир действий и явлений, наш материальный мир звезд, солнц и планет.

Это Древо Жизни растет в Берри, возле Бурже. Фулканелли попросту игнорирует главный готический собор города со всеми его витражными окнами, выдержанными в завораживающем апокалипсическом духе, и сосредоточивает главное внимание на двух современниках короля Рене Доброго, правившего в середине XV в., которых звали Жак Кер и Жан Лальеман, и, естественно, на убранстве их домов. Это весьма существенное уклонение, ибо до этого момента Фулканелли фокусировал внимание исключительно на соборах. Подобное нарушение сложившейся практики сигнализирует о смещении акцентов от теоретической и мистической сферы в область реального действия. Теперь мы оказываемся в мире деятельном. (См. Приложение D, где подробно рассмотрены все четыре Древа Жизни Фулканелли.)

Фулканелли указывает на некий исторический момент в самом конце XV в., когда подземное течение наконец вырвалось на поверхность реальной земной истории. Он отмечает, что тайна Бурже — это тайна эзотерического течения, прошлым для которого можно считать седую античность, настоящим — XV в., а будущим — эпоху по обе стороны XX в. Тайна посвящения, как настаивает Фулканелли, включает в себя обширный отрезок времени, но отдельные нити пестрого ковра уже заметны в картине Бурже середины XV в.

Фулканелли обращает наше внимание на восемь изображений, украшающих два указанных дома. Два из них украшают дом Жака Кера (ил. 39—40), а шесть — особняк Лальемана (ил. 41—46). Судя по этим изображениям, два из них можно считать портретами владельцев, бывших алхимиками. Здесь же присутствуют изображения раковины морского гребешка и сосуда Великого Труда; затем — три исторических и мифологических сюжета: Тристан и Изольда, Золотое Руно и св. Христофор. Кроме того, еще три изображения, явно связанных с инициацией, присутствуют во внутренней часовне в доме Лальемана, на столбах, потолке и жертвеннике в часовне-капелле.

Даже простое перечисление этих мотивов указывает, что изображения объединяются в группы из трех символов. Первая

из трех групп символов показывает, что Жак Кер был пилигримом и совершал паломничества, будучи любителем дальних странствий. Жан Лальеман, напротив, был деятельным агентом, ибо он держит в руках алхимический сосуд — символ Великого Труда. Однако так и не указано, кто же исполнял роль великого магистра. У нас невольно возникает впечатление, что здесь присутствовало некое третье лицо, пожелавшее остаться незамеченным. Кто же это мог быть?

Следующая группа из трех символов еще более усиливает это впечатление. Мы видим в ней три повествовательных сюжета, три символические истории, балансирующие на тонкой грани между реальной историей и мифологией. Однако внешне, казалось бы, ничто не связывает историю любви Тристана и Изольды с древнегреческой легендой о поисках Золотого Руна, а обе они, опять-таки внешне, не имеют ничего общего с христианской легендой о святом Христофоре и младенце Христе. И тем не менее Фулканелли приводит простое, но поразительное свидетельство того, что эти дома, хозяева которых были мастерами столь тонкого искусства, как «зеленый язык», придавали исключительно важное значение этим трем мифам. Итак, что же общего у этих трех историй?

Разумеется, третья тайна вытекает из двух первых и сводится к следующему: что же именно должны были раскрыть эти инициации?

Ответ на этот вопрос представляет собой особую тайну — тайну времени. Во втором издании «Тайны соборов» Фулканелли предлагает решение, помещая в нем главу о Циклическом Андайском Кресте. Три изображения, служащие иллюстрациями к новой главе, а именно иллюстрации 47, 48 и 49, служащие дополнением к восьми иллюстрациям из Бурже (ил. 39—46), восполняют число *сефирот* на четвертом Древе Жизни, включая Даат, Гнозис, или Знание. Это Древо, в пределах мира деятельного, вскрывает космологическую основу всей герметической философии астралхимии. Последняя иллюстрация (ил. 49) — тимпан церкви Сен-Трофим в Арле, завершает круг как в симво-

лическом плане, так и на земле, возвращая нас в древний город Грааля и аргонавтов.

Существует и третья группа из трех, отраженная в структуре всей книги. Первый из ее секретов, само Древо Жизни, сформирован схемой «меч в камне» — восемь частями главы 1. Они образуют как бы систему координат для *сефирот*, которая еще более углубляется и усиливается изображениями их собора Нотр-Дам. Затем мы переходим на третий уровень — планетарные символы-печати из Амьенского собора. Наконец, последняя группа из трех — это три наложенных друг на друга циклических знака на Андайском Кресте, их символическое отражение на соборе в Арле и, наконец, три оси дракона на небе, образующие тройное пересечение галактического Большого Креста.

Это тройная тройственность, $3 \times 3 \times 3$, или три в кубе, составляющая 27, дает нам ключевое число к разгадке цикла прецессии — ядра тайны, скрытой за христианизированным прочтением формулы INRI, сумма букв которой на еврейском составляет 270 (более подробно о важности числа 270 см. в главе 11 нашей книги). На основе этого краткого объяснения секретных данных, лежащих в основе «Тайны соборов», можно составить хотя бы некоторое представление об уровне этого подлинного шедевра эзотерики. Весть об этом секрете выполняет роль медиума, посредника, ибо язык имеет свой собственный гнозис, а инициация, как показывают легенды о Граале, — это способность задавать адекватные вопросы.

Распутав тройное переплетение нитей этого герметического ковра, мы сможем получить ответ на все наши вопросы и в процессе этого составить представление о некоей совсем иной реальности. Фулканелли, кем бы он ни был, писал свою книгу как последний посвященный: не как человек, который, уходя, выключает за собой свет, а как адепт, уверенный, что вечный огонь знания ярко пылает и в самом отдаленном и темном углу пещеры Платона. Знакомясь с книгой Фулканелли о нашем прошлом, мы убедились, что наше духовное наследие и надежда на дальнейшую эволюцию человечества во многом связаны с его заве-

Ил. 9.13. Загадочный
жертвенник в доме
Лальемана с наложением
точек Древа Жизни.



тами и пророчествами. Без помощи посвященных, знающих существо проблемы, эта тайна так и осталась бы неразгаданной.

А теперь давайте обратимся к мастеру и суммируем те секреты, которые таит в себе архитектурное решение. Фулканелли в главе «Тайн», посвященной Бурже, называет этот жертвенник (ил. 46) «храмом в миниатюре». Действительно, сравнивая его с фасадом собора Сен-Трофим в Арле, мы можем убедиться, что оба этих памятника символической архитектуры возведены по одному и тому же плану. Поскольку Фулканелли заявляет, что «этот жертвенник несет на себе отпечаток алхимии, детали которого я попытался описать в этом труде», нам предоставляется возможность проверить гипотезу о Древе Жизни.

Наложив точки Древа Жизни на фото жертвенника, как показано на ил. 9.13, мы обнаружили, что они идеально совпали с его очертаниями. Эти три стилизованных граната на фронте,

которые, как указывает Фулканелли, «свидетельствуют о тройном действии одного и того же процесса», представляют собой три верхние *сефирот*: Кетер, Чохма и Бина. Капителями столбов служат *сефирот* Чесед и Гевура, а основанием — *сефирот* Ход и Нетцах. Центральная ниша — *сефира* Тиферет. Здесь она смещена несколько вверх и сфокусирована на мотиве «восходящее солнце/раковина морского гребешка», изображенном над надписью. Нижняя ступень отражает основание Йесод, а растительный орнамент под ней символизирует Малькут. Таким образом, четко выделены все три столба Древа Жизни. В центре среднего столба помещается точка *сефира* Тиферет, с другим, большим, внутренним солнцем — «огнем над бездной», как сказано в книге «Ицзин», — восходящим над выступом, ассоциируемым с Даат. Элементы оформления этого места соответствуют геометрии другого изображения Даат, приводимого у Фулканелли, — образам планетарных металлов из собора Нотр-Дам в Париже.

Фасад собора Сен-Трофим в Арле также соответствует этой схеме (см. ил. 9.14). Собор Сен-Трофим, построенный в середине XII в., одновременно с началом строительства Нотр-Дам в Париже, возведенного на руинах более древнего собора эпохи Каролингов, также таит в себе Древо Жизни и имеет сложную символику и метафорические ряды, понятные для жителей Прованса и его первохристиан. Собор Сен-Трофим фактически имеет сразу два Древа Жизни, сведенных в одно. Так, в нем есть особый «портал», через который посвященный входит в замок Грааля. На фасаде символически присутствуют элементы Древа, причем на верхней арке располагается *сефира* Даат, находящаяся внутри большого Древа, что смещает Даат несколько вверх, к окну, обрамленному колоннами. Совершенно очевидно, что «портал» — это символ прохождения через Даат, истинные Врата Христовы, как называл ее аббат Сугерий. Фасад Сен-Трофима — это поистине герметический трофей, имеющий огромную ценность.

Большинство готических фасадов основаны на принципе этого упрощенного, сжатого Древа Жизни. Две башни соборов

Ил. 9.14. Фасад собора
Сен-Трофим в Арле
с наложением точек
Древа Жизни.



Сен-Дени и Нотр-Дам в Париже символизируют собой два ствола Древа Жизни, а средний ствол, находящийся позади Тиферет, смещен к центральному шпилью (ил. 9.15). Это свидетельствует о том, что верующий, входя в собор, как бы входит в «портал» между двумя мирами...

Мы сможем легко убедиться в этом, представив фасад над уровнем паперти, так что роза на западном окне, то есть *сефифра* Тиферет, находится над лабиринтом нефа в центре собора. Кроме того, как напоминает нам Фулканелли, она представляет собой в плане анк — египетский символ жизни. Как помнят читатели Фулканелли, анк представляет собой единственную версию креста, который накрывает собой все *сефифрот* на Древе Жизни, не меняя при этом схему их расположения.



Ил. 9.15. Точки Древа Жизни, наложенные на фасад собора Нотр-Дам в Париже.

В этом символическом прочтении собор — путь, ведущий через портал — Истинный Свет Врат Христовых — в пространство между мирами. Вертикали фасада указывают мудрым путь вверх, к переходу в иной мир, тогда как горизонтали актуализируют в нем чувство ожидания, независимо от того, осознает он это или нет. Сверху, с высоты птичьего полета, собор Нотр-Дам выглядит как огромный анк со шпилем в центре, напоминающим розу, которая распустилась в точке центральной *сефифра* — Тифферет. Этот шпиль, разумеется, видимый со стороны фасада, символизирует среднюю колонну (ствол) при переходе от Тифферет к Кетер. Это отнюдь не случайные метафоры; они демонстрируют основополагающую символическую гармонию, созданную теми, кто понимал геометрические принципы Древа Жизни.

Фулканелли говорит, что «этот жертвенник несет на себе явный отпечаток алхимической символики, детали которой я попытался изложить в этой книге». И действительно, мы видим, что этот отпечаток алхимической символики каббалистического Древа Жизни несет на себе не только этот жертвенник, но и архитектоника готических соборов. Эта концепция настолько очевидна, что остается только удивляться, почему никто из мыслящих людей, каковыми, бесспорно, являлись Канселье и его друзья, продолжали упорно отрицать связь готики с каббалистикой.

В первом издании «Тайны соборов» Фулканелли завершает свое исследование герметической символики «анализом этого любопытного и странного редкостного образчика» «храма в миниатюре» — нашего загадочного жертвенника. На основании этого мы вправе предположить, что он намеревался превратить эти замечания в резюме всей своей работы. И, как обычно, он идет к своей цели обходным путем.

Обратив наше внимание на барельеф с изображением Золотого Руна, который, как говорит Фулканелли, «мог бы послужить неплохим гидом и указателем», он резко переходит к изображениям раковин морского гребешка на обоих столбиках жертвенника. Эти раковины он идентифицирует как символические изображения философского Меркурия, в то же время ассоциируя их с крыльями и трезубцем Нептуна. Затем он привлекает наше внимание к образам двух дельфинов и трех гранатов. После этого он не приводит более никаких деталей жертвенника и обращается к рассмотрению надписи. В его прочтении можно усмотреть классические ключи к природе и тайне астроалхимии.

Заново проанализировав комментарий Фулканелли к теме хилиазма в главе, посвященной Андайскому Кресту, мы видим как бы в новом свете алхимию и ее взаимосвязь с такими проявлениями эсхатологии, как хилиазм. Но можем ли мы подтвердить свои догадки, опираясь на зашифрованные символические фразы Фулканелли?

Да, можем. В самом начале своего анализа символики жертвенника в доме Лальемана Фулканелли настаивает на тех же самых тройных превращениях, которые, как мы помним, составляют самую сущность алхимических процессов. «Благодаря этой простой схеме [RERE на жертвеннике Лальемана] мне удалось найти ключ к троекратному повторению одной и той же практики, — сообщает нам Фулканелли. — Более того, три граната, изображенные на основании, указывают на это троекратное повторение одного и того же процесса, чтобы осуществить сразу три философских деяния, согласно учению Джебера».

Ссылка на имя Джебера, или ибн Джабира, вводит идею о трех основополагающих принципах алхимии, которыми являются Соль, Сера и Ртуть. Фулканелли расширяет эту концепцию, чтобы включить в нее тройное преобразование всей древней гностической науки. «Первая операция, — сообщает он, — связана в первую очередь с серой, средством первого порядка». Нетрудно убедиться, что именно лежит в основе внутреннего алхимического процесса в практике йоги. «Вторая операция, — продолжает Фулканелли, — будучи полностью аналогична первой, создает Эликсир, или средство второго порядка, который отличается от серы только по качеству, а не по природе».

Это второе, или внешнее, преобразование следует той же схеме, что и внутреннее преобразование, и по своей природе ничем не отличается от него. Трансмутация металлов — это демонстрация внутреннего превращения. Качество этого превращения (трансформации) проецируется вовне, на материю самой природой процесса преобразования: «Только Природа способна преодолеть Природу», как напоминает нам пророчица Исида.

«Наконец, третья операция, осуществляемая точно так же, как и две первые, позволяет создать Философский Камень — средство третьего порядка, который содержит в себе все достоинства и совершенства Серы и Эликсира, умноженные силой их сочетания», — указывает Фулканелли. Итак, третье преобразование — это преобразование самого времени, и оно, как подчер-

кивает Фулканелли, производится точно так же, как и два предыдущих. Упоминание в связи с этим преобразованием Философского Камня отсылает нас к книге Бахир, где Вселенная описана как «Драгоценный Камень в Море Мудрости». Подобное преобразование времени включает в себя все «достоинства и совершенства» двух первых превращений, как подчеркивает Фулканелли, и их сочетание взаимно усиливает действие и силу друг другу.

Фулканелли завершает обсуждение этой темы, указав на другой символ, изображенный на потолке странной маленькой комнаты. «Если бы кто-нибудь спросил, из чего же, собственно, состоит это тройное действие, результат которого я только что продемонстрировал, и как оно осуществляется, я отослал бы интересующегося к барельефу на потолке, где изображен гранат, нагреваемый в некоей вазе. «Гранат» символизирует внутреннюю алхимию, «нагревание» — это действие, проецирующее превращение, а «ваза», или «урна», как мы уже знаем, — это метафора всех трех операций одновременно. И ваза эта — не что иное, как чаша Святого Грааля.

Далее Фулканелли обращается к ключам, которые мы использовали выше для расшифровки тайны надписи. Как мы уже видели, формула RERE согласуется с идеей Света, сияющего внутри, и света, светящего вовне. Он описывает это как двойное оккультное качество, точно уравновешенное природой (Свет) и искусством (свет). Фулканелли намекает, что ему хотелось бы, чтобы читатели поняли его «объяснения, касающиеся второго члена RER, но мне не позволено сорвать покров тайны, окутывающий ее». Тем не менее Фулканелли указывает, что формула RER содержит «жизненно важный секрет, связанный с урной и ее действием». Он утверждает, что сотворение Философской Урны (Вазы) — это единственный путь к «достижению хотя бы небольшого прогресса в Великом Труде». Здесь явно чувствуется, что Фулканелли связан клятвой, данной им тайному обществу, благодаря которому он обрел эти важные знания. Он сам очерчивает границы своей клятвы, предупреждая: «Не предприни-

мать ничего до тех пор, пока не прольется свет на эту тему, которую посвященные Средних веков называли *secretum secretorum* (секрет секретов)».

«Но что же означает это RER?» — риторически вопрошает Фулканелли. Затем он преподает нам урок химической символастики. «Что именно в сернистом мышьяке является серой и что — мышьяком?» — спрашивает он. Этот алхимический коан¹ как бы побуждает нас понять нечто, что позволяет «включить» внутренний светильник, сплавить воедино внутренний и внешний план бытия, который символизирует преобразование времени.

И здесь Фулканелли дает нам совет. Оказывается, прежде надо искать вазу или сосуд, а поток Света явится и наполнит ее сам собой. Балансируя на грани своей клятвы, Фулканелли говорит нам, что, согласно книге Сивилл, философ, алхимик — это «человек, умеющий делать стекло».

«Таким образом, возьмите сосуд, а затем — смесь для него. Тщательно закройте его пробкой, чтобы дух не мог вырваться из него, а затем нагревайте согласно правилам науки, пока прокаливание не будет завершено. Добавьте часть чистого порошка в вашу смесь, которую вы наглухо закрыли в сосуде. После этого проделайте то же в третий раз и не благодарите меня». Фулканелли настаивает, что он — «всего лишь сигнальный фонарь на великом пути эзотерической традиции».

После этих вполне конкретных заявлений Фулканелли завершает этот необычный экскурс в область герметического символизма. Он выражает благодарность практически никому не известному автору этих книг, Жану Лальеману, который, «следуя примеру великих адептов Средних веков... предпочитает до-

¹ Коан — в практике дзен-буддизма — формула или ситуация, смысл которой невозможно постичь логическим путем и которая, обращаясь к подсознанию, помогает человеку достичь «просветления» — конечной цели духовных усилий буддистов. Классический пример коана — «хлопок одной руки». Показательно, что цель усилий и в дзен-буддизме, и в тайных обществах Европы формулировалась одинаково — «просветление», то есть Просвещение, иллюминатство и т.п. (*Прим. пер.*)

верить камню, а не бумаге, неоспоримые истины великой науки, все секреты которой ему известны». Фулканелли относит Лальемана к алхимикам высшего ранга наряду с Джебером, Роджером Бэконом и Бэзилем Валентайном и даже выше их, учитывая его скромность. Он сообщает также, что Лальеман был одним из рыцарей Круглого стола — титул, выглядящий весьма странным для алхимика, если не вспомнить об исключительной важности Камня Грааля.

Мы начали свои изыскания с примечаний к главе, посвященной Андайскому Кресту, — главе, которая отсутствовала в первом издании «Тайны соборов». Без ключа к пониманию связи между алхимией и хилиазмом финальная часть первого издания книги Фулканелли выглядит крайне туманной и откровенно непонятной. А в конце нам остается лишь всплеснуть руками, слыша доверительный голос посвященного, смысл слов которого окутан покровом оккультной тайны.

Нам остается лишь вздохнуть, уверившись, что Фулканелли свято сохранил клятву, данную им некоему тайному обществу. В период между 1920-ми и 1950-ми годами, видимо, произошло нечто важное и кто-то получил приказ раскрыть тайну. Когда это решение было принято, Канселье указал на последний ключ — Циклический Андайский Крест.

Но каким же образом Древо превратилось в Камень, а затем — в Звезду?¹

Очень просто. Вечная полярная ось нашей небесной сферы, экватором которой является видимое движение Солнца относительно звезд или зодиакальных созвездий, образует средний ствол космического Древа Жизни. Это Древо присутствует и в наших телах, и, когда мы ориентируем наши тела особым образом и проецируем их вовне, на небесную сферу, мы тем самым

¹ Ср. в православном последовании ко св. причащению: «От всяких мя скорбей исхити, Отроковице, и на **камени** постави нозе мои божественнаго спасения: Тя бо предстательницу неоториму ныне стяжав, уповаю прейти стену и преграду, юже преслушанием **древа** создах». (*Прим. пер.*)

создаем некую алмазную сферу, Драгоценный Камень Мудрецов, в котором формируется Куб Пространства. Так Древо становится Камнем.

Следующий этап, переход от Камня к Звезде, требует преобразования света. При правильной ориентации Драгоценный Камень способен раскрыть нам качество времени и физические аспекты творения. Во внутреннем плане эта проецируемая ориентация приводит к созерцанию вспышек внутреннего света, то есть активизации кундалини. Если этот процесс сопровождается резким отступлением темноты и внезапным погружением в свет, то вполне возможно, что все тело подвергнется преображению. Нечто похожее происходило с Падмасамбхавой, тантрическим посвященным, который в VIII в. принес буддизм на Тибет.

Древо Жизни объединяет нашу Вселенную на разных уровнях и планах бытия. Сумев осознать это, мы сможем объять мыслью их все. Итогом этого станет вспышка гнозиса, то есть Познания, а после этого, если, конечно, нам повезет, придет и понимание науки алхимии. Фулканелли дал нам превосходный путеводитель по процессам алхимии и инициации. Он показал, как применялась инициация в прошлом, и, как мы увидим в главе 11, указал путь к неизбежной массовой инициации в будущем. И когда Исида, эта Великая Космическая Утроба Галактики, породит нового Гора — Свет преображения, будем надеяться, что нам всем удастся решить вопрос о том, как стать звездами.

Omnia quia sunt, lumina sunt. «Все сущее есть Свет».

ПОСЛАНИЕ АНДАЙСКОГО КРЕСТА: ВРЕМЯ КАТАСТРОФЫ И МЕСТО УБЕЖИЩА

«Ибо наше полушарие скоро будет испытано огнем и в огне. И поскольку это будет так, золото очистится от нечистых металлов, и, как говорит Писание, в день Страшного Суда праведные будут отделены от грешников... Железный век не имеет иной печати, кроме печати Смерти».

«Тайна соборов»

ТАЙНА БОЛЬШОГО АНДАЙСКОГО КРЕСТА



Забывтый крест

Видимо, время поездки Фулканелли в Андай можно датировать началом 1920-х гг., поскольку в своей книге он упоминает об «особой привлекательности нового пляжа, на котором красуются великолепные виллы». Г.Уэллс, Олдос Хаксли и вся лондонская золотая молодежь открыли для себя расположенный неподалеку Сен-Жан-де-Лю в 1920 г., а к 1926 г. многочисленные виллы для туристов уже возникли на берегу до самого Андая. Сегодня Андай-Пляж, по сути — набережная Андая, пестрит всевозможными бутиками, магазинчиками, где продается все необходимое для подводного плавания и снаряжение для серфинга, что делает это местечко излюбленным перевалочным пунктом для толп молодых любителей развлечений, кочующих из страны в страну.

Хотя Фулканелли с некоторой опаской заявляет, что «в Андае нет ничего, что могло бы вызвать интерес у туристов, археологов или людей искусства», в истории региона было немало любопытного. Так, молодой Людовик XIV встретил свою будущую невесту на островке у берегов Андая, на границе между Испанией и Францией. Здесь бывал Веллингтон, устроивший возле Сен-Жан-де-Лю опорную базу для наступления на Тулузу на заключительном этапе наполеоновских войн. Сюда во время Вто-

рой мировой войны нанес визит и Гитлер: в 1940 г. он приказал остановить свой поезд неподалеку от Андайского Креста.

Этот регион имеет и давние эзотерические связи. Андай расположен в Стране Басков, а баски — народ, обладающий уникальным генофондом, который не имеет аналогов в Европе. Баскский язык также представляет собой тайну. Он — один из пяти сохранившихся древних индоевропейских языков и не имеет параллелей ни с какими другими языками Европы¹. Эти факты, по мнению некоторых исследователей, свидетельствуют о том, что баски² — наследники великой глобальной цивилизации, существовавшей до катастрофы, потомки атлантов, если говорить более привычным и эффектным языком. Баски издавна славились как знатоки магических практик и колдуны и в конце XVI — начале XVII в. становились объектом охоты на ведьм, организованной инквизицией.

Когда Фулканелли побывал в этих местах в 1920-е гг., Андай был совсем маленьким городком. Наш автор обратил внимание на его «маленькие домики, сгрудившиеся у подножия первых подступов к Пиренеям», а также отметил «скудный и грубый

¹ Любопытно, что хотя в Стране Басков с XVI в. принят латинский алфавит, в раннем и зрелом Средневековье баски использовали свой собственный старинный алфавит, практически (за исключением нескольких букв) идентичный грузинской письменности, которая, по свидетельству «Картлис Цховреба» («Летопись Грузии»), была создана царем Фарнавазом в IV—III вв. до н.э. Древнегрузинский алфавит восходит к хеттскому и финикийскому письму. Последнее особенно важно, поскольку финикийцы, будучи искусными мореходами, совершали плавания по всему Средиземноморью, и в Черном море, и вокруг Пиренейского полуострова, т.е. в Страну Басков. (*Прим. пер.*)

² В XVI—XVII вв. баскские китобои совершали плавания к берегам Северной Америки и Ньюфаундленда, держа в своих руках промысел китов и снабжая большую часть Западной Европы топленым китовым жиром, необходимым для осмоления бортов тогдашних деревянных судов. Есть глухие данные, что баски плавали в Америку еще до официального открытия ее Колумбом. Видимо, у них были хорошие судоходные карты, что указывает на их контакты с более ранней цивилизацией мореплавателей, скорее всего — с финикийцами и карфагенянами. (*Прим. пер.*)

ландшафт», в котором «в природную суровость этих диких мест вносит некоторое разнообразие мыс Фуэнтэррабия, охряный цвет земель которого отражается в зеленовато-серебристых и спокойных, как зеркало, водах залива».

Помня о том, что, хотя глава «Циклический Андайский Крест», имеющая исключительно важное значение в книге «Тайна соборов», была написана, по всей видимости, в 1920-е гг., она появились в составе книги лишь при ее переиздании в 1957 г. Практически никто из принадлежащих к миру оккультистов не обратил на нее особого внимания и никак не прокомментировал ее, поскольку она, мягко говоря, не слишком вписывается в сложившиеся представления об алхимии. Важность Андайского Креста особо отмечает Фулканелли: «Каким бы ни был его возраст, Андайский Крест, судя по декоративному оформлению пьедестала, свидетельствует о том, что это — едва ли не самый странный монумент примитивного миллениаризма [sic!], редчайший образец символического хилиазма, который мне когда-либо доводилось видеть».

Поскольку Фулканелли здесь открыто связал алхимию и апокалиптику, истинная природа того весьма специфического гностического астроалхимического мема, следы которого прослеживаются на протяжении многих тысячелетий, впервые стала объектом интереса широкой публики. Это означает, что прежний секрет более не является достоянием избранного круга посвященных и тайных обществ. Впервые со времен появления великих готических соборов этот мем раскрыл секреты формирующих его структур.

Таким образом, крест и его весть служат доказательством того, что тайные общества реально существуют. Заявляя о себе в разные моменты истории, эти общества сохранили и донесли до нас тайны, запечатленные на Кресте. Каббала в иудаизме, суфизм в исламе, эзотерические течения в христианстве, гностицизм и герметическо-алхимическая традиция — все это хранители различных аспектов этих идей. Главная весть, возвещенная тремя главными религиями Запада, а именно эсхатологическое

измерение времени — это и есть та самая тайна, составляющая ядро символики Андайского Креста. Сам мем, то есть способность воспринимать миф и его метафорическое содержание, по-видимому, сохранился только благодаря секретности и изолированности этих групп.

Сегодня Андайский Крест находится напротив юго-западного угла церкви Сен-Винсент, на шумном уличном перекрестке. Никто не обращает внимания на этот внешне заурядный монумент, несущий весть о катастрофе. Никто. А ведь секрет, что называется, открыт для всех.

Прецессия, мифотворчество и загадочный алтарь бога Времени

В 1901 г. служащий Британской Ост-Индской компании и бывший комиссар провинции Бенгалия (Индия) опубликовал книгу, которая, по его мнению, должна была совершить революционный переворот в представлениях о древнейшей истории и доисторических религиях, связанных со звездами. Труд этот, «История и хронология эпохи мифотворчества», автором которого был Джеймс Ф. Хьюитт, «комиссар Чутья-Нагпур», как значилось на титульном листе, представляет собой один из крупнейших сводов универсальных знаний, столь ценимых в поздневикторианскую¹ эпоху. Однако Хьюитт — это не просто один из множества колониальных чиновников, и его книга, в отличие от писаний его современника Джеймса Черчуорда о погибшем континенте Му, действительно основана на солидных филологических материалах, по крайней мере — по меркам рубежа XIX и XX вв. Его книга, при всех ее недостатках, содержит немало ценных ключей к загадке Андайского Креста и, более того, ука-

¹ Викторианская эпоха — период правления королевы Виктории (1819—1901 гг., королева Великобритании с 1837 г.), эпоха расцвета экономического и колониального могущества Англии, золотой век ее культуры и науки. (*Прим. пер.*)

зывает на другой таинственный камень, который, возможно, был прототипом Андайского Креста.

Обширные познания Хьюитта в санскрите — это одновременно и достоинство, и слабость его аргументации. Санскрит для него служит своего рода увеличительным стеклом, через которое Хьюитт рассматривает все прочие известные ему культуры и мифологические структуры на планете, и этот подход создает немало удивительных искажений. Порой эти взгляды из разряда отражений в комнате смеха оказываются необъяснимо точными. Хьюитт бывает весьма корректен в вещах, где он, казалось бы, заведомо обречен на неудачу, но тут же терпит полный провал, как только пытается убедить нас в универсальной применимости своих выводов. Однако, несмотря на навязчивое и многообразное интерпретирование санскритских корней и явный культурный «империализм», в его выводах порой можно встретить поистине удивительные вещи. «История и хронология эпохи мифотворчества» — это не просто попытка раскрыть корни происхождения некоего символического «зеленого языка», на котором, по свидетельству Фулканелли, говорят все посвященные, но и мастерский пример восстановления связей между символическим арго и его истоками — астрономией и прецессией. То, что Хьюитт потерпел неудачу, несколько не удивительно: нас куда больше удивляет сам факт подобной попытки.

В первой же фразе предисловия к своей книге Хьюитт пишет: «Эпоха мифотворчества, историю которой я схематично набросал в этой книге, охватывает обширный период от первых проблесков зари цивилизации... до того момента, когда Солнце вошло в созвездие Тельца в день весеннего равноденствия, примерно между 4000 и 5000 г. до н.э.». Далее он сетует на отсутствие точной датировки этого явления и часто предлагает промежуточную дату, 4500 г. до н.э., которая достаточно близка к астрономически точной дате. Хьюитт заявляет, что эта точка знаменовала собой конец эпохи мифотворчества и что после этого времени «отошла в прошлое повсеместно наблюдаемая практика записывать историю в форме исторических мифов, и...

национальная история начала выходить за рамки мифического этапа, обретая форму анналов и хроник, фиксирующих события, имевшие место в правление царей, и деяния отдельных героев, государственных мужей и законодателей».

Извинив Хьюитта за явный анахронизм — использование термина «национальный» — мы вправе видеть в его рассуждениях здоровое зерно. Действительно, около 6000 г. до н.э. произошел некий сдвиг. Этот факт отражен и в египетском списке царей (фараонов), и в хронике Манефона¹, где рассказывается, что именно в это время так называемые Геру Шемсу, кузнецы из Эдфу, правили страной в качестве переходных фигур между владычеством живых «богов» и правлениями царей и фараонов. Этот сдвиг знаменовал собой начало распространения земледельческих общин. Хьюитт также оказывается прав (при том, что, как обычно, руководствуется ошибочными посылками), утверждая, что индоевропейские языки распространялись по территории Европы вместе с распространением навыков земледелия. Современная лингвистическая археология считает, что местом возникновения индоевропейской семьи языков и земледелия была Анатолия, родина Матери Богов — Кибелы.

Отождествление распространения индоевропейских языков с развитием навыков земледелия помогает объяснить, как неиндоевропейские языки — финноугорские, венгерский, эстонский, кавказские языки, а также баскский — выжили в изолированных регионах. Такими регионами, по разным причинам, оказались зоны сохранения архаических навыков охоты и собирательства. Говорящие на финноугорских языках (в частности, лапландцы) до сих пор ведут кочевой образ жизни, а

¹ Манефон из Себеннита (первая половина III в. до н.э.) — египетский жрец и историк, писавший на греческом языке. Наиболее значительный его труд — «История Египта», охватывающая период от мифической доисторической эпохи до 30-й династии (343 г. до н.э.). Именно Манефон ввел деление египетской истории на династии. От его книги сохранились отрывки, приводимые в трудах Иосифа Флавия, Евсевия Кессарийского и Георгия Синкеллы. (*Прим. пер.*)

венгры, напротив, пребывают в изоляции, обусловленной географическими факторами. Три других языка, кавказский, эстонский и старобаскский, — это, по преимуществу, языки рыбацких или торговых общин. Из них только баскский язык сохранился вплоть до XXI в. как живой разговорный язык; культура басков всегда была тесно связана с морем.

Хьюитт придерживался необычного взгляда на басков, считая их фантастическим смешением южан-земледельцев, говоривших на неиндоевропейских языках, и северян гото-кельтов, кочевых ариев Европы и воинов-скотоводов. С точки зрения современных археологических знаний мы можем судить, сколь неточными были гипотезы Хьюитта. На самом деле баски в эпоху неолита вовсе не были оседлыми земледельцами, и даже четыре века пребывания их в составе территорий *Rex romanus*¹ не оставили особого следа в языке и культуре басков. И тем не менее взгляды Хьюитта на прецессионную мифологию представляют немалый интерес для наших исследований. Мы еще вернемся к вопросу о том, каким образом он пришел к этой мифологии, а пока что для начала рассмотрим общие черты этой мифологической системы.

По мнению Хьюитта, первым мифом, возникшим у обитателей земледельческих общин, был миф об Измеряющем Время, персонаже, аналогичном древнеегипетскому Тегути, который разделил солнечный год на две части, каждая из которых состояла из тридцати шести недель по пять дней, что хорошо согласовывалось с циклами муссонов в долине Инда, этой родине цивилизации, по мнению Хьюитта. (Обратите внимание, что это числа, лежащие в основе прецессии и связанные с пентаграммой.) Кроме того, Хьюитт отождествил свою «Птицу Жизни» с египетским *ху*, которого он интерпретировал как ворона. Тем самым он отождествил его с темной птицей ветров, которая делит год на части, принося с собой муссоны.

¹ *Rex romanus* (лат. букв. «римский мир») — владения Римской империи и зависимых от нее территорий в I в. до н.э. — IV—V вв. н.э. (Прим. пер.)

В начальный период в фокусе внимания космогонии, по мнению Хьюитта, находилась Полярная звезда и Древо Жизни, вырастающее из нее. В этой связи он цитирует кельтские мифы, связанные с Граалем, в которых материнское древо мира рождается из семени, оброненного птицей-облаком, порождением волшебного Котла Жизни¹, жизнетворных вод, которые бог Полярной звезды хранил в качестве Святого Грааля или Божьей Крови. Стражем же этой святости выступал его сопратитель-ворон, имя которого было Бран². Он постоянно пребывал в Кэр-Сиди, или Вращающейся Башне небес.

В следующий период, согласно Хьюитту, сформировалась совсем другая космогония. Здесь мир предстает в образе яйца, которое Птица Жизни отложила на Древе и вокруг которого свил свои кольца огромный змей. Хьюитт усматривает в этом новую модель соотношения между Полярной звездой и Мировым Древом и определяет змея как эклиптику зодиакальных созвездий, так что в итоге голова и хвост змея предстают северным и южным полюсами эклиптики. Происхождение этой концепции, как и всегда у Хьюитта, весьма любопытно, ибо у него фигурируют и финские великаны-людоеды, поклонявшиеся птице буревестнику и богу в образе змея, но сама по себе эта концепция, как мы уже знаем, являлась важнейшей составной частью древней астрономии.

Третий период великой эпохи мифотворчества носил строго солярный, солнечный характер, когда в бога солнца у разных народов превратились либо первобытный осел, либо бог в обра-

¹ Котел — излюбленная тема кельтской мифологии. Так, у Дагды был неисчерпаемый котел, от которого никто не уходил голодным. Бран Благословенный вручил Матолвху волшебный котел, который исцелял раненых и воскрешал мертвых. В археологических раскопках на многих землях, населенных в древности кельтами, были обнаружены котлы. У кельтов существовал обычай прятать котлы, бросая их в озеро или болото, что нередко являлось и жертвой богам, приносимой по обету. Один из таких котлов — знаменитый Гундерstrupский котел. (*Прим. пер.*)

² Ср. славянское *вран*. (*Прим. пер.*)

зе небесного коня. Процесс этой трансформации слишком сложен и длителен, чтобы останавливаться на нем подробно, однако Хьюитт выходит на целую серию образов и метафор, которые имеет смысл упомянуть здесь:

«Этот последний бог, генеалогия которого свидетельствует о том, что он является сыном или потомком солнечного бога в образе осла¹... родился, как я уже сказал, под звездой Спика (Колос) созвездия Девы, матери зерна... Рождение его произошло в эпоху, когда Солнце в точке весеннего равноденствия находилось в созвездии Девы, то есть между 13 000 и 12 000 г. до н.э. ... Этот первобытный осел... который, как говорят... пересекает священный путь божественного порядка, путь богов годового круга (цикла), был богом народа бортников, почитавших пчел... Эти люди были искусными ремесленниками, первыми из людей научившимися плавить металлы, которые изобрели бронзу и сделали лунный серп Кроноса... а также трезубец Посейдона. Последнего они воспитали вместе с нимфой, дочерью Океана по имени Каферия, по-семитски Кабира, по-арабски Кабар, то есть богиней-матерью по имени Кабири или, в другой версии, — Гармония, мать небесных кузнецов. Ее также называли черная Деметра Фигальская, богиня с головой лошади, которую люто ненавидел и преследовал Посейдон... Таким образом, по их генеалогии мы можем проследить их легендарную историю начиная со времени между 15 000 и 14 000 г. до н.э. и вплоть до периода между 13 000 и 12 000 г. до н.э. Жрецами этого культа были куреты, религиозные танцы которых служили отражением круговращения небесных тел вокруг полюса».

Методы, которыми пользуется Хьюитт, выглядят действительно необычными, ибо цитирование им средневековых романов о Граале как мотива, восходящего к 18 000 г. до н.э., способно повергнуть ученых в шок, а его «факты» на чей угодно взгляд неточны и недостоверны. Так, например, мы не располагаем никакими свидетельствами об обработке металлов в Европе 15 тыс. лет тому назад. Но приводимая им символическая смесь метафор и мифологии представляется нам не лишенной смысла, особенно в свете исследований, изложенных в главе 7. Размыш-

¹ Ср. бытовавшее у иудеев пророчество о том, что Мессия должен въехать в Иерусалим на осле, и реальный въезд Христа (постоянным атрибутом и керигмой которого служат солнце и Свет) на молодом осле в сакральное пространство Святого Града. (*Прим. пер.*)

ляя над этими символическими образами и синхронистическими темами, невольно приходишь к выводу, что Хьюитт пытается, насколько это в его силах, согласовать свои находки с эзотерическими представлениями, изложенными в его книге. Эта тема отсутствует в его более ранней работе, «Правящие расы в доисторические времена», опубликованной в 1894 и 1895 гг. В период между 1894 и 1900 гг. Хьюитт каким-то образом вошел в контакт с тайными течениями в герметической эзотерике, одно из которых, тайна времени, эсхатологическая тайна, лежащая в основе алхимии, представляет собой причудливую смесь индийских источников и западной традиции.

Прежде чем обратиться к рассмотрению эзотерических источников Хьюитта, давайте познакомимся с немногими реальными свидетельствами, приводимыми у него и представляющими наиболее интересную для нас часть его книги. Говоря о Второй волне миграции, именуемой у него переселением «турано-семитских мореходных племен», которые, по мнению Хьюитта, были создателями мегалитических построек от Мальты до Скандинавии, он упоминает о резном камне, найденном, по его предположению, неподалеку от руин мегалитических сооружений в Карнаке, Бретань (Франция).

Карнак, согласно санскритской матрице Хьюитта, представляет собой пример «индуистского ритуала жертвоприношения сомы», и, следовательно, ряды вертикально стоящих камней «означают какие-то элементы календаря, происходящего от индийской системы исчисления года». Чтобы хоть чем-то обосновать свое слишком смелое — даже по тем временам — утверждение, Хьюитт указывает на «алтарный камень в виде линга¹, находя-

¹ *Линга* (др.-инд. «знак пола») — в древнеиндийской мифологии — символ мужской производящей силы, изображение мужского детородного органа. Культ линга восходит к протоиндийской цивилизации (об этом свидетельствуют изображения в Мохенджо-Даро и Хараппе, а также тексты «Ригведы»). Наибольшее распространение культ линги получил в шиваизме. Изображения линги в виде каменного столба играли важную роль в ритуалах различных сект и с глубокой древности служили объектом поклонения. (*Прим. пер.*)

щийся в собрании М. дю Шателье в Керню, неподалеку от Пон-л'Аббе, Финистер». Он утверждает, что этот камень выполнен по всем канонам формы, изложенным в «индуистских религиозных книгах», и, тщательно осмотрев этот камень, Хьюитт «сразу же понял», что мастер, выполнивший резьбу на этом камне, «наверняка был хорошо знаком с богословскими символами, присутствующими на каменной резьбе в Индии» (см. ил. 10.1В).

Описание, приводимое у Хьюитта, настолько важно, что мы позволим себе привести выдержку из него:

«Сверху на камне был вырезан крест св. Андрея, символизирующий день солнцестояния, — знак летящей птицы-года, начинающей свой полет в точке зимнего солнцестояния. На одной стороне камня изображена «женская» свастика, символизирующая годовой путь Солнца, которое начинает свой путь по небесам, двигаясь на север из точки зимнего солнцестояния. На другой стороне вырезана восьмилучевая звезда, символизирующая взаимоналожение креста св. Андрея (знак солнцестояния) и креста св. Георгия (знак равноденствия +)».

Далее Хьюитт описывает, как, согласно древним ведическим преданиям, колесо жизни было выбрано в качестве меры куба, символизирующего «историю солнечного года» и «птицы-года»

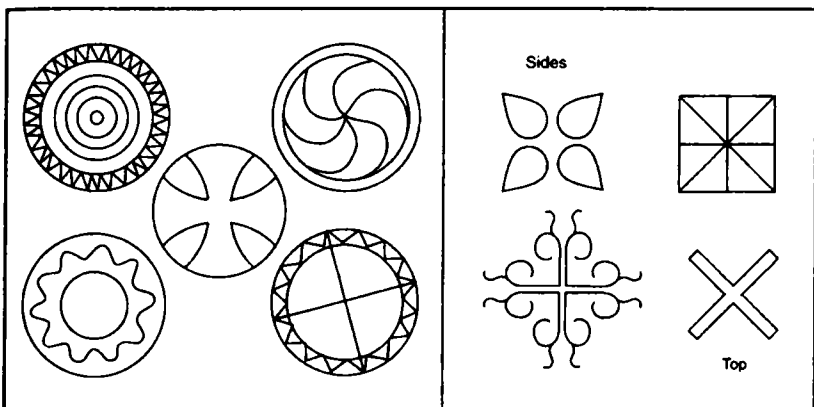

Ил. 10.1. Изображения: (А) на баскских надгробных камнях; (В) на таинственном «камне-линга» Хьюитта.

Су или Ху, что служит объяснением исторической важности названия «с[у]вастика», которое означает прохождение Солнца через восемь (ашта, аста) точек небесной птицы-года».

Затем он переходит к третьей стороне, на которой изображена фигура из четырех листьев... расположенных в форме креста св. Андрея. На четвертой стороне, по мнению Хьюитта, представлен «крест св. Георгия в виде дерева палаша». А поверх всех четырех символов, согласно Хьюитту, представлен виток «женской» свастики, а в нижней одна из змей символизирует крест «мужской» свастики. Затем Хьюитт сообщает, что этот резной камень был найден М. дю Шателье «в конце улицы, помеченной двумя рядами камней без всякой резьбы».

Хьюитт продолжает: «Вряд ли можно сомневаться в том, что этот древний алтарный камень или камень-гномон (солнечные часы) был воздвигнут в честь бога Солнца, и, аналогичным образом, первичное дерево юпа, точнее — древесная ветвь, означает бога, который измеряет время по изменениям... трех времен года... Символы, вырезанные на этом алтарном камне, с такой же определенностью, как и написанные слова, говорят: «Это — алтарь Бога Времени, который посылает птицу-солнце зимнего солнцестояния в полет по ее годовому кругу с юга на север и с севера на юг «вокруг оси», чтобы она приносила свет и тепло материнскому Древу Жизни».

Вишнуабхи, Матерь и герметическое братство Луксора

Трудно сказать, что же нам делать с Хьюиттом и его выводами. С точки зрения современной науки его идеи о развитии языков и миграциях выглядят архаическими реликтами века, когда самым главным документом на свете считался британский паспорт, а Британия действительно царилá на волнах морей глобальной империи. В ту эпоху само произношение образованного англичанина имело немалый вес, и все те, кого он относил к «младшим братьям», безоговорочно принимали его суждения о куль-

туре. Прошло более чем поколение, прежде чем индийские ученые взяли на себя задачу изучения своей собственной истории и языков. Потребовалось еще целое поколение, прежде чем археология потеснила филологию и начала заполнять пробелы в разного рода теориях о диффузии и замещении языков. Учитывая все это, мы тем не менее должны отдать должное Хьюитту за его труды и изыскания и по достоинству оценить его усилия, а затем попытаться понять, каким же образом он пришел к своим выводам.

Весьма заманчиво было бы, говоря о Хьюитте, упомянуть о четырех эпохах, аналогичных индуистским *югам*, хотя сам он никогда не проводил подобных параллелей. Он рассматривал их как основанные на прецессии и пытался вписать в рамки астрономических представлений своей эпохи. Он упоминает о вычисленной сэром Норманом Лекьером продолжительности цикла прецессии (24 000 лет) и пытается согласовать эти данные со своими расчетами, несмотря на то, что с формальной точки зрения Хьюитт придерживается устаревшей схемы вычислений (360 x 72), в результате чего Большой год составляет 25 920 лет. Именно эта неточность, расхождение с базовыми показателями побуждает нас предположить, что Хьюитт пользовался неким эзотерическим источником.

Помимо традиционной схемы расчета прецессии, периода из 4 циклов по 6000 лет, Хьюитт предлагает нам некую мифическую символику, которая охватывает все три основных оси ориентации — галактическую, эклиптическую и небесную, — которые мы уже рассматривали в главе 4. Таким образом, его мифологический символизм представляет собой ряд наложенных друг на друга изображений древних секретов просвещенной астрономии и, следовательно, как уверяет Хьюитт, тайну самого Времени. Хьюитт применяет эти знания в отношении прошлого, но, если его исчисление эпохи Тельца верно и находится в рамках приемлемой точности, это означает, что мы теперь находимся на рубеже нового цикла из четырех циклов (эр).

Тот факт, что Хьюитт не проводит прямых связей между своей схемой эпох и четырьмя *югами*, само по себе вызывает удивление. Он знает о Ману, которого называет законодателем мийской расы, и говорит о периоде из 24 000 лет в контексте *юги* и даже сопоставляет эту индуистскую систему с новейшими расчетами Локьера, но воздерживается от прямых сравнений. Причина этого представляется не вполне ясной, чтобы не сказать — таинственной, до тех пор пока мы не рассмотрим числа, которые Ману упоминает в своих законах. Обратившись к схеме циклов Хьюитта, мы установили, что они охватывают лишь половину, или 12 000 лет, цикла, предложенного Ману. Хьюитт избегает противоречий как факта, не существенного для его главного тезиса, но, если мы дадим себе труд остановиться на них более внимательно, мы обнаружим, что именно в этом кроется указание на самую глубокую во всей просвещенной древней астрономии тайну местоположения и значения центра галактики.

Современник Хьюитта, Свами Шри Уктешвар, был представителем прогрессистского движения, возникшего в Индии в конце Викторианской эпохи. Целью этого движения было возрождение и использование духовного наследия древности. В те времена еще были живы лесные мудрецы-отшельники, такие, как гуру (учитель) Уктешвара, Махаватар Бабаджи, занимавшийся практикой познания древних ведических «наук», и перед лицом активного проникновения имперской административной системы в культуру Индии возникло реакционное движение, согласно которому древнюю мудрость необходимо было «реабилитировать» и возродить средствами передовых наук Запада: истории, филологии и астрономии. Шри Уктешвар находился в первых рядах активистов этого движения, которое вскоре стало представлять собой странную смесь взглядов Махатмы Ганди и Анни Безант, и влияние Уктешвара, благодаря усилиям его ученика по имени Парамаханса Йогананда, основателя братства саморазвития и автора классической книги «Автобиография йога», обрело осязаемый и далеко идущий характер.

Сам Шри Уктешвар в своей книге «Священная наука» попытался коснуться проблем датировки у Ману. Его основная идея при этом сводилась к тому, что хотя продолжительность полного цикла действительно составляет 24 000 лет, он имеет два проявления, каждое из которых составляет 12 000 лет. Согласно системе Ману, оба эти проявления сходятся в точке, где, по утверждению Уктешвара, Солнце находится ближе всего к «великому центру, трону Брахмы», а через 12 000 лет, когда Солнце находится в точке, предельно удаленной от «трона Брахмы», они сближаются вновь. Этот «великий центр» именуется «Вишнуабхи» и представляет собой местопребывание созидающей силы, Брахмы¹, вселенского магнетизма.

Современные ученые, занимающиеся изучением Вед, в частности Дэвид Фроули, четко отождествляют Вишнуабхи с центром галактики. В своей книге «Астрология ясновидящих» он пишет: «Центр галактики именуется «Брахма», созидающая сила, или «Вишнуабхи», то есть «пуп Вишну». Из этого галактического центра исходит свет, создающий жизнь и все разумное на земле». Джон Мэйджор Дженкинс в книге «Ориентация галактики» идет еще дальше: «Можно прямо, без обиняков, утверждать, что древние ведические звездочеты знали о существовании центра галактики и действительно считали его центром и источником созидающей силы во Вселенной».

¹ Б р а х м а (*инд.*) — повелитель бессмертных, один из Тримурти, индуистской Триады (Брахма, Шива, Вишну). В древности был высшим божеством пантеона, божеством-демиургом. В знаменитых эпосах Брахма появляется в мифах о сотворении мира. Считается, что во время медитации Брахма сотворил материальный мир и все представления, необходимые для его восприятия людьми. Временные параметры Брахмы грандиозны: 100 лет Брахмы = 36 000 000 лет богов, а один год богов = 360 годам человека. В каждый день жизни Брахмы Вселенная возникает заново и в каждую ночь — распадается и исчезает. В большинстве мифов о Вишну Брахма предстает как заурядный демиург. По преданию, Вишну отдыхал в первозданных водах, восседавая на космическом змее Ананте. В этот момент из его пупка появился лотос. Лотос раскрылся, и из него миру предстал Брахма. (*Прим. пер.*)

Дженкинс также пишет: «Критически важная информация, зашифрованная в книге Уктешвара — написанной, кстати сказать, за несколько десятилетий до того момента, когда в 1920-е годы было официально открыто ядро галактики, — сводится к тому, что древнее ведическое учение о *югах* знало о периодических изменениях ориентации осей солнцестояния относительно центра галактики». Фроули соглашается с этим и говорит, что вся ведическая астрология «ориентирует зодиак по центру галактики». Лунные дома ведической астрологии также указывают на область галактического центра, находящуюся в точке 6° Стрельца. Лунный знак, занимающий примерно 13° и включающий в себя область центра галактики, называется *мулла*, или корень, что указывает на особую важность центра галактики как источника и происхождения жизни и времени.

Хьюитт ссылается на эту традицию, хотя и косвенно, комментируя это следующим образом: «Это — алтарь Бога Времени, который посылает птицу-солнце зимнего солнцестояния в полет по ее годовому кругу с юга на север и с севера на юг «вокруг оси», чтобы она приносила свет и тепло материнскому Древу Жизни». Дуга движения в сторону центра галактики и от него символизируется полетом «птицы-солнца зимнего солнцестояния», которая летит «с юга на север», то есть от точки, ближайшей к центру галактики, к точке, максимально удаленной от нее. «Ось», вокруг которой она летает, — это ось галактики, идущая от Вишнунабхи к внешней границе галактики, и, как свидетельствуют ведические предания, птица эта «приносит свет и тепло материнскому Древу Жизни», то есть оси эклиптики. Согласно расчетам Хьюитта, камень-линга, который он описывает, представляет собой материальное выражение всей этой мифологии, связанной с прецессией, объект, который идентифицирует тайну времени и эволюции как символическое соединение всех трех центров и осей космического дракона.

Узнал ли Хьюитт об этой прецессионной мифологии от ученых, пытавшихся реконструировать Веды, таких, как Шри Уктешвар, или же интуитивно вычислил ее на основе древних ори-

гиналов? И то и другое представляется маловероятным. Книга Шри Уктешвара «Священная наука» не была известна на Западе вплоть до 1949 г., и конкретное время ее написания остается не установленным. Хьюитт мог слышать о таких учениях, но, если это и так, он не приводит никаких упоминаний об источниках. Мы видим это и в его интерпретации Ману, и во многих других примерах. Мы вправе с полным основанием предположить, что, поскольку Хьюитт привлек в своей работе так много не ведических источников в поддержку своей гипотезы, он, видимо, не нашел возможным ограничиться только индийскими мифологическими источниками.

Но откуда же он черпал информацию? Ответ на этот вопрос можно найти в труде, изданном спустя шесть десятилетий после выхода в свет книги Хьюитта и принадлежащем перу ученика другого индийского святого, попытавшегося реконструировать древние ведические учения, опираясь на западную научную мысль. Это — Шри Ауробиндо, который провел молодость в Англии, получил в 1892 г. диплом в Оксфорде, а в следующем году вернулся в Индию, поступив на службу гражданским чиновником. Он быстро самостоятельно освоил санскрит и другие языки современной Индии и к 1902 г. активно включился в политическую деятельность. В 1910 г., под юридическим и политическим давлением со стороны *свараев*, сторонников независимости Индии, Ауробиндо ушел в отставку и всецело посвятил себя духовной практике, перебравшись из Бенгалии в Пондишери, находившийся во французских владениях в Индии.

Вскоре вокруг Ауробиндо образовалась группа, в которую входили молодая француженка по имени Мирра Альфасса, вскоре ставшая духовной супругой Ауробиндо. Ее именовали просто — Матерь, и все члены общины считали ее инкарнацией (воплощением) Божественного Присутствия. Спустя восемнадцать лет после смерти Шри Ауробиндо и за пять лет до своей собственной кончины Матерь предприняла целый ряд строительных проектов в Ауровилле, как стали называть разросшуюся общину

в Пондишери. Один из этих проектов был назван в ее честь Матримандит.

Мать работала в тесном контакте с другой молодой французенкой, Патрицией Норелли-Башеле, над архитектурным решением и символикой Матримандита — алтаря-святилища, которое должно было символизировать присутствие божественного начала на земле. Как писал в своей книге «Галактическая ориентация» Джон Мэйджор Дженкинс, Матримандит, как и алтарный камень-линга Хьюитта, представлял собой комбинацию всех трех космических центров и направлений осей в едином символическом объекте. И хотя законченное сооружение не вполне отвечало точным геометрическим планам Матери и, следовательно, с самого начала не соответствовало мистическому содержанию, описания и замыслы, которые Норелли-Башеле донесла до нас в своих книгах «Гностический крут» и «Новый путь», со всей очевидностью указывают на важность центра галактики и периодических изменений ее прецессии для духовной эволюции человечества.

«Мы продвинулись настолько далеко, — пишет Норелли-Башеле, — что знаем о существовании великого Центра, с которым мы связаны в нашей системе и который обладает своего рода ключом к прецессии равноденствий. Это — тот самый Центр, который превращает ось, связующую знаки Козерога и Рака, в Ось Эволюции нашей планеты. Посредством духовных исследований мы можем убедиться, что в нас самих, в наших телах, мы можем найти точное отражение этой галактики, которая дарит нам откровение Высшего Женского Начала». Другими словами, упоминаемая ею «Ось Эволюции», данная в тропических¹ знаках Козерога и Рака и в созвездиях Стрельца и Близнецов, — это, конечно, ось галактики, идущая от ее центра к внешней границе. Дженкинс подчеркивает, что Норелли-Башеле получила эту ось,

¹ Тропический в данном случае относится к знакам зодиака, каноническая форма которых сложилась во II в. до н.э.; созвездия — к этим знакам в том виде, как они существуют в наше время. (Прим. авт.).

основываясь на работе Рене Генона, однако есть доля вероятности, что Норелли-Башеле получила эту информацию непосредственно от Матери, которая, в свою очередь, почерпнула ее из того же источника, что и Генон. Но самое любопытное здесь заключается в том, что источники и Матери, и Генона косвенно восходят к общему источнику информации — книге Хьюитта.

Мирру Альфассу, или Матерь, по праву можно считать одной из самых ярких и впечатляющих фигур в оккультизме XX в. Задолго до того, как она перебралась в Индию и познакомилась со Шри Ауробиндо, Мирра активно занималась поисками источников эзотерической мудрости. В 1906 г., спустя пять лет после того, как Хьюитт опубликовал свою нашумевшую книгу, Мирра встретила своего первого учителя, Макса Теона, основателя герметического Луксорского братства. Теон, к которому мы еще вернемся, был, по отзывам современников, весьма привлекательным человеком и единственным из духовных адептов, кто заслужил восторженные отзывы Рене Генона. Мать, которая тоже не отличалась особой щедростью на похвалы, называла Теона человеком феноменальной оккультной силы, знаний и восприимчивости. Но еще более сильное впечатление на Матерь произвела жена Теона, Мэри Кристина Вудрафф Уэйр, которая еще до брака с Теоном успела стать признанным медиумом и ясновидящей. Миссис Теон, урожденная Вудрафф, была родной сестрой еще одного известного ученого-санскритолога и мистика Викторианской эпохи, тоже служившего в Индии, — «Артура Авалона», или сэра Джона Вудраффа.

В тот же период, точнее — в 1907 г., когда Мирра Альфасса изучала оккультизм у Теона, Вудрафф обратился с письмом к Хьюитту, прося его прислать информацию о тантрических текстах в Бенгалии. Вскоре Вудрафф и Хьюитт стали друзьями, чему немало способствовал тот факт, что анонимный благожелательный отзыв о последней книге Хьюитта «История традиционных примитивных народов», опубликованный в журнале «Nature», на самом деле принадлежал перу Вудраффа. Книги самого Вудраффа, публиковавшиеся под псевдонимом Артур Авалон, которые

впервые вышли в свет в начале 1910-х гг. и издавались на всем протяжении 1920-х гг., до сих пор пользуются заметным влиянием в кругах оккультистов.

Хотя Вудрафф был лично знаком с Хьюиттом и знал Макса Теона, у нас нет прямых доказательств того, что Хьюитт был знаком с Теоном. Однако существуют косвенные свидетельства таких авторитетных людей, как Матерь, которые наверняка знали Теона, и крайне любопытная неопределенность в оценке продолжительности прецессионного года, о которой мы упоминали выше. Хьюитт попытался обосновать свою оценку продолжительности более длинного прецессионного года (= 25 920 лет) по равнению с годом продолжительностью 24 000 лет, состоящим из четырех циклов по 6000 лет. Та же самая неясность присутствует в книге Т. Буржойна «Свет Египта», которая вышла в свет во многом на основе оригинального учения герметического Луксорского братства. И хотя Буржойн допускает известную путаницу в типах лет и даже «изобретает» новые типы лет а-ля Хьюитт, он совершенно точно указывает, что «период Большого Века продолжительностью 12 000 лет на самом деле представляет собой движение центра Земли (Солнца) в космическом пространстве вокруг еще более крупного центра», повторяя расчеты Хьюитта и Матери, а затем делает неожиданный поворот и указывает на более длительную продолжительность периода — 25 920 лет.

Тайна каменного алтаря

Поскольку нет окончательных доказательств того, что мистические наклонности Хьюитта подпитывались благодаря контактам с герметическим Луксорским братством, связи между ними, как мы увидим далее, можно считать скорее гипотетическими. Куда более загадочным представляется происхождение загадочного линги — каменного алтаря, описанного у Хьюитта. Это — ключевой элемент фактических доказательств, который, как мы уже говорили, представляет собой символ пересечения космических осей в центре, подобно Матримандиту Матери. Но по ме-

ре продолжения исследований перед нами возникла еще более любопытная загадка.

Пьер дю Шателье, в доме которого Хьюитт исследовал камень-линга, в свое время был ведущим археологом и крупнейшим специалистом по мегалитам Бретани. Его перу принадлежит множество публикаций по этой теме. В 1894 г. он вел раскопки неолитического кургана, или холма, высившегося в конце ряда гораздо более древних вертикально стоящих камней (менгиров), и обнаружил камень-маркер, похожий на омфал. В 1896 г. он опубликовал отчет о своих раскопках, и в этой монографии мы с удивлением читаем, что на камне-маркере не было никаких резных символов. Шателье не вел раскопок никакого иного кургана, который бы соответствовал описанию, приводимому у Хьюитта, и в его монографии нет ни слова о каком-то камне, покрытом резными символическими знаками, о котором упоминает Хьюитт. Действительно, камни эпохи неолита с резными знаками, аналогичными тем, о которых пишет Хьюитт, представляют собой величайшую редкость, уникамы, которые, можно сказать, практически не существуют в природе. По крайней мере, на сегодняшний день не найдено ни одного такого камня. Что же касается резных символов такого типа, о которых упоминает Хьюитт, то они относятся к гораздо более позднему времени, а никак не к неолиту или эпохе мегалита.

Но если уж мы готовы утверждать, что Хьюитт попросту сам сфабриковал этот камень, остается предположить, что он мог видеть нечто подобное в Шато-Керню. Хьюитт явно бывал в этом замке в период после 1868 г., времени публикации статьи Шателье, и до 1900 г., когда его книга была передана издателю. Быть может, существовал еще какой-то другой, неизвестный нам камень, не из числа тех, которые были найдены Пьером дю Шателье, и именно этот камень исследовал и описал Хьюитт? А если этот так, где же он нашел его?

Внимательное изучение базовых символов, описанных у Хьюитта, ведет нас в Страну Басков. Камни-маркеры, аналогичные линге, найденному Хьюиттом, часто встречаются в Стране Басков, и на них действительно присутствуют изображения кре-

стов и солнечных колес — те самые «женские» свастики Хьюитта. Быть может, линга происходит из Страны Басков? Однако в своем исследовании Хьюитт никогда не упоминал об этом камне в связи со Страной Басков, даже несмотря на то, что, по его мнению, этот камень восходит к готическим кельтам эпохи неолита, которые, как он предполагал, создали этот камень-линга и покрыли его символическими резными знаками ведического типа. Если бы он знал истинное происхождение этого камня, он наверняка сказал бы о нем гораздо больше. Однако после этого образца линги Хьюитт никогда более не упоминал о Стране Басков.

Столкнувшись с одним из таких явлений синхронистичности, которые неожиданно связывают воедино разрозненные фрагменты загадки, мы наткнулись на разгадку этой небольшой тайны и с удивлением обнаружили, что она ведет нас к самому ядру содержания «Тайны соборов» — Циклическому Андайскому Кресту. Располагая этим решением, мы наконец получили возможность ответить на вопрос о том, почему глава о Андайском Кресте, написанная еще в середине 1920-х гг., не была включена в состав «Тайны соборов» вплоть до ее второго издания, вышедшего в 1957 г. А это решение подводит нас вплотную к разгадке тайны личности Фулканелли.

«От станции проселочная дорога, пролегающая почти параллельно железнодорожной линии, приводит нас напрямик к приходской церкви, высящейся посреди селения», — пишет Фулканелли в главе об Андайском Кресте.

«Церковь эта, с ее голыми стенами и массивной приземистой прямоугольной башней, стоит на площадке, возвышающейся на несколько футов над уровнем земли и окруженной со всех сторон лиственными деревьями. Это вполне заурядное серое сооружение, которое явно было перестроено и потому не вызывает особого интереса. Однако у южного конца его трансепта возвышается необычный каменный крест, столь же простой, сколь и странный, и тоже утопающий в зелени деревьев на площади. Прежде он находился на приходском кладбище и только в 1842 г. был перенесен сюда, на свое нынешнее место у стен церкви. По крайней мере, так рассказывал мне старик-баск, который на протяжении многих лет

служил церковным сторожем. Что же касается происхождения этого креста, то оно неизвестно, и мне не удалось получить никакой информации о времени его сооружения. Однако, судя по форме цоколя и колонны, я думаю, что он появился не ранее конца XVI — начала XVII в.»

Это, по сути, все, что сообщает нам Фулканелли о происхождении Андайского Креста, и его информация столь же вводит в заблуждение, сколь и его предыдущее утверждение о том, что Андай не представляет особого интереса «для туриста, археолога или художника». Дата перенесения креста на церковный двор (1842 г.) прямо указывает на местное влиятельное семейство д'Аббади, которое приобрело этот участок земли на мысе именно в том году и оплатило работы по реставрации церкви. Нынешний церковный сторож, который, возможно, приходится внуком или правнуком тому старику-баску, о котором писал Фулканелли, хорошо знает о том, что крест действительно был перенесен по настоянию семейства д'Аббади, и поэтому трудно поверить, чтобы церковный сторож, упоминаемый Фулканелли, мог не знать эту информацию. И тем не менее Фулканелли даже не упоминает об этом.

Согласно истории замка Шато-д'Аббади, которая была опубликована фондом «Кейп Сайенс», на месте строительства этого замка было обнаружено несколько резных «баскских могильных надгробных камней». Они долгие годы лежали прямо на земле, в маленьком садике, до тех пор, пока их не отправили для изучения крупнейшим археологам, специалистам по эпохе мегалита. Произошло это в 1896 г., за два года до кончины Антуана д'Аббади.

В архивах замка Шато-д'Аббади, который в наши дни открыт для посетителей и превращен в музей, есть описание камня, на котором изображены солнечное колесо, несколько крестов и символ «роза ветров». Камень этот, согласно архивным данным, в конце 1896 г. по распоряжению М. д'Аббади был отправлен Пьеру дю Шанселье в замок Шато-Керню, в Бретань. Обратного камня так и не был возвращен, поскольку в архивах Шато-д'Аббади нет никаких упоминаний об этом факте. «Роза вет-

ров» — это для нас весьма надежный символ, позволяющий не сомневаться том, что этот камень с мыса в Андае и есть тот самый камень-линга, который описал в свое время Хьюитт. Вырезанная на нем восьмилучевая звезда в квадрате очень напоминает своеобразную «розу ветров» или стрелки указателя сторон света. А поскольку баски были искусными мореходами, эта символика вполне понятна и уместна и, следовательно, служит аргументом в пользу правильности такой идентификации.

Алтарный камень Хьюитта, на котором изображена ориентация трех осей и трех центров, первоначально стоял на некоем изолированном плато и глядел на море с андайского берега. Вполне возможно, что он послужил прототипом, ориентируясь на который мастера начала XVII в. и создали загадочный Андаиский Крест. Камень Хьюитта и его странная, откровенно эзотерическая интерпретация символики, изображенной на камне, служат своего рода пробным камнем, указывающим на настоящее «золото», в чем мы убедились при анализе различных взглядов на крест и его назначение.

Контакт с семейством д'Аббади явился для нас солидным фактом, свидетельствующим о том, что семейство д'Аббади действительно сыграло ключевую роль в переносе креста на церковный двор, о чем Фулканелли почему-то предпочел умолчать. Но даже несмотря на эту фигуру умолчания, предложенная им дата — 1842 г. — прямо указывала на это семейство читателю, знакомому с «Тайной соборов» в 1926 г. О том, чем именно обусловлена причастность семейства д'Аббади к истории Андаиского Креста, мы сможем узнать лишь после того, как рассмотрим мнения трех основных авторитетов по изучению Креста — Буше, Фулканелли и «Пола Меврила» и, наконец, информацию на самом Кресте. И лишь после того как мы поймем весть, которую несет Крест, мы сможем вернуться к вопросу о том, что же он сам и те тайны, которыми он окружен, могут поведать нам о личности реального Фулканелли. Но для начала нам необходимы три точки зрения на Крест, являющиеся составляющими звеньями мифа о Андаиском Кресте.

ПОСЛАНИЕ БОЛЬШОГО АНДАЙСКОГО КРЕСТА



Как соотносятся друг с другом миф и послание

В качестве попытки расшифровать мифическое содержание Андайского Креста мы можем указать на три различные, но взаимосвязанные между собой интерпретации или точки зрения. Наряду с главой, посвященной Андайскому Кресту в книге Фулканелли «Тайна соборов», мы рассматривали также статью Жюля Буше в «Утешении», опубликованную в 1936 г., и эпилог Пола Меврила в книге «Феномен Фулканелли». Эти работы служат своего рода линзами, одни из которых предназначены для микроскопа, другие — для телескопа, а третьи искажают картину, словно зеркала в комнате смеха, но, прежде чем обратиться к рассмотрению монумента в целом, нам необходимо тщательно рассмотреть эти точки зрения. Как мы увидим, иной раз даже искаженная картина способна дать весьма ценную информацию. Итак, давайте рассмотрим эти источники в хронологическом порядке.

Статья Жюля Буше, опубликованная в 1936 г., — первый известный нам анализ монумента, предупреждающего о конце времен (ил. 1.4). Согласно этой статье, М. Лемуан, художник, обладатель «громадного таланта», передал Буше несколько любительских фотоснимков Креста и тем самым привлек к нему

внимание Буше. Что же касается французского художника того времени по имени Лемуан, то его поиски оказались безрезультатными. Фамилия Лемуан означает по-французски просто «монах». Ее трудно назвать широко распространенной, что вызвало в нас подозрение, что это псевдоним.

В своей статье Буше упоминает о Фулканелли, но никак не связывает его имя с Андайским Крестом. Он приводит цитату из книги Фулканелли «Обитель философов» о символике креста св. Андрея — цитату, отражающую точку зрения Хьюитта. Статья начинается с описания Креста. Буше выделяет аспекты, интересующие его в первую очередь: четыре стороны цоколя, латинская надпись, INRI и крест св. Андрея над надписью, а затем обращается непосредственно к интерпретации самой надписи. Как мы уже говорили в главе 1, попытка Буше отражает некоторое знакомство с интерпретацией Фулканелли и его методикой. Однако Буше останавливается в нескольких шагах от правильной расшифровки и неожиданно сворачивает в другую сторону.

Буше обращается к рассмотрению символов на цоколе, двигаясь в направлении «запад — восток — север — юг» зигзагообразно, и в результате у него получается нечто вроде знака на готическом особняке. Он начинает с западной стороны, которую называет «заходящее солнце», сообщая, что ее шестнадцать лучей указывают на шестнадцатый козырь в картах Таро, который называется Взорванная Башня и служит символом катастрофы. Помимо того, что это весьма близко к действительности, в частности, сама мысль об использовании изображений Таро на цоколе, это и весьма интересное решение, ибо, если человек поймет, что образ имеет отношение к катастрофе, он может сразу же сосредоточить внимание на этом символе, не вдаваясь в дальнейшие изыскания. А самым крупным козырем в картах Таро, естественно, является Солнце.

Изображение Звезды на восточной стороне цоколя имеет ту же трактовку. Буше указывает, что она, то есть Звезда, как бы приветствует восток и имеет восемь лучей и, таким образом, символизирует восьмой козырь — Справедливость. На северной

стороне цоколя изображена Луна, однако Буше не следует принятой в Таро интерпретации этого символа и заявляет, что луна — это восемнадцатый по счету козырь в картах Таро. Он всего лишь намекает, что это туманный египетский символ, значение которого не установлено.

На южной стороне цоколя приведено символическое изображение Четырех Веков, но при этом Буше не упоминает об очевидном аналоге этого в картах Таро — козыре Страшный Суд. При этом он приводит расшифровку четырех веков согласно Овидию¹: это Золотой, Серебряный, Бронзовый и Железный века. Он завершает этот пассаж, заявляя, что мы живем в Железном веке, полном «преступлений и бедствий», однако при этом не приводит никаких пророчеств о двойной катастрофе. Несколько позже в своей статье Буше говорит, что назвать точное место или время подобной катастрофы невозможно. Однако он все же пытается предсказать их.

Возможно, это была вся информация, которой располагал Буше, и, не имея целостной картины событий, он был вынужден восстанавливать пробелы так, как считал нужным и возможным. Свидетельства Таро сами по себе указывают на тот факт, что источники, которыми пользовался Буше, и сам Буше сознавали важность Таро для расшифровки символики Андайского монумента.

Атрибуция, которую предлагает Буше, не совсем соответствует действительности, в чем мы сможем вскоре убедиться, однако то, что он все-таки открывает нам, косвенно указывает на корректную атрибуцию. Любопытно, что в картах Таро существуют совершенно однозначные соответствия символам, изображенным на всех четырех сторонах цоколя, но Буше любой ценой стремится уклониться от них. Это весьма забавно и показывает, что Буше намеренно уклоняется от верных соответствий и хочет, чтобы мы сами проанализировали образы Таро. Вполне

¹ Эта идея изложена в начале знаменитой поэмы Овидия «Метаморфозы». (Прим. пер.)

возможно, что Буше делает это намеренно, стремясь ввести нас в заблуждение и заполнить пробелы в символике.

«Циклический Андайский Крест» — это важнейшая глава в знаменитой книге Фулканелли (см. Приложение Е, где приведен полный текст этой главы). После густых дебрей эрудиции и нагромождений эзопова языка, ожидавших читателя в остальных частях «Тайны соборов», эта глава словно омывает его ярким солнечным светом прибрежного баскского городка. Описание монумента и его ориентации совершенно просто и доступно. Даже объяснение поверхностного уровня символики монумента просто и практически свободно от пресловутого шифра «зеленого языка», столь характерного для остальных глав книги. Или, по крайней мере, так кажется.

«Каким бы ни был его возраст, Андайский Крест, судя по декоративному оформлению пьедестала, свидетельствует о том, что это — едва ли не самый странный монумент примитивного милленаризма [sic!], редчайший образец символического хилиазма, который мне когда-либо доводилось видеть». В устах Фулканелли это звучит как высочайшая похвала. Далее он говорит нам, что «неизвестные мастера, создавшие эти образы, обладали реальными и глубокими знаниями о Вселенной».

В продолжение своего повествования Фулканелли проводит расшифровку латинской надписи на крыльях креста. Как показано на ил. 11.1, эта надпись состоит из семнадцати букв, расположенных в следующем порядке: OCRUXAVES / PESUNICA. Как указывает сам Фулканелли, перевод этой надписи достаточно прост: «Радуйся, о Крест, Единственная Надежда», что представляет собой обычную латинскую надпись на надгробных памятниках. Однако на кресте эта фраза странным образом разорвана, поскольку первое S в слове *spes*, «надежда», находится в пер-



Ил. 11.1. Латинская надпись на крыльях креста, гласящая в переводе: «Радуйся, о Крест, Единственная Надежда».

вой строке, а остальные буквы этого слова — во второй, в результате чего мы имеем два фрагмента слова — *aves* и *pes*. Это создает очевидную грамматическую ошибку. Дело в том, что, если слово *pes*, «фут», написано здесь сознательно и стоит на своем месте, тогда его прилагательное должно быть согласовано с ним по грамматическому роду и читаться как *unicus* (мужской род), а не как *unica* (женский род).

Как ни странно, Фулканелли даже не пытается найти скрытый смысл в этой «ошибке». Он не вдается в расшифровку этого анаграмматического каламбура, а лишь отмечает, что это сделано намеренно. По его словам, «поскольку эта ошибка является *явной и очевидной*, это указывает, что она была допущена намеренно». Обращаясь к смыслу надписи, он пишет: «Я уже имел возможность изучить символику пьедестала и знаю, как и посредством каких перестановок следует читать эту христианскую надпись на монументе; но мне очень хочется показать исследователям, сколь большую пользу может принести раскрытие тайного смысла подобных вещей на основе здравого смысла, логики и разумной аргументации». Далее он переходит к интерпретации этой надписи, читая латынь так, как если бы это был французский. В итоге у него получается «*Il est écrit que la vie se réfugie en un seul espace*», что можно перевести как «Написано, что жизнь может найти убежище в некоем месте».

Подобное прочтение трудно принять всерьез. Дело в том, что трансформации смысла почти необъяснимы и ничем не мотивированы, за исключением ссылок на неких загадочных авторов и периодические издания, и, по-видимому, в основном базируются на сознательно допущенной ошибке. Так, Фулканелли заявляет, что «буква S, имеющая извивающуюся форму змеи, соответствует греческой «X» (или *chi*) и имеет эзотерическое значение». Это столь же странно, как и неблагозвучно. Ни в какой известной нам системе эзотерических знаний нам не удалось найти такого соответствия, о котором говорит Фулканелли. Таким образом, это следует воспринимать как специальную атрибуцию, имеющую необычный, но точный внутренний смысл,

которая использована здесь как указание на нечто важное, что невозможно изложить, не нарушая формальных правил.

Далее Фулканелли продолжает дешифровку, говоря о значении буквы S: «Это — символ геликоидального пути Солнца, достигшего зенита, двигаясь по кривой в космическом пространстве во время циклической катастрофы... Благодаря символическому значению буквы S, которая намеренно перенесена на другое место, мы понимаем, что эту надпись следует перевести на тайный язык». Следуя своей франкоязычной интерпретации латинской надписи, он утверждает, что фраза на кресте означает: «Существует страна, где смерть не сможет настичь человека в страшное время двойного катаклизма». Более того, найти эту «Землю Обетованную» сможет только избранная элита.

Приводя очень мало прямых доказательств, Фулканелли сообщает нам, что Андайский Крест — это своего рода индикатор, предвестник некоей будущей катастрофы. Фулканелли, продолжая свое исследование монумента, обращается к надписи INRI на оборотной стороне перекладины креста, которую он называет лицевой стороной монумента. Он намеренно путает последовательность расположения символов, говоря, что INRI соответствует «схематическому образу цикла» — изображению четырех букв А по углам креста на южной стороне пьедестала.

Это может означать, что INRI и четыре А находятся на одной и той же стороне монумента. Однако на самом деле это не так. На той же стороне, где находится INRI, расположена восьмилучевая Звезда. И здесь Фулканелли вновь намеренно вносит неясность в этом весьма важном месте: «Итак, мы имеем два символических креста, два инструмента одной и той же смертной муки. Наверху находится божественный крест, символизирующий средство искупления; внизу — глобальный крест, указывающий полюс *северного полушария* и точку времени (дату) рокового периода этого искупления».

После этого Фулканелли предлагает нам весьма странный образ: «Бог Отец держит в руке этот шар земной, увенчанный *знаком огня*. Четыре великих века, представляющих собой исто-

рические отражения четырех эпох развития мира, имели владык и повелителей, ставших их символами. Владыки эти — Александр Македонский, император Август, Карл Великий и Людовик XIV». Далее он говорит, что «это, с одной стороны, объясняет содержание надписи INRI, в эзотерическом плане переводимую как *Jesus Nazarenus Rex Iudeorum* (Иисус Назарянин Царь Иудейский), а с другой раскрывает таинственное содержание символа креста: *igne Natura Renovatur Integra* (Огнем природа обновляется полностью). Ибо наше полушарие скоро будет испытано огнем и в огне. И поскольку это будет так, золото очистится от нечистых металлов, и, как говорит Писание, в день Страшного Суда праведные будут отделены от грешников...»

Фулканелли приводит примечание к именам четырех владык: «Первые трое были императорами, а четвертый всего лишь король — король-солнце, что указывает на заход звезды и последние лучи ее света. Это сумерки, предтеча долгой циклической ночи, полной ужаса и кошмаров, «мерзости запустения». Его эзотерическая интерпретация аббревиатуры INRI «Огнем природа обновляется полностью» прямо указывает на тему хилиазма и очистительного разрушения как прелюдию воссоздания Эдема и райского блаженства. Подобно тому как огнем очищается золото, так и наш век будет испытан и очищен огнем.

Затем Фулканелли рассматривает символы, изображенные на четырех сторонах пьедестала. Любопытно, что Фулканелли меняет предложенную Буше зигзагообразную последовательность сторон, перечисляя их в следующем порядке: солнце, луна, звезда и «геометрическая фигура». Иллюстрация, сопровождающая текст (ил. 48 в «*Тайне соборов*»), предлагает ту же самую последовательность. Фулканелли оставляет без внимания символы солнца, луны и звезды и посвящает последние страницы этой главы рассмотрению четвероякой природы «геометрической фигуры, которая... не что иное, как диаграмма, показывающая посвященным фазы солнечного цикла».

«Это простой круг, разделенный на четыре сектора двумя диаметрами, пересекающимися под прямым углом. В каждом из четырех секторов находится буква А, которая соответствует одному из четырех веков истории мира. Этот знак — полный иероглиф Вселенной, состоящий из обычных знаков неба и земли, духовного и временного начала, макрокосма и микрокосма, в который взаимосвязаны друг с другом важнейшие символы: символ спасения (крест) и символ мира (круг).

В эпоху Средневековья эти четыре фазы великого циклического периода, постоянное вращение которого выражалось в древности посредством окружности, разделенной двумя перпендикулярными друг другу диаметрами, обычно выражались в виде четырех евангелистов, или символизирующей их буквы (греческой *альфы*), или, чаще, животными — символами евангелистов, окружавших Христа, Который служил живым воплощением креста. Это — традиционная композиционная схема, которую часто можно встретить над порталами романских храмов. Иисус здесь изображен сидящим, Его левая рука покоится на книге, а правая поднята в благословляющем жесте. Фигура Спасителя отделена от четырех зооморфных символов, окружающих Его особым эллипсом, именуемым *мистическая мандалина* (мандорла). Фигуры в этих группах, которые обычно изолированы от других сцен своеобразной гирляндой облаков, всегда размещены в одном и том же порядке, в чем можно убедиться на тимпанах соборов в Шартре (королевский портал) и Ле-Мане (западный портал), в церкви тамплиеров в Лю (Верхние Пиренеи) и в церкви Кивре (Вьенн), а также на портале церкви Сен-Трофим в Арле и др.»

Фулканелли связывает традиционное изображение четырех веков в виде херувимов или евангелистов с эллипсом, *vestica piscis*, или «мистическим алмазом» (мандорлой) и буквой А, или *альфа*, что свидетельствует о том, что, по его мнению, этот образ представляет собой непосредственную интерпретацию «геометрической фигуры» в виде креста и четырех А. Тайная природа этого «полного иероглифа Вселенной» выставлена на всеобщее обозрение на фасадах готических соборов, как это показано на ил. 11.2.

Однако, по мнению Фулканелли, каждый из готических соборов связан с культом Черной Мадонны, то есть завуалированным почитанием древней богини. Указывая нам на сокровенный смысл четырех А, или четырех веков, Фулканелли пригла-



А

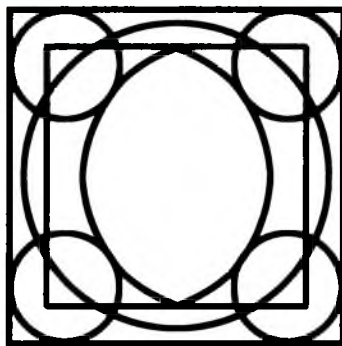

В

Ил. 11.2. А. Тимпан XII в. на портале церкви Сен-Трофим в Арле, изображающий «полный иероглиф Вселенной». Это изображение — последняя иллюстрация (№ 49) в книге «Тайна соборов».

В. Схема традиционных средневековых композиций, изображающих Христа в окружении символов четырех евангелистов, есть в то же время план Нового Иерусалима, описанный в Откровении св. Иоанна Богослова.

шает нас быть более внимательными и попытаться понять, почему некоторые места, указанные в его списке, являются особенно важными и как они связаны друг с другом.

Фулканелли уверен, что читатель понимает его основную мысль. Прочитав одно место из Апокалипсиса (Откр. 4,

6—7)¹, он далее приводит видение пророка Иезекииля, созерцавшего «четыре животных» (Иез. 1, 4—5; 10—11)². Этот важнейший параграф заставляет вспомнить четыре века, напрямую соотносящиеся с четырьмя *югами* в индуистской мифологии, и заявляет, что «наш век» — это Железный век, или калиюга, представляет собой время, когда «человеческая добродетель достигает крайнего предела слабости и упадка», «век бедности, страданий и отчаяния». В этом пассаже Фулканелли слышатся отзвуки воззрений Хьюитта и Макса Теона, а также герметического Луксорского братства. В сущности, Фулканелли и не идет дальше констатации того, что мы живем в эпоху Железного века и калиюги..

«Железный век не имеет иной печати, кроме печати *Смерти*. Ее иероглифом является скелет, несущий атрибуты Сатурна: пустые песочные часы — символ быстротечности времени, и коса, аналогом которой служит цифра семь, символ преобразования, разрушения, уничтожения, — говорит Фулканелли. — Евангелие этого фатального века — Евангелие, написанное рукой св. Матфея». Далее он излагает свои наблюдения над словами, связанными с греческим корнем *му-альфа-тет*, то есть корнем имени Матфей³, и соотносит их с греческими словами «наука», «знание», «познание» и «учение». Таким образом, Евангелие от Мат-

¹ «И пред престолом море стеклянное, подобное кристаллу; и посреди престола и вокруг престола четыре животных, очей спереди и сзади. И первое животное было подобно льву, и второе животное подобно тельцу, и третье животное имело лице, как человек, и четвертое животное подобно орлу летящему» (Откр. 4, 6—7). (*Прим. пер.*)

² «И я видел: и вот бурный ветер шел от севера, великое облако и клубящийся огонь, и сияние вокруг него. А из середины его был как бы свет пламени из середины огня; и из середины его видно было подобие четырех животных, — и таков был вид их: облик их был как у человека» (Иез. 1, 4—5). «Подобие лиц их — лице человека и лице льва с правой стороны у всех их четырех; а с левой стороны — лице тельца у всех четырех и лице орла у всех четырех» (Иез. 1, 10—11). (*Прим. пер.*)

³ Это утверждение представляет собой натяжку, ибо имя Матфей — по происхождению древнееврейское и в переводе означает «Божий дар». (*Прим. пер.*)

фея — это Евангелие от Науки, первое для нас по важности, ибо оно возвещает, что все мы, за исключением крайне небольшого числа избранных, обречены на гибель. Таким образом, символом св. Матфея является Ангел, «ибо наука, которая одна способна проникнуть в тайну вещей, существ и их судеб, в силах даровать человеку крылья, которые вознесут его к тайнам познания, высшим истинам и, наконец, к Богу».

На поверхностном уровне эта глава Фулканелли ведет нас к нашей цели, постижению символики Андайского Креста, чуть дальше, чем журнальная статья Жюля Буше, опубликованная в 1936 г. Фулканелли приводит явное предостережение о неминуемой катастрофе, точнее — времени двойной катастрофы, которая испытает огнем все западное полушарие, а также упоминает о надежде найти место убежища, «где смерть не сможет настичь человека в страшное время двойного катаклизма». Он прямо связывает ведическую идею о четырех *югах* с западной пророческой традицией, восходящей к пророку Иезекиилю и Откровению Иоанна Богослова. Сформулировав свою апокалипсическую традицию, Фулканелли указывает читателю на важнейшие символические ключи: Сатурн и Евангелие от Матфея.

В главе третьей этого Евангелия мы видим, что Матфей приводит наиболее полное изложение учение Иисуса о конце света и грядущем Царстве Небесном. Матфей явно был посвященным, понимавшим тайну, которая лежала в основе христианства, ибо именно от него мы узнаем о связях Христа с Египтом, о Вифлемской звезде и приходе волхвов с Востока, об избиении Вифлемских младенцев и искушениях Мессии и множество других историй, имеющих глубокое эзотерическое содержание.

Так, Матфей (Мф. 24, 43—44)¹ указывает, что те, кто последует за Сыном Человеческим, действительно обретут способность

¹ «Но это вы знаете, что если бы ведал хозяин дома, в какую стражу придет вор, то бодрствовал бы и не дал бы подкопать дома своего. Потому и вы будьте готовы, ибо, в который час не думаете, придет Сын Человеческий» (Мф. 24, 43—44). (Прим. пер.)

исчислять время конца и будут ожидать пришествие Спасителя, будучи готовыми встретить Его. Когда же Он возвратится (Мф. 25, 31)¹, Он отделит овец от козлов и праведников от грешников, руководствуясь состраданием к бедным. У Матфея мы также находим рассказ Марии Магдалины о Воскресении, дополненный его собственной светоносной метафорой: «Вид его был как молния» (Мф. 28, 3), так что Мария поначалу не узнала Его. Рассказ Матфея о Воскресении оканчивается Вознесением Христа в Галилее и Его великим Обетованием, последняя строка которого заключает в себе самую сущность тайны: «И се, Я с вами во все дни до скончания века» (Мф., 28, 20).

Утверждение Фулканелли о том, что Андайский Крест указывает на «день Страшного Суда» и что печатью этого момента во времени является Смерть с атрибутами планеты Сатурн, означает, что Сатурну неким образом суждено сыграть заметную роль в окончании этого Четвертого Века. Эта идея, как мы вскоре увидим, весьма необычна и плодотворна.

В своей книге «Феномен Фулканелли» К.Р. Джонсон поместил главу о Андайском Кресте, принадлежащую перу некоего неизвестного, подписавшегося псевдонимом «Пол Меврил». Глава эта, озаглавленная «Эпилог в камне» и представляющая собой комментарий к символике Андайского Креста, ставит не меньше вопросов, чем дает ответов. Не последним среди этих вопросов является вопрос: кто же такой этот «Пол Меврил»? Во вступительном абзаце мы узнаем, что Меврил — «инженер в отставке, интересующийся криптограммами и на протяжении многих лет изучавший алхимию, книги Фулканелли и другие сферы эзотерического знания, связанные с арканами». В самом тексте главы Меврил говорит таким тоном, который позволяет предположить, что он если и не наследник Фулканелли, то, во всяком случае, человек, равный ему по уровню посвящения. Кем бы он ни был,

¹ «Когда же придет Сын Человеческий во славе Своей и все святые Ангелы с Ним, тогда сядет на престоле славы Своей» (Мф. 25, 31). (Прим. пер.)

Меврил, оставаясь столь же анонимным, как и Фулканелли, активно включается в игру и становится одним из главных игроков.

Вслед за Буше и Фулканелли Меврил также подтверждает апокалипсический характер символики монумента, а затем начинает излагать вполне научно-фантастическую историю о взрывающихся солнцах и кораблях-ковчехах величиной с Луну. Его объяснение символов на панелях цоколя превращается в достаточно туманную дискуссию о планетарных аналогах и двойных звездах, включая Сириус, который он называет «Солнце позади солнца», а затем обращается к рассмотрению Солнечной системы, включая Венеру. Это столь же странно, как и попытка дать читателю своего рода паузу для отдыха, но, однако, не довести ее до конца. Алхимия как объект дискуссии в статье попросту отсутствует, ибо статья сфокусирована исключительно на эсхатологии и надвигающейся катастрофе. Задача Меврила достаточно проста: «Приподнять уголок покрывающего тайну этого учения». Меврил заявляет, что подобное разделение между алхимией и ее эсхатологическим содержанием «в равной мере интересно для простого читателя и полезно для тех, кто всерьез изучает герменевтические знания». И действительно, статья Меврила очень полезна, но лишь для тех, кто способен понять ее секрет. В противном случае она ставит куда больше вопросов, чем дает ответов.

Однако Меврилу все же кое-что известно: «Циклический Андайский Крест — это выраженная в камне весть о Камне, запись и свидетельство реальных успехов в Великом Труде, достигнутых неким неизвестным человеком. А в то же время это — символическое выражение наблюдений за природой и датами грозных событий в истории мира, связанных с камнем совсем иного рода». Его первый и, пожалуй, самый важный вопрос звучит так: «Почему этот крест установлен именно в Андае?» Касаясь вопроса об алхимике, строителе этого монумента, Меврил отмечает, что «в этих местах нет никаких свидетельств того, что здесь некогда была арена его триумфа, за исключением разве что воз-

можного объяснения, сводящегося к тому, что монумент этот первоначально был установлен на местном кладбище».

И здесь Меврил предлагает нам один из намеков, замечая, что причиной установки Креста именно в Андае могла быть близость этого городка к знаменитому пути паломников, ведущему к храму Сантьяго де Компостелла в испанской Галисии. Меврил мимоходом упоминает имя Николя Фламелья, а затем обращается к «зеленому языку», разбирая скрытое значение самого названия городка — Андай. Он выстаивает такую цепочку прочтений: «Hen Day — End Day — Ande», то есть «Куриный День — День Конца — Анды», в результате чего получает такое прочтение: «Egg — Apocalypse — Mountain», что означает: «Яйцо — Апокалипсис — Горы», подчеркивая, что многообразие возможных прочтений слова Андай и явилось решающим фактором при выборе этого городка в качестве места установки Креста. Далее он приводит другую ссылку на Фламелья: «Яйцо — это философское Яйцо алхимии, что напоминает нам о «маленькой курочке» Фламелья. Название этого местечка указывает на существование в Андае двойственного эзотерического учения».

Затем Меврил плавно переходит к другой и, возможно, более значительной причине, по которой Крест был установлен именно в Андае: «Непосредственно после катастрофы, постигшей Атлантиду, жалкие остатки этой некогда многомиллионной великой цивилизации благополучно добрались до атлантического побережья Европы». На этом рассказ Меврила не заканчивается. Он продолжает: «Это и были баски, народ, переживший последнюю циклическую катастрофу, которая едва не уничтожила род человеческий, народ, отдавший уникальную дань хилиазму, установив на своей границе этот странный монумент. Благодаря этому загадочному сооружению память о катастрофе передавалась на протяжении последних 12 000 лет, из Железного века в Бронзовый». Здесь текст Меврила звучит так, словно мы читаем Хьюитта, вплоть до путаницы с хронологией и ошибки в оценке продолжительности Железного века.

Далее Меврил использует отрезок времени в 12 000 лет как своего рода масштабную шкалу, чтобы показать, что даже такой огромный период времени — это всего лишь цепочка из человеческих жизней. «Вся продолжительность периода в 12 000 лет представляет собой череду из 192-х поколений. Знание и учение, передававшиеся около 200 раз, вряд ли могли угаснуть в памяти даже таких недолговечных существ, как мы». Возвращаясь к Андаю, Меврил говорит: «...и, как мы видим, Циклический Андайский Крест был воздвигнут в непосредственной близости от нулевого дня современности. Это — своеобразная дань длительному, веками формировавшемуся смешению народов и племен, за которым стоят сверхчеловеческие силы, знак того, что в истории совершается непрерывная работа и что у нее есть некая высшая цель. Поэтому это весьма удачное место для установки знака, показывающего, что время истекает и наш Век близится к концу».

После этого Меврил приводит весьма выразительный и достойный внимания комментарий: «Однако мы имеем дело с предсказанием, а не с пророчеством. Пророчество предполагает дар прозорливости, ясновидения, то есть достоверную информированность о событиях будущего, в сочетании со столь высокой степенью определенности, которая не зависит от воли самого пророка. Христианская Библия наполнена пророческими изречениями, которые для подавляющего большинства являются лишь *предостережениями*, а не указаниями на *неотвратимый факт*».

Едва мы успели проглотить рассуждения Меврила о различиях между пророчеством и предсказанием, как он уже переключает наше внимание и предлагает пример библейского «пророчества», содержащегося в тринадцатой главе Евангелия от Марка. Меврил, в частности, говорит: «Иисус устремляет проницательный взор в будущее, прозревая события и нашего времени, и недалекого будущего, в символической форме выраженные на Андайском Кресте. Мы можем быть вполне уверены, что они относятся к нашему времени, ибо Он приводит более или менее

одновременно целый ряд событий, которые могли по отдельности проявиться только в разные эпохи». Но точного времени конца света не знает даже Иисус. Меврил же подчеркивает, что любой адепт способен вычислить примерное время катастрофы. Он ссылается на Нострадамуса и известный катрен «1999» и высказывает предположение, что Иисус, возможно, знал не меньше, чем Нострадамус, даже несмотря на то, что точный день и час конца света был Ему неизвестен.

Затем Меврил указывает на параллель между неким объектом, прилетающим из глубин космоса, и неспособностью ученых прогнозировать с исчерпывающей точностью падение «Скайлэба» на Землю. В заключение он пишет: «Было бы очень удобно предположить, что точная дата этого события может находиться где-то посередине между двумя оценками». Таким образом, Меврил как бы намекает на возможную отсрочку *«неотвратимого факта»* — грядущей катастрофы.

Но вместо того чтобы выразаться прямо, Меврил приводит два важных пассажа из Корана, а затем обращается к Древнему Египту и пускается в рассуждения о «расе Осириса... и богоподобных людях, а не богах». Быть может, они-то и были «наставниками и духовными учителями землян? — спрашивает Меврил. На основании этого он приходит к выводу, что «даже при высочайшем уровне достоверности пророчеств, приведенных в Священном Писании, всегда остается надежда. Надежда, основанная на астрономических реалиях».

Меврил идет еще дальше, утверждая, что существует некая «охранительная сила», которая позволяет времени, отпущенному роду человеческому, течь и развиваться без пагубных вмешательств из иного мира, в том числе из космоса. «В этом случае, — продолжает он, — хилиазм, выраженный в символике Андайского Креста, отражает не *абсолютные пророчества*, а *достаточно точные предсказания*, основанные непосредственно на бытийном опыте человечества, накопленном на протяжении многих веков циклического времени. Таким образом, время

катастрофы рассчитать можно, а предрешить сам факт ее явления — нет».

После этого Меврил переходит к собственной комплексной трактовке отдельных элементов Креста. И хотя этот раздел буквально наполнен странными ключами, подсказками и полусерьезными шарадами, было бы излишним вдаваться во все подробности приведенной в нем информации. Поэтому мы приведем ссылки на наиболее важные ключи и гипотезы, когда будем рассматривать весть Креста более подробно. А пока давайте обратимся к обзору версии Меврила.

Кем бы в действительности ни был Меврил, он на первых же страницах своей статьи предлагает нам целый ряд основополагающих фактов, без которых было бы невозможно приблизиться к пониманию происхождения Андайского Креста. Ниже мы суммировали эти факты следующим образом:

1. Само местоположение Андайского Креста имеет критически важное значение как для установления личности Фулканелли, так и в символическом смысле — для изложения «двойственного учения».
2. Этот монумент представляет собой «предсказание» о весьма специфической совокупности астрономических явлений, которые произошли раздельно и в разные эпохи, но образуют особое сочетание, или композицию, именно в то время, которое указано на монументе.
3. Само сочетание этих астрономических явлений использовано кем-то в качестве традиционного указания на день Страшного Суда, упоминаемый в Евангелии от Марка.

Располагая этими важнейшими фактами, самое время вернуться к Кресту и его необычной символике. Неужели его символы действительно имеют такой смысл, какой приписывают им Буше, Фулканелли и Меврил? Можем ли мы решить головоломки и секреты, оставленные нам тремя этими исследователями, и в то же время не проникнуть в тайну истинной весты Андайского Креста?

Расшифровка тайного кода

Эффект, который производит чтение главы о Андайском Кресте в книге Фулканелли, не слишком отличается от хорошей головоломки, своего рода интеллектуальной игры «холодно—горячо». Вы полагаете, что Фулканелли раскрывает вам секрет, и он действительно делает это, но как и каким путем этот секрет «срабатывает», так и остается для вас загадкой. У вас есть и ключи, и подробные инструкции, но картина в целом по-прежнему остается неясной.

Так, например, мы узнаем, что Андайский монумент указывает на неминуемую грядущую катастрофу, а затем нам предлагается прослушать лекцию о животных — символах евангелистов, причем делается это без всякого перехода и осмысления связей между двумя этими концепциями. Фулканелли сочными красками рисует картину, со всей ясностью показывающую читателю, что наш мир близится к концу.

Неизвестный создатель Креста также прекрасно сознавал, что мир приближается к гибели, и оба они — и Фулканелли, и неведомый творец Креста — в один голос утверждают, что им введома причина апокалипсиса. Фулканелли идет еще дальше, заявляя, что ему известно местонахождение убежища, а также дата конца мира.

Имея в своем распоряжении «ключи», врученные нам Буше, Фулканелли и Меврилом, самое время обратиться к рассмотрению самого монумента и поговорить о нем самом. Если он действительно является знаком и предвестником некоей будущей катастрофы, как конкретно он сообщает нам об этом? И, что еще более важно, не указывает ли он ее точную дату?

Монумент состоит из трех основных компонентов: верхнего креста, колонны и пьедестала (цоколя). Верхний компонент, крест, имеет три символических элемента, колонна сама по себе является символом, а на основании мы видим четыре символа. Таким образом, в общей сложности мы имеем 8 символов. Мы вправе воспринимать весь этот монумент как схематическую, данную во «взрывной» перспективе проекцию уже знакомой

нам геометрической фигуры, так называемого Куба Пространства — этого Драгоценного Камня Мудрецов из книги «Бахир».

Как показано на ил. 11.3, тремя символическими элементами верхнего компонента памятника, креста, являются надпись INRI, знак X на вершине креста и странная, намеренно искаженная латинская надпись. Эти символы предлагают нам три взаимосвязанных смысловых системы, которые в совокупности предлагают нам ключ к пониманию сущности процесса, символом которого служит весь монумент в целом.

Колонна представляет собой объединяющий образ, связующий воедино символическое содержание знаков на кресте и цоколе, четыре символа на панелях цоколя следует рассматривать как единое целое, своего рода систему, в рамках которой порядок и смысл отдельных символических компонентов могут меняться, но их природа в целом остается постоянной. Другими

Ил. 11.3. Лицевая сторона Андайского Креста.





Ил. 11.4. Символы на четырех сторонах цоколя Креста.

словами, способ прочтения смысла элементов может быть разным, но сам их смысл, как мы вскоре убедимся, остается неизменным независимо от того, в каком порядке интерпретируются символы на плитах цоколя. Как показано на ил. 11.4, символы на цоколе, если начать с символа на восточной стороне и двигаться против часовой стрелки, включают в себя восьмилучевую звезду и странной формы полулуну-полуладью с широко рас-

крытым глазом. Затем следует плита с сердитым солнечным ликом, выпученными спиралевидными глазами, широко растянутым ртом и выступающим подбородком. Внутри двух окружностей, расположенных вокруг солнечного лика, находятся шестнадцать больших и шестнадцать малых лучей. Весь этот солнечный круг окружен четырьмя звездами, размещенными по углам прямоугольной плиты и сориентированными таким образом, чтобы диагонали, идущие от их обращенных к солнцу лучей, пересекались в самом центре солнечного лика. Последний символ представляет собой овал, заполняющий все пространство плиты. Внутри него расположен крест, в углах между перекладинами которого расположены четыре буквы А. Перемычка внутри буквы А имеет необычную форму: вместо горизонтальной перекладины она имеет вид острого угла, обращенного вершиной вниз.

Просмотрев по очереди каждый из этих символических элементов, давайте обратимся к реконструкции целостной картины их смысла.

Верхний компонент: крест







Надпись INRI на перекладине креста адресует нас напрямиком к алхимической традиции розенкрейцеров. Как пишет Фулканелли, эта надпись может быть прочитана как одна из ключевых максим алхимии: *igne Natura Renovatur Integra*, то есть «Огнем природа обновляется полностью». Эта аббревиатура может быть интерпретирована и как *igne Nitrum Raris Invenitum*, то есть «В огне редко можно найти сияние». Но, возможно, еще более убедительной версией прочтения этих четырех букв являются начальные буквы еврейских слов, обозначающих названия четырех элементов (стихий): *йам* (вода), начинающееся с буквы *йод*, или *И*; слово *нур* (огонь), начальной буквой которого служит *нун*, или *Н*; слово *руах* (дыхание), начинающееся с буквы *реш*, то есть *Р*; и слово *йебешас* (земля), начальной буквой которого слу-

жит йод, или И. На ил. 11.5 приведена полная таблица эзотерических соответствий и прочтений этой аббревиатуры.

Эти четыре буквы символизируют также четыре века и четыре стихии (элемента) — от огня до воды. В ритуалах ордена Золотой Зари эти еврейские буквы считались «ключевыми словами» и служили объектом гностического и каббалистического анализа. После того как эти буквы трансформировались в еврейские эквиваленты, то есть слова, означающие четыре элемента, они получили зодиакальные и планетарные соответствия: йод — Дева, нун — Скорпион, реш — Солнце и тот же йод — Дева.

На основании этого выстраивалась последовательность «жизнь — смерть — возрождение — жизнь». В ордене Золотой Денницы применялась древнеегипетская концепция соответствий между этими фазами и богами: жизнь — это Изиды, смерть — Апоп (Апофис)¹, воскресение — Осирис. От этого сочетания происходит непронизносимое имя гностического верховного божества — ИАО. Гласные, входящие в его состав, издавна ассоциировались с мистической символикой света, как это показывает их заметное положение в книге «Бахир». Обратите внимание, что эта последовательность начинается и завершается именем Исиды, что отражает центральное положение «жизни», символом которой выступает богиня. Здесь можно вспомнить и другой, более свойственный розенкрейцерам, вариант прочтения INRI: *Isis Naturae Regina Ineffabilis*, или «Исида, Несказанная Царица Природы».

¹ А по п (Апофис) — в древнеегипетской мифологии огромный змей или дракон, обитающий в подземном мире. Повелитель тьмы Апоп считался заклятым врагом Солнца и каждую ночь преследовал ладью Ра-Гелиоса, проплывающую по подземному миру. На защиту барки бога Солнца поднимались полчища мертвых, предводителем которых считался могущественный Сет, самый воинственный из богов. (*Прим. пер.*)

Надпись на верхней перекладине креста	I	N	R	I
Общепринятая трактовка	Иисус	Назарянин	Царь	Иудейский
Интерпретация Фулканелли	Огнем	Природа	Обновляется	Полностью
Еврейские названия элементов	Вода	Огонь	Воздух	Земля
				
Еврейские буквы, их названия и числовые значения	YOD	NUN	RESH	YOD
				
Зодиакальные и планетарные параллели	Дева	Скорпион	Солнце	Дева
Фазы жизненного цикла	Жизнь	Смерть	Возрождение	Жизнь
Символы египетских богов в ордене Золотой Денницы	Исида	Апоп	Осирис	Исида
Трактовка образа Исиды	Исида	Несказанная	Царица	Природы

Ил. 11.5. Таблица соответствий и прочтений аббревиатуры INRI.

В еврейской *гематрии*, нумерологической системе, в которой каждой букве присваивается числовое значение, буква *йод* равна 10, *нун* — 5, *реш* — 200. Таким образом, числовое значение всех букв аббревиатуры в сумме составляет 270. Любопытно, что 270 — это одно из прецессионных чисел, ибо, умножив 270 на 8, общее число всех символических элементов Андайского монумента, получим 2160. Между тем 2160 — это число солярных циклов в рамках одного прецессионного месяца ($12 \times 2160 = 25\,920$ лет, или один полный цикл прецессии, то есть Большой Год).

Таким образом, наш первый символ указывает на базовую схему элементов — «жизнь — смерть — воскресение — новая

жизнь», которая прямо соотносится с таинствами огня («В огне редко можно найти сияние») и прецессионным циклом, вызванным наклоном земной оси. «Бахир» указывает, что наклонная ось — это символ Древа Познания Добра и Зла или то, что определяет сущностное свойство каждого века.

На верхней части монумента, кресте, на стороне, противоположной той, где фигурирует надпись INRI, присутствуют две литеры X. Нижняя из них находится в центре латинской надписи, в результате чего обе эти X расположены как бы одна поверх другой. В итоге создается впечатление, что это — римская цифра 20, записанная по вертикали. Любопытно, что Фулканелли, долго разбиравший эту надпись, не обратил внимания на это очевидное соответствие. Между тем козырь 20 (или XX) в картах Таро — это не что иное, как Страшный Суд. Фулканелли признавался, что ему известно смысловое значение символики креста с учетом изображений на цоколе, где также присутствует фигуративный символ Страшного Суда.

Здесь Фулканелли не ошибется, поскольку змея, образуемая изгибающейся формой годичного пути солнца, представляет собой важный элемент головоломки, даже если не пойти дальше атрибутирования ее греческой букве *chi*. Как показано на ил. 11.6, рисунок, образуемый двумя X, расположенными одна поверх другой, действительно представляет собой диаграмму «змеи» эклиптики, причем точки пересечения (центры) букв соответствуют точкам равноденствия.

Этот символ показывает, что Страшный Суд — это время, когда все элементы, упоминаемые в аббревиатуре INRI, располагаются особым, predetermined образом, а X означает точку равноденствия.

Но давайте вернемся к латинской надписи. Ее очевидное прочтение: «Радуйся, о Крест, Единственная Надежда» — не следует сбрасывать со счетов, поскольку эта фраза указывает на схему пересечения точек равноденствия и ориентацию меридианов эклиптики и галактики. Но странный разрыв в середине надписи представляет собой загадку. Если вспомнить указание

Ил. 11.6. «Змея»
эклиптики, образуемая
сочетанием двух «X».

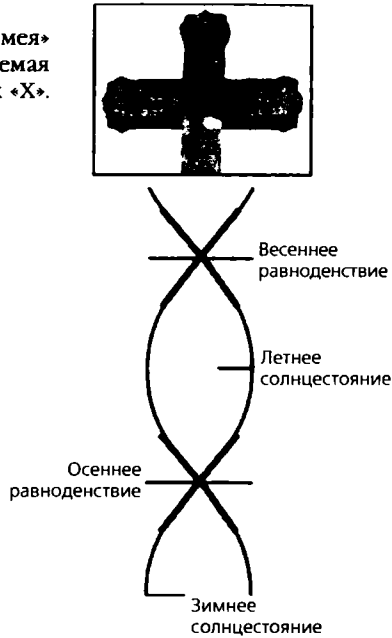

Фулканелли о том, что *X* следует читать как *S*, или «змею», получается любопытная анаграмма: прочтя *spes* задом наперед, получаем *seps*, что по-латыни означает «ядовитая змея». Чтение этой надписи задом наперед при переводе дает курьезную фразу: «Радуйся, о Крест, Единственная Змея (или Змей)». Не исключено, что это — еще одно указание на эклиптику или змеевидное движение, совершаемое Млечным Путем в течение земного года. Слово *pes*, или «фут», читается совершенно ясно, но, как показывает Фулканелли, *unica* не согласуется с ним в грамматическом роде. Поменяв местами две буквы в слове *unica*, получим *uncia*, то есть «двенадцатая часть», и вся фраза приобретает следующий вид: «Радуйся, о Крест, мера двенадцатой части». Взглянув на верхнюю часть надписи, мы видим в ней две буквы, *O* и *S*, которые, по сути, излишни. Сложив эти буквы, получаем в начале фразы латинское слово *os*, означающее «кость», а также «сердцевина», «сущность». В результате такой трансформации надпись приобретает следующий вид: *Os crux ave pes uncial*, то есть «Ис-

тинный Крест приветствует меру двенадцатой части». Кроме того, мы можем прочесть ее и как *Os crux ave spes/seps unica*, что означает «Сущность Креста приветствует единственную надежду/змею».

На основе всех этих преобразований и без сложных анаграмматических манипуляций мы получаем целый комплекс вариантов прочтения. При первом же взгляде на надпись мы можем сказать, что ее секрет касается креста точек равноденствия, креста осей эклиптики и галактики, а также змеи, которая неким образом отмеряет двенадцатую часть, последний дюйм шкалы Меврила, составляющей 12 000 лет. Надпись показывает, что Андайский монумент — это своего рода «измеритель», средство, позволяющее определить, когда же «змея» и кресты совместятся друг с другом. И, разумеется, она говорит о том, что знание этого момента — наша единственная надежда.

Колонна

Колонна — единственный символический элемент, объединяющий визуальный образ монумента в целом. Она одновременно означает и Мировую Ось, и позвоночный столб мира, и Мировое Древо, и Древо Жизни. Она же — древнеегипетская колонна Джд, позвонок Осириса, считавшаяся также полярной осью планеты и галактическим меридианом. Это — символ неподвижной оси, проходящей через центр галактики, удерживая вращающуюся ось прецессии равноденствий. Это и ось Тели, упоминаемая в книге «Бахир». Египтяне праздновали перемещение и изменение ориентации колонны Джд через каждые 27, 54 и 108 лет. Все это — числа, вписывающиеся в прецессию точек равноденствия и, естественно, сокращенные в 10 раз. Джд в этом случае мог рассматриваться как индикатор конкретного времени, начала и конца длительного цикла.

Центральная колонна Андайского Креста, — разумеется, если предположить, что она выполняет функции, аналогичные функциям колонны Джд, — также указывает на ориентацию

осей прецессии, египетских храмов и самой жизни относительно оси галактики. В качестве связующего звена между символическим содержанием верхнего креста и того, как это содержание раскрывается в символике многопланового креста элементов цоколя, колонна сама не несет на себе никаких символов, так что можно предположить, что она вообще отсутствовала. По крайней мере, ни в одном из наших источников она не упоминается. В конце концов, колонна не слишком нужна монументу. Даже если бы крест стоял непосредственно на цоколе, он все равно находился бы сверху и его смысловая функция от этого не изменилась бы. Прямые упоминания о колонне отсутствуют отнюдь не случайно, ибо она, подобно колонне Джед, символизирует космическую ось. Поэтому даже Фулканелли счел неуместным привлечь внимание к ее символической функции.

Цоколь, или Пьедестал

Если принять идентификацию Фулканелли двойной литеры X на верхнем кресте с одним из символов на цоколе, мы можем лишь предполагать, что знак с четырьмя A действительно указывает на 20-й козырь Таро — уже известный нам Страшный Суд. У нас нет ключей к тому, каким именно козырям в картах Таро соответствуют звезда, луна и солнце — изображения, которые Фулканелли в своем комментарии попросту обходит молчанием. Как мы уже говорили, он очень подробно разбирает четверочастный символ Страшного Суда, настаивая, чтобы мы обратили особое внимание на животных — эти зооморфные соответствия четырех евангелистов. К счастью, все эти символы действительно связаны с Андайским монументом куда больше, чем с четырьмя A в символе Страшного Суда, и дают нам важные ключи к тому, как использовать монумент в качестве галактического указателя.

Чтобы понять это, мы должны прежде всего сориентировать монумент и его символы в пространстве. Фулканелли утверждает, что лицевой стороной монумента следует считать ту, на ко-

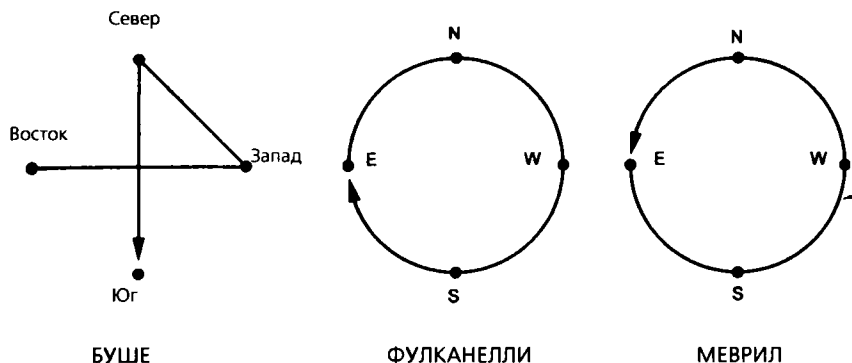

Ил. 11.7. Три системы анализа символов на цоколе.

торой начертаны буквы INRI. На цоколе с той же стороны изображена звезда, и она обращена на восток. Солнце же показано на стороне, обращенной на запад, луна — на северной стороне, а символ с четырьмя *A* — на южной.

А теперь давайте рассмотрим каждый из символов по отдельности. Как показано на ил. 11.7, все три наших источника предлагают различную схему последовательности символов на пьедестале. Так, Буше считает, что эта последовательность имеет вид зигзага, у Фулканелли это — окружность по часовой стрелке, а у Меврила — окружность против часовой стрелки, и поэтому нам следует быть внимательными, чтобы не упустить из виду их внутреннюю взаимосвязь.

Поскольку звезда изображена на плите, обращенной на восток, есть основания полагать, что это — Утренняя звезда, то есть Венера, и в то же время — Сириус. Обе эти атрибуции представляются весьма интригующими, ибо указывают на Исиду, древнеегипетскую богиню, послужившую прототипом для христианской Девы Марии. Образ Исиды в Египте ассоциировался с Сириусом. Считается, что небесным соответствием супруга богини, Осириса, является созвездие Ориона, от которого Сириус держится на почтительном расстоянии. Кроме того, Сириус служил для древних египтян звездой, указывающей циклическое

Ил. 11.8. Панели цоколя с изображением Солнца и Звезды, создающие эффект «Солнце позади солнца».



время. Его восход еще перед восходом солнца, в качестве Утренней звезды, знаменовал начало ежегодного разлива Нила. В качестве индикатора времени могла использоваться и Венера, периодичность которой служила показателем движения прецессии. Однако ни одна из этих функций, по-видимому, не нашла отражения на Андайском монументе. При существующей ориентации монумента нам остается только смотреть с запада на восток, глядя, как лучи восходящего солнца падают на восьмилучевую звезду, символизирующую восход солнца. (Чтобы увидеть это, нам надо постараться представить, что цоколь монумента — прозрачный, как это показано на ил. 11.8.)

Проблема здесь заключается в том, что восход Венеры или Сириуса — слишком частые астрономические явления, чтобы служить индикаторами большого периода времени между катастрофами. Следуя нашей схеме соответствий картам Таро, надо признать, что звезда, изображенная на цоколе, — это всего лишь Звезда (17-й козырь). Интересно, что на большинстве вариантов карт Таро Звезда изображается восьмилучевой. Ее зодиакальный атрибут — Водолей, знак, противоположный знаку Льва, а еврей-

ская буква — *hex*, то есть окно. На основании этого мы можем сделать вывод, что эта звезда неким образом связана с циклами времени и, главное, — с осью Дракона (Тели), которая была открыта Аврааму.

На первый взгляд лик солнца действительно выглядит как заходящее солнце, согласно версии Буше. Вообще вся эта композиция имеет мезоамериканские корни, вызывая в памяти календарные солнечные диски ацтеков и инков. Однако ни один из источников не обратил внимания на этот очевидный факт. В то время как мотив «сердитого» солнца указывает на катастрофу, более реальной версией Таро для этого лика является Солнце, козырь 19. Эта карта ассоциируется со Львом, а также еврейской буквой *resh*, Р, изображенной на загадочном жертвеннике из особняка Лальемана. Ее поверхностный смысл, «завершение цикла», указывает на ее ключевое значение для всего монумента. Монумент прямо говорит, что Солнце завершает свой полный цикл. Лик солнца обращен в сторону, противоположную восьмилучевой звезде, и, как указывает Буше, между ними существует некая нумерологическая связь (см. *ил. 11.9*). Лучи звезды находятся в геометрической пропорции к лучам звезды; они удваиваются — сперва с 8 до 16, а затем с 16 до 32. Мысль Меврила о Солнце позади солнца выглядит впечатляюще, ибо благодаря этому звезда становится символом Сириуса. Мы не располагаем никакими ключами к смыслу четырех звезд, окружающих солнце. Меврил также не высказывает особых идей относительно символики этих звезд, включая возможность того, что они представляют собой внутренние и внешние планеты.

Наиболее странным из всех символов на цоколе является Луна (*ил. 11.10*).

Здесь мы видим лицо человека с Луны, но — с подчеркнuto большим глазом. Это изображение напоминает традиционную карту Таро, именуемую Луна. Ассоциации с этой картой и впрямь весьма убедительны, однако ее истинное значение остается неизвестным. Считается, что Луна, козырь 18, — это карта иллюзий и подсознательных сил и что ее атрибутами являются



Ил. 11.9. Наложение Солнца на Звезду.



Ил. 11.10. Луна на цоколе монумента.

знак Рыб и еврейская буква *коп*. Луна на цоколе находится прямо напротив символа Страшного Суда — свидетельство того, что она неким образом причастна к этому моменту времени. Но как именно? Ответ становится очевидным лишь в том случае, если мы сопоставим символы с цоколя с их эквивалентами в картах Таро.

Фулканелли посвятил большую часть своей дискуссии последнему символу, знаку с четырьмя *A*, символизирующему Страшный Суд, что объясняется его особой значимостью. Но что же, собственно, на нем изображено? Поскольку Фулканелли твердо убежден в правильности своей версии о том, что последний символ — это знак Страшного Суда, для нас будет вполне естественно проанализировать традиционный образ этого козыря, имеющего номер 20. В наиболее древнем варианте — это ангел с трубой, образующий равносторонний крест, такой, как изображен на лицевой стороне монумента. Ангел призывает мертвых восстать из могил. Ангел этот, по всей вероятности — архангел Гавриил, окружен ореолом небесного сияния, и от него в направлении воскресших мертвецов исходит тринадцать лучей. Это дает нам основание говорить, что Страшный Суд — это не только День Гнева Господня, когда всех грешников постигнет заслуженная кара, но одновременно и день начала хилиастического миллениума.

Однако дискуссия Фулканелли намеренно переходит от очевидной темы Страшного Суда, подкрепляемой нашей трактовкой этой карты Таро, к не менее очевидной теме последнего козыря Таро — номер 21, Мир, которому соответствуют еврейская буква *тау* и астрологический атрибут Сатурн. Хотя на символе Страшного Суда не показаны четыре архангела, именно они являются основным мотивом карты Мир. Таким образом, Фулканелли прямо подсказывает нам, что мы должны включить в свою интерпретацию козырь Мир.

Считается, что каждая из четырех *A* на этом знаке символизирует один из периодов (веков) Большого Го́да, а их как бы сломанные перекладины в рамках особого кода служат указани-

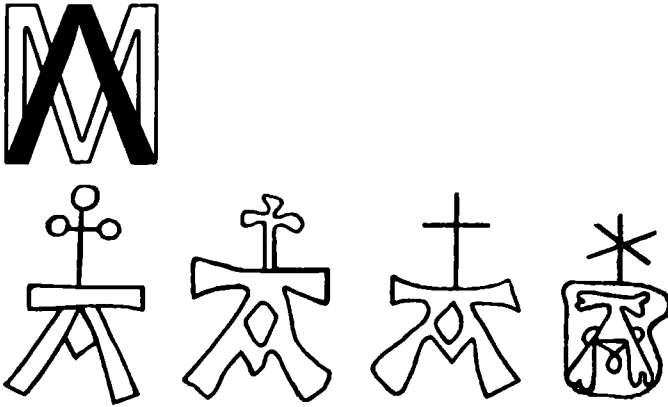

Ил. 11.11. Образцы написания священной буквы *А* из ранних французских гностических отметок уровня воды. Для средневекового сознания наложение литер *М* и перевернутой *V*, образовавшей *А*, означало аббревиатуру от «Ave Millenium». (Из книги «Утраченный язык символов».)

ем на миллениум (см. ил. 11.11). Исходя из этого, мы можем считать, что *А* символизирует либо 4000 лет, уводя нас ко временам Авраама, либо 12 000 лет, что, согласно Меврилу, равно периодичности падения астероидов, если мы допускаем, что каждая *А* соответствует 3000 лет. Обе эти даты носят предположительный характер, но, как мы вскоре увидим, период в 12 000 лет, т.е. 10 000-й год до н.э., представляется наиболее интересным для нас.

Карта Таро Страшный Суд также ассоциируется с элементом огня; отсюда и мотив испытания божественным огнем. Если мы согласимся с гипотезой Фулканелли и признаем, что четыре *А* — это аналоги четырех фиксированных знаков зодиака, у нас получится весьма любопытная картина. Верхнюю пару будут образовывать Лев и Скорпион, а нижнюю — знаки Водолей и Телец. Это в точности соответствует символам на фасаде собора Сен-Трофим в Арле (ил. 11.2А). В таком случае косой крест (*X*), образуемый такой схемой, будет состоять из знаков Лев/Водолей и Скорпион/Телец. А поскольку это *X* представляет собой знакомый нам крест св. Андрея с верхней части монумента, мы

вправе прийти к заключению, что астрономические века измеряются от одной точки равноденствия до другой. Другими словами, Страшный Суд начнется тогда, когда появится Большой Крест, то есть в период равноденствия, когда ось Лев — Водолей будет располагаться под прямым углом к оси Скорпиона — Телец.

Монумент говорит: час апокалипсиса настал

Теперь, когда мы имеем практически все элементы загадки Андайского Креста, самое время попытаться проникнуть в его тайну. Наше решение должно быть и очевидным, и наиболее точным, то есть, другими словами, способным интерпретировать астрономическую реальность, лишь в этом случае весть, увековеченная на монументе, сможет стать для нас ясной и понятной.

Верхний крест возвещает нам, что дата Страшного Суда прямо соотносится с циклом прецессии точек равноденствия, и, независимо от того, будет ли найдено место убежища или нет, катастрофа произойдет тогда, когда прецессионная ось Дракона, она же — Дерево Познания Добра и Зла, образует прямой крест с Древом Жизни, то есть галактической осью Дракона. Колонна, то есть Джд, еще более подчеркивает эту идею ориентации прецессии относительно оси галактики. Цоколь монумента позволяет рассчитать время этого события.

Однако для начала расчетов нам необходима отправная точка. Герметический орден Золотой Зари, которому удалось сохранить некоторые ключевые элементы тайны, предлагает нам подсказку: если Лев совпадает с точкой весеннего равноденствия, это означает, что зодиак имеет традиционную ориентацию. Если в качестве отправной точки для расчетов выбрать начало эпохи Льва, примерно 13 000 г. до н.э., тогда вполне резонно предположить, что Андайский монумент, при правильном прочтении его символики, может использоваться для определения даты начала конца времен.

Ответ на этот вопрос одновременно и прост, и сложен. Он отражает глубину понимания того, что Дерево Жизни, по мне-

нию Фулканелли и неизвестного автора монумента, является космологической моделью. Начиная в указанном направлении и следуя расположению образов на цоколе, а также их соответствий в системе Таро и зодиака, мы получим следующие аналогии:

СТОРОНА СВЕТА	СИМВОЛ НА ЦОКОЛЕ	КАРТА ТАРО	ЗНАК ЗОДИАКА/ ЭЛЕМЕНТ
Восток	Звезда	Звезда	Водолей
Запад	Солнце	Солнце	Лев
Север	Луна	Луна	Рыбы
Юг	Четыре «А»	Страшный Суд	Огонь

На цоколе монумента звезда, обращенная на восток, и луна, обращенная на север, вместе указывают на то, что северо-восточный угол символизирует линию сопряжения Водолея и Рыб. В противоположном углу находится точка сопряжения Солнца и элемента огня. Мы вправе считать ее точкой сопряжения Льва и Девы, поскольку карта Солнце является атрибутом знака Льва. Так мы выстраиваем одну из осей. Линия, проходящая с северо-запада на юго-восток, представляет собой галактическую ось между знаками Скорпион/Стрелец и Телец/Близнецы — ось, проходящую от центра галактики к ее границе. Таким образом, наша простая схема атрибутов Таро, представленная на ил. 11.12, дает нам вполне точное представление о Кубе Пространства.

Если же в качестве исходной точки мы выберем момент, когда весеннее равноденствие приходится на сопряжение знаков Льва и Девы, мы получаем дату 22 марта 10 958 г. до н.э. Спустя ровно половину цикла прецессии, 12 960 лет, мы имеем 2002 г., когда момент сопряжения знаков Льва и Девы приходится на точку осеннего равноденствия. Андайский монумент также отражает поворот этих символов на 180° вокруг оси галактики. В 10 958 г. до н.э. солнце восходило на востоке в точке сопряжения Льва и Девы, а луна заходила в точке на стыке созвездий Во-



Ил. 11.12. Соответствие между символами на Андайском Кресте и символами на Древе Жизни/в Таро. Четыре масти в картах Таро — Звезда, Луна, Солнце и Страшный Суд — символизируют четыре стороны Андайского Креста. Его крылья ориентированы на положение большого креста галактических осей, имевшее место 22—23 сентября 2002 г.

доля и Рыб. Монумент приводит это в обратном порядке, так что солнце находится на западе, а луна — на востоке, чтобы показать соскальзывание (смещение) средних точек прецессии, когда точка равноденствия находилась на стыке Льва и Девы.

Если середина Большого Года действительно приходится на точку осеннего равноденствия 2002 г., то Андайский монумент должен указывать именно на этот момент времени. Расположе-

ние четырех евангелистов, или фиксированных знаков зодиака, в композиции из четырех А на плите с изображением символа Страшного Суда говорит в пользу этой гипотезы, так же как и композиции на тимпанах соборов в Арле и Шартре. Но если быть совсем точным, этот монумент имеет еще нечто, что дает нам информацию, указывающую точный момент времени. Эта информация зашифрована на лице солнца.

Главным для ее понимания, естественно, является точка, где находится наблюдатель. Ключ Меврила сводится к тому, что мы должны взять фронтиспис Шампня к «Тайне соборов» и встать между лапами Большого Сфинкса на плато в Гизе. Благодаря компьютерным системам корабля «Вояджер-2» мы получили возможность выполнить все измерения перед самым явлением, а затем проверить свои выводы. Замеры эти были получены на рассвете 23 сентября 2002 г., то есть очень близко к точке осеннего равноденствия, что обусловило синхронизацию всей картины в целом.

В тот день солнце действительно взошло в точке сопряжения Льва и Девы, а луна, почти в фазе полнолуния, находилась в точке сопряжения Водолея и Рыб. Как показано на ил. 11.13, когда солнце взошло в тот день, на небе находились три больших планеты: Марс и Юпитер, вблизи соответственно от Льва и Рака, и Сатурн, находившийся в центре линии сопряжения Близнецов и Тельца. Ниже линии горизонта располагались две внутренних планеты — Венера и Меркурий соответственно в Деве и Весах. Это хорошо согласуется с изображением на одной из плит на пьедестале: Марс и Юпитер находились над горизонтом, а Меркурий и Венера — ниже него.

При этом все три больших планеты были хорошо видны, а Сатурн стоял высоко в небе между Тельцом и Близнецами, образуя оппозицию центру галактики. Фулканелли заранее знал об этом: «*Железный век* не имеет иной печати, кроме печати *Смерти*. Ее иероглифом является скелет, несущий атрибуты Сатурна: пустые песочные часы — символ быстротечности времени и ко-



Ил. 11.13.
 Расположение планет на рассвете в день осеннего равноденствия, 22 сентября 2002 г. В качестве нулевой точки отсчета выбран Сфинкс.

са, аналогом которой служит цифра семь, символ преобразования, разрушения, уничтожения».

Однако очень трудно понять, как подобная конфигурация планет может быть прочитана по символам монумента, пока мы не обратимся к рассмотрению каббалистического Древа Жизни. Несмотря на то что Фулканелли настаивает, что четыре А на одном знаке символизируют Страшный Суд, он отождествляет плиту с этим знаком с картой Мир. Как мы уже говорили, этот факт указывает, что мы каким-то образом должны включать Мир в свою интерпретацию.

Ответом здесь, конечно, является Сатурн, планета, ассоциирующаяся с козырем Мир. В нашей схеме Телец/Близнецы приходятся на юго-восточный угол, где сопрягаются друг с другом наш первый символ, звезда, и последний знак — четыре А. Поэтому представляется вполне естественным продолжением включить на сопряжении двух этих символов еще одну карту, после чего расклад Таро будет хорошо согласовываться с картиной на небе. Дело в том, что Сатурн как раз находится на галактической грани Тельца/Близнецов утром в день равноденствия,

что лишний раз демонстрирует точность оценки времени, указанной на монументе.

Это становится еще более понятным, если мы посмотрим на диаграмму Древа Жизни и обратим внимание, что мы используем нижние пять путей на Древе (ил. 11.14).

Пути расположены согласно той же симметрии, что стороны монумента. Пути звезды и солнца связаны с одной из *сефирот* — Йесод, подобно тому как луна и Страшный Суд связаны через посредство *сефиры* Малькут, образуя ту самую оппозицию, которая представлена в символике монумента. При этом звезда и луна находятся на той же стороне Древа, что и солнце и Страшный Суд, образуя главную ось, проходящую с северо-запада на юго-восток. Эта перекрестная симметрия отражена в символике монумента и, по-видимому, располагается вокруг средней составляющей оси галактики. Действительно, с введением символа Мир/Сатурн на границе галактики раскрываются атрибуты среднего ствола Древа Жизни.

Прямо напротив карты Мир (если следовать вверх по среднему стволу) находится карта, именуемая Искусство или Мастерство и ассоциируемая со знаком Стрельца, указателя центра галактики. Таким образом, наша схема будет столь же полной, как и на Древе, если мы поместим карту Искусство, символизи-

Ил. 11.14. Нижняя часть Древа Жизни с указанием соответствий с символами на Андайском Кресте.

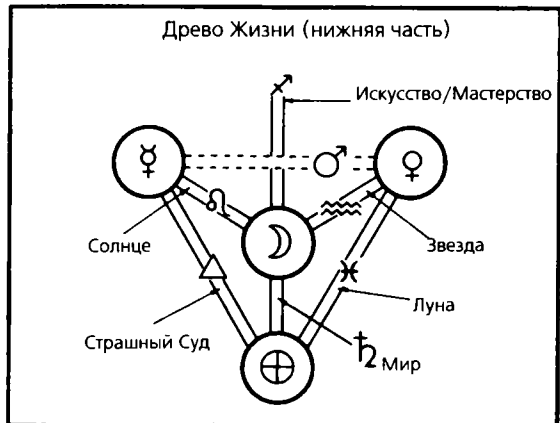

рующую центр галактики, в северо-западном углу. Тем самым мы не только указываем на момент, но и даем резюме искусства алхимии. Кстати сказать, карты Таро всегда отражали эту концепцию. Образ Искусства, или священного Ремесла, со времени самых старинных колод изобилует алхимическими мотивами. А некоторые изображения открыто заявляли об этом, прямо называя эту карту Алхимия.

То, что в картах Таро и на Древе Жизни выглядит как умозрительные философские построения, становится на Андайском монументе средством расчета точного момента этого явления. Здесь можно вспомнить упоминавшийся Фулканелли короткий, или «сухой», метод: *«один-единственный сосуд, одно вещество, одна печь»*, о котором шла речь в дискуссии о драконе Сен-Марсея. Не вправе ли мы предположить, что этот краткий метод, быстрое преобразование, неким образом связан с качеством времени? Быть может, символика Андайского монумента зафиксировала тот самый момент, когда «сухой» метод становится универсальным или просто совершается спонтанно? Быть может, это и есть та самая двойная катастрофа, упоминаемая Фулканелли?

И здесь ключом к разгадке вновь служат Древо Жизни и Таро. Карта под названием Взорванная Башня, ассоциируемая с Марсом, символом которой служит сноп лучей космического света, поражающих башню замка, находится на пути Искусства/Алхимии. Этот образ разрушения как бы блокирует путь, ведущий к центру галактики, являясь одним из аргументов в пользу идеи о его разрушительной природе.

Параллели между Таро и Древом Жизни раскрывают перед нами главный секрет хилиазма, состоящий в том, что события, грядущие в конце времен, также представляют собой процессы универсальной химической трансмутации. Искусство/Алхимия и Взорванная Башня связаны друг с другом, располагаясь под прямым углом к Древу, точно так же, как Большой Крест в точке осеннего равноденствия в 2002 г., связывающий их в небесном плане. При этом Марс восходит под прямым углом к центру га-

лактики и Сатурну. Не следует ли считать эту схему предвестником «двойного катаклизма», упоминаемого Фулканелли?

Фулканелли в главе, посвященной Андайскому Кресту, крайне осторожен в выборе слов, характеризующих катастрофу. Он начинает с рассуждений о хилизме и «милленаризме» — двух устаревших, почти антикварных понятиях. Далее он использует выражение «циклическая катастрофа» и быстро переходит к «зверю Апокалипсиса, дракону, который в дни Страшного Суда обрушит огонь и серу на существа макрокосмического плана». А вскоре после этого, в том же параграфе, Фулканелли единственный раз использует фразу «двойной катаклизм», да и то, когда обсуждает место возможного убежища. Его осторожность можно воспринимать как знак того, что он хочет предупредить о чем-то более грозном и неопределенном, чем камень из иного измерения, упоминаемый у Меврила.

Фулканелли также говорит о том, что аббревиатура INRI в верхней части креста «соответствует схематическому образу цикла, приведенному на цоколе». Этим образом могут быть либо символ с четырьмя А, либо все четыре образа на цоколе в целом; метафора срабатывает и в том и в другом случае. Внутренний смысл аббревиатуры INRI — обновление природы огнем; более того, *гематрия* этого слова указывает на цикл прецессии, что свидетельствует о цикличности катастроф, вызываемых небесным огнем.

«Итак, — продолжает Фулканелли, — мы имеем два символических креста, два инструмента одной и той же смертной муки. Наверху находится божественный крест, символизирующий средство искупления; внизу — глобальный крест, указывающий полюс *северного полушария* и точку времени (дату) рокового периода этого искупления. Бог Отец держит в руке этот шар земной, увенчанный *знаком огня*». Опираясь на наше исследование, эту символику легко понять. Когда небесный крест, образуемый галактическими осями, которые представляют собой две первые оси дракона, дополнится крестом земным, точкой восхода Солнца в день равноденствия на сопряжении знаков Льва и

Девы, это будет означать, что знак огня явлен и «дни Страшного Суда» близки.

Этот крест будет как бы фиксировать положение точки Северного полюса на оси равноденствий, а наклон земной оси, обусловленный временами года, будет служить своего рода противовесом, его «фиксированным» балансом. А это действительно относит «роковой период» к 22 сентября 2002 г., точке равноденствия Большого Креста, которая служит центром всего этого периода. Фулканелли настаивает, что наше полушарие будет испытано огнем, подобно тому как огонь используется для очищения золота от всевозможных примесей. В конце этой главы он не приводит более никаких ключей к времени катастрофы, которую сам же предсказывает, за исключением замечания, что спастись удастся только элите.

Если собрать воедино все ключи, предложенные Фулканелли, легко заметить, что все они указывают на циклическую катастрофу, время которой — пересечение оси равноденствия с осью прецессии в рамках Большого Года. Это будет действительно двойная катастрофа, в результате которой северное полушарие будет испытано или уничтожено огнем, по всей видимости — исходящим из пасти дракона, то есть центра галактики. Местоположение этого центра галактики издревле было сокровенной тайной всех мистерий — от Исиды до карты Таро Искусство/Алхимия.

Еще более любопытным представляется тот факт, что уже знакомые нам хронисты папы Сильвестра, с благословения халифа из династии Фатимидов, основали орден Богоматери горы Сион на горе Сион именно в день осеннего равноденствия 1002 г. Ровно за тысячу лет до наступления предполагаемого дня Страшного Суда, предсказанного еще древними просвещенными астрономами и вновь «обнаруженного» папой-алхимиком, этот же папа основал в Иерусалиме орден, существование которого возымело далеко идущие последствия для всей истории следующего миллениума. Папа Сильвестр предполагал установить миллениум (тысячелетие) мира, завершением которого

должен был стать хилиастический рай в Новом Иерусалиме. Подобно многим другим визионерам и пророкам миллениаризма, жившим и до, и после него, папа начал с Иерусалима исторического, и его влияние невольно спровоцировало первую волну паломничеств на Святую Землю, а затем и Крестовые походы, целью которых было взятие под контроль земных локусов Царствия Небесного.

Папа Сильвестр — это связующее звено между утраченной мудростью Древнего мира и выросшим из нее монотеистическим гностицизмом, с одной стороны, и веком готики и итальянским Ренессансом, которому обязан своим идейным развитием наш современный мир, — с другой. Благодаря Фулканелли у нас появилась возможность увидеть все это течение в целом и проследить его в ретроспективе, вернувшись в прошлое как минимум на два тысячелетия, в Египет александрийской эпохи. От текста «Пророчица Исида» и гностицизма мировых религий, зарождавшихся в ту эпоху, и вплоть до всевозможных направлений в исламе и иудаизме и далее — к папе Сильвестру, тамплиерам и строителям великих готических соборов, и еще дальше на протяжении «подпольных веков» существования алхимии и розенкрейцерства, вплоть до его раскрытия в начале XX в. в книге Фулканелли — это течение сохраняло и сохраняет свою внутреннюю целостность.

Андайский Крест, этот истинный монумент конца времен, показывает, как можно рассчитать традиционную дату начала Страшного Суда. Он указывает вполне конкретную дату — день осеннего равноденствия 2002 г. и, если согласиться с версией Шампана, конкретную точку его начала — площадку перед лапами Большого Сфинкса на плато в Гизе. Кстати, любопытно, что другой таинственный монумент на плато в Гизе, Большая Пирамида, тоже, как считается, содержит пророчество о дате конца времени, запечатленное в ее переходах и Большой Галерее. Правда, там точкой конца времен считается 17 сентября 2001 г. Это ровно на один год и 5 дней раньше даты, указанной на Андайском Кресте, и в то же время, согласно Текстам Пирамид, пе-

риод времени, необходимый для подготовки к трансформации фараона в живую звезду, которой предстоит обитать в созвездии Ориона.

Помня слова Иисуса Христа о том, что никто не знает точного дня или часа Страшного Суда, мы вправе предполагать, что подобная «точность» символов монумента является по меньшей мере предположительной. Фулканелли, однако, предлагает нам другой ключ, заключающийся во фразах типа «дни Страшного Суда» и «роковой период». Точная дата, указанная на монументе, — это своего рода индикатор апокалипсического времени. Простейший способ указать этот период времени и даже дату — выбрать его центральную точку, точку перелома. Это вполне логичное решение, поскольку точка равноденствия сама представляет собой середину, центр по целому ряду параметров.

Если 22 сентября 2002 г. — это середина цикла, то каким образом мы сможем идентифицировать его начало и конец или кульминацию? Если предположить, что XX на верхнем кресте означает 20 лет помимо ссылки на 20-ю карту Таро и XX век, получается, что мы имеем вполне приемлемый период по обе стороны указанной даты. Странно, но это неожиданно ставит наш монумент в один ряд с двумя наиболее проработанными системами исчисления времени, сложившимися в противоположных концах нашей планеты: календарем майя и тибетской калачакрой, или Колесом времени. Эта концепция также решает и остальные проблемы, касающиеся структуры монумента.

Тибетская Калачакра содержит пророчество, в котором говорится, что спустя 860 лет после появления этого учения в Тибете, что произошло в 1127 г., все необходимые условия цикла будут выполнены и он завершится, после чего наступит 25-летний период, кульминацией которого станет явление в мире тибетской версии Нового Иерусалима, сокровенного города Шамбалы. Отсчитав восемьсот шестьдесят лет от 1127 г., получим 1987 г., а прибавив к этой цифре таинственный двадцатипятилетний период, получим 2012 г. Эта же дата фигурирует и в различных версиях древнего календаря майя.

«Гармоничная конвергенция», задуманная Жозе Аргуэллем, акция в рамках глобальной исследовательской экспедиции движения Нью Эйдж в 1987 г., ознаменовала собой дату, игравшую важную роль в календаре мая. И хотя точная дата этой акции в рамках традиционной календарной системы мая — вопрос дискуссионный, ибо более точной датой все же следовало бы считать 1992 г., время начала последнего *катуна*, или двадцатилетнего периода, тем не менее она указывает на важный момент времени, когда эсхатологические календари трех великих мировых культур практически совпадают в своих выводах.

22 сентября 2002 г. приходится на среднюю точку последнего *катуна* мая (13 *рид* и 20 *ахау*), рассчитанную в период между днем летнего солнцестояния 1992 г. и моментом зимнего солнцестояния 2012 г. И хотя все эти даты хорошо согласуются друг с другом и есть немало свидетельство того, что все эти системы восходят к одной и той же архаической традиции, для нас остается открытым один важный вопрос: можем ли мы найти эту дату на Андайском монументе?

До сих пор наши интерпретации цоколя были посвящены в первую очередь углам и ориентации плит, оставляя без внимания их центры. Мы воспользовались картами Таро, чтобы рассчитать атрибуцию сторон, что и привело нас к искомой дате. Мы обнаружили, что эту дату выражает крест св. Андрея на большом верхнем кресте, символ ориентации осей равноденствия. Верхний равносторонний крест, известный, как указывает Хьюитт, под названием крест св. Георгия (*см. ил. 11.15*), также выражает оппозицию восточной и западной, северной и южной сторон. Крест св. Георгия традиционно использовался в качестве символа ориентации точек солнцестояния. Крест, образованный восемью линиями, так называемый крест тамплиеров, представляет собой комбинацию сразу двух крестов. Поскольку наша интерпретация Андайского Креста включает его в состав восьмисторонней фигуры, это неизбежно свидетельствует о том, что наш крест — символ равноденствия — представляет собой центральную точку между двумя солнцестояниями.



Латинский крест

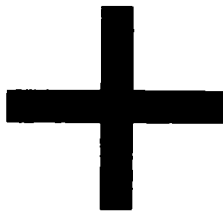

Крест св. Георгия

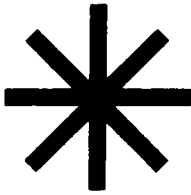

Восьмилучевая звезда

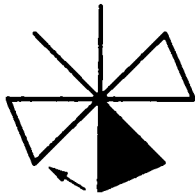
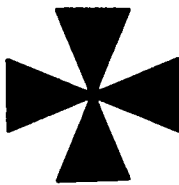

Крест св. Андрея

Крест тамплиеров, построенный на основе
восьмилучевой звезды

Ил. 11.15. Подборка различных типов креста с указанием того, как они соотносятся с восьмилучевой звездой.

Взглянув на монумент, нетрудно заметить, что солнце и звезда образуют одну пару, а символ луны и четыре А — другую. Поскольку каждый из символов, составляющих пары, располагается на противоположных плитах монумента, мы вправе полагать, что они образуют противостояние. Можно также мысленно представить себе, что цоколь является прозрачным и образы как бы накладываются друг на друга. На деле же мы видим, что срабатывает и тот и другой вариант, поскольку то, что сопрягается в одной точке солнцестояния, образует оппозицию в другой. Проблема здесь заключается в идентификации смысла звезды и четырех А.

Сразу скажем, что мы вынуждены отвергнуть кандидатуры Венеры и Сириуса на роль звезды. Хотя теоретически возможно

совмещение точки летнего солнцестояния с обоими этими светилами, ни одно из них не соответствует нашей датировке. Что касается Сириуса, то подобное совмещение происходит у него каждый год — слишком часто, чтобы служить индикатором важных небесных явлений, а Венера — в день летнего солнцестояния 1992 г. находилась позади Солнца, а в день зимнего солнцестояния 2012 г. будет находиться перед Солнцем. Таким образом, под звездой имеется в виду какое-то иное небесное тело, а не эти два светила. Что же касается Солнца, то оно действительно связано с центром галактики. В этот период оно образует противостояние в день летнего солнцестояния и сопрягается с ним в день зимнего солнцестояния, оказываясь точно в точке зимнего солнцестояния 2012 г. — дата, на которой заканчивается календарь мая.

Мысленно вообразив себе экспрессивный образ Фулканелли: пасть дракона, она же центр галактики, извергающая пламя и свет, тогда звезда может служить символом извержения из центра галактики. А в сочетании с сердитым ликом солнца эти символы могут служить ключом к «двойному катаклизму». Звездообразные выбросы из центра галактики могут вызвать аналогичную реакцию нашего Солнца — отсюда и метафора Фулканелли о «двойной» катастрофе.

Если же звезда — это символический образ центра галактики, каково же тогда значение четырех А? Поскольку этот символ изображает большой период времени, он может указывать основную точку ориентации и для всего цикла, а именно — центр галактики. В этом случае Луна также должна была бы находиться в противостоянии точке солнцестояния. Именно так и обстоит дело.

Находясь в Гизе и стоя перед лапами Большого Сфинкса, мы обратили внимание, что утром в день летнего солнцестояния 21 июня 1992 г. в знаке Скорпиона наблюдалось частичное лунное затмение, являвшее собой оппозицию противостояния восходу солнца в знаках Тельца/Близнецов. Это и есть точка отсчета двадцатилетнего цикла, согласующаяся с противостоянием

пары «Луна — четыре А» на цоколе Андайского Креста, даже несмотря на частичное затмение лицевой стороны Луны.

Еще более выразительной будет точка зимнего солнцестояния, 21 декабря 2012 г., когда Солнце будет восходить строго по центру галактики на линии сопряжения Скорпиона/Стрельца, тогда как заход Луны будет иметь место на стыке Тельца/Близнецов. В день летнего солнцестояния в начале нашего апокалипсического цикла Луна будет смыкаться с центром галактики, а Солнце находиться в оппозиции к нему. Таким образом, точка солнцестояния, как показано на Андайском монументе, выполняет роль своего рода скобок для нашей средней точки цикла (22 сентября 2002 г.), отмечая начало этого двадцатилетнего периода — времени апокалипсиса.

Итак, мы ответили на третий вопрос, приведенный в главе 1: «Что означают символические изображения и надписи на Кресте? Каким образом они могут служить «редчайшим символическим изложением» апокалипсической философской концепции? И, что самое главное, указывают ли они дату катастрофы? Мы разгадали смысл символических образов на Кресте и теперь понимаем, что они действительно представляют собой «редчайшее символическое изложение» древней астрономии. И хотя эти ответы представляются неожиданными, они имеют вполне конкретный астрономический смысл.

Однако они выдвигают еще ряд вопросов. Откуда папа Сильвестр мог знать о существовании центра галактики и о тысячелетии, отделяющем его от точки возможной катастрофы? Раз уж на то пошло, откуда могли знать о существовании этого центра неизвестный автор Андайского Креста и, наконец, сам Фулканелли? Ведь место нахождения ядра галактики официально было открыто в 1917 г., и тем не менее они, как и майя и тибетцы, хорошо знали о его существовании. Фулканелли предлагает наиболее простую и правдивую информацию, когда говорит, что неизвестный зодчий монумента «обладал подлинными и обширными познаниями о Вселенной».

Философский камень и качества времени

Расшифровав надпись на Андайском Кресте, мы с изумлением обнаружили, что находимся между двумя крайностями. С одной стороны, мы были вполне уверены, что прочитали и поняли Фулканелли и надпись на Кресте правильно. С другой стороны, было непонятно, каким образом весть, запечатленная на Кресте, сможет проявить свою правоту. Конец света предсказывали уже множество раз, и, поскольку все эти пророчества потерпели крах, почему пророчество, зашифрованное на Андайском Кресте, должно исполниться? Если конец мира действительно близится, то это не более чем искусственно «подогнанное под ответ» пророчество, в основе которого лежит наша способность к самоуничтожению. Космология не имеет и не будет иметь к этому никакого отношения.

И тем не менее Фулканелли настаивает, что оно сбудется. Его утверждение о том, что алхимия и хилиазм связаны друг с другом, вплотную подводит нас к гностической концепции Великого Возврата малого света в Свет и к ее истоку — «просвещенной» оккультной астрономии «Бахира». По преданию, это древнее знание получено благодаря завету Авраама с Богом Всевышним — Элем небесным. Как мы уже говорили, Авраам пользовался славой величайшего астронома своего времени, постигшего мудрость Египта и Индии.

На основе текстов «Бахира», Библии и чудом сохранившихся эзотерических фрагментов учений таких братств, как орден Золотой Зари, мы можем реконструировать важнейшие составляющие этой астрономической картины мира. Космос мыслился древними и посвященными как куб, заключенный в сферу (шар). Экватором этой сферы служил видимый путь Солнца через зодиакальные созвездия. Как показано на ил. 11.16, этот куб был расположен таким образом, что его вертикальные грани пересекали точки сопряжения знаков Стрельца/Скорпиона, Близнецов/Тельца, Рыб/Водолея и Девы/Льва. Над этим кубом, в верхней части сферы располагалось созвездие Дракона, изви-

вавшееся кольцами вокруг фиксированной точки северного полюса эклиптики. Этот Эль небесный и был древним Богом Всевышним — змеем, на кольцах которого висели планеты. Южный полюс эклиптики покоился на сиянии Малого Магелланова Облака.

Эта вечно неподвижная ось считалась средним стволом гигантского Древа Жизни в мире материальных явлений. Каббалистическая теория утверждает, однако, что если в материальном мире существует одно Древо, оно должно служить отражением всех четырех Древ во Вселенной. «Бахир» затрагивает эту тему,

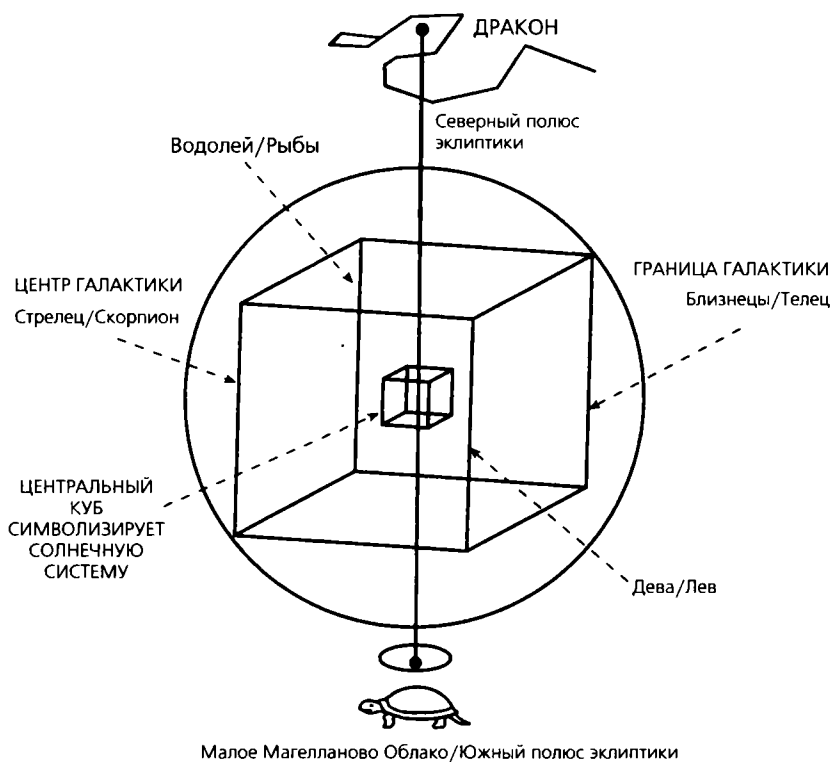

Ил. 11.16. Ориентация Куба Пространства — солнечного куба внутри большого галактического куба. Над обоими кубами восседает Дракон, покоящийся на спине «Черепахи» — Малого Магелланова Облака.

используя концепцию проекции Древа, похожего на жемчужину, которая покрывает всю поверхность сферы. Центральная точка этой сферы, наше солнце в позиции *сефиры* Тиферет, проецируется вовне на стороны куба, образуя четыре смыкающихся друг с другом древа, как показано на ил. 11.17.

Проекция Древа Жизни на сферу

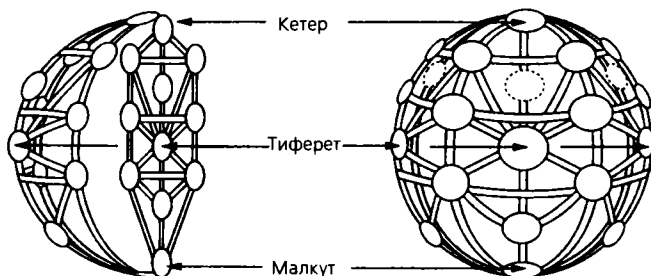

Кетер, указывающая на проекцию Древа Жизни, условно соответствует Северному полюсу, Тиферет — экватору, а Малкут — Южному полюсу. Сферическое Древо Жизни образовано четырьмя стволами Древа, которые распределяют между собой *сефирот* других стволов

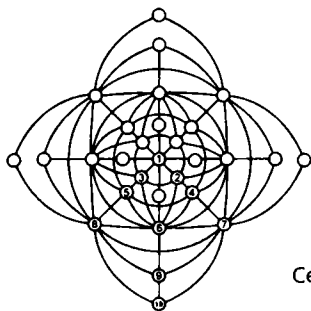

Сферическое Древо Жизни (вид сверху)
и в развернутом виде с экватора (Тиферет)

Северное полушарие
(вид сверху)

Южное полушарие
(вид снизу)

Плоскостная версия Древа Жизни разделена по экватору на два плана. Если четыре точки Тиферет — это фиксированные знаки и звезды зодиака, а Малкут — это Большое Магелланово Облако, то на основе точек *сефирот* нетрудно выбрать остальные координаты пространства

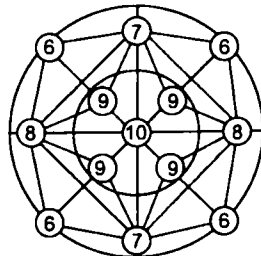
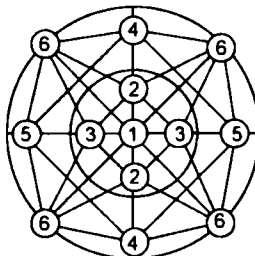

Ил. 11.17. Проекция Древа Жизни на сферу.

Эта схема служит также основой для четырех эпох (веков). Прецессионное положение Солнца с учетом этих проекций центра (Тиферет) совпадает с переходными точками между эпохами. Всякий раз, когда линии равноденствий или солнцестояний пересекают одну из этих точек в рамках цикла прецессии продолжительностью 26 000 лет, на Земле наступает новая эпоха. Однако просвещенная астрономия предлагает нам еще два Тели, или оси Дракона. Эти оси можно рассматривать как «змея» Млечного Пути и «змея» планетарного экватора, образуемого колебаниями наклона земной оси. Змей или дракон Млечного Пути пересекает солнечную эклиптику на северо-западе, по линии сопряжения Скорпиона/Стрельца, и на юго-востоке, по линии смыкания Тельца/Близнецов, причем оба эти угла — сфера влияния *сефиры* Тиферет. Экваториальный змей нашей планеты, однако, находится под контролем колебаний оси прецессии и перемещает точку равноденствия по эклиптике на 1° против часовой стрелки каждые 72 года. Таким образом, те моменты, когда змеи образуют прямые углы или пересекаются друг с другом, как раз и определяют временные параметры в данную эпоху.

Событием, благодаря которому Авраам получил дар пророческого видения природы времени, то самое окно буквы *хех*, после чего его имя из Аврама превратилось в Авраама, был его завет с Богом. В момент заключения этого завета, как рассказывает книга Бытия, огненный смерч¹ пронесся между рядами жертвенных животных с северо-запада на юго-восток, то есть именно в том направлении, в котором и по сей день сориентирован Черный камень — Кааба (Мекка). Эта линия, идущая с северо-запада на юго-восток, естественно, представляет собой ось галактики. Таким образом, завет Авраама представлял собой переход из-под «юрисдикции» Бога Всевышнего (Эля) к новому тайному Богу, контролирующему временные параметры галактической оси и ее ориентацию. Этот Бог, в отличие от миролюбивого и

¹ «Вот, дым как бы из печи и пламя огня прошли между *рассеченными животными*» (Быт.: 15, 17). (Прим. пер.)

кроткого Эля, способен приходить в ярость и сеять смерть и разрушение.

Бог обещал Аврааму, что его потомки будут многочисленны, словно звезды на небесах, но число их, естественно, не назвал. Дело в том, что в самом сердце завета Авраама с Богом лежат... чисто хилиастические обетования. Подобно тому как Он способен устроить Страшный Суд, Он способен и даровать миру преобразование: *иншалла*, или «такова воля Бога», как сказал бы мусльманин.

А теперь давайте представим некий астрономический объект, куб-сфероид, или Камень Мудрецов, прилетевший откуда-то извне. Как и на ил. 11.17, мы видим двадцать два кружка (если учитывать Даат, то их число будет равно двадцати шести) на поверхности сферы, которая заключает внутри себя куб, образованный пересечениями трех плоскостей, построенных по осям дракона. На каждой из этих плоскостей расположено Древо Жизни, соединенное с центром сферы. Это позволяет разделить сферический куб на восемь элементов, каждый из которых имеет три стороны, ориентированные вовне от центра — *сефиры* Тиферет. Благодаря этой схеме мы видим, что астрономический Камень Мудрецов представляет собой отображение *тессеракта* (см. ил. 11.18), четырехмерного куба, или гиперкуба, состоящего из 8 элементов, 16 углов, 24 сторон и 32 граней. Обратите внимание, что эти числа отражают геометрическую прогрессию (8, 16, 32), символами которой служат лучи звезды и солнца на цоколе Андайского Креста.

Ил. 11.18. Четырехмерный гиперкуб, или тессеракт.

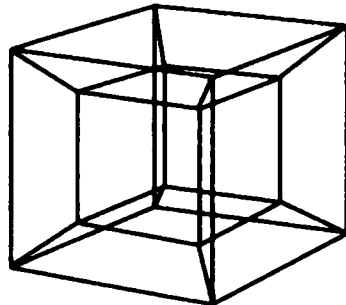

Как отмечалось выше, Андайский Крест представляет схематическое отображение небесного *философского камня*. Это легко увидеть, как бы вдвинув верхний крест внутрь цоколя, как это показано на ил. 11.19. Колонна складывается вдоль оси северо-запад — юго-восток, а два крыла верхнего креста образуют две других оси. Представив их в качестве плоскостей на модели Древа Жизни, мы получим тот самый Драгоценный Камень Мудрецов, упоминаемый в книге «Бахир».

Изображения на трехмерной поверхности куба-цоколя нашего монумента выполняют роль информационных указателей, подсказывающих, как правильно расположить гиперкуб, чтобы спрогнозировать временные параметры нашего века. Как мы уже видели выше, эта ориентация включает в себя прецессионный крест осей равноденствия, скрещающихся в знаке Льва в точке осеннего равноденствия, в сочетании с индикаторами точек солнцестояния, включающими в себя восход скрытого «Бога» — центра галактики, совпадающий с восходом Солнца в точке летнего солнцестояния. Кроме того, философский камень из «Бахира» свидетельствует о том, что именно этот период времени — одно из величайших преображений, возможно даже — день Страшного Суда, прообразом которого явилось жертвоприношение Авраама при заключении завета с Богом.

Наш Драгоценный Камень Мудрецов становится еще более любопытным, если принять во внимание, что в каждом из двадцати двух или двадцати шести кружков на поверхности небесной сферы располагаются звезды. Используя самую крупную звезду, наиболее близкую к центру каждого из кругов, мы можем создать для нашей Солнечной системы уникальный звездный код, отражающий межгалактические параметры удаленности и плотности. Если нам действительно удастся создать модель системы, показывающую специфические параметры времени и локусы пространства, трудно даже представить что-либо более простое и эффективное, чем эта древнейшая модель.

Андайский Крест

С указанием точек

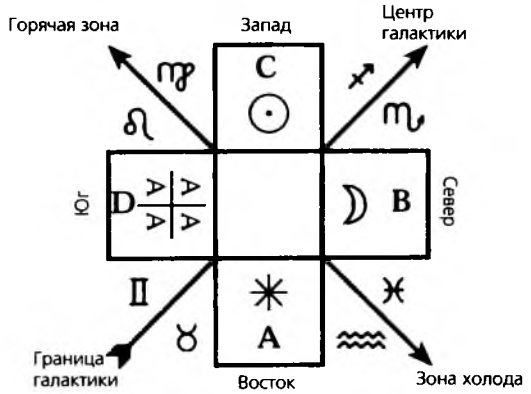

Ил. 11.19. Андайский Крест как модель гиперкуба Камня Мудрецов.

А. Куб Пространства, сориентированный по точкам Большого креста. Диагональ SW/NE показывает направление основного градиента энергии в галактическом пространстве.

В. Ориентация планет 22 сентября 2002 г. Обратите внимание, что группировка планет вокруг точки Лев/Дева приходится на самую горячую точку галактики, указывая на огненный характер надвигающегося явления.

С. Куб Андайского Креста в сложенном виде, символизирующий своей трехмерностью Камень Мудрецов.

С указанием планет

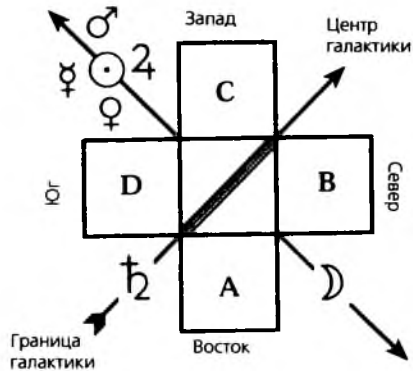

Сложенный в куб



Эта информация пережила многочисленные гонения и преследования и дожила до XVII в., пока некий посвященный не запечатлел ее в камне, воздвигнув Андайский Крест. Благодаря этому древние знания не погибли; они были открыты заново в конце XIX в. и сделаны достоянием общественности в XX в. благодаря усилиям Фулканелли. Когда в повторном издании его книги, вышедшем в 1957 г., была опубликована глава о Андайском Кресте, до первой рубежной точки прецессии оставалось менее пятидесяти лет. Возможно, это было частью некоего обширного плана, ибо лишь в последние полвека наука достигла невиданных вершин, сравнимых с уровнем мудрости патриарха Авраама.

Итак, определившись с хилиастическими чаяниями, мы хотели бы обратиться к науке. Существуют ли какие-либо свидетельства, связывающие циклическую катастрофу, основанную на оси прецессии, с центром галактики? Может ли такой катастрофой стать некий астероид или комета, залетевшие к нам из глубин Вселенной, как считал Меврил? И, что еще более важно для нас, действительно ли символика Андайского Креста указывает на «место убежища»?

КАТАСТРОФА И УБЕЖИЩЕ



Космическое наложение: Вильгельм Рейх, оргон и центр галактики

Хотя центр галактики официально не был открыт вплоть до 1917 г., представители любой примитивной культуры, наблюдая за небесами и движениями светил, могли заметить, что в этой точке творится нечто особенное. Млечный Путь, этот небесный Нил, заметно раздается вширь именно там, где Солнце пересекает его орбиту (*ил. 12.1*).

Ил. 12.1. Млечный

Путь пересекает плоскость солнечной эклиптики в наиболее широкой и наиболее узкой точке, то есть в центре и на границе галактики. Это свидетельствует о наличии некоего радиально направленного потока, идущего от центра к границам, который и является причиной подобной структуры.

Млечный Путь

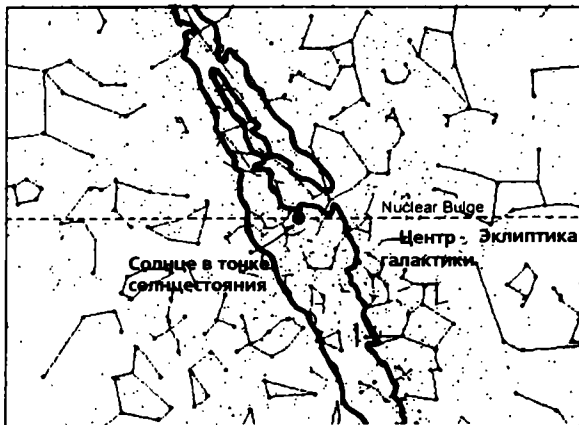

В другой точке пересечения эклиптики Млечный Путь выглядит совсем узким, словно пересыхающий ручей. Судя по этим наблюдениям, нетрудно понять, почему эта ось издревле описывалась как дракон или змея, а в сочетании с созвездием Плеяд — как гремучая змея. Солнце проходит сквозь эти точки дважды в год, но ось прецессии, отмеченная точками равноденствия или солнцестояния, пересекает эти точки всего лишь дважды в прецессионный Большой Год.

Одним из вопросов, на которые современный астроном или космолог все еще не может дать ответа, звучит так: «Почему эклиптика пересекает Млечный Путь именно в этих специфических точках?» (ил. 12.2). Казалось бы, не существует никаких ас-



Ил. 12.2. Расположение эклиптики, солярного Куба Пространства и галактического меридиана. Обратите внимание, что эклиптика пересекает галактический меридиан на границе, как показано на рис., и в центре. Созвездие Южный Крест указывает на центр галактики.

трофизических причин, по которым эклиптика должна пересекать плоскость галактики, то есть Млечный Путь, вдоль ее радиальной оси. С такой же степенью вероятности она могла бы пересекать эту ось под прямым углом или даже проходить параллельно ей, так что Млечный Путь мог бы совпадать с солнечной эклипстикой. И тем не менее не следует игнорировать космическую синхронистичность, свидетельствующую о том, что из центра галактики, по мнению древних, так похожего на материнскую утробу, во всех направлениях изливается некая энергия, или магнитная «сила», формирующая наш Куб Пространства и Времени. Именно поэтому его временная характеристика в длительной перспективе и, возможно, даже эволюция самой жизни неким образом связывалась с его ориентацией вдоль радиальной оси галактики.

Однако рассмотрение слабых и едва уловимых сил, расходящихся из центра галактики и способных повлиять на ориентацию солнечной эклиптики, невольно отвлекает нас от главного русла астрофизики. Единственным мыслителем, высказавшим взгляды, близкие к нашей гипотезе, оказался радикальный психоаналитик и биофизик Вильгельм Рейх. В своей книге «Космическое наложение», опубликованной в 1951 г., Рейх развивает свою теорию сексуального напряжения и релаксации, трансформируя ее в космологическую гипотезу, основанную на взаимодействии систем вращения. Именно это наложение плоскостей вращения, по мнению Рейха, и создает материю и гравитацию, то есть формирует константно-креационную модель Вселенной.

Рейх высказывает постулат о том, что это постоянное наложение плоскостей создания оргона в ядре галактики генерирует радиально направленный поток оргона, который структурирует ориентацию и когерентность солнечных систем в пределах галактики. Он предполагает, что образ спиральной галактики, такой, как наша, — это «наиболее впечатляющая картина космического наложения». Вплотную приблизившись к открытию *авраамической* астрономии ориентации эклиптик, которую мы

рассматривали в главе 4, Рейх приходит к выводу: «Следовательно, эклиптика представляет собой результат напряжения, или воздействия, оказываемого на планетарную систему потоком энергии галактического оргона, вследствие чего ось эклиптики отклоняется от плоскости экватора на $23,5^\circ$. Он даже идет еще дальше, заявляя, что этот поток энергии космического оргона вызывает все известные нам эффекты гравитации.

Рейх определяет *оргон* как «первичную космическую энергию, присутствующую в универсуме всюду и регистрируемую с помощью визуальных, термических и электроскопических приборов, а также счетчиков Гейгера — Мюллера». В живых телах оргон проявляет себя как «биологическая энергия». Это свидетельствует о том, что Рейх вплотную приблизился к алхимическому секрету на уровне энергетике. Алхимия уже буквально мерцала на границе его постулатов в книге «Космическое наложение», но как реальная данность так и не прозвучала.

И все же Рейх приблизился к ее пониманию, причем — на нескольких уровнях. «Орган» чем-то напоминает «Силу» из сериала о «Звездных войнах», но это описание обладает важным достоинством: оно объясняет астрономический факт, с которым нередко сталкивается современная астродинамика. Но хотя работа Рейха, сама по себе эффектная и даже блестящая, и служит аргументом в поддержку нашей гипотезы и объясняет первоисточник катастрофы, она мало что дает нам на практическом уровне.

Информация из разных источников

Пока мы работали над этой книгой, нам от других исследователей то и дело спонтанно поступали разнообразная информация и ответы на те или иные аспекты тайны, которую мы пытались постичь. Один из наиболее ярких примеров такой синхроничности — осмысление важности знания центра галактики и нашего положения относительно него. Что касается нас, то важность сведений о точке центра галактики мы осознали, прошту-

дировав работу Мойры Тимса, посвященную столбу Джед, а также книгу Сантильяны и фон Дехенд «Мельница Гамлета» и публикацию Теренции и Денниса Мак-Кена «Невидимый ландшафт». Однако летом 1996 г. сразу несколько авторов опубликовали статьи или выступили с докладами, посвященными приближающемуся Великому Кресту — пересечению точки равноденствий и центра галактики в период с 1998 по 2002 г. Хотя анализ этих аспектов не имеет отношения к нашей теме — Андайскому Кресту и не объясняет его важность, сама идея об этом астрономическом феномене стала частью культурного духа эпохи.

Примерно в эти же годы Джон Мэйджор Дженкинс, один из ведущих специалистов в области изучения календарной системы майя, начал в различных статьях и интервью делать заявления о том, что конечная дата календаря майя, день зимнего солнцестояния 2012 г., была выбрана потому, что она указывает на точное совмещение центра галактики с точкой восхода Солнца. Астрономы майя, как утверждал Дженкинс, могли бы многое поведать нам о нашей архаической космологии, основанной на *философском камне*. И хотя работа Дженкинса — это аргумент нашей тематической интерпретации древней астрономической картины мира, сам он признавал, что нет более достоверного предвидения катастрофы, чем книга Рейха.

В главе «Весть о конечной дате календаря майя» — последней главе своей книги «Космогенез майя 2012» — Дженкинс задает вопрос: «Что же, собственно, означает астрономический феномен 2012 г. для человека и Земли?» Он сам попытался ответить на него, отметив другой фактор, связанный с этим редким сочетанием прецессий.

Экватор галактики представляет собой центр Млечного Пути, и к 2012 г. меридиан в точке солнцестояния будет пересекать этот галактический экватор. Дженкинс высказывает предположение, что в результате этого экватор Земли приобретет выраженные эффекты силового поля, характерные для всех вращающихся тел. Воды хлынут на сушу, возникнут громадные смерчи-торнадо и ураганы, вращающиеся в разных полушариях в

разном направлении. Нечто подобное уже происходит в нашей галактике. В результате в период с 1998 г., когда меридиан точки солнцестояния точно совпадет с центром галактики, по 2012 г., когда будет достигнут гелиакальный максимум, возникнет нечто вроде особой зоны с нулевым эффектом силового поля, «во многом напоминающим спокойное «око» урагана», которая, как пишет Дженкинс, «уравновесит собой окружающий хаос». Дженкинс называет это явление переменной направления действия энергетического поля.

Дженкинс не предсказывает каких-либо катастроф в результате этой перемены вектора энергетического поля, но фокусирует внимание на психологическом аспекте. Дженкинс считает «перемену направления энергетического поля, ожидаемую в 2012 г., моментом, когда человеческий дух вырвется из полубессознательного состояния и достигнет расцвета». Он тоже упоминает об идее буквального переноса полюсов земли, столь излюбленной мрачными прорицателями движения Нью Эйдж, но делает главный акцент на смещении полюсов нашей коллективной, всечеловеческой души. Он заканчивает главу ссылкой на ранние архаические культуры, например магдаленскую культуру, существовавшую в Восточной Европе около 19 тыс. лет тому назад, но отказывается строить догадки о том, что могло произойти в конце Золотого века.

Ознакомившись с его работой, мы пришли к убеждению, что майя твердо верили, что этот момент ознаменовал собой своего рода нулевую точку отсчета времени, но так и не поняли, какой же механизм в этом участвовал. Если майя просто экстраполировали миф на небесную сферу, то возможно, что для определения конечной точки времени достаточно одних только астрономических факторов. Однако этот подход явным образом игнорирует тонкие и сложные аспекты космологии, речь идет не о простом описании разного рода небесных явлений, а о попытке интерпретировать эти явления с точки зрения земного плана.

Как отмечает Дженкинс, краткий 260-дневный календарь майя, основанный на продолжительности беременности у чело-

века, является существенный фактором в цикле прецессии продолжительностью 26 000 лет. И так, «что сверху, то и снизу», даже в эволюции человека. Но, как всегда, главный вопрос — это вопрос механизма.

Ко времени выхода книги Дженкинса «Космогенез майя 2012», опубликованной летом 1998 г., наши исследования достигли критического уровня, его выводы, а также исследования Нулевой Волны Времени Теренция Мак-Кена (эти исследования основаны на триграммах книги «И-Цзин»¹, которые также называют на 2012 г. как на конечную точку времени) подтверждают, что наша интерпретация символики Андайского Креста даже ближе к истине, чем мы сами могли себе представить. По-видимому, между всеми этими идейными течениями и системами представлений существует некая связь на уровне космологии. Другими словами, астроалхимический мем все более и более приобретает черты выжившего фрагмента наследия некой доисторической глобальной цивилизации.

Если это соответствует действительности, тогда нам следовало бы говорить о катастрофе столь грандиозных масштабов, что она наверняка оставила бы нам грозные следы. Грэхем Хэнкок в своей нашумевшей книге «Следы богов» представил нечто вроде каталога катаклизмов и катастроф и в итоге пришел к выводу, что около 13 тыс. лет тому назад имели место какая-то катастрофа и грандиозное наводнение. И хотя Хэнкок ничего не говорит о том, что могло послужить причиной этого катаклизма (который, по его мнению, привел к крупномасштабному сдвигу зем-

¹ «И-Цзин» (кит. букв. «Книга перемен») — древнекитайский мистико-философский трактат VII—VI вв. до н.э., входивший в знаменитый конфуцианский канон, или Пятикнижие. В «И-цзине» представлены простейшие триграммы и гексаграммы, которые, как считается, в символической форме отражают исчерпывающие представления о мироздании и всех явлениях материального и нематериального миров. Прочность глубинный пласт содержания «И-цзина» могли только посвященные, а все прочие довольствовались тем, что использовали «И-цзин» в качестве гадательной книги. Практика гаданий по «И-цзину» весьма популярна в Китае до сих пор. (Прим. пер.)

ной коры), он отмечает, что это событие каким-то образом было связано с прецессионным циклом и его космическими часами. Однако взглядам Хэнкока на принцип действия этих космических часов недостает некоторых ключевых элементов.

Так, он фокусирует внимание на прецессии как движении небесного полюса, игнорируя при этом полюс эклиптики. Он выделяет небесную «мельницу» и ее вращение, не указывая при этом точки, вокруг которой она вращается. Упустив из виду важность полюса эклиптики для определения локуса неподвижной оси, Хэнкок не в состоянии в полной мере оценить важность точки пересечения эклиптики с Млечным Путем и, таким образом, оставляет без внимания важность галактической ориентации.

Тем не менее он поддерживает нашу версию, утверждая, что катастрофа, какова бы ни была ее причина, уничтожила высоко развитую глобальную цивилизацию. Более того, он даже упоминает о тайных обществах: «Если мы не ошибаемся, можно говорить о том, что самая сущность культа (тайна времени катастрофы) могла уцелеть и сохраниться, сделавшись достоянием небольшого ядра общества — наиболее решительных мужчин и женщин». Их цель могла состоять в том, чтобы сохранить эти знания для будущей цивилизации, которой, возможно, предстоит столкнуться с таким же событием. Как видим, философский камень книги «Бахир» и Андайский Крест как раз и выполняли функцию «носителей информации», хранивших этот секрет.

И все же отдельные фрагменты знания отсутствуют. Чем была вызвана катастрофа? Могла ли эта глобальная беда быть каким-то образом связана с сущностью процесса трансмутации в алхимии? Мы установили, что в исторической перспективе они были взаимосвязаны, но характер действия их механизмов остается загадкой. Секрет алхимии и секрет двойной катастрофы, как мы уже знаем благодаря работе Поля ЛаВиолетта, основаны на одних и тех же физических принципах творения.

Земля под огнем: открытие двойной катастрофы

Мы встретились с Полем ЛаВиолеттом на конференции в Боулдере, штат Колорадо. Он намеревался выступить с докладом о своих теориях Большого Взрыва, что, учитывая их важную роль в условно-научной модели алхимического процесса, представляло для нас известный процесс. Мы также знали, что ЛаВиолетт особенно подчеркивает важность галактического центра и высказывает гипотезу о характере катастрофы, которая привела к гибели древнейшей глобальной культуры. И мы были просто поражены, узнав, что в ходе своего выступления, продолжавшегося добрых полтора часа, ЛаВиолетт, по-видимому, сумел решить проблему, которую представлял для нас прогноз Фулканелли, о грядущем двойном катаклизме.

Почудней устроившись в креслах, мы слушали, как ЛаВиолетт опровергал один за другим варианты решения остающихся проблем. Почему ориентация галактического скрещения осей знаков Льва — Водолея и Скорпиона — Тельца имела столь важное значение для строителей Андайского Креста и великих готических соборов? ЛаВиолетт показал, как именно подобное расположение активизирует горячие точки галактического микроволнового излучения и каким образом древние использовали эту информацию для связи планетарных свойств со знаками зодиака, дав тем самым нам первое убедительное объяснение этой крайне эзотеричной и таинственной системы атрибуции.

Каким образом ученые глубокой древности могли узнать точное положение центра галактики? ЛаВиолетт предполагает, что это объясняется тем, что центр выглядел гораздо более ярким, потому что в нем постоянно происходили взрывы и извержения энергии. Под конец его доклада мы были почти шокированы. Новая книга ЛаВиолетта «Земля под огнем» совершенно неожиданно стала книгой ответов на многие вопросы, и проблема оставленного Фулканелли предупреждения приобрела совершенно новый уровень важности. Что касается наших соб-

ственных гипотез об эзотерической эсхатологии, то они приобрели характер сценария вселенского катаклизма. Показательно, что в нем отсутствуют неточные замечания относительно прерывистости потока оргона или изменения направленности силового поля галактического экватора. Видимо, ЛаВиолетт каким-то образом проник в самое ядро галактического мема и заметил двойной катаклизм, о котором свидетельствовали и Фулканелли, и Андайский Крест.

«Земля под огнем» ЛаВиолетта начинается практически с того же места, на котором окончилась его предыдущая книга «После Большого Взрыва». В ней приводятся примеры зодиакального шифра небес и предупреждения о возможном взрыве галактического ядра. ЛаВиолетт особо выделяет важность четырех фиксированных знаков зодиака — Тельца, Льва, Скорпиона и Водолея — и то, как при переориентации пространства творения они остаются единственными знаками, которые сохраняют свое положение на эклиптике. Он подчеркивает, что Лев и Водолей, которые диаметрально противоположны по отношению друг к другу на зодиакальном круге, «указывают на полярность температур в космическом пространстве». Он также отмечает традиционную атрибуцию знака Льва Солнцу и Водолея — Сатурну, что можно считать индикаторами этого температурного градиента; при этом Солнце — это, разумеется, горячий полюс, а Сатурн — полюс холода.

Он идет еще дальше, утверждая, что атрибуция планет конкретным знакам зодиака и их связь с различными органами тела также учитывает эту картину распределения температур (см. *ил. 12.3*). ЛаВиолетт предполагает, что «поскольку астрологическая традиция в зашифрованном виде описывает тот же самый перепад температур между знаками Льва и Водолея посредством никак не связанных друг с другом групп символов (планет и частей тела), мы невольно приходим к заключению, что эти системы символов используются для того, чтобы привлечь внимание к этим характерным особенностям температурного градиента».

Северный полюс небесной сферы

A

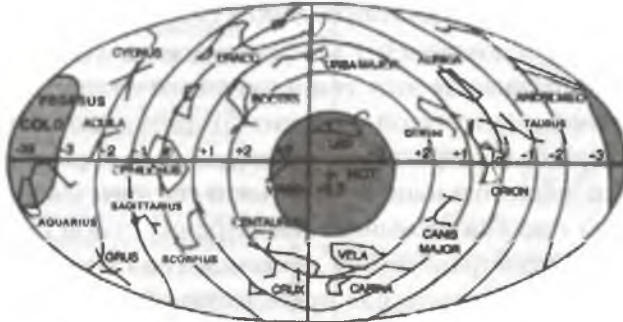

Южный полюс небесной сферы

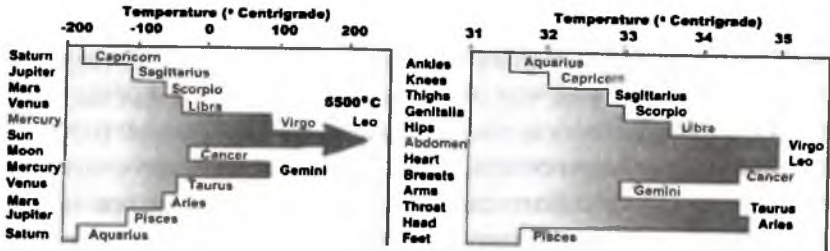
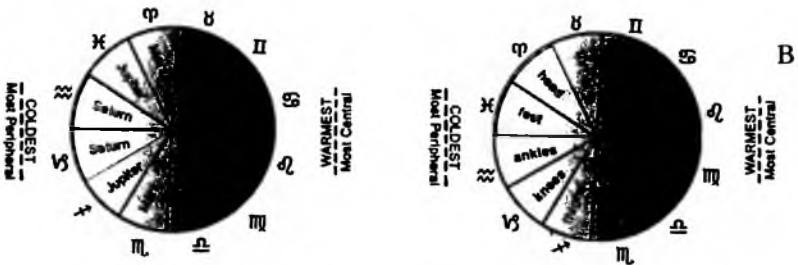

Ил. 12.3. А. Карта неба, показывающая температурный градиент Вселенной. Самые горячие зоны находятся около созвездия Льва. В. Соотношение между знаками зодиака, температурным градиентом и разными органами тела. Из книги Поля ЛаВиолетта «Земля под огнем».

Право, это достойно удивления, что микроволновое фоновое радиационное излучение, исходящее из глубин космоса, имеет точно такой же температурный градиент, что и в ближнем космосе, где горячий полюс находится возле знака Льва, а

полюс холода — возле Водолея. Создается впечатление, словно микроволновое «солнце» направлено в сторону Льва.

Группа исследователей Калифорнийского университета в Беркли, обнаружившая этот температурный градиент в 1977 г., пришла к выводу, что такой градиент создается движением Солнечной системы в направлении созвездия Льва. В результате орбитального движения нашей Солнечной системы вокруг центра галактики, а также постоянного расширения самой галактики в космическом пространстве мы движемся в направлении Льва со скоростью, в двенадцать раз превышающей скорость нашего движения по орбите. Это прецессионное восхождение знака Льва в точке равноденствия становится, таким образом, критерием ориентации нашей системы относительно вращения нашей галактики.

Но как же быть с расположением оси Скорпион — Телец? ЛаВиолетт утверждает, что символизм Скорпиона и Тельца не только определяет место положения галактического центра, но и выделяет его как зону постоянного создания материи и энергии и, следовательно, потенциальный источник катастрофического выброса энергии — жало Скорпиона, если так можно выразиться (*ил. 12.4*). Подобные взрывы галактик стали излюбленной темой всевозможных спекуляций с тех самых пор, как Эдвин Хаббл показал, что спиральные туманности на самом деле представляют собой очень отдаленные галактики. В 1960-е годы были получены бесспорные доказательства того, что ядро галактики может светиться несравненно ярче, чем все звезды этой галактики вместе взятые. Известно, что такие галактики, названные галактиками Сейферта по имени их открывателя — Карла Сейферта, способны светиться в 100 тыс. раз ярче, чем центр нашей собственной галактики. В среднем одна из пяти-семи галактик может быть отнесена к галактикам типа Сейферта.

«Астрономы пришли к пониманию того, — пишет ЛаВиолетт, — что взрывы ядра галактики происходят во всех спиральных галактиках, в том числе и в нашей собственной, и что огромное большинство галактик, имеющих нормальный внешний

Ил. 12.4. Схема Лавиолетта, показывающая созвездия Скорпиона и Стрельца такими, какими они выглядели в далеком прошлом. Траектория стрелы лучника (Стрельца) показывает, что она примерно 15 тыс. лет тому назад пересекала центр галактики. (Из книги Лавиолетта «Земля под огнем».)

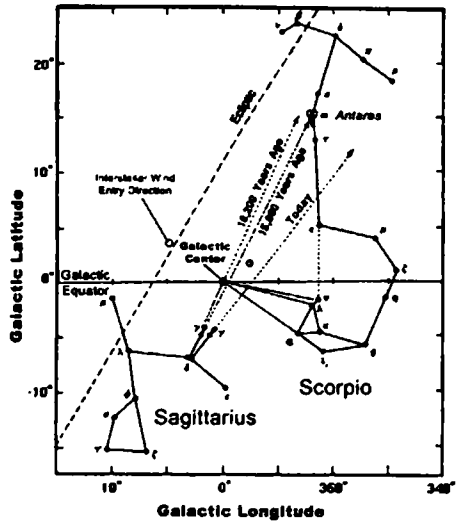

вид без каких-либо признаков активности в ядре, просто-напросто представляют собой галактики, ядра которых пока пребывают в фазе покоя. Статистика показывает, что ядро галактики находится в фазе покоя 80—85% времени своего существования. Остальные 15—20% приходятся на долю активной фазы, когда имеют место мощные эпизодические взрывы, продолжающиеся от нескольких сотен до нескольких тысяч лет». В этом смысле можно сказать, что галактики включаются и выключаются, словно мигающие лампочки на рождественской елке.

Современная модель, рассматривающая ядро галактики как черную дыру, сталкивается с большими сложностями при описании этих эпизодических взрывов. Дело в том, что черные дыры поглощают материю и крайне редко извергают ее в виде взрывных выбросов, как это наблюдается в галактиках Сейферта. Лишь редкие черные дыры, способные излучать радиацию и подвергающиеся мощному сжатию, способны сравниться по выбросам энергии с галактиками Сейферта, или квазарами. Лавиолетт напоминает, что современные радиоастрономические наблюдения районов ядра галактики выявляют объекты, дейст-

вующие скорее как огромная «материнская звезда», нежели как черная дыра. Гравитационные силы сжатия, приводящие к возникновению черной дыры, по-видимому, уравниваются громадными массивами вновь создаваемой материи и энергии внутри звезд-супергигантов, что и прогнозировала субквантовая кинетика. Эта модель предсказывает также, что такой баланс временами может быть в высшей степени нестабильным, что приводит к взрывным выбросам энергии из ядра звезды-супергиганта.

Явление столь же крупных масштабов, как взрыв ядра галактики, происшедший в относительно недавнем прошлом, должно подтверждаться с помощью современных астрономических приборов. И действительно, мы располагаем свидетельствами множества взрывов ядра галактики, имевших место относительно недавно. Астрономы установили, что в радиальном направлении от центра (ядра) галактики движутся огромные облака газов, напоминающие кольца дыма. Это — результат взрыва в ядре галактики. Так, например, колоссальное облако молекулярного газа, находящееся на расстоянии примерно пяти световых лет от центра галактики, свидетельствует о том, что в этом ядре в период между 10 тыс. и 100 тыс. лет тому назад произошел мощный взрыв. При этом центральная зона этого облака, находящегося на расстоянии пяти световых лет от ядра галактики, не содержит никаких следов межзвездной пыли, образовавшейся при взрыве. Далее от центра галактики, на расстоянии примерно 10—20 световых лет от него, астрономы обнаружили самые настоящие дымовые кольца газа, насыщенного кислородом. Они образовались в результате взрыва в ядре галактики, происшедшего менее чем 50 тыс. лет тому назад. Даже на столь огромном расстоянии от центра облако молекулярных газов расширяется в космическом пространстве со скоростью примерно 150 км в секунду. Астроном Ян Оорт подсчитал, что для того, чтобы выбросить такое облако из центрального ядра галактики, необходима энергия, адекватная взрыву 100 000 сверхновых звезд.

Подобные данные подтверждают тот факт, что микроволно-

вая фоновая радиация, в поле которой Солнце перемещается в направлении созвездия Льва, была обусловлена взрывными волнами космических лучей и газовых туманностей, разлетающихся из ядра галактики. В этой связи древний символ скрещения фиксированных знаков приобретает неожиданно актуальный смысл. Первая «перекладина» креста, ось Скорпион — Телец, указывает на поток радиальных сверхмощных волн, расходящихся от взрыва в ядре галактики, а вторая «перекладина», ось Лев — Водолей, соответствует угловому импульсу движения нашей Солнечной системы со всеми ее планетами. Итак, наш философский камень, упоминаемый в книге «Бахир», и Андайский Крест демонстрируют эти принципы на символическом уровне.

Гипотеза взрыва в ядре галактики, предложенная ЛаВиолеттом, сводится к четырем основным факторам:

1. Периодически ядро в центре нашей галактики вступает в фазу взрывной активности, во время которой генерируются интенсивные выбросы частиц космических лучей, эквивалентные по мощности взрыву нескольких миллионов сверхновых.
2. Эти взрывы происходят через каждые 10 000 лет, и последний из них имел место от нескольких сотен до нескольких тысяч лет назад.
3. Некоторые типы частиц космических лучей, генерируемых при взрыве ядра галактики, а именно электроны и позитроны, разлетаются в радиальном направлении от центра со скоростью, близкой к скорости света. Другие частицы, протоны, следуют за электронами и по большей части поглощаются мощными магнитными полями, окружающими магнитное ядро галактики.
4. Сверхмощная волна частиц космических лучей, прошедшая через нашу Солнечную систему примерно в конце последнего ледникового периода, занесла в нашу систему колоссальное облако космической пыли. Эта пыль повлияла и на излучение Солнца, и, как следствие этого, на климат на Земле, положив конец ледниковому периоду.

Галактическая сверхмощная волна, состоящая из чрезвычайно разогретых частиц космических лучей, движущихся со скоростью, близкой к скорости света, просматривается с Земли как светящаяся ослепительнобелая точка света величиной примерно с диаметр Марса, находящаяся в созвездии Стрельца и окруженная несколько большим и далеко не столь ярким ореолом. Разумеется, эта точка, по яркости в несколько тысяч раз превосходящая любую звезду, хорошо видна даже днем.

ЛаВиолетт ставит в один ряд это новое «солнце» из легенд племени хопи о Сакуасоку, или духе голубой звезды, и египетские легенды о Секмете, всеразрушающем Оке Ра. Оно появляется на небе как второе солнце, или солнце позади солнца, задолго до рубежа тысячелетия, выполняя роль предвестника грядущей катастрофы. Хотя энергия этого взрыва вполне достаточна для того, чтобы повлиять на электромагнитные системы Земли и привести к изменению климата, куда более реальную опасность представляет громадное облако космической пыли, окружающее нашу Солнечную систему. По мнению ЛаВиолетта, эта сверхмощная волна в недалеком будущем принесет в нашу Солнечную систему колоссальные массы космической пыли, что будет иметь катастрофические последствия (*см. ил. 12.5*).

Эта космическая пыльная буря начнет вызывать всевозможные проблемы сразу же, как только проникнет в Солнечную систему. Прежде всего это облако пыли заблокирует солнечный свет, и на поверхности Земли станет очень холодно. Однако вскоре возникнет новая проблема, ибо Земля начнет быстро остывать.

Астрономы обратили внимание, что существуют звезды, испытывавшие на себе воздействие космической пыли, обрушившейся на их поверхность. Это так называемые звезды типа Т-Тельца. Когда облака пыли обрушились на поверхность этих звезд, они разогревались и вызывали резкое увеличение яркости оболочки звезд. Такие пылевые облака обычно образуют вокруг нечто вроде кокона, который удерживает внутри себя тепло звезды,

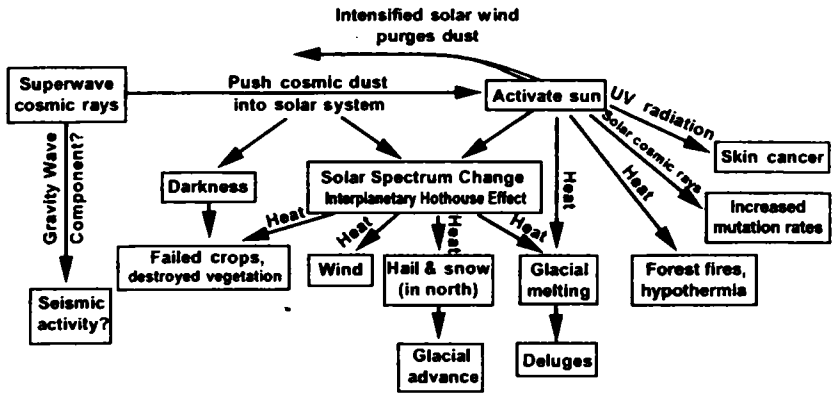

Ил. 12.5. Вторжение космической пыли, вызванное взрывами сверхновых, способно привести к многообразным катастрофическим последствиям (из книги ЛаВиолетта «Земля под огнем»).

что вызывает резкое и быстрое повышение температуры звездной короны. Этот нагрев приводит к тому, что на поверхности звезд типа Т-Тельца появляются огромные солнечные пятна и протуберанцы. ЛаВиолетт высказывает предположение, что примерно то же самое происходит и с нашим Солнцем, когда вокруг него начинает бушевать пыльная буря вскоре после появления голубой звезды. Когда эта пыль собирается и осаждается на поверхности нашего Солнца, она также вызывает его интенсивный разогрев, результатом чего являются мощные протуберанцы и выбросы солнечного вещества в окружающее космическое пространство.

Подобное повышение солнечной активности и выбросы протуберанцев непременно повлияют на климат Земли. После первоначального периода похолодания, обусловленного притоком космической пыли, Солнце быстро разогреется, и его температура резко возрастет. Вокруг Солнца быстро образуется своего рода кокон из космической пыли и горячих газов, что

приведет к гигантским вспышкам на Солнце. Вполне возможно, что солнечная корона в фазе суперперегрева значительно увеличится в размерах, и ее влияние скажется на нашей Земле. Этот «пузырь» солнечного вещества вызовет сильный перегрев нашей Земли, в результате чего тропические широты станут чрезвычайно жаркими и неприемлемыми для жизни, а ледниковые шапки на Северном и Южном полюсах начнут быстро таять. Громадные озера пресной воды, находящиеся под полярными ледниковыми шапками, выплеснутся на поверхность. Эти талые ледниковые воды хлынут в океан с ледниковых панцирей Северного и Южного полюсов, уничтожая все живое на своем смертоносном пути.

Таково предложенное ЛаВиолеттом объяснение конца ледникового периода. Известно, что в ледниковых пустынях Сибири и Аляски находят многие тысячи трупов животных, вмерзших в лед. По оценкам ученых, эти животные погибли примерно 13 тысяч лет тому назад, в конце плейстоценовой эры. Сотни тысяч животных погибли практически внезапно и по необъяснимой причине. В числе этих животных волосатые мамонты, гигантские древесные ленивцы, арктические лисы и множество других видов. Их трупы настолько изуродованы, что вполне резонно предположить, что они погибли внезапно, от удара колоссальной волны. Их трупы обнаружены на дне рек; по-видимому, течением их уносило в озера и болота, а также разные впадины, где они быстро замерзали и вмерзали в лед в результате резкого похолодания, наступившего вскоре после того, как облако горячих газов, окружавшее окрестности Земли, рассеялось. А в конце ледникового периода неожиданно и внезапно погибли многие сотни животных, и у науки нет объяснений этому феномену.

Поскольку астрономы открыто утверждают, что взрывы в ядре галактики вполне возможны, трудно возразить что-либо против гипотезы ЛаВиолетта. ЛаВиолетт утверждает, что он нашел реальные доказательства громадной катастрофы, случившейся в недавнем прошлом, которая уничтожила все живое на нашей

планете. Он также утверждает, что эта катастрофа имела двойную природу. Первоначальный выброс энергии из ядра галактики повлек за собой изменение электромагнитного поля Земли, что могло вызвать разломы и подвижки земной коры, смещение полюсов, гигантские приливные волны и мощнейшие ураганы, за этой первой катастрофой вскоре последовала вторая — взрыв солнечной короны, вызванный осаждением на Солнце громадных масс космической пыли, принесенной в нашу систему сверхмощными волнами. По сути, это и есть то самое явление, которое имел в виду Фулканелли, говоря о двойной катастрофе.

Таким образом, ЛаВиолетт сразу дал ответ на многие вопросы, занимавшие нас в ходе наших исследований. Как это ни странно, ЛаВиолетт никогда не слышал о Фулканелли и практически не был знаком с алхимией. Он представлял собой классический тип современного ученого, стремившегося найти эмпирические доказательства любой гипотезы. И он действительно посвятил 30 лет сбору и проверке той самой информации, которая уже давно была записана на Андайском Кресте.

Пожалуй, самым убедительным из всех доказательств, предложенных ЛаВиолеттом, является информация, полученная с помощью радиоконтурной карты остатков сверхновой в созвездии Кассиопеи А (*см. ил. 12.6*). Эта карта, составленная на основе информации, опубликованной астрономами Дикелем и Грейзенем, ясно показывает надвигающийся фронт волны, образовавшейся при взрыве сверхновой и сталкивающейся с супермощной волной, идущей из центра галактики. Характер искажений четко указывает на присутствие рентгеновских лучей, что можно считать свидетельством громадного выброса энергии ударным фронтом суперволны. Это также свидетельствует о том, что сверхмощная волна из центра галактики может явиться фактором превращения звезды в новую и сверхновую.

Действительно, трудно что-либо возразить против подобных аргументов. ЛаВиолетт в подтверждение своей гипотезы приводит данные проб льда из ядра и образцы космической пыли, в том числе и полученные в 1993 г. межпланетным зондом «Улисс», которые со всей определенностью показывают, что

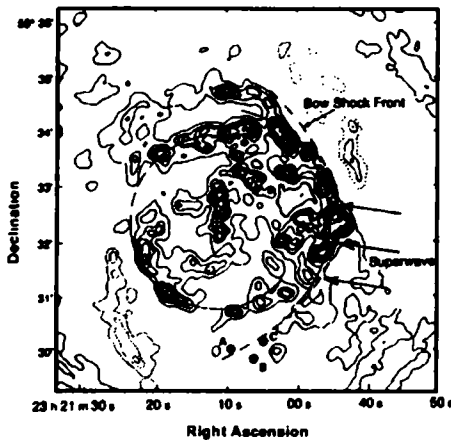

Ил. 12.6. Радиоконтурная карта Кассиопеи А. Небольшой крест в центре отражает положение центра взрыва сверхновой.

космическая пыль постоянно поступает в нашу Солнечную систему из области центра галактики. При этом он пришел практически к тем же выводам, что и мы в итоге расшифровки символов Андайского Креста. Итак, 13 тысяч лет тому назад произошла двойная катастрофа, вызванная взрывным выбросом энергии космических лучей из центра галактики.

Фулканелли и Андайский Крест свидетельствуют, что эта катастрофа может повториться вновь. Пробы образцов льда показали, что эти галактические сверхмощные волны проходят через нашу область Вселенной в среднем один раз в 26 тысяч лет, или за один полный цикл прецессии. Таким образом, взрыв ядра галактики, по сути, может быть механизмом, который через посредство гравитационной волны особого типа создает эффект прецессии — изменения угла наклона оси нашей планеты, что предсказывал Вильгельм Рейх.

Хотя ЛаВиолетт ясно прогнозирует приход следующей сверхмощной волны из центра галактики, он ни слова не говорит о том, что это может быть связано с надвигающейся прецессионной ориентацией и ее совмещением с центром галактики. Он упоминает о многих пророчествах, которые предрекают, что наше ближайшее будущее предвещает нам сплошные перемены и катастрофы. В то же время реальность двойной катаст-

рофы, упоминаемой им, зиждется на строго научных основаниях — от проб глубинных образцов льда до данных наблюдений с помощью радиотелескопов. И когда бы такая катастрофа ни произошла, она будет означать гибель всего живого на Земле.

Сознавая это, мы, естественно, вновь обратили внимание на упоминаемое у Фулканелли предсказание о том, что в надписи на Андайском Кресте содержится указание на место убежища, где люди смогут спастись при наступлении такого двойного катаклизма. Мы обнаружили, что Андайский Крест действительно указывает место такого убежища, возможно, сохраняющегося со времен предыдущей катастрофы. Мы также определили, что Андайский Крест указывает и единственное достоверное место нахождения Атлантиды, этого центра последней общеглобальной цивилизации. Эти открытия позволили нам приблизиться к окончательной разгадке тайны алхимии Фулканелли и двух Больших Крестов — Андайского и галактического.

Тайна надписи и местонахождение убежища

В конце концов, тайна, зашифрованная на Андайском Кресте, содержит в себе весть, изложенную в надписи на божественной латыни¹. Фулканелли подсказывает читателю, что эта весть представляет собой указание на местонахождение убежища, где можно будет спастись от двойного катаклизма, описанного на самом монументе. Но как же конкретно читается эта информа-

¹ Божественной латынь названа потому, что на латыни, наряду с арамейским и греческим, по приказанию Понтия Пилата было сделано знаменитое надписание «вины» Христа: «Иисус Назорей, Царь Иудейский». (Ср. Евангелие от Иоанна: «Пилат же написал и надпись и поставил на кресте. Написано было: Иисус Назорей, Царь Иудейский... написано было по-Еврейски, по-Гречески, по-Римски» (Ин. 19, 19—20). На этом свидетельстве Евангелия возникла популярная в раннем Средневековье идея о том, что священными (божественными) являются только три указанных языка, и только на них возможна адекватная передача содержания Священного Писания. (*Прим. пер.*)

ция? Действительно ли она дает нам ключи к местоположению, где может находиться убежище?

Все, что сообщает нам Фулканелли, независимо от того, какой бы фантастической ни казалась эта информация, основано, как мы убедились, на истинных фактах. Поэтому у нас нет оснований сомневаться в истинности слов Фулканелли о внутреннем смысле надписи. Однако в главе, посвященной Андайскому Кресту, Фулканелли не дает нам никаких ключей к местонахождению такого убежища.

Он просто сообщает нам, что из этой надписи «мы сможем узнать, что существует страна, где смерть и гибель не смогут коснуться человека в ужасающую годину двойного катаклизма». Далее он пишет, что найти эту страну — это уже наша задача, подчеркивая, что надпись действительно сообщает нам «географическое положение сей земли обетованной». Те, кто сумеет найти ее, обещает Фулканелли, будут должны взять на себя миссию продолжения рода человеческого на Земле после катастрофы. Фулканелли уверяет, что эти избранные будут «детьми Илии», то есть, другими словами, последователями астроалхимического пути преображения. И, как мы сами увидим, эта надежда отнюдь не обязательно сможет осуществиться.

Учитывая все это, давайте более внимательно и с несколько иной точки зрения посмотрим на Фулканеллиев метод прочтения надписи и попытаемся выявить скрытые ключи. Все, чем мы располагаем, — это 17 латинских букв надписи — OCRUXAVES/PESUNICA — и не слишком подробный комментарий Фулканелли к ней. Как уже отмечалось в главе 11, он сообщает нам, что в этой надписи нетрудно узнать анаграмму известной фразы «*O Crux Ave Spes Unica*», то есть «Радуйся, о Крест, Единственная Надежда», однако указывает, что здесь имеет место небольшое изменение, а именно — смещение буквы *S*. Однако он не говорит нам более ничего о странном прочтении слова *spes*, помимо того, что упоминает о странном грамматическом оформлении второй строки, несмотря на то, что Фулканелли явно известно, что вставка буквы *S* во вторую строку выправляет грамматиче-

ские аномалии. Как мы уже знаем, *pes* в значении «фут» или «мера» может быть соотнесено со словом *unica*, то есть «единственный», путем перемены мест букв *I* и *C*, что дает слово *uncia*, что означает «унция», то есть «двенадцатая часть». В результате получаем фразу «отмерь двенадцатую часть», которая может быть связана с циклами катастроф, измеряемыми по галактическому кресту. Фулканелли стремится привлечь внимание к этой интерпретации, упоминая о корректировке грамматики. Однако он ничего не говорит о том, почему потребовалось убрать *S*; он всего лишь предполагает, что это было сделано сознательно.

«Нет никаких сомнений, — заявляет Фулканелли, — что наши мастера сперва наметили эту надпись мелом или углем, и этот грубый набросок объясняет тот факт, что при резьбе по камню была допущена ошибка. Однако, поскольку эта ошибка является *явной и очевидной*, это указывает, что она была допущена намеренно. Единственным объяснением этого, которое я могу представить, является тот факт, что *лишняя буква была вырезана специально* под видом необъяснимой ошибки, и ее целью было своей курьезностью привлечь внимание читателя. Таким образом, я утверждаю, что, на мой взгляд, автор надписи допустил в ней ошибку преднамеренно и совершенно сознательно».

Далее Фулканелли объясняет некоторые принципы своего метода: «Я достиг некоторой степени просветления, изучив основание креста и поняв, как и посредством каких ключей следует читать эту христианскую надпись. Однако я горел желанием показать исследователям, чего можно достичь на пути раскрытия тайн и загадок, если руководствоваться здравым смыслом, логикой и серьезными основаниями». В этом загадочном абзаце Фулканелли предлагает нам своего рода подсказку-загадку, интеллектуальный тест. В случае если мы не заметим ее, эта ссылка, или крест в небе, образуемый знаком X змеи или дракона, как сообщает нам Фулканелли, представляет собой «геликаидальную траекторию Солнца, поднявшегося в зенит по криволинейной орбите в пространстве в эпоху циклической катастрофы».

«Геликаидальная траектория Солнца» — это архаический термин, обозначающий прецессионное перемещение Солнца относительно эклиптики. *Геликаидальное*, то есть буквально означающее «имеющее форму спирали», — это описание эклиптики и медленного, «подвешенного» перемещения Земли относительно ее. Точка зенита ее криволинейной орбиты в пространстве — это момент, когда ось солнцестояний пересекает ось галактики, то есть, согласно Фулканелли, момент циклической катастрофы.

Когда 13 тыс. лет тому назад созвездие Льва совпало с точкой весеннего равноденствия, в результате чего расположение осей восходящего Солнца совпало с местным галактическим градиентом энергии движения Солнечной системы через поле космического излучения, исходящего из центра галактики, точка летнего солнцестояния медленно сближалась с противоположным концом оси галактики, находящейся под углом 90° от нее, в области созвездий Тельца и Плеяд. Сегодня, спустя примерно половину прецессионного цикла, созвездие Льва восходит в точке осеннего равноденствия, а точка зимнего солнцестояния начинает сближаться с центром галактики в созвездии Скорпиона. Как утверждает Фулканелли, пересечение этих «драконов» создает «образ апокалиптического зверя, дракона, который в день Страшного Суда изрыгнет огонь и камни на все макрокосмическое творение».

Однако знание этого ничуть не приближает нас к раскрытию местонахождения убежища. Фулканелли просто говорит, что символическое значение *S*, намеренно перемещенной в рамках фразы, помогает нам понять, что эту фразу необходимо перевести на секретный язык. Однако его объяснению того, как эту фразу можно перевести на фонетический язык птиц, по-видимому, недостает конкретных указаний на роль смещенной *S*. Он советует нам читать на французском «латинский текст так, как написано. Тогда, воспользовавшись перестановкой гласных, мы сможем прочесть новые слова, построить другое предложение и трансформировать чтение, изменив порядок слов и их буквальный смысл».

После этого, как уверяет нас Фулканелли, мы получим фразу

«*Il est écrit que la vie se réfugie en un seul espace*», что можно перевести как «Написано, что жизнь может найти убежище в некоем месте». И все же, если мы примем слова Фулканелли за чистую монету и не сделаем никаких усилий, чтобы решить эту загадку самостоятельно, мы упустим нечто важное.

Так, Фулканелли утверждает, что нам следует читать латинские буквы как французские. Если мы так и поступим, некоторые слова у нас искажутся и сократятся. «*La vie*», то есть «жизнь», фонетически легко свести к AV или *ab vee*, а *espace* столь же очевидно выводится из ESPE, *ess pay ee*. Подобным же образом мы можем найти слово «*écrit*» в CRX, *eh cree teh*, читая X как T, а «*en un seul*» можно найти в UNCA, то есть *en un say abb*. I и S образуют «*il est*», с которого начинается все предложение. Таким образом, мы получаем I S CRX, AV, ESPE, UNCA, или «*Il est écrit (que) la vie (se réfugie) en un seul espace*». Остались две лишние буквы — O и U.

Любопытно, что из этой латинской фразы никак невозможно получить французское слово *réfugie*. Дело в том, что не существует согласной для звука *jay* для слова *réfugie*. Даже если мы воспользуемся буквой R и применим букву U для обозначения звука «у», тем самым мы разберем лишь одну часть слова. Фулканелли подчеркивает особую роль перемещения буквы S, находящейся в середине слова *espase*, подсказывая нам, что это ключ к шифру. Поскольку слово *réfuge* невозможно вывести непосредственно из латинской надписи, нам советуют обратиться к перемещенной S и ее функции в данном конкретном случае, мы можем воспользоваться греческой буквой «хи», которая может быть и X, и K. После этого мы можем определить местонахождение «убежища» и восстановить «буквальный смысл» фразы лишь в том случае, если мы сумеем решить загадку S, которая сводится к тому, что эта буква «превращается» в X, а X, в свою очередь, — в S.

Благодаря этим манипуляциям мы видим, что Жюль Буше в своей статье, опубликованной в 1936 г., неверно понимал принципы трактовки и перевода надписи. Он правильно понял, что в ней присутствует фонетический ключ, но на практике не воспользовался этим. Он предлагает французскую транслитерацию

звуков латинских слов: «*O Croix Have Espace Unique*», что означает «О, Крест, единственное бледное пространство». На основании вышесказанного, учитывая роль отсутствующего звука *jay* в слове *refuge*, легко убедиться, как Буше мог выйти на свое прочтение, но все это свидетельствует о том, что французский исследователь, по всей видимости — непреднамеренно, далеко уклонился от цели. Фулканелли, используя аналогичные методы, приходит к выводам, которые позволяют нам глубже проникнуть в смысл надписи. Буше считал, что надпись говорит о катастрофе, — именно поэтому он заменил слово *croix* («крест») на *mort* («смерть») — но, по-видимому, не догадался, что на самом деле в надписи содержится обещание убежища. Или, что тоже не исключено, он не желал полностью раскрыть этот секрет.

Таким образом, стоящая перед нами загадка сводится к тому, чтобы найти место убежища путем замены буквы *S* на *K* (твердый звук «К»). Это указывает на криптограмматический или анаграмматический характер процесса, аналогичный тому, который предлагает Меврил в своем эпилоге к книге «Феномен Фулканелли». Однако сложные анаграммы Меврила явно рассчитаны на то, чтобы ввести читателя в заблуждение и убедить его, что подобного рода словесные игры — вещь заведомо недостойная. И все это — ради того, чтобы никто не догадался решить, что это можно сделать посредством замены *S* на *K* в надписи. Во-первых, что самое любопытное, Меврил сознательно изменяет атрибуцию. В его трактовке *X* превращается в *S*, но *S* никогда не трансформируется ни в *X*, ни в *K*. Это явно совсем не то, что имел в виду Фулканелли. Он сообщает нам о том, что *S*¹ соответствует *K* и использует это прочтение. На этом этапе мы не можем избавиться от впечатления, что все наши комментаторы:

¹ В древнерусском языке существовало так называемое правило «руки», согласно которому звук «С» всегда переходил в звук «К» перед звуками, входящими в слово «РУКИ», то есть Р, У, К, И, и перед соответствующими дифтонгами, включавшими в себя эти звуки. В частности, русскому слову «сердце» соответствовало слово, однокоренное латинскому «*cor, cordis*» (ср. французское *coeur*), в котором звук *C* поменялся на *K*. (*Прим. пер.*)

Буше, Фулканелли и Меврил — разыгрывают нас одним и тем же способом и делают все возможное, чтобы и раскрыть, и одновременно затушевать истинный смысл надписи. Фулканелли со странным упорством настаивает, что *K* — это ключ, причем *K* у него чередуется с греческим «хи», то есть *X*. Как мы видим, Фулканелли намекает на еще более глубокое значение буквы «хи»: ключ.

Трактовка надписи, предлагаемая Меврилом, не содержит никаких указаний на место убежища, и его комментарий к переводу Фулканелли показывает, что он, возможно, знал немногим более, чем Буше. В этом нам видится очередная уловка. Меврил говорит, что Фулканелли перевел надпись на французский, как и Буше, у которого она выглядит следующим образом: «*O Croix Have Espace Unique*», и переводит ее на *дипломатический язык*, используя для этого правила дипломатии. Его обезьянничание в отношении версии Фулканелли показывает, что Меврил либо не понимал ее смысла, либо предпочел еще более затемнить его. Возможно и третье объяснение этого: он знал еще более глубокий смысл фразы, а это неизбежно побудило Меврила прибегнуть к помощи анаграмм.

Так, он утверждает, что передние лапы сфинкса — это своего рода мистический наблюдательный пункт, что перекликается со странным фронтисписом к «Тайне соборов» работы Шампаня. Он отмечает, что Ха'иль в Саудовской Аравии расположен на одной зрительной линии со Сфинксом в момент восхода солнца к востоку от Сфинкса и что далеко за ним, на той же линии находятся Гималаи и долина Катманду. Это, по его словам, и есть место убежища. Он привлекает внимание к членению этого слова на *кат*, *ман*, *ху*, или дыхание, — сочетание, присутствующее в названии Катманду. Согласно тибетской традиции, связанной с учением Падмасамбхавы и Калачакра-тантры, долины Непала представляют собой блаженное место убежища, и поэтому Меврил указывает на возможную связь их с текстом надписи. Однако его атрибуция сочетания Кат-Ман (*англ.* «Кошка-Человек») как Сфинкса и Ху (дыхание) как места убежища не имеет ничего общего с реальным смыслом надписи. Здесь мы в очередной раз

можем убедиться, что Меврил откровенно подшучивает над нами. Он направляет нас в географическую точку, находящуюся практически на другом конце света от того реального места убежища, о котором сообщает надпись на кресте.

Знак, указывающий на Перу

Для начала давайте вновь вернемся к надписи на кресте:

OCRUXAVES
PESUNICA

Пусть средняя X в слове OCRUXAVES будет символом самого креста. Тогда — если следовать символическому мотиву основания — нам следует окружить эту центральную X , или крест. Разделив слова PESUNICA между буквами U и N , мы получаем в целом четыре слова по четыре буквы в каждом, расположенные вокруг центральной X . Подобно основанию, эта X имеет четыре стороны, и с каждой из четырех сторон находится по слову, каждое из которых состоит из четырех букв. Четыре буквы присутствуют также в надписи (INRI) на обратной стороне креста. Число четыре имеет и другой аспект — четыре звезды вокруг солнца, расположенные на третьей панели основания, и четыре группы из двух лучей каждая в большой звезде на первой панели. Всего на третьей панели из солнца расходятся шестнадцать лучей — число, кратное четырем. Кроме того, на четвертой панели присутствуют четыре буквы A , и, таким образом, мы были не слишком удивлены, обнаружив, что латинская надпись на самом деле состоит из четырех слов.

Если разделить их, то надпись будет выглядеть следующим образом:

OCRU X AVES
PESU NICA

Независимо от того, как именно расставлены буквы, у нас пока не было убедительной трактовки, позволяющей выявить

смысл всех четырех слов в этой надписи, хотя в правой ее части нам сразу же бросились в глаза возможные прочтения — *save* и *inca*. Итак, с первого наскока решить головоломку этой надписи не удалось(1).

Благодаря ключу Меврила мы знаем, что следующим этапом является замена буквы *K* (*C*) буквой *S*. Теперь, после этой замены новая версия надписи будет иметь четыре *C*. Это весьма любопытно, поскольку в качестве ключа выбрано слово *предвидеть*. Между тем, главная цель Андайского Креста — «предвидеть» будущее. Чтобы решить эту головоломку, необходимо убедиться, что в составе надписи действительно присутствуют «четыре *C*». Теперь наша надпись будет выглядеть следующим образом:

OCRU X AVEC
PECU NICA

Это не многим лучше, но все же мы продвинулись вперед. Следующий этап — продолжение манипуляции и замена *X* на *S*:

OCRU S AVEC
PECU NICA

Теперь мы имеем несложную анаграмму. Заменяя *R* и *C* слева от *S* и трансформируя порядок букв в правой части, получаем:

OCCU S CAVE
PERU INCA

Затем, сделав те же самые перестановки с верхним словом в левой части, включая ввод дополнительной *S*, мы видим, что смысл фразы становится понятным:

CUSCO CAVE
PERU INCA

что можно записать следующим образом:

INCA CAVE, CUSCO, PERU

Поскольку эта фраза ясна и свободно читается на нескольких языках, мы не придали особой важности переносу буквы *S*. Простая замена ее на *C* в этой анаграмме никак не объясняет, почему это столь важно, однако нам надо двигаться дальше. В этой же надписи зашифрован еще один смысл. Это дополнительная информация представляет собой другую интерпретацию местонахождения убежища, указанного в латинской надписи, и перенос *S* — это указание на вполне конкретное место, «единственное пространство». Это прочтение касается только верхней строки надписи:

OCRU X AVES

Перенеся *S* из конца строки и поместив ее в начало, нам более незачем манипулировать с буквами. Теперь строка читается так:

SOCRU X AVE

Итак, мы имеем три слова, читаемые по сторонам центрального символа креста. Первое слово — это AVE, второе — X, то есть символ креста, что касается третьего, то оно должно читаться в обратном порядке, справа налево. Таким образом, вместо SOCRU слово теперь будет читаться как URCOS. После этого вся строка будет выглядеть так:

AVE X URCOS

или

РАДУЙСЯ (КРЕСТ В) УРКОСЕ,

что представляется весьма туманным. Чтобы найти ответ, давайте заглянем в большой атлас мира. Внимательно взглянув на карту Перу, мы увидим небольшой городок под названием Уркос, находящийся в перуанской провинции Куско, в каких-нибудь 20 милях от столицы страны — города Куско. Итак, информация в надписи указывает на город в провинции Куско в Перу. Она также упоминает о кресте, который находится в самом городке Ур-

кос или в его окрестностях. По логике надписи получается, что это и есть искомое место убежища.

Фулканелли кратко упомянул об инках во время дискуссии о тайном «зеленом языке», не дав нам никаких других подсказок и ориентиров. Меврил упоминает об Андах, но тщательно избегает каких-либо иных упоминаний о Южной Америке и ее древних культурах. Ван Бурен в своей книге «Апокалипсическое убежище», опираясь на весьма хрупкие аргументы, считает, что таким местом убежища следует считать Ренн-ле-Шато, а отнюдь не Перу.

«Хроника Фелипе Хуамана Пома де Айяла», написанная одним из конкистадоров — спутников Писарро, донесла до нас невероятное совпадение, связанное с изображением Андайского Креста. Как показано на ил. 12.7, один из самых первых рисунков в хронике де Айялы называется так: «Символы инков: Солнце, Луна, молния, холм Гуанакауре и пещеры в Пакариктамбо». Эти четыре символа на удивление близки четырем изображениям на основании Андайского Креста.

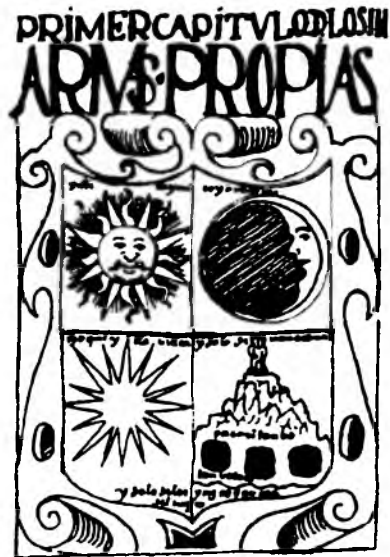

Ил. 12.7. Титульный лист из книги XVI в. «Хроника Фелипе Хуамана Пома де Айяла», на котором приведены те же символы, что и на Андайском Кресте.

Меврил говорит, что буквы А символизируют собой горы с пещерами и что это — либо Анды в Южной Америке, либо Гималаи, которые на рисунке де Айялы соответствуют «пещерам в Пакариктамбо». Три другие панели прямо соответствуют Солнцу, Луне и многолучевой звезде, изображенным на Андайском Кресте. Таким образом, совпадение образов на рисунке де Айялы и на Андайском Кресте просто поразительно.

Спустя несколько месяцев после расшифровки надписи мы встретились с доктором Хуаном дель Прадо, профессором антропологии университета в Куско. Он приехал в Соединенные Штаты вместе с Уильямом Салливаном, который не так давно опубликовал сенсационную книгу «Тайна инков». Мы задали им вопрос о городке Уркос и о том, есть ли там какой-нибудь особенно достопримечательный крест. Дель Прадо изумленно взглянул на нас и отвечал: «В Уркосе есть весьма странный крест. Никто не знает, как он там появился и кто его воздвиг».

Услышав это, мы переглянулись и поняли, что следующим этапом наших исследований станет поездка в Перу.

Атлантида в Андах

Трудно точно сказать, когда именно выходцы из Старого Света «открыли» Новый. Плавания Колумба ознаменовали собой лишь официальный и высочайше одобренный этап исследований. Поскольку есть все основания считать, что он точно знал, куда направляется, и располагал весьма точными мореходными инструкциями по плаванию за океан, слово *открытие* здесь вряд ли уместно. На самом же деле, чем дальше в глубь истории мы заглядываем, тем меньше заметна разница между Старым и Новым Светом. Одна из крупнейших загадок Бронзового века, эпохи, продолжавшейся примерно с 3000 г. до н.э. до 800 г. до н.э., заключается в следующем: откуда поступали громадные количества меди, необходимой для того, чтобы покрывать целые здания большими бронзовыми листами, что имело место, например, на Крите в минойскую эпоху? Как показано на ил. 12.8В, олово по-

Ил. 12.8.
 А. Преобладающие течения в Атлантическом океане.



В. Карта древних торговых маршрутов.



ступало из Англии, точнее — с побережья Корнуолла, однако что касается меди, то сколько-нибудь значительных ее месторождений в Европе или Средиземноморском бассейне просто нет. Откуда же поступала эта медь и притом в столь громадных количествах?

Мы располагаем многочисленными свидетельствами того, что еще за пять с лишним веков до Колумба викинги, шотландские и валлийские рыцари и ирландские монахи нередко совершали плавание в Новый Свет. Действительно, викинги основали

в Северной Америке свою колонию. Один из римских пап XII в. даже назначил епископа в Винланд (так тогда назывались земли восточного побережья Северной Америки. — *Прим. пер.*), и развалины построенной им церкви до сих пор можно видеть в Ньюпорте, что на острове Род-Айленд. Саги викингов со всей очевидностью показывают, что они проникали достаточно глубоко на земли верхнего Среднего Запада и даже побывали на берегах Великих озер. В этих сагах также говорится, что жители земель нынешней Новой Англии были ирландцами, а вся эта территория названа Землей Белого Человека.

Действительно, в Новой Англии найдено множество кельтских построек и даже каменных сооружений, относящихся к эпохе мегалита, наиболее близкие аналоги которых обнаружены в землях Ирландии и западного побережья Британских островов. Такие сооружения найдены в глухих местах восточного побережья Северной Америки. Они резко отличаются от построек бесспорно туземных культур Хоупвэлл и Адена в штате Огайо и в долинах р. Миссисипи. В так называемом кургане Греческая Могила, находящемся в штате Западная Виргиния, была найдена глиняная табличка с надписью на древнем кельтско-иберийском языке. Текст этой таблички содержал приветствие королевы некой кельтской общины в Америке, адресованное на восток, королю местной культуры Хоупвэлл. Табличка эта датируется примерно 1000 г. до н.э. Можно предположить, что в ту эпоху существовала уже налаженная торговля медью, поскольку на землях, где сложилась федерация культур Хоупвэлл, существовало множество легкодоступных месторождений меди.

Присутствие людей эпохи мегалита или кельтов в Северной Америке сегодня представляется совершенно бесспорным, учитывая такие материальные свидетельства, как каменные сооружения и надписи, выложенные на земле. Однако кельты были далеко не единственными гостями, плававшими в Новый Свет. Известно, что в середине III тысячелетия до н.э. древние египтяне совершали плавание в Австралию, где на отвесной стене одной из скал найден вырезанный в камне картуш с именем Рад-

жедефа, сына фараона Хуфу (Хеопса), создателя знаменитой Большой пирамиды.

Спустя целое тысячелетие, во времена царицы Хатшепсут, египтяне регулярно совершали дальние плавания в места, которые по сей день остаются неизвестными. Одной из этих стран была «земля медных гор», как гласит надпись над входом в усыпальницу царицы, находящуюся в Луксоре, на западном берегу Нила. Тот поразительный факт, что в мумиях эпохи Нового Царства находят следы кокаина и никотина, свидетельствует о том, что объектом этой активной торговли была именно Южная Америка.

Вскоре после правления царицы Хатшепсут Египет эпохи Нового Царства утратил свои позиции в заморской торговле в результате вторжения так называемых Народов Моря — в первую очередь финикийцев и минойцев. В те времена, когда правительница кельтского восточного побережья Америки установила торговые связи с магнатом культуры Хоупвэлл, посредниками в осуществлении этих контактов, без сомнения, были финикийцы.

Финикийская культура, основанная на морской торговле, быстро пришла в упадок после появления арийских племен, имевших железное оружие, в частности, дорических греков. Это произошло примерно за век до начала I тысячелетия до н.э., и греками-пришельцами были греки, хорошо знакомые нам по учебникам истории, отважные варвары, горевшие желанием овладеть тайнами Древнего мира.

Тема греческой экспансии естественным образом приводит нас к Платону и его знаменитому рассказу об Атлантиде. В своих диалогах Платон высказывает идею о существовании некоей архаической цивилизации, которая погибла в результате грандиозной катастрофы, случившейся примерно за *девять тысяч* лет до Золотого века Древней Греции. В большинстве этих диалогов трудно понять, что именно является идеями Сократа, а что принадлежит самому Платону, но факт остается фактом: историю Атлантиды поведали нам крупнейшие мыслители. В диалоге

«Критий» эту историю рассказывает друг Платона, носящий то же имя — Критий. Он утверждает, что слышал ее от своего деда, которому ее поведал сам Солон¹, один из легендарных семи мудрецов² Греции. Солон же узнал ее от египетского жреца по имени Сенчис из Саиса.

Платон четырежды повторяет, что история эта — подлинная. Он совершенно уверен в ее достоверности. «Важнее всего тот факт, что это — не выдуманная басня, а подлинная история», — говорит он в своем «Тимее». Наиболее достоверным доказательством этого служит то, что Солон подробно рассказывает о своем египетском «источнике информации». Поэтому нам следует считать историю об Атлантиде подлинным египетским преданием, а не философской притчей. Существует вполне реальная вероятность того, что Атлантида действительно существовала и что это был вовсе не Крит минойской эпохи, хотя многие черты его цивилизации действительно напоминают Атлантиду.

Но где же тогда находилась Атлантида? Платон говорит, что «в те дни Атлантика была судоходной; и существовал большой остров прямо напротив пролива, который вы называете Геркулесовыми столпами [Гибралтарский пролив. — *Прим. авт.*]». Казалось бы, все ясно, но современные научные знания об эволюции морского дна и континентальном дрейфе свидетельствуют о том, что в центральном районе Атлантики никогда не существовало более или менее крупного острова. Идея о затонувшем континенте представляется абсолютно нереальной, тем более

¹ Солон (640—560 г. до н.э.) — афинский политик и поэт из знатного рода. Много путешествовал. В 594 г. стал архонтом, наделенным особыми полномочиями. При нем были приняты знаменитые законы. (*Прим. пер.*)

² Семь мудрецов — крупнейшие греческие мыслители и государственные деятели VII—VI вв. до н.э. Различные авторы называют различные имена «семи мудрецов»; всего их насчитывается около двадцати. Чаще всего повторяются четыре имени: Фалес из Милета, Биант из Приены, Солон Афинянин и Питтак из Митилены. Кроме них, упоминаются Клеобул из Линда, Хилон из Спарты, Перияндр из Коринфа. (*Прим. пер.*)

что Платон утверждает, что Атлантида погибла в результате катастрофы, продолжавшейся всего одни сутки.

Большинство современных ученых и археологов сходятся во мнении, что если рассказ Платона и несет в себе долю истины, то в его основе мог лежать только взрыв вулкана Фиры в Эгейском море, происшедший около 1500 г. до н.э.

Помимо того, что эта теория игнорирует точные указания места и времени гибели Атлантиды, приводимые у Платона, она создает массу дополнительных проблем. Разыгравшаяся трагедия, повлекшая за собой разрушение и гибель Фиры, болезненно сказалась на всей жизни Средиземноморья. Однако минойская цивилизация не исчезла за ночь; еще целое столетие теплилась жизнь в ее центральных городах, ибо они не были покинуты жителями или разрушены. Финикийцы еще не наладили контактов с другими цивилизациями; их торговая экспансия и расширение сети путей достигли своего апогея спустя несколько веков после извержения Фиры. В этом стихийном бедствии и внезапном разрушении едва ли можно узнать то самое событие, которое известно нам как гибель Атлантиды.

Другие теоретики предлагали еще более фантастические решения проблемы местоположения Атлантиды, такие, как Цейлон или остров Гельголанд в Балтийском море. Игнациус Донелли, американский политик и преподаватель университета, написал два увесистых тома, посвященных Атлантиде и многим другим катастрофам доисторических времен. В одной из этих книг, а именно «Атлантида: Мир до потопа», — утверждается, что Атлантида находилась на одном из островов, затерянных посреди Атлантического океана. Хотя эта гипотеза, как и многие другие высказанные в этой книге идеи, давно отжила свой век, эта книга сохраняет ценность как хрестоматия, в которой содержится прекрасный подбор текстов, посвященных Атлантиде. Некоторые высказанные Донелли предположения до сих пор вызывают живой интерес, в частности когда он утверждает, что время окончания последнего ледникового периода практически точно совпадает с датой гибели Атлантиды, указанной у Платона.

Хотя Донелли и другие сторонники теории о том, что Атлантида находилась в центре Атлантики, правы, воспринимая свидетельства Платона буквально — «прямо напротив пролива, который вы называете Геркулесовыми столпами», сказано ясно и определенно, — их же собственные карты вводят их в заблуждение. Так, если посмотреть на стандартную настенную карту мира, мы увидим прямо напротив Гибралтарского пролива пустынные просторы океана. Между тем в центре Атлантики вполне достаточно места для большого острова или целого континента. Но если мы взглянем на карту с полярной проекцией или на глобус, как показано на ил. 12.9, мы увидим нечто совершенно иное. Прямо напротив Геркулесовых столбов располагается огромный островной континент. Этот континент — Южная Америка.



Ил. 12.9. Полярная проекция карты мира с указанием Атлантиды и Южной Америки напротив Гибралтарского пролива.

Платон рассказывает, что «за один трагический день остров Атлантида исчез в морской пучине». Согласно свидетельствам современной геологии, трудно представить, как мог целый континент или даже крупный остров полностью погрузиться в воды океана. Даже весьма радикальные теории, такие, например, как теория смещения обширных участков земной коры, не способны объяснить и доказать исчезновение целого континента. Поэтому мы поступим более разумно, если попытаемся интерпретировать свидетельства Платона как описание удара громадной приливной волны, из-за которой Атлантида действительно на какое-то время погрузилась в пучину морскую, нежели если будем настаивать на буквальном прочтении, говорящем о том, что континент затонул в пучине морской.

С этой точки зрения обращение к истории Южной Америки представляет для нас особый интерес. Согласуется ли ее прошлое с описанием, данным у Платона? Платон говорит, что Атлантида была крупнее, чем Ливия и Малая Азия вместе взятые, указывая, что ее береговая линия, обращенная к Геркулесовым столпам, простиралась более чем на тысячу миль. В этом смысле единственным кандидатом на роль Атлантиды, который соответствует этому критерию, включая и мифический остров в центре Атлантики, является Южная Америка. Далее Платон сообщает, что Атлантида «лежала на пути к другим островам, и оттуда можно было попасть на противоположный континент, который окружен настоящим Океаном». Однако если прочесть рассказ Платона более внимательно, невольно удивляешься и убеждаешься, что тот, кто поведал Солону историю об Атлантиде, знал о подлинной географии нашей планеты гораздо больше, чем это можно было предполагать. Давайте предположим, что это описание действительно относится к Южной Америке. Ведь найдены же следы присутствия в Андах и на побережье гостей из Японии и Китая, побывавших там в древности.

Кроме того, в Южной Америке найдены и следы высокоразвитой цивилизации, и свидетельства о ее катастрофической гибели. На берегах озера Титикака, расположенного высоко в пе-

руанских Андах, высятся развалины таинственного древнего города Тиагуанако, построенного, согласно давнему преданию, великим культурным героем андского региона по имени Виракоча¹. Виракоча впервые появился в Тиагуанако после великой катастрофы, уничтожившей все и вся. Приведем небольшую выдержку из хроники отца Молины «Relacion de las fabulas ritos de los Yngas»²: «Они говорят, что в ней [катастрофе. — Прим. авт.] погибли все расы людей и все сотворенное ими, поскольку воды морские поднялись выше самых высоких горных вершин мира. Не спаслась ни одна живая душа, кроме мужчины и женщины, которые находились в деревянном ковчеге, и, когда буйство непогоды утихло, ветер пригнал их... в Тиагуанако, [где] творец решил возвысить народы и племена, жившие в том краю».

Даже в наши дни руины Тиагуанако оставляют сильное впечатление. Что же касается ранних испанских поселенцев, побывавших в этих местах вскоре после конкисты (завоевания), то для них это зрелище и впрямь было завораживающим. Так, Гарсиласко де ла Вега, побывавший здесь в середине XVI века, описывал свои впечатления так:

«Мы должны сказать кое-что и об огромных, почти невероятных строениях Тиагуанако. Там находится искусственный холм весьма высокий, возведенный на каменном фундаменте ради того, чтобы земля не сползла с него. Там есть гигантские статуи, вырезанные из камня... они весьма сильно повреждены, что указывает на их глубо-

¹ Верховный бог-творец инков. У Виракочи не было постоянного имени, что объяснялось его вездесущностью в качестве первичного бога-творца и создателя всех живых форм, смертных и бессмертных, т.е. божественных. Наиболее часто его называли Илья-Тикси-Виракоча-Пакайявацик («Древнее Основание, Повелитель, Учитель Мира»). Согласно мифу, Виракоча сотворил мир и населил его великанами (ср. исполинов, упоминаемых и в Библии (книга Бытия), и в древнегреческих мифах), но те проявили неповиновение и были уничтожены. Затем Виракоча сотворил из глины (опять библейская параллель!) новую расу людей, заселивших землю, выйдя из пещер. Но мир был погружен во тьму, и Виракоча поднял из вод озера Титикака солнце, луну и звезды. Он почитался как творец природы и распространитель знаний. (Прим. пер.)

² «Записка о невероятных обычаях инков» (исп.). (Прим. пер.)

кую древность. Есть там и стены, камни которых столь огромны, что трудно себе представить, чтобы их можно было положить на место слабыми человеческими силами, там также есть остатки странных сооружений, наиболее достопримечательными из которых являются каменные порталы (арки), вытесанные из цельной скалы. Они стоят на опорах-основаниях длиной 30 футов, шириной 15 футов и толщиной 6 футов. Мы не могли ответить на вопрос о том, как, с помощью каких инструментов и приспособлений могли быть воздвигнуты эти громадные сооружения».

Один из каменных порталов, которые упоминает де ла Вега, до сих пор высится в северо-западном углу грандиозного комплекса, известного под названием Дворец Стоячих Камней. Портал этот, помимо того, что он является замечательным произведением искусства, представляет собой сложный и очень точный каменный календарь. Весь этот громадный комплекс, как считается, служил древней астрономической обсерваторией, которая, вероятно, была сооружена для определения соотношения осей точек солнцестояний и равноденствий с осью ядра галактики. Если она действительно была построена для этого, ее астрономический характер позволяет нам весьма точно установить дату ее сооружения.

В 1920-е гг. Артур Познански, немецко-болливийский ученый, который почти пятьдесят лет занимался изучением комплекса Тиагуанако, опубликовал свой монументальный четырехтомный труд: «Тиагуанако: колыбель аборигенов Америки». Используя в своих расчетах небольшие различия в наклоне земной оси относительно эклиптики и влияние этого фактора на точку азимута восхода солнца из века в век, Познански с высокой точностью рассчитал время сооружения Тиагуанако. Угол наклона земной оси со временем понемногу меняется от минимального до максимального значения за период в полтора прецессионных цикла. Как мы уже говорили выше, Рейх высказал предположение, что изменение угла наклона вызвано вращением Земли в центре громадного потока оргона, исходящего из центра галактики. В результате этого вращательного движения, напоминающего качку корабля в океане, Рейх спрогнозировал, что диапа-

зон таких изменений угла наклона оси является весьма узким, порядка 3°. ЛаВиолетт также высказывал предположение, что эти колебания наклона и, таким образом, их связь с прецессионным движением, «геликаидальной траекторией Солнца» у Фулканелли, могут быть вызваны периодическими выбросами энергии из ядра галактики.

Познански установил, что путем определения ориентации основных сооружений относительно солнца (подобный метод сегодня считается вполне достоверным) можно определить угол наклона эклиптики во времена строительства этих сооружений. Он определил, что этот угол наклона составляет $23^{\circ} 8'48''$. Сравнивая этот угол с таблицей, разработанной в 1911 г. Международной конференцией по эфемеридам, можно определить дату, когда имел место подобный угол. Оказывается, это было примерно в 15 000 г. до н.э.! Разумеется, большинство ортодоксальных археологов считают подобную цифру невероятной и неприемлемой.

Но когда выводы Познански были проверены группой высококвалифицированных экспертов, в результате трехлетних исследований они пришли к выводу, что данные Познански весьма точны. Сооружения в Тиагуанако действительно свидетельствуют о таком угле наклона эклиптики, который имел место примерно в 15 000 г. до н.э. Однако эти выводы никак не повлияли на преобладающую археологическую парадигму, и даже в наши дни иллюстрированные путеводители по Андам сообщают, что комплекс Тиагуанако был построен некоей доинкской цивилизацией ок. 500 г. до н.э. Видимо, вопрос о том, почему обсерватория сориентирована на угол наклона, имевший место на четырнадцать с половиной тысячелетий ранее официальной даты, никого не волнует.

Тиагуанако первоначально был построен как порт на берегах озера Титикака во времена, когда озеро было по меньшей мере на 100 футов более глубоким и занимало гораздо более обширную площадь. В те времена Тиагуанако был островом, и гости, приезжающие в эти места, могут собственными глазами про-

следить изменения уровня озера и очертаний береговой линии за последние 5000 лет. Данные геологических исследований показывают, что примерно в 11-м тысячелетии до н.э. произошла некая внезапная природная катастрофа, уничтожившая город. Следы этой катастрофы до сих пор заметны в виде громадных обломков скал, переломленных ударом стихии словно спички.

Познански утверждает, что «эта катастрофа была вызвана сейсмической подвижкой, которая повлекла за собой резкий подъем вод озера Титикака», что привело к обширному наводнению. Ученый упоминает о находках костей человека, животных и рыб, найденных в аллювиальных отложениях, что свидетельствует о том, что поднявшиеся воды озера Титикака обрушились на Тиагуанако «грозной лавиной, сметающей и уничтожающей все на своем пути».

Это звучит весьма похоже на описание гибели Атлантиды у Платона. Любопытно, что это также хорошо согласуется с прогнозами ЛаВиолетта об эффектах двойной катастрофы, которая является результатом взрыва в ядре галактики. И поскольку первоначальное разрушение города было совершенно внезапным, катастрофа произошла почти за два тысячелетия до того, как люди навсегда покинули Тиагуанако. А это опять-таки согласуется с прогнозами ЛаВиолетта и сценарием взрыва в ядре галактики как в отношении датировки, так и с точки зрения долгосрочных последствий взрыва ядра.

Означает ли это, что Тиагуанако и есть погибший город Атлантиды? Возможно, ибо прямую связь этой катастрофы с описанием у Платона трудно объяснить как-либо иначе. Платон рассказывает, что в Атлантиде находилось большое число слонов — факт, прямо свидетельствующий против Крита и Фиры (Санторина) как кандидатов на роль Атлантиды. Действительно, сегодня в Южной Америке также нет слонов, но в ледниковый период, и тем более до него, они там, несомненно, были. Дело в том, что найденные останки вида *Cuvieronius* похожи на слоноподобное хоботное животное с большими бивнями. Мы видим изображения этих животных, вырезанные на большом камен-

ном портале — Вратах Солнца (*ил. 12.10*), свидетельствующие о том, что такие «слоны» во множестве водились в районе Тиагуанако. Однако эти «слоны» полностью вымерли ок. 10 000 г. до н.э.

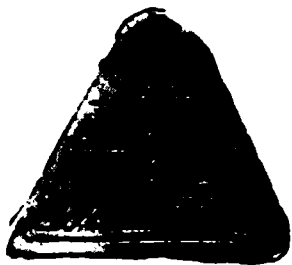

Ил. 12.10. Эта табличка, найденная неподалеку от г.Куэна в Эквадоре, гласит: «Слон, держащий на себе Землю на водах и заставляющий ее дрожать».

Этот факт сам по себе весьма впечатляющ, но Тиагуанако, даже в бытность свою островом, не слишком согласуется с описанием Атлантиды у Платона. Впрочем, возможно, что его рассказ об этом городе-острове носил чисто символический или аллегорический характер. Поль ЛаВиолетт указывает, что описание Атлантиды хорошо согласуется с субквантовой кинетической моделью первичного атома. Тем самым эта гипотеза свидетельствует, что обитатели Атлантиды обладали мифологизированным представлением о физическом строении эфира, постоянно творящего материю.

И хотя мы не можем с уверенностью утверждать, что древние культуры Южной Америки — это и есть погибшая Атлантида, мы вправе говорить, что вероятность этого весьма высока. Никакой другой кандидат на роль Атлантиды не соответствует настолько близко описанию у Платона, и высокоразвитая цивилизация, существовавшая ок. 15 000 г. до н.э., вполне может считаться претендентом на то, что это и есть Атлантида.

В надписи на Андайском Кресте зашифровано название места убежища, где собрались люди, которым удалось пережить катастрофу. Одно из предлагаемых нами прочтений этой надписи, гласящее «Пещера инков, Куско, Перу», прямо указывает на инков, преемников культуры таинственных строителей Тиагуа-

нако. Независимо от того, находилась ли Атлантида в Андах или нет, Фулканелли и надпись на кресте сообщают нам, что тайна местонахождения убежища от последней глобальной катастрофы находится именно там.

В процессе работы над этой книгой, после того как предыдущие главы были завершены, картограф Д.М. Аллен опубликовал свою книгу «Атлантида: Разгадка тайны — в Андах», которая не только поддерживает наши идеи о том, что древняя Атлантида находилась в Андах, но и указывает местонахождение самого города атлантов.

Познакомившись с нашими выводами и будучи поражен их совпадением с его собственными взглядами, Аллен отправился в Южную Америку, считая ее наиболее логичным местом погибшей Атлантиды. Он особо отмечает, что древнее индейское, еще доколумбовское название континента звучало как Атланта. Это название, как установил Аллен, связано словами *антис*, «медь» на языке кечуа¹ и *атль*, «вода» на языке нахуа. А поскольку от корня *антис* происходит и название Анд, мы вправе предполагать, что фраза в храме-усыпальнице царицы Хатшепсут — это древнеегипетское название Атлантиды.

Затем, обратившись к Платону и выполнив чертеж по приведенному у него описанию прямоугольного плато, изрезанного сетью каналов в центре острова, Аллен обнаружил, что, судя по этой карте, Атлантиде более всего соответствует район Альтиплано, простирающийся на юге Перу и севере Боливии. Затем он построил трехмерную модель рельефа этой местности и — обнаружил «прямоугольную равнину, окруженную горами».

Это и есть, по мнению Аллена, ключ к разгадке тайны. Платон описывает равнину (плато), находящуюся в центре конти-

¹ Кечуа — один из индейских языков Южной Америки. Распространен в странах Андского нагорья (Перу, Боливия, Эквадор). Есть основания считать его изолированным. В государстве инков Тауантинсуйу (XV—XVI вв.) кечуа выполнял функцию официального языка и на нем, по-видимому, существовала письменность идеографического типа. (*Прим. пер.*)

нента, неподалеку от обширного водного массива. Равнина эта была очень гладкой и ровной, ее окружали горы, высоко возносящиеся над уровнем моря, и она имела форму «прямоугольника, по большей части — сильно вытянутого». По сути дела, это весьма близкое описание Альтиплано, самого обширного горного плато в мире, на котором к тому же находятся два больших озера — Титикака и Поопо (см. ил. 12.11).

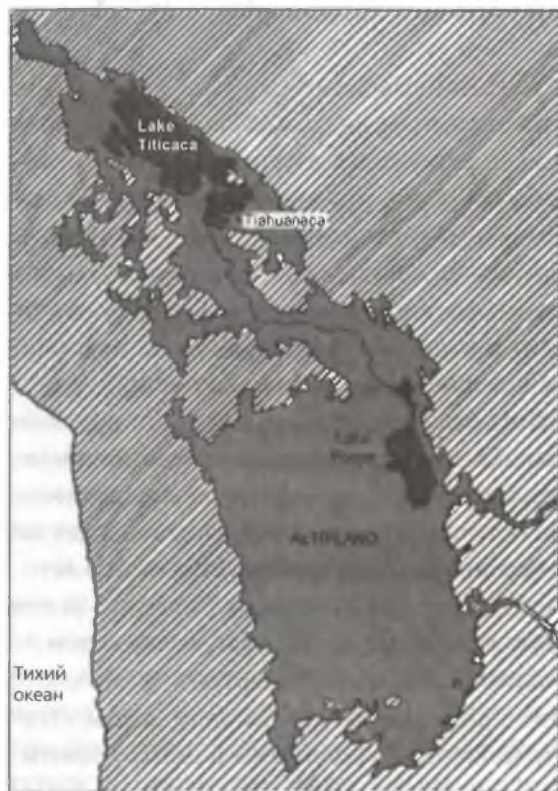

Ил. 12.11. Район вокруг Альтиплано, орошаемой равнины, которая упоминается у Платона. Указаны озеро Титикака и озеро Поопо, по всей вероятности — находящиеся на месте различных городов атлантов.

Учитывая это, Аллен обратился к рассмотрению системы каналов, описанной у Платона. У него, в частности, упоминался большой канал шириной 600 футов (190 м), идущий по всему периметру равнины и вместе с многочисленными каналами, пересекающими его, образующий громадную геодезическую структуру. «Остается только отыскать в этих местах остатки древнего канала шириной 600 футов, чтобы можно было с уверенностью говорить, что город и цивилизация Атлантиды наконец найдены», — пишет Аллен. Данные спутниковой съемки и аэрофотосъемки показывают, что следы подобных каналов действительно существуют, и летом 1995 г. Аллен отправился в Боливию на их поиски.

«Я обнаружил, — впоследствии рассказывал он нам, — остатки какого-то громадного канала; ложе канала имело ширину 120 футов, а его стенки плавно расходились вверх, причем ширина каждой из них составляла около 230 футов, что дает в сумме величину, весьма близкую к 600 футам ($120+230+230=580$), если мерить от одного края котловины до другого». Итак, местоположение древней Атлантиды, по всей вероятности, найдено.

Аллен подкрепил свои аргументы упоминанием о богатстве минеральных ресурсов и древних рудниках, что соответствует описаниям у Платона. Атланты использовали золото в качестве покрытия стен своих святилищ, что предвещает выложенные золотыми листами храмы инков, обнаруженные испанцами. Кроме того, природный сплав золота и меди — так называемый орикулум, упоминаемый у Платона, встречается в естественном виде только в районе Альтиплано. Все эти факты убедили нас, что Аллен действительно обнаружил прототип острова, о котором рассказывается в диалогах Платона.

Для большинства исследователей и искателей Атлантиды наиболее проблематичным представляется описание города атлантов. Зачем понадобились концентрические окружности, это причудливое чередование воды и суши? Это выглядит странным и необязательным. Однако гипотеза «Альтиплано — Атлантида» касается и этой проблемы. Поскольку этот район в древности



Ил. 12.12. План, показывающий, что в основании Атлантиды использовался крест Атлантиды Аллена. Город, находящийся на острове, окружают три концентрических кольца стен, которые пересекаются каналами. Древяк креста образует длинный входной канал.

был местом высокой вулканической активности, неподалеку от Альтиплано находятся многочисленные вулканические конусы, подвергшиеся сильной эрозии, в том числе и конус на северо-восточной стороне озера Поопо, размеры которого вполне соответствуют описанию у Платона. Таким образом, эти конусы и образуют те самые природные концентрические кольца, расположенные вокруг центральной вершины вулкана, которые было несложно заполнить водой с помощью канала и получить ту специфическую пространственную систему, которую Аллен назвал Крестом Атлантиды, как показано на ил. 12.12. Вполне возможно, что эта древняя цивилизация построила свою столицу в качестве модели первичного атома постоянного сотворения материи, а также Большого Креста галактических осей. Можно не сомневаться, что эти концепции сохраняли свою важность и во времена инков, и даже в наши дни — в отдаленной деревушке Мисминай, как мы увидим ниже, сохранилась христианская версия этой космической модели.

С точки зрения нашего исследования, в работе Аллена остается весьма немного нерешенных проблем. Так, он не совсем точно называет время прихода Народов Моря и относит к бронзовому веку дату взрыва вулкана Фира (ок. 1300 г. до н.э.), хотя сам же сообщает нам, что озеро Поопо разлилось в этом районе

ок. 12 000 г. до н.э. Порой трудно понять его желание передвигать во времени весьма ранние даты. Он явно не знает о существовании труда Познански и практически не упоминает о такой дисциплине, как археоастрономия. Однако при всех этих недостатках нам совершенно ясно, что Аллен приводит более чем убедительные свидетельства в пользу местонахождения и времени существования Атлантиды.

На этом этапе мы более чем уверены в том, что указанное у Фулканелли возможное место убежища представляло собой древнюю колыбель высокоразвитой глобальной цивилизации, существовавшей в доисторическую эпоху. Следуя этому сценарию, мы можем предположить, что культура атлантов пережила грозную катастрофу более чем на тысячу лет, прежде чем ее обитатели окончательно расселились по колониям, уже существовавшим по всей планете, в числе которых была и древняя цивилизация долины Нила. Виракоча инков был богоподобным героем цивилизации Атлантиды, который сумел пережить катастрофу и принес в опустошенные ею районы знания и мудрость погибшей цивилизации, возможно, включавшие умение предвидеть и определять время следующей космической катастрофы.

Пуп Земли

Лима, Перу — одно из самых засушливых мест на нашей земле. Оно находится на западном побережье Южной Америки, в северной части прибрежной пустыни, расположенной на границе Перу и Чили. Здесь иногда не выпадает ни капли дождя в течение десяти и даже двадцати лет подряд. И хотя океан находится отсюда буквально на расстоянии брошенного камня, в этой пустыне практически полностью отсутствует влажность, и жизнь здесь отличается крайней скудостью. Прямо за окраиной города, окруженного кварталами бедноты, нет ничего, кроме простирающихся на многие десятки миль сухих желтых песков, в которых невозможно встретить ни травинки, ни дерева, ни какого бы то ни было живого существа.

Когда испанцы допытывались у инков, какое место, по их мнению, наиболее подходит для города, те посоветовали им обосноваться на месте сегодняшней Лимы. На самом деле инки считали Лиму наиболее непригодным для жизни местом на земле, и поэтому их совет основать здесь поселение захватчиков был своего рода мезьей испанцам. Сегодняшняя Лима — это столица, раскинувшаяся на многие мили во всех направлениях от центра. Лишь Тихий океан препятствует ее дальнейшему продвижению на Запад. Однако береговая линия не вполне надежно сдерживает расползание современной цивилизации; прибрежные пляжи буквально завалены горами всевозможного мусора, день за днем смываемого приливными волнами прямо в голубые воды самого большого океана в мире.

Лима — единственный по-настоящему крупный город в Перу. Прямо за городской чертой простирается дикая, необжитая, пустынная территория. Что касается тайн и загадок, то на этой земле в них нет недостатка. Это и погибшие города, и скрытые подземные ходы, и гигантские руины, и остатки древних сооружений. На территории Перу проходят четыре экологические зоны, являющие собой резкий контраст между жаркой засушливой пустыней и самыми влажными тропическими лесами на земле. Не стоит и говорить, что здесь есть бесчисленное множество мест, где можно скрыться и навечно исчезнуть.

Часовой перелет из раскаленной и душной Лимы в прохладные горные районы в окрестностях Куско приносит долгожданное облегчение. Слово «Куско» на языке инков означало «пуп мира» или, возможно, центр галактики. Достаточно только задуматься о сходстве извивающихся, похожих на змею хребтов Анд и очертаний Млечного Пути, чтобы понять, что Куско действительно кажется центром Вселенной.

Анды — горы высокие; местами они возносятся на высоту свыше 20 000 футов (6200 м). Их острые утесы, свидетельствующие о молодом — по геологическим меркам — возрасте гор, словно притягивают к себе облака и влажные тучи из глубин джунглей Амазонии, простирающейся далеко на востоке отсю-

да. Эти облака приносят с собой обильные дожди, благодаря которым земли в Андах остаются плодородными и изобилуют растительностью. В Куско, являющем собой полную противоположность Лиме, всегда дует прохладный ветерок, овевающий зеленые кроны деревьев и плодородные долины, жители здесь также выглядят более довольными жизнью. Кечуа — народ гордый, отличающийся приятной наружностью, их широкие скулы и честные глаза напомнили нам облик басков — народа, издревле живущего на границе Испании и Франции.

Инки управляли своей империей в течение 150 лет, прежде чем в этих краях появились испанские конкистадоры. Около 1400 г. н.э. группа знати и вождей кечуа сумела объединить воинствующие кланы, собравшиеся со всех концов распавшейся древней империи Вари-Тиаванку, которая более тысячи лет безраздельно властвовала на Андском нагорье. Они сумели добиться этого, вернувшись на путь Виракочи и создав блестящий синтез андской цивилизации, которая как бы повернула вспять, к культуре Тиагуанако и доисторических атлантов.

Материальные памятники великой империи инков — их дороги и мосты, храмы, города, крепости и ирригационные каналы — сегодня можно увидеть буквально повсюду на территории Перу и Боливии. У современного туриста невольно возникает впечатление, что в давние времена на Андском нагорье произошло нечто очень важное, но с тех пор более не было ничего сколько-нибудь значительного.

Поистине трудно объяснить причины внезапного расцвета цивилизации инков. Идея империи созревала достаточно долго, и ее время наконец настало. Несколько периодов непрерывных войн волей-неволей подготовили жителей Андского нагорья к политическому решению конфликтов, но наше внимание более привлекает культурное кипение той эпохи. Виракоча учил, что цивилизация должна быть зримым образом истока всего сущего. Слово *инка* на языке кечуа означает «архетип», или «первообраз». Весь мир становился «инка», или адекватным отражением первозданной модели, когда его основные оси и нити как

бы пересекались, образуя крест во всеобъединяющей центральной точке. Подобная схема у большинства туземных культур Америки служила визуальным отображением естественной гармонии и порядка Вселенной.

В высокогорьях Анд наиболее ярким и впечатляющим образом на ночном небе является Млечный Путь. Он, словно арка, возносится над головами, подобно великой звездной реке, объемлющей собой небесную сферу. Для кечуа, этих потомков инков, Млечный Путь был просто Майу, «река», несущая свои воды из космического океана, на котором плавает небесная сфера, и возвращающая их обратно на землю в виде дождя. Однако движение по небу реки Млечного Пути на протяжении 24 часов (суток) образует как бы две линии, которые пересекаются в зените и делят небо на четыре четверти — квадранта. В одном зените галактика простирается вдоль диагонали «северо-запад — юго-восток». А двенадцать часов спустя, в другом зените, галактика простирается вдоль другой оси — «северо-восток — юго-запад».

Точка пересечения двух осей зенитов получила название Крус Кальварио, то есть Голгофский Крест. Этот Крест был устроен на местности в небольшой общине народности мисминай. Эта особая группа потомков инков была исследована в 1970-е гг. антропологом Гэри Артоном, который установил, что древняя космология инков, восходящая, возможно, еще ко временам Виракочи, сохранила свои отдельные черты в активно христианизированной картине мира, сложившейся в местной общине народности мисминай. Это сочетание древней космологии и христианской символики привело к тому, что приводимое Артоном описание пространственной организации ландшафта у народности мисминай читается как живой комментарий к Андайскому Кресту.

Большой галактический крест, или Кальварио (Голгофа), имеет на земле условное отображение в виде двух главных дорог в этом регионе, одна из которых ведет с северо-востока на юго-запад, а другая — с юго-востока на северо-запад. Дороги пе-

ресекаются в центре селения (см. ил. 12.13). В точке их пересечения высится небольшая капелла, Крусеро, то есть Крест, имеющая в плане форму креста и служащая земным отображением галактического Кальварио — точки, в которой сходятся незримые оси. Местная река, Вилканота, протекает практически параллельно «среднему пути», то есть оси «северо-запад — юго-восток», которая является отображением «дневной» диагонали галактики на местной точке зенита. Другая дорога, являющая собой условное отображение «ночной» диагонали галакти-

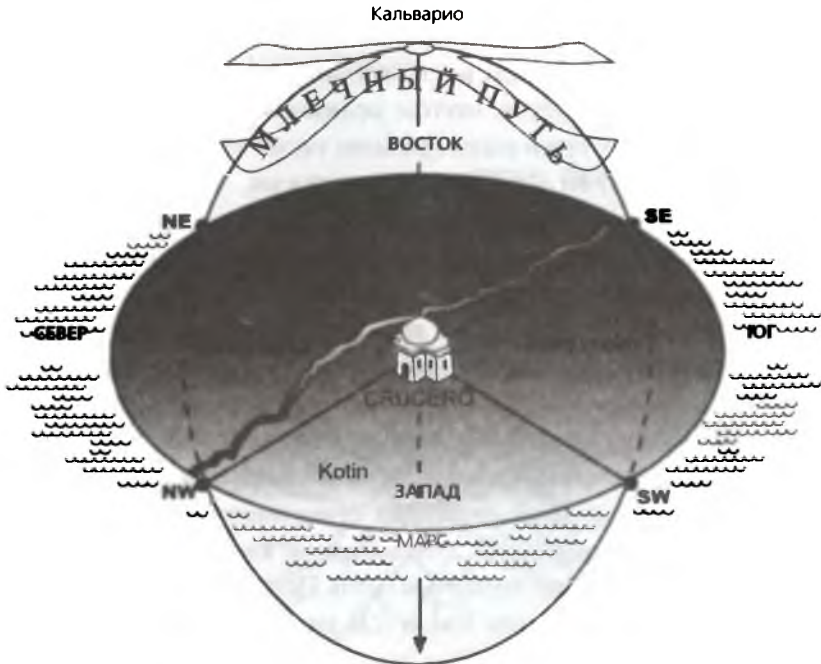

Картина мира народности мисминой

Ил. 12.13. Картина мира народности мисминой: жизнь в пределах сакрального пространства. Крест, в центре которого стоит часовня, или Крусеро, служит зеркальным отражением центра галактики на небе — Кальварио. (Из книги Джеффри Корнелиуса и Поля Деверо «Тайный язык звезд и планет».)



Ил. 12.14.
Тауантинсуйу,
по-инкски
«Соединение
четырёх сторон
света» в Куско,
считавшемся пупом
мира.

ки, считается отражением восхождения, или вертикального пути, и потому именуется «путем великого раздела». Каналы и другие водные артерии в этом районе также образуют крестообразные пересечения, параллельные дорогам.

Древние жители Анд организовали такую систему ландшафта на основе своих наблюдений за Млечным Путем, который как бы делит небо и горизонт по четырем сторонам света. Эта базовая схема пространства и времени, нашедшая свое выражение в кресте — пересечении осей «северо-восток — юго-запад» и «северо-запад — юго-восток», более чем что-либо иное свидетельствует об исключительной важности галактики, или великого Майу, в мифологии древних народов, населявших Анды.

Инки называли свою империю Тауантинсуйу, или «Соединение четырех сторон света». Это название как бы отражало первичное расположение небесных осей. Центром же этого креста был древний Куско — пуп Земли (см. ил. 12.14).

Если Куско считался пупом Земли, то Коринканча, или большой Храм Солнца, служил своего рода пупом Куско. Возведенный у слияния двух рек в Куско, Коринканча представлял собой центр грандиозного церемониального календаря, в основе которого лежали исчисления лунного года продолжительностью 328 дней ($12 \times 27,33 = 327,96$). Эта ключевая композиция была основана на точном знании места точки восхода солнца в день

зимнего солнцестояния. Сапа Инка, великий всечеловек, или царь инков, как считалось, восседал в нише, выложенной золотом и украшенной драгоценными камнями. И когда восходящее солнце в день солнцестояния бросало пучок своих лучей в эту нишу, Инка весь как бы купался в сияющей золотой ауре, которая воистину делала его «Сыном Солнца».

Таким образом, в Куско, вдоль осей, показанных на ил. 12.15, небеса питали своим сиянием Землю в лице Великого Инки — всечеловека и всецаря. Он был центром той оси, вокруг которой вращались космические круги времени и пространства. Говоря в терминах западной науки, Инка более всего уподоблялся фараону Египта, почитавшемуся сыном Солнца, и, более того, — Адаму Кадмону, Христу и Царю Грааля.

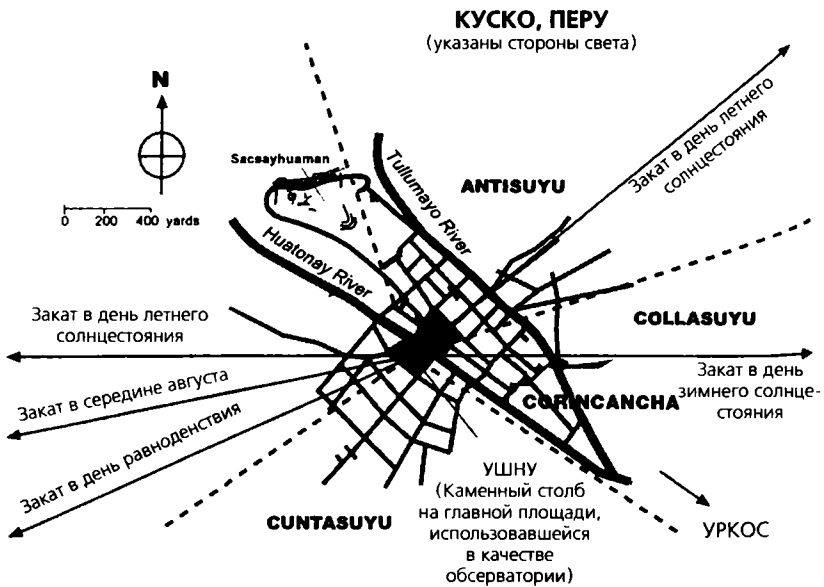

Ил. 12.15. Карта древнего Куско с указанием местоположения Коринканча и основных осей города. Указаны также традиционные названия четырех сторон света.

Все эти мистические соответствия становятся еще более интригующими, если вспомнить, что Анды служили естественным отображением Млечного Пути и считались центром галактики. Таким образом, крест, образуемый скрещением осей четырех сторон света, служил как бы отражением четырех проекций Древа Жизни на небесной сфере. Сапа Инка, верховный всечеловек в образе Царя, выглядит здесь как Адам Кадмон, космический всечеловек каббалистов, возникающий на пересечении этих Древ. Адам Кадмон, плод целой серии медитативных и магических опытов, развился на основе идеи Древа Жизни, простирающегося на весь мир, и потому рассматривался как своего рода модель универсального разума, пронизывающего Вселенную. Тот факт, что Виракоча сам по себе мог быть секретным творением астроалхимии в том ее образе, который был утрачен на Западе после упадка египетской цивилизации, не означает полную гибель этого течения, утверждающего, по крайней мере — теоретически, что Разум присутствует всюду во Вселенной.

Религия звезд, существовавшая в Египте в эпоху ранних династий, как гласят тексты пирамид, может рассматриваться как своего рода практическое применение этой космологической философии, и, как мы сможем убедиться, ориентация пирамид в Гизе также отражает это четырехчастное деление неба галактической рекой.

Пещеры инков и крест в Уркосе

Когда Писарро в 1526 г. впервые познакомился с инками, перехватив в западной части Атлантики странное судно, нагруженное золотыми и серебряными изделиями, предназначенными для заморской торговли, трон империи Тауантинсуйу занимал Вайна Капак, одиннадцатый Великий Инка со времен объединения четырех сторон света. Он был коронован в 1493 г. — том самом году, когда папа-коррупционер Александр VI¹ поделил Но-

¹ Папа Александр VI (Родриго де Борджа) занимал римскую кафедру в 1492—1503 гг. (*Прим. пер.*)

вый свет между королями Испании и Португалии. Долгое и великолепное правление этого Инки являло собой один из самых ярких примеров игнорирования хода истории. Когда до него дошли слухи о появлении агрессивных пришельцев на границах его империи, Инка находился в Кито, укрепляя свои завоевания территорией нынешнего Эквадора и обдумывая план вторжения на земли нынешней Колумбии. И в этот момент на инков обрушилось тайное оружие испанцев.

Страшная эпидемия, опустошившая Мексику и Центральную Америку, проникла в Колумбию либо на кораблях Писарро, либо сухопутным путем и привела к гибели почти 20 млн. жителей великой империи инков. Другими словами, вымерла почти половина населения империи, включая и самого Великого Инку. Пачакути Йамки, знатный инка, писавший примерно век спустя, так описывал видение Великого Инки: «И когда он обернулся к морю, там его взору предстал, как бы окружая его, миллион человек... живых душ... [тех]... кому предстояло умереть от морового поветрия». Вскоре после этого в Кито пришел слух о прибытии испанцев, и придворные Великого Инки начали один за другим умирать. А через несколько дней умерли и сам Вайна Капак, и его сын, и наследник.

Если бы не эта страшная эпидемия чумы, конкистадорам Писарро пришлось бы столкнуться с единым и грозным соперником, во главе которого стоял волевой, закаленный в битвах правитель. Маловероятно, что для Инки представили бы серьезную проблему каких-то две сотни воинов, пусть даже вооруженных мушкетами, если вспомнить, что им противостояла бы вся мощь империи инков, собранная в Эквадоре. Но самый Великий Инка был уже далеко от эпицентра событий, и произошла катастрофа. После чумы в довершение всех бед между двумя выжившими сыновьями Великого Инки вспыхнула вражда: Вашкар, державший под контролем Куско, и Атавальпа, удерживавший в своих руках север, затеяли смертельную схватку в борьбе за право наследования, а испанцы тем временем проникали все глубже в долины Перу и строили укрепленные поселения.

Наконец, захватив трон отца, Атавалльпа осмотрел одно из таких поселений испанцев и решил, что они не представляют для него серьезной угрозы. В прежние времена империи инков это, возможно, действительно было так. Но Атавалльпа неосмотрительно решил вступить в переговоры с «варварами» и был захвачен ими в плен, после чего испанцы потребовали за него огромный выкуп. Увидев груды золота, предложенные за освобождение Инки, испанцы вероломно убили его, подстроили мятеж во дворце и двинулись маршем на Куско, действуя от имени сына Атавалльпы, Манку. Испанские захватчики умело играли на расприях между племенами, что привело к гражданской войне, которая вместе с болезнями привела к сокращению численности армии инков. В 1533 г. они держали под контролем Куско. Поставленный ими марионеточный правитель Манку в 1536 г. поднял восстание, но было уже слишком поздно. Резко сократившемуся населению и дезорганизованному войску инков противостояло уже слишком много испанских солдат и пушек, и итог столкновения обернулся катастрофой для империи инков.

Манку с остатками сил отступил к Мачу-Пикчу, находящемуся далеко в Андах, и создал свое собственное, новое государство инков, которое просуществовало еще целых два века. Интересно, что Торреон, громадный и давно лишившийся крыш храмовый комплекс в Мачу-Пикчу, сохранил традиционную ориентацию по оси «северо-запад — юго-восток», так что, когда в окне с одной стороны храма можно наблюдать восход созвездия Плеяды, в окне противоположной стороны видны лучи заходящего созвездия Скорпиона. Даже в годину тяжелейших бед инки свято хранили веру в особую важность влияния оси галактики.

Инки добывали золото, которого так страстно жаждал Писарро. Они использовали желтый металл для своих церемониальных украшений и, выковывая из него большие пластины и листы, покрывали ими стены дворцов и громадных культово-религиозных центров. Наиболее знаменитым из них по праву считается уже упоминавшийся Коринканча в Куско. Правда, первоначальный храм давно исчез, и прямо на мощных древних фун-

даментах инков был воздвигнут католический собор. По сути, большая часть строений в г. Куско покоится на фундаментах, возраст которых насчитывает много веков. Инки, не пользовавшиеся никаким строительным раствором, возвели громадные каменные сооружения, с успехом выдержавшие проверку временем.

Собор Санто-Доминго в Куско — сооружение темное и мрачное. Сегодня нам остается лишь рисовать в воображении, как мог выглядеть величественный Коринканча, уступивший место хмурой громаде собора. Помимо золотых пластин на стенах, в исторических источниках упоминается огромный круглый предмет из чистого золота, именуемый «Диск Солнца», который находился в центре храма. Считается, что этот диск символизировал «центральное» солнце космического пространства. Его толщина составляла много дюймов, и он был сплошь усыпан драгоценными камнями. Видевшие его говорили, что, когда диск отражал солнечный свет, он буквально преображался. Инки верили, что свет, падавший на диск, становился настолько чистым, что все находившиеся в храме и особенно сам Великий Инка, восседавший на золотом троне, претерпевали физическое преображение.

Первоначальный храм инков имел гораздо большие размеры, чем сооружение, высящееся ныне на его месте. Храм Солнца был соединен с Храмом Луны и комплексом Саксайхуаман целой системой подземных ходов и туннелей. После захвата столицы до Писарро благодаря уцелевшим инкам дошли слухи о том, что под Андами существует громадная разветвленная система подземных туннелей. Писарро не раз слышал от индейцев, что эти туннели были заполнены золотом и драгоценными камнями, которые сумела спрятать царица, супруга Атавалльпы. Более того, царице инков удалось замуровать все входы в тайные туннели и надежно скрыть их от испанцев.

Къеза де Леон в своей «Хронике Перу», написанной в 1555 г., говорит: «Если бы испанцы, войдя в Куско, не совершили столько обманных поступков и не сразу проявили свою жестокость,

подвергнув казни Атавалльпу, я не берусь даже судить, сколько огромных кораблей потребовалось бы для вывоза в старую Испанию всех этих сокровищ, которые теперь потеряны для нас в недрах земли и навеки останутся там, ибо те, кто спрятал их там, давно умерли». Возможно, самым удивительным в исследовании истории Перу является то, что испанцы вообще записали хоть какие-то сведения. Писарро и его банда головорезов были умелыми мастерами геноцида, резни и коварства. В итоге голоса инков навсегда смолкли, а их древние тайны ушли в прошлое под блеск мечей испанской конницы и залпы испанских пушек. Однако остались слухи о тайных туннелях, подогреваемые легендами об исчезнувшем золоте инков и даже самом Диске Солнца, который покоится где-то в пещере в Андах, ожидая, пока его найдут.

Карта древнего города Куско своими очертаниями напоминает пуму — небольшого горного льва, обитающего в Южной Америке (*см. ил. 12.15*). Это сходство стало еще более заметным после перестройки города, проведенной императором Пачакути около 1440 г. Основная часть зданий старого города находится как бы внутри очертаний туловища животного, а мордой и даже носом пумы являются части храмового комплекса Саксайхуаман, возвышающегося над городом. То, что уцелело в наши дни от некогда гигантских построек Саксайхуамана, донесло до нас лишь крохотную часть истории этих величественных монументов и неведомого народа, воздвигнувшего их. В эпоху своего расцвета, в зените великолепия комплекс Саксайхуаман имел поистине грандиозные размеры. В нем высились три огромные башни, а в лабиринте его построек нашлось бы место для пяти тысяч человек. Трудно представить, что кто-то мог осуществить реконструкцию его центральной части, возведенной у истока священной реки, которая несла в город свои воды по каналам и туннелям, обложенным каменными плитами. Среди руин комплекса до сих пор видны несколько входов в подземные каналы. Однако на глубине двадцати-тридцати футов (6—9 м) они давно наглухо замурованы.

В своей книге «Дороги в джунглях и руины инков» Уильям Монтгомери Мак-Говерн пишет о Саксайхуамане: «Неподалеку от этой крепости [Саксайхуамана. — *Прим. авт.*] находится несколько странных пещер, уходящих глубоко под землю. Это алтари богов Глубин, высеченные прямо в толще скал, и множество костей, разбросанных вокруг них, напоминает о жертвоприношениях, некогда совершавшихся здесь».

На скальных утесах над Саксайхуаманом в одной из самых высоких гор в окрестностях Куско действительно есть пещеры, как о том свидетельствует надпись на Андайском Кресте. И хотя это естественные пещеры, не вызывает сомнений, что в древности люди значительно углубили и расширили внутреннее пространство этих пещер. О пещерах известно немного, в частности — то, что кечуа на протяжении многих веков использовали их для проведения древних ритуалов. Как мы уже сказали, никто не знает, кто расширил и углубил эти пещеры. И никто пока что не удосужился провести в них археологические исследования. А пещеры эти вполне могли быть убежищем во время некоей катастрофы, случившейся в древности.

Территория вокруг пещеры столь же интересна, как и сами пещеры. Неподалеку от них находятся руины небольшого городка. Это поселение, восходящее к незапамятной древности, украшено изваяниями, не оставляющими никаких сомнений в том, что здесь некогда был церемониальный или духовный центр. Здесь сохранились древние улицы и фундаменты древних построек. До сих пор видны остатки водопроводных труб и стоков, сделанные из глины.

Не столь заметны многочисленные рельефные изображения животных, высеченные на скалах. Несмотря на сильную эрозию, до сих пор хорошо просматриваются контуры змей, пум и обезьян. Эти резные рельефы и изваяния настолько древние, что многие детали давно уничтожены ветровой эрозией и дождями. Увы, до нас дошли лишь едва различимые следы некогда величественного селения.

Андайский Крест, находящийся на расстоянии более трех

тысяч миль и по другую сторону океана, явно указывает на пещеры в Куско в Перу. После того как мы побывали в этих местах и опросили местных жителей из народа кечуа, это сказочное и давно забытое место приобрело для нас еще больший интерес. Право, было бы удивительно, если бы эти пещеры не служили домом или убежищем для людей, которые укрылись в них, чтобы пережить некую великую катастрофу. Быть может, это те самые люди, которые проложили гигантскую систему туннелей, расположенную, как полагают ученые, под Андами?

Ясно одно: пещеры в окрестностях Куско, о которых говорится в надписи на Андайском Кресте, реально существуют. Столь же очевидно и не вызывает сомнений, что эти пещеры считались священными у позднейших потомков народа инков. Об этом говорят большие натеки растопленного воска от церемониальных свечей, которые встречаются в пещерах буквально на каждом шагу. Наш проводник, один из местных кечуа, рассказал нам, что в этих пещерах до сих пор проводятся по ночам многочисленные таинственные церемонии. Он также признался, что хотя эти пещеры практически неизвестны иностранным туристам, местные жители, индейцы кечуа, прекрасно знают о них. Многие из индейцев местных племен хотя бы однажды в год совершают паломничества в эти пещеры.

В Саксайхуамане до сих пор каждый год вечером накануне 23 июня, дня зимнего¹ солнцестояния, проводится так называемый Инти Райми, или Праздник Солнца. Праздник этот, до середины 1940-х гг. бывший весьма скромным событием, в наши дни превратился в трехдневный фольклорный фестиваль, во время которого участник, выполняющий роль Великого Инки, в сопровождении красочной процессии следует с площади собора, на месте которого некогда находились святилище Коринканча и Храм Солнца, в Саксайхуаман, к его таинственным пещерам и подземному источнику воды.

На вопрос о том, почему же эти пещеры имеют столь важное

¹ Перу находится в Южном полушарии, и поэтому зимнее солнцестояние там бывает в конце июня. (*Прим. пер.*)

значение для кечуа, наш проводник пожал плечами и отвечал: «Белые люди не заботятся о земле так, как это делаем мы. Выращивая посе́вы, мы всегда обращаемся с просьбой о помощи к земле-матери. А эти пещеры находятся внутри нашей Великой Матери. Они ближе к ее душе. Поэтому мы и приходим сюда, чтобы поговорить с матерью и попросить ее о помощи».

Открытие этих пещер позволило ответить на целый ряд вопросов. Пещеры эти очень древние и, однако, до сих пор сохраняют важное значение для местных жителей. Они расположены в старом Куско, то есть в «голове» пумы, просматривающейся в очертаниях Куско. Исток священной реки и церемониальный комплекс расположены у самого «носа» пумы, как если бы животное всем своим телом указывало на них. Итак, эта местность говорит в пользу версии Меврила о символе «кот-человек-дыхание», который он приписывает названию г. Катманду в Непале. И действительно, очертания Катманду весьма близки к плану Куско с высоты птичьего полета.

Теперь нам осталось выяснить, о чем же сообщает еще один ключ на Андайском Кресте. И другой вариант прочтения надписи на нем, и доктор дель Прадо указывают на необычный крест в Уркосе, находящийся примерно в двадцати милях к юго-востоку от Куско (*ил. 12.б*). С этим вторым крестом связана значительная часть тайны.

Уркос — небольшой, задавленный бедностью городок примерно в шестнадцать милях к юго-востоку от Куско, запечатлен в истории лишь тем, что сыграл важную роль в восстании инков под предводительством Манку. Каждое воскресенье местные крестьяне спускаются по крутым ступеням на склоне горы, принося с собой заплечные мешки со свежими фруктами, овощами, зеленью и листьями коки, чтобы продать все это на импровизированном рынке. Неподалеку от городка раскинулось живописное озеро. Крест в Уркосе находится у устья этого водоема, издавна называемого озеро Уркос.

Никто не знает, кто и когда воздвиг крест в Уркосе. Крест установлен на вершине груды каменных глыб высотой 15 футов

(4,5 м). Чтобы подняться к подножию креста, необходимо вскарабкаться по склонам этой груды. Надо заметить, что крест, венчающий этот каменный курган, не оригинал, а всего лишь копия.

Да, в едва ли не в самый кульминационный момент нашего исследования мы обнаружили, что подлинный крест в Уркосе исчез. Единственное, что от него осталось, — это основание, на котором был закреплен новый крест. Основание древнего креста подверглось сильной эрозии, и возраст его, по всей видимости, составляет много веков. Что касается нового креста, то он установлен совсем недавно, не более полувека назад, и не имеет никаких украшений. Никто не смог нам ответить, каким образом был снесен древний крест или кто похитил его.

Местные жители уверяют, что крест стоял здесь всегда. Они утверждают, что символ креста имеет крайне важное значение в их культуре. И действительно, кресты, как мы могли убедиться на карте «Соединение четырех сторон света», были ключевой пространственной концепцией в традиционной культуре инков. Кроме того, Уркос расположен на оси «юго-восток — северо-запад», то есть оси, связывающей центр галактики с ее границей. Что символически просматривается по линии прямой видимости от древнего каменного столба, высящегося на главной площади в Куско, в направлении яркой звезды Альфа Крусис в созвездии Южный Крест.

За исключением этих поразительных деталей, вся остальная информация о кресте в Уркосе — если таковая действительно существовала — полностью отсутствует. Тем не менее само положение этого креста и его ориентация являются для нас весьма ценным ключом. Так называемый *ушну*, каменный столб на главной площади Куско, указывает точку схождения солярных линий солнцестояния и равноденствия наряду с реконструированной визуальной линией, идущей от реки Хуатанай в направлении звезды Альфы Крусиса. На той же визуальной линии расположены «врата» долины в Румиколле и сам крест в Уркосе, что свидетельствует о том, что этот крест неким образом был связан



Ил. 12.16. Крест в Уркосе, Перу, возведенный на древнем фундаменте
(Фото Джея Вайднера.)

с созвездием Южного Креста — созвездием, которое инки, по всей видимости, считали столь же поразительным, как и видимое движение Солнца по небу.

Как мы помним, одно из прочтений надписи на Андайском Кресте сводится к фразе «Радуйся, X (крест) в Уркосе». Фулканелли исподволь, через длинный ряд каламбуров и анаграмм на «зеленом языке», подводит нас к осознанию важности этого. Если допустить, что Уркос действительно одна из таких точек и его

расположение не случайно и даже весьма важно, ибо более чем какая-либо надпись способно прояснить суть дела, придется признать, что здесь перед нами возникает другая тайна. Каким образом созвездие, которое полностью проигнорировали древние греки и которое совершенно не просматривается с территории Северной Европы, может служить ключом к местонахождению убежища?

Любопытно, что древние греки считали четыре звезды созвездия Южный Крест частью созвездия Центавра, расположенного чуть выше его. Созвездие это, состоящее из четырех ярких звезд, в которых угадывается крест, расположено на Млечном Пути; его вертикальная ось, проходящая через Альфу Крусиса, указывает на Южный небесный полюс. Горизонтальная же его ось указывает на центр галактики в точке раздела между созвездиями Скорпиона и Стрельца, что делает Южный крест превосходным звездным маркером (указателем) местоположения космического Большого Креста и Куба Пространства.

Способность наблюдать Южный Крест и проводить успешные расчеты, основанные на его местоположении, неизбежно привела древних к осознанию важности прецессии и галактической ориентации, являющейся ее результатом. В связи с движением точки прецессии относительно небесных полюсов созвездия восходят и заходят на небе в одних и тех же местах на протяжении огромных периодов времени. Это наиболее наглядно можно видеть на созвездии Ориона, которое расположено на небесном экваторе, что делает его превосходным «маркером» самого смещения точки прецессии. Как и Орион, смещение точки прецессии вызывает эффект видимого восхода и захода Южного Креста на небе, как это показано на ил. 12.17. На протяжении примерно одной восьмой большого цикла прецессии, что составляет приблизительно три тысячи лет, Южный Крест можно наблюдать на широтах выше 30° северной широты. К примеру, в Древнем Египте в эпоху Нового Царства Южный Крест можно было наблюдать значительно севернее — на широте Иерусалима.

Ил. 12.17. Южный Крест в Южном полушарии никогда не опускается ниже линии горизонта, хотя его сосед, гамма Центавра, опускается ниже нее, показывая, что Южный Крест вращается вокруг полюса этого полушария.

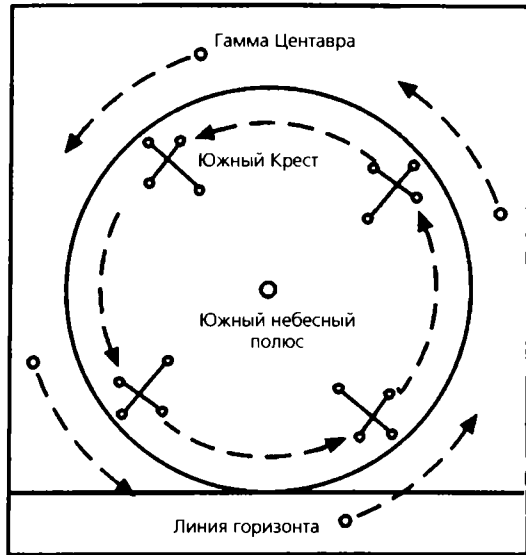

На широте Луксора Южный Крест, прообраз любопытных крестов-анков, образованных из роз, высеченных на плитах, хранящихся в Коптском музее, можно наблюдать высоко в южной части неба в день зимнего солнцестояния. Как только первые лучи восходящего солнца проникали во внутреннее святилище храма в Карнаке, на южной стороне горизонта можно было увидеть тонкие очертания Южного Креста, поскольку Млечный Путь, это великая небесная река, почти полностью совпадал с течением реки земной — Нила. Подобно тому как ориентация центра в Коринканче соединяла на линии прямой видимости Южный Крест и точку восхода в день зимнего солнцестояния, такая же ориентация имела место и в храме Амона в Карнаке (см. ил. 12.18). Но, в отличие от комплекса Коринканча, расположенного в Южном полушарии, наблюдатели, находившиеся в Карнаке, со временем стали замечать, что небесный анк все больше и больше соскальзывает с небесной сферы, до тех пор, пока вскоре после того как Древний Египет прекратил существование, Южный Крест окончательно не опустился ниже линии горизонта.

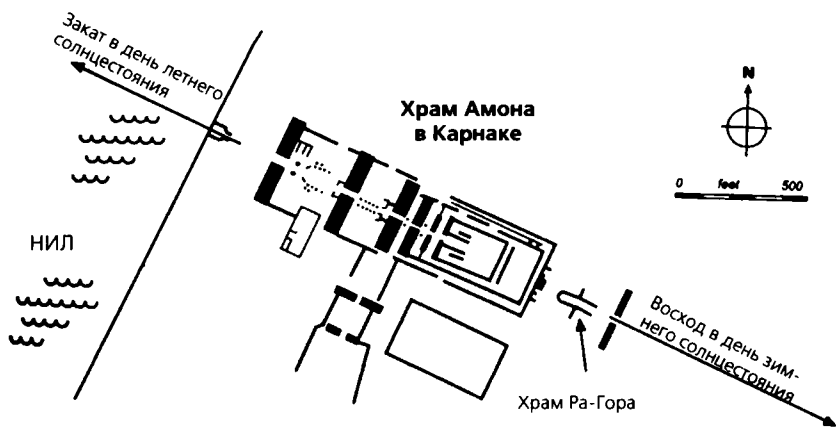

Ил. 12.18. Ориентация оси точек солнцестояния в храме Амона в Карнаке. Очевидно совмещение оси точек солнцестояния и оси точек восхождения Южного Креста ок. 1600 г. до н.э.

Из Иерусалима это небесное явление можно было наблюдать на всем протяжении зимы 2 г. н.э. Вполне возможно, что это явление и явилось источником мифов об «Иисусе», с их причудливой смесью алхимии и эсхатологии. «Опускание» Креста к земле, место, где Южный Крест как бы соприкасается с линией горизонта, легко можно отождествить с «местом рождения» некоего мессии. В I в. н.э. Южный Крест все еще можно было наблюдать из Каира и Луксора, и поэтому его появление вместе с яркой звездой наверху легко могло быть интерпретировано как «розовый анк», связующий в один могущественный символ древнюю мистериальную традицию и новую фигуру Мессии.

Действительно, ключевая информация, скрытая в древних звездных картах, сохраненных арабскими учеными в Каире и с таким громадным интересом изучавшихся папой-алхимиком Сильвестром II, фактически могла сводиться к знанию о существовании Южного Креста, по форме напоминающего розовый анк, и способности использовать это созвездие для точного определения ориентации осей галактического Большого Креста.

Средневековый итальянский поэт Данте в своем «Чистилище» упоминает о Южном Кресте — созвездии, более недоступном для очей жителей севера и оставившем жителей Северного полушария «бесславыми вдовцами». Возвращение этих знаний и наблюдений из забвения исследователями и астрономами XV и XVI вв. и, не исключено, заимствование определенных знаний из источников инков вызвало подлинный расцвет интереса к эзотерике в Европе. Первое, что приходит на ум в этой связи, — появление пророческих «Центурий» Нострадамуса и возникновение розенкрейцеров.

Наконец, существование обоих крестов, Андайского и Уркосского, указывает на метафизическое место убежища, хотя вполне возможно, что древние пещеры в окрестностях Куско действительно помогли людям пережить прежнюю катастрофу. Даже шаманы народа кечуа согласны, что в глубокой древности имело место некое грандиозное событие.

Альберто Вильольдо на протяжении более 20 лет изучал практику шаманизма у кечуа. Он установил, что традиционные практики шаманов Перу заключают в себе поразительную информацию. По-видимому, конечной целью шаманской мудрости является достижение состояния просветления тела и превращения его в свет. Те же самые шаманы, а также шаманы в других концах света, с которыми Вильольдо общался во время своего кругосветного путешествия в 1996 г., уверены, что мир воистину приближается к гибели. Более того, шаманы поведали Вильольдо, что наша планета в самом ближайшем будущем преобразится так, как мы этого и представить не можем. При этом шаманы упоминали о периоде с 2002 по 2012 г., называя это время «Пачакуки», то есть период, когда все преобразится и реальность изменится самым радикальным образом.

Вильольдо также говорит о возможном разделении человечества на знакомый нам вид *Homo sapiens* и зарождающийся в его недрах новый вид — *Homo luminous* (человек светящийся). Возможно, путь к апокалипсису и путь к духовному освобождению — это одна и та же дорога, по которой предстоит пройти

человечеству. Перуанские шаманы обладают теми же знаниями, которые зашифрованы в надписи на Андайском Кресте, в символике готических соборов Европы и храма в Карнаке, — знаниями, составляющими самую суть алхимии.

Вполне возможно, что путь к исчезновению — это в то же время и путь к достижению состояния просветления. Когда вид начинает на коллективном уровне осознавать, что он умирает, в нем включается некий внутренний механизм, возможно, являющий собой точную копию (кальку) ДНК, и начинает создавать существа следующего уровня бытия — то есть новый вид. И алхимия, и многочисленные тайны эзотерической философии — это лишь некоторые из множества путей, ведущих к появлению *Homo luminous*.

Алхимия — это не что иное, как наука о развитии нашего вида. Мы можем увидеть следы этого в самом факте существования древней цивилизации в Андах, от Тиагуанако до Куско инков, но, к сожалению, мы не располагаем никакими письменными источниками и литературой, которые позволили бы нам вписать эти небесные представления в конкретный культурный контекст. Для этого нам придется обратиться к Древнему Египту и его священной науке бессмертия.

ВЕЛИКАЯ ТАЙНА:
ПРОСВЕЩЕННЫЕ МАСТЕРА,
АПОКАЛИПСИЧЕСКИЕ
УБЕЖИЩА И МИФИЧЕСКОЕ
ВРЕМЯ

*«Я познал, что богиня Исида — мать всего сущего...
и что одна она может даровать Откровение и По-
священие».*

«Тайна соборов»

ОТ АТЛАНТИДЫ ДО ШАМБАЛЫ



Крест и миф о времени

Промозглым весенним утром, стоя прямо напротив Креста в гуще толпы — в Андае как раз был базарный день — и начиная свои поиски, мы не имели ни малейшего представления о тех странных путях, по которым нам придется пройти. Мы начали с целого ряда тайн — тайны Фулканелли, тайны соборов, тайны алхимии и ее связей с хилиазмом и эсхатологией, тайны Андайского Креста и запечатленной на нем вести о приближающейся катастрофе — и чем ближе мы подходили к разгадке каждой из этих тайн, тем величественнее вырисовывалась картина некоей всеобъемлющей, универсальной тайны.

Краеугольным камнем этой великой тайны является Андайский Крест — этот подлинный монумент конца времен. Разгадав секреты этого простого, не слишком изысканного и мрачного монумента, Фулканелли сумел понять запечатленное на нем предостережение о том, что наше полушарие вскоре будет подвергнуто испытанию огнем, а также весть надежды — надежды на то, что место убежища от катастрофы реально существует. Проведенная нами дешифровка символов и текстов на Кресте показывает, что монумент реально указывает на механизм двойной катастрофы, а также демонстрирует, что древняя просвещенная наука — астроалхимия — была способна построить астрономически корректный Куб Пространства в рамках проек-

ции Древа Жизни. Эта просвещенная астрономия использовала знания о сложных соотношениях между ориентациями ядра галактики и угловым смещением Солнечной системы, что позволяло определить радиально направленный поток энергии. Она также дает нам картину мира, которая может быть использована для точного определения местоположения нашей Солнечной системы в межгалактическом пространстве. Размышления об источнике этих передовых космологических знаний позволяют нам прикоснуться к великой тайне. Андайский Крест использует эту древнюю просвещенную астрономию для прогнозирования времени двойной катастрофы. Символика Креста указывает, что период разрушения будет продолжаться со дня летнего солнцестояния до дня зимнего солнцестояния на протяжении двадцатилетнего цикла, отмечает центральную точку этого периода — день осеннего равноденствия 2002 г., когда расположение плоскостей орбит планет и Солнца образует прямой крест между угловым смещением нашей Солнечной системы и центром галактики. Как мы уже знаем, эту точку равноденствия как бы обрамляют дни солнцестояния и другие небесные явления, наиболее значительным из которых можно считать гелиакальное восхождение Солнца и совмещение его с центром галактики в точке зимнего солнцестояния 2012 г. Эта дата является конечной точкой календаря майя и весьма важной датой в древнетибетской Калачакре¹, и тем не менее именно Крест как символ и универсальная метафора неизменно привлекал и привлекает к себе наше внимание.

Надпись INRI над звездой на восточной стороне Креста демонстрирует, сколь близко связано христианство с тайной Страшного Суда. Однако, возможно, приняв прочтение INRI как *«Isis Naturae Regina Ineffabilis»*, что означает «Исида, Несказанная Царица Природы», мы несколько скорректируем свое понимание христианства с учетом его египетских корней.

¹ Калачакра — буддийская концепция о взаимосвязи и взаимозависимости Вселенной и человека, а также календарная система 60-летних циклов во многих странах Азии. (Прим. пер.)

Видимо, истории о рождении Спасителя — это символические парафразы времени преобразования. Гор родился во имя того, чтобы отомстить за гибель своего отца Осириса от рук собственного дяди Сета. Этот странно знакомый мотив получил отражение в литературе и легендах, таких, как «Гамлет» Шекспира, древнегреческие трагедии об Эдипе, мифы о Ясоне, и множестве других. Что, если эти мифы отражают реальное расположение светил на небе многие тысячи лет назад, во времена последней катастрофы? И что, если эти мифы-звезды вновь появятся на небе уже в наше время?

Мы сможем более ясно понять это, размышляя над одним из основных источников идей хилиазма — Новым Иерусалимом книги Откровения. В главе 21, стих 10, Иоанн Богослов говорит нам, что ангел «вознес меня в духе на великую и высокую гору, и показал мне великий город, святой Иерусалим, который нисходил с неба от Бога» (Откр. 21, 10). Это свидетельствует, что святой город первоначально имел некий прообраз на небесах, прежде чем снизойти в земную реальность. Поскольку святой город, как повествует ангел в Откр. 21,16¹, представляет собой огромный прямоугольник, мы можем легко узнать в нем Куб Пространства. Это момент миллениума, кульминация и одновременно конец времен, тот самый момент, когда Куб Пространства становится святым городом — Новым Иерусалимом.

Это, разумеется, произойдет тогда, когда многие галактические «маркеры» — Солнце, Луна, планеты, а также граница и центр галактики — займут соответствующие мифологические позиции, что происходит один раз в 13 тысяч лет. В этот момент Куб Пространства наполнится жизнью и небесный город снизойдет на землю. Андайский Крест говорит нам, что сейчас мы переживаем именно такой момент. Только в этой точке времени, двадцатилетнем цикле, серединой которого является точка

¹ «Город расположен четверугольником, и длина его такая же, как и широта. И измерил Он город тростью на двенадцать тысяч стадий; длина, и широта, и высота его равны» (Откр. 21,16). (Прим. пер.)

осеннего равноденствия 2002 г., ориентация Куба Пространства и Древа Жизни совместятся с положением светил на небесах.

Джон Мичелл в своем замечательном труде «Град Откровения» убедительно показывает, что священная геометрия Нового Иерусалима служит связующим звеном между пропорциями различных сакральных сооружений, таких, как Стоунхендж и Большая Пирамида, и базовым коэффициентом орбиты Луны вокруг Земли. Используя это как ключ, мы можем представить, что куб Нового Иерусалима образуется внутри сферы, определяемой орбитой Луны. Таким образом, этот куб будет соотноситься с более крупным Кубом Пространства, определяемым разного рода небесными явлениями. Этот куб внутри Куба представляет собой трехмерное отражение так называемого гиперкуба, четырехмерной структуры, созданной на основе Куба Пространства путем проецирования Древа Жизни на его поверхность.

Различные этапы мифологической драмы — смерть Осириса, рождение Гора и его торжество, как и этапы алхимической трансформации, служат выражением различных небесных явлений, образующих Куб Нового Иерусалима, и духовных последствий этих явлений для человеческой души.

Если допустить, что создание Святого Града будет завершено в период между 1932 и 2012 гг., создается впечатление, что книга Откровения описывает события XX и XXI вв. Не исключено, что все ужасы нашего времени являются результатом космологической алхимии, в которой преобразование времени влечет за собой целый ряд других преобразований. Вполне возможно, что некие явления космологического плана подталкивают нас как вид к исчезновению и вымиранию или же преобразующему просветлению.

Работа Поля ЛаВиолетта свидетельствует о том, что механизмом двойного катаклизма вполне может стать прибытие сверхмощной волны из галактического ядра, которая принесет с собой массу космической пыли и обрушит ее на Солнце, что вызовет мощное негативное воздействие на его корону. Эта двойная

катастрофа тесно связана с прецессионными циклами — то есть точками расположения галактического ядра, измерениями которых занималась древняя передовая астрономия. Не исключено, что особая ориентация этих точек, аналогичная той, что указана на Андайском Кресте, могла иметь место до прибытия сверхмощной волны и ее грозных разрушительных эффектов, будучи своего рода предупреждением, теми самыми знаками и знаменьями на небе, которые обещаны в книге Откровения Иоанна Богослова. Вполне возможно, что это будет своего рода паузой, указывающей на грядущие изменения, возможно даже — точкой восхождения, или приближением так называемого Алмазного Тела, особого выброса бессмертного света, описанного в учении тибетского буддизма.

Как бы ни интерпретировали космическую мифологию, одно остается неизменным: странное деление латинской надписи на Андайском Кресте, дающее нам важные ключи к тайне. Эта надпись указывает и время катастрофы, и, что еще более важно, местонахождение возможного убежища. Если мы последуем совету Фулканелли и согласимся вставить недостающую букву S в середине надписи, мы сможем получить точные координаты убежища «Куско, Перу, инки», что условно можно считать центром галактики у древних, их «пупом Земли». Благодаря этому ясному указанию мы нашли истинное местоположение Атлантиды, центра нашей глобальной цивилизации, уничтоженной катастрофой, и, воспользовавшись крупицами мудрости ее потомков, включая инков, выяснили особую важность небесного креста над Южным полушарием.

Сохранившиеся в Андах предания повествуют о великом культурном герое по имени Виракоча, который явился из центра мира и собрал уцелевшие остатки погибшей цивилизации вокруг Тиагуанако, одного из разрушенных городов Атлантиды. Возможно, в этих преданиях отражена память людей, переживших последнюю катастрофу, и их решимость восстановить свою культуру. Таинственная стела Раймонди, обнаруженная на Перуанском нагорье и датируемая по меньшей мере 1000 г.

до н.э., изображает некоего шамана, напоминающего Виракочу. На стеле шаман-Виракоча (ил. 13.1) изображен так, что центр его туловища совпадает с осью его планетарного аналога, что подчеркивают парные завитки по сторонам изображения, напоминающие змей.

Если обратиться к рассмотрению обширной панорамы связей и контактов между древними цивилизациями, в глаза сразу же бросаются весьма странные на первый взгляд вещи. Около 15 000 г. до н.э. в Андах существовала высокоразвитая цивилизация. Не исключено, что она превосходила даже уровень развития нашей цивилизации. Затем страшная катастрофа уничтожила эту культуру, так что выжить удалось лишь крайне немногочисленным группам. Возможно, что некоторые из этих «выживших» на самом деле были бессмертными существами, достигшими состояния «просветления», то есть преобразования плоти, еще до удара разрушительной волны. Если так оно и бы-

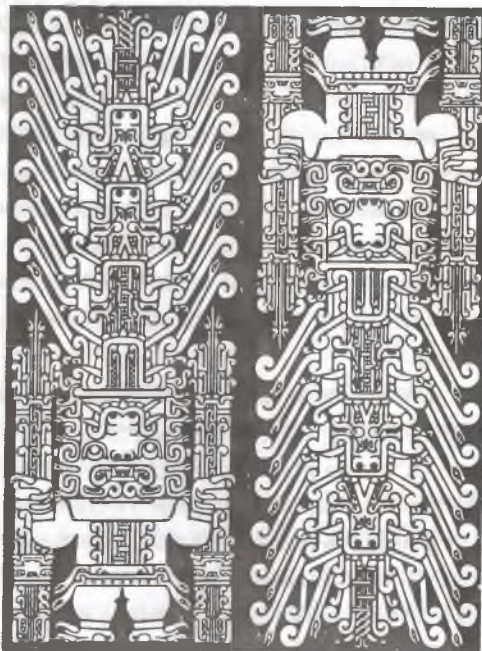

Ил. 13.1. Стела Раймонди (слева) и ее перевернутое изображение (справа). На стеле изображена человеческая фигура в очень странном головном уборе. Если рассматривать перевернутое изображение (справа), фигура напоминает дракона с разинутой пастью.

ло, то эти существа на протяжении многих тысячелетий трудились над воссозданием погибшей цивилизации, что называется, с нуля.

Правитель Виракоча и его окружение свидетельствуют о том, что часть выживших была вынуждена приступить к воссозданию своего рода геомантического комплекса, ориентированного по звездам, планетам и другим галактическим факторам, целью которого было пробуждение жизни и разума. Поскольку геометрические параметры Стоунхенджа и Большой Пирамиды прямо соотносятся с Кубом Пространства Нового Иерусалима, который сформирован на небесах, мы вправе ожидать, что обоснованием этой грандиозной структуры будет идея земной системы координат, платоновского сферического икосадодекаэдрона, составленного из треугольников.

И действительно, так оно и есть. Зеркальное отображение плана хоров и апсиды собора Нотр-Дам в Париже (*ил. 13.2*) образует идеальную систему координат икосадодекаэдрона, что свидетельствует об особой мистической связи между зданием собора и земной системой координат. Еще более интригующим

Ил. 13.2. Зеркальная симметрия в апсиде собора Нотр-Дам в Париже образует в плане икосадодекаэдрон.

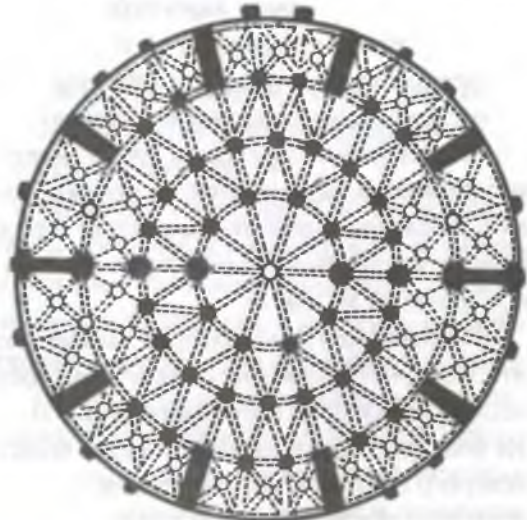

представляется тот факт, что линия абсолютного геометрического центра Англии, проходящая через Стоунхендж и Эйвбери — два архаических храма неба, причем храм в Эйвбери дополняют изображения змей, — проходит и через Тиагуанако. И, что еще более поразительно, точно по этой же линии через всю Англию проходит полоса таинственных кругов на полях.

На протяжении многих тысячелетий «духи» устраивали многочисленные простые круги на полях Южной Англии. Дети любили играть в этих волшебных кругах фей, и крестьяне спокойно оставляли их там одних, считая, что это маленькие существа забирают себе свою долю урожая. Ситуация изменилась в 1970-е гг., когда на этот феномен обратили внимание охотники за аномалиями и средства массовой информации. Когда этим феноменом заинтересовалось большое количество людей, которые начали устраивать в полях засады и настоящие палаточные лагеря в ожидании, когда же появятся «создатели кругов», фигуры на полях стали гораздо более сложными. К началу 1990-х гг. стало совершенно очевидно, что здесь творится что-то необычное.

Уборка урожая 1999 г. показала, что среди кругов на полях были обнаружены изображения, весьма близкие к символам, раскрывающим самое ядро тайны астроалхимии (*см. ил. 13.3*). Одно из таких изображений представляло собой правильную геометрическую структуру, образованную четырьмя наложенными друг на друга кругами, символами Древа Жизни. В 1996 г. появилось и само Древо, а в 1999 г. возникли еще более сложные изображения, основанные на проекциях Куба Пространства. Самое поразительное изображение представляло собой некий приближающийся объект, падающий на Солнце и вызывающий его мощный взрыв(1).

Похоже, что это приверженцы культа Виракочи создали все эти поразительные рисунки, чтобы преподать нам урок космической геометрии и предупредить о надвигающейся опасности. Не исключено, что культ Виракочи выжил в неких иных формах. Если его носители действительно достигли бессмертия, то даже если они посвятили свои усилия созданию этих окружностей,

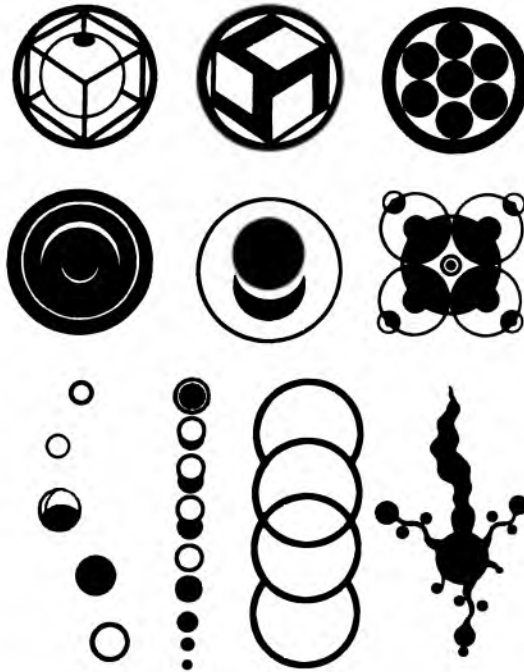

Ил. 13.3. Примеры различных видов кругов на полях, возникших в 1999 г., геометрические особенности которых указывают на Куб Пространства и ориентацию небесных тел.

это можно воспринимать как свидетельство того, что они находятся рядом, пытаясь помочь нам тоже достичь преобразования и пережить приближающуюся катастрофу.

Эти круги на полях, а также их создатели и весть, которую они стремятся поведать нам, могут представлять собой величайшую тайну. Они открывают перед нами захватывающую дух возможность паранормального преобразования, с которым связано гораздо больше вопросов, чем ответов. Они как минимум предлагают нам новый виток спирали «зеленого языка» — настоящего геометрического языка, знаки которого начертаны прямо на зелени зерновых полей. Однако без учета широкой перспективы этот «*langue vert*» (франц. «зеленый язык») так и останется

непонятым и непрочитанным. А между тем создатели кругов предлагают нам целый текст, но нам недостает адекватной мифологической подготовки, способности воспринимать мифы и стоящие за ними опыт и психические состояния, которые «объяснили бы» взаимосвязь между реальностью и сверхчувственным планом.

На первичном уровне существуют два плана — земной и небесный, и они служат основанием для нашего понимания космического пространства и, как результат этого, пространственного понимания времени. Когда же развитие цивилизации достигает определенного уровня, она обретает способность создавать собственную космогонию, то есть описание истоков возникновения космоса. Одна из наиболее ранних и в то же время очень сложных космогонических систем — это древний миф о сотворении Гелиополя, древнеегипетского города Он.

В виртуальном космическом океане, Нун, бог Атун¹, имя которого означает «Не быть», а также «Полный (в себе самом)», дремал в бутоне лотоса, затем волевым усилием Атун восстал из виртуального «небытия» и обрел полноту проявления, превратившись в процесс «Ра», или «Полноту бытия»², символом которой служит Солнце. Иероглифом, обозначающим «Ра», является *мандорла*, то есть вибрирующий ореол, символизирующий постоянное волновое излучение вокруг тела при преобразении, посредством которого сотворено все сущее. Этот образ является

¹ Атун (*древнеегипетск.*) — один из четырех главных богов — создателей мира. Вместе с ним в так называемую гелиопольскую «эннеаду» входили боги Амон, Хнун и Птах (Пта). Центром поклонения этому богу считался Гелиополь. Атун возник из первичного хаоса, но чаще всего его изображали в образе человека. Подобно прочим демиургам, он воплощает в себе как женское, так и мужское начало. Согласно мифу, Атун, проглотив собственное семя, породил, выплюнув их изо рта, первых разнополюх богов — Тефнут и Шу. В качестве Атуна-Ра этот бог является символом заходящего солнца. (*Прим. пер.*)

² Ср. гностическую плерому (*греч.* «полнота») — целокупность сочетания зонов и сфер, обозначающих универсальное всеединство макро- и микрокосма. (*Прим. пер.*)



Рот:
сильная вибрация

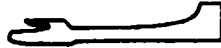

Рука: давать

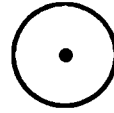

Солнце: источник
света



Пространство

Ил. 13.4. Египетский иероглиф, обозначающий имя Ра, и упрощенное значение его составляющих.

«солнцем» в том смысле, что он служит первичным источником света и энергии (см. ил. 13.4).

Атун-Ра, полнота бытия, породил два первых противоположных свойства, или атрибута: тепло, или Тефнут, и влагу, то есть Шу. Они, в свою очередь, породили Геб (землю) и Нут (небо). Затем Атун-Ра заметил, что небо и земля предаются сексуальным уладам, и послал Шу разделить их. Нут взлетела вверх и изогнулась в виде высокой арки, став звездным небом, а ее руки и ноги превратились в четыре столпа, поддерживающих небеса. Геб, распростершись внизу, взметнул ввысь пики высоких гор, стремясь дотянуться до неба. Чтобы не допустить подобного кощунства, Атун-Ра повелел, что богиня небес не будет зачинать и рожать в определенные месяцы солнечного года.

Однако бог времени, Техути, или Тот (см. ил. 13.5), вынашивал иной план. В то время как Атун-Ра представляет собой солярный образ пространства и связанного с ним времени, Тот¹ — это отражение лунной, или биологической, концепции времени, заполняющего собой пространство. Поняв, что первозданная вселенная, эта квинтэссенция упорядоченности, была в то же время статичной и неизменной, Тот затеял странную игру

¹Тот — древнеегипетский бог Луны. Тот ассоциируется с оккультным эзотерическим знанием и считается автором первого рукописного руководства по магии. Ему также приписывается авторство в изобретении иероглифов. Тота обычно изображали в виде человека с головой бабуина или ибиса. В более поздний период его стали отождествлять с греческим Гермесом. (Прим. пер.)

в некое подобие световых шахмат или шашек. По легенде, Тот изобрел шахматную доску форматом 8×8, которая, кстати сказать, представляет собой магический квадрат Меркурия, решил сыграть с Луной — то есть аспектом самого себя — и выиграл семьдесят вторую часть ее света. Из этого «искусственного света» Тот сотворил пять дней, которые не относились ни к одному месяцу солярного года Атун-Ра, в котором насчитывалось 360 дней¹. В эти пять дней Геб и Нут дали волю своим пылким чувствам, произведя на свет пять новых существ, метафорических «Нетер», или сил: Осириса, Исиду, Гора (старшего), Сета и Нефтиду².

В этой легенде мы можем видеть и другую пару противоположностей, а именно: статическое солярное (солнечное) время и подвижное время прецессии, которое древние египтяне измеряли посредством четырех циклов лунных затмений, охватывающих примерно семьдесят два года. Видимо, к этому сводились «игры» Тота с Луной в мистические шахматы — игры, в которых он одерживал победу, предсказывая очередное лунное затмение. На основе этой архаической космогонии мы можем определить, что само время и стремление измерять его выходили далеко за рамки простых наблюдений за изменениями солнечных и лунных фаз. На самом деле они рассчитывались на основании крупномасштабных небесных смещений — прецессий. Эти изменения в мистическом аспекте неба древних мифов имели огромную практическую и ритуальную важность для древних обществ, которые включали эти явления в свои мифологические структуры.

¹ В древнеегипетском гражданском календаре насчитывалось 12 месяцев по 30 дней, а дополнительные 5 (или в високосный год — 6) дней вставлялись в конце года в качестве особого временного периода, во время которого проводились празднества. (*Прим. пер.*)

² Нефтида — древняя богиня, дочь Геба и Нут. Эзотерическая сущность богини в религиозной литературе почти не раскрыта. Развитие египетского похоронного обряда подразумевало присутствие двух женщин-плакальщиц у тела покойника, олицетворявших Исиду и Нефтиду, скорбящих над мумией Осириса. (*Прим. пер.*)

Ил. 13.5. Бог Тот,
хранитель времени.



Пожалуй, наиболее претенциозным заявлением с момента появления едва ли не самого обширного труда по этой теме — обзора звездных мифов в книге Хьюитта «История и хронология» — можно считать опубликованную в 1969 г. книгу «Мельница Гамлета: эссе о мифе и о координатах времени» Джорджио де Сантьяны и Берты фон Дехенд. В этой книге они утверждают, что география мифа, по сути, представляет собой отражение неба и что мир мифического воображения охватывает весь космос. Согласно этой точке зрения, прецессия — это причина целого ряда следующих одна за одной катастроф, происходящих тогда, когда группа созвездий, являющихся символом данной эпохи, отклоняется от установленной для нее точки солнцестояния или равноденствия, и, таким образом, эти катастрофы вписываются в систему координат явлений мифического плана, которые наполняются тем или иным смыслом в рамках разных культур.

Сантильяно и фон Дехенд провели идентификацию мифологической географии, со всеми ее дорогами, океанами и реками и, что еще более важно, деревьями и полюсами, которые интерпретируются как составные компоненты неба, Млечного Пути и небесных осей. Мы уже знаем, как христианизированные инки народности мисминай до сих пор используют метафоры дорог и рек как зеркальное отражение расположения небесных объектов, а в главе 8 мы подробно рассматривали концепцию Мирового Древа. «Мельница Гамлета» привносит несколько иной аспект — космологический мотив некоего таинственного места, в котором сходятся, или соприкасаются, земля и небо, и рождаются небесные светила — звезды. В большинстве мифов подобная связь земли и неба обеспечивается Мировым Древом — некой неподвижной осью, вокруг которой вращается весь тварный мир. С этой осью связаны двое «врат», или ориентаций осей, пересечение которых образует галактический Большой Крест. Чаще всего эта мифическая точка контактов находится на пересечении, или скрещении, плоскостей галактики и эклиптики.

Река или дорога практически повсюду служили символами Млечного Пути — самого крупного и наиболее величественного объекта на ночном небе. Иногда, как это имело место у мисминаев, отражением этой небесной реки служила вполне реальная земная река. В Древнем Египте, естественно, земным аналогом этой небесной реки служил Великий Нил. В Индии ту же самую роль выполнял Ганг. Эта река или дорога воспринимались как путь душ, входящих в этот план бытия и покидающих его через «врата», роль которых выполняли точки пересечения плоскостей галактики и эклиптики. Такое же верование сохранилось и в Европе, где существует традиционная взаимосвязь между путем пилигримов и Млечным Путем. Этот путь, идущий из различных местностей Франции, служащих как бы ответвлениями и границами галактики, проходит через центр галактики, символом которого служат горные перевалы к востоку от Андая, продолжается по другую сторону гор, следуя как бы противопо-

ложной ветви галактики и направляясь в Сантьяго-де-Компостелла в северо-западной Испании.

В центре, где сходятся дороги, соединяющие крест с небом, высится символическое Мировое Древо, простирающееся до точки пересечения плоскостей галактики и эклиптики. Внизу, на земле, в точке основания этого Древа, обычно находится перекресток дорог, часовня, церковь или большой собор. Подобно самооплодотворяющемуся египетскому Атому, эта точка является одновременно и лоном, и фаллосом, и у греков подобного рода места носили название *омфалос*, что буквально означает «материнский пенис», или «пуп». Камень в центре Куско, знаменующий собой один из таких «омфалосов», выполнял ту же функцию, разграничивая четверти (стороны света) неба и земли, а также основную ориентацию небесных объектов. Такой камень-индикатор по своей идее весьма близок к резному камню-лингаму, о котором упоминает Хьюитт, к Андайскому Кресту и разного рода интеллектуальным идеалистическим спекуляциям о философском камне, или Камне Грааля — *«lapsit exillis»*. Это указывает также на знаменитый кубический камень Кибелы, перевозка которого с древнего Анатолийского нагорья (Малая Азия) в Рим превратила последний в центр мира.

Для финноугорских племен, обитавших некогда на обширной территории от Финляндии и Лапландии до Западной Сибири, этот талисман «древо-камень-звезда» носил название *сампо*, представляя собой мистическую модель Вселенной, которую сотворил Ильмаринен¹, финский вариант кузнеца Вулкана. Корень этого слова, *см*, очень близок к египетскому слову *сма*, которое

¹ Ильмаринен — в финской и карельской мифологии — культурный герой, демиург, кузнец — «кователь небесного железа», вместе с двумя братьями родившийся от непорочной девицы, съевшей три ягоды. Он добывает культурные блага у существ иного мира. Своими руками выковывает чудесные предметы. Считается, что Ильмаринен победил смерть, заманив ее в железный сундук и спустив его на дно моря. После этого люди не умирали целых триста лет, но затем сами отыскали смерть, которая стала появляться по ночам. (Прим. пер.)

выражает концепцию баланса двух сил, уравнивающих стержневой столб творения. На санскрите слово «столб», или «столп», звучит как *схамбла*. Эти лингвистические аналогии, наблюдаемые у весьма далеких друг от друга культур, свидетельствуют о том, что в древности между ними существовали связи, по крайней мере — на уровне их символической функции в роли метафоры неподвижной оси творения.

Вплотить осмысление этих метафор, как мы уже знаем, у инков означало сделаться Сапа Инка, божественным человеком-героем. У египтян — фараоном, сыном Гора и воплощением царя-Солнца. Или спасителем Виракочей у древнейших жителей Анд, напоминающим и предворяющим Христа Спасителя. Эти метафоры указывают на успешное завершение поисков великого героя-воина-святого. Все эти качества сходятся в образе Адама Кадмона, универсального всечеловека, носителя вселенского разума, а дорога, или путь к достижению героем своей цели — это внешние и внутренние поиски Святого Грааля.

Альберто Вильольдо в своих исследованиях шаманов народа кечуа в Перу пришел к выводу, что современный период «Пачакути», время, когда все меняется коренным образом и реальность претерпевает изменения, является в то же время эпохой, когда начинает формироваться новое человечество и новый вид — *Ното luminoso*. Эта предложенная Вильольдо идея о *Ното luminoso* во многом напоминает тибетскую концепцию об Алмазном Бессмертном теле, упоминаемом в главе 12. Можно ли эту концепцию считать выражением идеи о Сапа Инка, Атуне-Ра или Всечеловеке? Действительно, если мы обратимся к самому яркому на Тибете и в Индии примеру достижения Алмазного Тела — Падмасамбхаве, — мы найдем здесь не только лингвистические отзвуки наших древнейших мифов (*падма* на санскрите означает «лотос»; здесь же можно вспомнить о бутоне лотоса Атуне, а *самбхав* означает «создавший себя самого»). Это слово происходит от того же корня, что и *схамбла*, то есть «столб» или «колонна» неподвижной оси), но и мифические координаты, которые сохраняют физическую активность и включают в себя все

те мотивы, знакомые нам благодаря Фулканелли и Андайскому Кресту, — начиная от места убежища в эпоху следующей катастрофы и кончая символами алхимии и бессмертия.

Таким образом, найдя в Андах Атлантиду и место убежища во время последней катастрофы, давайте теперь обратим взор на Восток, в сторону Шамбалы и надвигающегося апокалипсиса.

Взгляд на Восток: убежище в Гималаях

Пол Меврил в своей книге «Эпилог в камне» отсылает нас к фронтиспису «Тайны соборов» работы Жан-Жюльена Шампаня, на котором «изображен алхимик, стоящий под защитой лап Сфинкса, глядя на Восток в сторону восходящего солнца». Как мы уже знаем из главы 11, это место — одна из подсказок для разгадки астрономической тайны большого Андайского Креста. Меврил прекрасно понимает эту символику; он подчеркивает, что человек и Сфинкс «вместе ожидают возвращения *Гора над горизонтом*», что можно считать прямым указанием на точку восхождения Льва в день осеннего равноденствия 2002 г., когда спустя 13 000 лет действительно имело место возвращение *Гора над горизонтом* в точке равноденствия. Но можно ли считать этот рисунок указанием на иное место убежища, как считает Меврил?

«Он [алхимик] и Ху [Сфинкс], его хранитель, молча взирали на восточную окраину горизонта, в направлении древней Петры, в открывшейся перед ними узкой полосе видения предстала маленькая Иудея, простиравшаяся к северу от них, и Ха'иль к югу. А между этими точками, далеко-далеко на востоке, находятся Анды Азии — величественные Гималаи. *Человек и Сфинкс* вместе ждали возвращения *Гора над горизонтом*. Ибо теперь, в этом Веке, Гор явится перед ними, а не позади них, как прежде. Но Человек и Сфинкс глядели только в будущее, а не в прошлое.

Защита, которую дарует Ху (Сфинкс), является двоякой. Во-первых, Он символизирует *состояние просветления*. Во-вторых, Его взгляд привлекает наше внимание к одному из самых величественных *убежищ*, которыми человек, вне всякого сомнения, воспользовался во время катастрофы, уничтожившей Атлантиду. Быть может, это убе-

жище наряду с прочими может вновь потребоваться людям? Учитывая все это, мы обратили внимание на созвучие слов *Кат-Ман-Ху* (Кот-Человек-Ху) и *Катманду*, и нам сразу вспомнились многочисленные легенды о замурованных входах в горные пещеры, ассоциирующиеся с этими местами».

По мнению Меврила, место убежища явно находилось в Гималаях, даже несмотря на то, что надпись на Андайском Кресте, прочитанная с помощью анаграмм, которые мы разбирали в главе 11, явно говорит о Перу. Меврил, применяя свою собственную и несколько натянутую анаграмму, считает, что в надписи имеется в виду Ха'иль в Саудовской Аравии и, за исключением разве что странного упоминания об Андах в связи с Гималаями, в дальнейшем избегает каких бы то ни было упоминаний о Южной Америке. Во-первых, мы вынуждены признать, что склонны видеть в этом прочтении Меврила типичный пример натяжки, но после того, как мы приняли интерпретацию, указывающую на Перу, и фактически обнаружили Атлантиду в Андах, мы взглянули на версию Меврила, что называется, другими глазами.

Так, его настойчивое утверждение о том, что мы должны обратить взор на Восток и продолжать поиски вдоль линии 30° северной широты, приведет нас прямо к «Андам Азии — величественным Гималаям», причем не ко всем именно, а к одной-единственной вершине — горе Кайлас, высящейся чуть к северу от линии 30-й широты. Эта одиноко стоящая и имеющая форму буквы А гора, которая почитается священной как для индуистов, так и для буддистов, возвышается как своего рода планетарный омфалос примерно на 26 000 футов¹ на самом высокогорном плато на земле. На склонах этой горы находятся истоки четырех великих рек Азии: Сатледжа, Брахмапутры, Инда и Ганга. Если смотреть сверху, истоки этих рек расходятся от горы, образуя слегка искаженное солнечное колесо — свастику, обращенную влево. А сразу за горой Кайлас, чуть ниже линии 30-й широты, находится столица Тибета Лхаса, расположенная в точке 90°

¹ Высота г. Кайлас составляет 6714 м. Согласно индуистскому преданию, на вершине Кайласа медитирует сам бог Шива. (*Прим. пер.*)

восточной долготы, на расстоянии ровно 60° к востоку от Большого Сфинкса в Гизе.

А теперь, без всяких лингвистических изысков в стиле *зеленого языка*, сближающих Кат-Ман-Ху и Катманду, можно сказать, что Катманду — это всего лишь древнее непальское слово, означающее «место убежища». Таким образом, Меврил стремится обратить наши взоры в Непал и на Тибет. И, последовав его совету, мы обнаружили полуисторическую фигуру великого посвященного и просвещенного — Падмасамбхаву, который надежно спрятал тексты священных писаний и несметные сокровища в толще огромных статуй, в недрах скальных утесов и на дне священных озер, расположив тайные места убежища так, чтобы они находились в разных концах Гималаев. За этими легендами угадывается память о погибшей великой цивилизации, соперничавшей в глубокой древности с самой Атлантидой. Однако, в отличие от Атлантиды, эта цивилизация, как считается, продолжает существовать до сих пор в некоем месте, где, если вновь обратиться к книге Фулканелли, «смерть не сможет коснуться человека во время двойной катастрофы».



Некогда, в незапамятные времена, согласно древним непальским хроникам Неварри, эта долина представляла собой грандиозное озеро, носившее название Наг Храд, что означает Вместилище Змей. Упоминаемые в этом названии *нага* представляли собой драконов-змеев, которые охраняли некое сокровище, спрятанное глубоко на дне озера. Будда прежней эпохи бросил семя лотоса в спокойные воды этого озера, и из этого семени вырос удивительно красивый лотос с тысячью лепестков, так и сиявший голубым светом трансцендентальной мудрости.

Эоны¹ сменяли друг друга. И тогда, в один прекрасный день,

¹ В гностицизме — большие периоды времени, эпохи. В буддизме и индуизме зонам соответствуют так называемые кальпы. (*Прим. пер.*)

бодхисаттва¹ Манджушри², этот центральноазиатский аналог Аполлона, пришел к берегам лotosового озера, чтобы полюбоваться его великолепием. Он остановился у самого края воды и, увидев страшных змеев, понял, что он не сможет добраться до лотоса. Однако, после совета с ваджра-йогини, эманацией Богини-Матери Долма-Тара, у него возник радикальный план. Он решил осушить озеро, связать силу змеев и тем самым даровать сияние лотоса всему живому.

Взмахнув огромным Мечом Разящей Мудрости, Манджушри одним ударом срубил гористый край долины, создав огромное зияющее устье, в которое хлынули воды озера со всеми змеями. Когда воды окончательно схлынули, Манджушри без труда переловил змеев в бездонной яме, где они пребывают вместе с загадочным сокровищем вплоть до сего дня. Лотос же превратился в небольшой холм в самом центре образовавшейся долины, а впоследствии стал ступой³ Свайамбунат.

А теперь приведем любопытный факт: оказывается, данные геологии подтверждают достоверность этого мифа. Примерно 15 000 лет тому назад здесь произошло мощное землетрясение, унесшее с собой воды огромного озера, плескавшегося в Непальской долине, словно мечом срезав гористый край вокруг нее. Дело

¹ Бодхисаттва — согласно буддийской мифологии, существо, достигшее высшего уровня духовного совершенствования (просветления), но затем отказавшееся перейти в нирвану ради того, чтобы остаться в материальном плане бытия и помогать прочим живым существам, в первую очередь — людям. (*Прим. пер.*)

² Манджушри (*санскр.* «прекрасное сияние») — один из бодхисаттв, который, по преданию, искоренял невежество и нес свет знания. (*Прим. пер.*)

³ Ступа — особое культовое сооружение в индуизме, буддизме и ряде верований, генетически связанных с ними. Основание ступы имеет форму колеса, символизирующего колесо сансары, из которого вырастает сужающийся конус, переходящий в шпиль. В древних ступах хранились останки бодхисаттв (тела которых, как и тело самого Будды, сжигались на кострах) и связанные с ними реликвии: личные вещи, книги и пр. Впоследствии в ступах стали хранить священные изображения будд и бодхисаттв: статуэтки, иконы и т.д. Первая ступа, где хранились останки Будды, считалась пупом мира. (*Прим. пер.*)

в том, что это озеро возникло здесь как минимум на миллион лет раньше, чем вознеслись в небо Гималаи. Таким образом, здесь на протяжении многих и многих тысячелетий расстилалось большое и глубокое озеро, чьи голубоватые воды, излучавшие сияние, были окружены грядой высоких гор с заснеженными белыми вершинами. Словом, все, как говорится в преданиях. Не хватает только гигантского лотоса, излучающего небесно-голубой свет.

Хроники Неварри продолжают в том же духе, рассказывая легенды о богах в человеческом облике, о царях, могущественных, словно боги, и о постоянных контактах между ними. В ту магическую эпоху один царь мог править более тысячи лет, а храмы были наполнены изображениями богов — изображениями, которые выделяли пот и кровь и даже говорили, когда хотели поведать людям свои желания. И, надо признать, это чувство магической реальности в этом поистине мифологическом пейзаже очень сильно ощущается в Непале и в наши дни.

Буддизм проник в эту долину очень рано, настолько давно, что его учение и представления красочными нитями вплелись в канву мифологического прошлого этих мест. В эпоху полуполулегендарного Кирати, основатель которого, Джаламбар, сражался и погиб в эпической битве, которой посвящена великая «Махабхарата», в этой долине побывали сам Будда и его ученик Ананда. Они основали некую школу в Патане, где Будда возвысил семью простого кузнеца в ранг златокузнеца (золотых дел мастера) и дал этому семейству свое собственное родовое имя — Шакья.

Спустя несколько веков великий император Индии Ашока, принявший буддизм и сделавший его государственной религией, совершил паломничество на юг, на родину Будды, в Лумбини, находящейся в *тераи*, то есть на равнине, а затем направился в долину Катманду. Здесь он построил и расширил ступы в Патане и Свайамбунате, а его дочь вышла замуж за местного принца по имени Девапала. Эта связь с местной индуистской традицией позволила буддизму сохраниться в Непале много веков после того, как он практически полностью исчез в Индии.

На рубеже IV в. н.э. Гасты, последний царь Кирати, был свергнут в результате вторжения князей (раджапутов) из соседних

районов Индии — Бихара и Уттар-Прадеша. Принцы династии Личави принялись активно насаждать индуизм в борьбе с укоренившимся здесь буддизмом, в результате чего возникло уникальное смешение практики архаического шаманизма и высокоразвитой философии. Этот непальский вариант буддизма обязан так называемой Раджапут-тантре не в меньшей степени, чем учению самого Сиддхартхи.

Впоследствии потомки династии Личави, Такури, принялись настойчиво распространять буддизм на Тибете. Так, царевна Брикути, вышедшая замуж за царя Тибета Сронцангампо и впоследствии обратившая мужа в буддизм, принесла с собой в качестве приданого некоторые реликвии, связанные с личностью самого Будды. Впоследствии по ее настоянию царица была отождествлена с богиней по имени Тара — тибетской Богиней-Матерью.

Вскоре после этого потомки династии Такури пережили своего рода полумифические Темные века. Пример этого — история царя Гунакамадева. Считается, что бог Индра¹, проявлявший интерес к этой долине еще со времен первобытной эры голубого лотоса, принял человеческий облик, чтобы присутствовать на празднике Индраджатра, устроенном в его честь. В этот момент группа тантрических магов принялась насмехаться над ним и даже попыталась заклясть его, пока он не отделался от них, дав им особый дар. Дар Индры представлял собой кусок древесины от Небесного Древа, которую местный царь использовал для строительства огромной семиэтажной пагоды — так называемой Кастмандапы, или Деревянного Дома-Убежища. От этого названия со временем отпали лишние слоги, и в итоге получилось теперешнее название столицы — Катманду.

¹ Воинственный повелитель богов, глава раннего ведического пантеона в битве с демонами. Он считался покровителем завоевателей Индии — ариев. Отпив сомы (пьянящего напитка, который использовался в ранневедических ритуалах), Индра вырастает до необозримых размеров, заполняя собою все пространство неба и земли. Считалось, что благодаря соме Индра обретал силу, чтобы заставить солнце вставать по утрам. В позднем индуизме культ Индры приходит в упадок, и Кришна убеждает богов и людей отречься от него. (*Прим. пер.*)

В этих легендах мы вправе видеть отклик нашей основной темы. Голубой Лотос, излучавший небесный свет, — это древний пространственный центр, уничтоженный в результате катастрофы, которую устроил Манджушри — тибетский бог Солнца. Впоследствии этот центр был помечен на том же самом месте возведением ступы — сооружения крайне архаической формы, символизировавшего собой камень и дерево и выполняющего функции омфалоса. Эта же конструктивная схема ступы-пагоды, впервые появившаяся в архитектуре древнего Кастамандапы, распространена на всем ареале буддизма в Азии, от Китая до Бирмы. Несомненно, что в первоначально потаенной долине Непала, этого места убежища, подобное сооружение символизировало магическую модель Мирового Древа.

Однако Непал служил местом паломничества задолго до строительства Кастамандапы. Дело в том, что пещеры, расположенные по южной окраине долины, имели давнюю историю в качестве сакральных мест и использовались путешествующими святыми и йогами как залы для медитации. Возраст этих пещер, согласно легенде, восходит ко временам задолго до тех пор, когда воды ушли из священного озера. Считается, что сам Индра провел несколько калып, созерцая голубоватый свет, исходящий из пещеры, которая находилась высоко в скальной стене на южной окраине долины. Через некоторое время после исчезновения гигантского лотоса в пещере поселился демон — один из *асуров*. Согласно местному преданию, этот демон находился в ней вплоть до прибытия гуру Падмасамбхавы¹, который сумел

¹ Падмасамбхава (*санскр.* букв. «возникший из лотоса»), Падманжунба (*тибет.*) — полумифический персонаж буддийской (ламаистской) мифологии Тибета. В основе его образа — реальный адепт, способствовавший распространению буддизма в Тибете. По легенде, Падмасамбхава — это эманация будды Амитабхи; он родился из лотоса. Путешествовал по Индии, изучая методы Ваджраяны. По приглашению царя Тисромдэкзана (755—791 гг. н.э.) отправился в Тибет, чтобы помочь философу Шантаракшите в распространении буддизма. Он превращал местных божеств и демонов в защитников буддизма. Падмасамбхава считается основателем самой ранней тибетской школы буддизма — ньяингма. (*Прим. пер.*)

обратить его в буддизм, после чего сам поселился в пещере, где и достиг состояния Алмазного Тела.

Реальный исторический фон, стоящий за этими событиями, представляется весьма туманным. Датировка, указанная в хрониках Неварри, свидетельствует, что появление Падмасамбхавы в этом убежище относится ко времени правления последнего царя Кирати, Гасти, то есть к концу III в. н.э. Однако другие тибетские источники, например, жизнеописание Падмасамбхавы, написанное Йеше Цогьял, указывает еще более раннюю дату — время накануне правления царя Ашоки, то есть II в. до н.э. Свидетельства о проповеди учения Падмасамбхавы, приводимые Йеше и другими тибетскими авторами, показывают, что он испытал заметное влияние Раджапут-тантризма, и, таким образом, исследователи буддизма смогли высказать предположения, что Падмасамбхава выступил со своей проповедью тантрического буддизма в Непале в период между V и VII вв. н.э. Это гораздо ближе к времени его реального появления на Тибете (VIII в. н.э.) и избавляет ученых от бремени поисков доказательств существования личности, считавшейся на тысячу лет старше своего реального исторического бытия.

Какова бы ни была точная дата того дня, когда Падмасамбхава поселился в пещере асура, вряд ли можно сомневаться в том, что результатом его медитативной практики стало какое-то величественное событие. Так, на полу пещеры до сих пор можно видеть вплавленный в камень отпечаток руки Падмасамбхавы, оставленный им как символ перехода в Алмазное Тело (*см. ил. 13.б*). На всем обширном склоне горы — от храма на берегу реки до Кали и Дурги в крошечной деревушке Парпинь, до ступеней древней лестницы, ведущей к жертвеннику ваджра-йогини и далее вверх, по склону, до алтаря Ганеши¹, где находится «чудо-

¹ Г а н е ш а — индуистский бог с головой слона, сын богини Парвати и бога Шивы. Однажды Ганеша ребенком не подпустил к матери собственного отца, и разъяренный Шива оторвал ему голову. Чтобы успокоить супругу, Шива приставил к туловищу сына голову слона. Ганеша прославился способностью преодолевать все препятствия, поэтому его имя произносится перед началом любого важного дела. (*Прим. пер.*)

творный» образ Тары, медленно вырастающий из толщи скалы, и до деревушки и тибетского монастыря, расположенных на перекрестке дорог, — повсюду чувствуется особое сияние и некая преобразующая сила, столь же явно ощутимая, как и запах лада-на и свет от светильников, в которых горит масло яков.

Прямо напротив пещеры находится большое свободное пространство, где паломники могут сидеть и медитировать, созерцая белые вершины Гималаев, над которыми высится пик Джомолунгма, или «Матерь Богов», более известный людям Запада как пик Эверест. К востоку от Джомолунгмы вздымается в небо Махерма Ри — Белая Гора, а чуть позади нее виднеется вершина горы Кангрера. И где-то там, между этими двумя вершинами, расположено то самое место убежища, на которое, по мнению Меврила, указывает взгляд Сфинкса. Это — сокровенная долина Хембалунг (Шамбала).

Падмасамбхава и Храм Космоса

Вскоре после 760 г. н.э. правитель Тибета царь Тисрондэцзан, сын знаменитого царя Сронцангампо, пригласил самого знаменитого буддиста и тантрика той эпохи гуру Падмасамбхаву помочь ему преодолеть магическое сопротивление древней шаманской веры — бон-по. Буддизм был совсем недавно занесен на Тибет матерью царя, знаменитой непальской принцессой Брикути, и царь был преисполнен решимости укрепить его позиции. Однако влияние архаической веры бон-по казалось почти непреодолимым, так что новая вера распространялась слишком медленными темпами. И тогда Шантаракшита¹, адепт буддизма и советник царя, обещал привести на помощь

¹ О Шантаракшите сохранилось немного сведений. Известно, что он родился в период правления царя Гопала (660—705), основателя династии Пала. По родословной он принадлежал к царской фамилии Захор, получил классическое буддийское монашеское образование, а затем достиг высших ученых степеней и был одним из четырех глав университета Наланды в Индии. (*Прим. пер.*)

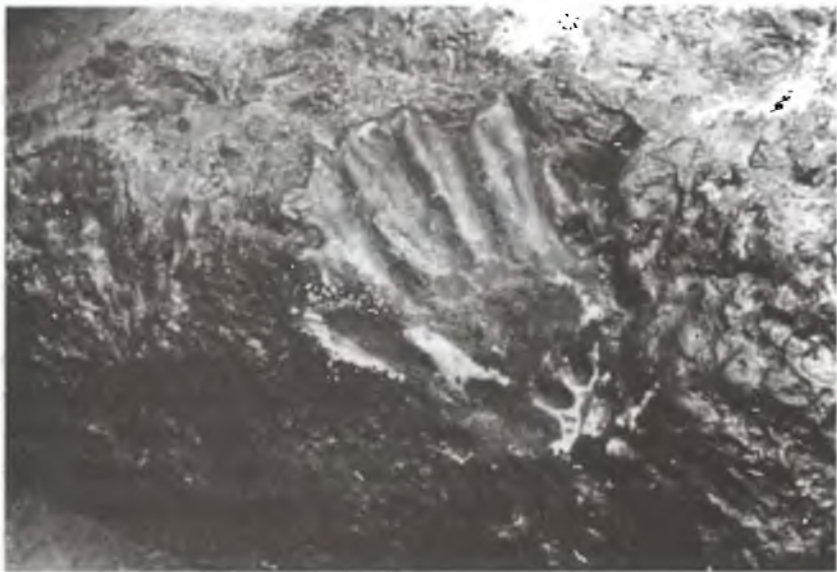

Ил. 13.6. Отпечаток ладони Падмасамбхавы, впавленный в камень у входа в пещеру асура. (Фото Винсента Бриджеса.)

по-настоящему великого мага, легендарного Рожденного в Лотосе, как его называли, и его призыв был услышан.

Посланники царя нашли гуру Падмасамбхаву в его уединенном убежище неподалеку от одного из великих городов в долине Ганга. Гуру, заинтригованный приглашением царя, дал согласие прийти на Тибет. «В год Земляного Тигра, в пятнадцатый день средней луны зимы, под знаком Плеяд, гуру отправился в путь», — сообщает нам жизнеописание Падмасамбхавы пера Йеше Цогьял. Гуру провел в Непале три месяца, посещая древние святилища для медитации и пряча в пещерах и храмах некие *термы*, которые предстояло использовать в будущем. И, наконец, в первый день первой летней луны гуру приснился сон, в котором все деревья Индии и Непала указывали своими кронами в сторону Тибета и все цветы распустили свои бутоны. В тот момент, гласит легенда, всем мудрецам Азии было явлено виде-

ние: солнце и луна вместе взошли над Тибетом, которому было суждено стать новым убежищем во мраке калиюги¹.

Шествуя во главе свиты своих последователей и учеников, гуру Падмасамбхава спускался с высокой горы прославленного Тибета. Поодаль от Тибета, у монастыря Теньбодж, что в тени Джомолунгмы, его встретил верховный глава последователей веры бон-по и вызвал на волшебное соревнование, победителем которого и величайшим среди живущих будет признан тот, кто первым доберется до вершины Джомолунгмы. Падмасамбхава принял вызов, а затем вернулся в свой шатер и сладко проспал всю ночь. Однако у ламы бон-по был волшебный летающий барабан, с помощью которого под прикрытием ночи он намеревался долететь до вершины и оказаться на самом верху горы в те ранние утренние часы, когда Падмасамбхава только начнет восхождение на гору.

Однако его ученики заметили в лунном свете силуэт ламы бон-по, который летел на своем барабане, и поспешили разбудить гуру. Но тот отвечал, что он не видит причин для тревоги даже в том случае, если у его соперника за плечами осталось уже полпути, и велел ученикам спать, пока им разрешено. Перед самым рассветом гуру встал, принял позу для медитации, сосредоточившись на восходящем солнце, и, погрузившись в глубокий транс, — ждал. В то самое время, когда лама бон-по, обессилевший за часы ночного полета на барабане, медленно сужал свои круги вокруг вершины, первый солнечный луч прорезал предрассветную мглу. Гуру Падмасамбхава оседлал солнечный луч и тотчас взлетел на высочайший из пиков, где и воссел на Троне из Золота и Гранатов. Сконфуженный, лама бон-по исчез, а его волшебный барабан упал на гору.

¹ Калиюга — в индуизме — обозначение 4-го мирового периода, когда добродетель приходит в полный упадок, жизнь людей становится короткой и полной зла и греха, цари грабят подданных и истребляют людей в войнах, а праведники бедствуют. Согласно индуистской традиции, сейчас идет шестое тысячелетие калиюги, которая, в пересчете на наше летоисчисление, началась в полночь с 17 на 18 февраля 3102 г. до н.э. (*Прим. пер.*)

Восседая на троне, гуру Падмасамбхава всматривался в заснеженные просторы Хумбу на северо-востоке. Взглянув еще внимательнее, он увидел простершуюся внизу долину, она была искусно спрятана и сокрыта за окружавшими ее пиками и снежными равнинами. Наделенный даром провидеть будущее, Падмасамбхава призвал будд пяти направлений, дхьяни-будд¹, и попросил их скрыть эту долину от мира и наделить ее всем, что необходимо для жизни. Он объявил, что эта сокровенная равнина, Хембалунг, в будущем, когда варвары «Гора» вторгнутся на Центральное Азиатское плато, выполнит роль укрытия. На Тибете существует предание, что гуру предсказал даже имена тех, кому предстоит открыть ее вновь, и время, когда ее обнаружат, а также спрятал в качестве *термы* (реликвии) путеводитель, указывающий путь к этой долине(2).

В XV в. лама Падма Луньба нашел эту *терму*, указывающую на сокровенную долину, и, опираясь на это свидетельство, изрек еще одно пророчество, касающееся места будущего укрытия. В 1978 г. Эдвин Бернбаум, американский альпинист и специалист в области изучения Тибета, последовал по пути, указанному Падмой Луньба. Ему действительно удалось найти долину Хембалунг и даже проникнуть в нее при помощи нескольких местных лам и проводников из племени шерпа.

¹ Каждый дхьяни-будда имеет свою буддакшетру — поле влияния, ограниченное в пространстве и времени: Абхирати, Сукхавати.. «Гухьясамаджа-тантра» (III в.) так описывает возникновение пяти дхьяни-будд (букв. «будд созерцания»): однажды бхагават («счастливый», «божественный» — заимствованный из индуизма эпитет Будды и ботхисаттв) погрузился в созерцание и превратил себя сперва в Акшобхью (букв. «незозмутимый», ему соответствует центр, но чаще — восток, т.е. рай, именуемый Абхирати («наслаждение»), для которого характерно полное уравнивание всего: гор и долин, высоты деревьев, счастья и свободы людей, не знающих более порока и болезней), а затем, оставив его сидеть на своем месте, поочередно превратился в Вайрочану (букв. «сияющий», белого цвета, он находится в центре или на востоке и держит «колесо учения» — Дхармачакру), Ратнасамбхаву (букв. «тот, из которого возникают драгоценности», т.е. Ратнарая (три драгоценности): Будда Шакьямуни, дхарма (учение

«Следующим утром, когда мы отправились исследовать местность, мы обнаружили неведомую местность, покрытую прекрасным лесом и рододендронами, которые наполняли долину, — поясняет Бернбаум, обретший дар поэтического видения мира. — Мы слышали звонкие голоса птиц, напевающих что-то друг другу, видели золотистый туман, курящийся струйками дыма и восходящий ввысь от вершин деревьев. В окружавших нас лесах мерцали, как алмазы в ожерелье из нависших мхов, капли голубоватой воды. Миновав коридоры деревьев, мы вышли на залитые солнцем поляны, увешанные гобеленами, сотканными из густо-коричневых теней и алмазной листвы. Чем глубже мы уходили в лесную чащу, тем яснее мы видели сквозь разрывы в листве и ощущали присутствие величественного заснеженного пика, который, казалось, правит долиной, как царь Хембалунг».

Будды) и сангха (буддийская община), в мандале ему соответствует юг), Амитабху (букв. «неизмеримый Свет», этот будда сам создал рай — Сукхавати, где возрождаются все страдающие, но уверовавшие в него существа; в мандале ему соответствуют запад, красный цвет, он сидит на павлиньем троне в позе созерцания с чашей подаяния в руках) и Амогхасиддхи (букв. «безошибочно удачливый»), в мандале ему соответствует север, зеленый цвет, его поднятая до уровня груди рука символизирует бесстрашие, его земным проявлением считается будда грядущего мирового порядка — Майтрея, который родится, когда продолжительность жизни людей достигнет 84 000 лет, а мир объединится одним справедливым буддийским правителем). Дхьяни-будды образуют мандалу (т.е. земную сферу, или карту космоса, состоящую из круга (знак Вселенной, круг времени, колесо сансары) с вписанным в него квадратом (модель направлений во Вселенной, точки входа которых в обитаемый мир особо охраняются Т-образными вратами и дхьяни-буддами), внутри которого — круг в виде восьмилепесткового лотоса, символизирующего детородное лоно, часто с ваджрой (знаком мужского начала внутри).

В мифологии, распространенной на Тибете, Ваджраяны дхьяни-будды — не реальные существа, а возникающие из пустоты антропоморфные символы, соответствующие переоформлению психики созерцающего и имеющие каждый свое особое направление в мандале, цвет, сиденье, женское соответствие (праджню), бодхисаттву, элемент, функцию... (Прим. пер.)

Закрыв доступ к месту укрытия, Гуру Падмасамбхава спустился с Джомолунгмы и отправился в центральные области Тибета. На пути его встретил посланник царя, которому тот внушил чувство благоговения тем, что бросил предложенное ему золото на ветер, на все четыре стороны. Затем, зачерпнув пригоршню грязи, необходимую в качестве «*prima materia*» (первичной материи), гуру Падмасамбхава превратил ее в золото. Этим триумфальным чудом Падмасамбхава обратил в свою веру даже последователей бон-по и продолжил путь в местность Самье, где намечалось строительство монастыря в форме мандалы¹. По приказу Падмасамбхавы, использовавшего свою власть над миром духов, в Самье — при помощи «чокор» (колеса), или Дхармачакры², — был выстроен величественный круг индийской вихары³, которая стала служить моделью космоса.

К востоку от Самье находится покрытая колючками скала, на которой некогда стоял монастырь бон-по, здесь все время, пока в Самье шло строительство, сидел Падмасамбхава, погруженный в медитацию, — с этой скалы до сих пор виден вписанный в эл-

¹ По преданию, первую мандалу создал сам Гаутама Будда в ответ на просьбу учеников изобразить им карту мироздания. Он расстелил на земле свой квадратный плащ, поставил в центре его круглую чашу, к которой прислонил посох. В дальнейшем в ламаизме развилась практика ритуального создания мандал из подкрашенной разноцветной рисовой муки. В большом зале монастыря собираются ламы-посвященные и в течение нескольких дней выкладывают прямо на полу огромную (иногда достигающую размеров 15 x 10 м и больше) мандалу. Закончив создание мандалы, ламы сразу же начинают уничтожать изображение, что символизирует зыбкость и изменчивость мира. Если говорить в категориях западной мысли, мандала — это эйдос или логос Космоса. Но поскольку она находится внутри пространства, это скорее *чакра* бытия. Вместо метафизики и мира идей-эйдосов восточная эзотерика апеллирует к магической физике, т.е. алхимии. Вместо спасения посредством духовного совершенствования она предлагает трансмутацию. Мир, не имеющий основания в логосах, текуч и неустойчив, поэтому с ним можно совершать алхимические операции. (Прим. пер.)

² Д х а р м а ч а к р а — колесо учения о дхарме, которую держит в руке Вайрочана. Дхарма — учение Будды Шакьямуни. (Прим. пер.)

³ В и х а р а — территория монастыря. (Прим. пер.)

липис комплекс величественных храмов и молелен, которые прекрасно сохранились, несмотря на двенадцать веков бережного и небрежного использования и обращения. По ночам, как и на плоскогорьях Перу в Андах, в небе отчетливо видна галактическая река, простершаяся в дни летнего солнцестояния с северо-запада на юго-восток и прямо над нашими головами расширяющаяся в центре. Как и у мисминаев, форма «чокор» в Самье, со всеми дополнительными молельнями, или *линга*¹, вторит очертаниям галактического Млечного Пути, в то время как важнейшие строения, с Утсе Ригсум в центре, образуют центральный крест, сориентированный по сторонам света. Утсе Ригсум выполняют роль центрального омфалоса и Мирового Древа. На монастырских стенах с наружной стороны до сих пор сохранились огромные космогонические панорамы и изображения Самье в славе. На северо-запад от Самье уходит божественный галактический путь, на котором встает святой город — Лхаса. Если представить себе, как земные оси отражают оси галактики, то Самье окажется на периферии галактики, а Лхаса — в ее центре. Некогда здесь, на вершине остроконечной скалы Марпо Ри, располагался царский дворец, а рядом с ним стоял храм Джокханг — древнейший центр тибетской цивилизации. Со временем на Марпо Ри выстроился дворец Потала и целый город — Лхаса, — ставший для жителей Тибета абсолютным центром, и политическим, и духовным.

Стоя на крыше храма Джокань и глядя на запад, назад, в сторону горы Кайлас, и далее в сторону Сфинкса Меврила, в направлении 60° широты, увлекающей взор в сторону Египта, мы тут же заметили два больших холма, Чакпо Ри и Бомпо Ри, которые встали вдоль условной линии, ведущей строго на запад (*ил. 13.7*). Современные китайские коммунисты заново проложили широкую трассу, которая идет прямо к храму Джокань по проложенному еще в глубокой древности пути. В Змеиной Пещере, на северо-восточном склоне Чакпо Ри, находится модель храмового комплекса в Самье, соседствующая, в дополнение ко

¹ Линга (м) — символ мужского начала Шивы в индуизме.



Ил. 13.7. Вид, открывающийся с крыши храма Джокханг в Лхасе, если смотреть строго на запад, в направлении Сфинкса Меврила. Между современными многоэтажками, отданными под офисы и учреждения, высятся два холма — Чакпо Ри, а за ним — Бомпо Ри. (Фото Винсента Бриджеса.)

всему прочему, с каменными статуями, о которых говорят, что это самозародившиеся изваяния пяти будд. Эта модель полностью повторяет свой оригинал и показывает, как устроен космос, как возникает в нем время и знамения времен, а также указывает на центр центра — на точку, от которой во все стороны света расходится дхарма¹.

¹ Д х а р м а — учение Будды Шакьямуни (букв. «мудрец (из племени) шакья»), которое он проповедовал на 11-м этапе жизни — перед уходом в нирвану в возрасте восьмидесяти лет, т.е. перед завершающим 12-м этапом. Раскрывая свое учение и ориентируясь на интеллектуальный уровень слушателей, Сиддхартха Гаутама (собственное и родовое имя Будды) проповедовал разные по сложности дхармы, совершив в течение жизни три «оборота колеса дхармы». Этим трем оборотам соответствует постоянно усложнявшаяся проповедь хинаяны, затем — праджняпарамиты и наконец — виджнянавады (две последние образуют махаяну). Буддист, в отличие от христианского опыта обретения бесстрастия, достигает аналогичной цели путем стирания черт личности. Князь Трубецкой писал, что в буддизме над жизнью торжествует смерть. (*Прим. пер.*)

пророчеств было указание, как найти *термы*, заранее спрятанные им, а также предсказание времени грядущих разрушений, ибо это время — «когда летают железные птицы, дома бегают на колесах, Дхарма приходит на земли Красного человека. Знай, по этим символам, что близится век мрака». Он также оставил описание того, как открыть сокровенные долины, например Хембалунг, и предсказал, что необходимость в них возникнет, когда демоны вернутся на землю по воле варваров и Тибет падет под натиском не исповедующих дхарму.

Это время, видимо, уже наступило. Дхарма угасает на Тибете, но удивительным образом она пускает корни на Западе. Многие эмигранты с Тибета уже укрылись в безопасных долинах, например в Непале, на окраинах Гималаев. Но Падмасамбхава не оставил нам никаких более точных указаний, позволяющих обнаружить сокровенные долины или предугадать конкретные времена и сроки катастрофы. Хотя Падмасамбхава ясно осознавал необходимость убежища, однако наука о временах и сроках и о преображении не появлялась на Тибете еще целых двести пятьдесят лет. Калачакра, или «Колесо Времени», Тантра, пришла сюда лишь в 1027 г. н.э. и принесла с собой тайну о сокровенном царстве Шамбалы.

Шамбала и Колесо Времени

Легенда о сокровенной цивилизации, расположенной где-то в Центральной Азии, имеет долгую историю, и еще совсем недавно — в XX столетии — история этой страны могла оказывать влияние на мировую политику. Произошедшее в 1904 г. вторжение британских войск на Тибет было спровоцировано одним недоразумением, а именно: распространившимся среди части тибетцев мнением, что русский царь является одновременно и правителем Шамбалы. В 1930-х годах мысль о затерянной в Гималаях долине произвела в массовом сознании эффект разорвавшейся бомбы, интерес к этой тематике был подогрет бестселлером Джеймса Хилтона «Затерянный Горизонт», частично

основанным на реальных событиях и фактах, связанных с именем одного христианского монаха, принявшего в XVII в. буддизм. Шангри-ла, так в книге Хилтона назывался сокровенный монастырь, стал своего рода синонимом «сокровенных долин» и «мест убежища». Франклин Делано Рузвельт на вопрос о том, что побудило его весной 1942 г. бомбить Токио, отвечал просто: «Шангри-ла». У Рузвельта была собственная Шангри-ла — укромное местечко на Мэриленд Хиллз, получившее в наше время новое название — Кэмп-Дэвид.

Когда большинство людей на Западе обратили свой умственный взор на Тибет, надеясь найти на нем сокровенное царство, жители Тибета всматривались в другие, еще более сокровенные дали, ища в них источник мудрости и вдохновения. Туда, где пребывает путь просвещенной дхармы — Калачакра-тантра, которую цари охраняют как самую таинственную составляющую учения Будды. В конце времен, когда над дхармой нависнет угроза полного уничтожения со стороны варваров, которые нагрянут в век тьмы, в век калиюги, — тогда царь Шамбалы покинет сокровенную землю, разгромит силы зла и объявит, что наступило тысячелетие мира и благоденствия.

О возможности этого говорится в легендах и древних текстах. Если, несмотря на все трудности и опасности, предпринять путешествие в сокровенное царство, можно непосредственно познакомиться с Калачакрой. Любопытный факт: сколь бы различны ни были трассы маршрутов, ведущих в сокровенное царство, все они начинаются от планетарного омафалоса — горы Кайлас, расположенной на том же меридиане Меврила, на котором находится Сфинкс.

Самые ранние наши представления о сокровенном рае на севере, населенном великими мудрецами, восходят к «Махабхарате» — огромной эпической поэме, созданной в Индии в эпоху Вед. Главный герой этого эпоса — Брджуна, двоюродный брат царя Непала Яламбара, основавшего династию Карати, отправляется к границе таинственной земли Уттаракру, но его попытки проникнуть туда оказались тщетными. Его путь привел его к

горе Кайлас, а затем продолжился дальше на северо-запад и проходил вдоль оси галактики и далее — к сокровенному раю. Для адептов бон-по Уттаракуту была известна под названием Олмолунгринг, и она также располагалась к северо-западу от горы Кайлас. В одном из многих путеводителей по Тибету, указывающих путь к Шамбале, также говорится, что путь к ней пролегает к северо-западу от горы Кайлас, в район Кашмира, а затем уходит далее на север.

Вполне возможно, что это сокровенное царство некогда было реальной страной, находившейся где-то в районе бассейна Тарима, к северу от Кашмира. Известно, что многие древние царства в этом регионе, в некоторых из которых буддизм был государственной религией, процветали, а затем внезапно угасали вдоль древнего Шелкового Пути, который вел из Китая на Запад, так что в основе легенды о Шамбале могло лежать некое вполне реальное царство, составившее впоследствии ядро мифологии. Однако идея о сокровенном царстве просвещенных мудрецов уходит корнями гораздо глубже, чем к эпохе основания древнего города-государства, независимо от того, сколь бы высокоразвитой и прогрессивной ни была его цивилизация. Как и легенда об Атлантиде, миф о Шамбале указывает на архаическое космическое единство земли и неба.

Это становится особенно явным, если мы рассмотрим основополагающую символическую структуру Шамбалы — ее восьмилепестковый лотосообразный план. Лотос как символ совершенства и законченности восходит к мифу об Атуне и космическом океане. В этом контексте Шамбала — это всего лишь вариант *вихары*, или космической схемы, а Дхармачакра представлена в Самье *чокор*. Наложение косога креста св. Андрея, символизирующего солнцестояние, и креста св. Георгия, символизирующего равноденствие, представляет собой полную схему Куба Пространства, как это имеет место на Андайском Кресте, в чем мы уже убедились в главе 11. Как показано на ил. 13.8, восьмилепестковый лотос, согласно учению некоторых тибетских

учителей, символизирует восемь каналов нервов, расходящихся из центра человеческого сердца.

В материальном плане Шамбала изображается как кольцо из 108 заснеженных горных вершин. В их числе — 96 «княжеств», или местных областей, разделенных на восемь «стран» (см. ил. 13.9) по 12 «княжеств» в каждом. Центральный район состоит из центральной пятиярусной горы, или ступы, окруженной четырьмя меньшими холмами, которые отмечают собой стороны света. По преданию, в каждом из этих княжеств пребывают по семьдесят два¹ дэва, или богоподобных мудреца. А в самом центре страны находится трон царя Шамбалы. Все эти числа выбраны не случайно, ибо они связаны с прецессией: $96 \times 270 = 108 \times 240 = (5 \times 72) \times 72 = 25\,920$. Как мы уже видели на плане

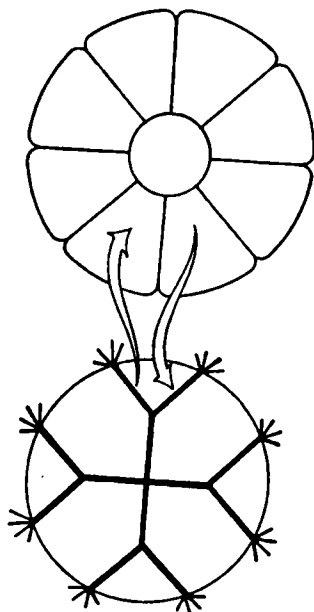

Ил. 13.8. Соответствие между формой лепестков лотоса и нервами, расходящимися из центра сердца, согласно древней тибетской традиции. Ил. из книги Бернбаума. Ср. это соответствие с планом Шамбалы, показанным на ил. 13.9.

¹ Ср.: число толковников, выполнивших в III в. до н.э. в Александрии знаменитый перевод Библии на греческий язык (т.н. Септуагинта), также составляло семьдесят два. (Прим. пер.)

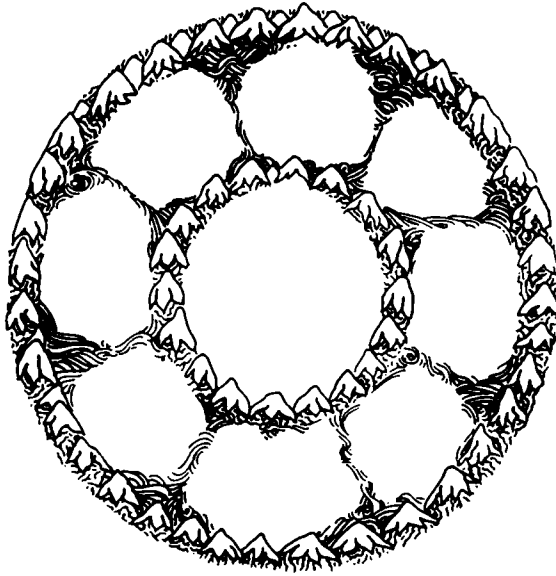

Ил. 13.9. Карта-схема царства Шамбалы, окруженного 108 заснеженными горными вершинами и поделенного на 8 «стран». (Стилизованная иллюстрация из книги Бернбаума.)

Атлантиды, эта мандала обладает внутренней и внешней системами и связывает их воедино, причем здесь присутствует уровень понимания космологии, достойный удивления для любой эпохи.

Как и Атлантида, Шамбала связана с последней планетарной катастрофой. Более древние, добуддистские варианты этой легенды указывают, что Шамбала была основана примерно 13 000 лет тому назад. Адепты бон-по утверждают, что Олмолунгринг был основан после последней катастрофы и что через каждые 13 000 лет в мир посылается новый вариант священных текстов бон-по, чтобы обновить и вдохнуть новую жизнь в устаревшие формы учения. Существующие в наши дни секты бон-по с нетерпением ожидают появления нового свода священных писаний. Великая «Махабхарата» также относит дату основания Уттаракуру к рубе-

жу последнего Золотого века, то есть примерно 13 000 лет тому назад, как мы уже говорили в главе 10.

Для буддистов история Шамбалы началась с того момента, когда царь Сучандра в конце VI в. до н.э. выделил Калачакру из всех прочих главных направлений учения Будды. Как считается, он унес эту высшую мудрость в Шамбалу, где она процветала и развивалась вплоть до середины X в. н.э. В ту пору молодой индийский йог по имени Цилупа путешествовал как Арджуна и подошел вплотную к границам северного рая, где встретился с Манджушри, который познакомил его с учением Калачакры и отправил обратно в Индию.

Действительно ли Цилупа встретил Манджушри на пути в Шамбалу, сказать трудно, однако ученые установили, что ок. 960 г. учение Калачакры активно распространялось и изучалось в Кашмире. В этой связи необходимо отметить интересную деталь. Дело в том, что и в самом Кашмире, и в поселениях в самом конце северной ветви Шелкового Пути в IX и X вв. существовали крупные еврейские общины. Не могла ли легенда о Шамбале оказаться своего рода «прививкой» к ранней версии каббалистической книги «Бахир»? Не в этом ли кроется причина необычайной сложности и астрономической ориентации, присутствующих во внешнем учении Калачакры? Быть может, Калачакра — это своего рода буддийская версия «просвещенной» древнееврейской астрономии?

В 1020-е гг. другой индийский йог, Соманатха, принес учение Калачакры в Тибет и заложил основы официальной хронологии истории Тибета. Астрономический календарь Калачакры начал быстро распространяться по всему Китаю и в конце концов наполнился символами животных, которые сегодня можно видеть в меню китайских ресторанов. В Тибете это учение образовало множество направлений, включая пророчество о том, что спустя 960 лет (по 10 лет на каждое из 96 «княжеств» в Шамбале) после появления Калачакры на Тибете будут найдены ключи к Шамбале или ключи к ее повторному возникновению. Учение первого кармапы, одного из основателей школы карма-ка-

гью, утверждает, что по прошествии 960 лет наступит период продолжительностью в 25 лет (по 5 лет на каждые из пяти элементов), в течение которого цикл времени подойдет к концу, и царь-мудрец Шамбалы возвратится в этот мир в образе самки водяного дракона. Произведя подсчеты по указанной схеме: $960 + 1027 = 1987 + 25 = 2012$, опять-таки мы получим эту роковую дату — время вселенской катастрофы. Обратите внимание, как близка эта дата времени разрушения у Фулканелли.

Даже наиболее ортодоксальные тибетские секты, такие, как гелугпа, главой которой является Далай-лама, считают, что двадцать пять веков спустя (3) после того, как дхарма проникла в Шамбалу, что произошло примерно в VI в. до н.э., двадцать пятый царь по имени Рудра Калкин явится и сокрушит варваров, после чего установит новый Золотой век. Даже несмотря на некоторые «несстыковки», это весьма близко к периоду в двадцать пять веков, истекших со времени Будды. И хотя эта идея пока что не проповедуется открыто, ее можно считать главной движущей силой, стоящей за развернутой Далай-ламой кампанией, цель которой — обратить в остающееся до конца света время как можно больше людей в учение Калачакра-тантры.

АЛХИМИЯ И ТРАНСЦЕНДЕНТНОСТЬ



Наши поиски начались в Египте, провели нас по всей Европе, затем позвали в Перу, к месту предполагаемой Атлантиды. Оттуда мы оправились в Тибет, Индию и Непал и наконец возвратились туда же, откуда начали свои изыскания, — в Египет. В этом долгом пути мы очень быстро поняли, что «алхимия» (в смысле науки превращения грубых металлов в золото) была всего лишь побочным продуктом куда более серьезных усилий. Тот факт, что трансмутация металлов возможна и реальна и, более того, подтверждается историческими свидетельствами начиная с XIV в. и вплоть до XX в. — разумеется, если верить легендам, окружавшим имя Фулканелли, — представляется куда менее значительным, чем то, что такая трансмутация говорит о природе самой реальности и значимости духовного просвещения.

В результате мы установили, что алхимия — это на самом деле трансцендентность, то есть цель и метод, объединенные в рамках единого «процесса», у которого нет и не может быть конца. Природа этой трансцендентности, по всей видимости, представляет собой гнозис, то есть знание об истинной природе космоса, ориентации внутренних центров — чакр или *сефирот* — относительно главной структуры: Куба Пространства и Времени. Внутренний «золотой век» во внутренней структуре чьего-либо микрокосма совпадает с золотым веком на небесах, результатом чего является личный *апокалипсис*, то есть открове-

ние тайн. Когда это происходит, сознание и физическое тело человека преобразуются. И если такой человек сознательно пользуется «научными средствами», разработанными другими посвященными, обладающими таким же опытом, он трансформируется в личность, которую Альберт Вильольдо назвал *Homo Luminous*, то есть Алмазное Тело. Если же это не удастся, результаты оказываются незавершенными, а иной раз и трагическими.

В истории о Джеде и Фараоне Хуфу (Хеопсе), в легенде о гуру Падмасамбхаве и царе Тибета Тисрондэцзане, о которой рассказано в главе 13, мы видим в принципе одну и ту же картину. Оба «мага» бессмертны или хотя бы считаются таковыми и могут управлять жизненной силой самыми необычайными способами. Их имена, или титулы, имеют одинаковое значение: «Устойчивый» Джед имеет ту же импликацию, что и «Лотосорожденный» шамба, или космическая ось; они оба обладают знанием тайны модели пространства и времени. Что касается Джеда, то существовали величественные монументы в Гизе и таинственный текст, скрытый в Гелиополисе. Если же говорить о Падмасамбхаве, то это — план Дхармачакры Самье *чокор* и, кроме того, текст самой Калачакры. В обеих культурах мы находим легенды о погибшей или скрытой высокоразвитой цивилизации: в Древнем Египте, а впоследствии и в Греции это Атлантида, а на Тибете — легендарная Шамбала.

Эти аналогии весьма и весьма помогают нам понять Фулканелли и его книгу «Тайна соборов». И если мы внимательно последуем всем его ключам, не пропустим ни одного намека и подсказки, мы сможем прийти к принципиально важным выводам.

Фулканелли отсылает нас к вполне конкретной эпохе — XII и XIII вв., когда обширные сообщества посвященных стремились создать символические тексты, раскрывающие тайну, начертанную на огромных архитектурных сооружениях, воздвигнутых ради того, чтобы поведать древние знания (гнозис) тем, кто был способен прочесть тайные знания на страницах каменной книги, роль которой выполняли великие готические соборы. В этом заключалось их главное практическое назначение. В этом смыс-

ле собор Нотр-Дам в Париже и Самье *чокор* представляют собой одну и ту же концепцию, видоизмененную лишь ради соответствия конкретным особенностям той культуры, в которой они были созданы. Что же касается функций, связей между внешними и внутренними аспектами пространства и времени, то они практически одинаковы.

Наше второе заключение касается Андайского Креста. Он также представляет собой модель оптимального, характерного для Золотого века соотношения внешней и внутренней реальностей, а также является индикатором данного, переживаемого нами сейчас, периода времени, который может продолжаться еще десятилетие или несколько больше. Это период, в котором на небесах будут явлены и, так сказать, «разыграны в лицах» все вышеупомянутые космологические мифы, в датах мифического времени. Поэтому Андайский Крест — это в полном смысле слова философский камень, поскольку для того, кто сможет понять все эти символические отображения ориентаций небесных объектов, представленные на Кресте, то есть получит исчерпывающий ключ к тайне, — для него даже самые величественные из монументов о конце времен, от собора Нотр-Дам до пирамид в Гизе и монастыря Самье, — это всего лишь безмолвные чудеса, созданные по загадочным причинам людьми, жившими в отдаленном прошлом.

Что касается нашего третьего вывода, то он несколько более сложен. Он касается роли света в акте просветления. Тексты Пирамид говорят о том, что после смерти фараон рождается заново вместе с Осирисом в звездных полях Ориона, которые находятся от нас на расстоянии около семидесяти световых лет и представляют собой ближайший к нашей системе очаг возникновения новых звезд. На этих звездных полях фараон обретает бессмертие, пройдя в акте смерти по пути Нун. Это слово на древнеегипетском означало первозданную эфирную субстанцию, из которой возникли все творения. Путь Нун пролегает через очаг возникновения новых звезд внутри самого Ориона. Таким образом, возродившись в качестве звезды в компании Осириса,

риса, фараон как бы «включает» на локальном уровне первозданное творение Вселенной.

Но для того чтобы достичь этого рождения звезды в *бардо*, или переходном состоянии вещества Ориона, прежде всего необходимо, чтобы фараону было известно «точное число алтарей в тайной камере Тегути». Как мы уже видели выше, это точное число алтарей создает трон Осириса, тот самый комплекс пирамид, из которого, словно со стартовой площадки душ, фараон совершает — в световом теле — полет к Ориону, становясь в результате этого новым Осирисом. Ту же самую функцию мы можем видеть и в величественном комплексе *чохор* в Самье, за тем исключением, что в планы буддийского просветленного не входит стать звездным телом и тем самым полностью покинуть этот план бытия. В отличие от фараона, когда Падмасамбхава стал «новым Осирисом», достигнув состояния светового тела, сравнимого с живой звездой, он не думал переноситься на Орион. Он остался в земном плане, чтобы помочь оставшимся совершить такое же преобразование.

А это вплотную подводит нас к итоговому выводу. Сущность алхимии, возможно, очень проста и сводится к следующему: преобразования природы Света влекут за собой изменения Самосознания природы. И изменения космического цикла (века) как бы сигнализируют о «включении» коренных изменений в природе Сознания и Света. Это и было то самое чувство надвигающихся перемен и даже катастрофических бурь, которые вызвало в XIII в. настоящий бум строительства готических соборов и уже в начале XX в. побудило Фулканелли отправить свое «письмо в бутылке» — знаменитую «Тайну соборов».

В заключение мы просто не сможем найти ничего лучшего, чем согласиться с Фулканелли, когда он говорит: «Я не прошу ни признания, ни благодарности, а лишь хочу, чтобы вы оставили другим вопросы столь же сложные, как те, которые оставил вам я». И мы надеемся, что в этой книге, следуя наставлениям Фулканелли, мы стали вместе с ним «маяком на великом пути эзотерической традиции».

РАЗОБЛАЧЕНИЕ ФУЛКАНЕЛЛИ



Наконец у нас осталась одна, последняя тайна. Вопрос о личности Фулканелли невольно присутствует во всех прочих тайнах и загадках, словно тень высоко летящей птицы в ясный солнечный день. Мы можем видеть лишь его блистательное отсутствие (тень птицы), но, если мы попытаемся увидеть саму птицу, нас ослепит сияние солнца. В случае с Фулканелли роль такого сияния выполняет сам гнозис и содержание его писаний, которые, подобно солнцу, изливают на нас ослепительные потоки света, из-за которого очень трудно разглядеть саму птицу — то есть личность, отбрасывающую эту мистическую тень.

После того как все разрозненные фрагменты и детали собраны воедино и проанализированы, мы вправе вернуться к тому, с чего начали. «Фулканелли» неожиданным образом исчезает, и перед нами остается длинный ряд шутов, каламбуристов, мастеров плагиата и любителей сенсаций. Однако его книга, будучи изолированной в своем контексте и герметической по содержанию, остается настоящим письмом из бутылки, отправленной в неизвестность последним адептом. Постепенно проникая на все более и более высокие уровни сложности этой вести, о чем мы уже подробно рассказывали в нашей книге, мы наконец подошли к самому ядру истины, касающейся и нас самих, и мироздания, в котором мы живем. Этой истиной является секрет алхи-

мии, который, видимо, во всей своей полноте будет раскрыт только в конце времен.

Так кем же был «Фулканелли»?

В главе 1 мы подробно рассматривали легенду о Фулканелли в изложении ее главного сторонника и провозвестника — Эжена Канселье. Легенду эту, точнее — миф о отсутствующем великом алхимике, активно культивировали сам Канселье и другие члены Братства Гелиополиса по причинам, понятным им одним. Это было сделано для того, чтобы раскрыть одну тайну и завуалировать другую — еще более существенную — тайну личности самого Фулканелли. Раскрытая ими тайна — это фактически выход на поверхность подземного течения эзотерической мысли в начале XX в. Другая тайна, оставшаяся нераскрытой, — ее истоки и распространение в наши дни.

В своей книге «Разоблачение Фулканелли» Женевьев Дюбуа собрала все факты и свидетельства, так или иначе связанные с группой «конspirаторов» — Братством Гелиополиса. Согласно ее выводам, «Фулканелли» был плодом коллективного творчества Пьера Дюжоля, Шампаня и Канселье. Это единственное убедительное объяснение, согласующееся с большинством известных нам фактов. Мы можем предполагать, что Канселье прибег к этой легенде потому, что он был книготорговцем. Таинственный алхимик, бессмертный, словно Сен-Жермен, в качестве рекламы книги звучит гораздо лучше, чем коллективный плод творчества некоей группы оккультистов. Но что же реально стоит за всем этим?

Работая над разгадкой тайны самой «Тайны соборов», мы часто обращались к картотеке Пьера Дюжоля «Библиотека чудес». Это позволило нам выявить некую организующую структуру, лежащую в основе поразительной по своей продуманности системы образов и символов в тексте. Структура эта, проще говоря, представляет собой четыре дерева — «Древа Жизни», проектируемых на небесную сферу, то есть схему Куба Пространства, упоминаемую в книге «Бахир». При рассмотрении этой структуры бросаются в глаза две вещи: глава, посвященная Ан-

дайскому Кресту, и представленные в ней иллюстрации с самого начала предназначались для «Тайны соборов», и автором текста «Тайны соборов» был не кто иной, как Пьер Дюжоль.

В главе 1 мы высказывали гипотезу о том, что главу о Андайском Кресте предполагалось включить в книгу «Обитель философов», две последние главы которой затрагивают многие аналогичные темы, в том числе — тему катастроф и гибели Атлантиды, имеющую ключевое значение для вести Андайского Креста. Мы догадывались, что этот текст может быть фрагментом последней, утраченной книги Фулканелли — «Finis Gloria Mundi». Самым интригующим во всех этих догадках представлялось то, что мы никак не могли подобрать место в этой гигантской загадке-головоломке, с которым лучше всего «стыкуется» глава о Андайском Кресте. Но затем, ближе к концу наших исследований, оказалось, что мы пытаемся решить проблемы, представленные в главе о Андайском Кресте, принципиально неверным способом.

Эта глава также поддерживает схему проекции четырех Древ, излагая структуру четвертого, последнего Древа и помещая на его вершине три главных *сефирот*. В конце концов, это означает, что тот — кем бы он ни был, — кто готовил второе издание «Тайны соборов», знал основную структуру Древа и правильно расположил символы. Однако столь же вероятно, что Канселье, готовя новое издание, просто-напросто следовал готовой схеме, которую в последний момент было решено не включать в издание 1926 г. Вопрос о том, почему это было сделано и почему глава о Андайском Кресте оказалась изъятой из первого издания, привел нас косвенным путем ко второму главному выводу — о том, что на самом деле автором «Тайны» был Пьер Дюжоль.

Первая глава «Тайны» представляет собой широкий обзор, состоящий из девяти разделов, которые, как мы уже говорили в главах 8 и 9, представляют собой изложение структуры первого из четырех Древ Жизни. Восьмой раздел этой главы рассматривает центральную и важнейшую идею — символ Черной Мадон-

ны и связь с Исидой и Кибелой, а в еще более отдаленной перспективе с камнем, упавшим с неба, — ключевой темой романов о Граале Вольфрама фон Эшенбаха. В самом начале этой дискуссии Фулканелли цитирует пассаж из «ученого Пьера Дюжоля», в котором проводится мысль о идентичности Исиды и Мадонны в качестве составной части «астрономической *теогонии*». В этом несколько необычном слове (более подробно о нем см. в главе 9) мы вправе видеть намек на божественную генеалогию, а также на священный союз Земли и Неба.

Через несколько страниц, перечислив десять наиболее известных Черных Мадонн во Франции, Фулканелли возвращается к комментарию Дюжоля, посвященному камню Кибелы в Ди на севере Прованса и впервые приводит цитату от первого лица: «Я уже упоминал о том, что камень в Ди, изображающий Исиду, представляет ее в качестве Матери Богов». А поскольку именно Дюжоль говорил это о камне из Ди, мы вправе предполагать, что здесь Фулканелли, употребляя форму первого лица, впервые приподнимает фригийский колпак алхимика над своей истинной личностью. И хотя этот факт сам по себе не слишком убедителен, однако в сочетании со всеми прочими свидетельствами, представленными Дюбуа в книге «Разоблачение Фулканелли», он выглядит более чем вероятным и показательным, как росчерк пера мастера.

Таким образом, давайте предположим, что глава о Андайском кресте с самого начала была составной частью «Тайны соборов» и что над ее текстом славно потрудились Пьер Дюжоль. В главе 10 мы уже высказывали предположение, что глава о Кресте не была включена в первое издание именно потому, что она слишком прямо указывала на истинную личность «Фулканелли» и, разумеется, группу эзотериков, стоявших за ним. Итак, получается, что автором «Тайны» и главы о Андайском Кресте был Дюжоль? Так ли это?

Действительно, это так, но с небольшой оговоркой. В роли шута, как всегда бывает в подобного рода историях, выступил Жан-Жюльен Шампань, иллюстратор «Тайны соборов» и «Оби-

тели философов». Некоторые, в частности издатель Жан Шеми, полагали, что в роли Фулканелли выступил Шампань, тогда как другие, такие, как Р. Шваллер де Любиц, утверждали, что лицо, которое они называли Фулканелли, на самом деле похитил рукопись «Тайны» у Шампаня. Одно можно сказать с достаточной определенностью: Шампань постоянно находился в фокусе внимания, выполняя роль центра, вокруг которого вращались все легенды о Фулканелли. И именно благодаря этому вроде бы достоверному факту впоследствии возникло большинство мистификаций.

Но на самом деле «Фулканелли» не были ни автор текста Дюжоль, ни иллюстратор Шампань. В самой «Тайне соборов» автор четко выбирает для себя тон студента, излагающего и комментирующего труд учителя (или учителей), у которого он узнал тайны этой премудрости. В предисловии ко второму изданию «Тайны» Канселье подчеркивает это, включая в книгу письмо, «адресатом которого, вне всякого сомнения, был учитель Фулканелли», письмо которого было найдено в бумагах Фулканелли. Автором «Тайны», по всей видимости, был мастер, уже приобщившийся к Великому Труду, а не его ученик. И если это не очередная мистификация — что, впрочем, не исключено и даже вполне возможно, — то этого таинственного мастера-алхимика, представителя предшествующего поколения, и можно считать истинным «Фулканелли», главным источником информации.

Такова была цепочка размышлений, которая побудила нас взглянуть на Крест в совершенно ином свете. Что, если Андайский Крест и его предшественники, включая, по всей видимости, и таинственный резной камень-линга Хьюитта, действительно послужили отправной точкой для повествования Фулканелли? Фулканелли утверждает, что цоколь монумента был создан в 1680-е гг. — дата, предполагающая определенный уровень ветровой эрозии изображений. Возникает вопрос: кто тогда, в 1680-е гг., мог обладать достаточно обширными познаниями, чтобы зашифровать сложную астрономическую и алхимическую информацию в виде целой серии странных и взаимосвя-

занных друг с другом образов-символов на странном монументе, воздвигнутом в глухом углу баскских Пиренеев? И ради чего это было сделано?

Уже сами по себе эти вопросы проливают новый свет на проблему личности Фулканелли. В главе 2 мы уже высказывали предположение, что целью Фулканелли, по крайней мере — отчасти, было присутствовать при новом расцвете эзотерической традиции на Западе, которая является столь же сложной и трансцендентной, как и на Востоке. Фулканелли прослеживает преемственность этой традиции, или, как сказали бы на Востоке, ее родословие, вплоть до того времени, когда был воздвигнут Андайский Крест, то есть примерно до середины или конца XVII в. Как мы уже говорили в главе 2, этот период представляет собой как бы паузу между движением резенкрейцеров и зарождением масонства. По всей видимости, в этот момент в родословии произошел некий разрыв, и часть эзотерической традиции в лице своих адептов вымерла или ушла в андеграунд, то есть в подполье. К середине XIX в. спиритуалистическая составляющая западной мысли настолько оскудела, что зарождающаяся теософия нашла своих учителей и махатм на Востоке.

Однако и сам Фулканелли, и Андайский Крест являют собой свидетельство того, что это родословие, или преемство, исчезло далеко не полностью.

Конец XVII в. явился апогеем «научной» алхимии и времени зарождения химии, а также эпохой начала развития астрономии как науки. Людовик XIV выстроил Королевскую обсерваторию в Париже практически в то же самое время, когда был воздвигнут Андайский Крест, и, как напоминает нам Фулканелли, поместил в подземелье одну из Черных Мадонн, главное, что при этом произошло, — это переход линии преемства от традиционно рыцарской и аристократической элиты к сообществу интеллектуалов, включавшему в себя ученых, писателей и людей искусства. Подобный переход начался в русле розенкрейцеровского движения и получил еще более широкое распространение в раннем масонстве.

После Великой французской революции и эпохи Наполеоновских войн эта родословная линия вновь оказалась под угрозой полного уничтожения. От прежнего режима уцелели лишь немногие «посвященные», и в самом начале 1830-х гг. эта традиция начала понемногу возрождаться. Публикация в 1832 г. книги «Разоблачение Гермеса» таинственного Килиани, которого Канселье, по слухам, отождествил с Антуаном Дюжолем, старшим братом Пьера, знаменовала собой поворотный этап в возрождении этой преемственности. В том же году вышел в свет сразу же завоевавший невероятную популярность «Собор Парижской Богоматери» Виктора Гюго, положивший начало бурному всплеску интереса ко всему готическому. Тринадцать лет спустя совсем еще молодой Эжен Вилье-ле-Дюк начал работы по реставрации самого собора Нотр-Дам в Париже, а его чертежи и рисунки, по-видимому, послужили впоследствии прототипом для иллюстраций Шампаня к книге «Тайна соборов».

В 1842 г. семейство д'Аббади переместило Андайский Крест с его чисто мезоамериканским ликом солнца и зашифрованной надписью о убежище в Перу с его первоначального места, по всей видимости — на прицерковном кладбище, на его нынешнее место у южной стены церкви, буквально в нескольких футах от площади. В том же самом году другой таинственных алхимик, некто Тифферо, объявил, что ему удалось обнаружить в Мексике секрет трансмутации. В следующем году один из посвященных, уцелевший еще со времен прежнего режима, Луи-Поль-Франсуа Камбриель, опубликовал результаты своих более чем двадцатилетних исследований. В своем «Курсе герметической философии» Камбриель, ссылаясь на труд Эспри Гобино Монтлюисана, созданный в XVII в., прямо указывает на готические соборы как на монументы герметической философии. В 1854 г., когда Луи Фигюе опубликовал свой объемистый труд «Алхимия и алхимика», идея о тайной алхимической мудрости воскресла из небытия и легла в основу блестящего труда Фулканелли/Дюжоля — «Тайна соборов».

И тем не менее, разбирая и прослеживая все эти многообраз-

ные связи, мы поняли, что Андайский Крест по-прежнему остается неразгаданной тайной. Даты, которые приводят Фулканелли и Дюжоль, на наш взгляд, имеют прямое отношение к современности и проблеме выживания. Середина XVII в., то самое время, когда были созданы резные символы на цоколе Андайского Креста, была ознаменована переходом от рыцарства к художеству, подобно тому как алхимия превратилась в химию, а также временем появления первого опыта толкования символики в созданном тем же Гобино трактате «Объяснения курьезных загадок иероглифических фигур», посвященном истолкованию герметико-алхимического значения изображений на соборе Нотр-Дам в Париже. В 1840-е годы, когда Андайский Крест был перенесен со своего первоначального места на церковном дворе, видели целый ряд серьезных знаков возрождения алхимии, включая опять-таки попытки истолкования герметических фигур на готических соборах. Это, вне всякого сомнения, весьма важные — с точки зрения Фулканелли — явления, однако вопрос о том, как и зачем мог использоваться Андайский Крест, по-прежнему оставался неясным, особенно в свете изъятия посвященной ему главы из первого издания «Тайны соборов».

Таким образом, независимо от того, как мы перемещали фрагменты головоломки, глава о Андайском Кресте остается странным явлением. Возможно, она была дополнением к более широкой картине, развернутой в «Тайне соборов» и «Обители философов»? Или же она была своего рода ключом к секрету алхимии, той самой магической нитью, которая позволяет сорвать покров и раскрыть самые сокровенные тайны, являясь, таким образом, наиболее важной главой для понимания той вести, которую принес нам Фулканелли? И чем больше мы убеждались в справедливости последнего утверждения, тем более значительным явлением представлялся нам сам Андайский Крест.

Попытка выяснить что-либо о самом Пьере Дюжоле завела нас в тупик. Не было никаких доказательств того, что он когда-либо бывал в Андае или имел какие-либо связи с этим регионом. Детальное исследование алхимической традиции XIX —

начала XX в. привело нас к тем же выводам: никаких контактов с Андаем обнаружить не удалось. Пьер Дюжоль вполне мог интерпретировать символику Креста во многом так же, как это сделали мы в главе 11. Он был связан с эзотерическими течениями своей эпохи, включая и парижский филиал герметического ордена Золотой Зари, и поэтому был знаком с символикой, использовавшейся в нем. Кроме того, пояснение Жюля Буше, появившееся спустя целое десятилетие после первого издания «Тайны соборов», также показало прямые связи между образами Креста и символами карт Таро, использовавшимися в храме ордена Золотой Зари. И тем не менее прямые связи с Андаем отсутствовали или оставались невыясненными.

Если, говорится в главе, посвященной Андайскому Кресту, этот Крест каким-то образом отражает сохранение преемственности алхимической традиции, тогда его туманная символика понятна и оправданна. Возможно, мы никогда не узнаем, кто именно воздвиг этот Крест, но нам известно, кто сумел оценить его важность и переместил его на нынешнее место. И как только мы обращаемся к истории семейства д'Аббади и, в частности, наиболее видному его представителю середины XIX в. — Антуану д'Аббади, загадка постепенно начинает проясняться.

Как мы уже говорили в главе 10, в 1926 г. семейство д'Аббади еще занимало достаточно видное место в обществе. Упоминание в книге об Андае и сороковых годах XIX в. сразу же привело бы к этому семейству. Даже в наши дни связи между д'Аббади и Андаем можно заметить без особого труда, ибо семейный герб д'Аббади до сих пор хорошо виден на стене церкви прямо под солнечными часами, если стоять возле Креста. Все это вместе взятое неизбежно выдвигает вопрос о том, почему было так важно завуалировать связь с Андаем. Быть может, существовал некий тайный источник, текст, на основе которого впоследствии были созданы и «Тайна соборов», и «Обитель философов»?

Хотя Антуан д'Аббади был практически совершенно неизвестен за пределами Франции, в самой Франции он был весьма заметной фигурой в научных кругах XIX в., занимая в 1890-е гг.

пост президента Французской Королевской Академии наук. Неутомимый исследователь прошлого, лингвист, астроном, собиратель фольклорных преданий и эзотерических манускриптов и, наконец, активный сторонник готического возрождения, Антуан д'Аббади явился во Франции своеобразным предшественником Индианы Джонса. Организованные им экспедиции занимались поисками истоков Нила в Эфиопии, и даже в 1880-е гг., когда ему уже перевалило за семьдесят, Антуан д'Аббади продолжал участвовать в целой серии экспедиций, основанных на предварительных расчетах разного рода астрономических явлений, в том числе — прохождения Венеры через диск Солнца, наблюдавшегося в 1883—1884 гг. Его научная карьера косвенно указывает на связи с почти утраченной алхимической традицией; в числе его друзей и знакомых, с которыми он состоял в переписке, были многие видные личности той эпохи — Виктор Гюго, Проспер Мериме и Виллье-ле-Дюк, построивший замок Шато д'Аббади в Андае, а также вышеупомянутый Луи Фигюйе, Камиль Фламарион, астроном, которого иногда принимали за Фулканелли на основании того, что его имя и фамилия напоминали анаграмму имени Фулканелли, Фердинанд де Лессепс и, что, пожалуй, самое любопытное, — Грассе д'Орсе, знаток «зеленого языка», «языка птиц», упоминаемый Фулканелли в главе об Андайском Кресте.

В дневниках, письмах и отдельных работах д'Аббади нам встретились странные наброски и наброски тех концепций, которые впоследствии нашли свое выражение в книгах «Тайна соборов» и особенно — «Обитель философов». Дневниковые заметки Антуана д'Аббади, сделанные во время его путешествия по Англии, Ирландии и Шотландии в 1835 г., свидетельствуют о его глубоком интересе к готической архитектуре, включая осмотр загадочного икосаэдрона в замке Холируд Кастл в Шотландии, о котором впоследствии подробно рассказывается в «Обители философов». Гипотезы д'Аббади о связях между басками и атлантами также нашли отражение на страницах «Обители философов». То же самое можно сказать и о его взглядах на возраст

Большого Сфинкса и истинную древность цивилизации Древнего Египта.

Мог ли Антуан д'Аббади быть настоящим Фулканелли? А если да, то каким образом информация, которой он располагал, могла попасть в руки братьев Дюжоль и прочих членов Братства Гелиополиса? Члены семейства д'Аббади имели также тесные связи с де Лессепсом, а через него — с Жан-Жюльеном Шампанем и Р.А. Шваллер де Любицем, а это вполне возможный канал передачи по крайней мере части информации. Кроме того, это объясняет и влияние Шампаня, и то особое положение, которое он занимал в группе. По крайней мере, он считал себя связующим звеном с «настоящим» Фулканелли. Но возникает вопрос: мог ли Пьер Дюжоль поддерживать свои особые контакты с семейством д'Аббади, идущие в обход Шампаня?

Такие контакты вполне возможны, но реальными доказательствами их существования мы не располагаем. Впрочем, независимо от того, осуществлялись ли они через Шампаня, через Дюжоля или через них обоих, контакты эти были крайне скрытными и завуалированными и в конце концов утратили всякую привязку к реальности, превратившись в составную часть мифа о Фулканелли, который распространяли Канселье и прочие. Антуан д'Аббади был, что называется, видной общественной фигурой, маститым ученым, принадлежащим к социальной элите той эпохи. Даже после его кончины в 1897 г. его семья сохранила влияние и положение, и поэтому представляется более чем вероятной необходимость сохранения в секрете подобного рода контактов, свидетельствующих о причастности к столь далеким от основного русла викторианской науки предметам, как алхимия. Столь же вероятно, что даже сами главные конспираторы Братства не имели понятия о том, какая истина кроется за их мифотворчеством.

Итак, сказано вполне достаточно. Это побуждает нас сделать главный вывод.

Фулканелли — это не отдельная личность. Он — персонификация давней традиции, преемственности, явленная общест-

венному сознанию в начале XX в. Пьер Дюжоль написал «Тайну соборов» ради того, чтобы суммировать и сохранить учение некоего учителя или учителей, благодаря которым он познакомился с этой традицией. Он выбрал себе псевдоним Фулканелли, что можно перевести как «дети Вулкана», или «Гефестои», или даже кабирои, божественные кузнецы, которые, согласно мифу, охраняли тайну камня, упавшего с неба. Это было сделано для того, чтобы подчеркнуть древность традиции, а также — посредством всевозможных иносказаний и шифров — подчеркнуть близость некоторых наиболее видных членов группы к настоящему «Фулканелли» — Антуану д'Аббади. Книга «Обитель философов» была скомпилирована из разрозненных фрагментов сразу нескольких работ, часть из которых была написана Дюжолем на основании материалов д'Аббади, а некоторые были созданы Канселье и Шампанем. Но все они были написаны от лица некоего незримого учителя — главы этой традиции.

Наконец, необходимо подчеркнуть, что голос самой весты Фулканелли представляется куда более важным, чем вопрос о его личности. В этом смысле легенда как нельзя лучше послужила его цели, если после всех этих изысканий мы ощутили присутствие таинственного и бессмертного адепта.

ФУЛКАНЕЛЛИ О «ЗЕЛЕНОМ ЯЗЫКЕ»



Глава 1, часть 3 из книги «Тайна соборов»

Прежде всего мне хотелось бы сказать несколько слов о самом термине «готика» применительно к искусству Франции — термине, наложившем заметный отпечаток практически на все произведения эпохи Средневековья, влияние которого простирается на обширную эпоху — с XII по XV в.

Некоторые, впадая в заблуждение, утверждают, что это слово происходит от слова *готы*, обозначающего один из древнегерманских народов. Другие полагают, что это слово, по определению заключающее в себе нечто варварское, было переосмыслено и стало употребляться в отношении стиля в искусстве, оригинальность и крайняя непривычность которого выглядели откровенно шокирующими для людей XVII и XVIII вв. Таково мнение представителей классической школы, проникнутых декадентскими принципами эпохи Ренессанса. Но истинное его значение, сохраненное в языке простых людей, запечатлено в выражении *готическое искусство*, несмотря на все усилия Академии заменить его понятием *стрельчатый стиль*. Причины подобного стремления достаточно туманны, что дает пищу для размышления лингвистам, которые всегда пытаются отыскать производные от слов. Что уж говорить о том, что лишь немногие компиляторы-составители словарей приводят правильное зна-

чение этого термина. Дело в том, что объяснение происхождения этого слова следует искать в *каббалистических источниках*, а не в *буквальном значении его корня*.

Некоторые вдумчивые и не столь поверхностные авторы, обратившие внимание на явное сходство между словами *готика* (gothique) и *гоэтика* (goetique), предположили, что между готическим и гоэтическим (т.е. магическим) искусством существует тесная связь.

На мой взгляд, формула *готическое искусство* (art gothique, ар готик) — это просто испорченное *арготик* (жаргонный), звучащее точно так же. Это подтверждается *законами фонетики*, на которых основана традиционная каббала в любом языке, и не обращается никакого внимания на произношение. Таким образом, собор — это *ар гот* (готическое искусство) или *арго*, т.е. жаргон, сленг. Более того, словари определяют *арго* (argot) «как особый язык, употребляемый теми, кто хочет выразить свои мысли так, чтобы посторонние не могли понять его». Это — так называемая *разговорная каббала*. *Арготье* (лица, знающие этот жаргонный язык) могут считаться герметическими наследниками *аргонавтов*, отправившихся в плавание на корабле «Арго». Во время своего знаменитого плавания к берегам Колхиды в поисках *Золотого Руна* они общались друг с другом на *langue argotique* — нашем *langue vert* (т.е. «зеленом языке», или сленге). Люди до сих пор отзываются об интеллигентном, но застенчивом и скромном человеке: «он знает все на свете и понимает даже жаргон». Все посвященные всегда изъяснялись на арго, или жаргоне: и придворные *Двора Чудес*, во главе которых стоял поэт Франсуа Вийон, и франкмасоны Средних веков, «члены ложи Бога», создавшие подлинные шедевры *ар готик'а* (готического искусства), которые вызывают восхищение и в наши дни. Что же касается аргонавтов, то эти искусные мореплаватели (навты) знали и пути, ведущие в Сады Гесперид...

В наши дни на жаргонах обычно общаются люди из низов общества: бедняки, бездомные, преступники, бунтари, призывающие к свободе и равенству, криминальные элементы и бро-

дыги. Сегодня жаргон — это испорченный, грязный диалект, отвергаемый светским обществом, людьми благородными (у которых на самом деле почти не осталось благородства), сытым и самодовольным средним классом, купающимся в роскоши и упивающимся собственным преуспеянием. Жаргон остается языком разного рода меньшинств, живущих за рамками законов, этикета и общепризнанных норм поведения. Сказать *voyois* (уличные арабы) — это все равно что сказать *voyants* (пророки, ясновидящие) или даже более определенно и резко: дети солнца. Готическое искусство — это, по сути, *art got*, то есть *искусство света* или *духа*.

Некоторые думают, что подобные вещи — не более чем словесная игра. Но куда более важно, что подобные игры способны привести нашу веру к большей ясности, позитивным и научно доказуемым истинам, которые являют собой ключ к религиозной тайне, мистерии, не позволяя нам вслепую бродить в причудливых грезах нашего воображения. Главное здесь заключается в том, что в подобных построениях не бывает ни совпадений, ни произвольной игры случая. Все предусмотрено, взвешено и обдуманно заранее; и не наше дело изменять по собственной прихоти непостижимый Промысл Божий. Если обычный смысл слова не содержит никаких ключей и подсказок, способных приблизить нас к Творцу, эти слова следует признать бесполезными. Изреченное слово, дающее человеку неоспоримое превосходство над всеми прочими творениями и объясняющее его власть над ними, быстро утрачивает благородство, величие и красоту. Оно превращается в бесполезную игрушку суеты. Между тем язык, этот инструмент и орудие Духа, живет своей собственной жизнью даже несмотря на то, что он — всего лишь отражение универсальных идей. Мы ничего не изобретаем и ничего не создаем. Все уже есть, уже существует — хотя бы в потенциале. Наш микрокосм — это всего лишь бесконечно малая, одушевленная, мыслящая и более или менее несовершенная частица макрокосма. Все то, что, как мы напрасно полагаем, открыто благодаря усилиям нашего разума, существует везде и во всем.

Вера дает нам лишь объяснение уже существующего порядка вещей. Абсолютную истину возвещает только Откровение. Мы часто проходим мимо странного феномена или явного чуда, не замечая их, словно слепые и глухие. А сколько неожиданных чудес мы могли бы увидеть, если бы владели искусством препарировать слова, рассекать их плоть и высвободить дух — тот самый божественный свет, который пребывает внутри нас! Иисус говорил только притчами; так вправе ли мы отвергать истину, заключенную в притче?! В повседневной речи именно игра оттенками смысла, каламбуры и омонимы характеризуют людей духовных, интеллектуальных, которые с радостью готовы освободиться от тирании буквы и тем самым показать себя — с натяжкой, разумеется, — своего рода каббалистами.

Наконец, мне остается добавить, что *арго* (жаргон) — это одна из форм существования *птичьего языка*, прародителя и старейшины всех прочих языков, на котором говорят философы и дипломаты. Это тот самый язык, который Иисус открыл апостолам, посылая им Духа Святого. Это тот самый язык, который учит тайнам вещей и открывает самые сокровенные истины. Древние инки называли его *придворным языком*, потому что им пользовались дипломаты. Для них он служил ключом к *двойному знанию* — сакральному и профанному. В эпоху Средневековья это знание называли *La Gaya Scienza* (Веселая наука) и *Dive-Bouteille* (Язык богов)¹. По преданию, люди говорили на этом языке еще до начала строительства Вавилонской башни, но во время него священный язык был искажен до неузнаваемости и забыт большей частью человечества. В наши дни, помимо специальных жаргонов, мы слышим его отзвуки в некоторых диалектах, таких, как пикардийский, провансальский и др., а также в языке цыган.

¹ «Жизнь Гаргантюа и Пантагрюэля» Франсуа Рабле — книга эзотерическая, пятитомная новелла на жаргоне интеллектуалов. Добрый юмор из Медона показал себя в ней великим посвященным, каббалистом высшего ранга. (Прим. авт.).

Мифология повествует нам о том, что знаменитый пророк и прорицатель Тиресий¹ обладал совершенным знанием «языка птиц», тайны которого открыла ему Минерва, богиня *Мудрости*. Эту мудрость он разделил с Фалесом Милетским, Мелампом и Аполлоном Тианским² — легендарными персонажами, имена которых, в рамках рассматриваемой нами дисциплины, достаточно красноречивы и говорят сами за себя, а потому мне нет смысла анализировать их.

¹ Согласно мифу, Тиресий был лишен своего дара пророчества за то, что открыл простым смертным секреты богов Олимпа. Однако он прожил «семь, восемь, девять жизней человеческих» и, как полагали древние, был поочередно мужчиной и женщиной. (*Прим. авт.*)

² Философ, жизнь которого была полна легенд, чудес и невероятных деяний; фигура в высшей степени легендарная. Само имя этого полумифического персонажа, на мой взгляд, представляет собой просто мифогерметический образ смешения, или *philosophic rebis*, появившийся на свет от союза брата и сестры, Габриция и Бейи, то есть *Аполлона и Дианы*. В этом случае нас не должны удивлять его чудеса, упоминаемые Филостратом и имевшие чисто химический характер. (*Прим. авт.*)

ИЗУМРУДНАЯ СКРИЖАЛЬ



Самый знаменитый из ранних алхимических текстов, Изумрудная табличка Гермеса Трисмегиста, на протяжении многих веков поистине выполняла роль кредо каждого адепта алхимии. Согласно преданию, эта скрижаль была обнаружена в руках мумии самого Гермеса в «темном углублении, где лежало его тело», как сообщает Джабир, а углубление это находилось, по всей вероятности, в недрах Большой Пирамиды в Гизе. Текст этот в изложении Джабира очень краток и невразумителен. Однако очень важно — как в историческом, так и в символическом смысле, — что для нашего анализа потребовалась полная версия текста. Сравнивая три наиболее ранних известных нам латинских перевода с арабским оригиналом и целым рядом англоязычных переводов, мы преследовали одну цель — получить как можно более простую и ясную версию, если о таковой вообще можно говорить применительно к столь темному тексту.

«Воистину, без лжи и ради правды: То, что вверху, подобно тому, что внизу, чтобы творить чудеса из одного и того же. А поскольку все вещи сотворены из этого единого и мыслью об этом едином, все вещи рождены от этого единого по праву усыновления. Солнце — его отец, луна — его мать. Ветер носил его в утробе своей, и земля нянчила его. В этом — исток всех совершенств мира. Его сила и мощь беспредельны, когда проявляются в земле, отделяя землю от огня, малое от большого, осторожно и с великим тщанием. Он восходит с земли на небеса и вновь нисходит на землю, чтобы обрести силу и могущество сокровенных вещей. Посредством этого ты достигнешь

всей славы мира. Благодаря ему тьма будет убегать от тебя. В этом — сила и мощь всех сил. Ибо это превосходит все малое и проникает во все твердое. От этого исходят и будут исходить все превосходные превращения. Поэтому я зовусь Гермесом Трисмегистом, ибо сочитаю в себе три ипостаси мудрости мира. Все, что сказал я о действии солнца, исполняется».

Какими бы ни были источники текста (а мы встречаем его версии в заклинаниях, обращенных к Амону-Ра, в 29-м столбце, строки 5—20 Лейденского папируса — греко-египетского магического текста II в., похороненного вместе со своим знатным владельцем в некрополе на западном берегу возле Фив), его ценность как уникальной алхимической копии очевидна в свете наших исследований фрагмента «Пророчица Исида». Действительно, понятие «свет» и здесь играет главную роль.

В 6-й строке заклинания Амона-Ра мы читаем: «Лотос Звезд, небо раскрыто во всей своей широте и высоте; я становлюсь чистым светом... поистине, без лжи». В арабоязычной версии текста Джабира это место выглядит так: «По причине этого явления тьма (мрак) убежит от тебя». «Слава мира» — это персонификация живого золота, его создающего сияния, «чистый свет», который созерцают алхимики по завершении их Великого Труда, когда в их ретортах появляется золото. После того как им удавалось постичь истину, которую донесла до нас Изумрудная скрижаль, алхимики начинали излучать свет, и тьма действительно бежала от них — и в прямом, и в переносном смысле слова.

НЕСКОЛЬКО СЛОВ О ГОРЕ СИОН



Название «Сион» впервые упоминается в Библии¹ в 2 Цар. 5, 7², где рассказывается о том, что Давид захватил город иевусеев, а также их храм и крепость Сион. Значение этого слова в оригинале остается неясным. (Исследования возможных близких корней в хананейском и коптском (т.е. иератическом древнеегипетском), а также древнееврейском языках ничего не дали.) Со временем Сион и гора Сион стали общепризнанными синонимами самого Иерусалима.

Первое поселение на месте Иерусалима появилось уже в III тысячелетии до н.э. Во времена праотца Авраама город уже был царской столицей. Мелхиседек поведал Аврааму о Боге Всевышнем, и Авраам совершил в честь него свое знаменитое жертвоприношение, во время которого «дым *как из печи* и пламя огня прошли между рассеченными *животными*» (Быт. 17, 17), имен-

¹ Гора Сион впервые упоминается в Библии в книге Второзаконие, заключительной книге Торы (Моисеева Пятикнижия). Во Втор. 4, 48 читаем: «Начиная от Ароера, который *лежит* на берегу потока Ариона, до горы Сиона, она же Ермон». Вообще же Сион в одних только канонических книгах Ветхого Завета упоминается в общей сложности 137 раз. (Прим. пер.)

² «Но Давид взял крепость Сион: это — город Давидов» (2 Цар. 5, 7). (Прим. пер.)

но на горе Мориа, которая во времена царя Давида отождествлялась с Сионом (2 Пар. 3,1)¹. Таким образом, гора Сион была местом заключения завета с Богом.

Давид так и воспринимал ее, построив вокруг горы новую столицу. Гора Сион была также первоначальным местом, где хранился ковчег Завета, когда Давид перенес его с горы Табор в свою новую столицу. На горе Сион было то самое «гумно Орны Иевусеянина», на котором Давид плясал перед ковчегом Завета и получил Божье благословение на свою царскую власть. В этом завете царства Бог поведал Давиду, что его сын будет человеком, которому суждено воздвигнуть великий Храм.

В описании восстановления Иерусалима после вавилонского пленения, приводимом в книге пророка Неемии (Неем. 3, 16)², мы встречаем упоминание о том, что именно на горе Сион находились «гробницы Давидовы». В Псалтири, особенно в Пс. 2, 6, упоминается Сион, который Бог называет Своей горой и где царь Давид, по-видимому, плясал и пел перед ковчегом Завета, причем Сион провозглашается местом, где будет восседать Бог, вознаграждая праведных и карая грешников. Еще более интересна информация в псалме 47, где сказано, что священники «сыны Кареевы», собравшись, надо полагать, при открытии храма, поют хвалебные песнопения, где мы видим следующие слова: «Во граде Бога нашего, на святой горе Его». Встречается и единственное родственное слово Сиону — *Сафон*, которое, к сожалению, мало что говорит нам о Сионе, кроме того, что это, по-видимому, более древняя форма названия Сион.

Пророк Исаия более четко сформулировал эсхатологиче-

¹ «И начал Соломон строить дом Господень в Иерусалиме, на горе Мориа, которая была указана Давиду, отцу его, на месте, которое приготовил Давид, на гумне Орны Иевусеянина» (2 Пар. 3, 1). (*Прим. пер.*)

² «За ним чинил Нееми, сын Азбука, начальник полуокруга Бефцурского, до гробниц Давидовых, и до выкопанного пруда, и до дома храбрых» (Неем. 3, 16). (*Прим. пер.*)

скую важность горы Сион в следующих стихах (Ис. 2, 2—4)¹, где «гора дома Господня» становится «в последние дни» центром мира, к которому «потекут все народы». Далее пророк говорит, что «от Сиона выйдет закон», который принесет покой и умиротворение всем народам. А пророк Иезекииль, образно говоря, впадает в транс, созерцая видение духовной горы Сион, на которой он словно в яви видит очертания Небесного Храма в Новом Иерусалиме.

Пророк Авдий (Ав. 1, 17—21)² повторяет особую эсхатологическую важность этой святыни, заявляя, что в последние времена «на горе Сионе будет спасение» и что на этом месте враги Божии будут осуждены, а праведники получают награду, пророк Захария в своей книге также несколько раз упоминает о Сионе, например: «утешит Господь Сиона» (Зах. 1, 17) и др. После этого в Священном Писании надолго наступает странное молчание о горе Сион.

Иисус никогда, по крайней мере — в дошедших до нас текстах, не упоминает о горе Сион. Это весьма странно, если учесть

¹ «И будут в последние дни, гора дома Господня поставлена во главу гор, и возвысится над холмами, и потекут к ней все народы. И пойдут многие народы, и скажут: приидите, и взойдем на гору Господню, в дом Бога Иаковлева, и научит Он нас Своим путям; и будем ходить по стезям Его. Ибо от Сиона выйдет закон, и слово Господне — из Иерусалима. И будет Он судить народы, и обличит многие племена; и перекуют мечи свои на орала, и копыя свои — на серпы; не поднимет народ на народ меча, и не будут более учиться воевать» (Ис. 2, 2—4). (*Прим. пер.*)

² «А на горе Сионе будет спасение, и будет она святынею; и дом Иакова получит во владение наследие свое. И дом Иакова будет огнем и дом Иосифа — пламенем, а дом Исавов — соломою: зажгут его и истребят его, и никого не останется из дома Исав, ибо Господь сказал это. И завладеют те, которые к югу, горою Исав, а которые в долине — Филистимлянами; и завладеют полем Ефрема и полем Самарии, и Вениамин завладеет Галаадом. И переселенные из войска сынов Израилевых завладеют землею Хананейскою до Сарепты, и переселенные из Иерусалима, находящиеся в Сефараде, получат во владение города южные. И придут спасители на гору Сион, чтобы судить гору Исав, — и будет царство Господа» (Ав. 1, 17—21). (*Прим. пер.*)

ее особую эсхатологическую роль и исключительную важность как святыни, связанной с именем Давида. Наиболее близко к этой теме он подходит, ссылаясь, согласно Евангелию от Луки, на текст пророка Исаии (Ис. 14, 12—15)¹. У Исаии это «денница, сын зари», более известный как Люцифер, который поднялся на Сион и обещал сесть на горе в сонме богов. В Евангелии от Луки (Лк. 10, 18)² Иисус прямо говорит о Себе от первого лица.

Гора Сион упоминается в двух³ местах Нового Завета — Послании к Евреям св. апостола Павла и Откровении св. евангелиста Иоанна Богослова. Послание к Евреям св. апостола Павла — достаточно странное послание, длительное время приписывавшееся Павлу, а затем считавшееся не принадлежавшим ему. Наиболее вероятный автор этого послания — Аполлос, которого лично знали и Павел, и Лука. Он использует это послание, написанное еще до падения Иерусалимского храма, чтобы напомнить иерусалимской общине христиан о первоначальном эсхатологическом значении Завета Авраама и Мелхиседека, а также Божественной санкции (благословения) на царство, полученной Давидом. Автор послания утверждает, что Иисус восстановил этот закон и потому верующие в Него должны собраться в Иерусалиме, когда Храм на горе Сион будет восстановлен вновь (Евр. 12, 22)⁴.

¹ «Как упал ты с неба, денница, сын зари! Разбился о землю, попиравший народы. А говорил в сердце своем: «взойду на небо, выше звезд Божиих вознесу престол мой, и сяду на горе в сонме богов, на краю севера; взойду на высоты облачные, буду подобен Всевышнему». Но ты низвержен в ад, в глубины преисподней» (Ис. 14, 12—15). (Прим. пер.)

² «Он же сказал им: Я видел сатану, спадшего с неба, как молнию» (Лк. 10, 18). (Прим. пер.)

³ Точнее, Сион упоминается в Новом Завете не два, а *семь* раз (Мф. 21, 5; Ин. 12, 1 Пет. 2, 6; Рим. 11, 26; Рим. 9, 33; Евр. 12, 22; Отк. 14, 1, в том числе дважды — в Евангелиях: от Матфея и от Иоанна). (Прим. пер.)

⁴ «Но вы приступи к горе Сиону и ко граду Бога живого, к небесному Иерусалиму и тьмам Ангелов» (Евр. 12, 22). (Прим. пер.)

Книга Откровения упоминает о горе Сион как о месте, где Агнец и 104 000 верных будут вершить суд (Откр. 14, 1)¹. Здесь же отмечено местонахождение Нового Иерусалима — священного места, где будут расти два Древа, восстанавливающие связь между Небом и Землей.

Таким образом, гора Сион — это (а) место, где Авраам принес жертву Богу Всевышнему; (в) место, где первоначально хранился ковчег Завета в Иерусалиме, то самое место, на котором Бог помазал Давида на царствие; (с) местонахождение гробницы Давида; (d) священная эсхатологическая гора и (е) место, ни разу не упоминаемое Самим Иисусом, даже в Евангелии от Иоанна.

Однако Тайная Вечеря состоялась именно на горе Сион, в верхней горнице одного из домов в квартале ессеев, находившемся к югу от старой крепостной башни на вершине Сиона, известной как гробница Давида. Это место было выбрано не случайно, а, по всей вероятности, с учетом того, чтобы соответствовать ритуальному славословию из Псалтири (Пс. 47, 2—3)². Таким образом, Тайная Вечеря — это восстановление Мелхиседекова завета, а также основной ритуал в культе Осириса в Древнем Египте. Все то, что произошло на горе Сион, имело и имеет апокалипсическое значение.

Еще большее замешательство вызывает вопрос о том, кого же, собственно, следует считать Девой горы Сион. Если следовать традиции Восточной Православной Церкви, это влечет за собой преуменьшение роли Марии Магдалины. Кроме того, это приводит к странной «множественности» Марий. По преданию, родной дом Марии, матери Иисуса, находился на горе Сион, но подобная версия выглядит достаточно странной. В Евангелиях

¹ «И взглянул я, и вот, Агнец стоит на горе Сионе, и с ним сто сорок четыре тысячи, у которых имя Отца Его написано на челах» (Откр. 14, 1). (*Прим. пер.*)

² «Велик Господь и всехвален во граде Бога нашего, на святой горе Его. Прекрасная возвышенность, радость всей земли гора Сион; на северной стороне ее город великого Царя» (Пс. 47, 2—3). (*Прим. пер.*)

родословие Девы Марии упоминается вскользь, мимоходом. Евангелист Лука считает, что она происходит из дома Давидова, как и Иосиф, ее супруг и обручник, и поэтому тот факт, что их дом находился на горе Сион, неподалеку от гробницы Давида, представляется вполне логичным. Однако Лука — единственный из евангелистов, высказывающий подобное предположение. Другой евангелист, Матфей, приводит родословие потомков Давида по линии Иосифа, однако умалчивает о генеалогии самой Девы Марии. Два других евангелиста, Марк и Иоанн, также не упоминают о ее происхождении. Так, в Евангелии от Марка Мария упоминается лишь в том месте, где говорится о мнимом сумасшествии Иисуса (Мк., 3, 21)¹, и более мы не встречаем ее вплоть до момента Распятия, когда рядом с ней оказывается св. Иоанн. В обоих этих Евангелиях она — всего лишь одна из многих Марий, которые находились у Креста, а затем приходили к гробнице. Упоминания Самого Христа о своей матери также странно холодны, так что можно подумать, будто они не были особенно близки.

Если мы, с достаточным на то основанием, предположим, что те части Евангелия от Иоанна, в которых повествование ведется от первого лица, являются наиболее ранними, то получается, что самым поздним и последним Евангелием является Евангелие от Луки. Его позднее происхождение (ок. 90 г. н.э.) во многом объясняется полуязыческим, мифологическим флером, окутывающим его. А поскольку тот же самый автор, как считается, написал и книгу Деяния Святых Апостолов, в которой подробно описал миссионерские путешествия апостола Павла, мы вправе предположить, что Лука был одним из христианских синкретистов, пытавшихся создать новую религию на основании еврейских источников. Его настойчивость в отношении почитания Девы Марии свидетельствует о влиянии современных ему мистериальных религиозных культов, таких, как культ Исиды. Путаница с Мариями отчасти обусловлена и мотивом Боги-

¹ «И услышавши, ближние Его пошли взять Его, ибо говорили, что Он вышел из себя» (Мк., 3, 21). (Прим. пер.)

ни-Матери и младенца. Возникает вопрос: о каком, собственно, младенце мы говорим? Лука, говорит, что Иоанн Креститель был родственником Девы Марии, а это открывает поистине захватывающие генеалогические перспективы.

И, конечно же, надо упомянуть о Марии Магдалине. Ее история также изложена у Луки. В других Евангелиях она просто упоминается как одна из множества Марий, бывших свидетельницами Крестной Смерти и Воскресения. На первый взгляд весьма заманчиво видеть в ней всего лишь вымышленный персонаж, созданный самим евангелистом Лукой, ибо он — единственный из евангелистов, прямо упоминающий о ней. Однако при внимательном чтении Евангелия от Иоанна можно заметить, что существовала и некая *другая* Мария, упоминания о которой редакторы последующих веков стремились изъять из текста. Эта Мария, по всей видимости, играла важную роль в окружении Иисуса. Наши подозрения еще более усиливает рассказ о браке в Кане Галилейской, на котором Иисус выступает в роли Жениха. Жениха? Но кто же была Его невеста? Несколько далее у того же Иоанна мы встречаем место, где рядом с Христом находится женщина по имени Мария и ее сестра Марфа. Из этого рассказа видно, что отношения между Марией и Иисусом очень напоминают отношения между мужем и женой. Еще далее в Евангелии Иоанна эта же Мария совершает акт помазания Иисуса в качестве Мессии. Иоанн идет еще дальше, рассказывая о встрече Марии Магдалины с Иисусом вскоре после Его Воскресения, что ставит ее в совершенно особое положение и выделяет из всех апостолов. Если же допустить, что эта Мария, сестра Марфы и Лазаря, и Мария Магдалина — одно и то же лицо, то возникает весьма любопытная картина.

Дом в Вифании, где Иисус обычно отдыхал во время своих приходов в Иерусалим, принадлежал его свояченице, т.е. сестре жены. Так где же жила эта Мария? Весьма интригующе выглядит предположение, что она жила на горе Сион, в том самом доме, где состоялась Тайная Вечеря. Евангелист Лука рассказывает, что Мария Магдалина фактически распорядилась хозяйством

и окружением Иисуса, и если она действительно была Его женой и происходила из дома Давидова, тогда она, по-видимому, была наиболее могущественной и влиятельной персоной в раннем христианстве. Но поскольку ортодоксальная апостольская церковь — это создание апостолов Петра и Павла, которые были чужаками и не принадлежали к семье самого Иисуса, легко понять, почему текст Евангелий со временем подвергся существенной «редакторской» правке. Видимо, хронисты папы Сильвестра II каким-то образом обнаружили эту ключевую связь Марии Магдалины с истоками христианства и сделали целью своих изысканий гору Сион. Мы же, со своей стороны, можем сказать, что именно из этого источника и развилось так называемое Мариинно христианство, вылившееся впоследствии на Западе в так называемое готическое Возрождение.

СИМВОЛИКА ДРЕВА ЖИЗНИ В «ТАЙНЕ СОБОРОВ»



Эц-Хаим, или Древо Жизни, упоминаемое в книгах «Бахир» и «Сефер Йецира», можно рассматривать как своего рода прототипические каббалистические построения, нечто вроде символической геометрии. В «Тайне соборов» Фулканелли показывает эту схему расположением глав и разделов, а также композицией иллюстраций и рисунков внутри каждой из этих глав. В первом издании его книги было четыре главы: «Тайна соборов», «Париж», «Амьен» и «Бурже». Эти главы условно символизируют четыре мира, или уровня абстракции, и в каждом из этих миров существует свое Древо Жизни, являющееся его составной частью.

Первая глава, «Тайна соборов», состоит из восьми разделов, каждый из которых условно соответствует одной из сефирот — от Кетер до Йесод. Это древо символизирует Божественный Мир, в котором отражена идея творения. Кстати, любопытно, что в этой главе Фулканелли позволяет себе резкий переход от одной темы к другой и, разбирая последовательность *сефирот* как основополагающую схему путей просветления, переходит к образу меча в камне. Первые три раздела этой главы образуют как бы рукоять меча, последующие пять символизируют камень, а продолжение, тематически связывающее первый раздел с девятым, условно соответствует клинку меча.

Следующая глава, «Париж», рассматривает все Древо Жизни целиком и, кроме того, вводит дополнительный образ — образ Черной Мадонны из главы 1 в позиции сефиры Бина. Эта схема, как мы вскоре увидим, представляет собой ключ к астрономической природе архетипического Древа Жизни. На проекции Древа Жизни или на его небесном отображении видно, что ось полюса Земли наклонена в сторону сефиры Бина — Темной Матери Космического Моря, если следовать каббалистической символике. Отсюда ее важность в модели Фулканелли. Он вводит ее в общую схему вместе с изображением сефиры Кетер — «Алхимии» на главном портале собора Нотр-Дам и символа сефиры Чохма в образе алхимика из Южной башни собора. Эти три образа составляют вершину системы *сефирот* — Сверхсущностную Триаду. А затем, вполне естественно и вместе с тем неожиданно, Фулканелли переходит к другой теме, разбирая бездну — Даат, или гнозис.

Он начинает выстраивать древо с нижней части подножия Пути Возвращения, изображая Путь Змеи, оплетающей собой все Древо. Иллюстрации с 4 по 25 во втором издании «Тайны соборов» представляют собой эти пути на Древе, ассоциируемые с буквами еврейского алфавита и козырными картами Таро. Однако начиная с ил. 26 схема *сефирот* возвращается к не-сефире Даат, символу бездны познания, и продолжается на схеме Древа вплоть до ил. 32, символического изображения избиения младенцев из Сен-Шапель, условно соответствующего сефире Малкут. Малкут считается напоминанием о судьбе гностических течений на Западе. Фулканелли предлагает нам очень четкую и логичную модель структуры всех тридцати двух компонентов классической символики Эц-Хаим. Если говорить в категориях миров, этот второй уровень представляет собой архетипическую реальность, мир идей. Фулканелли наглядно демонстрирует это посредством включения на этом уровне почти полного Древа Идей схемы памяти, или мнемонической системы. Итак, источник нашего вдохновения Бина, или Черная Мадонна — Исида, восходит непосредственно к божественной реальности.

Следующий уровень, или мир, — это мир форм или эфирных образов. Это — уровень астрального, или духовного (спиритуального) мира, столь любимый шаманами и мистиками всех сортов. Фулканелли демонстрирует выраженное ограничение этой реальности, описывая лишь часть эфирного Древа и не желая использовать информацию из более высоких уровней Древа, поскольку его читатели не являются посвященными, для которых доступен этот уровень. Он фокусирует основное внимание на семи планетарных сущностях и их влиянии на алхимию. Посредством этих семи образов, шесть из которых показаны, а один только упоминается в тексте, Фулканелли дает нам ключ к принципу Великого Труда. Образ, оставшийся непоказанным, — это скрытое, тайное Солнце, мифическое Солнце позади солнца, а все фигуративные образы показывают, как это тайное, или темное Солнце воздействует на все прочие планетарные сущности. Поскольку эти же сущности приписываются и семи металлам, то в этих образах действительно скрыта великая тайна.

Поскольку многоэлементная структура Древа Жизни построена на основе иллюстраций из первой главы, а также символических изображений на Нотр-Дам в Париже и Амьене и нескольких символов из Сен-Шапель, Сен-Виктор и других памятников, это проливает свет на базовую природу процесса астроалхимии. Это — вполне реальный секрет, и, с точки зрения Фулканелли, здесь нет особой тайны. После того как этот секрет раскрыт, Фулканелли переходит к теме четвертого Древа, которое тесно связывает в единое целое все исторические, мифологические и космологические элементы системы.

Эта четвертая структура Древа Жизни отражает мир действий и явлений, наш материальный мир звезд, солнц и планет. Это Древо Жизни растет в Берри, возле Бурже. Фулканелли попросту игнорирует главный готический собор города со всеми его витражными окнами, выдержанными в завораживающем апокалипсическом духе, и сосредоточивает главное внимание

на двух современниках короля Рене Доброго, правившего в середине XV в., которых звали Жак Кер и Жан Лальеман, и, естественно, на убранстве их домов. Это весьма существенное уклонение, ибо до этого момента Фулканелли фокусировал внимание исключительно на соборах. Подобное нарушение сложившейся практики сигнализирует о смещении акцентов от теоретической и мистической сферы в область реального действия. Теперь мы оказываемся в мире деятельном.

Фулканелли указывает на некий исторический момент в самом конце XV в., когда подземное течение наконец вырвалось на поверхность реальной земной истории. Он отмечает, что тайна Бурже — это тайна эзотерического течения, прошлым для которого можно считать седую античность, настоящим — XV в., а будущим — эпоху по обе стороны XX в. Тайна посвящения, как настаивает Фулканелли, включает в себя обширный отрезок времени, но отдельные нити пестрого ковра уже заметны в картине Бурже середины XV в.

Фулканелли обращает наше внимание на восемь изображений, украшающих два указанных дома. Два из них украшают дом Жака Кера (ил. 39—40), а шесть — особняк Лальемана (ил. 41—46). Судя по этим изображениям, два из них можно считать портретами владельцев, бывших алхимиками. Здесь же присутствуют изображения раковины морского гребешка и сосуда Великого Труда; затем — три исторических и мифологических сюжета: Тристан и Изольда, Золотое Руно и св. Христофор. Кроме того, еще три изображения, явно связанные с инициацией, присутствуют во внутренней часовне в доме Лальемана, на столбах, потолке и жертвеннике в часовне-капелле.

Даже простое перечисление этих мотивов указывает, что изображения объединяются в группы из трех символов. Первая из трех групп символов показывает, что Жак Кер был пилигримом и совершал паломничества, будучи любителем дальних странствий. Жан Лальеман, напротив, был деятельным агентом, ибо держит в он руках алхимический сосуд — символ Великого Труда. Однако так и не указано, кто же исполнял роль великого

магистра. У нас невольно возникает впечатление, что здесь присутствовало некое третье лицо, пожелавшее остаться незамеченным. Кто же это мог быть?

Следующая группа из трех символов еще более усиливает это впечатление. Мы видим в ней три повествовательных сюжета, три символических истории, балансирующие на тонкой грани между реальной историей и мифологией. Однако внешне, казалось бы, ничто не связывает историю любви Тристана и Изольды с древнегреческой легендой о поисках Золотого Руна, а обе они, опять-таки внешне, не имеют ничего общего с христианской легендой о святом Христофоре и младенце Христе. И тем не менее Фулканелли приводит простое, но поразительное свидетельство того, что эти дома, хозяева которых были мастерами столь тонкого искусства, как «зеленый язык», придавали исключительно важное значение этим трем мифам. Итак, что же общего у этих трех историй?

Разумеется, третья тайна вытекает из двух первых и сводится к следующему: что же именно должны были раскрыть эти инициации?

Ответ на этот вопрос представляет собой особую тайну — тайну времени. Во втором издании «Тайны соборов» Фулканелли предлагает решение, помещая в нем главу о Циклическом Андайском Кресте. Три изображения, служащие иллюстрациями к новой главе, а именно иллюстрации 47, 48 и 49, служащие дополнением к восьми иллюстрациям из Бурже (ил. 39—46), восполняют число *сефирот* на четвертом Древе Жизни, включая Даат, Гнозис, или Знание. Это Древо, в пределах мира деятельного, вскрывает космологическую основу всей герметической философии астралхимии. Последняя иллюстрация (ил. 49) — тимпан церкви Сен-Трофим в Арле завершает круг как в символическом плане, так и на земле, возвращая нас в древний город Грааля и аргонавтов.

Существует и третья группа из трех, отраженная в структуре всей книги. Первый из ее секретов, само Древо Жизни, сформи-

рован схемой «меч в камне» — восемью частями главы 1. Они образуют как бы систему координат для *сефирот*, которая еще более углубляется и усиливается их изображениями в соборе Нотр-Дам. Затем мы переходим на третий уровень — планетарные символы-печати из Амьенского собора. Наконец, последняя группа из трех — это три наложенных друг на друга циклических знака на Андайском Кресте, их символическое отражение на соборе в Арле и, наконец, три оси дракона на небе, образующие тройное пересечение галактического Большого Креста.

Это тройная тройственность, $3 \times 3 \times 3$, или три в кубе, составляющая 27, дает нам ключевое число к разгадке цикла прецессии — ядра тайны, скрытой за христианизированным прочтением формулы INRI, сумма букв которой на еврейском составляет 270 (более подробно о важности числа 270 см. в главе 11 нашей книги). На основе этого краткого объяснения секретных данных, лежащих в основе «Тайны соборов», можно составить хотя бы некоторое представление об уровне этого подлинного шедевра эзотерики. Весть об этом секрете выполняет роль медиума, посредника, ибо язык имеет свой собственный гнозис, а инициация, как показывают легенды о Граале, — это способность задавать адекватные вопросы.

Распутав тройное переплетение нитей этого герметического ковра, мы сможем получить ответ на все наши вопросы, и в процессе этого составить представление о некоей совсем иной реальности. Фулканелли, кем бы он ни был, писал свою книгу как последний посвященный: не как человек, который, уходя, выключает за собой свет, а как адепт, уверенный, что вечный огонь знания ярко пылает и в самом отдаленном и темном углу пещеры Платона. Знакомясь с книгой Фулканелли о нашем прошлом, мы убедились, что наше духовное наследие и надежда на дальнейшую эволюцию человечества во многом связана с его заветами и пророчествами. Без помощи посвященных, знающих существо проблемы, эта тайна так и осталась бы неразгаданной.

Изображения *сефирот* на четырех Древах Жизни, упоминаемых в «Тайне соборов»

1) Кетер, Венец

Древо 1: Раздел 1 первой главы; соборы как книги в камне

Древо 2: Ил. 2. Алхимия. (Главный портал собора Нотр-Дам в Париже.)

Древо 3: Ил. 49. Тимпан над порталом. (Собор Сен-Трофим в Арле)

2) Чохма, Мудрость

Древо 1: Раздел 2 первой главы; церковь философов

Древо 2: Ил. 3. Алхимик. (Собор Нотр-Дам в Париже.)

Древо 4: Ил. 48. Четыре стороны цоколя Андайского Креста.

3) Бина, Понимание

Древо 1: Раздел 3 первой главы. Дискуссия о готике и арго

Древо 2: Ил. 1. Черные Мадонны в криптах

Древо 4: Ил. 47. Циклический Андайский Крест

11) Даат, Знание/Гнозис

Древо 1: (Соответствий в главе первой нет)

Древо 2: Ил. 26. Планетарные металлы. (Собор Нотр-Дам в Париже, Сатурн, свинец.)

Древо 3: Ил. 33. Огненное колесо. (Амьенский собор.)

Древо 4: Ил. 46. Загадочный жертвенник. (Особняк Лальемана в Бурже.)

4) Хесед, Милость

Древо 1: Раздел 4 первой главы. Крест

Древо 2: Ил. 27. Собака и голуби. Юпитер, олово

Древо 3: Ил. 35. Петух и лисица. (Амьенский собор.)

Древо 4: Ил. 45. Потолок капеллы. (Особняк Лальемана в Бурже.)

5) Гебура, Мощь

Древо 1: Раздел 5 первой главы. Лабиринты

Древо 2: Ил. 28. Solve et coagula. Марс, железо

Древо 3: Ил. 34. Символ философии. (Амьенский собор.)

Древо 4: Ил. 44. Капитель колонны. (Особняк Лальемана в Бурже.)

6) Тиферет, Красота

- Древо 1: Раздел 6 первой главы. Годичное колесо
 Древо 2: Символ скрытого солнца. Солнце, золото
 Древо 3: Символ крепости (не показан). (Амьенский собор.)
 Древо 4: Ил. 43. Золотое Руно. (Особняк Лальемана в Бурже.)

7) Нетцах, Победа

- Древо 1: Раздел 7 первой главы. Мотивы звезд
 Древо 2: Ил. 29. Звездная купель. Венера, медь
 Древо 3: Ил. 38. Семилучевая звезда
 Древо 4: Ил. 42. Св. Христофор. (Особняк Лальемана в Бурже.)

8) Ход, Величие

- Древо 1: Раздел 8 первой главы. Черная Мадонна
 Древо 2: Ил. 30. Философская ртуть. (Собор Нотр-Дам в Париже.)
 Ртуть
 Древо 3: Ил. 36. Первичная материя. (Амьенский собор.)
 Древо 4: Ил. 41. Сосуд Великого Труда.

9) Йесод, Основание

- Древо 1: Раздел 9 первой главы. (Собор Нотр-Дам в Париже.)
 Древо 2: Ил. 31. Символ оружия. Луна, серебро
 Древо 3: Ил. 37. Философская роса. (Амьенский собор.)
 Древо 4: Ил. 40. Тристан и Изольда. (Дом Жака Кера в Бурже.)

10) Малкут, Царство

- Древо 1: (Соответствий в первой главе нет)
 Древо 2: Ил. 32. Избиение младенцев
 Древо 4: Ил. 39. Раковина морского гребешка. (Дом Жака Кера в Бурже.)

Иллюстрации с 4 по 25, помещенные в главе «Париж» книги «Тайна соборов», условно соответствуют двадцати двум буквам еврейского алфавита, которые связывают между собой одиннадцать рассмотренных выше *сефирот*. Схема их расположения — это классический Путь Возвращения, изображенный в виде змеи, обвивающей Древо, поднимаясь по нему вверх. Так, например, ил. 4, основание дуба, условно соответствует еврейской

Изображение символов *сефирот* Фулканелли

Символы сефиры Кетер



2
«Алхимия»



49
Арльский тимпан

Символы сефиры Тиферет

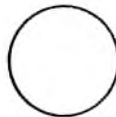

Символ Солнечного
Древа
(не показан)

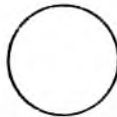

Символ скрытого
солнца
(не показан)



43
Золотое Руно

Символы сефиры Чохма



3
«Алхимия»



48
Четыре стороны чоклая

Символы сефиры Нетцах



29
Звездная купель



38
Семилучевая звезда



42
Св. Христофор

Символы сефиры Бина



1
«Черная Мадонна»



47
Циклический крест

Символы сефиры Ход



30
Философская рутьу



36
Первичная материя



41
Сосуд Великого
Труда

Символы сефиры Хесед



27
Собака и голуби



35
Петух и лисица



45
Потолок капеллы

Символы сефиры Йесод



31
Оружие



37
Философская роса



40
Тристан
и Изольда

Символы сефиры Гебура



28
Solve et coagula



34
Символ
философии



44
Капитель колонны

Символы сефиры Малкут



32
Избиение
младенцев



39
Раковина
морского гребешка

Ил. Приложение D1. Иллюстрации с изображением символов *сефирот* из книги Фулканелли «Тайна соборов».

букве *tau* и карте Таро Мир, связывая между собой паломничество и преследования Царства (сефира Малкут) с философской символикой собора Нотр-Дам в Париже, геральдикой, легендами о Граале и философской росой *сефиры* Йесод. Заполнение остальной части Древа всеми этими символами отражает алхимический процесс творения.

Использование Фулканелли трех символов для раскрытия *сефиры* Даат демонстрирует его глубокое и конкретное понимание числовой каббалы. Это понимание выражается в мелких деталях, присутствующих в разборе Фулканелли всех четырех Древ. Исчерпывающий обзор этих аспектов числовой (нумерологической) каббалы представлен в аннотированном издании «Тайны соборов». Для нас же вполне достаточно выделить очевидные и существенные связи между гностическими числовыми символами у Фулканелли.

Так, ил. 26, первый из символов *сефиры* Даат, следует за изложением Фулканелли Пути Возвращения. Это и понятно, поскольку 26 — это гематрия Непроизносимого Имени Божьего, YHVH (Y [10] + H [5] + V [6] + H [5] = 26), поэтому символ с портала Пресвятой Девы собора Нотр-Дам в Париже, изображающий ковчег, место обитания YHVH, помещен под символическими печатями планетарных металлов. Другие еврейские слова, имеющие такую же гематрию, означают «видение» и «ясновидение», что подчеркивает светоносную природу божественного начала. Каббалисты мистического толка склонны считать, что гематрия 26 образована из двух слов, каждое из которых имеет гематрию 13 и означающих «любовь» и «единение», «пустота» и «гром». Эта гематрия также представляет собой сумму номеров *сефирот* на Среднем Стволе Древа Жизни, $1 + 6 + 9 + 10 = 26$.

Ил. 33, огненное колесо из Амьенского собора, начинается собой новое Древо, раскрывая внутренний процесс алхимии. В эзотерическом масонстве посвященный 33 градуса — это адепт, постигший во внутреннем плане все 32 пути Древа Жизни.

Это — высший уровень мастера, человека, способного перейти от теории к практике, от спекулятивной алхимии к практическому ее применению. Мы вправе также представлять 33 как триаду, 3, умноженную на число (порядковый номер *сефир*) гнозиса, или опыт познания природы Триады (Троицы). По-еврейски слово, означающее «источник» или «фонтан», имеет гематрию 33, что указывает на гностические корни идеи подземного течения. 33 включает в себя священное число 7, символ фортуны, проистекающий из божественного источника, YHVH, гематрия которого — 26 ($33 - 26 = 7$). Таким же образом подземное течение (гематрия — 33) соотносит Эли (гематрия — 46), Бога Всевышнего, со словами «гром», «любовь», «единение» или «пустота», гематрия каждого из которых составляет 13 ($33 + 13 = 46$).

Ил. 46, загадочный жертвенник из особняка Лальемана в Бурже завершает собой нашу гностическую триаду. 46 — число благоприятное. В эзотерическом масонстве мастер 33 градуса имеет возможность подняться по ступеням тайной иерархии еще на 13 градусов. Таким образом, посвященный 46 градуса предположительно считается господином пространства и времени, адептом, достигшим просветления, подобно бодхисаттвам в буддизме. В Библии короля Якова имеет место любопытный момент, связанный с псалмом 46. Если отсчитать 46 слов, начиная от первого, получим слово «шейк» (*потрясать*). Если же отсчитать также 46 слов с конца псалма, начиная с последнего слова, получим «спир» (*копье*). Это указывает, что автор (или авторы) произведений, подписанных именем Вильяма Шекспира, которого тот же Виктор Гюго назвал «словесным готическим собором», был посвященным 46 градуса. Намек на это можно усмотреть в том, что при умножении 3 на 46 ($3 \times 46 = 138$) получаем 138, гематрию словосочетания *Бен Элохим*, «сыны Божии». Интересно, что главой комиссии по переводу Библии король Яков назначил знаменитого Френсиса Бэкона. Другая любопытная версия расшифровки 46 указывает на гематрию имени Ада-

ма, первого человека на земле. Считается, что именно столько — 46 лет — потребовалось царю Соломону. В клетках каждого здорового человека — 46 хромосом. Как мы уже упоминали выше, 46 — это гематрия Бога, Эли (древнее имя — Эль небесный, Верховный Бог-Дракон). Именно таким (46) было и число левитов, служивших этому Богу. Если же вспомнить о тайной информации о процессе трансформации, которую сообщает жертвенник из особняка Лальемана, то любопытно, что 46 соответствует уровню личного достижения. А если прибавить еще три иллюстрации из главы об Андайском Кресте, то личная связь с Эли (гематрия 46) превращается в трансперсональную связь с Живым Богом, Эль Хай (гематрия 49), изображенную на тимпане собора Сен-Трофим в Арле (ил. 49).

ЦИКЛИЧЕСКИЙ АНДАЙСКИЙ КРЕСТ



Андай, маленький приграничный городок в Стране Басков, — это маленькие домики, сгрудившиеся у подножия первых подступов к Пиренеям. Он обрамлен зеленоватыми водами океана, широким и сверкающим Бидассоа и поросшими травой холмами. На первый взгляд вокруг простирается скудный и грубый ландшафт. На горизонте, почти у самого моря, в природную суровость этих диких мест вносит некоторое разнообразие мыс Фуэнтэррабия, охряный цвет земель которого отражается в зеленовато-серебристых и спокойных, как зеркало, водах залива. За исключением испанской архитектуры его домиков, необычного диалекта жителей и особой привлекательности нового пляжа, на котором красуются великолепные виллы, в Андае нет ничего, что могло бы вызвать интерес у туристов, археологов или людей искусства.

От станции проселочная дорога, пролегающая почти параллельно железнодорожной линии, приводит нас напрямик к приходской церкви, высящейся посреди селения. Церковь эта, с ее голыми стенами и массивной приземистой прямоугольной башней, стоит на площадке, возвышающейся на несколько футов над уровнем земли и окруженной со всех сторон лиственными деревьями. Это вполне заурядное серое сооружение, которое явно было перестроено и потому не вызывает особого инте-

реса. Однако у южного конца его трансепта возвышается необычный каменный крест, столь же простой, сколь и странный, и тоже утопающий в зелени деревьев на площади. Прежде он находился на приходском кладбище и только в 1842 г. был перенесен сюда, на свое нынешнее место у стен церкви. По крайней мере, так рассказывал мне старик баск, который на протяжении многих лет служил церковным сторожем. Что же касается происхождения этого креста, то оно неизвестно, и мне не удалось получить никакой информации о времени его сооружения. Однако, судя по форме цоколя и колонны, я думаю, что он появился не ранее конца XVI — начала XVII в. Каким бы ни был его возраст, Андайский Крест, судя по декоративному оформлению пьедестала, свидетельствует о том, что это — едва ли не самый странный монумент примитивного милленаризма, редчайший образец символического хилиазма, который мне когда-либо доводилось видеть. Известно, что это учение, сперва принятое, а затем отвергнутое Оригеном, св. Дионисием Александрийским и св. Иеронимом, не будучи официально осуждено церковью, представляло собой составную часть эзотерической традиции древней герметической философии.

Наивность барельефов и безыскусность их исполнения наводит на мысль о том, что эти каменные символы не являются творением профессионального скульптора; отбросив соображения эстетического плана, мы должны признать, что неизвестные мастера, создавшие эти образы, обладали реальными и глубокими знаниями о Вселенной.

На перекладине креста — а это греческий крест — обнаружена следующая надпись, состоящая из двух странных параллельных строк, выполненных заглавными буквами, из которых составлены слова, как бы наползающие друг на друга. Опии приведены в следующем порядке:

OCRUXAVES
PESUNICA

В этих строках легко узнать хорошо известную фразу: *O spes ave spes unica* («Радуйся, о крест, единственная надежда»). Однако, если бы нам, словно школьнику, надо было перевести ее и мы не знали о цели и смысле креста и пьедестала, мы были бы удивлены подобным восхвалением. Это создает очевидную грамматическую ошибку. Дело в том, что если слово *pes*, «фут», написано здесь сознательно и стоит на своем месте, тогда его прилагательное должно быть согласовано с ним по грамматическому роду и должно читаться как *unicus* (мужской род), а не как *unica* (женский род). Таким образом, оказывается, что изменение слова *spes* («надежда») и преобразование его в *pes* («фут», «мера») посредством опущения первой согласной является непреднамеренным результатом полного отсутствия грамматических знаний у камнереза. Но действительно ли это несоответствие объясняется подобной неграмотностью? Я так не думаю. Действительно, сравнение других мотивов, выполненных той же рукой и в той же манере, демонстрирует явную заботу о правильном написании — заботу, проявляющуюся в расположении и сбалансированности мотивов. Почему эта надпись вдруг могла быть выполнена менее тщательно? Скрупулезное исследование последней показывает, что все буквы выполнены четко, если не сказать — изящно, и не наползают друг на друга (ил. XLVII). Нет никаких сомнений, что мастер сперва разметил их мелом или углем, и эта грубая разметка опровергает всякую мысль об ошибке, допущенной во время резьбы букв. Напротив, поскольку эта ошибка является *явной и очевидной*, это указывает, что она была допущена намеренно. Единственной причиной этого, которая кажется мне убедительной, является то, что этот *знак был вырезан намеренно*, но как бы замаскирован под случайную ошибку, цель которой — привлечь внимание наблюдателя. Таким образом, я утверждаю, что, на мой взгляд, это было сделано нарочно и в намерения автора входило придание надписи столь загадочного характера.

Я уже имел возможность изучить символику пьедестала и

знаю, как и посредством каких перестановок следует читать эту христианскую надпись на монументе; но мне очень хочется показать исследователям, сколь большую пользу может принести раскрытие тайного смысла подобных вещей на основе здравого смысла, логики и разумной аргументации.

Буква *S*, имеющая извивающуюся форму змеи, соответствует греческой «*X*» (или *χι*) и имеет эзотерическое значение. Это — символ геликаидального пути Солнца, достигшего зенита, двигаясь по кривой в космическом пространстве во время циклической катастрофы. Теоретически это — образ *апокалипсического зверя*, дракона, который в день Страшного Суда изрыгнет огонь и серу на создания макрокосма. Благодаря символическому значению буквы *S*, которая намеренно перенесена на другое место, мы понимаем, что эту надпись следует перевести на тайный язык, так сказать, на *язык богов* или *язык птиц*, и что ее смысл следует пытаться понять с помощью языка *дипломатии*. Некоторые авторы, в частности, Грассе д'Орсе в своем анализе «Песен Полифила», опубликованном в «Revue Britannique», высказался на сей счет достаточно ясно, так что мне нет смысла повторять его. Итак, нам следует читать латынь так, как если бы это был *французский*, язык дипломатии. Тогда, произведя перестановку гласных, мы сможем прочесть новые слова, составляющие совсем другую фразу, и изменить произношение, порядок слов и буквальный смысл. Таким путем мы получим следующее странное изречение: «*Il est écrit que la vie se réfugie en un seul espace*»¹ («Написано, что жизнь может найти убежище в некоем месте») — и узнаем, что существует страна, где смерть не сможет настичь человека в страшное время двойного катаклизма. Что касается географического местоположения этой земли обетованной, из которой избранная элита вернется после катастрофы в новый Золотой век, то нам остается найти ее. Ибо, соглас-

¹ Латинское *spatium* в значении «место, положение» встречается у Тацита. Оно соответствует греческому «страна, территория». (Прим. авт.).

но словам Писания, спасутся лишь избранные, дети Божии, которые за свою горячую веру и неутомимые труды получают право пополнить собой ряды учеников Христа-Света. Они примут Его печать и получат от Него миссию обновления для выродившегося человечества, того самого исчезнувшего звена предания.

Передняя сторона креста, на грубом древе которого остались три ужасных следа от ногтей агонизирующего тела Искупителя, определяется по надписи INRI, вырезанной на перекладине. Это соответствует схематическому образу цикла, показанному на цоколе (ил. XLVIII). Итак, мы имеем два символических креста, два инструмента одной и той же смертной муки. Наверху находится божественный крест, символизирующий средство искупления; внизу — глобальный крест, указывающий полюс *Северного полушария* и точку времени (дату) рокового периода этого искупления. Бог Отец держит в руке этот шар земной, увенчанный *знаком огня*. Четыре великих века, представляющие собой исторические отражения четырех эпох развития мира, имели владык и повелителей, ставших их символами. Владыки эти — Александр Македонский, император Август, Карл Великий и Людовик XIV¹. Это, с одной стороны, объясняет содержание надписи INRI, в эзотерическом плане переводимую как *Jesus Nazarenus Rex Iudeorum* («Иисус Назарянин Царь Иудейский»), а с другой раскрывает таинственное содержание символа креста: *Igne Natura Renovatur Integra* («Огнем природа обновляется полностью»). Ибо наше полушарие скоро будет испытано огнем и в огне. И поскольку это будет так, золото очистится от нечистых металлов, и, как говорит Писание, в день Страшного Суда праведные будут отделены от грешников.

На каждой из четырех сторон пьедестала представлены различные символы. Один из них — образ солнца, другой — луны,

¹ Первые трое были императорами, а четвертый всего лишь король — «король-солнце», что указывает на закат звезды и последние лучи ее света. Это сумерки, предтеча долгой циклической ночи, полной ужаса и кошмаров, «мерзости запустения». (Прим. авт.)

третий изображает большую звезду, а последний — геометрическая фигура, которая, как я только что сказал, не что иное, как диаграмма, показывающая посвященным фазы солнечного цикла. Это простой круг, разделенный на четыре сектора двумя диаметрами, пересекающимися под прямым углом. В каждом из четырех секторов находится буква А, которая соответствует одному из четырех веков истории мира. Этот знак — полный иероглиф Вселенной, состоящий из обычных знаков неба и земли, духовного и временного начала, макрокосма и микрокосма, в который взаимосвязаны друг с другом важнейшие символы: символ спасения (крест) и символ мира (круг).

В эпоху Средневековья эти четыре фазы великого циклического периода, постоянное вращение которого отображалось в древности посредством окружности, разделенной двумя перпендикулярными друг другу диаметрами, обычно выражались в виде четырех евангелистов или символизирующей их буквы (греческой *альфы*), или, чаще, животными — символами евангелистов, окружавших Христа, Который служил живым воплощением креста. Это традиционная композиционная схема, которую часто можно встретить над портиками романских храмов. Иисус здесь изображен сидящим, Его левая рука покоится на книге, а правая поднята в благословляющем жесте. Фигура Спасителя отделена от четырех зооморфных символов, окружающих Его особым эллипсом, именуемым *мистическая миндалина* (мандорла). Фигуры в этих группах, которые обычно изолированы от других сцен своеобразной гирляндой облаков, всегда размещены в одном и том же порядке, в чем можно убедиться на тимпанах соборов в Шартре (королевский портал) и Ле-Мане (западный портал), в церкви тамплиеров в Лю (Верхние Пиренеи) и в церкви Кивре (Вьенн), а также на портале церкви Сен-Трофим в Арле и др. (ил. XLIX).

«И пред престолом море стеклянное, подобное кристаллу; и посреди престола, и вокруг престола четыре животных, исполненных очей спереди и сзади. И первое животное было

подобно льву, и второе животное подобно тельцу, и третье животное имело лицо, как человек, и четвертое животное подобно орлу летящему» (Откр. 4, 6—7).

Это хорошо согласуется с видением Иезекииля: «И я видел: и вот бурный ветер шел от севера, великое облако и клубящийся огонь, и сияние вокруг него. А из середины его был как бы свет пламени из середины огня; и из середины его видно было подобие четырех животных, — и таков был вид их: облик их был, как у человека» (Иез. 1, 4—5.)

В индуистской мифологии четыре одинаковых сектора круга, образуемые крестом, составляли основу весьма странной мистической концепции. Полный цикл эволюции человека представлен в ней в виде коровы, символизирующей Добродетель. Каждая из ног коровы покоится на одном из секторов, соответствующих четырем эпохам. В первую эпоху, соответствующую греческому Золотому веку и именуемую *кредаяога*, или *век невинности*, Добродетель безраздельно царила на земле. Во вторую эпоху, называемую *тредаяога* и соответствующую Серебряному веку, священная корова ослабела и стояла на трех ногах. В третью эпоху, которая называется *тувабараюга*, корова стояла всего лишь на двух ногах. Наконец, в Железный век, тот самый, в котором мы живем, циклическая священная корова человеческой Добродетели достигла предельной степени упадка; она едва-едва способна стоять, балансируя на единственной ноге. Это — четвертая, последняя эпоха, так называемая *калиюга*, эпоха бед, ужаса и отчаяния.

Железный век не имеет иной печати, кроме печати *Смерти*. Ее иероглифом является скелет, несущий атрибуты Сатурна: пустые песочные часы — символ быстротечности времени и коса, аналогом которой служит цифра семь, символ преобразования, разрушения, уничтожения, — говорит Фулканелли. — Евангелие этого фатального века — Евангелие, написанное рукой св. Матфея. Матфей по-гречески означает «наука». Это слово трансформировалось в слово «знание», от понятия — «изучать». Таким об-

разом, Евангелие от Матфея — это Евангелие от Науки, первое для нас по важности, ибо оно возвещает, что все мы, за исключением крайне небольшого числа избранных, обречены на гибель. Таким образом, атрибутом св. Матфея является Ангел, ибо наука, которая одна способна проникнуть в тайну вещей, существ и их судеб, в силах даровать человеку крылья, которые вознесут его к тайнам познания, высшим истинам и, наконец, к Богу.

ГЛАВА ПЕРВАЯ

(1) В числе других важных информативных моментов, имевших место в 1926 г., следует назвать первую телевизионную передачу, запуск первой ракеты на твердом топливе, публикацию «Теории гена», начало современных исследований в области генетики, выход на экраны первого звукового кинофильма, а также начало издания первого научно-фантастического журнала — «Astonishing Stories». Спустя два года имел место фактический приход к власти двух знаменитых диктаторов XX в. — Иосифа Сталина и Бенито Муссолини. Еще один диктатор, Адольф Гитлер, работал над своей книгой «Майн кампф», а преподобный Кафлин начал свою карьеру радио-проповедника, придерживавшегося расистских и крайне правых взглядов.

ГЛАВА ТРЕТЬЯ

(1) Хотя фундаменталисты, считающие, что Библия является истинной и Боговдохновенной книгой, уверены, что вся книга пророка Исая написана одним и тем же лицом, современные ученые-библеисты доказали, что большая часть ее глав — с 40-й по 55-ю создана значительно позже, уже после вавилонского пленения. (См. Cohn «Cosmos, Chaos and the World to Come», pp.151—157.)

ГЛАВА ПЯТАЯ

(1) Подробный обзор мистических течений см. в книге Armstrong «History of God», chapter 7, «God of Mystics». Об упадке цивилизации Запада см. J.M. Wallace-Hadrill «The Barbarian West» (New York: Barnes & Nobles Books, 1998) и Michael Wood «In Search of Dark Ages» (London: Facts on File, 1987). О связях между Европой в период

Темных веков и исламским миром см. R. Hodges and D. Whitehouse «Mohammed, Charlemagne & the Origins of Europe» (Ithaka, N.Y.: New York Univ. Press, 1983).

(2) Идея о *prima materia* (первичной материи) является центральной темой алхимии. Поздние авторы высказывали предположение о всеединстве и о том, что все везде и всюду имеет единый смысл. Однако в XI и XII вв. бытовали иные представления. Так, в рукописи XI в., надписанной именем псевдо-Халида ибн Йасида, крупнейшем труде в мире еврейской и арабской алхимии за весь период между Зосимой и каббалистами Прованса, говорится, что алхимия, «наш магистериум¹ о тайном камне» хранился в тайне среди потомков Авраама, «Его людей». Халид говорит также, что этот камень «отнюдь не камень, то есть не собственно камень и не то, что имеет природу камня», имея в виду, что этот «камень» имеет инопланетное происхождение (см. Patai, «The Jewish Alchemist», chapter 7). Как мы увидим в последующих главах книги, идея о «камне» инопланетного происхождения фигурирует и в романах о Граале и даже имеет некое научное обоснование в образе *первичной материи*, как то показывают исследования ЛаВиолетта и современных псевдоалхимиков типа Дэвида Хадсона.

ГЛАВА ШЕСТАЯ

(1) Julius Evola в кн. «The Mystery of the Grail» (Rochester, Vt.: Inner Tradition, 1997) утверждает, что произведение Робера де Борона представляет собой отражение более раннего и параллельного предания, не имеющего прямой связи с источниками, которыми пользовался Кретьен де Труа.

ГЛАВА ДВЕНАДЦАТАЯ

(1) Эта версия надписи, хотя она и изложена на очень архаичном средневековом сардинском диалекте, представляющем собой смесь итальянского, греческого и каталанского, все же поддается прочтению. Она гласит: «Крест (или, *возможно*, некий символический знак X) Злого [Существа] приветствует сокрушительную победу». Это — одна из «антикварных» шуток-подсказок Фулканелли, показывающая, что мы движемся в правильном направлении.

¹ Магистериум (*поздн. лат.*) — учение, преимущественно учение, имеющее религиозно-мистическое и оккультное содержание. (*Прим. пер.*)

ГЛАВА ТРИНАДЦАТАЯ

(1) О кругах на полях см. контактный вебсайт; адрес: <http://www.cropcircleconnector.com/index2.html>, где представлен полный архив всех известных кругов на полях за период с 1978 по 2003 г.

(2) *Терма* — скрытое сокровище, как материальное (статуя, ритуальная принадлежность или сакральный текст), так и нематериальное (учение, благословение или пророчество). Подробное исследование *терм* см. Tulku Thondup Rinpoche «Hidden Teachings of Tibet» (London: Wisdom Publications, 1986). См. также Edwin Bernbaum «The Way to Shambala» (New York: Jeremy P. Tarcher, 1980), где рассматриваются путеводители в Шамбалу и к *термам*.

(3) Это число — 2500 лет — получено путем умножения 100 лет на 25 (число царей Шамбалы). Более подробно о позиции Далай-ламы в вопросе о Калачакре см. Geshe Ngawang Dhargyey «Commentary on the Kālachakra Tantra (Dharamsala: Library of Tibetan Works and Archives, 1985).

СОДЕРЖАНИЕ

ПРЕДИСЛОВИЕ

Андайский Крест: Монумент, обращенный к космосу. 7

ВВЕДЕНИЕ

Политика секретности: Фулканелли и тайна конца времен. . . 13

ЧАСТЬ ПЕРВАЯ

ФУЛКАНЕЛЛИ И СЕКРЕТ АЛХИМИИ 23

Глава первая

25ТАЙНА ФУЛКАНЕЛЛИ

Глава вторая

СЕКРЕТ АЛХИМИИ. 70

ЧАСТЬ ВТОРАЯ

ЭСХАТОЛОГИЯ И АСТРОНОМИЯ 105

Глава третья

ГНОСТИЧЕСКАЯ ЭСХАТОЛОГИЯ. 107

Глава четвертая

ПРОСВЕЩЕННАЯ АСТРОНОМИЯ ДРЕВНОСТИ 140

ЧАСТЬ ТРЕТЬЯ

ГОТИЧЕСКОЕ ВОЗРОЖДЕНИЕ И СВЯТОЙ ГРААЛЬ 183

Глава пятая

ПАПА-АЛХИМИК И РЫЦАРИ ХРАМА 185

Глава шестая

РЫЦАРИ ГРААЛЯ, СОВЕРШЕННЫЕ И ПРЕДАНИЯ
ЭПОХИ ПРОВАНСКОГО ИЛЛЮМИНАТСТВА 236

Глава седьмая

ХРАМЫ КОСМОСА, СОБОРЫ БОГИНИ 293

ЧАСТЬ ЧЕТВЕРТАЯ	
ТАЙНА СОБОРОВ	345
Глава восьмая	
ВЕЛИКАЯ АЛХИМИЧЕСКАЯ ТЕМА И ДРЕВО ЖИЗНИ	347
Глава девятая	
ФУЛКАНЕЛЛИЕВО ДРЕВО ЖИЗНИ И ТАЙНА СОБОРОВ	384
ЧАСТЬ ПЯТАЯ	
ПОСЛАНИЕ АНДАЙСКОГО КРЕСТА: ВРЕМЯ КАТАСТРОФЫ И МЕСТО УБЕЖИЩА	439
Глава десятая	
ТАЙНА БОЛЬШОГО АНДАЙСКОГО КРЕСТА	441
Глава одиннадцатая	
ПОСЛАНИЕ БОЛЬШОГО АНДАЙСКОГО КРЕСТА	465
Глава двенадцатая	
КАТАСТРОФА И УБЕЖИЩЕ	521
ЧАСТЬ ШЕСТАЯ	
ВЕЛИКАЯ ТАЙНА: ПРОСВЕЩЕННЫЕ МАСТЕРА, АПОКАЛИПСИЧЕСКИЕ УБЕЖИЩА И МИФИЧЕСКОЕ ВРЕМЯ	591
Глава тринадцатая	
ОТ АТЛАНТИДЫ ДО ШАМБАЛЫ	593
Глава четырнадцатая	
АЛХИМИЯ И ТРАНСЦЕНДЕНТНОСТЬ	632
ЭПИЛОГ	
РАЗОБЛАЧЕНИЕ ФУЛКАНЕЛЛИ	636
Приложение А. ФУЛКАНЕЛЛИ О «ЗЕЛЕНОМ ЯЗЫКЕ»	648
Приложение В. ИЗУМРУДНАЯ СКРИЖАЛЬ	653
Приложение С. НЕСКОЛЬКО СЛОВ О ГОРЕ СИОН	655
Приложение D. СИМВОЛИКА ДРЕВА ЖИЗНИ В «ТАЙНЕ СОБОРОВ»	663
Приложение Е. ЦИКЛИЧЕСКИЙ АНДАЙСКИЙ КРЕСТ	675
ПРИМЕЧАНИЯ	683

**Джэй Вайднер
Винсент Бриджес**

**ТАЙНЫ СОБОРОВ
И ПРОРОЧЕСТВО ВЕЛИКОГО АНДАЙСКОГО КРЕСТА**

Ответственный редактор *Е. Басова*
Художественный редактор *Е. Савченко*
Технический редактор *О. Куликова*
Компьютерная верстка *Т. Комарова*
Корректор *Л. Гусева*

ООО «Издательство «Эксмо»
127299, Москва, ул. Клары Цеткин, д. 18/5. Тел.: 411-68-86, 956-39-21.
Home page: www.eksmo.ru E-mail: info@eksmo.ru

*По вопросам размещения рекламы в книгах издательства «Эксмо»
обращаться в рекламный отдел. Тел. 411-68-74.*

Оптовая торговля книгами «Эксмо» и товарами «Эксмо-кэнц»:
ООО «ТД «Эксмо». 142700, Московская обл., Ленинский р-н, г. Видное,
Белокаменное ш., д. 1. Тел./факс: (095) 378-84-74, 378-82-61, 745-89-16,
многоканальный тел. 411-50-74.
E-mail: reception@eksmo-sale.ru

Мелкооптовая торговля книгами «Эксмо» и товарами «Эксмо-кэнц»:
117192, Москва, Мичуринский пр-т, д. 12/1. Тел./факс: (095) 411-50-76.
127254, Москва, ул. Добролюбова, д. 2. Тел.: (095) 745-89-15, 780-58-34.
www.eksmo-kanc.ru e-mail: kanc@eksmo-sale.ru

*Полный ассортимент продукции издательства «Эксмо» в Москве
в сети магазинов «Новый книжный»:*

Центральный магазин — Москва, Сухаревская пл., 12
(м. «Сухаревская», ТЦ «Садовая галерея»). Тел. 937-85-81.
Москва, ул. Ярцевская, 25 (м. «Молодежная», ТЦ «Трамплин»). Тел. 710-72-32.
Москва, ул. Декабристов, 12 (м. «Отрадное», ТЦ «Золотой Вавилон»). Тел. 745-85-94.
Москва, ул. Профсоюзная, 61 (м. «Калужская», ТЦ «Калужский»). Тел. 727-43-16.
Информация о других магазинах «Новый книжный» по тел. 780-58-81.

В Санкт-Петербурге в сети магазинов «Буквоед»:
«Книжный супермаркет» на Загородном, д. 35. Тел. (812) 312-67-34
и «Магазин на Невском», д. 13. Тел. (812) 310-22-44.

Полный ассортимент книг издательства «Эксмо»:

В Санкт-Петербурге: ООО СЗКО, пр-т Обуховской Обороны, д. 84Е.
Тел. отдела реализации (812) 265-44-80/81/82/83.
В Нижнем Новгороде: ООО ТД «Эксмо НН», ул. Маршала Воронова, д. 3.
Тел. (8312) 72-36-70.
В Казани: ООО «НКП Казань», ул. Фрезерная, д. 5. Тел. (8432) 70-40-45/46.
В Киеве: ООО ДЦ «Эксмо-Украина», ул. Луговая, д. 9.
Тел. (044) 531-42-54, факс 419-97-49; e-mail: sale@eksmo.com.ua

Подписано в печать 15.08.2005
Формат 60х90 /16. Гарнитура «Гарамонд».
Печать офсетная. Бум. тип. Усл. печ. л. 43,0
Тираж 5000 экз. Заказ 4562.

Отпечатано во ФГУП ИПК «Ульяновский Дом печати»
432980, г. Ульяновск, ул. Гончарова, 14

Эпоха готики стала величайшим достижением архитектурной тайнописи. Пытаясь донести до грядущих поколений сакральные оккультные знания об устройстве мироздания, стремясь предупредить человечество о грозящей опасности и указать ему путь к спасению. Посвященные зашифровали свои послания в символических текстах увековеченных в орнаментах готических соборов. Авторы этой книги, опираясь на результаты многочисленных исследований письменных и архитектурных памятников, выдвигают убедительные версии о содержании загадочных текстов, начертанных на стенах и портиках Нотр-Дама в Париже, выгравированных неизвестными мастерами на великом Андайском кресте в городе басков на загадочных каменных сооружениях в Пиренеях и других сохранившихся до наших дней величественных монументах. В книге также:

**ЛЕГЕНДА О ФУЛКАНЕЛЛИ:
СУЩЕСТВОВАЛ ЛИ В ДЕЙСТВИТЕЛЬНОСТИ ЭТОТ ЗНАМЕНИТЫЙ АЛХИМИК,
КОТОРОМУ ПРИПИСЫВАЮТ ОТКРЫТИЕ
ЭЛИКСИРА БЕССМЕРТИЯ**

**КТО В ДЕЙСТВИТЕЛЬНОСТИ БЫЛ
ИНИЦИАТОРОМ ПЕРВОГО КРЕСТОВОГО
ПОХОДА**

**УЧАСТВОВАЛИ ЛИ ТАМПИЕРЫ
В СТРОИТЕЛЬСТВЕ НОТР-ДАМА**

**ИСТОРИЯ ВОЗНИКНОВЕНИЯ И ЭТАПЫ
РАЗВИТИЯ АЛХИМИИ**

**ТОЛКОВАНИЕ СИМВОЛИКИ ДРЕВА
ЖИЗНИ**

**СХОДСТВО И РАЗЛИЧИЯ КОНЦЕПЦИЙ
РАЗЛИЧНЫХ МИСТИЧЕСКО-
ОКУЛЬТНЫХ ТЕЧЕНИЙ ОСНОВНЫХ
МИРОВЫХ РЕЛИГИОЗНЫХ УЧЕНИЙ**

ТАЙНА РЫЦАРЕЙ ХРАМА СОЛОМОНА

ШАМБАЛА И КОЛЕСО ВРЕМЕНИ

ЧЕРНЫЕ МАДОННЫ И ХРАМ ГРААЛЯ

ISBN 5-699-12453-5



9 785699 124534 >

