

А К А Д Е М И Я Н А У К С С С Р  
И Н С Т И Т У Т А Р Х Е О Л О Г И И

# АРХЕОЛОГИЯ СССР

С В О Д  
АРХЕОЛОГИЧЕСКИХ  
ИСТОЧНИКОВ

ПОД ОБЩЕЙ РЕДАКЦИЕЙ  
АКАДЕМИКА  
Б. А. РЫБАКОВА

Е 1-39

---

ИЗДАТЕЛЬСТВО «НАУКА»  
МОСКВА  
1 9 6 8

А К А Д Е М И Я   Н А У К   С С С Р  
И Н С Т И Т У Т   А Р Х Е О Л О Г И И

Р. Л. РОЗЕНФЕЛЬДТ

МОСКОВСКОЕ  
КЕРАМИЧЕСКОЕ  
ПРОИЗВОДСТВО

XII—XVIII вв.

---

ИЗДАТЕЛЬСТВО «НАУКА»

МОСКВА

1 9 6 8

## ВВЕДЕНИЕ

С давних пор Москва была одним из крупнейших центров русского позднесредневекового керамического производства. Гончарная слобода города, располагавшаяся в Залузье — центре московского керамического производства, была одной из старейших ремесленных слобод города, где работали наиболее квалифицированные керамисты Московского государства. Они выпускали не только бытовую керамику, но и строительную, техническую, различные категории керамической игрушки. Продукция Яузской слободы подражали гончары других русских городов, которые постепенно осваивали технические приемы, известные столичным мастерам, внимательно следили за изменениями в области керамической технологии, за ассортиментом сосудов и керамических изделий, бытовавших в городе.

Если древнерусская керамика домонгольского времени и древнерусское керамическое производство X—XIII вв. известны относительно хорошо, то изучение позднесредневековой русской керамики, и в частности московской, только начато. Все имеющиеся на эту тему работы носят предварительный характер и, по мысли их авторов, не претендуют ни на окончательность выводов, ни тем более на полное исследование материала. Эта публикация тоже отражает определенный уровень знаний о московской керамике и московском керамическом производстве, хотя автор и попытался омыслить весь имеющийся в наличии материал.

До начала больших раскопок в Москве в 50-х годах все имевшиеся коллекции керамики происходили в основном из случайных сборов, проведенных попутно во время строительных работ. Подавляющее большинство этой керамики относилось к позднему времени. Даже такая крупная коллекция, как собранная при строительстве первой очереди Московского метрополитена (1933—1934 гг.), в большей части датировалась XVIII—XIX вв.<sup>1</sup>

Первые раскопки в Москве, давшие относительно хорошо датированный материал, были проведены ГИМ в 1946 г. в Залузье на Котельничском холме, на месте Яузской гончарной слободы. Здесь были открыты остатки керамических горнов, а рядом с ними в ямах были собраны образцы бракованной

керамики<sup>2</sup>. В том же году тут же работала экспедиция ИИМК АН СССР и Музея истории и реконструкции г. Москвы, которая тоже получила материалы по московскому керамическому производству, главным образом в результате исследования ям с бракованной керамикой<sup>3</sup>. Наиболее крупные коллекции московской керамики были составлены в результате работ Московской экспедиции ИА АН СССР в Зарядье — одном из древнейших жилых районов Москвы. Эти работы были начаты в 1947 г. М. Г. Рабиновичем, а позже продолжены А. Ф. Дубыниным. Именно здесь удалось выявить наиболее древние категории московской керамики и установить, что состав керамики в культурном слое города XV—XVII вв. отличается от продукции, выпускавшейся Яузской гончарной слободой, наличием большого количества привозной белоглиняной керамики.

Коллекции керамики, полученные при раскопках в Зарядье и на Яузской гончарной слободы, так хорошо отражали историю московского керамического производства, что последующие работы, проведенные в других районах города, в том числе на территории Московского Кремля, не могли существенным образом изменить сделанные ранее наблюдения над московской керамикой и московским керамическим производством. Это и дает основание думать, что проработанная для написания настоящей работы коллекция московской керамики является достаточной и отражает почти весь ассортимент сосудов и керамических изделий. Эта коллекция насчитывает более 300 тыс. обломков и несколько сот целых сосудов и изделий. Особенно важными являются материалы, полученные московской экспедицией в 1953—1964 гг. Эта часть коллекции с почти исчерпывающей полнотой отражает все многообразие форм московской керамики в течение всего времени существования города. Интересна уникальная большая коллекция московских рамочных изразцов первой половины XVII в., коллекция ранних образцов московской и привозной поливной керамики. Непрерывное длительное существование города дает возможность не только выявить весь ассортимент сосудов и других керамических изделий, характер-

<sup>2</sup> В. А. Мальм, 1949, стр. 44—51; М. В. Фехнер, 1949, стр. 52—56.

<sup>3</sup> М. Г. Рабинович, 1947, стр. 55—76.

<sup>1</sup> М. В. Воеводский, 1936, стр. 168—171.

ных для отдельных периодов, но и проследить изменения в технологии керамического производства. Часто это удается связать с изменением вкуса москвичей, с техническими возможностями мастеров, с наличием запасами керамического сырья.

Классификация московской керамики дается в соответствии с керамической техникой, в которой выполнены изделия, по исходным материалам, употребленным для изготовления сосудов и изделий, по особенностям обработки поверхности изделий. В каждом разделе, построенном по этому принципу, рассматриваются не только сосуды, но и другие виды изделий. Это дает возможность составить наиболее четкое представление о всех видах керамических изделий, бытовавших одновременно в ту или иную эпоху истории города.

В работе характеризуется и само керамическое производство Москвы, его организация, технология, инструментарий гончаров. Там, где это оказалось возможным проследить, рассказывается о взаимоотношениях Гончарной слободы с административными учреждениями того времени. Основные материалы для характеристики Гончарной слободы и московского керамического производства получены при раскопках на ее территории в Залузе на Котельническом холме в 1946—1947 и 1954 гг., а также при наблюдениях за строительными работами там в последующие годы. Часть сведений получена и из письменных источников, относящихся преимущественно к XVI—XVII вв.

В работу не включены поливные изразцы второй половины XVII в. с «фряжским орнаментом», а также расписные изразцы XVIII в. Поливные изразцы этих типов — тема специальной работы, основная часть которой должна быть отведена искусствоведческому анализу имеющихся на них изображений. В работе описан и раздел о московском кирпичном производстве.

Датировки отдельных групп сосудов и керами-

ческих изделий базируются на стратиграфических шкалах культурного слоя различных участков Зарядья, совместном нахождении керамических изделий с хорошо датированными вещными находками. Черная лощеная керамика датируется преимущественно по монетнымкладам, которые найдены в чернолощеных сосудах. Строительная керамика датируется часто по аналогиям с подобными изделиями, смонтированными в постройки, время сооружения которых известно. Особо отмечается нахождение керамики в замкнутых комплексах — ямах с бракованной керамикой при горнах, колодцах, заполнении дренажных сооружений, подклетах построек, время сооружения которых известно, в заполнении могильных ям, перекрытых датированными плитами; учитывалось наличие на ряде сосудов надписей, которые датируются палеографически.

В предлагаемой работе дана классификация московской керамики, бытовавшей здесь со времени возникновения города и по XVIII в., т. е. до того времени, когда значение керамических изделий (исключая строительные материалы) в быту москвичей постепенно падает и вместо них широко распространяется стеклянная и металлическая посуда, изделия из фаянса и фарфора. Именно в это время в московской бытовой керамике появляется много новых видов сосудов, по формам и технологиям производства мало связанных с керамическими изделиями раннего времени.

При изучении московской керамики автор пользовался любезной помощью коллектива сотрудников Московской экспедиции ИА АН СССР, сектора славяно-русской археологии ИА АН СССР, археологического отдела Музея истории и реконструкции Москвы и III археологического отдела ГИМ, большой группы архитекторов-реставраторов Московских реставрационных мастерских, которым он выражает свою глубокую признательность.

*В связи с тем, что мнения автора данной работы и ответственного редактора по некоторым вопросам истории техники гончарного производства не совпадают (в частности, по вопросу устройства обжигательных печей, какими пользовались древнерусские гончары XI—XIII вв., особенностям истории отдельных типов орудий, применявшихся при формовке керамики в XI—XVIII вв. на территории Восточной Европы, и некоторым другим) ответственный редактор оставляет за собой право высказаться по ним в дальнейшем в печати (п р и м. отв. ред.).*



## МОСКОВСКАЯ КЕРАМИКА ДОМОНГОЛЬСКОГО ВРЕМЕНИ

Наиболее раннюю группу московской керамики составляет так называемая керамика курганного типа<sup>1</sup>. При раскопках в городе эта керамика была найдена в минимальном количестве (несколько сот фрагментов) в древнейших горизонтах культурного слоя Москвы, в раскопках, заложенных на территории Зарядья и в Кремле. От общего количества изученной керамики города она составляет не более 0,5%.

На основании больших серий сопровождающих вещей она датируется XII—XIII вв.<sup>2</sup> и является обычной древнерусской керамикой городского типа, сходной с керамикой домонгольского времени таких городов, как Рязань, Чернигов, Смоленск. Вся керамика, собранная в Москве в слоях домонгольского времени, изготовлена на ручном круге. Сосуды, найденные в нижних слоях Зарядья и Московском Кремле, имеют вполне развитые формы, свидетельствующие о том, что они не принадлежат к ранним группам древнерусской керамики и очень далеки как от сосудов «гнездовского типа», так и вообще от любой другой группы древнерусской керамики X — первой половины XI в. Ближайшие аналоги московской керамике домонгольского времени как по форме сосудов, так и по профилировке венчиков отыскиваются среди хорошо известной керамики из вятских и кривичских курганов Подмосковья, которые в подавляющем большинстве датируются XII—XIII вв.<sup>3</sup> Это и естественно, ибо керамика этих курганов современна московской и изготовлена в той же технике, что и у московских гончаров. Сходно было и сырье, которое шло на изготовление сосудов. Керамика подмосковных курганов, как и ранняя московская керамика, разнообразна по профилировке венчиков и по пропорциям сосудов (табл. 1, 1—4, 7, 8, 14, 16).

<sup>1</sup> Термин «керамика курганного типа» принят нами условно, так уже вошедший в литературу для обозначения московской керамики XII—XIII вв. В свое время он свидетельствовал о лучшей изученности керамики подмосковных курганов, с которой сравнивалась московская керамика домонгольского времени.

<sup>2</sup> П. Л. Розенфельдт, 1957; Т. В. Равдина, 1963, стр. 98; П. Л. Розенфельдт, 1964, стр. 220—224.

<sup>3</sup> Т. В. Равдина, 1965.

Вся керамика, обнаруженная в слоях домонгольского времени в Зарядье и в Кремле, изготовлена из красножгущихся глин.

Сосуды XII—XIII вв., встреченные при раскопках в Москве, были обожжены в горнах. Несмотря на это, стенки их прокалены плохо, нередко в изломе черенка видна серая полоса плохо прокаленной керамической массы. Температура обжига сосудов была 600—700°. Обжиг был кратковременным, и поэтому хорошо прокаливалась только наружная поверхность сосуда. Для улучшения качества обжига гончары подбирали легкоплавкие сорта глин. Москва в XII в. была относительно небольшим городом, и керамическое производство в ней стояло на более низком уровне, чем в Киеве, Рязани и Чернигове, где сосуды, как правило, прокалены были лучше, что, по-видимому, связано с большим объемом там керамических горнов. В этих городах посуда изготовлялась более крупными партиями. Московская керамика домонгольского времени по плотности черенка и по температуре обжига стояла выше керамики деревенской, которая встречается в подмосковных курганах, во внешнему же виду очень похожа на нее.

Ведущей формой в керамике курганного типа Москвы является горшок. Обломки горшков составляют подавляющее большинство среди керамики, найденной в слоях XII—XIII вв. в Москве. При раскопках в Москве не удалось собрать ни одного целого горшка XII в., но форма сосудов этого типа легко устанавливается как по материалу, так и по аналогии с керамикой подмосковных курганов. Московские горшки домонгольского времени имеют тулово с максимальным диаметром в верхней трети. Пропорции сосудов различны, есть среди них высокие и низкие, но этот характерный признак наблюдается почти у всех разновидностей горшков этого времени.

По пропорциям тулова горшки XII — первой половины XIII в. можно разделить в основном на три группы: сосуды с высотой, примерно равной максимальному диаметру горшка (таких сосудов подавляющее большинство), сосуды с высотой, превышающей диаметр, и сосуды низкие, типа мисок, но имеющие горшкообразную форму, с высотой,

равной примерно половине максимального диаметра сосуда. Обломки таких сосудов встречаются редко. Горшки-миски этого типа имеют максимальный диаметр уже не в верхней трети сосуда, а по венчику, который бывает обычно значительной высоты и сильно отогнут наружу. Сам венчик часто имеет вид низкой конической воронки. Горшки первого типа употреблялись для приготовления пищи. На них часто видны остатки нагара и законченность. Горшки-миски служили для еды. Как показали раскопки в Новгороде, посуду для еды в X—XIII вв. делали преимущественно из дерева, глиняные миски не имели тогда широкого распространения. Выделяются и встречающиеся относительно редко большемерные горшки с высотой, превышающей на  $\frac{1}{4}$  максимальный диаметр сосуда. По-видимому, они служили в основном для хранения запасов, хотя на некоторых и встречаются следы копоти и нагара.

Формы венчиков горшков первого типа разнообразны и иногда зависят от искусства гончара, его «почерка» работы. Среди известного многообразия их, однако, отмечаются и характерные. Наиболее распространенной формой венчика московских горшков является отогнутый наружу венчик, край которого слегка приподнят вверх и завернут. Обрез его округлый (табл. 2, 1 А). Этот тип венчика вообще характерен для древнерусской городской и деревенской керамики XII—XIII вв. Он необычайно разнообразен в деталях (в зависимости от угла наклона венчика по отношению к обрезу края горшка или от характера отгиба его края) и известен в различных модификациях. Специфичным для него является наличие на внутренней поверхности небольшой канавки, получающейся за счет загиба внутрь края венчика. Такие горшки, как правило, неизвестны среди древнерусской керамики X—XI вв. Для последней характерны венчики без канавки и без припухлости по краю, часто венчики с острым краем. Употребление горшков с венчиком такого типа преимущественно для приготовления пищи подтверждается не только наличием на них законченности и нагара, но и тем, что в более позднее время, когда для иных целей вырабатывались новые типы сосудов, для варки пищи употребляются красноглиняные горшки с венчиками, которые генетически увязываются с этой формой венчика сосуда домонгольского времени.

Вторую довольно распространенную группу образуют венчики простой конфигурации (табл. 1, 9 Ж, 3, К, Л, Р). Они есть у сосудов средних пропорций как XII, так и XIII в. Этого рода венчики известны в древнерусской керамике XI в., встречаются они и у сосудов XIV в., преимущественно маломерных. Венчики эти есть и у подмосковной курганной керамики XII—XIII вв. Сосуды с такими венчиками употреблялись и для варки пищи: на некоторых из них есть следы нагара.

Еще реже среди московских горшков бытовали разновидности горшков с оттянутым вверх венчиком и горшки с высокой шейкой. Это тоже весьма характерный вид венчика, встреченный в большом числе среди керамики как подмосковных курганов,

так и крупных древнерусских городов. Сосуды с высоким венчиком известны в керамике Новгорода, Рязани, Киевщины в XII—XIII вв.<sup>4</sup> Некоторые из них отдаленно напоминают кувшинобразные сосуды. Горшки с такими вытянутыми вверх венчиками, поставленными вертикально, употреблялись, по-видимому, для отстоя молочных продуктов и по назначению своему напоминают современные крянки. Наряду с этими тремя основными формами венчиков у московской керамики XII—XIII вв. встречаются и другие, менее распространенные разновидности, венчики переходного типа между указанными выше формами. Выделение разновидностей их следует отложить до накопления более обширного материала. У больших сосудов для хранения запасов венчики простые или с усиленным краем, гораздо более массивным, чем стенки.

Среди московских горшков преобладают сравнительно крупные экземпляры с диаметром венчика от 18 до 24 см при высоте сосудов соответственно в 18—24 см. Более крупные горшки с диаметрами венчиков в 24—26 см имели высоту в 26—30 см. Определенной закономерности между формой венчика и размерами сосуда установить не удалось, не удалось наметить и какой-либо стандартизации в размерах горшков. Разнобой в стандартах объясняется, по-видимому, тем, что посуда в это время производилась небольшими партиями, а часть горшков изготовлялась несомненно на заказ. Личный контакт заказчика и ремесленника-гончара перед изготовлением продукции пагубно влиял на начавшуюся стандартизацию сосудов (по их емкости). Большинство же московской керамики в XII—XIII вв. несомненно приобретено у гончаров на рынке<sup>5</sup>; об этом говорит сравнительная редкость клейма на их днищах.

Клейма не отличаются большим разнообразием. Обычны среди них: крест в круге, круг, квадрат с диагоналями и др. В подмосковных курганах этого времени процент клейменной керамики гораздо более высокий, в некоторых группах более половины горшков с клеймами.

Кроме перечисленных, в Зарядье встречаются фрагменты горшков большемерных, с максимальным диаметром венчика до 30—35 см; они служили, по-видимому, для хранения зерна. Венчики горшков имеют характерные признаки, связанные с назначением сосуда и его размерами, они простой формы и массивные. При такой конструкции венчика горшок можно было переносить, взяв его за горловину. Сосуды прикрывались массивными крышками. По сравнению с горшками для варки пищи они имели более вытянутую форму.

Поверхность московских горшков и мисок обычно украшена линейным орнаментом. Реже встречаются горшки с волнистым орнаментом и крайне редко — с отпечатками зубчатого колесика.

Линейный орнамент наносился на верхнюю половину тулова сосуда. Нижняя треть тулова обычно оставалась неорнаментированной. Иногда выше линейного орнамента располагался поясик из косых насечек. Последний тип орнаментации более

<sup>4</sup> А. Л. Монгайт, 1953, стр. 125.

<sup>5</sup> Р. Л. Розенфельдт, 1963, стр. 121.

характерен для XIII в. Волнистый орнамент на московской керамике встречается относительно редко и обычно в комбинации с линейным. Волна в орнаменте довольно частая, что характерно для древнерусских горшков XII—XIII вв. Встретилось несколько обломков сосудов, у которых волнистый орнамент был нанесен четырехзубой и пятизубой вилкой. Редко находится обломок горшков с линейным орнаментом, нанесенным тем же инструментом. Интересен орнамент, выполненный при помощи зубчатого колесика. Как нам удалось проследить на керамических коллекциях Старой Рязани, там он был распространен преимущественно в XII в.<sup>6</sup> Вероятно, и московские горшки с такой ориентацией относятся к тому же времени.

Линейный орнамент на московские горшки XII—XIII вв. небольшого размера наносился сравнительно тонким острием (ширина бороздки около 1 мм). На древнерусских сосудах X—XI вв. небольших размеров линейный орнамент прочерчен обычно более тупыми остриями, оставлявшими на поверхности след шириной в 1,5—2 мм. Для орнаментации большемерных московских горшков XII—XIII вв. продолжали употребляться, как и в X—XI вв. в Чернигове и Смоленске, линейные полосы шириной около 2 мм.

Кроме горшков, при раскопках в Москве в слоях XII—XIII вв. найдены и крышки от них (табл. 1, 5, 12, 17, 18). Все они фрагментарны и имеют вид подых конусов небольшой высоты, в верхней части которых была ручка в виде козлевого выступа. В некоторых выступах на краю — прорез для привязывания веревкой крышки к горшку. Подобные крышки характерны для городской керамики домонгольского времени и встречены при раскопках в Смоленске, Рязани, Чернигове, Киеве, Новгороде и других городах. Судя по размерам найденных в Москве крышек, они предназначались для сосудов с венчиками диаметром от 18 до 24—26 см. По сравнению с числом сосудов крышек к ним найдено мало, и значительная часть горшков специальных покрытий не имела. Большинство крышек украшено линейным, меньшая часть — волнистым орнаментом. Иногда встречается в культурном слое и неорнаментированные крышки, так же как и неорнаментированные горшки, преимущественно крупные, XII—XIII вв.

В слоях домонгольского времени крайне редки кувшины. У одного из сосудов сравнительно широкая горловина со сливом и округлое тулово с тремя ручками: одна петельчатая и две — наплывы (табл. 1, 6). Второй кувшинчик примерно такой же формы, но без ручек-наплывов и с бороздками линейного и волнистого орнамента между туловом и горловиной (табл. 1, 13). От третьего сохранилась лишь горловина (табл. 1, 10).

При раскопках встретилось и несколько мисочек небольшого диаметра (табл. 1, 11, 15, 20). Определенный интерес представляет керамический светильник, найденный в Зарядье (табл. 1, 19). Он похож на керамические светильники киевского типа, но пропорции изделия иные. Светильники

такой конструкции характерны для древнерусских городов домонгольского времени.

В Москве в слоях XIII в. наряду с обычной курганной керамикой встречается и разновидность ее, которую М. Г. Рабинович называет городищенской керамикой<sup>7</sup>. По сравнению с несколько более ранней московской керамикой «курганного типа» она беднее орнаментирована, часто встречаются неорнаментированные сосуды. Черепок по сравнению с керамикой курганного типа более плотный. Цвет керамики темный. Для изготовления этой керамики употреблялись более песчаные сорта глин. Не исключено, что темную окраску эти сосуды приобрели в результате дополнительной обработки изделий техникой ошара. По форме сосуды не отличаются от курганной керамики. М. Г. Рабинович отмечает, что для керамики этого типа характерно наличие у горшков ребра под венчиком. Это не совсем точно, такие ребра встречаются и у курганной керамики, и у керамики гораздо более позднего времени.

Во второй половине XIII в. население Москвы сильно увеличивается, керамическое производство быстро развивается для удовлетворения возросшего спроса населения. Количество курганной и городищенской керамики в это время резко идет на убыль, и на смену ей появляются большие партии красноглиняной керамики, которая по качеству обжига резко отличается от более ранней керамики. Быстро растет ассортимент сосудов.

Ранние периоды истории московского керамического производства — XII—XIII вв. пока не могут быть охарактеризованы с надлежащей обстоятельностью из-за недостатка источников.

Судя по известной однородности встреченного в Москве керамического материала этого времени, керамическое производство размещалось в одном месте. Это подтверждается и тем, что в более позднее время город снабжался керамикой из одного пункта — из Юзаской гончарной слободы. Чтобы предположительно указать место размещения гончаров, нужно проследить, где вообще располагались они на всяком древнерусском поселении. Гончарное ремесло в XI—XIII вв., да и в более позднее время, считалось огнеопасным и потому удалялось от жилья на край поселения. Поэтому, чтобы установить, где жили гончары в Москве, необходимо определить примерные границы поселения в XII—XIII вв. В XIII в. с востока границей Москвы был ров, проходивший по линии современных проезда Куйбышева и Псковского переулка. С юга границей города была р. Москва, с северо-запада — р. Неглинная. Нет оснований предполагать, что гончарное производство в домонгольское время в Москве могло размещаться в Занеглинные или Замоскворечье. Районы эти начинают застраиваться позднее. Кроме того, там нет выходов хороших горшечных глин. Левый берег Москвы сверху прикрыт мощными слоями песка с гравием и по характеру природных условий не похож на район, в котором могло размещаться керамическое производство.

При равных прочих условиях при размещении гончаров учитывались и ветры, господствующие в

<sup>6</sup> А. Д. Монгайт, 1955, стр. 117.

<sup>7</sup> М. Г. Рабинович, 1949.

данной местности, так, чтобы поселение не располагалось с подветренной стороны по отношению к горнам. В Москве это были ветры юго-западные и западные. В соответствии с таким направлением ветров в Москве в более позднее время, чем домонгольское, кузнечные и гончарные слободы располагались обычно на восточной или северо-восточной окраинах города (Кузнечная слобода в районе современной улицы Кузнечный мост, Яузская гончарная слобода на холме при впадении р. Яузы в р. Москву). Там, где это удается проследить, в подобных условиях располагались гончары и кузнечники на других поселениях. Так, на Видновском городище гончарный горн был размещен на северной окраине поселения (господствующие ветры — южные, юго-западные). На северной окраине Верея располагался горн, обнаруженный Л. А. Голубевой (господствующие ветры южные). Гончары предпочитали селиться неподалеку от залежей горшечной глины — «глинцы». В Москве известно несколько урочищ с названием «Глинцы». Одно из них было к югу от современной ул. Богдана Хмельницкого, на территории Глинянского переулка. Ранее он носил название Спасо-Глинянского, по имени церкви Спаса на Глинцах, первое упоминание о которой относится к 1460 г.<sup>8</sup> Название урочища, где построена эта церковь, еще более древнее. В этом районе еще в XVIII в. находился огромный карьер. Осмотр траншеи, проведенный в 1954 г., показал, что под современным покрытием переулка залегают мощные пласты красножгутовых глин типа суглинков. Культурный слой по линии траншеи отсутствует.

Другое урочище «Глинцы» располагалось в дренности на территории Китай-города, в восточной части современной улицы Раина, рядом с церковью Троицы в Никитниках. По преданию, ранее здесь стояла церковь Никиты на Глинце? И это, по-видимому, не случайно, так как св. Никита в Москве в XV—XVII вв. считался патроном московских гончаров. В более позднее время церковь этого святого стояла в центре Яузской гончарной слободы. Возможно, она была перенесена сюда из Китай-города.

Два урочища с названием «Глинцы» располагались в Москве на территории Белого города, одно — у Коацкого переулка, где ранее была церковь св. Алексея на Глинце (1621 г.). Глины здесь начали разрабатываться в XVI—XVII вв. Второе урочище «Глинцы» также позднее. Рядом с ним была церковь Преображения Господня на Глинце. Из всех урочищ с названием «Глинцы» ближе всех располагалось к древнейшему центру города урочище в восточном конце современной улицы Раина. Не исключено, что именно поблизости от этого места и жили московские гончары в домонгольское время, снабжавшие город керамикой. Это место имело и достаточно удобный рельеф. Здесь высокий подветренный берег, на котором обычно и размещались горны гончаров. Наличие всхолмлений и откосов облегчало работу по сооружению горнов. Подветренность участка способствовала улучшению тяги.

<sup>8</sup> АЮБ I, стр. 553.

<sup>9</sup> «История русской архитектуры», стр. 111—113.

Очевидно, гончарство в домонгольской Руси первоначально занятием сезонным. Гончары были тесно связаны с сельским хозяйством и занимались ремеслом в свободное от полевых работ время. Для производства керамических изделий требовалась особая глина. Заготовки ее были сопряжены порою с большими трудностями, в особенности у гончаров равнинных поселений, где глина залегала под слоем балласта и где для добычи ее приходилось отрывать глубокие ямы и штольни. Работы по заготовке глины здесь обычно велись зимой, когда уровень грунтовых вод был пониженным. Гончары, располагавшие выходами глины на поверхность, заготавливали ее в любое время года по мере надобности. В Москве, по-видимому, преобладал последний способ заготовки глины. Московские гончары XII—XIII вв., судя по изделиям, брали глину из верхних слоев месторождений, и она нередко оказывалась загрязненной разнообразными примесями.

При повышенной жирности в глину для отношения добавляли песок. Современные гончары жирную глину называют обычно «буйлой», и песок добавляют для ее «смирения». Другой примесью при производстве бытовой керамики в Москве и Подмоскowie, в особенности для больших сосудов, была дрова. Она получалась из гранитных валунов, которые раскалялись в огне, а затем обжались водой. Камни падали сами на отдельные кристаллы. Дрова толкались в ступах. Несмотря на грубость, она была высококачественной примесью при производстве керамических сосудов. Угловатость ее зерен обеспечивала минимальную усадку сосуда при обжиге. Присутствие этой примеси было делом трудоемким. Отрицательное качество дровы — ее крупнозернистость, из-за чего поверхность сосудов обычно имела неряшливый вид. Впрочем, как примесь дрова в отдельных районах применялась чуть ли не до XX в. В Москве использование дровы прекращается в XIII в.

Глина перед формовкой сосуда тщательно перемешивалась с примесями, количество которых иногда составляет (по весу) не менее 10% от массы керамического теста. Вся московская керамика XII—XIII вв. изготовлена на круге. Судя по этнографическим материалам, это был ручной гончарный круг тяжелого типа, в виде массивного деревянного диска, надетого на штырь, неподвижно закрепленный в конце низкой скамьи или на обрубке дерева. Такой круг до недавнего времени бытовал в Подмоскowie, на Смоленщине и в Рязанской земле. Сосуды на дне имели подсыпку песка или золь, они были изготовлены ленточной техникой. Следы распада сосудов по линии скрепления лент можно проследить в Москве не только на сосудах XII—XIII вв., но и более позднего времени. Трудно сказать что-либо определенное о подготовке глиняного теста, о выдерживании его. После нанесения орнамента формованные сосуды подсушивались и шли на обжиг. Орнамент на сосудах наносился заостренной палочкой, многозубой вилкой, реже зубчатым орнаментальным колесиком. Из других инструментов при формовке со-

суда употреблялись, судя по этнографическим аналогиям, деревянные ножи и скребки, которыми проводилась оправка сосуда, профилировка венчика.

Вероятно, производство керамики в Москве в XII—XIII вв. было изрядным и велось в том же доме, где жила семья гончара. Обжиг московской керамики курганного типа производился в керамических горнах.

Рассмотрение конструкций керамических горнов домонгольского времени на территории лесной зоны Восточной Европы (преимущественно в районах, прилегающих к Москве), а также более поздних по времени обжигательных печей как в самой Москве, так и в ее ближайших окрестностях позволяет думать, что горны московских гончаров XII—XIII вв. были глинобитными, овальными в плане, двухъярусными, с расположенной внизу топкой и сверху обжигательной камерой. Вместимость их небольшая. Судя по продукции, процесс обжига в них был кратковременным и шел при температуре около 600°. Высказывались предположения о том, что значительная часть городской керамики и особенно деревенской обжигалась в бытовых печах жилищ. Думается, что такой обжиг не мог иметь широкого распространения в домонгольское время, в частности в Москве. Плохое качество обжига сосудов этого времени достаточно хорошо известно и за пределами Москвы, в том числе и на поселениях, где горны найдены при раскопках, например на Вицком городище. Это объяснялось несовершенством конструкций горнов и главным образом небольшими размерами их: в таких горнах из-за большой теплоотдачи нельзя было достичь высокой температуры. Ограниченное количество посуды, выпускаемой гончаром XII—XIII вв. в небольших городах и сельских поселениях, не стимулировало сооружения крупных горнов, поэтому керамика хорошего обжига встречается на Руси преимущественно в крупных городах (чем она и отличается от деревенской). Древнерусские бытовые печи домонгольского времени,

небольшие по размерам, были почти непригодны для обжига керамики. Наличие такой печи в небольшом жилище помещицы не способствовало массовому обжигу керамики. Этнографические примеры обжига керамики в недавнем прошлом в печах жилищ должны приниматься во внимание с большими оговорками. Сложенная из кирпича большая русская печь конца XIX в. не может быть сравнима с небольшими глинобитными печами москвичей XII—XIII вв.

Письменные источники того времени совсем не упоминают о гончарах, и потому каких-либо определенных суждений об организации, правовом положении их мы не имеем. Трудно судить и о количестве гончаров, обслуживавших Москву.

Изучение московской керамики домонгольского времени убеждает нас в том, что она в значительной степени как по ассортименту сосудов, так в особенности по технике изготовления отличается от керамики из подмосковных курганов. Однако различия эти в XII в. не настолько сильные, как между керамикой Киева и Киевщины или между керамикой Рязани и Рязанской земли. Разительные отличия начинают появляться только в конце XIII в., когда подмосковная деревенская керамика продолжает сохранять прежнюю технику изготовления, а в городе получает распространение красноглиняная и краснооцеленая керамика. Интересно и отсутствие в Москве (кроме спорных фрагментов) поливной керамики, довольно характерной для керамического производства южнорусских городов домонгольского времени и встреченной в ряде северорусских городов в слоях домонгольского времени. В быту зажиточных слоев населения Москвы было немного привозной амфорной керамики. Несколько фрагментов корчаг найдено при раскопках на территории Московского Кремля. Их можно датировать второй половиной XII — первой половиной XIII в.<sup>10</sup>

<sup>10</sup> А. Д. Якобсон, 1951, стр. 340—341.

## КРАСНОГЛИНЯНАЯ И КРАСНОЛОЩЕНАЯ КЕРАМИКА конца XIII — начала XVI в.

Красноглиняная керамика — одна из основных групп московской керамики в XIV — XV вв. Она появляется в Москве в самом конце XIII в. и по формам сосудов связана с городской керамикой XII в. и керамикой курганного типа, являясь результатом их дальнейшего развития. Одновременно с ней в быт москвичей проникает и парадная разновидность ее — краснолощенная. Техника изготовления краснолощенной керамики, если исключить лощение, одинакова с техникой изготовления красноглиняной керамики. Последняя употреблялась преимущественно в качестве кухонной посуды.

Красноглиняная и краснолощенная керамика изготовлялась из красножгущихся глин. Наиболее известные месторождения их в городе были на Яузском холме, где размещалась одна из древнейших ремесленных слобод города — Гончарная слобода. Для формовки сосудов шла глина хорошего качества средней заспечанности. В качестве примеси в керамическое тесто употреблялся только песок. Все сосуды, входящие в эту группу, кроме маломерных, изготовлены на ручном гончарном круге техникой налепа. При равных размерах сосудов с курганными красноглиняные и краснолощенные имеют более тонкие стенки. На днищах сосудов подсыпка речного песка; изредка встречаются и клейма; обычно это крест в круге. Гончары, ставившие клейма на посуде, по-видимому, к этому времени уже имели неясное представление о назначении их и делали это по традиции<sup>1</sup>. После формовки сосуды украшались линейным орнаментом, а краснолощенные, кроме того, и наколами косо поставленной многозубой вилки, вытнутыми в поясок. После подсушки сосуды, предназначенные для столового обихода, лощились. Лощение производилось окатанной галкой. На поверхность сосуда лощение наносилось узкими параллельными полосами. Направление лощения вертикальное или косое. Полосы лощения, как правило, не пересекаются, ширина их от 1,5 до 2—5 мм. Длина пролощенных полос не более 6—8 см. Тщательно вылачивалась верхняя, лучше

видимая часть тулова сосуда. Если лощился большой сосуд, то лощение наносилось отдельными расположенными по вертикали зонами (табл. 24, 8). На сосудах типа кувшинов иногда встречается под горловиной вылощенный узор в виде волны. Сосуды XIV в., как правило, имеют хорошее лощение, а XVI в. — неряшливое. Ряд сосудов, которые в раннее время лощились обязательно, позже лощения не имеют. Не встретилось ни одного сосуда с лощением, нанесенным на внутреннюю поверхность. По окончании просушки сосуды обжигались в горнах.

Известно до десяти горнов в Москве и за ее пределами, в которых обжигалась красноглиняная и краснолощенная керамика. Судя по совместному нахождению в ямах для брака красноглиняной и краснолощенной керамики, обе разновидности этой посуды делались одними и теми же гончарами и вместе обжигались. Много такой бракованной керамики встречено при раскопках на территории Яузской гончарной слободы, где она и производилась. В Москве существовало несколько разных конструкций горнов для обжига красноглиняной и краснолощенной керамики. Наиболее ранние горны, датируемые XV — первой половиной XVI в., были открыты в Заяулье при раскопках ГИМ 1946 г.<sup>2</sup> В западной, наиболее древней части гончарной слободы было обнаружено пять горнов сходной конструкции. Они круглые в плане и двухъярусные, сложены из сырцового кирпича и глины. Под обжигательной камеры их обычно подпирала «козлом». Диаметр пода обжигательной камеры в таких горнах достигал полутора метров. Два из этих горнов расположены таким образом, что топились из одной горновой ямы. По сравнению с горнами домонгольского времени они больших размеров, что давало возможность достичь в них более высокой температуры.

Близкие по конструкции горны для обжига такой же керамики встретились и за пределами Москвы. В 1947 г. на Рузском городище был открыт глинобитный двухъярусный горн с диаметром пода в

<sup>1</sup> Р. Л. Розенфельдт, 1963.

<sup>2</sup> В. А. Малья, 1949, стр. 44—51.

110 см. Автором раскопок этот горн датируется XIV—XV вв.<sup>2</sup> В 1948 г. в Болгарах, где широко распространена красноглиняная и краснолощенная керамика типа, сходного с московской, были открыты четыре горна в ремесленном районе, занятом производством керамики. Все эти горны двухъярусные, сложенные из сырцовых кирпичей, округлые или овальные в плане, с диаметром обжигательной камеры в 2—3 м<sup>4</sup>. Температура обжига в них колебалась от 800 до 900°. Хорошей сохранности глинобитный круглый в плане двухъярусный горн был найден во Владимире в 1955 г. Диаметр его обжигательной камеры 145 см. Рядом с горном было найдено много красноглиняной и краснолощенной керамики XIV—XV вв. Бытовавшая в это время во Владимире красноглиняная и краснолощенная керамика сходна с московской не только по технике изготовления, но и по ассортименту сосудов, по приемам ornamentации изделий<sup>3</sup>.

Большой размер горнов в XIV—XV вв. говорит о том, что ремесленники-керамисты этого времени значительно меньше уделяют внимания земледелию, керамическое производство становится для них основным источником дохода. Их уже не могут удовлетворить небольшие горны, рассчитанные на одновременный обжиг всего лишь двух десятков горшков. В горнах XIV—XV вв. можно было обжигать сразу более сотни сосудов. Крупные горны несомненно экономичнее мелких. Вместе с тем гончары в это время за счет увеличения скорости ручного круга и повышения мастерства формовки осваивают изготовление тонкостенной керамики. На единицу объема сосуда этого типа шло гораздо меньше глины, и изделия можно было легче прокалить в горнах.

Впервые московские гончары упоминаются в известной духовной грамоте Андриана Ярыка (1460 г.)<sup>4</sup>, когда один из них, нуждаясь в деньгах, просил взаймы их у этого монаха, жившего в Андрониковом монастыре. Именно по соседству с этим монастырем, на территории Яузской гончарной слободы, и было сосредоточено производство красноглиняной керамики. Впервые эта слобода упоминается в 1547 г.<sup>5</sup> в связи с большим пожаром, который был в этом районе. «Погоре гончары и кожевники вниз возле реку Москву», — сообщает об этом московские летописи. Однако заселенность этого района устанавливается и более ранними документами. О существовании здесь церковного прихода свидетельствует летопись, которая сообщает под 1476 г. о церкви «Никиты святого иже за Яузой»<sup>6</sup>. Время поселения гончаров в Заяузье, судя по материалам раскопок, может быть отнесено к XIV в. В это и несколько более позднее время была заселена только западная часть Яузского холма. Здесь и встречались наиболее ранние глинобитные горны. Поселение гончаров располагалось на вершине холма, по гребню которого в направлении с востока на запад проходила основная улица

слободы. К несколько более позднему времени относятся и пять кирпичных горнов для обжига красноглиняной керамики, открытые на территории Яузской гончарной слободы. Один из них был раскопан М. Г. Рабиновичем в 1946 г.<sup>7</sup>, три — автором в 1954 г. и один найден случайно и не раскапывался<sup>8</sup>. Все эти горны тоже конструктивно сходны. Они кирпичные, прямоугольные в плане, вытянутые, с выносными топками и с одним или двумя точными каналами, расположенными под обжигательной камерой. Горны сложены из большегомерного и меньшегомерного кирпича. Длина горнов без топки 150—350 см. Горны близки между собой не только конструктивно, но и по материалам, употребляемым на их сооружение. В топке одного из горнов встретились два испорченных при обжиге красноглиняных лощеных кувшина с ячеидым туловом и хорошо выделенной горловиной, четыре чернолощенные сферические миски, обломок чернолощенной кубышки и три обломка ранних белоглиняных горшков, один из которых был с линейным орнаментом, второй с волнистым и третий без орнамента. Там же был найден и кувшин-кружка из красной глины, покрытый пятнами белого ангоба. В жилых кварталах Москвы керамика такого типа стратиграфически датируется XV—XVI вв., по форме последний сосуд характерен для XVI в. Неподобно, что горны находилась яма с бракованной керамикой. В ней были преимущественно красноглиняные и краснолощенные сосуды. В той же яме встретились ранние формы белоглиняной, ангобированной и чернолощенной керамики. Эти горны служили для обжига как красноглиняной, так и белоглиняной, ангобированной и чернолощенной посуды. По совокупности находок горны должны быть датированы первой половиной XVI в. Они несомненно совершеннее и технически более продуктивны, чем более ранние круглые глинобитные горны. В них можно обжигать крупные керамические изделия. Автор полагает, что появление кирпичных горнов на Яузской слободе можно связывать и с распространением в Московском государстве для наружного декора монументальных зданий больших керамических орнаментированных плит, которые появляются в 80-х годах XV в. Такие плиты невозможно обжечь в глинобитных горнах старой конструкции.

Как уже отмечалось, в Москве красноглиняная и краснолощенная керамика появляется в самом конце XIII и начале XIV в.<sup>9</sup> В это же время подобная керамика появляется и в других городах средней полосы. Она найдена в слоях этого времени в Суздале, Ярославле, Владимире, Звенигороде<sup>10</sup>. Производство красноглиняной и краснолощенной керамики возникло первоначально в Болгарах, где оно известно с XII в. и где оно так же, как в Москве, явилось дальнейшим развитием местного керамического производства. Не исключено определенное воздействие болгарского

<sup>2</sup> Л. А. Голубева, 1953, стр. 100—161, рис. 5, 6.

<sup>3</sup> З. А. Акчуринна, 1950, стр. 69—74.

<sup>4</sup> В. В. Седов, 1958, стр. 78—83.

<sup>5</sup> АЮБ, т. I, стр. 554.

<sup>6</sup> ААЭ, т. I, стр. 87.

<sup>7</sup> ПСРЛ, т. VIII, стр. 182.

<sup>8</sup> М. Г. Рабинович, 1947.

<sup>9</sup> Р. Л. Розенфельд, 1959.

<sup>10</sup> М. Г. Рабинович, 1954, стр. 79.

<sup>11</sup> Н. Н. Воронин, 1949, стр. 186; Б. А. Рыбаков, 1949, стр. 130; А. Ф. Дубынин, 1945, стр. 91—99.

керамического производства на керамические производства более западных по отношению к нему районов, и в частности на керамические производства Москвы и Звенигорода. Летописные известия XIV в. сообщают о походах московского и звенигородского князей в пределы Болгарского царства. Особенно успешным был поход звенигородского князя Юрия Дмитриевича на Волжских Болгар в 1396 или 1399 г., когда войско князя «шедше взяца град Болгары и Якутин и Казань и Керемечук и иных много градов и пребываша три месяца воююще и пленяше землю их и возвратишася со многым богатством во свояси»<sup>13</sup>. В это же время Суздаль и Городец были присоединены к Московскому княжеству. Нижний Новгород был покорен сыном Дмитрия Донского Василием. Возможно, тогда были пленены и болгарские гончары, которые затем были вывезены в Московское и Звенигородское княжества. В обработке ряда московских краснолощенных сосудов XIV—XV вв. чувствуется их влияние: те же приемы ориентации, то же расположение зон лощения на сосуде. Однако это не было основной причиной появления в Москве новой, более высокой керамической техники. Она возникла как результат развития местного керамического производства, пытающегося удовлетворить возросшие запросы быстро развивающегося и крепнущего города.

Изучение датировок керамики, входящей в эту группу, впервые было предпринято А. Ф. Дубыниным при работе над материалами из раскопок в Суздале<sup>14</sup>. А. Ф. Дубынин связывал находку этой керамики с постройкой, которая датируется XIII—XIV вв. В другом месте той же работы эта керамика автором датирована XIV—XV вв. В результате работ Б. А. Рыбакова в Звенигороде в 1943—1945 гг. датировка краснолощенной керамики была уточнена<sup>15</sup>. Несколько обломков красноглиняных и краснолощенных сосудов были найдены в подошве вала в погребенном культурном слое предшествующего времени и в насыпи вала. Укрепление же Звенигородского городища, как это доказал Б. А. Рыбаков, могло относиться к единственной кратковременной поре расцвета этого города при Юрии Дмитриевиче (1384—1434 гг.). В ранних своих работах М. Г. Рабинович бесспорно определяет появление краснолощенной керамики в Москве серединой XVI в. и пишет, что производство ее достигло расцвета в XVII в.<sup>16</sup> В более поздней работе он отмечает, что хорошей сохранности большой краснолощенный кувшин был найден в Москве, в Зарядье, в горизонте ниже пожарной прослойки 1468 г., под зданием XV в.<sup>17</sup> Время появления красноглиняной и краснолощенной керамики в Москве проверено нами на основании материалов раскопа 8 1954 г. в Зарядье. Особенностью его было интенсивное отложение горизонтов культурного слоя конца XIII в. и начала XIV в., что дало возможность подробно

ознакомиться с красноглиняной керамикой этого времени. В вышележащем перекрывающем горизонте было найдено несколько фрагментов поливной среднеазиятской керамики XV в. и стеклянные иконы XV в. В слое с красноглиняной керамикой встретились синие шаровидные стеклянные бусы XIV в., стеклянные перстни, литейная форма начала XIV в. и другие хорошо датированные находки. Прекращение бытования в Москве красноглиняной и краснолощенной керамики на основании стратиграфических наблюдений определяется хорошо. Это первая половина XVI в. То же подтверждается материалами раскопок на Яузской гончарной слободке, где пока не найдено ни одного горшка второй половины столетия, в которых обжигалась краснолощенная керамика. Причиной прекращения производства красноглиняной и краснолощенной керамики в Москве было появление лучшего качества белоглиняной керамики, которая вытеснила керамику красноглиняную. В это же время постепенно прекращается производство посуды на Яузской гончарной слободке.

Основной формой московской красноглиняной керамики является горшок. Значительная коллекция обломков ранних красноглиняных горшков была получена при работах в Зарядье. При сравнении красноглиняных ранних горшков XIII—начала XIV в. с московскими горшками курганного и городищенского типов XII—XIII вв. бросается в глаза то, что они по форме почти не отличимы, имеют сравнительно покатые плечики и сходной формы венчики. Орнамент, по преимуществу линейный, покрывая верхнюю часть тулова. Однако сосуды эти значительно отличаются тонкостью и обожжены до красного цвета. Среди них встретились обломки горшков для хранения припасов — это сравнительно большие сосуды с диаметром горла до 30 см — и хуже орнаментированные горшки меньшего размера, служившие для варки пищи, на поверхности которых видны копоть и нагар (табл. 2, 2, 4—7, 9, 10, 13). Среди найденных обломков красноглиняных горшков XIV в. подавляющее большинство имеет венчик типа, представленного на табл. 2, 16, в, г, и являющегося дальнейшим развитием формы наиболее распространенного венчика керамики XII—XIII вв. Как мы говорили выше, это характерные венчики горшков для варки пищи. У красноглиняных ранних горшков встречаются также венчики и других видов, изображенные на табл. 2, 2. Горшков с такими венчиками во много раз меньше, и они менее характерны для этой группы керамики. Большого разнообразия форм венчиков, которое было у московской керамики курганного типа, в этой группе керамики нет. Форма венчика горшка устанавливается, и в дальнейшем она почти не изменяется.

Среди обломков красноглиняных горшков были обнаружены сосуды с диаметром горла 25—30 см и сосуды с диаметром горла 12—15 см. Количество маломерных горшков по сравнению с более ранним временем увеличивается. Максимальный диаметр тулова сосудов несколько выше, чем у горшков XII—XIII вв. Интересно отметить, что если изменение формы горшка в XIII в. происходит посте-

<sup>13</sup> ПСРЛ, Т. XI, стр. 164.

<sup>14</sup> А. Ф. Дубынин, 1945, стр. 94—95.

<sup>15</sup> Б. А. Рыбаков, 1949, стр. 125—133.

<sup>16</sup> М. Г. Рабинович, 1949, стр. 63.

<sup>17</sup> М. Г. Рабинович, 1954, стр. 73.



ленно, то характер обжига на грани XIII—XIV вв. изменяется резко. В вышележащем слое раскопа 8, который с уверенностью можно датировать XV в., встречаются красноглиняные горшки иного вида. Отличия касаются двух деталей — орнамента и формы венчика. Так, часто встречаются горшки с венчиком вида, изображенного на табл. 2, 1*д* и *е*. Эти венчики являются дальнейшим развитием во времени и типологически основного типа венчика красноглиняных горшков предыдущего столетия. Принципиально они не отличаются от более ранних по форме, но постановка их иная. Из косо поставленных они превращаются в вертикальные венчики простой формы с небольшой припухлостью в верхней части на внутренней стороне и небольшой кольцевой канавкой под ней. В связи с изменением постановки венчика изменяется, естественно, и размер горловины горшка, которая при тех же размерах сосуда становится меньшей. Наряду с таким основным типом венчика употребляются, правда, в меньших количествах, и более простые вертикально поставленные венчики без припухлости и канавок. Сколько можно проследить, горшки с такими венчиками обычно (судя по диаметру венчиков) были более крупными и предназначались, по-видимому, для хранения запасов, хотя на некоторых из них и есть следы нагара.

Орнамент на горшках этого типа обычно линейный, к середине XIV в. он собирается в верхней части тулова сосуда, размещаясь на плечиках. Линии орнамента прочерчены острым тонким инструментом (табл. 2, 4, 9, 10).

Московские красноглиняные горшки XV в. известны не только из Зарядья. Они найдены при раскопках Яузской гонимой слободы. Обломки их встретились при реставрационных работах в нижнем горизонте культурного слоя у церкви Николая на Берсеневке и палат Аврелия Кириллова, в Кремле и в районе Самотечной площади. Если большемерные красноглиняные горшки XV в. по пропорциям приближаются к красноглиняным горшкам XIV в., то маломерные горшки того же времени не только имеют (при одинаковых размерах сосудов) сравнительно меньший диаметр горловины, но и сравнительно меньшую площадь дна. Высота венчика тоже уменьшается, горшки становятся более приземистыми. Соотношение максимального диаметра и высоты у сосудов средних размеров 1:1, у сосудов малых размеров 4:3. В это время предпочтительные диаметры венчиков горшков были 7, 10, 13, 15, 22—23, 25, 30 и 32 см. Наиболее распространенными были сосуды с диаметром горла около 24,5—25 см (обмерено 200 венчиков). Они составляют около  $\frac{1}{4}$  обмеренных сосудов. Красноглиняные горшки конца XV — начала XVI в. почти не отличаются от красноглиняных горшков XV в. Только среди маломерных горшков начинают встречаться сосуды с вертикально поставленным венчиком, слегка утолщенным внутрь сосуда. Плечики у этих сосудов крутые (табл. 2, 1*е*).

Изучение серий красноглиняных московских горшков позволяет сделать вывод о начавшейся

стандартизации керамической продукции. Появляются сосуды со стандартными размерами (диаметрами) венчиков, за которыми чувствуется (учитывая фрагментарность материала) стандартизация размеров горшков в целом. Почти полностью исчезает имевшийся в домонгольское время разбой в формах венчиков горшков. По-видимому, это объясняется массовостью продукции и тем, что сосуды эти имеют в основном одно назначение (для варки пищи), в то время как горшок домонгольского времени был более универсальной формой сосуда.

При археологических раскопках в Москве в слоях XV—XVI вв. встречаются красноглиняные горшки, оплетенные снаружи полосками бересты. Просмотр серии подобных сосудов позволил установить, что оплетка ставилась только на лопнувшие горшки для предохранения их от дальнейшего разрушения. Починенный таким образом сосуд мог употребляться только для хранения продуктов.

Следует остановиться еще на одной редко встречающейся разновидности красноглиняных горшков, относящейся к концу бытования этой группы керамики. Это горшки с трубчатыми слайвами. По форме, орнаментации, обжигу они подобны красноглиняным горшкам XV — начала XVI в. Отличие их в том, что эти сосуды в верхней части имеют косо поставленную трубчатую горловину (табл. 2, 3). Это сосуды для молочных продуктов. В верхней части по плечикам они украшены полосками линейного орнамента. Диаметр горла одного целого сосуда 20 см, диаметр дна 9,2 см, высота 20, 30 см, диаметр трубки горловины сосуда 5,5 см.

В той же технике изготавливались и красноглиняные кастрюльки с трубчатыми ручками, служившие для разогревания пищи. У них тулово в виде невысокого усеченного конуса с большим основанием наверху. Разница в диаметрах дна и горловины кастрюльки незначительна (табл. 2, 15, 16). Высота красноглиняных кастрюлек устойчива и равна 8—10 см при максимальном диаметре сосуда 14—16 см. Трубчатая глиняная ручка примазывалась к боковой стенке сосуда примерно на середине высоты. Длина ручек зависела от размера сосуда, но редко превышала 8—10 см. Обломки красноглиняных кастрюлек с трубчатыми ручками в значительном числе были найдены при раскопках. Отдельно найденные ручки от красноглиняных кастрюлек встречены в Суздале, Владимире, Вологде, Ярославле. Кастрюльки с ручками найдены вместе с красноглиняными горшками XIV—XV вв. и датируются тем же временем.

Третий тип сосудов, изготовленных в этой технике, — это светильники в виде черпаков. Их диаметр 8—10 см при высоте 3—4 см (табл. 2, 8). Верхний край тулова сосуда загнув внутрь. Черпачки имели ручки из круглого в сечении глиняного валика в виде вертикально поставленной петли или закрученной спирали, которая несколько выступала вверх над обрестом черпака. Сосудики эти были светильниками, и на некоторых из них сохранялась закопченность. Загнутый внутрь край не давал возможности использовать их в качестве ковшика. Корпус светильников готовился на круге, ручка, выделенная от руки, примазывалась

к сосуду. На ручке одного из светильников обнаружен процарапанный знак в виде креста. Время бытования этих сосудов — с XIV до начала XVI в.

К этой группе керамики относятся и красноглиняные миски в виде усеченного конуса с большим основанием наверху. Стенки их прямые. Обычный диаметр таких мисок 20—22 см при высоте 10—12 см. Подобного типа миски служили для еды. Они формованы на круге. Несколько обломков мисок найдено при раскопках в Зарядье в слое XV—XVI вв., другие — при раскопках Яузской гончарной слободы.

Красноглиняные кувшины высоких пропорций относительно редко встречаются в Москве и относятся к позднему периоду существования красноглиняной керамики, т. е. к концу XV или к началу XVI в. Кувшины имеют яйцевидное тулово, сравнительно длинную и хорошо выделенную горловину со сливом, ручка овальная в сечении, массивная (табл. 3, 3). Высота их около 30 см. Кувшины обычно не украшены. Красноглиняные кувшины без лощения по поверхности только по формальному признаку могут быть включены в группу красноглиняной керамики. Дело в том, что это один из позднейших вариантов красноощепной керамики, на которую не нанесено лощение. Подобного типа кувшины с лощением, известные в большом числе, входят в группу красноощепной керамики и представляют в ней одну из основных форм сосудов. Один целый красноглиняный кувшин без лощения, датруемый началом XVI в., найден при раскопках на Яззе в горе. Несколько десятков обломков подобных кувшинов найдено в Зарядье и Московском Кремле.

В группу красноглиняной керамики должны быть включены и крышки для горшков. Они имеют вид полых конусов небольшой высоты с расщепленными краями и петлеvidной ручкой в центре с наружной стороны (табл. 2, II), на наружной поверхности нанесен орнамент в виде концентрических полосок, иногда «собранных в зоны. Крышки тонкостенные и формованы на ручном круге. Петлеvidная ручка изготовлялась отдельно. Обрез крышки всегда утолщен за счет загиба края вверх. Встречены крышки разных размеров. Чаще всего диаметр их равен 22—25 см.

Кроме бытовой керамики, в той же технике изготовлялась и техническая керамика. Известна она плохо. Изготовление из красной глины керамики, имевшей производственное назначение, продолжалось и в то время, когда бытовая красноглиняная керамика исчезла из обихода москвичей. Здесь цвет изделия роли не играл. При раскопках встречались преимущественно поздние образцы технической керамики, датруемые XVI и XVII вв. На территории Яузской гончарной слободы в 1946 г. были найдены обломки большого сосуда технического назначения с толщиной стенок в 3—4 см и высотой не менее полуметра. В нижней части этого сосуда была большая квадратная прорезь, сделанная при изготовлении. Полную форму сосуда составить не удалось. Обломки этого сосуда были использованы гончаром в качестве

капсулы для обжига поливных изделий. На обломках видны прилипы к ним поливные комочки, испорченные при обжиге. С наружной стороны сосуд украшен рядами копо поставленных насечек. По месту находки и по наличию поливных комочкам сосуд может быть датруван XVI — первой половиной XVII в.<sup>18</sup>

К технической керамике могут быть также отнесены красноглиняные квадратные в плане противни и сковородки. Несколько обломков их найдено при раскопках в Зарядье. Сковородки этого типа имеют петлеvidные ручки, похожие на ручки красноглиняных черпаков, но более массивные. Полные размеры их установить не удалось. Высота их 6—7 см. Сосуды эти сделаны на круге, а затем подправлены от руки. Они могут быть датруваны началом — серединой XVII в.<sup>19</sup>

В той же красноглиняной технике изготовлялись и грузила для сетей, часто встречающиеся в московском культурном слое. Грузила разных типов, различные по форме и весу, бывали одновременно. Разные виды красноглиняных грузил появляются в XIV в. и все они бытуют до XVII в. Трудно утверждать, что все разновидности московских грузил являются рыболовными, а в особенности те, которые найдены в слоях XVI в., когда, как известно, большого рыболовства на р. Москве в пределах города не было. Возможно, что поздние по времени грузила употреблялись и в иных целях. По материалам раскопок в Москве можно заметить три разновидности их. Все они лелены от руки. Форма их шаровидная, овальная (яйцевидная) со сквозным отверстием по длинной оси и в виде параллелепипеда со сквозным отверстием в верхней части. Первые обычно бывають хуже прокалены, чем грузила других типов, и потому обычно имеют не красную, а буро-коричневую окраску. Не исключено, что они изготовлялись не гончарами и обжигались в печах, а не в горах. Шаровидные грузила можно дополнительно разбить на две группы: на грузила правильной шаровидной формы и на грузила слегка уплощенные (табл. 2, 29). У каждого шаровидного грузила был сквозной, круглый в сечении канал диаметром около 1 см или менее того. По размерам шаровидные грузила можно разделить на три группы: большие — с диаметром 4—4,5 см; средние — с диаметром 3—3,5 см; малые — с диаметром около 2,5 см. Наибольшее распространение имели грузила средних размеров. Найдены в Москве красноглиняные шаровидные грузила можно датруван только по нахождению их в культурном слое города, где они встречаются с XIV по XVII в. В некоторых случаях при раскопках в Зарядье они были найдены группами по несколько штук вместе.

Красноглиняные яйцевидные грузила (табл. 2, 32) менее многочисленны и сильно варьируют по форме и размерам. Как правило, они лучше обожжены, чем шаровидные, что объясняется их меньшей массивностью. Грузила яйцевидной формы по

<sup>18</sup> М. Г. Рабинович, 1964, стр. 171—173.

<sup>19</sup> Найдены в слое вместе с изделиями этого времени.

длинной оси имеют сквозной канал диаметром около 1 см. По абсолютным размерам их можно разбить на две группы: большие — с максимальной длиной 5,5–6 см и грузила средних размеров — с максимальной длиной 4,5–5 см. Интересны и красноглиняные грузила редкой для Москвы формы: одно в виде двух соединенных большими основаниями усеченных конусов и другое — с большим осевым отверстием и тонкими стенками, напоминающее втулку с раздутой средней частью. Типологически яйцевидной формы грузила родственны рыболовным грузилам домонгольского времени. В древнерусских городах встречаются и шаровидные грузила, но находки их более редки.

Третья группа грузил имеет вид брусков (табл. 2, 31) с отверстием в верхней слегка суженной части. Они вытиснены в высотном направлении. Обычная высота 8 см при ширине 5 см и толщине 2,5–3 см, диаметр отверстия около 1 см. По сравнению с другими типами московских грузил они более тяжеловесны (250–300 г). Грузила эти могут быть датированы более определенно: найдены они в Зарядье и, судя по данным стратиграфии, бтовали в XIV–XVI вв.

Кроме грузил, изготавливались и керамические прислца. В Зарядье в слое начала XIV в. было найдено прислце бипирамидальной формы. Диаметр внутреннего канала 6 мм. Есть и еще несколько обломков прислца подобного типа. В Москве они встречаются сравнительно редко.

В слоях XIV–XVI вв. в Москве часто встречаются прислца и небольшие грузики, вытисненные из стенок красноглиняных горшков в виде кружков с отверстием в центре. Диаметр отверстия 5–8 мм.

Из красножгуцей глины изготавливались и детские игрушки, среди которых наиболее распространены были игрушки-медведи. Несколько игрушек-медведей найдено при земляных работах в Москве в конце XIX в., большая серия их обнаружена при раскопках в Зарядье (более 60 штук) и Яузской гончарной слободе, близости от горна, где они обжигались (до 75 целых экземпляров и обломков). Игрушки-медведи формовались вручную, и, несмотря на примитивную лепку, готовые изделия довольно точно передают облик этого зверя: массивное туловище, средней длины лапы, короткий хвост, горбатая спина, крупная голова со сравнительно тонкой мордой; видны короткие торчащие округлые уши. У некоторых на голове изображен намордник. В носу медведя часто имеется небольшое круглое отверстие для поводка (табл. 2, 19, 22, 28, 30). Все это говорит о том, что игрушки изображали ручного медведя.

Игрушек-медведей можно разделить на две группы: на игрушки больших размеров с полым туловом и на игрушки небольшие со сплошным туловом. При формовке игрушек сначала изготавливался корпус животного, к которому приделывались отдельно сформованные голова и ноги. При неудачном обжиге иногда голова отделялась от туловища; она отваливалась и при падении игрушек, потому при раскопках нередко встречается отдельно туловище.

Для изготовления игрушек-медведей употреблялись красножгуцей горшечные глины, которые

отошались песком. После формовки изделия подсушивались и обжигались в горнах. Время начала массового производства красноглиняных игрушек мы не знаем. Наиболее ранние из них зафиксированы в Зарядье в слое XV в. Обжиг игрушек велся при сравнительно низкой температуре, о чем говорит коричневый цвет большинства их. Процесс обжига, по мнению М. В. Фехнер<sup>20</sup>, проходил примерно вдвое быстрее, чем обжиг обычной красноглиняной керамики: если для обжига посуды было необходимо не менее 10–12 часов, то для «закалки» этих игрушек требовалось не более 6–8 часов. Гончары, делавшие красноглиняные игрушки, одновременно изготавливали и игрушки, выполненные в другой технике, например ангобированные и ангобированные с росписью. И те и другие одновременно обжигались в горнах. Технология изготовления игрушек-медведей была удачной. В результате подбора глины и температуры обжига получались игрушки коричневого цвета, похожие на окраску шерсти животных. В настоящее время трудно указать, какие разновидности игрушек-медведей характерны для определенного времени. Подсчеты показали, что игрушки-медведи средних размеров преобладают среди найденных в слоях XV в. В XVI в. наряду с ними появляются игрушки-медведи больших размеров (длинной до 18 см) и малых (7–8 см). Изготовление красноглиняных медведей, по-видимому, прекращается к началу XVII в., когда были предприняты различные официальные мероприятия по пресечению деятельности скомохов, которые «кормящие и хранящие медведи или иная некая живность на глумление и на прельщение простых человек»<sup>21</sup>. Последние по времени игрушки-медведи, возможно, попавшие из более нижних горизонтов, встречаются в Москве в Зарядье в слоях середины XVII в.

Из красной глины яузскими гончарями изготавливались еще игрушки-птички, большинство которых было свистулками. Их две разновидности. Птички первого вида (табл. 2, 25, 33, 34) имеют плохо моделированное тулово со слегка намеченными головой и хвостом. Часть из них с отверстиями — это свистулки. Тулово птичек полой, и они изготовлены от руки. Температура обжига их та же, что и у красноглиняных медведей. По аналогии в форме с хорошо датированными игрушками-птичками, покрытыми пятнами белого ангоба, дата которых устанавливается по стратиграфическим наблюдениям, эта группа игрушек датируется по преимуществу XIV–XV вв. Другая группа красноглиняных птичек относится к несколько более позднему времени — это птички-свистулки с хорошо моделированной ушастой головкой и вытянутым носом и двумя дуальными ножками. В полое тулово птички четыре отверстия: два в хвосте и два по бокам (табл. 2, 14, 17, 18). Птички этого вида формовались также вручную, к корпусу прикреплялись отдельно изготовленные ножки и голова. Размеры птичек довольно стандартны. Максимальная длина их 7–8 см. Небольшая серия таких

<sup>20</sup> М. В. Фехнер, 1949, стр. 55.

<sup>21</sup> Стрелов, 1862 г., стр. 397.

птичек встречена на территории Яузской гончарной слободы. Птички эти, по наблюдениям М. В. Фехнер, а также по нашему мнению, могут быть датированы XVI — началом XVII в.

Из красной глины на Яузе изготавливались и другие игрушки: маленькие коники длиной в 5—6 см (раннее время), баранчики, круглые глиняные шарки диаметром в 3,5—4 см (табл. 2, 23, 24, 26, 27). Находки их пока единичны.

По формальным признакам в настоящую главу о производстве керамических изделий из красножгущихся глин должны бы быть внесены еще два больших раздела: производство орнаментальных терракотовых плит для фриз, получивших распространение в Москве с 80-х годов XV в. и по 20-е годы XVI в., и производство красных терракотовых изразцов (первая половина XVII в.). Однако из-за своеобразия этих производств они будут рассмотрены ниже.

Сосуды краснолощенные, как сказано выше, являются вместе с красноглиняной керамикой, являясь столовой ее разновидностью. Среди московских краснолощенных сосудов наиболее часто встречаются кувшины-кружки. Форма их своеобразна и не вытекает из известных нам форм московских сосудов домонгольского времени. Кувшины-кружки имеют вид усеченного конуса со слегка выделенной горловиной со сливом. Нижняя часть тулова такого кувшина имеет срез по окружности дна. Максимальный диаметр сосуда находится на уровне этого нижнего ребра. Краснолощенные кувшины-кружки изготовлены на крупе, на днах их подсыпка мелкого песка. На некоторых встречаются на дне клейма в виде креста в круге. У сосудов этого типа небольшая овальная в сечении ручка. Тулово кувшина-кружки покрывалось вертикальными полосками лощения. На горле, украшенном поперечным рифлением, лощение не наносилось. Ручка с наружной стороны слегка подлащивалась. Высота сосудов различная, но редко превышает 18—20 см. Обычно это кувшины-кружки высотой 15—16 см и емкостью в 1—1,5—2 литра. Встречены и совсем небольшие кувшины-кружки емкостью до 200 г. Краснолощенные кувшины-кружки найдены не только при раскопках в Зарядье, но и на территории Яузской гончарной слободы, где они производились. Представляется возможным выделить среди этих сосудов как более ранние, так и более поздние экземпляры и заметить аналогии между ними.

Ранние кувшины-кружки XIV—XV вв. имеют форму тулова, приближающуюся к правильному усеченному конусу (табл. 3, 1, 2, 5); кувшины-кружки второй половины XV—начала XVI в. имеют раздутое в нижней части тулово (табл. 3, 4). Один такой сосуд найден в заполнении горна начала XVI в. на Яузе.

Крайне редко встречается красноглиняные кувшины-кружки без лощения. Один из них хранится в Музее антропологии МГУ<sup>22</sup>. Место находки неизвестно. Краснолощенные кувшины-кружки — фор-

ма, характерная для московского керамического производства. При раскопках в Звенигороде краснолощенные кувшины-кружки встретились лишь в виде единичных находок. Краснолощенные кувшины-кружки предназначались для хранения и разлива напитков. На одном сосуде этого типа с утраченной ручкой имелись подтеки дегтя: после утраты ручки этот сосуд использовался для хранения дегтя, но это, конечно, не основное его назначение.

Вторую группу кувшинов образуют краснолощенные сосуды с туловом яйцевидной формы, сходные по форме с кувшином на табл. 3, 34. У них высокое трубчатое горло, слив на горловине и овальная в сечении ручка. Кувшины XIV — первой половины XV в. имеют вытянутые пропорции и горловины сравнительно высокие. Обломки именно таких кувшинов были найдены Б. А. Рыбаковым на Звенигородском городище. У них часто на границе горловины и тулова имеется зона из отпечатков косо поставленной многозубой вилки, заключенных между двумя витками линейного орнамента. Верхняя часть тулова покрывалась косыми линиями лощения. Нередко лощение на ранних кувшинах наносилось и на нижнюю часть горловины. Высота таких кувшинов различная, но преимущественно 24—28 см. Максимальный диаметр тулова 15—17 см. Емкость одного из кувшинов равнялась 2 литрам. Кувшины более позднего времени, конца XV — начала XVI в., имеют более раздутое тулово, горловины у них по отношению к остальным размерам более короткие и широкие. Поверхность тулова поздних кувшинов обычно не орнаментирована. Лощение на тулове такое же, как и на более ранних кувшинах. На горловине иногда вылащивалась волнистая полоска, ручки лощились не всегда. Краснолощенные кувшины конца XV — начала XVI в. разных размеров, но при раскопках встретились по преимуществу большие сосуды емкостью от 2,5 до 5—6 литров.

Образцы поздних краснолощенных кувшинов найдены в Зарядье в слое конца XV в. Несколько кувшинов обнаружено в колодеце начала XVI в. вместе с образцами чернолощенной керамики. Несколько бракованных кувшинов (с попорченными горловинами) найдено в горнах начала XVI в. в Яузской слободе, что подтверждает местное их изготовление. Они служили для хранения и разлива жидкостей.

Московские краснолощенные кувшины ранних форм сходны с краснолощенными кувшинами из Болгар XII—XIV вв., но последние при еще меньшем диаметре горловины имеют сильно вытянутое тулово. Краснолощенные поздние московские кувшины более темной окраски, что является показателем более высокой температуры обжига их по сравнению с ранними. Совсем плохо, обожженные изделия, как отмечено выше, тоже имеют коричневатый оттенок.

Кроме кувшинов, в Москве встречаются и краснолощенные горшки (в виде обломков). По форме тулова они похожи на поздние разновидности красноглиняных горшков без орнамента. Значительная часть найденных фрагментов их свидетельствует о довольно большом размере горловины сосудов —

<sup>22</sup> Запасной фонд. Беспастьорный.

около 20—25 см. Плечики горшков крутые. Лощение наносилось на верхнюю часть тулова и плечики и имеет вид косой штриховки. Венчики близки по форме венчикам красноглиняных горшков. Датировка этих сосудов пока не может быть точно установлена, но, судя по форме сосуда и обработке поверхности, думается, что она не может выйти за пределы XV — начала XVI в.

В группу краснолощенной керамики должны быть включены корчаги. При раскопках они встречаются в виде обломков, которые не дают возможности полностью восстановить разновидности форм. Часть корчаги, сохранившейся не на полную высоту, была найдена в Зарядье. У нее тулово яйцевидной формы и средней высоты венчик, подобный венчику красноглиняных горшков (табл. 24, 8). Плечики покатые.

В верхней и нижней частях тулова две зоны горизонтально расположенного орнамента в виде отпечатков косо поставленного гребенчатого штампа, заключенных между двумя полосками линейного орнамента. Поверхность сосуда покрыта косо расположенными полосками лощения. Судя по сохранившейся части сосуда, высота его была не менее 60—70 см. Некоторые из московских краснолощенных корчаг, по-видимому, имели в верхней части тулова небольшие вертикально поставленные ручки. Такого вида корчага была найдена в Суздале.

При просмотре обломков краснолощенных московских корчаг видно, что большинство из них было окрашено в более темные тона, чем встреченные одновременно с ними горшки.

## АНГОБИРОВАННАЯ КЕРАМИКА XV—XVI вв.

Красноглинная ангобированная керамика появляется в Москве в XV в. как следствие начавшегося в это время в городе массового распространения белоглиняной керамики. В Москве на территории города не было выходов белоглиняных глин, и гончары, располагавшие только красножгущимися глинами, вынуждены были для горожан выпускать ангобированную керамику, подражающую белоглиняной. Сосуды, входящие в группу ангобированных, похожи по форме на красноглиняные и особенно на красноощепные потому, что изготовлялись теми же гончарами. Производство ангобированной керамики в Москве кончается в середине XVI в. в связи с переходом производивших ее гончаров на массовое изготовление черноощепной керамики, а позже изразцов. В это время в Гжели развернулось массовое производство белоглиняной керамики для Москвы.

Среди ангобированной керамики различаются три разновидности сосудов, сходные по форме, но различные по характеру декора поверхности. Это красноглиняная керамика с пятнами белого ангоба на поверхности, целиком ангобированная керамика и керамика ангобированная с росписью по ней черной и красной красками. Все сосуды изготовлены на ручном круге.

Красноглиняная керамика с пятнами белого ангоба была очень характерной группой с определенным ассортиментом сосудов и изделий. Состав сосудов и нарядный вид их говорит о том, что эта посуда в большинстве была столовой. Как правило, на ней нет нагара и запыленности. Сосуды изготовлены из такой же глины, что и красноощепная керамика. На динцах — подсыпка песка. Пятна ангоба, покрывающие один сосуд, всегда примерно одного размера. Более ранние сосуды имеют на поверхности пятна ангоба диаметром в 6—8 мм, более поздние — в 2—3 мм. Довольно редко и преимущественно в поздние время встречаются сосуды и изделия, покрытые не пятнами ангоба, а завитками или полосами. Иногда на поверхности сосудов наносился орнамент. Он был линейным или в виде поиска точек, заключенного между двумя линиями. Большемерные ангобированные сосуды не встречены. Сосуды с таким декором изготовля-

лись только в Москве, в других городах они не встречаются. Как исключение следует отметить находку обломка красноглиняного сосуда с пятнами белого ангоба на селище в устье Филимонова оврага под Можайском в 1956 г.<sup>1</sup>

Чаще всего при раскопках находят ангобированные кувшины-кружки. Небольшой размер способствовал их сохранности. Более ранними, относящимися к XV в., были кувшины-кружки с туловом в виде усеченного конуса и со срезом по окружности дна. Горловина их со сливом и плохо выделена. Ручки большие и прикреплены одним концом к нижней части тулова, а другим к краю; они овальные в сечении. На ручках тоже пятна ангоба. Несколько кувшинов этого типа найдено при раскопках в Зарядье (табл. 3, 8—10, 16). Высота одного из них и максимальный диаметр равны 8 см. Другой при высоте 8 см имел диаметр 6 см, третий при высоте 10 см имел диаметр 7,5 см, четвертый при высоте 12 см имел диаметр 10 см. Характерной особенностью этих сосудов был темный цвет их поверхности, что говорит о том, что они обожжены при небольшой температуре. Кувшины с пятнами белого ангоба по форме имеют полные аналоги с красноощепными московскими кувшинами XIV—XV вв. и по этим аналогиям и по положению в слое могут быть датированы тем же временем. Более поздние кувшины имеют округлую форму тулова, срез у дна этих сосудов нередко отсутствует. Цвет их ярко-красный. Один из сосудов этого типа имел высоту 10 см при диаметре 7 см, другой при высоте 9 см имел диаметр 8 см. Сосуды эти датируются XV в. (табл. 3, 6, 7, 12). Третья разновидность кувшинов имеет грушевидной формы тулово без среза внизу и короткое горло, плавно переходящее в тулово. Высота одного из этих сосудов 15 см, максимальный диаметр тулова 14 см, диаметр дна 7,5 см, диаметр горловины 8 см. Этот сосуд найден в гончарном комплексе начала XVI в. на территории Яузской гончарной слободы. Он покрыт крупными пятнами ангоба. Подобной формы сосуд встречается и в культурном слое Зарядья. Его высота 12 см при максимальном диаметре 10 см (табл. 3, 17, 18).

<sup>1</sup> Разведки автора.

На Яузской слободе найден маленький кувшинчик-кружка высотой 6 см. Возможно, это детская игрушка. Сосуд покрыт мелкими пятнами ангоба.

Красноглиняные кувшины-кружки бытовали с конца XIV по начало — середину XVI в. Изменение форм у них происходит так же, как и у краснолощенных сосудов, что дает возможность производить сопоставления между ними. Обломки кувшинов-кружек встречаются часто в культурном слое Москвы указанного времени. Эти сосуды предназначались для хранения и разлива жидкостей. В 1949 г. в Зарядье была найдена своеобразная разновидность сосудов этого типа (табл. 4, 3) — с раздутым в средней части туловом. Горловина не выделена, сосуд покрыт крупными пятнами ангоба. Его высота 11 см при максимальном диаметре 9 см. В той же технике изготавливались и кувшины обычной формы с яйцевидным туловом, резко отделенным от горловины. Такой сосуд высотой 14 см с диаметром тулова 10 см был найден в Зарядье, его ручка овальная в сечении. От другого кувшина этого типа сохранилась только верхняя часть. В отличие от первого этот сосуд покрыт мелкими пятнами ангоба. Это одна из поздних разновидностей керамики этого типа (табл. 3, 11, 13; табл. 4, 4).

Сравнительно редко встречаются горшки, покрытые снаружи пятнами ангоба. Тулово их сходно с туловом красноглиняных сосудов. По верхней части иногда бывает несколько витков линейного орнамента и поверх него — пятна ангоба. Форма венчика обычно простая. Он поставлен вертикально, а край его иногда завернут внутрь. Все обломки — от небольших горшков с диаметром горловины 9—12 см. Нагара и копоти на них нет. Возможно, это солонки или иного назначения сосуды столового обихода. Горшочки датируются концом XV — первой половиной XVI в. (табл. 3, 20) <sup>2</sup>.

Есть выположенные в этой технике и кубышкообразные сосуды. У одного яйцевидной формы тулово и узкая короткая горловина. На середине высоты тулова поясок ямочных отпечатков, заключенных между двумя параллельными линиями. Такой орнамент характерен для красноглиняной и краснолощенной керамики. На тулове крупные пятна ангоба (сосуд частично шаклирован) (табл. 3, 15). Другой сходного вида сосудик с шаровидным туловом и коротким узким горлышком, найденный на Яузе вместе с бракованной керамикой начала XVI в., по верху тулова имеет несколько витков линейного орнамента, ниже его мелкие пятна ангоба (табл. 3, 14). На третьем — дополнительный орнамент из точек между витками линейного орнамента (табл. 3, 15).

Красноглиняные миски с пятнами белого ангоба встречаются редко. Это широкие разлощенные сосуды типа современных глубоких тарелок меньшего диаметра при большей глубине. Найденная на Яузе (табл. 4, 7) миска такой формы имеет диаметр 20 см и глубину 8 см при диаметре дна 10 см. С наружной стороны по окружности дна срез, как у ранних краснолощенных кувшинов-кружек. По наружной поверхности и верхней части внутренней —

крупные пятна ангоба диаметром 7 мм. Это миска для еды. Миска найдена на Яузе в комплексе XV в. и может быть датирована тем же временем.

Красноглиняные покрытые пятнами белого ангоба черпачки встречаются часто. Они двух типов. Более распространенными были черпачки с округлыми стенками и слегка загнутым внутрь краем. Максимальная ширина тулова черпачка в верхней трети высоты (табл. 4, 1). Размеры их стандартны: высота 3—4 см, диаметр 10—11 см, диаметр дна 7—8 см. У сосудиков петлевидные ручки. Один такой сосудик найден при раскопках Яузской гончарной слободы. Снаружи он покрыт крупными пятнами ангоба. Несколько таких же сосудиков найдено в Зарядье. Датировку их точно установить не удается, но, судя по обработке поверхности, это XV — начало XVI в. Эти черпачки были жировыми светильниками. Другой тип черпачков — сосудики со сравнительно высоким туловом и прямым краем. Снаружи по тулову — ангоб крупными пятнами. На одном сосудике (табл. 4, 2) в верхней части тулова несколько витков линейного орнамента. Диаметр 12 см, высота 5 см, петлевидная ручка его утрачена. Этот черпачок употреблялся как ковшник. Представленный на таблице ковшник найден в слое XV в.

Кроме сосудов, изготавливались и игрушки: лощадки, собачки, птички-свистульки, погремушки. Керамические погремушки были в виде полых (с толщиной стенок в 3—4 мм) шариков из красной глины. Погремушки хорошо прокрашены до ярко-красного цвета. Диаметр их от 3,5 до 5 см, но преобладают большие. Внутри игрушки были заключены один или два камешка или глиняных шарика. Для предотвращения разрыва при обжиге в стенках погремушки было несколько круглых отверстий диаметром 2—2,5 мм. Корпус игрушки выдавливался в формочке сначала в виде двух полушарий, которые затем скреплялись. На внутренней стороне видны следы снайки. Поверхность погремушек покрывалась обычно крупными пятнами белого ангоба (табл. 4, 9, 25). Кроме такой стандартной росписи, на некоторых встречается нанесенный ангобом узор в виде колец, полос, образующих рисунок в виде сетки, разнообразные изгибы (табл. 4, 5, 6, 10). Встретилась и погремушка, покрытая мелкими пятнами белого ангоба (табл. 4, 8). Много погремушек было найдено в Зарядье, несколько штук на Яузе. При раскопках в Зарядье большая часть их была на основании стратиграфии датирована XV — началом XVI в.

К тому же времени, что и погремушки, относятся и игрушки-птички из красной глины с пятнами белого ангоба. Есть две разновидности этих игрушек: птички-свистульки и птички-погремушки. Птички-свистульки найдены в раскопках в Зарядье и на территории Яузской гончарной слободы. Они имеют плохо моделированное тулово. Вместо головы птички — тупо заостренный отросток. Ног у птичек тоже нет. В верхней части тулова две круглые в плане дырочки-лады. Птички изготовлены из красножгущейся глины от руки. Максимальная длина игрушки-птичек этого типа около 6 см при диаметре тулова в 2,5—3,5 см (табл. 4, 13, 17). Птичка-погре-

<sup>2</sup> М. П. Фехнер, 1949, стр. 32—36.

мушка встречена в единственном экземпляре при раскопках на Яузе. Она имеет выгнутое полое тулово, плохо моделированную голову и в нижней части тулова небольшую подставку. Все тулово покрыто мелкими пятнами белого ангоба, а на боках пятки в виде контурных квадратов выделены крылья, хвост также подчеркнут полосками белого ангоба. На голове пятки тоже есть полоски ангоба (табл. 4, 14). Внутри погремущий камешек или глиняный шарик. Дата пятки, судя по тому, что она покрыта мелкими пятнами белого ангоба, — конец XV — начало XVI в.

В той же технике выполнены и найденные при раскопках в Зарядье игрушки-лошадки (табл. 4, 11, 12, 16). Корпус одной из лошадок покрыт крупными пятнами ангоба. Голова и ноги частично утрачены. Тулово сплошное. По-видимому, это ранний образец игрушек, выполненных в этой технике, и по стилистическим признакам может быть датирован концом XIV — первой половиной XV в. Другая игрушка представлена обломком корпуса лошадки с частью шеи. Тулово покрыто мелкими пятнами белого ангоба. Рисупись, выполненной белым ангобом, передана грива лошади, на крупе тем же способом передана упряжь. Судя по тому, что игрушка расписана мелкими пятнами ангоба в комбинации с полосками белого ангоба, она должна быть датирована тем же временем, что и птичка-погремущка, т. е. концом XV — началом XVI в.

На Яузе найдена сделанная в той же технике игрушка-собачка (табл. 4, 15) с острым носом, заваленными мягкими ушами и загнутым в кольцо хвостом. Тулово у нее сплошное, на поверхности крупные пятна ангоба. Длина игрушки около 6 см при высоте 4,5 см. Игрушка датируется XV в.

В результате наблюдений над керамикой, выполненной в этой технике, и над условиями нахождения ее в горизонтах культурного слоя в Зарядье удалось уточнить датировку этой группы «ситцевой» керамики, выявить признаки, характерные для ранних и поздних вариантов сосудов и изделий этого типа. Так, для керамических изделий XIV — первой половины XV в. более характерно украшение крупными пятнами ангоба. У ранних кувшинов-кружек обнаетелен косой срез по окружности дна. Игрушки раннего времени, если это не свистульки, имеют сплошное тулово. В более позднее время появляются изделия, покрытые мелкими пятнами белого ангоба, иногда в комбинации с сеткой, полосками, колечками, нанесенными тем же ангобом. Для закрытых сосудов характерна большая раздутость нижней части тулова. Изделия, выполненные в этой технике, ни в одном из слоев не составляют более 0,5—1% от общего числа найденных керамических находок.

Наиболее распространенной среди ангобированной керамики Москвы была керамика из красножгущейся глины, поверхность которой ангобирована сплошь. Сосуды этой группы изготавливались из красножгущихся глины, а затем покрывались тонким слоем белого ангоба. В качестве ангоба использовались либо местные белые глины, небольшие линзы которых изредка встречаются в Москве, либо, что вероятнее, употреблялась привозная гжельская

глина. Глина для ангоба была жирной, без примеси песка, и похожа на одну из разновидностей гжельских глин, известную под названием «мыль» или «мыленка». Дишца ангобированных сосудов, как правило, ангобом не покрывались. Это говорит о том, что ангоб наносился на сосуд тогда, когда он стоял на круге, широкой кистью. Ангоб перед нанесением на изделия имел консистенцию и вид жидкой сметаны. Сравнительно тонкий слой ангоба не всегда плотно закрывал поверхность сосудов, и их красноглиняное тесто «проросчивает» сквозь него, отчего сосуды нередко бывают окрашены (после обжига) в светло-розовые тона. На сосудах закрытого типа ангоб наносится снаружи. У открытых сосудов типа мисок или большемерных сосудов с широким горлом ангобировались как наружная, так и внутренняя поверхность. Техника ангобирования в Моску применялась не только для имитации белоглиняной посуды, но также и при изготовлении черлощеной керамики для усиления черного цвета сосудов, а позже в качестве подкладки под поливу. Она требовала известных навыков у гончаров: для ангоба шли определенные сорта глины с тем же коэффициентом расширения, что и у глины, из которых был изготовлен сам сосуд, в противном случае слой ангоба мог бы отшелушиться при обжиге. Много ангобированной керамики было найдено на Яузской гончарной слободке в ямах с бракованной керамикой, есть она и в жилых кварталах города. Находки бракованной ангобированной керамики в ямах с красноглиняной и черлощеной керамикой, а также с ранними образцами черлощеной керамики позволяют определить время ее бытования XV — началом XVI в. Это свидетельствует и о том, что ангобированная керамика изготовлялась теми же гончарами, которые делали красноглиняную, черлощеноую керамику и сосуды, украшенные пятнами ангоба.

В группу московской красноглиняной керамики, сплошь покрытой слоем белого ангоба, входят кувшины, кувшины-кружки, горшки, кубышки, крышки от горшков, куманы, игрушки в виде птичек, коников, человеческих фигурок.

Два красноглиняных сплошь покрытых ангобом кувшина происходят из Зарядья. Оба сосуда имеют стройное яйцевидной формы тулово и средней высоты горло, плавно переходящее в тулово (табл. 4, 19, 23). На одном из кувшинов на границе тулова и горловины одинарная полоска линейного орнамента. Край горла кувшинов слегка отогнут наружу и имеет слив. Ручки кувшинов овальные в сечении. Кувшины ангобированы только снаружи. По ангобу на одном из них видны небольшие сероватые пятна. По-видимому, это следы овара (кваса или мучной заварки), которым для повышения прочности сосуд обрызгивался после извлечения его из горна. Один из этих кувшинов имеет высоту 24 см при максимальном диаметре тулова 14 см, другой — высоту 25 см при максимальном диаметре тулова 15 см. Судя по стратиграфическим данным, последний кувшин датируется первой половиной XVI в. Кроме этих двух целых кувшинов, в Зарядье найдено значительное число обломков их в слоях XV — XVI вв. По форме они похожи на красноло-



щенные кувшины XV — начала XVI в. Они похожи и на ранние разновидности белоглиняных кувшинов того же времени, на некоторые формы красноглиняных кувшинов, покрытых пятнами белого ангоба. На их примере можно говорить об определенной форме кувшина XV — начала XVI в. в Москве, выполненного в различной керамической технике.

Редкой, по характерной разновидностью московской целиком ангобированной керамики были кувшины-кружки, найденные главным образом во фрагментах. Представление о полном их виде дает сосуд, происходящий из раскопок на Яузе в 1946 г. Это красноглиняный, покрытый снаружи белым ангобом, сосуд с туловом в виде усеченного конуса и широкой короткой горловиной, плавню переходящей в тулово. В месте соединения тулова с горловиной два витка линейного орнамента. У кувшина-кружки овальная в сечении ручка. Судя по форме (отсутствие срезов), сосуд должен быть датирован концом XV — началом XVI в.

В эту же группу включаются и кубышки (табл. 4, 22). Одна целая найдена в Зарядье. У нее шаровидное тулово и горлышко в виде узкого длинного раструба. Формой горловины ангобированные кубышки сильно отличаются от многочисленных несколько более поздних черлозоленных кубышек. Высота кубышки 15 см, диаметр тулова 11 см, диаметр дна 5,5 см. Обломок кубышки того же типа найден в Зарядье в слое XV в. Это обломок горловины с диаметром по обрезу около 5 см. Тем же временем может датироваться и первая кубышка.

Красноглиняные сплошь ангобированные горшки встречаются довольно часто — это наиболее распространенная форма московских ангобированных изделий. Большинство их фрагментарно. По форме горшки можно разделить на две группы. В одну из них включаются сосуды, по форме являющиеся копией поздних разновидностей московских красноглиняных неангобированных горшков, изготовлявшихся в XV — начале XVI в. на Яузской гончарной слободке. Они имеют конусовидное тулово и сравнительно крутые плечики, по которым идут одна или две полосы линейного орнамента (табл. 5, 4). Наряду с ними встречаются горшки с более покатыми плечиками и без орнамента. Венчики у таких горшков короткие, прямые или слегка отогнутые, иногда с прищипкой внутри (табл. 4, 18, 20; табл. 5, 1), часто встречаются венчики простых очертаний. Максимальный диаметр сосуда составляет 3/4 высоты его. При раскопках встретились преимущественно небольшие горшки с диаметром 10—12 см и высотой около 8 см. Толщина стенки горшка 5—6 мм. На днах некоторых из них клейма — крест в круге. С наружной стороны стенки горшков ангобированы. Назначение сосудов этого вида различное: одни употреблялись для варки и разогревания пищи, на них видны остатки нагара внутри и копоти снаружи; другие — для подачи пищи на стол, поверхности их чистые.

Обломки ангобированных горшков первого типа встречены на Яузской гончарной слободке в одном комплексе с красноглиняной керамикой XV — начала XVI в. и в Зарядье, где они залегают в слоях того же времени.

Во вторую группу сплошь ангобированных горшков отнесены сосуды (табл. 4, 24) с сильно раздутым выше середины высоты туловом, с пологими плечиками и дном большой площади. Венчики тонкие прямые, а иногда и слегка наклоненные внутрь. Обрез венчика утонченный и заостренный, есть и округлые. По наружной стороне венчика линейный орнамент, нанесенный очень тонким острием. Иногда орнамент заходил и на верхнюю часть тулова сосуда. Диаметр горла большой — 20—22 см при диаметре сосуда 24—28 см. Высота сосудов 18—20 см. Диаметр дна немногим меньше диаметра горла. В нижней части стенки сосуда расширены, что придает ему вид расплющенного шара. Емкость сосудов 4—4,5—5 литров. Горшки эти служили для варки пищи, и только найденные в яме с бракованной керамикой на Яузской гончарной слободке не имели на поверхности следов нагара и копоти. Как снаружи, так и изнутри они покрыты ангобом. Не ангобировано только дно. Московские горшки этого типа изготовлялись на Яузской гончарной слободке, где найдены в ямах с бракованной керамикой конца XV — начала XVI в. Несмотря на это, они имеют формы, далекие от красноглиняных, краснолощенных и ангобированных горшков яузского производства. Ближайшие аналогии они имеют с белоглиняными горшками гжельского производства, обломки которых почти не встречаются на Яузе, но хорошо известны на территории города, где залегают вместе с ангобированными горшками второго типа в горизонтах XV—XVI вв.

Красноглиняные ангобированные крышки от горшков, судя по значительному (22—24 см) диаметру, служили для покрытия горшков второго типа. Они делались на круге в виде конуса небольшой высоты с сильно распластанным краем (табл. 5, 2), обрез которого слегка отогнут вверх. Сверху в центре крышки петлевидная ручка, прикрепленная при помощи глиняного «зуба». Для этого в центре крышки продельвалось круглое отверстие диаметром около 1 см, в которое вставлялся «зуб» (стержень) ручки. Снаружи крышка обычно украшена зоной линейного орнамента. Крышки ангобировались с двух сторон. Большая часть крышек найдена в Зарядье. Дата их та же, что и ангобированных горшков второго типа. Пока не найдено ни одной крышки к маломерным ангобированным горшкам.

Красноглиняные покрытые белым ангобом кумганы в виде обломков встречаются часто. Ни одного целого кумгана, выполненного в этой технике, нет. Для реконструкции формы их большое значение имеет находка в Зарядье игрушечного ангобированного кумганчика (табл. 7, 5). Судя по найденным обломкам к этому игрушечному сосуду, по форме кумганы сходны с ранними черлозоленными кумганами, которые хорошо известны. У них яйцевидное тулово и сравнительно широкая горловина средней высоты. В нижней части тулова у кумганов имелся поддон (табл. 5, 3, 10, 11). Это очень характерный признак кумганов. От середины тулова вверх шел длинный носик типа носика современных кофейников (табл. 5, 5—8). Он был прикреплен к верхней части горловины вертикаль-

но поставленной глиняной перемычкой в виде пластины, в которой было 2—4 круглых отверстия. Ручки кумганов овальные в сечении. Судя по найденным обломкам, кумганы изготавливались высотой от 12—15 до 24—30 см. Ангоб покрывает кумганы только с наружной стороны. На днища некоторых кумганов клеймо — крест в круге (табл. 5, 12). Кумганы этого типа датируются XV — началом XVI в. Много обломков ангобированных кумганов найдено в Зарядье и несколько на Яузской гончарной слободе. Посуды эти предназначались для хранения и подачи напитков на стол. У них были и крышки (табл. 4, 21).

Красноглиняные ангобированные подсвечники встречаются редко. Один был найден в геологическом шурфе в Зарядье. У него стопок в виде полого конуса, к вершине которого приделана керамическая трубочка для свечи. Между этой трубочкой и стопком подсвечника была небольшая тарелочка, которая не давала стекать нагару на стопок (табл. 5, 9). Нижняя часть стопка подсвечника утрачена, по-видимому, высота его была не более 12 см. Диаметр гнезда для свечи около 2,5 см. Другой обломок подсвечника был найден при раскопках в Зарядье. Подсвечники эти по форме являются переходными между светильниками киевского типа и московскими белоглиняными подсвечниками. Дата их, очевидно, та же, что и всей этой группы керамики.

Из красножгущей глины изготавливались, затем ангобировались и строительные керамические детали. На некоторых архитектурных памятниках конца XV (с 80-х годов) — начала XVI в. для украшения здания употреблялись терракотовые пустотелые колонки и плиты<sup>3</sup>. Они есть во фризе Ризоположенского собора в Московском Кремле, на трапезной Андроникова монастыря и на ряде других памятников. Колонки изготавливались на ручном круге. После установки их на здании, обычно вместе с терракотовыми фризами, они и фризы белелись. При раскопках в Зарядье был найден обломок терракотовой пустотелой колонки, но не беленый, а покрытый снаружи ангобом. На середине высоты колонка имеет разделенное на долики яблоко. Концы колонки утрачены. Диаметр яблока 7 см, высота колонки более 13 см. Судя по месту находки, обломок колонки происходит от декора старого собора Знаменского монастыря XVI в. Иной вид у одной целой и серии обломков терракотовых колонок, покрытых белым ангобом, которые были найдены в жилом квартале Зарядья в 1957 г. У них цилиндрическое тулово и шаровидная средняя часть. Они также пустотелы и изготовлены на ручном круге. Полная высота одной из таких колонок 18 см, диаметр тулова 4 см, диаметр яблока 9 см. Другие колонки по сравнению с вышеописанной меньших размеров. Возможно, что они происходят из декора печей, сложенных из маломерного кирпича. Предметы хорошо датируются первой половиной XVI в. и соразмерны с маломерными кирпичами, найденными с ними в одном слое.

Большую серию среди изделий, выполненных из красной глины и сплошь покрытых ангобом, со-

ставляют детские игрушки. Много их было найдено на Яузской гончарной слободе<sup>4</sup>. Еще большие серии подобных игрушек собраны на территории города при раскопках в Зарядье, в Кремле и при наблюдениях в разных районах города. В эту группу входят игрушки-лошадки, человеческие фигурки, птички и др.

Игрушки-лошадки — наиболее распространенная категория. Они встречаются очень часто в горизонтах московского культурного слоя XV—XVI вв., есть обломки лошадок и в слоях конца XIV в. Все московские игрушки-конники изготовлены на Яузской слободе. Большую группу образуют игрушки-лошадки малых размеров длиной в 4,5—6 см (табл. 5, 14). У них сплошное тулово и сравнительно длинные ноги, короткий хвост и небольшая голова с торчащими ушами, шея лошади выгнута. Корпус формировался вручную в виде выгнутого валика с округлыми концами. К нему приделывались другие детали. Лошадки эти без седла. К этой группе игрушек-лошадок близки другие того же размера, но с седлами. Техника лепки этих игрушек та же (табл. 5, 13, 19, 21). В третью группу лошадок должны быть отнесены фигурки более крупные, длиной в 7,5—9 см, со сплошным туловом (табл. 5, 17, 18, 24). В четвертую группу включаются такие же игрушки-лошадки, но с седлами (табл. 5, 22, 23, 26, 28). В пятую группу нами выделены лошадки длиной в 10—12 см без седла с полным туловищем — это погресушки. Корпус их изготавливался из двух половинок и соединялся посередине. Внутри него глиняный шарик или камушек (табл. 5, 27). В шестую группу красноглиняных игрушек-лошадок включены такие же лошадки с седлом. Они достигают максимальных размеров в 12—13,5 см. Это тоже погресушки. В нижней части корпуса лошадок обычно одно или два отверстия диаметром около 5 мм. Они служили для более равномерной просушки игрушки перед обжигом. В седьмую группу отнесены игрушки-лошадки среднего размера с седлом и всадником. Ни одной целой игрушки такого типа мы не знаем, зато нередко встречаются лошадки со «следами» сидящего на ней всадника и отдельно фигурки всадников (табл. 5, 16). Фигурки всадников изображают обычно бородатых мужчин в конических шапках.

Наиболее ранние ангобированные игрушки-лошадки были найдены в Зарядье в слоях конца XIV в. В это время изготавливались преимущественно небольших размеров лошадки с седлами и без них. С XV в. вытуют все остальные виды их. Производство игрушек-лошадок, очевидно, прекращается на Яузской гончарной слободе в конце XVI в. Красноглиняные и ангобированные игрушки в Москве обжигались в тех же горнах, что красноглиняная и ангобированная посуда, но температурный режим и продолжительность обжига были иными. Обжиг, по-видимому, шел при более низкой температуре и был менее продолжительным<sup>5</sup>.

Кроме игрушек-лошадок, Яузская гончарная слобода изготавливала и глиняные ангобированные фи-

<sup>3</sup> М. Г. Рабинович, 1964, стр. 98, рис. 40, 2.

<sup>4</sup> М. В. Фехнер, 1949.

<sup>5</sup> Там же.

гурки людей. Их несколько разновидностей. Одну группу фигурок составляют всадники, укреплявшиеся на лошадаках. Другая группа представлена фигурками, изображающими дудочников-музыкантов. Они тракуются по-разному, но у всех ко рту поднесен предмет в виде раздутой в средней части трубы, которую музыкант держит двумя руками. У одной из фигурок этого типа на голове конический колпак, а низ фигурки сделан в виде полого конуса. Другая фигурка не имеет головного убора, она, очевидно, была одета в короткий кафтан; ноги утрачены.

В третью группу включается серия различных фигурок, изображающих танцовщиков с протяннутыми вперед или поднятыми руками. Женские фигурки обычно имеют чиз в виде полого конуса, должествующего изображать длинную одежду женщины (табл. 5, 15). Мужские фигурки танцовщиков обычно одеты в короткую одежду. Трактовка лица у этих игрушек разная, но преимущественно схематичная: виден только нос, реже — глаза, еще реже — рот (обычно открытый). Вероятно, как вторая, так и третья группы ангобированных игрушек изображают танцующих и играющих скоморохов.

Еще одну группу образуют керамические фигурки также с весьма схематически изображенным лицом, в коротких кафтанах, с протяннутыми вперед руками, которые кончаются колечками (табл. 5, 16). По нашему мнению, фигурки эти изображают поводырей медведей. Среди игрушек только красноглиняные медведи имеют в носу отверстия для привязывания поводка. У лошадак в голове отверстий для поводьев нет. Обломок ангобированной фигурки человека такого типа был найден А. С. Уваровым в насыпи кургана у с. Вески во Владимирской обл. Он был трактован как языческий идол и получил в литературе название «Владимирского». Теперь ему нашлось подходящее место среди московских игрушек<sup>6</sup>.

Все красноглиняные ангобированные московские игрушки, изображающие человеческие фигурки, изготовлены от руки той же техникой, что и игрушки-лошадки, и датированы также XIV—XVI вв. Московские гончары изготавливали игрушки не только одинарные, но и игрушки-наборы, в которые входили скоморохи: танцоры, дудочники, поводырь с медведем.

Единичная находка игрушки-барана (табл. 5, 25). Она найдена на Яузской гончарной слободе. У баранчика сплошное тулово, короткие ноги и рога.

Единичная найденная там же и красноглиняная покрытая белым ангобом птичка-свистулька. На ней, по-видимому, изображено седло. Ножки фигурки утрачены. Несколько иной характер носит птичка-свистулька, найденная в Зарядье. У нее покое тулово, головка с вытянутым длинным носом, а на голове закрученные рога. В тулове лады в виде двух сквозных отверстий диаметром около 3 мм. Судя по глубине залегания, птичка относится к XV в. (табл. 5, 20).

Наряду с красноглиняной керамикой, покрытой белым ангобом, в Москве была распространена

керамика, выполненная в той же технике, но покрытая еще и росписью. Эта керамическая техника является своеобразным вариантом охарактеризованной выше. Специальное рассмотрение ее нам кажется правомерным потому, что группа керамики, выполненная в ней, обладает определенным ассортиментом сосудов и изделий. Если бытовые сосуды, выполненные в этой технике, встречаются крайне редко, то красноглиняные ангобированные и расписные игрушки найдены во множестве и образуют обширную серию. Расписная ангобированная керамика в основном одновременно красноглиняной ангобированной керамике без росписи, хотя отдельные виды изделий, входящие в группу, могли существовать в несколько иное время, чем нерасписные сосуды и изделия.

Красноглиняные ангобированные расписные изделия в Москве изготавливались из красножгущихся глин, ангобировались каолиновой глиной и затем расписывались минеральными красками. Роспись наносилась кистью. Наиболее употребительной была красная краска типа охры. Редко встречаются изделия, расписанные коричневой краской. Несколько чаще попадаются ангобированные изделия, на которых узор нанесен черной краской. Иногда встречаются изделия, на которых контур рисунка нанесен черной краской, а фигуры покрыты красной. Месторождения цветных глин, использовавшихся в качестве краски, известны на территории города во многих пунктах. Например, в овраге «Золотой рожок» у Андроникова монастыря. Выходы цветных глин есть и в долине р. Москвы.

Изделия, расписанные черной краской, встречаются преимущественно в ранних пластах и могут быть датированы XIV—XV вв.<sup>7</sup>, а изделия, расписанные красной краской, относятся к более позднему времени, т. е. XV—XVI вв. Сосуды и изделия, выполненные в этой технике, в значительном числе встречены на Яузской слободе, где было их производство. Много обломков сосудов, а особенно расписных керамических игрушек, найдено при раскопках и наблюдениях в жилых кварталах города.

В эту группу входят следующие сосуды и керамические изделия: кумганы, водолеи, крышки от сосудов, миски, горшки, черпаки, игрушки (лошадки, бараны, человечки, птички, сани).

Расписные кумганы встречены только в виде обломков, правда достаточно крупных, по которым можно представить их общий облик. Тулово кумгана имеет яйцевидную форму с поддоном в нижней части. Горловины сравнительно широкие и высокие. Носок кумгана длинный и отходит от тулова кумгана вверх, соединяясь перемычкой с горловиной. Перемычка эта часто имела сквозные отверстия диаметром около 4 мм и числом от 1 до 3 (табл. 7, 1, 2, 7). Встречаются перемычки и без сквозных отверстий. Верхний край перемычки ровный, иногда выгнутый, и на нем нет зубцов, характерных для несколько более поздних черлопачных кумганов. Ручки кумганов овальные в сечении. Кумганы, выполненные в этой технике, были вы-

<sup>7</sup> Нескольких таких игрушек найдено в заполнении дренажных канав XV в. на участке V в Зарядье.

<sup>6</sup> Р. Л. Розенфельдт, 1959, стр. 246—247.

сотой от 10—12 до 40—46 см. Кумганы ангобировались только снаружи. Большая часть их расписана красной краской, лишь один фрагмент имеет роспись черной краской. Он найден в Зарядье в слое XV в. Роспись по тулову была в виде горизонтальных полос разной ширины. На горловине несколько вертикальных полосок. На середине тулова круги черной краской. Остальные обломки кумганов, встреченные при раскопках, расписаны красной краской. По форме тулова поздние кумганы отличаются от ранних большей призматичностью, которая получалась за счет раздутия нижней части. Гончар, расписывающий кумган красной краской, воспринимал его в живописном плане не как сферическое тело, а как две плоскости. Действительно, ручкой и носиком кумган членился на две части, и роспись на каждой из сторон его выполнялась самостоятельно. На каждой половине наносился орнамент, в виде трапеции с выгнутыми боковыми сторонами. Внутри трапеция разделялась горизонтальными полосками на зоны, которые заштриховывались вертикально, вкось, волнистыми линиями, треугольниками (табл. 7, 1, 2). На горле одного кумгана изображен схематизированный цветок (табл. 7, 4). Носик кумгана также расписывался. По боковым сторонам его шли продольные линии, под обрезом носика косая штриховка (табл. 6, 27; табл. 7, 7, 12). В нижней части носика над местом прикрепления его к тулову нередко изображались животные (лошадь, корова) (табл. 7, 3, 27). На ручке кумгана орнамент в виде косой полосы, зубчатой с одной стороны (табл. 7, 1, 12). Орнамент шел и по обрзу горла кумгана в виде колечек со спускающимися фестонами, перемычка носика также расписывалась (табл. 7, 10, 11, 13, 15, 18). В Зарядье была найдена глиняная игрушка — миниатюрный кумган высотой 8 см с поддоном. На боках его роспись — четыре точки между двумя горизонтальными линиями (табл. 7, 5). Наиболее поздние из кумганов относятся к середине XVI в. У них на перемычках сверху появляются клюво-видные уголки, близкие к клювовидным перемычкам чернолощенных кумганов того же времени. Кумганы употреблялись для подачи на стол напитков и для разлива их.

Красноглиняные ангобированные расписные горшки встречаются редко. По форме они не отличаются от красноглиняных ангобированных нерасписных горшков. У них короткие вертикально поставленные венчики простых очертаний. Диаметр горловины одного из таких горшков около 11 см. Орнамент наносился на верхнюю часть тулова в виде горизонтальных полос, между которыми размещались контурные треугольники и точки (табл. 6, 21, 22). Все обломки горшков этого типа имеют роспись красной краской. Как наружная, так и внутренняя поверхность этих горшков ангобирована. Четкость горизонтальных полос росписи говорит о том, что она наносилась на сосуд, когда он стоял на круге.

Красноглиняные ангобированные расписные миски встречаются редко. Одна из них найдена на территории Яузской слободы. Она имеет цилиндрическое в нижней части тулово, наверху стенки

сильно отогнуты наружу (табл. 6, 24). В нижней части тулова миски, на границе с дном, косой среза, как и у ранних краснолощенных кубшинов-кружек, Ангобом покрыта как наружная, так и внутренняя поверхность сосуда (кроме дна с наружной стороны). Роспись выполнена красной краской. С наружной стороны по середине высоты горизонтальная полоса, выше которой петлевидный орнамент в виде завитков, собранных в зону. На внутренней поверхности миски по краю орнамент из треугольников с точками, ниже — схематически изображенные лошадки, идущие одна за другой, разделенные колечками. Диаметр миски 24 см, высота 10 см, диаметр дна 15 см. Обломком другой красноглиняной миски также был найден при раскопках на Яузе. Она имеет вертикальные стенки в верхней части (низ утрачен), ангобированные с обеих сторон и расписанные красной краской снаружи. На сосуде изображены рыбки в кругах. Круги разделены вертикальными полосками. Диаметр миски около 22 см (табл. 7, 16). Первая миска, имеющая срез у дна (ранний признак) и красную роспись (поздний признак), должна быть датирована серединой — концом XV в.

Расписные чепачки редки. По форме они сходны с красноглиняными светильниками (табл. 6, 24) и служили светильниками. Орнамент наносился иногда и на ручку в виде мазок красной краской.

В той же технике изготовлялись и красноглиняные умывальники, покрытые росписью по ангобу, сходные по форме с чернолощенными ранними умывальниками в виде баранов. При раскопках найден слив от умывальника в виде головы животного, на которой красной росписью обозначен глаз. На носу слива изображен контурный заштрихованный треугольник. Отверстие слива круглое, диаметром около 0,8 см (табл. 7, 20). Слив обломан, и потому установить вид животного, изображенного гончаром, невозможно. От другого умывальника сохранился слив в виде головы барана и место прикрепления ручки (табл. 7, 14).

Крышки от сосудов встречаются часто, и все они одного типа: в виде небольшого низкого конуса с закраиной по нижнему контуру и ручкой-шпешечкой в центре. Обе поверхности крышки ангобированы. Роспись наносилась только снаружи. Она состояла из концентрических кругов, между которыми краской нанесены точки и треугольники. Ручки крышек также расписывались треугольниками. Диаметр крышек обычно невелик — 11—12 см. Это крышки от кумганов. Обломки таких крышек (табл. 4, 21; 6, 25, 26; 7, 6) найдены при раскопках в Зарядье. Более ранней из них является крышка кумгана, роспись на которой выполнена черно-коричневой краской.

Наиболее массовая категория предметов, выполненных в этой керамической технике, — детские игрушки. Их множество, и каждый год находит десятки новых. Наиболее распространенными являются игрушки-лошадки. Среди них преобладают средние и крупные экземпляры. Большая часть игрушек-лошадок, которые были погрешками, имеет полость в корпусе. По внешнему виду они не отличаются от красноглиняных ангобированных

игрушек без росписи; техника изготовления та же. Среди игрушек-лошадок преимущественно встречаются лошади без седел и всадников, на некоторых седло нарисовано краской.

По типу раскраски все игрушки-лошадки можно разделить на три группы: расписанные черной краской, расписанные черной и красной краской и расписанные только красной краской.

Игрушки, расписанные черной краской, наиболее ранние и, судя по находению их в горизонтальном культурного слоя, могут быть датированы XIV—XV вв., но чаще XIV в. Орнамент, нанесенный на лошадей черной краской, разнообразен. Волнистыми полосами изображаются грива. На боках лошади вырисовываются двойные треугольники, мидалевидные фигурки, кресты, пересекающиеся концентрические круги, косая и прямая штриховка. Чаще встречается орнамент из контурных мидалид и косая и прямая штриховка. Крайне редки игрушки, у которых черной краской подрисовано седло (табл. 6, 6—17). Не всегда краска на лошадак сохраняется хорошо, и часто от нее остаются только следы. Не исключено, что роспись на некоторые игрушки наносилась и после обжига их, что и было причиной ее неустойчивости. Иногда роспись имеет коричневый оттенок.

Одна из игрушек-лошадок, расписанных красной и черной красками, была найдена в 1954 г. в Зарядье. На спинке лошади черной краской нанесена продольная полоса, а по бокам — мидалевидные контурные узоры (табл. 6, 20). На груди нарисован узор черной краской в виде схематизированного цветка. Цветок этот и мидалевидные узоры, кроме того, покрашены красной краской. На одном из расписных кумганов есть подобное изображение цветка, нанесенное красной краской, а на одной из лошадок, относящихся к предыдущей группе, тот же узор нанесен черной краской. Группа игрушек с красно-черной росписью немногочисленна и является переходной между игрушками, расписанными черной и красной красками.

Игрушек, роспись на которых нанесена красной краской, большинство. Среди них преобладают игрушки-лошадки крупных размеров, обычно полые внутри. Красной краской обычно изображалась грива. Часто на груди или спинке лошади красной краской вырисовывались восьмиконечные звезды, продольные и поперечные полосы, треугольники. Редко гончар передавал реальную сбрую, которая могла быть на лошади. Обычно это грива и орнаменты геометрического характера (табл. 7, 19, 21, 24—26; 8, 1—10, 12—21). Интересен один обломок игрушки-лошадки (табл. 8, 13) со схематизированным двуглавым орлом на груди.

Большую группу игрушек, выполненных в той же технике, составляют игрушки-птички. Наиболее интересными из них являются две, найденные в Зарядье. Одна из них была найдена в 1954 г. Корпус птички пустотелый. Она имеет округлую грудь и вытянутую хвостовую часть, крылья переданы рельефом. По форме корпуса эта глиняная птичка очень похожа на медные водолеи домоголоцкого времени. Голова и ножки этой игрушки утрачены. На тулове птички следы росписи черной краской,

более четкие на груди фигурки. Длина птички около 6 см. Фигурка найдена в хорошо датированном слое начала XV в. Другая птичка была найдена в 1955 г. Это свистулька (табл. 6, 5). У нее голова барана с завернутыми рогами; на груди птички роспись черной краской в виде волнистых полосок, спускающихся от шеи по тулову вниз. Фигурка также датируется XV в.

Довольно редко встречаются игрушки-человечки. Хорошей сохранности фигурка была найдена на Яузе в 1945 г. Она изображает мужчину. Корпус ее хорошо моделирован, черной краской переданы детали длинной одежды с рукавами, виден широкий отложной воротник. На голове плоская шапочка. На лице видны глаза, брови и нос. Краской подрисованы волосы, выбывающиеся из-под шапочки. Ноги фигурки даны схематично (табл. 6, 1). Фигурка эта, судя по росписи, датируется началом XV в. Обломок близкой фигурки найден в 1954 г. в Зарядье (табл. 6, 2). На ней виден нарисованный черной краской пояс в виде двойной полосы и какие-то линии, спускающиеся ниже. Интересна игрушка, найденная в 1953 г. в Зарядье в колоде начала XVI в. вместе с краснолощеной керамикой (табл. 6, 4). Это женская фигурка с нижней частью корпуса в виде высокого полого колуся, передающего длинную женскую одежду. Руки подогнуты и протянуты вперед. Голова и частично руки утрачены. По нижней части фигурки роспись черной краской в виде вертикальных полосок. Подобная фигурка с утраченной головой и руками, раскрашенная красной и черной красками, была найдена в Зарядье в 1950 г. Она относится к более позднему времени (табл. 8, 11), чем первая. Игрушки-человечки одностипны и одновременны краснотерракотовым ангобирванным нерасписанным игрушкам и также изображают танцующих людей, по-видимому, скоморохов.

В 1953 г. в Зарядье найдена ангобирванная расписная игрушка-баранчик со сплошным туловом, расписанным черной краской: колючки по хребту и вертикальные полосы по корпусу. Длина игрушки 6,5 см. Дата ее — вторая половина XV в. (табл. 6, 3).

Найден обломок игрушки-саней с росписью черной краской (табл. 6, 18). В целом виде это повозка, запряженная лошаду, в санях — седок.

Ангобирванная керамика в Москве составляет небольшую часть от массы керамики, найденной в культурном слое. В Москве она появилась во время распространения белоглиняной керамики и была результатом попытки яузских гончаров изготовить сосуды, сходные по внешнему виду с белоглиняными. Производство ее в Москве кончается в середине XVI в., когда Яузская слобода в основном переходит на изготовление чернотерракотовой керамики, а потом изразцов.

Среди расписной керамики раннего времени единичен образец белоглиняного лощеного водолея в виде животного с залощенной поверхностью и росписью черной краской (табл. 6, 19). Дата его, судя по находению в слое с краснолощеной керамикой, XV — начало XVI в. Найден в Зарядье.

## ЧЕРНОЛОЩЕНАЯ И МОРЕНАЯ КЕРАМИКА XV—XVIII вв.

Чернолощенная керамика — одна из наиболее интересных групп московской керамики, встречающаяся во многих горизонтах культурного слоя. Ни в одном из горизонтов она не составляет большинства находок, однако процент ее в отдельных случаях значителен. В горизонтах XVII в. чернолощенной керамики до 25% от общего числа керамических находок, в слоях XVI в. ее меньше. Немного чернолощенной керамики есть в слоях первой половины XVIII в. Сосуды и изделия этой группы окрашены в различные тона темного цвета от аспидно-черного до светло-серого. Поверхность их залощена и блестит. Чернолощенные сосуды различаются между собой не только формой, но и многими другими признаками (орнаментацией, техникой изготовления, обжигом), что дает возможность разделить их на разновременные группы.

В Москве встречаются и «моренные» сосуды, также окрашенные в серо-черный цвет, но без лощения. Техника изготовления их и особенно обжиг близки к технике изготовления чернолощенной керамики. Встречаются также подлощенные сосуды, которые являются промежуточными между мореными и чернолощенными. Мореная керамика получает распространение преимущественно в первой половине XVIII в., являясь поздним вариантом чернолощенной керамики. Вся она изготовлена на ножном круге. Сосуды срезаны с круга нитью.

Большинство исследователей соглашаются с тем, что чернолощенная керамика в городе появляется в XVI в. В некоторых случаях отмечается ее появление в начале XVI в.<sup>1</sup> Просмотр керамического материала из раскопок 1954—1957 гг. в Зарядье показал, что керамика эта есть и в горизонтах второй половины XV в.<sup>2</sup> В XVIII в. в Москве чернолощенная керамика начинает исчезать, но некоторое количество ее еще есть в первой половине столетия. Во второй половине XVIII в. встречаются только отдельные фрагменты чернолощенной

керамики, изготовленной на ручном круге, из гжельского производства. Ранняя чернолощенная керамика, найденная в Москве, вся местная. Она изготовлялась в Яузской гончарной слободе, где обнаружены целые и порченные чернолощенные сосуды, происходящие по преимуществу из пригородных ям<sup>3</sup>.

Производство чернолощенной керамики в некоторых районах СССР известно и сейчас, и мы располагаем многочисленными этнографическими наблюдениями по технологии этого производства. Рязанские и украинские гончары, производившие в XIX—XX вв. чернолощенную и мореную керамику, одновременно изготовляли и обычную керамику.

Чернолощенная керамика была широко распространена за пределами Москвы. Она найдена в слоях XVI—XVII вв. во Владимире, Суздале, Ярославле, Переяславле-Залесском, Рязани, Орле-городке на Каме, Казани, Курске, Угличе, Муроме, Ростове, Смоленске, Новгороде, Вологде, Кирове, Туле, Болгарах, Астрахани и многих других пунктах. Широко известна чернолощенная керамика на Украине в XVII—XVIII вв. Одной из первых коллекций для изучения этой керамики в Москве оказалась собранная при строительстве Московского метрополитена. В ней представлена серия чернолощенных кувшинов, найденных в старых колодцах на Моховой улице<sup>4</sup>.

Большая коллекция чернолощенной керамики получена при раскопках и наблюдениях на территории Яузской гончарной слободы в 1946, 1947 и 1954 гг.<sup>5</sup> Основными для изучения московской чернолощенной керамики явились керамические коллекции Московской экспедиции ИА АН СССР 1949—1957 гг.

Для изготовления чернолощенной керамики употреблялись различные сорта красножгущихся и беложгущихся глин. В Москве применялись преимущественно красножгущиеся глины типа су-

<sup>1</sup> М. Г. Рабинович, 1949, стр. 68; 1955, стр. 49; 1949, № 4/1955, стр. 49; Н. Д. Мец, 1949, стр. 108—115.

<sup>2</sup> На раскопе 5 в Зарядье в 1954—1957 гг. чернолощенная керамика была обнаружена в горизонте, переходом к слою, в котором была найдена серебряная дензнак группы XV в.

<sup>3</sup> М. Г. Рабинович, 1947, стр. 55—77.

<sup>4</sup> А. В. Арциховский, 1935.

<sup>5</sup> М. Г. Рабинович, 1947, стр. 55—57; 1949, стр. 57—

глинков со слабой примесью песка. Чернолощенные сосуды, изготовленные из белой глины, весьма редки. Если они не гжельского производства, то, вероятно всего, формованы из привозной глины. Глина тщательно очищалась от загрязняющих ее примесей. Керамическое тесто большинства чернолощенных сосудов хорошего качества. Крупнозернистых примесей в нем нет.

Способы изготовления чернолощенных сосудов и изделий различны. Ранние чернолощенные сосуды изготовлены на ручном круге, который в городе доживает до начала XVIII в. Чернолощенные сосуды московского производства XVIII в. сделаны на ножном круге, сделанные в Гжели — формованы на ручном круге. Другие изделия, выполненные в чернолощенной технике, изготавливались в формах (черепица, курительные трубки). Небольшое количество изделий формовалось от руки (игрушки, грузила).

Сосуды часто украшались линейным орнаментом; на более ранних сосудах его мало, и он собран в полосы; на поздних чернолощенных сосудах часто он покрывал всю верхнюю часть тулова; витки орнамента плотные, поверхность сосуда имеет вид рифленой. Сравнительно редко и в довольно позднее время (конец XVII—XVIII в.) для украшения сосудов употреблялись различные штампы, обычно городчатые. Ими на тулове сосуда отщипывалась одна или несколько зон орнамента. Чернолощенный сосуд из красножгущей глины до обжига часто ангобировался. Ангобированные сосуды получали после обжига более темную окраску, поэтому поздние неангобированные чернолощенные сосуды в массе своей более светлые. Моренные сосуды не ангобировались.

Среди ранних чернолощенных сосудов XVI в. есть небольшая группа пепельно-серого цвета с тщательно залощенной поверхностью. При проведенном нами дополнительном обжиге выяснено, что сосуды эти неангобированные.

По окончании формовки сосуды подсушивались до восковой твердости, а затем дощились. Для лощения употреблялся инструмент одного типа — окатанная речная галька. Максимальный размер ее 4—5 см. Предварительная просушка изделия перед лощением была необходима для упрочнения поверхности сосуда с тем, чтобы глина не размазывалась под дощилом. Лощение было трудоемким, но несложным процессом, и в нем участвовали все члены семьи гончара, в том числе дети. Для лощения сосудов всегда употреблялись дощила со сферической рабочей поверхностью, даже при вылащивании больших плоскостей. Вся залощенная поверхность сосудов покрыта узкими сферического сечения полосками, которые можно нанести только округлым дощилом. На сосудах, имеющих на поверхности резкие грани или крутые отверстия венчиков, лощение рядом с ними не наносилось.

По характеру лощения чернолощенные сосуды можно разделить на несколько групп. Наиболее ранние сосуды залощены хорошо, по всей наружной поверхности, включая и дно. Внутренняя поверхность сосудов открытого типа также вылащивалась.

На более поздних сосудах XVII в. лощение менее тщательное: залощена обычно верхняя часть, низ и дно оставались без лощения. На сосудах XVIII в. лощение было неряшливым, с массой огрехов. В это время лощением на сосуды наносился орнамент в виде косой сетки, волн, штриховки, беспорядочно расположенных петель. В это же время изготавливались небольшие серии чернолощенных сосудов с лощением высокого качества, но дно у них никогда не залощивалось с наружной стороны. Эти сосуды формованы на ножном круге. После лощения сосуды окончательно просушивались и далее шли на обжиг.

Обжиг чернолощенных сосудов отличался от обжига всех остальных групп керамики. Именно в нем «секрет» черной окраски сосудов. Производство современной чернолощенной керамики позволяет в деталях восстановить все особенности этого процесса в то время. Сосуды и изделия обжигались в горнах того же типа, что употреблялись в Москве для обжига красноглиняной, краснолощенной и ангобированной керамики. После загрузки посуды в горнах разводился огонь, сосуды окончательно просушивались и разогривались. Начало процесса обжига обычно затягивалось, для того чтобы возможно позднее удалить влагу из изделий. Затем сосуды раскалялись до температуры 800—900°, в топку горна подбрасывались дрова, и выходное и топочное отверстия плотно закладывались, а иногда промазывались глиной. В последней партии дров, которая закладывалась перед «запечатыванием» горна, обычно преобладали хвойные породы дерева. Время от времени в замазанных отверстиях пробивались небольшие отдушины, чтобы горн не затух. «Благодаря этому не получается полного сгорания топлива, посуда пропитывается смесью дымом и приобретает темно-серый, черноватый цвет. Черепок в изломе также темно-серый»<sup>6</sup>.

Одновременно с горением топлива происходит процесс возгонки летучих и смолистых компонентов, содержащихся в нем. Иногда гончары не употребляли смолистые дрова в заключительной стадии обжига. Тогда окраска сосудов была значительно светлее. При наличии смолистых дров опытный гончар мог получить посуду интенсивно-черного цвета. У кустарей-гончаров недавнего прошлого посуда, полученная при таком обжиге, называлась «синюшкой», а сам процесс обжига — «синением» или «морением».

Процесс обжига чернолощенных сосудов хорошо известен современным керамистам и называется «обжигом в восстановительной среде» или «восстановительным обжигом». Установлено, что одновременно с возгонкой в «запечатанных» горнах происходил и ряд химических процессов, связанных с недостаточностью кислорода в горне. В результате горения получался не углекислый газ — продукт полного сгорания, а окись углерода, угарный газ, активно воздействующий на окись железа, которая есть в любой красножгущей глине. Под воздействием угарного газа окись железа

<sup>6</sup> М. В. Воеводский, 1930, стр. 57.

в глине превращается в закись железа черного или серого цвета. Наличие ее способствует отложению при восстановительном процессе на поверхности сосудов чистого углерода в виде графита. Процесс возгонки играл решающую роль в окрашивании сосудов, и максимальная интенсивность черной окраски сосудов получалась в результате тщательного продувания режима обжига, в результате умелой подборки сортов топлива. Наиболее темные из чернотелых сосудов обычно бывают или ангоброванными, или белоглянными; в ангобе первых и тесте вторых не содержалось окиси железа.

Окраска чернотелых сосудов, а также прочность зависела не столько от температуры в горне, сколько от длительности самого процесса обжига. При высоких температурах и длительном обжиге получался красноватый в изломе черенок сосуда и темная окраска сосуда, при низких температурах — сероватый черенок и светлоокрашенный сосуд. Прочность чернотелой посуды раннего времени большая по сравнению с более поздней.

Чернотелая керамика хорошо известна в городах Среднего Поволжья XIII—XIV вв. Ряд чернотелых сосудов московского производства по форме близок к приволжской чернотелой керамике и имеет несомненно восточное происхождение (кумганы, флаги и др.).

Пока трудно сказать, в каком из древнерусских городов чернотелая керамика получила первоначальное распространение. Можно только утверждать, что в XVI в. она бытует во многих городах Московского государства, и сосуды и изделия, выполненные в этой технике, имеют большое сходство с чернотелыми сосудами московского производства. В XVI—XVII вв. московское производство чернотелой керамики оказало существенное влияние на керамические производства в других городах. Правда, в ряде городов вместе с тем бытовали чернотелые сосуды форм, неизвестных в Москве.

Ассортимент изделий и сосудов, выполненных в чернотелой технике, необычайно разнообразен. По числу типов и разновидностей чернотелая керамика стоит на первом месте. Московская чернотелая керамика представлена: кувшинами, кумганами, кубышками, флагами, мисками со сферическими стенками, настольными с коническим туловом и трубчатой ручкой, скорородками, тазами с туловом в виде усеченного конуса небольшой высоты, тазами со сферическим туловом и отогнутым наружу горизонтальным венчиком, цветочными горшками, горшками обычного типа, горшками с трубчатыми сливами, умывальниками в виде баранов, умывальниками в виде горшков с трубчатыми сливами, бочонками и жбанами, кружками, «соловьями», светильниками в виде черпаков, сосудками погребального назначения, ковшиками с петлевидной ручкой, кувшалными трубками, крышками от сосудов, деталями от музыкальных инструментов, кубышкообразными сосудами, колокольчиками, присланидами.

В той же технике изготавливались различные строительные и архитектурные детали: несколько раз-

новидностей черепицы, облицовочные и половые плитки, водометы.

Встретились десятки обломков чернотелых сосудов, форма которых пока не устанавливается (табл. 14, 7, 8).

Чернотелая керамика была преимущественно керамикой столовой, имитирующей металлическую посуду зажиточных слоев москвичей, о чем свидетельствует ассортимент московских чернотелых сосудов. Употребление чернотелых сосудов для варки пищи было невозможным, потому что посуда после пребывания в огне печи терла свой черный цвет и превращалась в красноглиняную и красноглиняную ангоброванную лощеную.

Распространению чернотелой керамики способствовало и то, что в этой посуде медленнее, чем в обычной, скисали различные продукты, и в особенности молочные. Очевидно, пропитка стенок сосудов продуктами возгонки снижала их пористость. В тех местах, где сейчас изготавливается красноглиняная и чернотелая посуда, последняя предпочитается для хранения молочных продуктов.

Чернотелые кувшины были широко распространены в Москве. Они различаются по форме и технике обработки поверхности и сильно варьируют в размерах от миниатюрных высотой 4—5 см, которые можно считать игрушками, до больших, высотой 60—70 см и вместимостью в несколько десятков литров. Назначение кувшинов разнообразно, основное — для хранения и разлива жидкостей. В них подавались на стол вода, молоко, вино, квас. При исследовании старых московских колодезь XVI—XVII вв. в них находят чернотелые кувшины с отбитыми ручками, некоторые из них имеют берестяную оплетку — очевидно, ими доставали воду. Емкость кувшинов была величина определенной: документы XVI—XVII вв. говорят о «больших кувшинах», «двойных кувшинах», «кувшинах маленьких»<sup>7</sup>. Некоторые жидкости, такие, как вино и чернила, покупались кувшинами. Кувшины, так же как и чернотелые кубышки, в XVI—XVII вв. часто использовались в качестве сосудов, в которых зарывали денежные клады. Хорошее собрание датированных чернотелых кувшинов хранится в отделе нумизматики ГИМ<sup>8</sup>.

Наиболее ранним типом чернотелых кувшинов были кувшины-кружки с близким к цилиндру туловом и коротким широким горлом. По контуру дна срез, как и у ранних красноотелых кувшинов-кружек. По форме ранние чернотелые кувшины-кружки подобны красноотелым и ангоброванным кувшинам-кружкам. Ручки у них длинные, овальные в сечении. Целый кувшин-кружка, найденный при наблюдениях в Зарядье, небольшого размера, так же как и большинство ранних чернотелых сосудов. Емкость его около 200 г (табл. 8, 22). Поверхность сосуда залощена сплошь, как и дно с наружной стороны. Судя по интенсивно-черному цвету, по сплошному лощению поверхности, по красноватому тесту сосуда, он мо-

<sup>7</sup> И. Е. Забелин, 1909, т. II.

<sup>8</sup> Н. Д. Мец, 1949; 1952.



жет быть датирован концом XV в., т. е. временем, когда бытуют подобные краснолощенные и ангобированные кувшины-кружки. Обломки подобных кувшинов-кружек были найдены в 1954 г. в Зарядье в слоях середины — конца XV в.

Другую большую группу образуют чернолощенные кувшины со сферическим раздутым туловом и коротким плохо выраженным горлом со сливом (табл. 8, 23, 24; табл. 9, 1). Ручки короткие, овальные в сечении. Эти кувшины имеют сплошь залощенную наружную поверхность: верх — в вертикальном направлении, низ — в горизонтальном. Дно снаружи также залощено. Кувшины изготовлены на ручном круге, и на днищах некоторых из них встречается клеймо — крест в круге. Лощение на дно сосуда наносилось прямо на недавно отформованное клеймо, из-за чего последнее обычно плохо различимо. Кувшины этого типа все интенсивно-черного цвета и имеют хорошо прокаленные стенки. Сосуды этой группы, как правило, небольших размеров, высота наиболее крупных достигает 13—15 см, емкость — до 1,5—2 литров. Есть кувшинчики и меньших размеров, емкость около 200—250 г. Самые маленькие кувшины имеют высоту 6—7 см и емкость 50 г. На поверхности сосудов изредка встречаются один — три витка линейного орнамента. Лощение наносилось преимущественно на верхнюю часть тулова, дно не лощилось. Кувшины изготавливались из красножгущей глины и ангобировались до лощения, что выяснилось экспериментально при дополнительной прокатке. Чернолощенные кувшины второго типа являются результатом эволюции чернолощенных кувшинов раннего типа и сходны по форме с поздними разновидностями ангобированных и краснолощенных кувшинов начала XVI в. Более ранние кувшины второго типа имеют суженное тулово, более поздние — тулово шаровидного типа. Кувшины, входящие во вторую группу, известны хорошо по находкам в Зарядье и особенно на Яузской гончарной слободе, где они изготавливались. Один ранний чернолощенный кувшин этого типа был найден при строительстве Московского метрополитена. Судя по находкам кувшинов этого типа на Яузе в ямах у горнов вместе с краснолощенной керамикой поздних типов, их следует датировать первой половиной — серединой XVI в. Бракованные после обжига сосуды залегают чаще не вместе с поздними краснолощенными и красноглиняными сосудами, а в специально для них открытых ямах, что говорит о том, что производство чернолощенной керамики существовало как-то обособленно от производства остальных видов керамики на Яузе. Изготовлением чернолощенной керамики занимались специальные гончары — «сиюшники».

В третью группу входят кувшины с шаровидным туловом и сравнительно коротким хорошо выделенным горлом. Переход от тулова к горлу плавный. На горле кувшинов хорошо моделированный слив. Поверхность кувшинов тщательно залощена, они аспидно-черного цвета. При дополнительном обжиге выяснилось, что у них тоже красноглиняное тесто и под лощением слой анго-

бит из ям с керамическим браком, обнаруженных на территории Яузской гончарной слободы. Кувшины этого типа обычно имеют на тулове линейный орнамент, собранный в несколько зон, по 3—4 витка в зоне (табл. 9, 2—4). Сверху орнамент залощен. Известны кувшины как небольшие, высотой 9—10 см, так и большие, высотой 25—28 см. Изготавливались кувшины и еще больших размеров. Много фрагментов кувшинов найдено в культурном слое Зарядья. Разновидностью кувшинов этого типа является подобной формы чернолощенный сосуд с небольшим поддоном в нижней части. Кувшины этого типа представляют собой дальнейшее развитие ранних чернолощенных кувшинов и по находкам их в культурном слое города датируются XVI в. Интересен найденный в Москве на Спартанской улице клад уздельных и великокняжеских монет XV—XVI вв., зарытый в кувшине такого типа.

Чернолощенные кувшины четвертого типа самые распространенные. Они имеют тулово, близкое к шаровидному, хорошо выделенное горло с отложным краем и большим сливом. Ручки их овальные в сечении. По сравнению с более ранними кувшинами они светлее. Лощение наносилось преимущественно на верхнюю часть тулова, дно не лощилось. В верхней части тулова большая зона линейного орнамента, витки которого расположены так часто, что сосуд имеет вид рифленого (табл. 9, 5—9; 24, 3). Край горла прост и не усложнен дополнительными валиками. Целые образцы этих кувшинов происходят по преимуществу из старых московских колодезь XVII в., где они найдены вместе с красными изразцами начала XVII в., а также с полихромными и зелеными изразцами середины и второй половины этого столетия. Несколько чернолощенных кувшинов найдено в двух колодцах на Моховой<sup>9</sup>. Много их было и в колодцах, обнаруженных в Зарядье. Особенно интересным оказался один из колодезь при раскопках 1955 г., из которого извлечено более десятка чернолощенных кувшинов этого типа. Несколько обломков чернолощенных кувшинов с рифлением есть в составе коллекции, собранной на территории лагеря Лжедмитрия в с. Спас-Тушино (1609 г.). В одном из кувшинов этого типа, найденном в Москве в стене церкви Козьмы на улице Володарской, содержался клад с монетами Михаила Федоровича<sup>10</sup>. Кувшины этого типа датируются самым концом XVI в. — началом XVII в.

При просмотре серии целых сосудов этого типа удалось установить, что они по размерам делятся на четыре группы. Наиболее крупные кувшины имеют высоту 36—38 см, более мелкие — около 32 см. Кувшины средних размеров имеют высоту 20—22 см и небольшие кувшины — около 16 см. К этой группе принадлежит большой чернолощенный кувшин высотой 37,5 см, найденный в 1956 г. в древнем колоде в дворе дома № 5 по Каарменному переулку в Москве. На его горде отсыр-

<sup>9</sup> А. В. Арциковский, 1936.

<sup>10</sup> В. И. Качанова, 1954, стр. 110.

предметом, по-видимому, ножом, процарапана надпись: «Кувшин добра человека Григория Офонасева»<sup>11</sup>. Надпись палеографически датируется серединой XVII в. Чернолощенные кувшины четвертого типа не обнаружены в исследованных районах Яузской слободы. Точных сведений о месте производства их нет.

В пятую группу входят сосуды с небольшим шаровидным туловом и большим высоким горлом без слива (табл. 9, 10; 10, 2). Они появляются в конце XVII в. и бытуют в течение всего XVIII в., претерпевая в течение этого времени некоторые изменения в форме. Эти кувшины имеют орнаментацию, выработанную в XVII в., — сплошное рифление по верхней части тулова. Если наиболее ранние экземпляры кувшинов пятого типа еще имеют сплошное лощение в верхней части тулова, то для более поздних характерно частичное лощение или лощение в виде петьля, зигзагов, косой сетки, зон — признаки изделий XVIII в. Ранние кувшины этого типа (конец XVII в.) изготовлены на ручном круге, более поздние — на ножном круге и поэтому имеют небольшие поддонычки для удобства срезания их с круга нитью. Эти сосуды встречаются редко, и поэтому определенной закономерности в рамерах их не устанавливается.

Кроме них, изредка попадаются кувшины с небольшими сливами или с горловиной не в виде цилиндра, а кончающейся раструбом (табл. 10, 1, 4). Точное время бытования отдельных разновидностей их не устанавливается. Судя по стратиграфическим данным, кувшины этого типа в ранних их вариантах бытовали одновременно с поздними кувшинами четвертого типа, а позднее — с чернолощеными кувшинами шестого типа. Тулово кувшинов пятого типа не всегда покрывалось ангобом, и потому они имеют еще более светлую окраску по сравнению с ранними кувшинами.

Во второй половине XVIII в. в Москве и главным образом в Подмоскovie распространяются изготовленные в Гжели кувшины, представляющие собой разновидность кувшинов пятого типа, среди которых есть очень нарядные, тщательно сделанные и сплошь выглаженные, окрашенные в интенсивно-черный цвет. Для них характерны многочисленные наленные валики и разнообразная профилировка обрзов. Некоторые кувшины имеют вычурные формы. Эти сосуды бытуют и в середине XIX в.

Шестая серия чернолощенных кувшинов появляется в Москве в самом начале XVIII в. и получает особое распространение в послепетровское время. Это кувшины с острым ребром в средней части тулова (табл. 9, 11; 10, 6, 7). Они имеют вид двух усеченных конусов, соединенных большими основаниями. Горло прямое и всегда больше диаметра дна. Эти сосуды часто находятся при раскопках в городских слоях начала XVIII в. Нескольким кувшинов этого типа, по-видимому, являющихся производственным браком, найдены в г. Владимире. У них отсутствуют ручки. У кувшинов, сохранившихся полностью, ручки есть. Все

кувшины этого типа изготовлены на ножном круге. На горле их три-четыре небольших рельефных валика под обрезом, слива нет. Нижняя часть тулова не орнаментировалась и не лощилась; верхняя часть украшалась одной-двумя полосками линейного орнамента и лощением поверх них в виде серповидных зон. На горле часто вылачивалась одна-две волнистые линии. Реже оно вылачивалось целиком. Кувшины этого типа не имеют ангоба под лощением и окрашены в серый цвет. Два целых кувшина этого типа найдены в Зарядье. Среди кувшинов есть сосуды высотой до 40 см, но преобладают сосуды высотой 20—25 см при максимальном диаметре 15—20 см. Из-за своеобразной формы тулова емкость этих сосудов сравнительно небольшая и редко превышала (у сосудов средних размеров) 2 литра. Широко были распространены и кувшины меньших размеров, емкостью в 1 литр. Встречены сосудики еще меньших размеров, с ребром высотой 7—8 см, которые по-видимому, были игрушками. В отличие от больших они имеют слив. Обнаружены несколько кувшинов этого типа с монетными кладами самого начала XVIII в. Один кувшин с кладом монет Павла I.

Кувшины седьмого типа тоже поздние и по форме уязвляются с кувшинами шестого типа. Только условно они могут быть названы чернолощеными, так как лощения на них почти нет и скорее их можно включить в категорию моренных сосудов. Тесто их светло-серое. Кувшины имеют вид двух цилиндров, между которыми вставлен диск. Автору известны только два целых таких кувшина, найденных в Москве. Их высота около 20 см и емкость 1—1,5 литра. По отделке поверхности они сходны с кувшинами шестого типа. Лощения на них в верхней части тулова в виде серповидных зон, неярливое. Изредка вылачивалась волнистая полоска по середине горла кувшина. Слива сосуды этого типа не имеют, ручки их овальные в сечении. Кувшины изготовлены на ножном круге. По аналогиям с полированными поздними кувшинами той же формы они датируются серединой XVIII в.

Выше перечислены основные типы чернолощенных кувшинов, бытовавших в Москве с XV по XVIII в. Кувшины с первого по пятый тип представляют формы одного эволюционного ряда. Кувшины шестого и седьмого типов по форме не имеют аналогий в более раннем материале.

Во второй половине XVIII в. в Москве появляется много новых типов чернолощенных кувшинов, частью изготовленных на ручном, частью на ножном кругах. Они выработаны в Гжели, имеют аспидно-черный цвет и сплошь залощены. По качеству обработки поверхности они приближаются к ранним московским чернолощеным кувшинам, однако формы сосудов новые. Характерным признаком этих кувшинов является сильно раздутое в верхней части горло и вычурность формы тулова (табл. 10, 1, 3). Сосуды обычно украшены линейным штампованным орнаментом.

Чернолощенные кумганы — одна из наиболее изящных форм московских сосудов. Встречаются они реже, чем кувшины (табл. 10, 13—15). Эти кумганы по форме подражают металлическим кум-

<sup>11</sup> Ю. М. Золотов, 1959, стр. 284—286.

ганам, распространенным в Москве в XV—XVII вв. Они имеют вид кубшинов с округлым туловом и длинным носиком. В верхней части носик глиняной прорезной перемычкой прикреплен к краю горла. В перемычке одно или два круглых отверстия диаметром около 0,5 см. По верхнему краю перемычки выступ в виде зуба или клюва, придававший носуку кумгана сходство с головой птицы (табл. 10, 5, 8, 9, 11, 12), и потому эти сосуды в документах XVII в. иногда называются «воронцами», иногда «кумганами»<sup>12</sup>. Горловины ранних московских чернолощенных кумганов сравнительно высокие и широкие, плавно переходящие в тулово. В нижней части тулова имеется поддон, характерный для московских керамических кумганов и имитирующий поддон, обязательные у металлических кумганов. Ручки длинные, овальные в сечении. Тулово декорировалось одной-двумя бороздками линейного орнамента, идущими по верху или по середине. По характеру орнамента чернолощенные кумганы близки ранним чернолощенным кубшинам и изготовлялись на ручном круге очень тщательно. Они интенсивного черного цвета, всегда ангобированы; светлоокрашенных сосудов среди них нет. Поверхность тщательно залощена, в том числе и дно с наружной стороны. Чернолощенные кумганы сходны по форме тулова с ангобированными и ангобированными расписными кумганами. Чернолощенные кумганы в обломках в культурном слое Москвы конца XV—XVI в. встречаются часто. В Зарядье в 1953 г. целый кумганчик был найден в дренажном колоде XVI в. На Яузской гончарной слободе при раскопках ГИМ в шурфе был открыт завал бракованных сосудов этого типа; было собрано много обломков чернолощенных кумганов среднего размера. Наиболее ранние чернолощенные кумганы найдены в слое самого конца XV в. в 1955 г. в Зарядье. По размерам они сильно варьируют. Известны небольшие, высотой 11—12 см и емкостью около 0,5 литра, и кумганы средних размеров, высотой 25—28 см, вмещающие по 2—3 литра жидкости. При наблюдениях на Яузе в 1940 г. был найден обломок небольшого чернолощенного кумганчика высотой около 8 см. Это, по-видимому, игрушка. Если ранние московские чернолощенные кумганы конца XV—XVI в. известны хорошо, то чернолощенные кумганы начала XVII в. и в особенности середины этого столетия мы почти не знаем. Относящиеся к этому времени обломки кумганов плохо отличимы от обломков чернолощенных кубшинов. Не исключено, что массового производства чернолощенных кумганов в Москве в XVII в. вообще не было.

В конце XVII в. и в начале XVIII в. в Москве появляются чернолощенные кумганы с шаровидным туловом, узким горлом, в верхней части раздутым в виде цилиндрического или воронкообразного приемника. По форме они перекликаются с поливыми кумганами того же времени. С середины XVIII в. в Москве бытуют близкие к ним, но отличающиеся вычурностью форм чернолощенные гжельские кумганы и квасники, тулово и горло-

вина которых украшены штампованным орнаментом, наленными орнаментированными валиками; горловины всегда раздутые в верхней части. Они черного цвета и делались как на ручном, так и на ножном кругах. Качество изготовления хорошее.

Чернолощенные кубышки — один из распространенных в Москве и часто встречающихся в целом виде типов сосудов. Много кладов древнерусских монет зарыто в таких сосудах. Они имеют яйцевидное или шаровидное тулово, переходящее в узкое горлышко, заканчивающееся раструбом. Горло кубышки — самая хрупкая часть и потому у большинства сосудов отбито. Кубышки употреблялись для хранения, подачи на стол и разливки напитков.

Наиболее ранние чернолощенные кубышки имеют шаровидное или слегка вытянутое вверх тулово (табл. 11, 1, 3—5, 7, 8). По нему один-два витка линейного орнамента. Поверхность и дно залощены. Ранние сосуды сравнительно толстостенные, хотя и среди более поздних (но реже) попадаются подобные по толщине. Ранние кубышки все изготовлены на ручном круге и ангобированы под лощение. Чернолощенные кубышки этого типа были распространены в Москве в конце XV—XVI в. Найдено несколько кубышек этого типа с монетными клладами XV—XVI вв. Много чернолощенных бракованных кубышек XVI в. обнаружено на Яузской слободе в ямах с гончарным браком. Есть обломки ранних кубышек и в культурном слое города, где они начинают встречаться с конца XV в.

Чернолощенные кубышки XVII в. более разнообразны. Наряду с кубышками с шаровидным и даже иногда шаровидно-уплощенным туловом (табл. 11, 2, 10, 13—15, 18) появляются сосуды с туловом сильно вытянутым (табл. 11, 16, 17). Встречены и кубышки с шаровидным туловом и коротким горлом, сравнительно широким, края которого слегка отогнуты наружу (табл. 11, 6, 9). Эти три разновидности кубышек изготовлялись на ручном круге. Верхняя часть тулова в отличие от ранних кубышек покрыта рифлением, характерным для чернолощенных кубшинов XVII в. Поверхность тщательно залощена. На дно лощение не заходит. Сосуды, как правило, более тонкостенные, чем ранние кубышки, и цвет их серо-черный. В самом конце XVII и начале XVIII в. бытуют чернолощенные кубышки этого же типа, но с небольшим поддоном в нижней части (табл. 11, 11, 13, 19—21). Они изготовлялись на ножном круге. Бытуют и сосуды прежнего типа, но с серповидным орнаментом (табл. 11, 12). В середине XVIII в. чернолощенные кубышки почти не встречаются, что связано с массовым распространением стеклянных сосудов. Кубышки — одна из интересных в метрологическом отношении групп древнерусских сосудов. При многообразии форм нетрудно заметить несколько групп кубышек, имеющих кратные размеры и определенную емкость сосуда каждого размера. Наиболее крупные чернолощенные кубышки имеют высоту 22—23 см при емкости около 3 литров. Такие кубышки встречаются редко. Шире были распространены чернолощенные кубышки высотой 16—18 см и вместимостью около 1,5 литра. Кроме них, встречаются кубышки вдвое меньшей вместимости.

<sup>12</sup> И. Е. Забелин, 1909, т. II.

мости — 0,75 литра — и высотой около 12 см. Известна серия кубышек высотой около 10 см и емкостью около 350 г. Самые маленькие чернолощенные кубышки высотой около 8 см. Наряду с перечисленными встречаются кубышки, нестандартные по емкости, с отклонениями от указанных размеров. Чернолощенные кубышки, употреблявшиеся в качестве тары для монетных кладов, известны широко и за пределами Москвы.

Фляги чернолощенные. Наиболее распространенными были фляги с туловом в виде полого диска с узким и коротким горлышком, кончающимся раструбом (табл. 12, J). В нижней части фляги четыре небольшие ножки в виде выступов, на которые сосуд устанавливался на горизонтальную поверхность. Для ношения сосуд имел по бокам две ручки в виде конических налетов, в каждой из которых было по сквозному круглому отверстию. Поверхность фляг тщательно залощена и окрашена в различные оттенки черного цвета (от аспидно-черного до серого). Фляги изготовлялись на круге в виде двух мискообразных половинок, которые затем соединялись. Большая часть чернолощенных фляг имеет на двух сторонах спиральный орнамент, нанесенный на сосуд, когда он еще был на круге. Орнамент состоит из плотно уложенных витков, в результате чего поверхность фляги кажется рифленой. По этому орнаменту можно выделить в Москве чернолощенные фляги ранние и более поздние. Чернолощенные фляги XVI в. имеют орнамент в виде небольшой спирали в центре тулова и нескольких витков линейного орнамента, нанесенного на некотором расстоянии от центральной спирали. Чернолощенные фляги середины — конца XVII в. имеют на поверхности только одну центральную спираль, размещенную на всей боковой плоскости. К ранним флягам относится сосуд, найденный в Зарядье в 1941 г. Другая такая же фляга была найдена в Зарядье в 1950 г. при наблюдениях. Обе фляги сходны по размерам: диаметр диска 13,5—14 см и емкость около 0,5 литра. Чернолощенная фляга XVII в. найдена в Зарядье в 1953 г. Ее диаметр 18,5 см и емкость около 1 литра. Одна большая чернолощенная фляга того же времени была найдена в 1953 г. Ее диаметр около 30 см и емкость около 5,8 литра. Чернолощенные московские фляги этого типа напоминают восточные керамические фляги, выполненные в разной технике и бытовавшие с давних пор. В 1955 г. в Зарядье были найдены два обломка красноглиняных хорезмских фляг XIV в. с дисковидным туловом и штампованным орнаментом<sup>13</sup>.

Кроме фляг этого типа, в Москве изготовлялись в меньших количествах чернолощенные фляги с дисковидным туловом и кольцевыми ребрами по краю. Они орнаментированы так же, как чернолощенные фляги первого типа. В нижней части имеется поддон в виде прямоугольной в плане рамки, в которой с боков проделаны два сквозных отверстия. Ручки и горло у них такие же, что и у чернолощенных фляг первого типа. В Москве такие фляги

найлены только в обломках в слое конца XVI — начала XVII в. Диаметр тулова их около 18 см, емкость около 1 литра. Подобных размеров и формы чернолощенная фляга с кладом монет начала XVII в. найдена в окрестностях Можайска. В это время изготовлялись в Москве и поливные фляги той же формы. Обломки их найдены в одном слое с чернолощенными флягами этого типа. Чернолощенные фляги в Москве не имели большого распространения, ибо одновременно с ними бытовали стеклянные, металлические и поливные фляги.

Чернолощенные миски для еды со сферическими стенками встречаются обычно в виде обломков. Венчики мисок короткие, отогнутые наружу, верхний обрез их обычно горизонтальный (табл. 12, 3—5). Сосуды изготовлены на ручном круге и тщательно залощены снаружи и внутри. Орнамент бывает на боковых стенках снаружи — один или два линейных витка — и на дне миски с наружной стороны — несколько концентрических окружностей. Миски формовались из красножгущейся глины и ангобировались. Размер их устойчив: высота около 10 см при диаметре 24—27 см. Емкость сосудов около 1,5—2 литра. Толщина стенок достигает 8—9 мм. Более ранние миски имеют дно залощенное, более поздние — нелощенное. Миски неоднократно найдены в слоях XVI в. вместе с ангобированной керамикой. Наиболее ранние обломки чернолощенных мисок конца XV в. найдены в 1955 г. в Зарядье. Несколько обломков их встретилось на территории Яузской гончарной слободы, где они и изготовлялись. Две хорошей сохранности чернолощенные миски этого типа были найдены в толще горна первой половины XVI в.<sup>14</sup> Среди ангобированных московских сосудов XVI в. встретился обломок миски, совпадающей по форме с чернолощенными мисками. В XVII в. бытовали такие же миски, но с рифлением с наружной стороны (табл. 12, 8).

Есть мисочки и с прямыми стенками (табл. 14, 9), они ранние. По нижней части тулова у дна срез, это признак сосуда XV—XVI вв. Они тщательно залощены снаружи и изнутри. Дно тоже залощено.

Кастрюльки с ручками — широко распространенная разновидность московской керамики XVI—XVIII вв. В литературе они называются также мисками для варки пищи с ручками<sup>15</sup>. Они имеют вид мисок конической формы с отогнутым наружу краем, сходным с краем мисок со сферическим туловом. Горловина широкая. Ширина отогнутого края миски 1—1,5 см. Непременной принадлежностью их является ручка в виде полый расширяющейся к концу трубки, прикреплявшейся к венчику. Сосуды этого типа делятся на ранние — XVI — первая половина XVII в. — и поздние — конец XVII в. — начало XVIII в. Ранние кастрюльки имеют стенки толщиной 6—8 мм и тщательно залощенную поверхность снаружи и внутри. Они черного цвета, изготовлены из красножгущейся глины и покрыты ангобом. Снаружи на сере-

<sup>12</sup> А. Ф. Дубынин, 1959, стр. 40, 7, 8.

<sup>14</sup> Р. Л. Розенфельдт, 1959.

<sup>15</sup> М. Г. Рабинович, 1949, стр. 74.

дине высоты — один-два витка линейного орнамента. Дно с наружной стороны даже на ранних сосудах этого типа не ложилось, на нем подсыпка песка (табл. 12, 7, 9, 10, 12, 13, 17). Сосуды изготовлены на ручном круге. Трубчатые глиняные ручки ранних чернолощенных кастрюлек имеют диаметр около 3 см и длину 7—8 см. Сужение трубки в месте прикрепления ее к сосуду небольшое. Сверху на ручках ранних чернолощенных кастрюлек часто наносился орнамент в виде елочек, «галочек» или продольных полос (табл. 12, 2, 11, 15, 16, 18, 19). Интересна ручка с круглым клеймом с решетчатым рисунком. Орнамент в виде елочек на ручках чернолощенных кастрюлек известен не только в Москве. Чернолощенная ручка от кастрюльки найдена при раскопках в Новгороде в 1934 г.<sup>16</sup> Подобные ручки есть и из раскопок во Владимире<sup>17</sup>. Размеры ранних чернолощенных кастрюлек различны, высота от 8 до 15 см при диаметре 20—30 см. Пропорции у сосудов разных размеров одинаковы. Ранние чернолощенные кастрюльки в виде обломков найдены во множестве при раскопках в Зарядье и в Кремле.

Поздние чернолощенные кастрюльки конической формы с ручками конца XVII—XVIII в., как правило, отличаются сравнительно небольшими размерами: высота их 8—10 см при диаметре 10—25 см. Они имеют более стройные пропорции. Сосуды хорошо датированы множеством сопутствующих находок позднего времени. Более ранние из них еще ангобированы, поздние изготовлены из красножгущей глины без ангоба. Тщательно залощена только внутренняя поверхность, снаружи лощение неряшливое или отсутствует. Встречаются кастрюльки, на стенках которых с наружной стороны вылощены петлевидные узоры или косая сетка. В это время почти не встречаются чернолощенные кастрюльки, украшенные линейным орнаментом (табл. 12, 6, 10, 14, 20; 13, 1, 3). Поздние чернолощенные кастрюльки сделаны на ножном круге. Кастрюльки начала XVIII в. тонкостенные, прочность их невысокая. Ручки поздних чернолощенных кастрюлек короткие, не более 4—5 см, и резко суживаются в месте прикрепления, напоминая полый конус, прикрепленный вершиной к обрзу венчика сосуда. Орнамент на них отсутствует (табл. 12, 21). Лощение неряшливое, с огрехами, и только по верху ручки. Есть и просто мореные ручки от поздних кастрюлек. Кастрюльки, как и чернолощенные миски со сферическим туловом, — столовая посуда. Об этом свидетельствует сравнительно небольшой объем сосудов и характер обреза края, сходный с обрезами мисок для еды со сферическими стенками.

Сходны по виду с чернолощенными кастрюльками мореные мисочки с туловом такой же конической формы и горизонтально поставленной стержнеобразной ручкой. Размеры небольшие: высота 6—8 см и длина ручки 2—3 см. Мисочки светло-серого цвета, без ангоба и изготовлены на ножном круге. Край прямой. Ручки плоские, к концу слегка рас-

ширенные. Мисочки датируются XVIII в. — в виде обломков и целых экземпляров встречается в верхних горизонтах московского слоя. Это один из позднейших вариантов чернолощенных кастрюлек с ручками.

Есть еще одна разновидность сосудов, близких к вышеописанным. Это небольшие светло-серые миски с коническим туловом, но без ручек. Край их прямой. Высота сосудов 4—6 см, диаметр дна 2—2,5 см. Они датируются XVIII в. В культурном слое этого времени в Москве их много, они часто встречаются в целом виде. Изготовлены они на ножном круге. Назначение сосудов без ручек пока не совсем ясно. В верхнем горизонте Зарядья была найдена яма, сплошь заполненная мореными сосудами подобной формы. Все они были разбиты. Сосуды этой формы, выполненных в чернолощевой технике, нет. Назначение их неизвестно, может быть, это плошки для алюминаций.

Чернолощенные сковородки встречаются в горизонтах XVI — начала XVIII в. Они формовались только на ручном круге, так как большую площадь дна сковородки трудно было срезать с ножного круга. Чернолощенные сковородки имеют вид усеченного конуса малой высоты: найденные в Москве сковородки высотой 6—8 см и диаметром от 27 до 50 см. Край прямой и по обрезу слегка утолщен. Профилировка края у большинства московских сковородок одинаковая. Ранние и поздние сковородки по форме не различаются. Их можно разделить только по цвету и характеру лощения.

Более ранние ангобированы под лощение, они интенсивного черного цвета; дно с внутренней стороны и стенки с обеих сторон тщательно залощены. Дно залащивалось всегда в одном направлении, стенки — в горизонтальном направлении. Лощения на дне с наружной стороны нет. Поздние сковородки светлее. Дно их изнутри тщательно залощено (табл. 24, 11). На боковых стенках изнутри лощение косое или в виде сетки. С наружной стороны они или не лощились совсем, или лощение неряшливое, с огрехами. Как ранние, так и поздние сковородки имели слив в виде небольшого слегка оттянутого и специально перекошенного носика. Наличие носика у сковородок говорит о том, что в них разогревались различные жидкие продукты, может быть, и молочные. Сковородки употреблялись также для выпечки хлеба. Она велась при температуре около 200° и не разрушала сосуд, изготовленный в чернолощевой технике. Две целые сковородки середины XVII в. найдены в Москве в Зарядье в 1955 г. Их диаметр около 33 см при высоте около 6 см. Сковорода конца XVII в. диаметром 32 см, высотой 7—8 см была найдена в 1957 г. На ее стенке изнутри вылощен орнамент в виде косой сетки, а снаружи — неряшливое горизонтальное лощение. Сковородки встретились при раскопках на Яузе, при проходке трассы Московского метрополитена и при наблюдениях за строительными работами. Чернолощенные сковородки находят и в других древнерусских городах — Суздале, Владимире, Ярославле, Можайске.

<sup>16</sup> А. В. Арциховский, 1949.

<sup>17</sup> Н. Н. Воронин, 1949, стр. 234.

Кроме этих стандартного вида сковородок, в Москве нередко встречаются сковородки, изготовленные, очевидно, на заказ. Так, при раскопках на Яузе найдены сковорода с валиком по краю, украшенным заплатами, и сковорода с рельефным валиком с наружной стороны.

Чернолощенные лохани с коническими стенками встречаются крайне редко. Такой сосуд в раздаленном виде найден на Яузе в комплексе гончарной мастерской<sup>18</sup>. Эта лохань имела вид невысокого усеченного конуса. На боковых поверхностях с наружной стороны укреплены четыре глиняных обруча, равномерно распределенные по высоте сосуда. У лохани две вертикально поставленные пластинчатые ручки с орнаментом в виде елочки. Диаметр лохани около 40 см при высоте 18 см. Сосуд сплошь залощен как снаружи, так и изнутри; он черного цвета и, очевидно, ангобирован под лощение. Изготовлен на ручном круге. По технике исполнения, цвету и лощению сосуд датируется XVI в.

Близки по форме к чернолощенной лохани и большие моренные лохани с прямыми слегка разложистыми стенками, у одних край простой, у других утолщен. Они светло-серого цвета. С наружной стороны стенок в верхней части один или два рельефных обруча, на которые наложены глиняные кольца, имитирующие металлические. Один сосуд такого типа имеет высоту 21 см при диаметре 40 см. Несколько лоханей найдено при строительстве метро. Они встречаются и в Зарядье в горизонтале XVIII в. Сосуды сделаны на ножном круге.

Чернолощенные тазы — сосуды большого размера. Можно выделить две их основные разновидности. Тазы первого типа имеют сходство с современными. У них сферическое тулово и широкий отогнутый наружу венчик, к краю утолщенный. Несколько обломков тазов этого типа найдено при строительстве метро и при работах Московской археологической экспедиции в Зарядье. Сосуды были диаметром от 30 до 40 см. Высота одного из них около 15 см. Чернолощенные тазы со сферическими стенками иногда украшались снаружи по верху венчика налепным валиком или полосками линейного орнамента. Все известные тазы этого типа, судя по характеру лощения, поздние, не ранее конца XVII в. Точную дату их установить не удается, потому что большинство их датированы стратиграфически. Тазы окрашены в светло-серый цвет, внутренняя поверхность хорошо залощена, наружная поверхность нелощенная или на ней неряшливое лощение. Сосуды изготовлены без ангоба. Чернолощенные тазы другого типа имеют вид сравнительно низких разложистых мисок очень большого диаметра — до 50 см. Дно у них сравнительно с диаметром небольшое. Сосуды сделаны на ножном круге, лощение только изнутри.

Цветочные горшки хорошо известны. По форме они подобны современным, имеющим вид усеченного конуса с большим основанием сверху. Они обычно без орнамента. Лощение на них неряшливое и только с наружной стороны. Чернолощенные цветочные горшки все сравнительно позднего вре-

мени, светло-серого цвета. Изготавливались они из глины, без ангоба. В дне сосудов круглое отверстие для стока воды диаметром в 0,8—1 см. Иногда отверстия в виде щелей делались в нижней части боковых стенок. В Зарядье найдено более полутора десятка целых и раздаленных мореных цветочных горшков того же типа, что и более ранние подлощенные цветочные горшки. Они двух размеров: один высотой 19 см и диаметром по верху 21 см, а другие высотой 21 см и диаметром 24 см. Один из них имеет колоколовидное тулово на небольшом кольцевом поддоне. Горшки по сопутствующим вещам датируются вередной XVIII в.<sup>19</sup>

Рукомойники в виде животных — своеобразная разновидность московской керамики XV—XVI вв. Они найдены в Зарядье и на территории Яузской слободы. Тулово чернолощенных рукомойников, или умывальников, имеет вид горизонтально положенного цилиндра с округлыми концами и перетяжкой в средней части (табл. 13, 7). На более многочисленны рукомойники со сливом в виде головы животного, прикрепленной к одному концу сосуда. Обычно это голова барана с загнутыми рогами, реже голова лошади с острыми ушами. Сверху у другого конца тулова умывальника была горловина, через которую он наполнялся водой. Снизу четыре ножки в виде конических выступов. Умывальник подвешивался на веревке за петлевидную ручку, находящуюся на середине тулова. Отверстие в носике круглое, диаметром около 1 см, слегка расширенное к концу. Реже встречаются умывальники с корпусом такого же типа, но не с одним, а с двумя сливами, расположенными на двух концах сосуда и оформленными в виде голов баранов и лошадок. Горловина у них посередине, по бокам ее две петлевидные ручки, за которые умывальник подвешивался. В нижней части корпуса — четыре ножки. Эти умывальники — одна из ранних разновидностей чернолощенной керамики. Сделаны они тщательно, лощение сплошное, цвет всегда аспидно-черный, они толстостенные, орнамента нет. Умывальники изготовлены на ручном круге, на котором сначала изготавливался горшкообразный корпус, к нему приделывались горловина, сливы, ручки, ножки. Все чернолощенные умывальники в виде животных изготавливались из красножгущейся глины и ангобировались. Размеры их различны, но обычно длина около 22—23 см при диаметре тулова около 8 см. В Зарядье в 1949 г. найден чернолощенный умывальник длиной около 20 см при диаметре тулова около 6 см. Емкость его стандартная — около 2 литров. Все чернолощенные умывальники в виде животных ранние и по находжению в слое и технике изготовления должны быть датированы XVI в. Обломки их есть и в горизонтале конца XV в. В слоях XVII в. в Москве умывальники этого типа не встречены. Много обломков бракованных чернолощенных умывальников обнаружено на Яузской слободе рядом с горнами, в которых они обжигались. За пределами Москвы такие умывальники встречаются редко.

<sup>18</sup> М. Г. Рабинович, 1949, рис. 9, 2.

<sup>19</sup> Найдены в лодке вместе с расписными изразцами середины XVIII в. Раскоп V, 1957 г.

Кроме рукомоишников-животных, изготавливались рукомоишки в виде горшков с трубчатыми сливами, оформленными в виде головы животного. Эти умывальники в XVII в. сменяли рукомоишки в виде животных. Они бытовали в XVIII в. в Москве (табл. 13, 8, 11, 12), а за пределами ее и позже. Тулово их — горшок шаровидной формы с горловиной в виде невысокого цилиндра или раструба. От верхней части тулова отходит слив с внутренним каналом в 1—2 см в виде головы животного (лошадь) с острыми торчащими ушами. Для предотвращения разбрызгивания воды трубка слива к концу слегка расширена. Ранние образцы чернолощенных умывальников с горшкообразным туловом имеют сплошное лощение по всему тулову, а по верху его и рифление. На умывальниках поздних (XVIII в.) лощение разрежено, узорное, в виде петель, косой сетки, полос и нанесено лишь на верхнюю часть тулова. Для подвешивания эти умывальники в верхней части тулова имели две петлеобразные ручки-налепы. Все чернолощенные умывальники этого типа сравнительно светло окрашены. Высота их около 15 см при максимальном диаметре 16—17 см, емкость, около 2 литров. Ранние экземпляры чернолощенных умывальников в виде горшков изготовлены на ручном круге, поздние умывальники XVIII в. сделаны на ножном круге и имеют поддон. Чернолощенные умывальники XVII в. этого типа покрыты ангобом до лощения, поздние — без ангоба. Известен умывальник с горшкообразным туловом и двумя сливами, тоже в виде стилизованных головок лошадок. Сосуд изготовлен на ножном круге и имеет небольшой поддон. У него на тулове ниже зоны рифления была полоса отпечатков кольчатого штампа. Этот сосуд найден в слое первой половины XVIII в.

Чернолощенные светильники — небольшие сосуды с острым или округлым дном и маленькой, отходящей в сторону стержневидной ручкой. Конец ее уплощен, и в нем обязательно небольшое сквозное отверстие. Сосуды имеют вид небольших остродонных черпаков. Форма их, несмотря на большое число разновидностей, характерна и устойчива, что говорит не только о широком распространении их, но и об определенном назначении. Среди нескольких десятков найденных сосудов этого типа выделяется наиболее ранний вариант. Это сосудики в виде перевернутого шлема с прикрепленной на середине высоты тулова характерной массивной ручкой. Отверстие в ручке небольшое, но крупнее, чем в ручках более поздних светильников. Лощение сплошное с двух сторон. Край ранних сосудов прямой, горловина не выделена (табл. 13, 17, 18, 22, 23). Четыре таких сосудика найдены в Зарядье. Один из них обнаружен на старом кладбище Знаменского монастыря в заполнении могилы, перекрытой плитой первой половины XVI в. Второй и третий сосудики найдены в Зарядье в слое с начала XVII в. Дата сосудов — середина XVI в. Характерно отсутствие на сосудах этого типа орнамента.

Более позднюю группу чернолощенных светильников составляют сосудики в виде ковшиков, но с дном в виде уплощенного конуса, с днами сфе-

рических очертаний, а у наиболее поздних экземпляров — даже с почти плоским дном. Для сосудов этого типа характерно ребро в нижней части тулова при переходе ко дну (табл. 13, 14, 19—21, 24, 25, 27; 24, 4). Ручки у этих сосудов более вытянутые и, как правило, круглые в сечении. В конце их круглое отверстие диаметром в 3—4 мм. На большинстве сосудов в верхней части линейный орнамент. Лощение неаккуратное, залощена обычно только верхняя, видимая часть. У поздних экземпляров на тулове часто выщипывались серповидный узор, характерный для чернолощенных сосудов XVIII в. и имеющийся на кубницах и кубышках этого времени (табл. 13, 26). Часто у поздних чернолощенных светильников выделен небольшой отогнутый венчик. По сравнению с более ранними сосудиками XVI в. светильники более тонкостенные и окрашены в более светлые тона. Один позднего вида светильник с утраченной ручкой найден в Зарядье в 1949 г. Другой был найден в 1950 г. тоже в Зарядье при наблюдениях. В 1940 г. при наблюдениях на Яузе встречены два поздних чернолощенных светильника. В 1950 г. в Зарядье найден сосудик с железным гвоздем, сохранившимся в отверстии ручки. Много светильников обнаружено в Зарядье с 1953 по 1957 г., два из них — в колоде XVII в. Один сосудик и несколько обломков поздних светильников найдены в заполнении подката придела св. Мины церкви св. Анны в Китай-городе при реставрационных работах в слое начала XVIII в. Позднего типа чернолощенный светильник хорошей сохранности найден на кладбище Симонова монастыря.

Чернолощенные светильники раннего времени были высотой от 3 до 4 см при диаметре 3—5 см. Сосудики XVII в. имели высоту 4,5—5 см при диаметре 5,5—6 см. Ранние светильники открытые, более поздние закрытые.

М. В. Воеводский, выдвинувший сосудики этого типа, лишь предположительно отнес их к светильникам<sup>20</sup>. По нашему мнению, сосудики эти действительно были светильниками и прикреплялись к какой-то деревянной основе гвоздем, пропущенным в отверстие ручки. Небольшой объем светильников и стандартные размеры, по-видимому, говорят о специальном их назначении. Не исключено, что они были лампадами, укрепляемыми перед иконами. Форма дна сосудов удобна для сбора остатков масла и наиболее полного его использования. Сосуды с оббитыми ручками считались испорченными и выбрасывались, потому и найдено много таких светильников. У одного чернолощенного светильника была утрачена ручка (табл. 13, 17), но под краем были сделаны два небольших отверстия, при помощи которых сосудик прикреплялся к держaku.

Чернолощенные горшки находятся в Москве в слоях XVI—XVIII вв. Этот вид чернолощенной посуды не является основным в группе, и обломки ее в Москве встречается реже обломков чернолощенных кубниц, кумганов, мисок для еды, кубышек и кастрюль с ручками.

<sup>20</sup> М. В. Воеводский, 1936, стр. 170.

Ранние чернолощенные горшки, как правило, были небольшие, высотой в 6—10 см. Тулово их укороченных пропорций, ширина больше высоты, короткий, довольно толстый нерасчлененный и слегка отогнутый наружу венчик (табл. 13, 2, 4, 5). Орнамента обычно нет, лощение сплошное с наружной стороны, нередко залощено и дно. Сосуды изготовлены на ручном круге, на некоторых днищах есть клеймо — крест в круге. Серия обломков и несколько целых экземпляров получены при раскопках на Яузской слободе в 1947 г. Несколько таких горшков найдено нами там же в 1954 г. в яме с керамическим браком. Много обломков ранних горшочков собрано в Зарядье в слоях XVI в. Чернолощенные горшки употреблялись в обиходе, в них подавалась на стол еда или приправа (соль, масло). Чернолощенных горшков много типа в Москве в XVI в. нет. В XVII в. в Москве бытует несколько типов чернолощенных горшков, из которых наиболее распространены сосуды с коническим туловом, максимально широкие в верхней трети высоты. Венчик средней высоты, шейка хорошо выделена. Горшки этого типа известны лишь по фрагментам (табл. 13, 6, а—е, е). Диаметр горла их 25—30 см при высоте в 16—17 см. Сосуды этого типа, по-видимому, могли быть использованы для переработки и хранения молочных продуктов. В верхней части тулова почти всегда частый линейный орнамент, напоминающий рифление. Цвет сосудов серо-черный, лощение тщательное, особенно в верхней части тулова. Сосуды тонкостенные. Как и более ранние чернолощенные горшки, они изготовлены на ручном круге из красножгущейся глины и ангобированы под лощение. Кроме них, в то же время, т. е. в XVII в., а преимущественно во второй его половине, были чернолощенные горшки совсем низких пропорций с разложистыми стенками и тонким фигурно выгнутым венчиком. Они больше похожи на высокие миски, чем на горшки (табл. 13, 6, г, д). Диаметр их обычно 25—27 см. Максимальный диаметр сосуда — по обрезу венчика. По технике изготовления они сходны с вышеохарактеризованными, но рифление на них редко и поверхность залощена неряшливо; иногда встречается фигурное лощение в виде полос, косой сетки, петель. Часть сосудов с таким лощением можно датировать не только XVII в., но и первой половиной XVIII в. Чернолощенные горшки третьего типа найдены в разных районах Москвы при раскопках и наблюдениях.

Чернолощенные московские горшки XVII в. четвертого типа средних размеров, с туловом, близким к шаровидному, и с венчиком, наклоненным внутрь. Шейки почти не выделены. Максимальный диаметр (15—20 см) на середине высоты сосуда. Есть горшки с небольшими поддонами. По форме сосуды напоминают металлические братины XVII в. По характеру разреженного лощения, иногда в косую клетку, а также по шаровидному орнаменту, вылощенному на некоторых сосудах, они могут быть датированы не только второй половиной XVII в., но и началом XVIII в. Сосуды эти тонкостенные и светлой окраски. По-видимому, в них на стол подавались напитки и жидкие про-

дукты. Кроме этих четырех типов чернолощенных горшков, в Москве в XVII в. и первой половине XVIII в. бывали горшки с туловом конической формы и большим плавным отогнутым наружу венчиком. Диаметр и высота их 20—24 см. Это устойчивая форма сосудов, существовавшая, вероятно, в течение длительного времени (разные периоды XVII в.). Одни из них тщательно залощенные, с густым линейным орнаментом в верхней части, другие — более поодние, с неряшливым лощением конца XVII — начала XVIII в. Кроме перечисленных типов чернолощенных горшков, есть и другие: с прямым венчиком и петлевыми ручками в верхней части тулова; с наленными первыми валиками по горловине; украшенные штампованным орнаментом; горшки на поддонах различных видов. Большая часть их изготовлена на ножном круге.

Разновидностью чернолощенных горшков являются горшки с трубчатыми слайвами. Они представлены сравнительно хорошо в слое конца XVII — начала XVIII в. У них конусовидное тулово с максимальным диаметром в верхней трети и сравнительно небольшой отогнутый венчик. Большемерные горшки этого типа имеют высокую шейку. Это сосуды вытянутых пропорций с высотой больше максимального диаметра. Горшки имели слайв в виде раструба, отходящего от верхней части тулова. Наиболее ранние экземпляры изготовлены на ручном круге, хорошо залощены и имеют рифление в верхней части тулова, т. е. все признаки московских чернолощенных сосудов середины XVII в.

От этих горшков сильно отличаются поздние горшки с трубчатыми слайвами. У них конической формы тулово и средней высоты отогнутый наружу венчик, диаметр 15—20 см, высота от 10 до 15 см. Сосуды разложистые, невысоких пропорций. В верхней части тулова трубчатый слайв диаметром около 1 см. Все горшки изготовлены на ножном круге из красножгущейся глины без ангоба. Лощение почти нет, некоторые сосуды мореные. Много обломков горшков этого типа найдено в подклете придела св. Мины церкви св. Анны в Китай-городе, где они датируются серединой XVIII в.

Бочонки — редкая разновидность чернолощенной керамики. Нам известен только один, найденный в Зарядье. Судя по нему, чернолощенные были небольших размеров: высотой около 20—22 см при максимальном диаметре 12—14 см. В центральной части бочонка расширен, отверстие — у края в торцовой стороне. Лощение хорошее. Это ранний образец чернолощенных сосудов, цвет поверхности черной, орнамента нет.

Чернолощенные и мореные курительные трубки характерны для верхних горизонтов московского культурного слоя (табл. 14, 16—18). Они имели цилиндрической формы чашечку с коротким раструбом. Трубки изготавливались в двусоставных формах, на стенках которых был вырезан орнамент. Одна из трубок имеет чашечку в виде человеческой головы. Максимальная длина таких трубок около 3,5 см. Трубки эти светло-серого цвета и поверх орнамента иногда подлощены (лощилось поле меж-



ду орнаментальными полосками). Встречены курительные трубки и без лощения, а только моренные. По характеру лощения, цвету поверхности и сходству этих трубок с красноглиняными они могут быть датированы XVIII в.

Чернолощенные колокольчики встречаются в нескольких экземплярах (табл. 14, 11). Целый колокольчик имеет высоту 14 см и максимальный диаметр 14 см. Он тщательно залощен снаружи. Язычок колокольчика утрачен. По-видимому, это игрушка.

Разновидностью чернолощенной керамики являются игрушки «соловьи» в виде кубышек с отходящей от верхней части тулова трубкой-свистком. «Соловьи» изготовлялись, как и кубышки, на круге, затем к ним приделывался свисток. Среди них выделяются ранние и поздние экземпляры. «Соловьи» XVI в. хорошо вылощены, и на тулове их одна-две полоски линейного орнамента. Они черного цвета, изготовлены на ручном круге (табл. 13, 9). «Соловьи» XVII в. более тонкостенные, часто с рифлением по верхней части тулова, светлее окрашены. Лощение хорошее, но преимущественно по верхней части тулова. Они также сделаны на ручном круге (табл. 13, 10). Чернолощенные «соловьи» начала XVIII в. залощены плохо, лощение узорами, часто встречается серповидный узор, вылощенный поверх рифления (табл. 13, 13, 15, 16). Они изготовлялись на ножном круге и имеют небольшой поддон. Чернолощенный «соловей», найденный с кладом монет времени Петра I, хранится в ГИМ. Сосуд изготовлен на ножном круге.

Чернолощенные кружки относятся к позднему времени. Они имеют вид высокого усеченного конуса с большим основанием наверху, с высоким поддоном и небольшой круглой в сечении ручкой. Высота сосудов 8—12 см при диаметре по горловине 5—8 см. Кружки изготовлены на ножном круге и окрашены в серый цвет. По форме они аналогичны белоглиняным и белолощеным кружкам XVIII в. и датируются тем же временем. Лощение на кружках только с наружной стороны, неряшливое, петлевидное. Часть кружек мореная.

Чернолощенный сосудик для масла, оставшегося от соборования умрающего, найден в Зарядье<sup>21</sup>. Он имеет вид усеченного конуса небольшой высоты с большим основанием наверху и с кольцевым поддоном. Лощение хорошее с обеих сторон. Высота сосуда 6 см, максимальный диаметр по краю 8 см (табл. 14, 1). По форме он подобен большой серии поливных сосудиков того же назначения, датированных XV—XVI вв. Возможно, он относится к тому же времени.

Крышки от чернолощенных сосудов найдены преимущественно в обломках. Большая часть их от горшков позднего времени. Они большого размера — диаметр 20—22 см, в виде невысокого конуса с валиком по краю и с петлевидной ручкой в центре. Некоторые крышки украшены линейным орнаментом. Лощение хорошее и только с наружной стороны. Крышки формованы на круге (табл. 14, 3, 6).

Чернолощенные крышки другого типа все небольшие, в виде конуса средней высоты. Диаметр их 10—12 см. Ручкой для них служила шишечка, приделанная к вершине. Некоторые крышки этого типа (табл. 14, 4, 5) по краю имеют «воротничок», который опускался внутрь сосуда, и на нем два «зуба», препятствующие спаданию крышки с сосуда при его наклоне. Изделия с наружной стороны украшены рифлением. Это крышки от чернолощенных кувганов XVII в.

K XVI в. относится чернолощенный черпачок с петлевидной ручкой, по-видимому, светлячок (табл. 14, 2).

В чернолощенной технике делали флейты. Обломки их часто встречаются при раскопках в слоях XVII в. (табл. 14, 12—14).

Техника лощения и морения широко применялась и при изготовлении из глины различных строительных деталей, таких, как черепица, половые и облицовочные плитки, желоба и водометы. Изделия эти из-за цвета поверхности в документах XVII в. называются «аспидными». Они изготовлялись большими партиями. Если поливная черепица из-за сравнительной дороговизны применялась для покрытия только монументальных сооружений, то черепица чернолощенная как более дешевая шла и на крыши деревянных домов. Широкое распространение чернолощенной черепицы для покрытий объясняется и ее долговечностью, и устойчивостью к огню. Административные органы того времени проявляли заботу о распространении этого типа огнестойкого покрытия, так же как и об увеличении в Москве кирпичных и каменных построек (организация Приказа каменных дел и мероприятия по стандартизации размеров строительных материалов, клейменню кирпича, предпочтительные тарифы). В Москве была широко распространена досковидная черепица. Насчитывается несколько типов ее, различающихся преимущественно формой нижнего конца.

Досковидная черепица «оборыв хвост» имеет вид доски с нижним концом наподобие одинарного зуба, образованного округлыми вырезками. Ширина доски 14—16 см, длина 30—32 см, толщина 1,5—2 см (табл. 14, 21, 22, 28, 29); ширина зуба черепицы 2—3 см при длине 8—9 см. В верхней части доски черепицы по середине ее — отверстие диаметром 7—8 мм для гвоздя, которым черепица удерживалась на своде, каменной кладке или деревянной обрешетке крыши. Черепица изготовлялась в ящичной форме, по извлечению из формы с одного, узкого края ее делался вырез железным ножом. После просушки черепица смачивалась с одной стороны и лощилась. Обжиг черепицы проводился так же, как обжиг чернолощенных сосудов, только процесс этот был более длительным. Лощение черепицы главным образом производилось для уплотнения поверхности с целью повышения ее водонепроницаемости. Пропитка черепицы продуктами возгонки при обжиге также этому способствовала. Все это предохраняло изделие от вымораживания и увеличивало его долговечность. Чернолощенная черепица в большинстве датируется XVI—XVII вв. Черепица XVII в. более тонкая. Изделия этого

<sup>21</sup> На участке 10, 1956 г.

типа были обнаружены в Зарядье. Их формат  $34 \times 13 \times 2$  см. Найденные экземпляры происходят, по всей вероятности, от покрытия Старого собора Знаменского монастыря XVI в. Большая серия чернолощенной черепицы типа «обровый хвост» найдена в Зарядье во вторичном использовании в качестве высток. Черепица того же типа обнаружена там же, рядом с остатками церкви Жел Мирносицы (построена в 1567 г.). Полную длину найденных здесь образцов установить не удалось, ширина их 13,5 см, толщина 2,5 см. Несколько целых черепиц этого типа, происходящих от покрытий Коломенского дворца и других построек XVI—XVII вв., хранится в музее-усадьбе Коломенское. Длина их от 30 до 32 см при ширине 14—15 см и толщине 2 см. Черепицей «обровый хвост» первоначально была покрыта церковь св. Антония в Москве. Остатки этого покрытия обнаружены на памятнике при реставрационных работах<sup>22</sup>. Ширина ее около 16 см при толщине 2 см и ширина зуба 3 см. Такая чернолощенная черепица найдена и при строительстве первой очереди Московского метрополитена в районе Библиотеки им. В. И. Ленина<sup>23</sup>.

Второй разновидностью досковидной черепицы была черепица, нижний конец которой имеет городчатые вырезы. Черепица эта и называется обычно «городчатой». Нижний конец ее тоже вырезался ножом после формовки доски черепицы в ящичной форме. В верхней части доски — одно или два круглых отверстия для гвоздей. Нам не встретилось в культурном слое города ни одного целого экземпляра такой черепицы, хотя обломков ее много (табл. 14, 27). Ширина их около 20 см, длина городчатой части около 10 см, ширина центрального зуба 2,5—3 см, толщина черепицы 1,5—2 см. По образу этой черепицы в несколько более позднее время, а иногда и одновременно с ней изготовлялась той же формы поливная черепица. Городчатая черепица ложилась с одной стороны. Время бытования ее XVI—XVII вв. Обломки чернолощенной городчатой черепицы встретились в Зарядье и при наблюдениях. Несколько обломков такой черепицы хранится в музее-усадьбе Коломенское. Она есть в покрытиях церкви XVII в. в с. Кожимы Московской области. Для покрытия главы церкви употреблена черепица, доска которой изогнута по длинной оси. Для покрытия Звенигородского собора употреблена чернолощенная черепица со скругленными углами городков.

Третий тип черепицы имеет вид доски с нижним концом в виде клина (табл. 14, 25). Толщина ее около 1,5 см, длина 30 см и ширина 13—15 см. В верхней части черепицы отверстие для гвоздя. Несколько обломков ее найдено в Зарядье. Есть образцы черепицы в музее-усадьбе Коломенское. Черепица датируется XVI—XVII вв.

Четвертая разновидность московской досковидной черепицы обычно называется «утюгом»: ее

нижний конец напоминает нос утюга. Доска черепицы формовалась в ящичной форме, но вырезалась ножом. Как и остальные образцы московской черепицы, она заложена с одной стороны, ложение продольное (табл. 15, 23). Обломки черепицы этого типа найдены в Зарядье в 1955—1957 гг. Она представлена и в музее-усадьбе Коломенское. Длина известных образцов черепицы около 30 см, ширина 12—16 см и толщина 1,5—2 см. Датируется она XVI—XVII вв.

Пятого типа досковидная черепица — в виде ромба со срезанными острыми углами. Верхний конец узкий, нижний же узкий и короткий (табл. 15, 1). Длина черепицы 30 см при максимальной ширине 12,5 см. Ширина верхнего конца черепицы 12,5 см, ширина нижнего конца 4—4,5 см. Длина нижнего зуба около 8 см. Толщина черепицы 2—3 см. Черепица изготовлялась, по-видимому, в форме в виде ромба, а острые концы обрезались ножом после формовки. Она предназначалась для покрытия шатровых крыш. В верхней суженной части доски имеется отверстие для гвоздя. Ложение с одной стороны. Несколько образцов черепицы есть в музее-усадьбе Коломенское. Черепица датируется XVI—XVII вв.

Досковидная черепица, сходная по форме с черепицей третьего типа, но с суженной верхней частью, шла по покрытию шатровых крыш. Размеры ее в основном совпадают с размерами чернолощенной черепицы первого типа. В некоторых случаях она крепилась при помощи гвоздей, в других укладывалась на известковом растворе<sup>24</sup>.

Черепица укладывалась на крыше в виде чеши, образуя чешуйчатое, или «бронное», покрытие. В зависимости от формы нижних концов досковидной черепицы каждая крыша имела своеобразный узор. Вышеележащий ряд черепицы смещался по сравнению с нижележащим на половину его ширины. Иногда для покрытия вместе с чернолощенной употреблялась краснолощенная черепица, помещаемая в ряд через одну. Чернолощенная московская черепица была одинарной: для крыши требовалась черепица только одного типа. Коньки крыш и ребра шатров перекрывались чернолощенной коньковой черепицей в виде полуцилиндра, суженного к одному концу. Образцы ее найдены при раскопках на Нусекой слободе<sup>25</sup>. Длина этой черепицы 37 см, диаметры концов 13 и 11 см. Выгнутая поверхность ее чернолощенная. Отверстия для гвоздя в этой черепице иногда не делались. Она лежала в горизонтальном положении на коньке крыши. Коньковая желобчатая чернолощенная черепица укладывалась с напуском так, что широкий конец одной из черепиц налегал на узкий конец соседней черепицы.

В Зарядье в 1957 г. были найдены целая и несколько обломков чернолощенной черепицы в виде круга диаметром 23 см и толщиной 1,5 см. Ложение с одной стороны. Черепица изготовлена в форме. У края диска круглое отверстие для гвоздя (табл.

<sup>22</sup> Работы проводились ЦИИРМ. Бригада Л. А. Давида. Материал хранится в ЦИИРМ.

<sup>23</sup> Е. И. Горюнова, 1947.

<sup>24</sup> М. Г. Рабинович, 1949, стр. 98, рис. 15, 1.

<sup>25</sup> Там же, стр. 97, рис. 15, 2.

14, 26). Дата ее, по стратиграфическим данным, конец XVI — начало XVII в.

Кроме перечисленных образцов досковидной черепицы, в Москве были в употреблении и другие виды черепицы.

Гофрированная черепица имеет вид сравнительно тонкого, вылощенного с одной стороны глиняного листа прямоугольной формы со срезанными углами. Толщина 1 см. Лист этот слегка изогнут в поперечном направлении в виде буквы S. Из-за отсутствия целых экземпляров полные размеры и способ крепления ее установить не удалось. На внутренней поверхности подсыпка песка. По-видимому, черепица употреблялась для покрытия крыш с плоской поверхностью и, может быть, по деревянной обрешетке. Обломки такой черепицы найдены в Зарядье при строительстве Московского метрополитена. Судя по фрагментам, ширина черепицы была около 29 см, длина более 22 см. По характеру лощения и цвету изделий черепица этого типа должна быть датирована второй половиной XVII в.

Двойная желобчатая черепица, используемая для покрытия крыши, употреблялась в комплексе из двух разновидностей этой черепицы. Одна разновидность имеет вид широкого вогнутого желоба, внутренняя поверхность которого залощена, — это нижняя черепица. Другая разновидность имеет вид желоба, но с широкими крыльями, отходящими от краев. Это черепица покрывная. При укладке черепицы нижние листы ее располагались так, что рядом расположенные покрывные черепицы прикрывали их своими крыльями. Выше их в таком же порядке шел второй ряд. Толщина этого типа черепицы 1 см. С нижней стороны у нее подсыпка песка. Пока не встретилось ни одного целого образца черепицы этого типа, и потому длину ее установить не удалось. Ширина нижней черепицы около 22 см, ширина верхней покрывной черепицы около 32 см. К обрешетке крыши черепица крепилась при помощи глиняных выступов, которые были на нижней стороне верхнего края черепицы. Черепица эта шла на перекрытие плоских крыш. Дата ее, судя по качеству обжига и характеру лощения, не выходит за пределы XVII в. Встреченные обломки относятся ко второй половине столетия. Черепица изготовлялась от руки. Большая серия обломков такой черепицы собрана в Зарядье, несколько обломков найдено на Яузской слободе.

Производство черепиц этой разновидности в Москве было сосредоточено в основном на территории Яузской гончарной слободы. В документе 1631 г. говорится о приказе распечатать горы недоимщиков Яузской гончарной слободы, для того чтобы в срочном порядке изготовить в них черепичное покрытие поварня кормового двора, строящейся в это время<sup>26</sup>. Не исключено, что речь здесь идет о производстве черепиц этой разновидности. По технологии изготовления московскую черепицу черепицу можно разбить на две группы: черепица досковидная толстостенная и тонкостенная.

Если тесто толстостенной черепицы грубое и сходно с тестом кирпича, то черепица тонкостенная имеет тесто горшечного типа, более тонкое, почти без примесей. Думается, что производством толстостенной черепицы занимались гончары-черепичники, обладавшие специальными формами. Черепицу тонкостенную делали обычные гончары-горшечники.

Кроме черепиц этой разновидности разных типов, в той же технике в XV—XVII вв. изготовлялись и другие строительные детали. Часто при раскопках и на памятниках архитектуры встречаются массивные черепицеобразные водометы. В сечении они имеют вид прямоугольного залощенного желоба, наружная поверхность его мореная. Ширина желоба около 17 см, длина 35—50 см и высота 5 см. Толщина дна и боковых стенок 2—3 см. На наружной стороне их часто встречаются следы извести. Нижний край такого водомета обычно сужен до 12—14 см. Известны случаи, когда из водометов делалось покрытие ограниченных участков крыши. Другой разновидностью черепицеобразных водометов являются водометы, в сечении имеющие вид буквы «П» с широкой верхней перекладной. Они также иногда употреблялись для покрытия участков крыши. Обломок такого водомета найден при раскопках в Зарядье. Целый экземпляр водомета хранится в музее-усадьбе Коломенское. Лощение на нем по внутренней поверхности канала. В Зарядье найден мореный водомет в виде желоба прямоугольного сечения. Один конец его расширен, другой сужен, длина 32 см, высота около 5 см, ширина узкого конца 10 см, ширина широкого конца около 15 см. На внутреннем канале следы извести. Из них можно было составить линию водосбора, вкладывая водометы один в другой узким концом в широкий. Дата этих водометов XVI—XVII вв.

В Москве изготовлялись и черепицеобразные прямоугольные облицовочные плитки. Автору известно только одна плитка из раскопок в Зарядье. Нижняя и верхняя части ее утрачены. Ширина плитки 12 см, длина сохранившейся части более 11 см, толщина 1,5 см. Плитка изготовлена в ящичной деревянной форме, на дне которой было вырезано изображение, отнесенное на плитке в виде рельефа. Судя по композиции рисунка, плитка была вытянута в вертикальном направлении, и полная длина ее была приблизительно вдвое больше ширины. Изображен всадник на лошади. Голова и верхняя часть туловища всадника и голова коня — на несохранившейся части плитки. Под изображением всадника на коне изображение второго всадника, тоже на коне, с луком в руках. От коня видна только часть головы. Изображение лунника сколото, и сохранился только силуэт. Рельеф изображения средней высоты и несколько отличается по характеру и манере выполнения от красноглиняных изразцов начала XVII в. — там изображения более статичны. Поверхность плитки и особенно поле между изображениями залощены. Цвет плитки серый. По данным стратиграфии и по характеру исполнения плитки она датируется

<sup>26</sup> Е. Шмидт, 1914, стр. 57.

XVII в. Обломок сходного вида плитки найден в Коломне (табл. 14, 20)<sup>27</sup>.

Разнообразием строительных материалов, выполненных в черлощенной технике, являются различные плитки для полов. Наиболее ранние половые плитки XVI в. квадратные, со стороной 16—16,5—17 см при толщине 5—6 см. Иногда одна из сторон на 0,5 см длиннее другой. Лицевая поверхность плиток плоская и залощена, оборотная сторона плоская или слегка выпуклая. Наряду с полными черлощенными плитками квадратной формы известны плитки-половинки — квадрат, разрезанный по диагонали. Наличие таких плиток давало возможность укладывать пол со швами под углом в 45° к стенам помещения. Черлощенные плитки при укладке в пол часто комбинировались с белоглиняными и белокаменными. Из них выкладывался пол «в шахмат». Черлощенные квадратные плитки найдены в различных районах Москвы. При строительстве Московского метрополитена две черлощенные плитки найдены на территории Библиотеки им. В. И. Ленина<sup>28</sup>. Их размер 17,2×17,2×4,3 см. Плитки из раскопок на Яузе имели формат 16,5×16,5×5,0 см. При раскопках в Зарядье черлощенные половые плитки встречаются часто в слоях с середины XVI в. Правда, ни в одном из деревянных жилищ, открытых при раскопках, плиточные полы не встречены. Особенно часто попадаются плитки в вымостках во вторичном использовании. Для полов они употреблялись только в монументальных сооружениях. Интересно отметить находку таких плиток в подклете церкви Жён Мироносиц XVI в., где из них и маломерного кирпича был выслан пол белокаменной ниши. Формат плиток 16×16×4 см. Несколько целых черлощенных плиток и плитка-половинка найдены в колодце вместе с красными изразцами и керамикой первой половины XVII в. Формат их 17×17×5 см. Плитки эти лощеные с обеих сторон. Полы из черлощенных плиток укладывались на песчаную подсыпку. Ни на одной из плиток не встретилось следов раствора.

Полы из черлощенных плиток, в особенности выложенные «в шахмат», бытовали и в более позднее время. Подобного типа пол встретился в подклете придела Екатерины церкви св. Анны в Зарядье, где он датирован началом XIX в. Под этим полом были погребения и находки XVIII в. Формат плиток в нем 25×25×3 см. Здесь наряду с подлощенными мореными плитками употреблены белоглиняные плитки того же формата. Остатки пола 1815 г., выложенного только из моренных плиток формата 25×25×4 см, были найдены в церкви Покрова на Филях в 1955 г. Производство квадратных черлощенных плиток в XVI—XVII вв. было, по-видимому, на Яузской гончарной слободе, где они найдены. Массивность их, изготовление в ящичных формах позволяют высказать предположение, что они изготовлялись кирпичниками. В XVI—XVII вв. половые плитки,

так же как и большая часть досковидной череницы, ангобировались под лощение.

Кроме плиток квадратной формы, в Москве в XVII в. изготовлялись прямоугольные черлощенные плитки. На узких сторонах их имелись выступы в половину толщины плитки, которыми они соединялись в непрерывную ленту. Две целые плитки такого типа найдены в Зарядье. Их размер 25×17×3 см, цвет светло-серый, лощение с обеих сторон. Плитки употреблялись для настлжки полов и в качестве череницы. На одной стороне их встречаются следы известкового раствора. По нахождению на датированных постройках они относятся к XVII в.

Самыми поздними были моренные половые плитки, представленные несколькими обломками, происходящими из раскопок в Зарядье. Они имеют вид прямоугольника. На оборотной стороне их по краю раит шириной в 3 см. Лощение с наружной стороны. Полные размеры плиток неизвестны. Дата этих обломков — XVII в.<sup>29</sup>

Конец XVII и начало XVIII в. — время массового распространения мореной керамики. В этой технике делались различные мисочки, плошки (табл. 14, 10, 15, 19).

Приведенный перечень типов черлощенных сосудов и изделий только примерно дает представление об их многообразии в Москве с конца XV и по начало XVIII в. В дальнейшем он несомненно пополнился новыми, не известными нам изделиями. Подавляющее большинство черлощенных московских сосудов и изделий было изготовлено гончарами Яузской гончарной слободы. Эта керамическая техника была популярна у яузских гончаров в связи с широким распространением в Москве с XV в. белоглиняной керамики, изготовленной в Гжели. Московские гончары, не располагавшие месторождениями белой глины, вынуждены были перейти от производства красноглиняной и краснолощенной керамики к производству ангобированной, имитирующей белоглиняную, и к производству черлощенной, трудоемкой, но вместе с тем и красивой керамики, которая могла конкурировать с привозной белоглиняной.

С начала XVII в. большинство московских гончаров оставляет производство посуды и переходит на производство красных, а потом поливных изразцов.

Техника черлощенной керамики в Москве несомненно оказала большое влияние на керамическое производство других городов Московского государства. Формы черлощенных сосудов в этих городах сходны с московскими. Это также способствовало распространению за пределами Москвы сосудов московского типа. В еще большей степени это относится к черлощенным строительным деталям. Исчезновение черлощенной керамики в Москве происходит с начала XVIII в. в связи с массовым распространением в городе белоглиняной и поливной керамики и стеклянной посуды.

<sup>27</sup> Находка хранится в археологическом отделе МОМ.

<sup>28</sup> Е. И. Горюнова, 1947.

<sup>29</sup> Они найдены и покрыты XVII в. на церкви Анны в Зарядье. Сообщение автора проекта реставрации Л. А. Давида.

## БЕЛОГЛИНЯНАЯ КЕРАМИКА

Вопрос о времени появления на Руси керамики из беложгущихся глин не выяснен с достаточной определенностью. Среди керамики домонгольского времени, происходящей из ряда древнерусских городов, всегда имеется определенный процент керамики, изготовленной из светложгущихся глин. Такой керамики больше всего в слоях конца XII — первой половины XIII в. В более раннее время светлоглиняной керамики на территории Киевской Руси почти нет. Эта керамика обычно имеет не чисто белую окраску, а почти всегда с различными оттенками желтоватого, сероватого и красноватого цвета. Однако на фоне темной массовой керамики этого времени она выделяется достаточно отчетливо. Для нее характерно также и отсутствие грубых примесей в тесте. Особенно хорошо светлоглиняная керамика выделяется в материалах из крупных древнерусских городов. Она, за редкими исключениями, не встречается в деревенской керамике, более однородной по цвету и изготовленной из глины обычно невысокого качества. Так, среди керамики Киева есть серии сосудов белесого цвета. В Киевском историческом музее хранится большая серия корчажцев киевского типа, светильников киевского типа, большая часть которых светлоокрашенные. Для изготовления сосудов столового назначения гончары употребляли глину с меньшим содержанием окиси железа, чем та, которая шла на изготовление кухонной керамики. Среди тех же коллекций можно выделить лучшего качества горшки и миски (столового назначения), изготовленные из светложгущихся глин. Среди керамического материала XII—XIII вв., происходящего из Старой Рязани, можно выделить большую серию сосудов, изготовленных если и не из каолиновой, то из глины, близкой к ней по качеству. И здесь городские гончары в конце XII — первой половине XIII в. постепенно переходили на производство сосудов из беложгущихся глин. Особенно хорошо это прослеживается на таких памятниках, где неподалеку от поселений были залежи каолиновых глин, например в Рязани. Там же, где запасы таких глин были ограниченными или совсем

отсутствовали, гончары употребляли возможно более светложгущиеся глины.

Процесс выделения светлоокрашенных керамических изделий проходил быстрее в крупных городах с постоянным и устойчивым спросом на более нарядную и дорогую керамику (запасы беложгущихся глин всегда ограничены и обычно залегают не на поверхности). Отсутствие белоглиняной керамики в курганных группах, расположенных рядом с городами, говорит о значительной разобщенности рынка в это время, о слабом проникновении городской керамики в окрестные деревни. Процесс появления белоглиняной керамики проходил неравномерно в различных древнерусских городах, что в основном определялось наличием или отсутствием рядом с ними месторождений беложгущихся глин. Так, в одном из крупнейших древнерусских городов — Новгороде, не имевшем поблизости месторождений беложгущихся глин, несмотря на значительное развитие керамического производства, белоглиняная керамика отсутствует не только в XII—XIII вв., но ее мало и в более позднее время, когда она имела широкое распространение. Старорязанские гончары, располагавшие месторождениями беложгущихся глин хорошего качества, сумели создать белоглиняные сосуды, а гончары Киева, обладая беложгущимися глинами худших сортов, не сумели создать ни одного по-настоящему белоглиняного сосуда. Правда, для производства поливной посуды они имели в ограниченном количестве белую глину лучшего качества, чем та, которая шла на изготовление корчажцев и светильников, но и она уступает каолину. Из-за ее сероватого оттенка поливные изделия киевских гончаров имели мутно-серую окраску.

В Москве в домонгольское время белоглиняная посуда не встречается совсем — на территории города белой глины нет. Ближайшие крупные месторождения белой глины находятся в районе с. Гжель, в 45 км к востоку от города. Село Гжель впервые упоминается в документах XV в.<sup>1</sup> Именно с ис-

<sup>1</sup> «Духовные и договорные грамоты», стр. 211.

пользованием гжельского месторождения бело-жгущихся глин, по-видимому, следует связывать появление большей части московской керамики, в городе в XIV в., сначала в небольших количествах, а в XVII в. — до 80% всех видов московской керамики. С XIV в. начинается и разработка гжельских глин, сначала только для вывоза в Москву, а позже и для местного керамического производства, которое становится составной частью керамического производства столицы. Гжель и район Гжели являлись кладовой различных сортов беложгущихся глин, выходы которых были во многих местах района, со значительной толщиной пластов. Самая лучшая глина — серо-белого или серо-зеленого цвета (до обжига). Она вязкая, жирная и марка и с водой образует мыловидное тесто. Самый чистый сорт ее называется «мыль»<sup>2</sup>; встречаются глины с примесями извести и песка. Есть сорт глины, так называемая «горшечная», который идет на изготовление посуды без добавления особых примесей. Сильно запесчанности разнородности ее называются «песчаной» глиной.

Транспортировка глин из Гжели в Москву, а в более позднее время и керамических изделий производилась по грунтовой дороге, известной по документам с XVII в., которая так и называется «Гжельская». К сожалению, мы не располагаем ни одним документом раннего времени, который мог бы пролить свет на огромную роль Гжели в московском керамическом производстве. Даже о ввозе в Москву гжельской глины сведения документов отрывочны и носят преимущественно частный характер, например о привозе в XVII в. гжельской глины на стекольные заводы, о привозе в XVIII в. той же глины для производства помадных поливных банок (в более раннее время глина для них привозилась из Германии). О привозе же белоглинной керамики из Гжели документы молчат.

Производство белоглинной керамики в городе в XV—XVI вв. было сосредоточено на Яузской слободке. Здесь найдены одни из наиболее ранних разнородностей московских белоглинных горшков. Однако производство это, как показали раскопки на Яузе, было небольшим: основная масса белоглинной керамики в это время была гжельского производства, которое изучено слабо. Все работы, посвященные Гжели, касаются только XVIII—XIX вв. В 1943 г. сотрудником МОКМ В. М. Колобовым был проведен осмотр окрестностей с. Гжель и там собрана белоглинная керамика, сходная с ранней московской. Более подробного обследования этого района с целью установления начала гжельского керамического производства проведено не было. Поэтому мы вынуждены рассматривать белоглинную московскую керамику в известном отрыве от того района, где керамика эта производилась.

Московская белоглинная керамика была основной для Москвы в XVI и XVII вв. Частично она употреблялась как столовая керамика, но преимущественно это была посуда кухонная. При множестве найденных обломков белоглинной посуды количество типов сосудов ограничено — это главным образом горшки, корчаги и кувшины. Вся белоглинная московская керамика чуть ли не до середины XVIII в. изготавливалась на ручном гончарном круге, что говорит о том, что в Гжели ножной гончарный круг получил распространение на столетие позже, чем в Москве. Кроме белоглинных горшков, корчаг и кувшинов, в ту же группу белоглинной керамики Москвы входят белоглинные свистородки, крышки к белоглинным горшкам, светильники, чарки и кружки.

Горшки — самая распространенная форма московской белоглинной керамики. Ранние московские белоглинные горшки XV в. однотипны (табл. 16, 5, 7, 10) и по пропорциям ближе всего к курганным горшкам Подмосковья средних размеров. Палочки у горшков этого типа округлые, шейка средней высоты, венчики с напыльем с наружной стороны, обрез венчика острый. По форме тулова и венчика горшки эти совсем не похожи на красноглиняные московские горшки того же времени. По-видимому, в качестве прототипа они имеют горшки XIII—XIV вв., но не московские, а гжельские. В верхней части тулова белоглинных горшков этого типа часто бывает линейный орнамент в виде одной или двух полосок. Иногда встречается волнистый орнамент и ямочный в виде отпечатков, вытянутых в одну линию. Небольшие сосуды этого типа все тонкостенные и изготовлены из жирной глины хорошего качества. Высота их 18—20 см при диаметре 16—18 см. Небольших размеров белоглиняные горшки этого типа изготавливались на Яузской гончарной слободке, обломки их найдены в ямах с бракованной керамикой, по преимуществу красноглиняной и краснооленной. Все они формованы на ручном круге. На дне горшков подсыпка речного песка и иногда клеймо — крест в круге. Много обломков таких горшков найдено в Зарядье в слоях конца XV — начала XVI в. В тех же слоях в Москве встречаются и более крупные горшки того же типа с диаметром венчика 26—30 см. Они отличаются от маломерных ранних белоглинных горшков грубостью керамического теста, в котором есть примесь песка. Некоторые из крупных белоглинных горшков употреблялись для варки пиди — имеют следы нагара, другие служили для хранения запасов.

Большемерные горшки этого типа гжельского производства. Интересной особенностью их является наличие на поверхности затеков и пятен бурого цвета — это результат применения «техники опара», или закалики сосудов. Обожженный в горне или в печи сосуд вынимался в горячем виде и погружался в корыто с квасом или жидким тестом, нагретым до температуры 60—80°, или обжигался еще раз. Сосуды, обработанные таким образом, имели повышенную прочность. Этот прием хорошо известен по этнографическим данным<sup>3</sup>.

<sup>2</sup> «Спутник заднего по Москве», 1895.

<sup>3</sup> П. Д. Степанов, 1947, стр. 147—149.

Разновидностью белоглиняных горшков этого типа были горшки средних размеров с таким же корпусом, но с венчиком, не вертикально поставленным, а плавно отогнутым наружу, и с утолщением по краю. Высота горшков около 30 см. По форме венчика они похожи на курганские московские горшки раннего времени. Кроме перечисленных, в Москве были распространены белоглиняные горшки и с иными типами венчиков, но приведенные выше наиболее характерны.

В самом конце XV в. появляются в Москве, а с XVI в. получают широчайшее распространение белоглиняные горшки низких пропорций, с покатыми плечиками и небольшим дном. Максимальный диаметр у них немного выше половины высоты (табл. 15, 6, 8). У горшков прямой, а иногда скошенный внутрь простой венчик средней высоты, край которого слегка утончен и заострен. Большинство горшков не имеет орнамента на тулове. По венчику с наружной стороны острым инструментом процарапывалось несколько витков линейного орнамента. Среди сосудов встречаются горшки из глины без примесей и реже горшки из слегка запесчанной глины; есть также горшки, изготовленные из белой глины с добавкой в нее мелкозернистого шамота, полученного из обломков белоглиняных горшков. Последние отличаются толстыми стенками и наличием на наружной стороне, особенно в нижней части тулова, дапиши, расположенных в широтном направлении, характерных для круговых сосудов с угловатыми примесями. Все горшки изготовлены на ручном круге, и на многих из них пятна овра. Наибольшее распространение имели сосуды высотой 22—24 см и с максимальным диаметром 18—20 см. Реже встречаются белоглиняные горшки того же типа, но меньших размеров. Сосуды использовались для варки нищи — обычно имеют следы нагара и копоти. Эти сосуды — кухонный вариант московской керамики XVI в., в то время как чернополая и ангобирывающая с росписью керамика была столовой. Подаваящее большинство московских белоглиняных горшков этого типа изготовлено в Гжели. На Узуской гончарной слободке изготовлялись подобной формы горшки из красной глины, которые затем ангобирывались. Эта выработанная в XV—XVI вв. форма белоглиняных горшков оказалась очень устойчивой. В XVII и XVIII вв. в Москве бытовали белоглиняные горшки, близкие к более ранним по форме, но отличающиеся от них формой венчика. С начала XVII в. в Москве появляются горшки с туловом той же формы, с коротким прямым завернутым внутрь венчиком с округлым обрезом (табл. 15, 16). Снаружи венчик ориентировался под обрезом либо одной полоской линейного орнамента, либо двумя, из которых одна шла под обрезом, а другая у основания венчика, либо серией линейных витков, нанесенных острым инструментом. Часто встречаются белоглиняные горшки без орнамента. В XVII в. керамическое тесто, из которого изготовлялись горшки этого типа, было различным. У одних сосудов оно грубое, песчаное, у других — из жирной глины

с шамотом. Сосуды этого типа самые распространенные среди московской керамики, и в коллекции из раскопок в Москве хранится не менее 10 тыс. фрагментов венчиков и стенок таких белоглиняных горшков.

В первой половине XVIII в. бытуют белоглиняные горшки того же типа, что и в XVII в., но среди них начинают попадаться сосуды, выполненные из белой глины лимонного и кремового оттенка. Все белоглиняные горшки XVI — первой половины XVIII в. изготовлены на ручном круге, и все они гжельского производства. По материалам раскопок в Зарядье удалось установить, что сосуды эти стандартны по размерам. Среди них различаются до 7 типов горшков с максимальным диаметром от 7 до 40 см.

Значительная часть белоглиняных горшков двух последних типов имела крышки, находящиеся в обломках в слоях XVI — XVIII вв. Они сферической формы, с краем, завернутым наружу (табл. 15, 11). С наружной стороны крышка либо не орнаментировалась, либо украшалась несколькими витками линейного орнамента. В центре крышки была петлевидная ручка, прикреплявшаяся сверху при помощи глиняного зуба. С оборотной стороны зуб ручки распластывался, и для плотности место крепления иногда зачерчивалось несколькими линиями в виде решетки. Все крышки к белоглиняным горшкам изготовлены на ручном круге, из глины того же качества, что и горшки.

Большую группу белоглиняных сосудов образуют различного вида корчаги. Одна из наиболее ранних корчаг найдена у Крымской площади, где в древности располагалось старое село Семинское<sup>4</sup>. Корчага из белой глины средней степени запесчанности. Тулово ее яйцевидно-уплощенной формы. Высота около 70 см при максимальном диаметре в верхней трети сосуда в 60 см. Венчик невысокий, слегка отогнутый с заворотом края наружу. По форме он сходен с венчиками ранних белоглиняных горшков. Диаметр горла сосуда 22 см, диаметр дна 18 см, толщина стенок 4—5 мм. Орнамента на сосуде нет. Корчага употреблялась для хранения зерна или муки. Сосуд был зарыт в землю и сверху прикрыт старым жерновом, датируется XV в. К несколько более позднему времени относится найденная в 1954 г. в Зарядье вторая корчага. Она также имеет яйцевидное тулово, но менее стройных пропорций. Диаметр тулова 65 см, высота 70 см, диаметр венчика 29 см, диаметр дна 23 см. Сосуд изготовлен из белой среднезапесчанной глины на ручном круге и неорнаментирован. Венчик сосуда (табл. 15, 14) близок по форме венчику первой корчаги, но более массивен. Многочисленные обломки венчиков корчаг этого типа были найдены при раскопках в Зарядье вместе с поздними образцами краснополой керамики и ранними образцами чернополой керамики. Они, как и корчага, найденная в Зарядье, должны быть датированы XVI в., преимущественно первой половиной столетия.

<sup>4</sup> А. А. Потапов, 1936, стр. 149, рис. 92.

Со второй половины XVI в. и до середины XVIII в. в Москве бытуют корчаги иного типа, которые в основном одновременно белоглиняным горшкам с прямым округлым и завернутым внутрь венчиком. Эти корчаги имеют вид больших горшков с диаметром горла, приблизительно равным диаметру дна. Диаметр корчаги максимальный на середине высоты. Высота их обычно меньше максимального диаметра сосуда (табл. 15, 15). Венчики корчаг этого типа очень характерны: толстые, косо поставленные, с наплывом в нижней части снаружи. Множество обломков их найдено в Зарядье в 1949—1957 гг. Размер одной из найденных в Зарядье корчаг: высота 30 см, максимальный диаметр 40 см, диаметр горла и дна 24 см. Эти корчаги делались из глины с примесью песка. Для корчаг конца XVII — первой половины XVIII в. характерно керамическое тесто желтоватого цвета. Как горшки, так и корчаги на наружной поверхности имеют темные пятна и натеки от закладки. Все корчаги изготовлены на ручном круге. Орнамента на них нет. Все эти сосуды гжельского производства.

Очень распространенной разновидностью белоглиняной керамики являются белоглиняные сковородки, изготовленные на ручном круге из сильно запеченного теста; обычно снаружи и изнутри имеют следы нагара. По форме сковородки очень похожи на чернолощенные и так же, как и последние, обязательно имеют слив (табл. 15, 17, 18). У сковородок плоское дно, прямые косо поставленные стенки, слегка утолщенные по краю, диаметр обычно 30—32 см, высота 8—9 см. Сковородки эти предназначались для тушения мяса и овощей и для выпечки пирогов. Обломки белоглиняных сковородок встречены в слоях XVI и XVII вв.

К позднему времени относятся белоглиняные прямоугольные противни со сливом в одном из углов. Высота их 5—6 см. Они найдены в обломках в Зарядье в слоях начала XVIII в. Сосуды изготовлены на ручном круге и подправлены от руки. На дне их подсыпка песка. Тесто грубое, с большим содержанием песка.

Белоглиняные кувшины, так же как горшки и корчаги, — одна из наиболее распространенных разновидностей не только белоглиняной керамики, но и московской керамики вообще. Наиболее ранние, как правило, отличаются сравнительно небольшими размерами и имеют вытянутые пропорции. По внешнему виду они напоминают краснолощенные кувшины второго типа. У них яйцевидное тулово и сравнительно узкое и высокое горло с краем, слегка утолщенным и отогнутым наружу. На обресе сосуда хорошо выделенный слив. Кувшины эти сравнительно толстостенные и изготовлены на ручном круге. Ручки у кувшинов овальные в сечении, часто с нарезами или наколами в продольном направлении, которые делались для лучшей просушки этой детали перед обжигом. Кувшины этого типа иногда украшались несколькими полосками линейного или волнистого орнамента по верхней части тулова. Высота кувшинов около 24—28 см при максимальном диаметре тулова

12—15 см. Толщина стенок была иногда до 8 мм. На изготовление их шла белая глина хорошего качества без примесей песка. Большая часть таких кувшинов изготовлена гончарами Яузской гончарной слободы, где в ямах с керамическим браком встречаются обломки их. Кувшины такого типа бытовали в Москве в XV в. и начале XVI в. Обломки их встретились и при раскопках в Зарядье.

Начиная с XVI в. в Москве получают распространение белоглиняные кувшины более укороченных пропорций, с плавным переходом от тулова к короткой и широкой горловине. Кувшины такого типа обнаружены в колодцах первой половины — середины XVI в. Тулово их украшалось линейным, волнистым и ямчатым орнаментом. Край горла утолщен, отогнут (табл. 15, 19) и обязательно имеет слив. Кувшины имеют широкие ручки, на оборотной стороне ручек есть отпечатки грубой ткани, а сверху в комок куске которой поддерживалась при просушке только что прикрепленная ручка. Кувшины этого типа тонкостенные и изготовлены из глины с большим содержанием песка. Среди них есть кувшины небольшие, высотой до 20—24 см, и кувшины высотой до 50 см с максимальным диаметром в 30—35 см. Сосуды эти гжельского производства. При раскопках на Яузской слободе обломки их не встретились.

Со второй половины XVI в. в Москве появляются белоглиняные кувшины с туловом, близким к шаровидному, с максимальным диаметром на половине высоты. Горло у них широкое и короткое (табл. 15, 13). Один такой кувшин найден в Москве в 1955 г. Его высота 24 см, максимальный диаметр 18 см, диаметр горла 9 см. Ручка этого кувшина овальная в сечении. Большого размера белоглиняные кувшины этого типа — частая находка в колодцах начала XVII в. Они примерно тех же пропорций, что и маломерные кувшины. Характерной особенностью ранних разновидностей кувшинов этого типа является орнамент из отпечатков зубчатого колесика, нанесенный в виде одинарной полосы на середину тулова сосуда и на середину высоты его горловины. Орнамент этого типа был широко распространен на московских поливных сосудах. На сосудах неполных он встречается только на белоглиняных кувшинах. Несколько белоглиняных кувшинов этого типа найдено в 1934 г. в старых колодцах конца XVI — начала XVII в. на Моховой при строительстве метрополитена<sup>3</sup>. Такими кувшинами доставали воду из колодцев, и найденные на дне их часто имеют обломанные ручки.

Кувшины второй половины XVII — первой половины XVIII в. по форме существенно не отличаются от кувшинов первой половины XVII в. Для них также типичен орнамент, нанесенный зубчатым колесиком по середине высоты тулова сосуда и по середине горла его, но в это время орнамент наносится не прямо на стенки кувшина, а на невысокие валики, проходящие по середине его тулова и горла. Много кувшинов этого типа найдено при раскопках

<sup>3</sup> А. В. Арциховский, 1936, стр. 133—138.



в Зарядье (табл. 15, 20). Они встретились и при наблюдениях в разных районах города. В церкви Рождества на Путинках (1657—1659 гг.) в Москве такие кувшины были годисниками. Все кувшины этого типа изготовлены на ручном круге, что еще раз подтверждает их гжельское происхождение (в Москве в это время сосуды изготавливались на ножном круге). Ручки кувшинов двух последних типов овальные в сечении, и на них часто встречаются разрезы и наклады. Эти кувшины обычно «скакаливались» — на их поверхности бурые пятна и натски.

Сравнение состава керамики XVI—XVII вв. Москвы и других городов Московского государства показывает, что ни в одном из них нет количественного преобладания белоглинной керамики над керамикой, изготовленной в другой технике, как это было в Москве. В Суздале, где проведены большие раскопки, белоглинной керамики совсем мало. Почти нет ее во Владимире, Ярославле, Новгороде. Зато в этих городах хорошо известна поздняя красноглинная керамика.

Поздняя белоглинная керамика XVIII в. имеет несколько разновидностей: белоглинная поздняя, белозеленая и белоглинная с красной росписью. В Москве получает она распространение с середины XVIII в. В слое ее немного, хотя в процентном отношении она все же преобладает. Среди поздней белоглинной керамики при раскопках в Зарядье найдено много кружек и чарок, есть светильники, подсвечники.

Белоглиняные кружки-сосуды с туловом в виде усеченного конуса, с разлохотой верхней частью, с простым обрезом. У сосудов этого типа (табл. 15, 12) бывают небольшие поддоны. Кружки изготовлены из глины без примесей или с примесью песка, имеющей желтоватый или сероватый тон. Они тонкостенны и сделаны на ножном круге. Высота кружек 12—14 см, максимальный диаметр по обрезу горловины 11—12 см. Встречаются чарочки того же типа, что и кружки, выполненные в той же технике и из тех же сортов глины, но они высотой 6—10 см. Некоторые из них снаружи имеют перьяшное лощение.

При раскопках постоянно находят и белоглиняные светильники. Это широкие открытые миски на небольшом стоике. От верхнего края миски отходит трубочка для фитиля, край которой иногда сверху вырезан на одну четверть (табл. 16, 2, 3). Найдены и подморенные белоглиняные светильники этого типа. Среди белоглиняных светильников встречаются и поддошенные экземпляры. Сосуды сделаны на ножном круге. Носок и прилегающая к нему часть края светильника обычно закончены. Размеры белоглиняных светильников различны. Есть сосудики высотой 6—12 см при диаметре 13—21 см.

В это же время встречаются низкие белоглиняные сосуды с конусовидным туловом, отложным краем

и трубчатой, расширяющейся к концу ручкой. По форме они, с одной стороны, напоминают чернолощенные застольки конца XVII в., но выше их, с другой — поливные миски с ручками того же времени (табл. 16, 5). В белозеленой технике в XVIII в. выполняются и другие сосуды: братины (табл. 15, 9; 16, 1), чарочки, разливалыники и пр. Они изготовлялись небольшими партиями и имели ограниченное распространение. Поверхность их кроме лощения украшена отпечатками разнообразных штампов. Сосудики эти изготовлены из белой глины хорошего качества, формованы на ножном круге. Дата их — конец XVIII в. Встречаются выполненные в той же технике горшки, кружки. Все они сделаны из хорошей белой глины (табл. 16, 4).

Белоглиняные подсвечники часты в слое XVIII в. Все они однотипны. У них средней высоты керамический стержень («стоапчик»), в верхней части которого гнездо для свечи («трубка»), отделенное дисковидным воротничком, который мешал воску или салу свечи затекать на стержень. Стержень переходом конической формы соединен с «поддоном». Высота белоглиняных подсвечников (табл. 16, 6—16) 10—13 см, диаметр блюдечка 9—13 см, диаметр стержня 15—20 мм, диаметр гнезда 15—20 мм (а обычно около 18 мм). В гнезде одного из подсвечников, найденных при раскопках на Яузе, сохранился остаток восковой свечи, у другого в гнезде сбоку дыра для извлечения остатков свечи. Белоглиняные подсвечники делались на ножном круге из глины хорошего качества, без примесей. Сначала на круге изготовлялся цилиндр, низ которого при осаживании превращался в блюдечко (поддон). В средней части цилиндр обжимался до стержня. При этом происходило его перекручивание. Внутри оставался небольшой канал с винтообразно расположенными канелюрами. Он был нужен для равномерного просушивания изделия перед обжигом. В последнюю очередь формировались воротничок и гнездо для свечи. По способу обработки поверхности подсвечники можно разделить на белоглиняные с необработанной поверхностью, на поддошенные и на подсвечники, часть которых, а иногда и стоик расписаны красной краской (табл. 16, 30—32). Если подсвечники первых двух типов можно отнести к XVIII в., то расписанные датируются и XIX в. Много обломков подсвечников найдено при наблюдениях и раскопках на Яузе.

Самой поздней разновидностью московской белоглиняной керамики XVIII—XIX вв. являются сосуды и изделия, найденные вместе с монетами, расписанные красной краской. Встречены кувшины, верхняя часть горла которых расписана красной краской, белоглиняные горшки с полоской красного цвета под венчиком (табл. 16, 17, 26), белоглиняные расписанные красной краской игрушки (табл. 16, 18—25, 27—29, 33).

## ПОЛИВНАЯ КЕРАМИКА

Поливная керамика — одна из слабоизученных групп московской керамики. Она относительно редко встречается в ранних горизонтах культурного слоя Москвы. Обычно ее массовое появление относят к позднему времени — XVII в.<sup>1</sup> Трудность изучения поливной керамики заключалась в недостаточности материала и отсутствии хорошо датированных групп ее, в результате чего многие из встреченных находок относились обычно к позднему времени. Только за последние годы удалось выявить много типов ранних московских поливных сосудов.

Знакомство русских гончаров с техникой поливы относится к XI в. Центр изготовления поливной керамики в домонгольское время на Руси находился, по-видимому, в Киеве, где она в слоях домонгольского времени хорошо известна. Поливная керамика XII—XIII вв. найдена и в других древнерусских городах — Чернигове, Рязани, Новгороде, Смоленске, Белгороде и др. Однако ее немного, так как стоимость поливных сосудов была высокой. Наиболее распространенными среди поливных сосудов домонгольского времени были кувшины, горшки и миски. Они имеют характерные признаки и отличаются от поздней поливной керамики по тесту, форме и технике оформления изделий. Поливные кувшины того времени имели светло-серое тесто слоистой консистенции. Они хорошо прокалены и формованы на ручном круге. Форма их довольно типична: шаровидное тулово, высокое и относительно широкое горло. Ручки овальные в сечении. Поверхность часто украшалась орнаментом под поливу в виде плетеник. Обломки сосудов с таким орнаментом найдены в Киеве, Чернигове, Белгороде, Старой Рязани, Новгороде и других местах. Полива для покрытия керамики на Руси в домонгольское время была прозрачной. Она изготовлена на основе окислов свинца. Кроме кувшинов и горшков, поливой покрывались и другие типы сосудов — тарелки, миски, блюда. Производство поливной керамики

в южных древнерусских городах прекращается с татарским нашествием и повсеместным разгромом ремесленных и торговых центров Древней Руси. Наряду с поливной керамикой в X—XIII вв. в гораздо меньших количествах есть и изделия, покрытые «глухой» поливой, изготовленной на основе окислов олова. Эти изделия преимущественно киевского и, может быть, черниговского производства.

В Москве в слоях XII—XIII вв. нет керамики, которую с уверенностью можно было бы отнести к поливной.

Производство поливной керамики в Новгородских землях, не подвергшихся татарскому разгрому, продолжалось и позднее. Так, при раскопках на Славне в Новгороде в 1932 г. исследована усадьба игрушечника-керамиста XIII—XIV вв., изготовлявшего поливных птичек<sup>2</sup>. Найденные в избе игрушечника птички полые внутри и покрыты полупрозрачной свинцовой поливой желтого цвета. Из найденных пяти игрушек-птичек некоторые являются производственным браком.

Появление местной поливной керамики в Москве может быть отнесено к концу XV в., именно в слоях этого времени появляются поливные сосуды московского производства. До этого времени зажиточные горожане получали ее за счет импорта с Востока.

Вся ранняя московская поливная керамика имела светлоглиняное тесто (серое). После формовки и до покрытия поливой сосуды обсыпались мелким песком для укрепления поверхности. В тесте черепка примеси песка нет. Полива полупрозрачная, свинцовая, желтого, зеленого, реже коричневого цвета. Качество ее было невысоким, и поэтому, а также благодаря видимому сквозь поливу цвету черепка сосуды имели бурый оттенок. На некоторых сосудах встречается полива с металлическим отблеском.

В XVI в. появляется посуда московского производства из красножгущейся глины, покрытая под поливу белым ангобом. На его фоне полупрозрач-

<sup>1</sup> М. В. Воеводский, 1936, стр. 168—171; М. Г. Рабинович, 1949, стр. 66.

<sup>2</sup> А. В. Арциховский, 1948, стр. 131—132.

ная полива казалась более чистой. В течение XVI и XVII вв. в Москве поливные изделия изготовлялись в этих двух техниках. Поливные сосуды в XVI—XVII вв. все формованы на ручном круге. Техника приготовления поливы нами не рассматривается, ибо она хорошо известна по этнографическим данным. В XV—XVII вв. она, по-видимому, не отличалась от техники изготовления поливы гончарами XIX в.<sup>3</sup>

Ныне только для части поливных изделий мы можем указать место, где они изготовлялись, — это Яузская слобода. Вероятно, и остальные поливные изделия изготовлялись здесь же, однако остатков производства многих типов поливных сосудов мы не имеем, так же как и горнов, в которых они обжигались. Поливная керамика в Москве была столовой. Многие поливные изделия имели специальное назначение: фляги, черняльницы, погребальные сосуды. С 30-х годов XVII в. в Москве появляются поливные израпки.

Ранней группой московской поливной керамики были небольшого размера сосудики, находимые при разрытии московских кладбищ XV—XVI вв. или в горизонте культурного слоя города, содержащих остатки разрушенных погребений. Это поливные чашечки, которые ставились в гроб в головы погребенного. В них сливалось масло, оставшееся после соборования умирающего. Такой обряд исчез в Москве в конце XVI в., в других областях он дожил до XX в. (в этих случаях ставили фарфоровые и стеклянные стаканчики). Наиболее ранние поливные сосудики из погребений датируются концом XV в.

Сосудики подобного типа были в белокаменных саркофагах, обнаруженных в 1836 г. в Москве под полом притвора церкви Спаса на Бору<sup>4</sup>. Чашечки здесь стояли в ногах погребенных. Считается, что в одной из гробниц был погребен сын Дмитрия Донского Иоанн (1393 г.), в другой — жена Симеона Гордого Мария (1399 г.). Действительно, саркофаги эти должны быть датированы XIV в. Чашечки поставлены в могилы во время вскрытия их в 1473 г. Они белоглиняные, небольших размеров и типичны для погребальных сосудов именно этого времени. Большая серия их найдена на кладбище при церкви Жен Мироносиц. В погребениях XVII в. таких сосудишков нет. М. Г. Рабинович отмечает подобные сосудишки в погребениях, перекрытых ненарушенным строительным слоем 1684 г. при его раскопках на Яузе<sup>5</sup>.

Сосудики этого типа по тесту, форме и размерам разделяются на пять групп.

1. Поливные сосудишки из белой глины в виде небольших чашечек конической формы со слегка разложистым краем. Внизу небольшой кольцевой поддон. Поверхность снаружи и изнутри покрыта желтой или зеленой поливой, иногда люстрированная. Почти все они происходят из погребений конца XV—XVI в. у церкви Жен Мироносиц в Зарядье.

Несколько сосудишков такого типа есть из раскопок на Яузе в 1946 г.<sup>6</sup> Один сосудик найден при реставрационных работах у церкви Николая на Берсеневке<sup>7</sup>. Высота сосудишков обычно 2,7—4 см, максимальный диаметр по обрезу 4—5 см. Сосудишки тонкостенные и изготовлены на ручном круге (табл. 17, 11, 19, 20).

2. Сосудишки из белой глины, по форме сходные с первой группой, но несколько крупнее и в нижней части тулова имеют один или два валика, усложняющие профилировку (табл. 17, 1, 2, 7, 8, 10, 12, 17, 18). Несколько таких сосудишков найдено в Зарядье<sup>8</sup>. Датируются они так же, как сосудишки первой группы.

3. Сосудишки, сходные по форме с сосудишками второй группы, но изготовленные из красножгущейся глины. Под поливой слой белого антоба. Размеры сосудов крупные: высота около 6 см, максимальный диаметр 10 см. Точно датировать трудно, так как единственный известный нам сосудик обнаружен среди беспаспортных коллекций Музея антропологии МГУ<sup>9</sup>. Он, по-видимому, происходит из Москвы и по технике изготовления может быть датирован XVI в.

4. Красноглиняные сосудишки, также ангобированные под поливу, но по сравнению с сосудишками третьей группы имеющие еще большие размеры: высота 7—8 см, максимальный диаметр 10—13,5 см. Они также имеют вид разложистых чашечек с коническим туловом и кольцевым поддоном. Снаружи сосудишки этого типа имеют характерную волнистую поверхность. Покрыты обычно зеленой поливой, реже желто-коричневой. Они найдены в большом числе в Зарядье в погребениях конца XV — начала XVI в.<sup>10</sup> (табл. 17, 3—5, 9, 13—16). Много их встречено в виде обломков и вне погребений, что говорит об их принадлежностях к более ранним погребениям, разрушенным при устройстве более поздних могил.

5. В этой группе только один сосудик, напоминающий по форме современному пилу (табл. 17, 6). У него кольцевой поддон. Он изготовлен из красной глины и ангобирован под зеленую поливу. Сосуд найден в Зарядье у церкви Жен Мироносиц, вне погребения<sup>11</sup>. Дата его, очевидно, XVI в.

Все рассмотренные сосудишки принадлежат к наиболее ранним разновидностям московской поливной керамики. По форме погребальные поливные сосудишки Москвы, в особенности большемерные, больше всего похожи на деревянные точеные кубки-чарки, встреченные при раскопках в городе в слоях того же времени. В Новгороде в слоях XIV—XV вв.<sup>12</sup> обнаружена большая серия деревянных сосудов, совпадающих по форме с московскими поливными.

<sup>3</sup> Раскопки М. Г. Рабиновича. Хранятся в МИРМ.

<sup>4</sup> Найден при реставрационных работах в 1962 г. Настоящее хранение материала неизвестно.

<sup>5</sup> Большая часть их найдена на раскопе 10 на погосте при церкви Жен Мироносиц.

<sup>6</sup> Учебная коллекция Музея антропологии МГУ.

<sup>7</sup> Большинство происходит из погребений на погосте при церкви Жен Мироносиц. Раскоп 10.

<sup>8</sup> Раскоп 10. А. Ф. Дубынин, 1960, стр. 64—78.

<sup>9</sup> Б. А. Колчин, 1964, стр. 18.

<sup>2</sup> Ю. А. Самарин, 1929, стр. 22—24.

<sup>3</sup> К. С. Солищева, 1910, табл. 107.

<sup>4</sup> М. Г. Рабинович, 1949, стр. 66.

Поливные флаги встречаются в основном в виде обломков в слое XVI—XVII вв. Можно выделить три разновидности их.

В первую группу входят сосуды с дисковидным туловом, напоминающие черлопощные флаги XVII в. При раскопках в Зарядье найдены два обломка таких белоглиняных флагов с зеленой поливой. Диаметр их 16—20 см. Поверхность флагов под поливу иногда украшалась линейным орнаментом. Флаги ставились на четыре ножки в виде выступов. У них были ручки-налепы со сквозными дырами и короткие горлышки с раструбом. Флаги по месту находки их в слое и по аналогиям в форме с черлопощными относятся к XVI—XVII вв.

К тому же времени относятся флаги с дисковидным туловом, поставленным на овальный в плане поддон. Обломки их встречаются в Зарядье. Они белоглиняные и покрыты зеленой поливой. Целая белоглиняная фляга этого типа найдена в Новгороде в 1955 г. в слое XVII в.<sup>12</sup> Другая фляга (горлашко утрачено), близкая по форме к московским, была приобретена А. А. Бобринским в 1903 г. в Харьковской губернии<sup>14</sup>. Она также может быть датирована XVII в. Интересно сходство в форме поливных московских флагов этого типа со стекляной флягой конца XVII в. (датирована по кладу), хранящейся в отделе нумизматики ГИМ<sup>15</sup>. У флаги дисковидное тулово и овальный поддон, ручек нет. Одну из разновидностей представляют флаги с двумя ребрами по окружности тулова. Два обломка их найдены в Зарядье. По форме сосуды похожи на черлопощные. Они на овальном поддоне и изготовлены из белой глины, а снаружи покрыты зеленой поливой. На дисках их спиральный орнамент. Судя по положению в слое и аналогиям в форме с черлопощными флагами, найденные обломки флагов этого типа должны быть датированы концом XVI — началом XVII в.

Наиболее распространенными среди московских флагов были флаги с туловом в виде цилиндра небольшой высоты, поставленного на бок. Они формовались из белой глины, а чаще из красной ангобированной. Снаружи на них полупрозрачная полива зеленого, желтого и редко коричневого цвета. В нижней части — четыре ножки в виде выступов, по сторонам флаги — две ручки-налепы со сквозными каналами диаметром в 0,5 см. У флагов узкие и короткие горлышки диаметром около 1 см с раструбом. Лицевые круглые стенки без орнамента (табл. 18, 3) или украшены разнообразными рельефными изображениями и орнаментами, сходными с представленными на красных и зеленых изделиях XVII в. Корпус изготовлялся на ручном круге, на котором изображением вверх укреплялась резная форма. Сначала изготовлялась одна стенка флаги и боковая часть корпуса. К цилиндрической коробочке приделывалась другая круглая стенка, предварительно отснятая в той же форме. Среди

изображений на поливных флягах этого типа чаще всего встречаются орлы, реже другие птицы, семиголовый зверь, розетки (табл. 18, 1, 2, 4—9). Боковая поверхность поливных флагов и горлышко украшалось под поливу отпечатками зубчатого колесика в виде дорожек шириной в 5—7 мм. Размеры флагов определены: самые крупные диаметром 15 см при толщине 7,5 см, самые маленькие диаметром 10 см при толщине 5 см. Обломки таких флагов встречаются в Зарядье. Поливная неорнаментированная фляга найдена при наблюдениях в 1954 г.<sup>16</sup> Ее диаметр 15 см, толщина 5,5 см. Она красноглиняная и покрыта по ангобу зеленой поливой. Горлышко флаги отбито, и остатки его подточены. В 1955 г. там же был найден кусок белоглиняной зеленой поливной флаги, на боковых сторонах которой изображена шестилестковая розетка. Одна из поливных флагов происходит с территории лагеря Лжедмитрия в Тушино (1608—1609 гг.)<sup>17</sup>. Поливные флаги изготовлялись, по-видимому, и в других городах. Обломок поливной флаги сходного типа найден при раскопках в г. Казани в 1954 г.<sup>18</sup> Поливные флаги были частью снаряжения московского стрелкового войска. Наиболее поздние из них должны быть датированы концом XVII — началом XVIII в., об этом говорит и орнаментация их зубчатым колесиком, характерная для сосудов начала XVIII в.

Поливные белоглиняные бочонки встречаются в Москве редко и только в обломках. Они битуваны в конце XVII — начале XVIII в. Бочонки были покрыты снаружи зеленой поливой и имели вид цилиндра с расширенной средней частью. Судя по фрагментам, бочонки были диаметром 8—9 см, максимальная длина 18—24 см. Для установки на плоскости стола они имели четыре ножки-выступа, расположенные ближе к центральной части сосуда. Отверстие в сосуде было сверху. Торцовые части бочонка орнаментировались. На одном обломке торцовой части видна расположенная в центре рельефная многолучевая звездочка. Очевидно, дно сосуда оттискивалось в форме. Краевая часть боковой поверхности бочонка украшена продольными каннелюрами (табл. 17, 30, 31, 35). Сосуды типа бочонков употреблялись для подачи напитков на стол. По всей вероятности, кроме поливных сосудов указанных размеров были и большие.

Кумганы — одна из наиболее изящных разновидностей поливной керамики. Наиболее ранние в виде обломков встречаются в Зарядье в слоях начала XVI в.<sup>19</sup> У них грушевидное тулово, сравнительно узкое и высокое горло, кончающееся наверху раструбом, овальная в сечении ручка и длинный носик, соединявшийся с горлом глиняной перемычкой, в которой было одно или несколько сквозных отверстий. По форме поливные кумганы отличаются от одновременных им ангобированных расписных и черлопощных кумганов XVI в. Судя по облом-

<sup>12</sup> Ущасток 1.

<sup>13</sup> ГИМ. Отдел керамики. Коллекция Политковско-го.

<sup>14</sup> Раскопки Н. Ф. Калининна.

<sup>15</sup> Ущасток 5, разные годы; ущасток 9.

<sup>16</sup> Н—53, кв. 645.

<sup>17</sup> Н. Д. Мец, 1949, стр. 113.

<sup>18</sup> А. А. Бобринский, 1905, стр. 38.

кам, высота их была 18—20 см при максимальном диаметре 12—15 см. Они изготовлены из белой и красноватой ангобированной глины, покрытой снаружи светло-зеленой поливой с сероватым оттенком из-за плохого ее качества. Под поливу на некоторых сосудах есть подсыпка песка. Особенности ранних кумганов является их орнамент. Поверхность тулова под поливой украшена прочерченными линиями, насечками, рельефными розетками, «елочками» и налепными орнаментированными валиками. Большая часть этих узоров отщипнута в форме, приложенной к поверхности сосуда. Есть прочерченный орнамент, имитирующий штампованный. Даты их XVI—XVII вв. В конце XVII в. и первой половине XVIII в. в Москве получают распространение кумганы с туловом шаровидно-уплощенной формы на небольшом поддоне и с узким горлом диаметром 3 см. Верхняя часть горловины расширена на цилиндрическую воронку, соединенную коническим основанием с горловиной. Такая форма горла характерна для кумганов XVIII в. Горло обычно, как и на более ранних кумганах, украшено налепными валиками с насечками или отпечатками зубчатого колесика. На тулове кумганов этого типа (табл. 17, 22, 23, 29) орнамент в виде косой сетки и отпечатков штампов, среди которых наиболее распространенным была шестилепестковая розетка. Некоторые поливные кумганы имели налепные орнаментированные валики не только по горлу, но и по тулову. У кумганов овальные в сечении ручки. Часть сосудов изготовлена на ножном круге. Полива покрывает не только наружную поверхность, но частично и внутреннюю как затек через воронкообразную горловину. Это говорит о том, что при обжиге сосуды ставились в гори на дно. Кумганы этого типа обычно покрыты зеленой и реже коричневой поливой. Почти полный кумган начала XVIII в. найден в Зарядье в 1953 г. Обломки подобного кумгана найдены в 1955 г. в заполнении подклета церкви Жен Мироносиц в слое конца XVII в.

Поливные низкие кастрюльки с ручками постоянно встречаются в горизонтах XVII—XVIII вв. Форма их устойчива и в течение длительного времени не претерпела особых изменений. Кастрюльки имеют тулово в виде низкого цилиндра, слегка расширенного кверху, и широкий отогнутый до горизонтального положения венчик, край которого по верху и низу имеет две грани. Высота сосудов 6—6,5 см, диаметр 15 см, диаметр дна 7,5—10 см. Кастрюльки имели ручки, прикрепленную к венчику, трубчатую или пластичную (более распространенную). Боковая поверхность сосудов на середине высоты тулова обычно украшена несколькими витками линейного орнамента. По верху венчика также одна-две полосы линейного орнамента, между ними отпечатки штампа в виде розетки. Пластичные ручки кастрюлек в плане имеют вид круга с небольшим утолщением в месте прикрепления к тулову. Иногда в части ручки, противоположной месту прикрепления, имеется небольшой заостренный выступ. На верхней плоскости таких ручек бывает прочер-

ченный орнамент, на других — орнамент, отщипнутый в форме, по стилю изображений сходный с орнаментами на зеленых изразцах середины XVII в. Трубчатые ручки кастрюлек имеют вид полого конуса, прикрепленного вершиной к венчику кастрюли и сдвинутого в вертикальном направлении так, что в сечении имеет вид овала. Поливные кастрюльки с ручками, как и черлопощные кастрюльки XVI—XVIII вв., использовались для подогревания пищи. По сравнению с аналогичными более ранними черлопощными поливные кастрюльки с ручками более приземисты и устойчивы, дно их большей площади.

Поливные белоглиняные кувшины — одна из широко распространенных разновидностей керамики, постоянно упоминающейся в документах XVII в., но плохо представленной в материале из раскопок. Обломков кувшины много, но ни одного целого сосуда из них составить не удалось. Судя по обломкам, наиболее ранние кувшины были покрыты зеленой поливой снаружи и изнутри. Тулово их яйцевидное, горловина широкая, со сливом. Часто поливные кувшины XVII в. имели небольшой поддон. Тулово в верхней части покрыто линейным орнаментом. У них овальная в сечении ручка. Почти полный кувшин найден в подклете церкви Жен Мироносиц в слое конца XVII в.; высота его 18 см, максимальный диаметр 8 см. Есть обломки и более крупных кувшинов. Судя по документам, кувшины были стандартной емкости. «Кувшин», «полукувшин» — меры емкости жидкости XVII в.

Кроме кувшинов XVII в., известны только совсем поздние поливные кувшины середины — конца XVIII в. Они красноглиняные, с туловом дисковидной формы. Полива коричневая непрозрачная, внутри сосуда. Кувшины изготовлены на ножном круге. Несколько их найдено при наблюдениях в городе<sup>20</sup>.

Поливные белоглиняные горшки редко встречаются при раскопках, хотя в документах XVI—XVII вв. о них говорится часто, а в расходных книгах того времени они упоминаются постоянно. Обломки их, найденные в Кремле и Зарядье, свидетельствуют, что более распространенными были горшочки высотой 6—8 см, с максимальным диаметром 8—10 см в верхней трети сосуда. Тулово было с крутыми плечиками и конусовидной нижней частью. Венчики короткие, простые, слегка отогнутые. В верхней части сосудов линейный орнамент, нанесенный под поливу, реже — полоса отпечатков косо поставленного мелкого сосуда гребенчатого штампа; в конце XVII в. появляется орнамент из шестилепестковых розеток. Сосуды изготовлены на ручном круге. В документах XVI—XVII вв. поливные горшки называются «ценинными». Документы говорят о заказах на «ценинные горшочки», которые делались для царя Алексея Михайловича мастерами Яузской гончарной слободы<sup>21</sup>. Другие документы рассказы-

<sup>20</sup> Хранится в МИРМ. Материал из наблюдений.

<sup>21</sup> Е. Шмидт, 1914, стр. 64.

вают о покупке ценных горшков в овощном ряду у торговых людей<sup>22</sup>. Сосуды эти употреблялись в столовом обиходе в качестве солончих, посуды для приправ и пр. Среди них особую разновидность представляют горшки со сливами, отходящими от верхней части тулова в виде коротких трубок, расширяющихся к обрезу. Несколько горшков со сливами найдено в Зарядье (табл. 17, 21, 27, 28). Снаружи и внутри сосуды покрыты подливой зеленого и коричневого цвета. Максимальный диаметр сосудов 13—15 см, высота 7—10 см. Обломки трубчатых сливов от поливных горшков встречаются постоянно. Диаметр их основания обычно 2—3 см, длина 3—5 см. Горшки со сливом изготовлены на ручном круге и, судя по аналогиям в форме, орнаментации и технике изготовления с горшками без сливов, должны быть датированы XVII—XVIII вв. Наибольшее их распространение — в конце XVII — начале XVIII в. В той же поливной технике в Москве изготовлялись белоглиняные умывальники с горшковидным туловом и сливом в виде головы животного. Слив такого умывальника, изображающий голову барана с закрученными рогами, найден в Зарядье в слое начала XVIII в. Полива коричневая.

Все разновидности московских поливных сосудов XV — первой половины XVIII в. изготовлены из белой, реже красной глины, покрытой ангобом. Полива однородная, желтая или чаще зеленая, полупрозрачная. На сосудах XV — первой половины XVII в. она невысокого качества, часто загрязнена и малопрозрачна. Сосуды второй половины XVII в. имеют поливу хорошего качества. Это связано, очевидно, с массовым изготовлением различных сортов поливы в 30—40-х годах XVII в. для изразцового дела, когда московские гончары хорошо осваивают технику многоцветных полив, а позже — эмалей. При раскопках найдено много обломков поливных сосудов, форма которых полностью не восстанавливается (табл. 17, 33). По разнообразию форм московская поливная керамика не уступает сосудам чернолощеной или ангобированной. Отмечается совпадение форм ряда поливных сосудов и чернолощеной, что говорит о близости времени их бытования и об одном назначении. Поливная посуда в Москве все же была распространена менее широко, чем, например, чернолощеной. Это объясняется относительною дороговизной ее, а также распространением в конце XVII в. стеклянных сосудов.

Кроме сосудов, в Москве в XVI—XVII вв. изготовлялись и различные поливные изделия: чернильницы, костяжки от счет, игрушки. Ряд строительных деталей XVI—XVII вв. имеет поливное покрытие. Среди них наиболее распространенными были череница и плитки для полов.

Широкое распространение грамотности в XVI—XVII вв. и в особенности в Москве, послужило причиной появления различных видов чернильниц. Наиболее популярными были керамические. Целые экземпляры поливных чернильниц и облом-

ки их — частая находка в слоях XVII в., особенно во второй его половине. Есть чернильницы и первой половины XVIII в. В ГИМ хранится коллекция чернильниц, датированных XVII — первой четвертью XVIII в., собранная при работах в Московском Кремле<sup>23</sup>.

Чернильницы делятся на две группы: настольные и переносные. Все настольные чернильницы белоглиняные и имеют вид вытянутого бруска. Внутри он полый, перегородками разделенный на несколько отделений. Одно из крайних предназначалось для чернил и сверху было закрыто, в крышке дыра для макания пера, над ней короткое горло. Среднее отделение также было закрытым. В верхней крышке 3—5 отверстий для перьев. Третье (крайнее) отделение служило песочницей и было сверху открытым (табл. 18, 18). Были и двойные чернильницы, у которых вместо песочницы было отделение для чернил другого цвета (табл. 18, 15). Глиняные чернильницы формировались в разрозненных яичных формах, на боковых стенках которых вырезались различные узоры, оттискивавшиеся на боковых стенках чернильницы (табл. 18, 10, 12, 13, 16, 17). Крышки с горлышками, обычно неорнаментированные, прилаживались потом. Встречены чернильницы, изготовленные в гладких формах. Орнамент на них процарапан острым (табл. 18, 16). Боковые поверхности чернильниц, отсутствующие в резной форме, имеют обычно геометрический орнамент в виде полос, треугольников, расходящихся лучей, сегментов колеса и пр. Орнамент длинных боковых сторон чернильниц обычно такой же, как и на коротких, но здесь он удвоенный. Размеры настольных поливных чернильниц этого типа обычно 14—17×6×4 см. Высота горлышек 1—2 см. На горлышках нередко отпечатки зубчатого колесика того типа, что и на поливных флягах. Полива на чернильницах этого типа зеленая, реже желтая или желто-коричневая.

Более разнообразны переносные чернильницы. Самые ранние — в виде небольших призматических горшочков из красной глины, покрытых белым ангобом под зеленой поливу плохого качества. Чернильницы изготовлены на ручном круге. Две такие чернильницы найдены в Зарядье в слое XVI в.

Другого типа походная чернильница найдена на территории Тушинского лагеря Лжедмитрия<sup>24</sup>. Она имеет вид небольшого цилиндрического пузрышка с коническим верхом; изготовлена из белой глины и покрыта плохой зеленоватой подливой. В верхней части корпуса ее два косых сквозных канала для шпурка, на котором чернильница переносилась. Она датируется 1608—1609 гг.

Третий, наиболее распространенный и поздний по времени тип переносной чернильницы — в виде пузрышка на небольшом поддоне с узким круглым горлышком, вокруг которого широкий венчик с краем, приподнятым вверх (табл. 17, 1—3). Венчики такого типа были удобны для сбрасывания лишнего чернил с пера в чернильницу. В вен-

<sup>22</sup> Н. А. Бакалова, 1929.

<sup>23</sup> ГИМ, отдел III, коллекция Политковского.

чике два отверстия для шнура. Высота этих чернильниц 5—6 см при максимальном диаметре 3—4 см. На нижней части тулова чернильниц под поливу мелкозубым гребенчатым штампом наносился орнамент. Такие чернильницы встречены не только в Москве: по форме они подобны более ранним (XVI в.) чернильницам из Новгорода<sup>25</sup>. Там они также орнаментированы отпечатками гребенчатого штампа.

Переносные чернильницы формировались на круге из белой глины, снаружи покрывались зеленой, желтой и бирюзовой поливой. Датируются они чаще всего XVII в.

Поливные чернильницы были дешевыми и поэтому широко распространялись. Они покупались партиями в различные учреждения, о чем есть записи в документах XVII в. Так, в 1647 г. патриарху Иосифу в келью были куплены: чернильница глиняная, перья лебачьи и песочница — всего на два алтына<sup>26</sup>. В 1669 г. в Приказ великого государя тайных дел куплено 10 чернильниц глиняных<sup>27</sup>. В октябре 1667 г. в тот же приказ куплено 20 чернильниц глиняных за 2 гривны, в декабре 1672 г. для приказов было куплено 10 глиняных чернильниц — за гривну. За 7 лет, от которых сохранились расходные книги и столбцы Тайного приказа, для него было куплено 140 глиняных чернильниц, т. е. в среднем по 20 штук в год<sup>28</sup>. Чернильницы, собранные в отделе керамики ГИМ, найдены на месте старых зданий кремлевских приказов XVII в. Но их покупали не только приказам. В 1641 г. «овоичному ряду торговому человеку за 4 чернильницы двойных да за 2 горшочка муравленых — 12 копеек. Чернильницы и горшочки отданы в хоромы к царевнам»<sup>29</sup>. Поливные чернильницы изготавливали на Яузе те же мастера, которые делали поливные флаги. В обработке поверхности этих изделий много сходного.

Распространенным поливным изделием в Москве были небольшие колючки, часто находимые в слоях XVI—XVII вв. и похожие на костяшки от счет. Они напоминают присланида более раннего времени, но отверстия в них маленькие — 4—6 мм (табл. 17, 34). Диаметр самих колючек 18—20 мм. Они изготавливались как из белой глины, так и из красножгущейся, покрытой белым ангобом. Полива зеленая, разного качества, реже желто-коричневая. На ранних колючках XVI в. полива плохая. Колючки симметричные и оттачиваются в составных формах, на некоторых из них виден рвант — место сопряжения половинкок формы. Несколько десятков колючек собрано при раскопках разных лет в Зарядье и Московском Кремле. Много поливных колючек найдено на Яузской слободе. При раскопках обнаружены обломки большого красноглиняного сосуда, использованные в качестве подкладки, на которой обжигались эти колючки. На этих обломках видны затеки и налившие брако-

ванные поливные белоглиняные колючки. Эта находка говорит о производстве поливных колючек мастерами Яузской слободы. Слой, в котором они найдены, датируется XVII в.<sup>30</sup> Автору представляется, что его можно датировать первой половиной этого столетия. Возможно, обломки красноглиняного сосуда были не подкладками, а обломками капсулы, в которой обжигались изделия для предохранения их от загрязнения. Поливные колючки известны и в других городах Московского государства — в Новгороде, Пскове.

Поливные белоглиняные игрушки известны плохо потому, что из-за дороговизны они изготавливались в небольших количествах. Среди них погрешки, ячички, птички и лошадки. Погрешки делались в виде полых шариков из белой глины, покрытых поливой. Внутри них был небольшой камешек. Две такие погрешки с грязно-зеленой поливой найдены в Зарядье и имеют диаметр 3,5—4 см (табл. 17, 25, 26). Обе они относятся к XVII в. Шарик изготавливался из двух соединенных половинок. В Зарядье найдены и коричневая поливная игрушка-ячичко с прочерченным орнаментом и поливная игрушка-лошадка. На лошадке был всадник, от которого остались только ноги. Лошадка белоглиняная, покрыта коричневой поливой. Это свиस्तюлька. По месту находки она датируется началом XVIII в.

Поливных птичек из белой глины найдено три. Одна из них происходит с Яузской гончарной слободы. У нее Г-образное тулово и головка с глазами и утиным носом. Это свиस्तюлька. В верхней части тулова два отверстия — лады. Птичка покрыта желто-зеленой поливой. Длина птички около 6,5 см. Вторая птичка тоже утка, с широким носом, покрытая желтой поливой, на голове видны глаза, тулово сплошное. Судя по всему, это не игрушка, а фигурка, которая украшала какое-то поливное изделие. В нижней части фигурки облом. Третья птичка найдена в Кремле (табл. 17, 24). Дата — XV—XVI вв.<sup>31</sup>

Поливная черепица нашла широкое применение в русском зодчестве. Она употреблялась в XVI в. и больше всего в XVII в. для покрытия монументальных построек. Есть памятники архитектуры, до настоящего времени сохранившие эти покрытия, просуществовавшие в течение нескольких столетий. Поливная черепица делится на две группы: из белой глины и красножгущейся, покрытой под поливу белым ангобом. Полива для черепицы была обычно полупрозрачной, чаще зеленой, реже желтой и коричневой. Очень редко встречаются обломки черепицы с поливой бирюзового цвета. Полива покрывала только наружную сторону черепицы.

При реставрационных работах остатки поливных кровель находят на многих памятниках архитектуры XVI—XVII вв. Часто удается проследить, как они заменяют на тех же зданиях покрытия из чернолощеной черепицы.

<sup>25</sup> Новгород, 1953 г., район V, пл. 8, кв. 408, № 69.

<sup>26</sup> И. Е. Забелин, 1884, стр. 522.

<sup>27</sup> Н. А. Бакланова, 1929, стр. 87.

<sup>28</sup> Там же.

<sup>29</sup> И. Е. Забелин, 1909, стр. 133.

<sup>30</sup> М. Г. Рабинович, 1964, стр. 173.

<sup>31</sup> М. Г. Рабинович бесосновательно датирует эту находку XIII в. См. М. Г. Рабинович, 1964, стр. 97.

«Строельные» книги и записи сохранили сведения о множестве зданий XVII в., сооружавшихся с крышами из поливной черепицы. Вся московская поливная черепица досковидная, одинарная: для покрытия одной крыши шла черепица только одного типа. По форме она сходна с чернолощеной. Широко распространенной в Москве была поливная черепица в виде прямоугольной глиняной доски с нижним скругленным концом. Черепица формовалась в ящичной форме, нижний край ее обрезался ножом. Найдены образцы такой черепицы, различающиеся размерами доски. При реставрации церкви св. Анны в Зарядье обнаружена белоглиняная с зеленой поливной черепица со скругленным нижним концом. Длина ее 26,5 см, ширина 12 см и толщина 1,5 см. В верхней части доски два отверстия для гвоздей. Покрытие датируется XVII в.<sup>32</sup> Обломком зеленой поливной черепицы (нижняя часть) найден в Зарядье. Ширина его около 13,5 см, толщина 1,5 см. Фрагмент датируется второй половиной XVII в.<sup>33</sup>

Другой разновидностью московской поливной черепицы была черепица городчатая, с нижним краем в виде трехступенчатого городка. Она тоже формовалась в ящичной форме, городчатый конец вырезался ножом. Среди нее есть разновидности для перекрытия не только плоских крыш, но и шатров. Образцов такой черепицы много. В Москве в Зарядье она неоднократно встречалась неподалеку от церкви Николая Мокрого и в северо-западной части Зарядья. Однако поливной городчатой черепицы много меньше, чем городчатой чернолощеной. Остатки городчатой поливной черепицы найдены на церкви св. Антония в Москве<sup>34</sup>. Там была как городчатая черепица для покрытия глав, так и черепица для плоской крыши. Городчатая черепица для покрытия главы имела суженный верхний край. Ее размеры: ширина по верху 7,4 см, максимальная ширина 13 см, длина 24,5 см, толщина 1,5 см. Она из красной глины, ангобирована и с зеленой поливой; датируется началом XVII в. Другого типа городчатая черепица тоже слегка сужена кверху, ее ширина по верху 10 см, максимальная 11,5 см, длина 20 см и толщина 0,7 см. Черепица эта датируется концом XVII в. К концу XVII в. относится поливная городчатая черепица с прямоугольной доской и городками в нижней части, найденная на церкви св. Анны в Зарядье<sup>35</sup>. Размер ее 10,8×23,5 см, толщина 0,8 см.

Раскопками на Яузе обнаружен фрагмент белоглиняной черепицы с зеленой поливой у церкви Никиты<sup>36</sup>. Ширина черепицы около 11 см, толщина 0,7 см. При раскопках в Александровском саду<sup>37</sup> найден обломок городчатой белоглиняной черепицы шириной около 11,5 см и толщиной 0,7 см. В Зарядье встретился обломок красноглиняной ан-

гобированной городчатой черепицы шириной 12,5 см и толщиной 1,5 см. Его дата — вторая половина XVI — начало XVII в. В покрытиях Покровского Пасиева монастыря в Угличке есть городчатая черепица с суженным верхним концом<sup>38</sup>. Максимальная ширина ее 12,5 см, длина 22 см и толщина 1,5 см. Черепица из красной ангобированной глины, полива зеленая. При исследовании покрытий Успенского на Городке собора в Звенигороде собрана серия черепицы, среди которой были и ранние образцы. Там найдена поливная городчатая черепица толщиной в 1,4—2 см, красноглиняная ангобированная, покрытая поливой грязно-зеленого цвета. Она разновидность ее предназначалась для покрытия плоских крыш. Ее размер 22,5×10,6 см. Центральный зуб ее был массивным, со скругленными углами. Другой образец, выполненный в той же технике, имеет городчатый край, но доска черепицы сужена в верхней части: при максимальной ширине черепицы 13,5 см верхний обрез ее был 8 см; длина черепицы 22,8 см. Последние виды черепицы относятся к концу XVI в.<sup>39</sup>

Третий тип черепицы наименее распространен. Это черепица в виде высокого равнобедренного треугольника со срезанным верхним углом. Она есть среди коллекций Владимирского музея и происходит из Суздаля. Черепица из белой глины с зеленой поливой. Длина ее 19 см, ширина по верху 3,2 см, по низу 9,5 см, толщина 0,7 мм. В верхней части доски дыра для гвоздя. Черепица эта шла на покрытие шатровых крыш. По толщине черепица датируется концом XVII — началом XVIII в.

Черепица четвертого типа также досковидная, представлена обломком, найденным в Зарядье в слое XVII в. Нижний край ее заострен. Ширина черепицы 11,5 см, длина полностью не сохранилась, толщина 2,5 см. Глина белая, полива зеленая. Полный экземпляр черепицы этого типа найден в покрытии церкви св. Анны в Зарядье. Она сужена кверху, длина 28 см, максимальная ширина 12 см и ширина верхнего конца 11 см, высота свисающего угла 7 см, толщина 0,8 см. Дата — вторая половина XVII в.<sup>40</sup> Глина черепицы белая, полива желто-коричневая.

Образец черепицы из музея Троице-Сергиевской лавры имеет вид ромба со срезанными острыми углами и слегка отогнутыми боковыми сторонами. В центре отверстие для гвоздя. Длина черепицы 14 см, максимальная ширина 9 см, толщина около 1 см. Назначение ее неясно. Черепица изготовлена из белой глины с зеленой поливой темных тонов типа полив конца XVII в.

Боле ранняя черепица конца XVI — начала XVII в. отличается значительной толщиной. Черепица середины — конца XVII в. более тонкая. Ее толщина обычно не более 1 см. Производство поливной черепицы имеет больше сходства

<sup>32</sup> Л. А. Давид. Отчет об обследовании церкви Анны в Зарядье. Архив ЦНRM.

<sup>33</sup> Участок 5, 1955 г.

<sup>34</sup> Отчет о реставрационных работах. Архив ЦНRM.

<sup>35</sup> Работы бригады ЦНRM под руководством Л. А. Давида.

<sup>36</sup> Хранится в МИРМ.

<sup>37</sup> Раскопки М. Г. Рабиновича, 1956 г.

<sup>38</sup> Обмер автора.

<sup>39</sup> Б. А. Огнев, 1955, стр. 20—58.

<sup>40</sup> Л. А. Давид. Отчет об обследовании церкви Анны в Зарядье. Архив ЦНRM.



с производством кирпича или изразцов, чем с производством бытовой керамики. Изготовлением черепицы на Яузской слободке занимались специальные мастера, располагавшие не только горнами, рассчитанными на высокую температуру, но и запасом форм для черепицы, оборудованием для производства поливы.

В той же поливной технике в XVII—XVIII вв. изготовлялись и другие строительные детали — плитки для полов (табл. 18, II), керамические трубы и др. Одна такая труба найдена в Зарядье в слое XVII в. Она красноглиняная и под зеленую поливу покрыта белым ангобом. В XVIII в. производство поливных труб увеличивается. В Зарядье найдено несколько звеньев трубы небольших размеров, встречены и трубы, прямоугольные в сечении. Трубы изготовлены из кремевой глины, внутри покрыты светло-зеленой поливой и использовались как дымоходы в XVII в.

Особую категорию поливных изделий в Москве образуют помадные банки. Это тара для помады, белил, румян и других туалетных масел конца XVII—XVIII в. Помадные банки встречаются часто при раскопках, особенно много их собрано при наблюдениях за строительными работами<sup>41</sup>. В музеях Москвы сейчас их несколько сот штук. Ранние помадные банки все сходной формы: туловое их цилиндрическое, наверху небольшой отогнутый венчик-край, отделяющийся от тулова небольшим желобком. В верхней части банки, внутри нее, небольшое углубление с округлым дном, которое и служило для масел. Днища банок плоские (что реже) или с небольшим углублением. По краю дна небольшой кольцевой поддон с кольцевой канавкой с наружной стороны, такой же, как под венчиком. Помадные банки, как правило, изготовлялись из белой или кремевой глины, редко из красножгущихся глин. Громоздкие банки формовались на ножном круге с применением шаблона, дававшего возможность изготовить изделия, одинаковые по размерам и форме. Стенки банок массивные. Поверхность помадных банок с двух сторон покрывалась непрозрачной поливой, изготовленной на основе окислов олова. Снаружи полива была цветная, внутри — белая. Полива на банках разного цвета: голубая, синяя, коричневая, темно-фиолетовая, черная, темно-вишневая. Высота банок колеблется от 5,5 до 8 см. Московские помадные банки по размерам делятся на три группы. Самые большие имели высоту 8 см, диаметр 6,5 см. Вторая группа высотой 6,5—6,8 см, с диаметром 5,8—6 см. Третья группа банок высотой 5,8—6 см и диаметром 4,5—5 см. Кроме банок стандартных размеров, входящих в перечисленные группы, есть небольшое число их с неустойчивыми, нестандартными размерами, по преимуществу небольшими. Цвет поливы на помадных банках зачастую связан с размерами их. Так, наблюдается, что поливой синего цвета покрыто большинство помадных банок большого размера, полива голубая матовая по-

крявает только самые крупные банки, других цветов полива наносилась преимущественно на банки маломерные. Не исключено, что банки голубого цвета предназначались для белил, а коричневые, фиолетовые и вишневые для других масел: румян, помады, сурьмы.

При земляных работах во дворе дома № 31 по Большой Серпуховской улице обнаружена мастерская по производству таких банок. Здесь найдены сотни, а может быть, и тысячи фрагментов этих банок<sup>42</sup>. Многие из них были бракованными.

Интересны найденные нами в 1956 г. белоглиняные помадные банки на окраине с. Терехово Жельского района Московской области. Все они являются производственным браком, некоторые из них без поливы. Находки говорят о том, что в этом селе в XVIII в. была мастерская, где изготовлялись помадные банки. Непододалку от места находок банок обнаружены остатки ямного горна, прямоугольного в плане, размером 2×2 м, сложенного из камня на глее. Датировка помадных банок не вызывает особых сомнений — это XVIII в.<sup>43</sup>

В XVIII в. делались поливные изделия с мраморовидной поливой. Сосуды, входящие в эту группу, изготовлялись как из белой, так из красножгущейся ангобированной глины и расписывались под мрамор минеральными красками зеленого, красного, белого и коричневого цвета. Поверх этого слоя разноцветного ангоба наносилась прозрачная белая полива. В этой технике выполнялись главным образом кувшины, миски и блюда, формованные на ножном круге. Так изготовлен и найденный в Зарядье белоглиняный подсвечник, поверхность которого покрыта мраморовидными разводами, а полива еще не нанесена. По форме он аналогичен белоглиняным и белозеленым московским подсвечникам XVIII в. (табл. 17, 36). Сосуды с мраморовидной поливой датируются второй половиной XVIII в. и началом XIX в. Такая обработка поверхности сосудов была широко распространена в XVIII в. и за пределами Москвы.

К этому же времени относится и техника двуцветной поливы. На внутренней стороне открытых сосудов применялась полива одного цвета, обычно коричневая, располагающаяся пятнами по прозрачному фону; на наружной поверхности — полива двуцветная: зелено-коричневые пятна на белом фоне. В эту группу входят много типов мисок и кувшинов, есть подсвечники. По форме они сходны с белоглиняными. Для производства этой группы сосудов употреблялась только белая глина.

В третью группу поздней керамики входят сосуды из красножгущейся глины, покрытые слоем ангоба коричневого цвета, а поверх него коричневой поливой хорошего качества. Выделяется несколько типов сосудов: кувшины, миски, подсвечники. Подсвечники такие же, как белоглиняные, но имеют ручку у стойки и более короткий ворончик (табл. 17, 37—40).

<sup>41</sup> Е. И. Горюнова, 1947, стр. 45; М. Г. Рабинович, 1947, стр. 73.

<sup>42</sup> П. Н. Миллер, 1928, стр. 4.

<sup>43</sup> М. Г. Рабинович, 1947, стр. 74.

## МЕЛКИЕ КЕРАМИЧЕСКИЕ ГРУППЫ

(поздняя краснолощенная техническая керамика)

В Москве были распространены еще несколько небольших групп керамики и ряд сосудов и изделий специального назначения. Сюда следует отнести позднюю краснолощенную керамику, которая бытовала в Москве в XVIII в. По формам сосудов она напоминает поздние разновидности чернолощенной керамики того же времени. Сосуды изготовлены на ножном круге из ярко окрашенной красножгущейся глины, вся поверхность их тщательно залощена.

Поздние краснолощенные кувшины имеют небольшое округлое тулово с поддоном и сравнительно широкое и высокое, расширенное к обрезу горло без слива; ручки их овальные в сечении, на тулове несколько витков линейного орнамента. Целый кувшин найден в подклети южного придела церкви св. Анны в Зарядье в слое XVIII в. (датированном монетами)<sup>1</sup>. Высота сосуда 26 см, максимальный диаметр тулова 16 см и диаметр обреза горловины 11 см (табл. 19, 10, 11). Емкость его 2—2,5 литра. Другой небольшой краснолощенный кувшин имеет высоту 14 см, максимальный диаметр по венчику 8 см. Оба сосуда тонкостенные и хорошего обжига.

В той же технике изготавливались и краснолощенные миски, по форме похожие на чернолощенные миски со сферическим туловом, в отличие от них они тонкостенные и имеют небольшой поддон. Как и кувшины, они изготовлены на ножном круге. Кроме дна с наружной стороны, обе поверхности их тщательно залощены. В нижней части тулова снаружи на них несколько витков линейного орнамента (табл. 19, 8). У одной из них есть ручка (табл. 19, 9). Высота одной из мисок 6 см, максимальный диаметр по венчику 16 см, диаметр дна около 6 см.

В группу поздних краснолощенных изделий нужно включить и курительные трубки. Их много в верхнем горизонте культурного слоя Москвы. Бо-

лее 80 штук найдено при строительстве дома на Котельнической набережной, на окраине Яузской гончарной слободы. Среди них есть трубки, не бывшие в употреблении, что дало возможность предположить, что здесь была мастерская<sup>2</sup>.

Московские краснолощенные трубки изготавливались в двуставных формах. Выдавливание чашечки производилось давилкой цилиндрической формы. На производство трубок шла красножгущаяся глина хорошего качества, жирная, с минимальным содержанием песка. Трубки коричневого цвета, обожжены хорошо.

Все московские красноглиняные трубки можно разбить на две группы: трубки, изготовленные в формах с гладкими поверхностями, и трубки, изготовленные в формах с орнаментированными поверхностями. Трубки, изготовленные в гладких формах, крупные, самые большие из них достигают 9 см. Это наиболее распространенная разновидность московских трубок и как будто наиболее ранняя. Они имеют массивную чашечку с граненой верхней частью, нижняя часть чашечки небольшими полосками разделена на дольки и имеет форму цветка. Место прикрепления глиняного чубука трубки к мундштуку имеет вид отрезка с рантом по краю. Поверхность трубок подлощена. На чашку трубки при помощи набора штампов наносился орнамент (табл. 19, 12—27, 36, 43). На грани чашки орнамент нанесен зубчатым колесиком. Основной орнамент размещался на плоскости между гранями — это отпечатки различных штампов. Среди них часто встречаются восьмилепестковая розетка или четырехлепестковая полурозетка. Иногда употреблялись и треугольные штампы с орнаментальным заполнением по площади треугольника. На некоторых трубках есть отпечатки овала с елочным орнаментом по нему. Небольшой размер изделия определял и небольшие размеры штампов при их орнаментации. Не-

<sup>1</sup> Найден в слое с монетой 1747 г.<sup>2</sup> М. Г. Рабинович, 1947, стр. 73.

которые отпечатки имеют максимальный размер в 3—4 мм. По-видимому, штампы были металлическими. Рисунок штампов четкий, чистый. Если ранние курительные трубки имеют ограниченную чашечку, то у более поздних чашки разного вида (табл. 19, 28—31) — конические, округлые. У тех трубок, которые сохраняют вид, близкий к ранним, верхняя часть не орнаментировалась, и на ней нет оградки. Они имели в верхней части медную обкладку. Одна такая трубка с остатками медной обкладки найдена в Зарядье в слоях середины XVIII в. (табл. 19, 32). Эти керамические трубки нередко имеют клейма на переходе от чашки к отвалку в виде овального или полукруглого углубления, заполненного орнаментальными линиями, точками. Среди клейм есть подражания (неграмотные) восточным надписям (табл. 19, 20, 21, 30, 34). Клейма наносились штампами.

Другая, меньшая по размерам группа красноглиняных курительных трубок изготавливалась тоже в разъемных двусоставных формах (табл. 19, 33, 35, 38, 40, 44), на стенках которых вырезался орнамент, затем отпечатывавшийся на поверхности трубки. Наиболее распространенным орнаментом были розетки, поясок из рельефных овалов, зигзаг. Ложеция на трубах нет, нет и клейм. Трубки эти обычно небольших размеров, длиной 4—5 см. Интересна трубка в виде головки женщины с прической и головным убором середины XVIII в. (табл. 19, 42). Московские курительные краснолощенные трубки были найдены вместе с монетами Елизаветы, Екатерины II и Павла I.

Следует отметить находку в Москве нескольких поливных керамических трубок. По форме и орнаментации они отличаются от красноглиняных и краснолощенных. Глина, из которой они изготовлены, белая, полива зеленая и желто-коричневая. Они встретились при наблюдениях за строительством метро (табл. 19, 4—7).

Керамические тигли — одна из разновидностей керамики, известная достаточно хорошо по находкам в Москве (табл. 22, 20—26). Они служили для плавления металла, а иногда и для разлива его в формы. Наиболее ранние московские тигли имеют вид конуса с округлым дном и, как правило, отличаются небольшими размерами. Много обломков тиглей найдено в Москве в слоях XIII—XIV вв., высота их 4—5 см и изготовлены они из темной глины с большим содержанием механических примесей. Как внутри, так и снаружи тигли всегда шлакированы. Шлак на тиглях обычно сургучного цвета. Тигли более позднего времени, XV—XVI вв.<sup>2</sup>, обычно крупнее, хотя встречаются и небольшие экземпляры. Хорошая коллекция тиглей XV—XVI вв. найдена в Зарядье в 1951 г. в комплексе литейной мастерской (7 целых и несколько десятков фрагментов)<sup>3</sup>. Все эти тигли одномерные, емкостью около 155 куб. см, вмещающие до 850 г расплавленного металла. Подобный тигель найден в Зарядье в 1953 г. В отличие от остальных он имеет небольшую ручку в виде отступающего от края брусочка (табл. 22, 21). Тигель мог служить и льялкой для разлива металла. От этих ранних тиглей отличаются поздние тигли XVII в. По размерам они близки к тиглям ранним, но обычно не были шлакированы и изготавливались из беложгущейся, по-видимому, очень тугоплавкой глины. Тигли эти сравнительно тонкостенные (табл. 22). В горизонтах XVIII в. найдены три целых и несколько десятков обломков крупных тиглей<sup>4</sup>, изготовленных из белой глины. Высота тиглей до 10 см, объем до 0,5 литра. Они сильно шлакированные, без ручек.

<sup>2</sup> А. Ф. Дубинин, Д. А. Соболева, 1963, стр. 55—57.

<sup>3</sup> М. Г. Рабинович, 1964, стр. 86.

<sup>4</sup> Раскоп 10.

## КРАСНЫЕ РАМОЧНЫЕ ИЗРАЗЦЫ НАЧАЛА XVII в.

В результате археологических раскопок и наблюдений при строительных работах, а также при реставрации памятников архитектуры в Москве и ряде подмосковных городов получены коллекции изразцов, с достаточной полнотой характеризующие московское изразцовое производство в XVII—XVIII вв. Они особенно важны для изучения ранних этапов московского изразцового производства. Предлагаемая классификация московских изразцов не является исчерпывающей, но дает представление об их многообразии на Руси в XVII в.<sup>1</sup>

Время появления в Москве изразцового производства до сих пор не выявлено с достаточной определенностью. Н. П. Султанов, первый исследователь наиболее ранних московских изразцов, названных им «красными», на основании анализа бытовых реальных изображения на изразцах датировал их XVI в. и предположил, что изразцовое производство в Москве могло возникнуть с начала XVI в.<sup>2</sup> С ним соглашался А. В. Филиппов, считая, что некоторые изразцы в Москве могли производиться в XVI в.<sup>3</sup> Эти датировки не подтвердились после археологических раскопок в Москве. Все найденные здесь изразцы — в том числе и красные, наиболее ранние — происходят из слоев XVII в. Из старых, хорошо датированных коллекций особенно важна собранная на месте лагеря Лжедмитрия II 1608—1609 гг. в с. Спас-Тушино<sup>4</sup>. В ней представлены наиболее ранние их разновидности. XVI век в Москве — время, достаточно подробно освещенное письменными источниками. Ни один из них не говорит об изразцовом производстве в Москве или о массовом сооружении изразцовых печей, что отмечено в ряде документов XVII в. Немногочисленные изразцовые печи, имевшиеся в XVI в. в царских дворцах и патриарших покоях, по утверждению документов, были собраны из привозных (польских, украинских) изразцов приезжими мастерами. Подробное исследование документов XVI—XVII вв. позволило Н. А. Баклановой говорить об отсутствии

в Москве изразцового производства до XVII в.<sup>5</sup> Той же точки зрения придерживается и автор. Ошибка Н. П. Султанова при оценке бытовых реальных, изображенных на изразцах, заключалась в том, что он анализировал сюжеты, не учитывая, что при изображении сказочных картин Александрин резчик изразцовой формы сам делал экскурс в прошлое, правда, в более близкое для него — в XV—XVI вв.<sup>6</sup>

Все ранние московские изразцы можно разделить на несколько серий, внутри которых изразцы различались размерами, формой лицевой пластины, наличием на ней дополнительных покрытий в виде поливы или многоцветной глазури, формой румпы, глиной, из которой изготовлены изразцы, наличием или отсутствием рамки, окантунывающей изображение на их лицевой поверхности. Эти серии можно объединить в две большие группы изразцов, первоначально четко различавшиеся: группа изразцов с коробчатой румпой и плоской рамкой на лицевой пластине и изразцы с отступающей румпой современного типа и лицевой пластиной в виде прямоугольника. Первая группа изразцов появилась в Москве с начала XVII в. и имела исключительное распространение до середины столетия. Подобные изразцы известны в Польше, Белоруссии, Прибалтике во второй половине XVI в. Московские рамочные изразцы начала XVII в. явились следствием переработки этой общеевропейской формы изразцов. Сюжеты же, изображенные на них, исполнены русскими мастерами в соответствии с художественными вкусами москвичей того времени.

Наиболее ранними в группе рамочных являются красноглиняные рельефные бесполовые изразцы («красные»). Их несколько разновидностей. Наиболее ранними были красные изразцы, употреблявшиеся только для облицовки печей. В зависимости от места изразца в печной облицовке они различаются формой лицевой поверхности и конструкцией румпы. Изразцы, входящие в облицов-

<sup>1</sup> Р. Л. Розенфельдт, 1961, стр. 228—241.

<sup>2</sup> Н. П. Султанов, 1894.

<sup>3</sup> А. В. Филиппов, 1938.

<sup>4</sup> ГИМ, отдел III, коллекция Политковского.

<sup>5</sup> Н. А. Бакланова, 1928.

<sup>6</sup> Р. Л. Розенфельдт, 1961, стр. 228—241.

ку одной печи, образуют набор. Основой набора печи являются стальные изразцы. Они имеют вид квадратной пластины толщиной около 1 см, на лицевой стороне которой в резной форме оттискивалось рельефное изображение, заключенное в плоскую рамку шириной в 2 см. С оборотной стороны у них была румпа, удерживавшая их в печной облицовке. Она имеет вид ящика со стенками, слегка скошенными внутрь, дном которого была лицевая пластина изразца; высота румпы 8—9 см, толщина 1 см. Изразцы изготовлялись из красножгутистых глин типа суглинков, шедших также и на формовку кирпича, но для изразцов глина обрабатывалась более тщательно. Из нее удалялся главным образом камин, так как при тонких стенках изразца они при обжиге могли дать разрывы. Стенные изразцы формовались в деревянной изразечной форме. При изготовлении изразца форма резным изображением сверху укреплялась на гончарном круге и посыпалась мелким песком. На нее накладывался пласт глины, из которого изготовлялась лицевая пластина. Далее к лицевой пластине прикреплялся короб.

Вторым элементом облицовки печи из красных изразцов были изразцы стальные угловые, которые шли на выкладку углов. В отличие от обычных стальных они имеют румпу, срезающую с одной боковой стороны под углом в 45°. Два подобных угловых изразца со срезаемыми румпами при сложении образовывали прямой угол печной облицовки. Для удобства навивки румпы изразца глиной у угловых стальных изразцов на части румпы, противолежащей срезающей под углом в 45°, делался полукруглый вырез. Угловые стальные изразцы изготовлялись таким же образом, как и обычные стальные. После формовки ненужные части румпы срезались.

Третьей разновидностью красных изразцов — стальные угловые половинки. Они шли для устройства угла печной облицовки. Лицевая пластина их равна половине лицевой пластины стального изразца (вдвое уже его). Этого вида изразцы были нужны для перевязки швов облицовки. Угловые стальные изразцы-половинки изготовлялись сначала как полные стальные изразцы, а затем разделялись вдоль на две части. Румпы половинок срезались под углом в 45° от середины лицевой пластины изразца. На части румпы, противолежащей срезающей, как и у полных угловых изразцов, делался полукруглый вырез.

Размер лицевой пластины полного стального изразца 19,5—20×19,5—20 см. Угловые стальные изразцы-половинки имеют размер лицевой пластины 9,5—10×19,5—20 см. В литературе такие изразцы называются изразцами «большой руки». Реже при раскопках встречаются изразцы «малой руки», со стороны лицевой пластины в 12—16 см. Среди них нет ни одного углового стального изразца. В развалах печей, сложенных из красных изразцов «большой руки», не встретились изразцы «малой руки». Назначение их в печной облицовке пока неизвестно. По сюжетам, на них изобра-

женным, они не отличаются от красных изразцов «большой руки».

Четвертым элементом облицовки печи из красных изразцов были изразцы поясовые. Лицевая пластина их в виде вытянутого в горизонтальном направлении прямоугольника. На ней рельефное изображение, ограниченное сверху и снизу плоской рамкой, такой же, как и рамка на красных стальных изразцах (шириной 2 см). Такие изразцы употреблялись для выкладки горизонтальных поясов в печной облицовке. На них обычно изображался бесконечный растительный орнамент. Поясовые изразцы одной печи имели одну высоту. Орнамент, судя по находкам изразцовых поясов в развалах печей, на одной облицовке один и тот же. На оборотной стороне изразца — коробчатая румпа высотой в 6—7 см. Для выкладки углов печи на уровне поясовых употреблялись угловые изразцы. Они двух типов: один — с лицевой пластиной обычного размера и срезающей с боковой стороны под углом в 42° румпой, другие поясовые угловые изразцы (они встречаются чаще) с лицевой пластиной шириной в  $\frac{1}{2}$  или  $\frac{1}{3}$  лицевой пластины полного поясового изразца. Эти изразцы изготовлялись так же, как стальные, только форма для них не крепилась на круге. Угловые поясовые изразцы делались из полных поясовых (лишнее срезалось ножом). Размеры полных поясовых изразцов равны 26—28×9,5—11 см. Наряду с ними, но реже встречаются поясовые изразцы высотой в 7—8 см и с румпой в 4—5 см.

В облицовке печи из красных изразцов были также изразцовые перемычки, или тяги. Это полукруглый глиняный валик, со сферической поверхности которого (она была лицевой) шел растительный или геометрический орнамент. На оборотной плоской стороне валика был глиняный гребень, которым перемычка крепилась в облицовке. Перемычки изготовлялись в деревянных формах. Тогда же формовался и гребень их. По положению красных изразцовых перемычек в облицовке их следует разделять на вертикальные и горизонтальные. Вертикальные вставлялись между соседними стальными изразцами. Закрывая оборотной стороны перемычки налегали сверху на часть плоской рамки стальных изразцов. Перемычки были нужны для прикрытия вертикальных швов между стальными изразцами. Длина перемычек равнялась высоте стального изразца. Ширина вертикальных и горизонтальных перемычек 3—3,5 см. Горизонтальные перемычки вставлялись в горизонтальные швы печной облицовки между рядами стальных изразцов или между рядом стальных и поясовых изразцов. Длина горизонтальных перемычек 24—26 см. Орнамент на вертикальных и горизонтальных перемычках в одной печи мог быть различным. При раскопках в Москве встретились короткие вертикальные перемычки, длина которых равна высоте лицевой пластины красных стальных изразцов «малой руки». Выкладка углов печной облицовки на уровне пояса горизонтальных перемычек проводилась теми же горизонтальными перемычками. Гребни их с краев скошены.

Последним элементом облицовки печи из красных изразцов были изразцовые городки, которыми сверху завершалась облицовка. Красные городки имеют литевную пластину фигурных очертаний с городчатым или килевидным завершением и пластичную, отогнутую под углом 90° к лицевой пластине ножку, которой городок примазывался к печной облицовке. Все городки изготовлены в деревянных формах, ножки их слеплены от руки. Высота городка 10—12 см при ширине 8—10 см. Литевые пластины городков обычно имеют по контуру узкую (около 1 см) рамку, окаймляющую рельефное изображение. При раскопках в Москве в небольшом количестве найдено несколько комбинированных изразцов, например поясовых изразцы с валиком по верхнему или нижнему контуру лицевой пластины. Судя по редкости их, эта конструкция изразцов большого распространения в Москве не имела.

Ныне не сохранилось ни одной печи, сложенной из красных изразцов. Развалы их при раскопках встречаются крайне редко. Однако некоторые данные для реконструкции внешнего вида такой печи все же имеются. Все печи, сложенные из красных изразцов, были прямоугольными в плане. Зеркало печи выкладывалось из стенных изразцов, разделенных по вертикали вертикальными перемычками, а по горизонтали — горизонтальными. Стенные изразцы были перевязаны в облицовке за счет половинных угловых изразцов. Между рядами стенных изразцов, по-видимому, не проходили горизонтальные ряды поясовых изразцов, они располагались по верху и низу облицовки. При раскопках в Москве найдена полная горизонтальная перемычка, по которой можно заключить, что она находилась между двумя соседними рядами перевязанных стенных изразцов. В развале изразцовой печи в Зарядье был встречен маломерный кирпич, который шел на основание печи. Там же найдены обломки и подового кирпича. Все изразцовые печи топились по-белому. В развале печи найдены и обломки секционных керамических труб. Размеры печей из красных изразцов неизвестны. Письменные источники, сообщающие о печах, редко говорят о сорте изразцов, из которых они сложены. На основании размеров красных изразцов (стенных и поясовых) можно рассчитать примерные размеры нескольких вариантов печей, которые могли быть сложены из красных изразцов. Наиболее удобны печи размером 110×100 см. Все печи из красных изразцов, облицовка и особенно тщательно швы в облицовке промазывались глиной. Печь из красных изразцов обязательно белилась, и большая часть изразцов, найденных при раскопках, имеет на лицевых пластинах остатки побелки. Ее нет на рамках изразцов, прикрытых в облицовке вертикальными и горизонтальными перемычками. В тех случаях, когда на изразцах с наружной стороны сохраняются остатки глиняной промазки, побелка нанесена на промазку. Часто в мел добавлялась толченая слюда, за счет которой получался характерный блеск побелки. Конструктивным не-

достатком облицовки печи, сложенной из красных изразцов, являлись четыре вертикальных перевязанных шва по углам печи. Они сильно снижали ее прочность и долговечность. Не менее существенным недостатком печи из красных изразцов было наличие в печном наборе большого числа разнородных деталей, в особенности это относится к перемычкам, которые конструктивно не были необходимы в облицовке, а число их в одной печи достигало нескольких сот. Обычно печь из красных изразцов клал тот же мастер, что делал изразцы.

Лицевые поверхности красных изразцов богато орнаментированы. Растительные и геометрические орнаменты, скачущие всадники и батальные сцены, звери и птицы в геральдических позах, реальные и фантастические звери и птицы, охотники и воины сплошь покрывали поверхность изразцовых печей и заметно оживляли жилища москвичей начала XVII в. Орнаменты, изображенные на поясовых изразцах и перемычках, отличались меньшим разнообразием и служили лишь обрамлением живописного поля, представленного на стенных изразцах. Просмотр серии красноглиняных изразцов дал возможность по сюжетам разделить стенные изразцы на ряд групп и наметить связи, которые объединяют изразцы одной группы в сюжетные композиции. Среди них выделяются стенные изразцы с «батальными сценами». В эту группу нужно включить изразцы пяти различных сюжетов.

1. Изразцы с изображением крепости (табл. 20, 2). На изразце изображена крепость с башней. Поверхность стен и башни крепости покрыта прямоугольными, ромбическими и круглыми нишами. В нижней части башни иногда изображается подоспешный бой в виде грушевидной амбразуры. На башне два зубца в виде ласточкиных хвостов, между зубцами стоит пушка, иногда у лафета ее изображается рогулька. На крепостной стене также видны два зубца, за каждым из них воин с пикальем в руках. Воины в коротких кафтанах, на их головах шапки, на различных изразцах они разной формы. Воины изображены наклоненными наружу — они отбивают осаду крепости. Над башней крепости деревянные шатры. За шатрами, выше их, изображены обычно три развевающиеся флаги. На некоторых изразцах этого сюжета встречаются отдельные дополнения к рисунку в виде сабли, звездочки, круглой пули, вылетающей из ствола пикаля. Изображение, за исключением таких мелких деталей, как развевающиеся флаги, симметричное. Целые изразцы с этим сюжетом в большом числе найдены при раскопках в Москве.

2. Осада крепости с лестницей (табл. 20, 3). На изразце изображена поставленная наклонно осадная лестница, на которой два воина, лезущие на приступ; в руках одного сабля, в руках другого копьё. Третий воин стоит под лестницей, в руках у него рогулька, которой на стену поднимают осадную лестницу. Все воины одеты в кафтаны, на головах шапки-шлемы. На другой половине изразца изображается всадник с саблей в руке.

На свободных участках лицевой пластины изразца между фигурами воинов размещаются побеги растительного орнамента. Там же помещен флаг с крестчатым полотнищем, уголки и звездочки. Изразцы такого сюжета известны в двух вариантах: с фигурами и лестницей, повернутыми влево или вправо. Найден обломок изразца с лестницей, поставленной вертикально, она изображена у левого края изразца.

3. Изразцы с изображением конницы и пехоты в походе (табл. 20, 5). В верхней части изразца два всадника на скачущих оседланных конях, в руках у них пищали, за спинами развеваются плащи. В нижнем ряду движутся в том же направлении, что и всадники, четыре пехотинца. В руках у первого знамя, у второго и третьего — пищали. Шестые занимает четвертый пехотинец с луком в руках, за спиной воина колчан со стрелами. Стрелок изображен присевшим и приготовившимся выпустить стрелу. Все воины одеты в кафтаны, и на головах у них шапки-шлемы. Пространство между фигурами заполнено рельефными веточками, звездочками, треугольниками. На некоторых изразцах в верхней части пластины изображен знак в виде перевернутой буквы «Ш» — по-видимому, клеймо мастера-резчика.

4. Воины и пушкар с пушкой (табл. 20, 6). На изразце в верхней части изображены идущие один за другим три воина: передний с копьем, в руках второго знамя и пищаль, третий держит в руках лук со вложенной в него стрелой. Часто встречаются изразцы этого сюжета, на которых воинов держит в руках только пищаль, а знамя изображено отдельно. В нижней части лицевой пластины изразца изображена пушка на лафете, а под ней одна или две кучи ядер. У пушки стоит пушкар. В одной руке его правило, другая рука с палинником. Все воины одеты в кафтаны, на головах шлемы. Между фигурами изображаются сабли, шестоперы, пики, флаги, звездочки, уголки, побеги растительного орнамента. Есть изразцы с изображением, повернутым на правую и на левую сторону.

5. Царь во главе конного отряда (табл. 20, 4). На изразце изображен конный отряд, во главе которого царь. В руках его лук со стрелой, за спиной колчан со стрелами. Позади царя три конника, у переднего в руках знамя, у двух задних — короткие пищали, за спинами воинов по колчану со стрелами. Все воины, в том числе и царь, одеты в короткие подпоясанные кафтаны с галунами на груди. На голове царя трехзубая корона, у других воинов шлемы-шапки. Полностью лошадь изображена только под царем. От остальных видны часть крупа, хвосты и ноги. Свободное поле пластины заполнено рельефными звездочками, уголками, побегами растительного орнамента. Часто под луком царя бывает изображена булава. Фигуры этого сюжета бывают повернуты как вправо, так и влево. На некоторых изразцах то же клеймо в виде перевернутой буквы «Ш».

Все вышеприведенные сюжеты, несмотря на кажущуюся законченность каждого, сходны меж-

ду собой и отличаются от других сюжетов, изображаемых на красных изразцах (о них ниже). Эти изразцы образуют одну сюжетную линию, содержание которой раскрывается из подписей, имеющихся на более поздних зеленых изразцах. Все эти пять сюжетов повествуют об осаде царем Александром Македонским «града Египта» — одна из сцен популярной в то время «Александрии». Центральный изразец в этой сюжетной линии — изображение крепости — «града Египта». Другие четыре изразца располагались как справа, так и слева от него. Изразцы, входящие в сюжетную линию, располагались горизонтальным поясом в обшивке печи. Эта сюжетная линия представлена на каждой печи из красных изразцов. Изразцы сюжетной линии интересны в смысле изображенных на них бытовых реалий: оборонительное и наступательное оружие, костюм, головные уборы, сбруя изображены на них достаточно подробно и заслуживают специального изучения.

Другую сюжетную линию образуют изразцы, на которых изображены различные звери и птицы в лесу и охотник с птицей верхом на коне, охотящийся за дичью. Мы полагаем, что и эта сюжетная линия также обязательно была на каждой печи, сложенной из красных изразцов.

1. Центральным сюжетом в ней был стеной изразец с изображением барсов под пальмой (табл. 20, 7). В центре изразца — дерево с тонким стволом и развесистой кроной — это пальма. У нее характерный для пальмы ствол с комелем в виде лукавицы. Крона передана в виде нескольких побегов. С нее свисают на длинных тонких черешках два симметрично расположенных плода мидальевидной формы, выше их — два цветка пальмы, изображенные в виде раздвоенных завитков. По обе стороны пальмы — два зверя кошачьей породы с туловищами, повернутыми к стволу, с головами, обращенными в сторону от ствола. У зверей короткие когтистые лапы и небольшие торчащие уши. На голове видны хорошо моделированные большие глаза. Мускулатура животных подчеркнута рельефом. Этот изразец, судя по симметричности рисунка, был центральным в сюжетной линии. Не найдено ни одного красного стеного углового изразца с этим сюжетом.

2. Изразцы с изображением льва (табл. 20, 8). Лев изображен в прыжке с поднятыми передними лапами и слегка подогнутыми задними, с большой головой с раскрытой пастью, косматой гривой, с поднятым вверх хвостом, на конце которого кисточка. Рельефом передана мускулатура ног и спины. Свободное пространство лицевой пластины изразца заполнено побегами растительного орнамента.

3. Изразец с изображением птицы (табл. 20, 10). Это журавль: у него длинные ноги и шея, длинный клюв, короткий свисающий хвост. Крылья изображены распушенными. Свободное пространство лицевой пластины заполнено побегами растительного орнамента.

4. Изразец с мелкими птицами (табл. 20, 19). Птицы даны порхающими среди ветвей дерева. Нет ни одного целого изразца этого сюжета, и пол-

ного представления о нем мы не имеем. По сохранившейся части его можно полагать, что верху ирзаца были изображены три или четыре летящие птицы с распушенными крыльями и подобранными лапами. По-видимому, это хищные птицы типа сокола. Дерево расположено в центре, под ним два лебедя с длинными изогнутыми шеями и полу-расправленными крыльями.

5. Пятый ирзаец, завершающий эту композицию, — с изображением конного охотника (табл. 20, 11). Конь под седлом, на нем охотник в кафтане. Одной рукой он держит поводья, выше другой — летящая птица, по-видимому, сокол. Над охотником летящая утка. Все изображение дано в обрамлении побегов растительного орнамента.

По мнению автора, эта сюжетная линия передает сцены охоты. Кто охотник, сказать трудно, но не исключено, что это, как и в первом сюжете, — Александр-Македонский.

В третью сюжетную линию автором объединены красные стениые ирзацы с изображениями различных фантастических животных.

1. При раскопках встречается ирзацы с изображением единорога (табл. 20, 13), или, как его тогда называли, «иногога». Зверь этот на красных ирзацах похож на коня. У него конская голова, туловище и ноги. От головы отходит длинный рог, на одних ирзацах он изображается в виде высокого конуса, на других похож на большой локон. На спине единорога небольшой горб, хвост короткий. Обычно у единорога конские копыта, но на некоторых ирзацах он изображался и с когтистыми лапами. На красных ирзацах единорог всегда передан бегущим. Вокруг изображения — отдельные побеги растительного орнамента или рамка из него. Красные ирзацы с единорогом не всегда располагались в центре печной облицовки; встречены угловые стениые ирзацы-половинки, на которых только передняя часть животного.

2. Ирзацы с изображением грифа, или «грива» (табл. 20, 14). Этот фантастический зверь имеет туловище и лапы льва, но со шпорами. Хвост тоже львиный, с кисточкой на конце. Голова собачья, с раскрытой пастью и высунутым языком. От передней части туловища отходят вверх два полу-расправленных птичьих крыла. Хорошо моделирован глаз животного. Рельефом подчеркнута мускулатура спины и ног. Зверь изображен пригнувшимся к прыжку, с вытянутыми передними лапами, присевшим на задние подогнутые лапы. Свободное поле лицевой пластины ирзаца заполнено побегами растительного орнамента.

3. Ирзаец с изображением семиголового апокалиптического зверя (табл. 20, 12). У него кошачье туловище с короткими когтистыми лапами, завершенное семью змеиными головами на длинных вытянутых шеях. Пасти змей открыты, и видны их языки. Хвост зверя кончается тремя змеиными головами. Под его ногами поверженная человеческая фигурка. На свободном пространстве лицевой пластины иногда изображаются барс и летящий сокол. Ирзацы этого сюжета встречаются в Москве редко.

4. Ирзаец с изображением кентавра («китовраса») (табл. 20, 9). В центральной части лицевой пластины изображен кентавр. У него лошадиное туловище, хвост, ноги. Шея коня переходит в торс человека, одетого в кафтан. Голова кентавра человеческая, с распушенными волосами. В руках кентавра лук. Кентавр изображен убегающим и стреляющим назад. Изображение обрамлено побегами растительного орнамента.

В эту же сюжетную группу, по-видимому, входили и другие фантастические животные: ехидна, сирин, змей. О существовании ранних красных стениых ирзацов с такими изображениями мы можем только догадываться. Они есть на поздних красных и зеленых рамочных ирзацах.

Четвертую сюжетную линию образуют красные стениые ирзацы с двуглавыми орлами в геральдических позах, с расправленными крыльями. Их найдено много. В развалах одной печи, сложеной из красных ирзацов, находятся обломки стениых ирзацов с орлами, отлитых в разных формах, и надо думать, что в одной облицовке было несколько ирзацов с орлами, которые, возможно, образовывали самостоятельный орнаментальный пояс (табл. 20, 15—17). Все орлы, изображенные на красных стениых ирзацах, имеют чистую грудь, расправленные крылья и хвост; головы с круглыми, хорошо моделированными глазами оканчиваются кривыми клювами. Над головами орлов трехчленные короны. Оперение передается тщательно. Все орлы на ранних красных ирзацах изображаются всегда в дополнительной круглой рамке, разделенной зубчиками. Углы лицевой пластины заполнены обычно трилистниками. Ирзацы с изображениями орлов в облицовке печи перемежались с ирзацами с растительным орнаментом и стениыми ирзацами с кружной восьмилепестковой розеткой. На последних углы ирзаца между розеткой и рамкой так же, как на ирзацах с орлами, заполнены трилистниками (табл. 20, 20).

Много встречено стениых ирзацов с растительным орнаментом. Он образуется из симметрично расположенных листьев и побегов, с большим мастерством вписанных в квадратную рамку лицевой пластины. Все эти ирзацы, за исключением одного (известного в обломках), имеют симметричные изображения. Правая и лицевая половины ирзаца имеют зеркально расположенный орнамент (табл. 21, 1, 3, 4, 6, 7). Довольно часто встречаются ирзацы с четырехленной симметрией — по горизонтали и по вертикали (табл. 21, 2, 5, 8—11). Такая симметричность орнаментов вызвана тем, что из полных стениых ирзацов часто делали угловые ирзацы-половинки. При симметричности изображений орнамент не страдал при разрезании лицевой пластины. Ныне известно до полутора десятков ирзацов с различными растительными орнаментами. Не исключено, что из таких ирзацов выкладывались не один, а два-три ряда облицовки.

Кроме перечисленных сюжетов, на красных стениых ирзацах встретились и геометрические орнаменты. Эти ирзацы употреблялись наряду с ирзацами с растительным орнаментом.



При просмотре серий красных стенных изразцов можно выделить не только изразцы, оттиснутые в одной форме, но и изразцы, формы для которых резались одним мастером. Копируя сюжет, мастер-резчик изразцовой формы в деталях всегда отступал от оригинала и вводил новые подробности в рисунок или орнамент. Так, один мастер «одевал» воинов в горшкообразные шлемы, другой предпочитал ту или иную форму листа в растительном орнаменте, третий своеобразно заполнял свободное поле между изображениями.

Орнамент на красных поясовых изразцах, как было отмечено, сравнительно однообразен и представляет обычно серию пальметт, соединенных X-образными фигурами, образующими горизонтальный пояс бесконечного орнамента (табл. 22, 5). Этот рисунок на красных поясовых изразцах был широко распространен в наружном декоре русской монументальной архитектуры XV—XVI вв. Он встречается на белокаменных и терракотовых фризах церковных построек, что в свое время было отмечено А. В. Филипповым<sup>7</sup>. На поясовых изразцах находим и орнамент в виде бутылок, поставленных одна горлышком вверх, а другая вниз и разделенных волнистой линией (табл. 22, 6). Орнамент из пальметт позже известен на зеленых поясовых и даже на полихромных поясовых изразцах вплоть до конца XVII в.

Красные изразцовые перемычки, входящие в печной набор, орнаментированы и по узорам разделяются на две большие группы: перемычки с растительным орнаментом (табл. 22, 7, 9—11) и перемычки, имеющие вид жгута или валика с насечками (табл. 22, 8). Последние встречаются реже. На перемычках с растительным орнаментом узор составлен из стилизованных листьев, розеток, цветов и побегов, соединенных трехчленными тяжами. Насчитывается до полутора десятков различных видов растительного орнамента

на изразцовых перемычках. При раскопках найдены короткие вертикальные и длинные горизонтальные перемычки с одинаковым рисунком, которые, возможно, относятся к одному печному набору.

Красные изразцовые городки имеют орнаментированные лицевые пластины. Известно несколько сюжетов, изображенных на этих городках. На одном, найденном в Зарядье, изображено дерево со свисающими плодами и под ним два барса в геральдических позах, подобных барсам на стеновых изразцах (табл. 22, 7). Над деревом — летящий лебедь. На другом красном городке над растительными побегими в центре пластины виден летящий лебедь (табл. 22, 11). На третьем изображен воин в кафтане и с пищалью (табл. 22, 18), по сторонам от него побеги растительного орнамента. Довольно часто находят красные изразцовые городки с изображением пальметт (табл. 22, 4) или с геометрическими узорами (табл. 22, 15, 16). В одном печном наборе употреблялись городки разной высоты с различными рисунками.

Красные изразцы получили в Москве в первой трети XVII в. широчайшее распространение, и печи из них были не только у зажиточных горожан, но и в домах рядовых москвичей. Видимо, производство изразцов находилось на Яузской гончарной слободе, однако пока в Москве не найдено остатков ни одного горна, специально предназначенного для обжига красных изразцов, ни одной ямы, забитой бракованными изразцами. Ранние московские красные изразцы были найдены в Ярославле, Владимире, Переяславле-Рязанском, в ряде старых усадеб и монастырей<sup>8</sup>. Как и в более позднее время (что отмечено в документах), Москва и в начале XVII в. снабжала изразцами другие города. Красные ранние изразцы в Москве производились до 40—50-х годов XVII в.<sup>9</sup>

<sup>7</sup> А. В. Филиппов, 1961, стр. 173, рис. 61; А. В. Филиппов, 1938.

<sup>8</sup> Р. Л. Розенфельдт, 1962.

<sup>9</sup> А. В. Филиппов, 1938.

## РАМОЧНЫЕ ИЗРАЗЦЫ СЕРЕДИНЫ XVII в.

В 40-х годах XVII в. в Москве стали распространяться белоглиняные изразцы, лицевые поверхности которых покрыты зеленой поливой того же качества, что на сосудах и черепице этого же времени. Они формовались из белой глины средней запесчанности. Не исключено, что эти изразцы изготовлялись в тех же формах, что и красные. Такие изразцы в Москве встречаются при раскопках реже, чем красные. Орнаменты на них те же, что и на красных изразцах. Найдены полные стеновые изразцы, изразцы-перемычки и стеновые угловые изразцы. На некоторых из них следы законченности. Особенностью этих изразцов является наличие в румпе круглых отверстий диаметром в 1 см, служивших для скрепления изразцов в облицовке проволокой. Широкого распространения эти изразцы не получили. Это объясняется тем, что при конструкции печной облицовки, распространенной в Москве в это время, всегда было много широких щелей, требующих промазки глиной. Печь, сложенная из полных изразцов и промазанная глиной, имела веряшливый вид даже после покрытия швов облицовки краской. Иное дело с печью, сложенной из красных изразцов, когда после промазки швов она целиком белела и швы становились незаметными. Печные изразцы с поливой шли для декора монументальных построек в виде вставок. При реставрационных работах на церкви Рождества на Путинках в Москве были обнаружены такого вида изразцы, употребленные как вставки (церковь построена в 1652 г.<sup>1</sup>). Сюжетные изображения на них те же, что и на красных изразцах: орлы, растительный орнамент.

В середине XVII в. русские изразцовые мастера сконструировали печную облицовку с меньшим числом швов и деталей. Основными в облицовке были стеновые изразцы, но они отличались от ранних более узкой рамкой (шириной в 1 см). Такой же ширины стали делать рамку и на поясовых изразцах. Это изменение было связано с появлени-

ем печной изразцовой облицовки без перемычек. Плоские широкие рамки стеновых и поясовых изразцов, ранее прикрывавшиеся перемычками, теперь остаются открытыми, поэтому они были сужены. Количество швов сокращалось вдвое. Без ущерба для облицовки из нее было выброшено не менее 150—200 перемычек, что не только удешевило работу, но и упростило конструкцию печи. Сюжеты и орнаменты на красных изразцах с узкими рамками те же, что и на ранних, но манера изображения иная.

Большая часть красных изразцов середины XVII в. с узкими рамками найдена в близких к Москве городах, таких, как Владимир, Суздаль, Переяславль-Залесский, Ярославль, Углич, где, возможно, появляются собственные изразцовые мастера и изразцовое производство<sup>2</sup>. На изразцах в этих городах иногда встречаются новые орнаменты, неизвестные на ранних красных изразцах. Но таких изразцов сравнительно немного. Производство красных изразцов второго типа возникает и в более отдаленных от Москвы городах, таких, как Казань, Орел, Городок на Каме и др. Изразцы, изготовленные в этих городах, отличаются от московских большей сухостью рисунка, они менее художественны. Формы для изразцов резали неопытные мастера, которые, копируя рисунки красных изразцов первой группы, мало внимания уделяли художественной стороне изображения, пытаясь в основном передать его смысл. Детали рисунка часто опускались или упрощались. Уравновешенность и статичность рисунка, характерная для ранних красных изразцов, на изразцах с узкими рамками утрачена.

В это время распадаются и сюжетные линии, известные по ранним красным изразцам, и каждый изразец сам становится законченным сюжетом, не связанным по смыслу с соседними. Печник, сооружающий печь из таких изразцов, получил относительно свободу в размещении их в облицовке. Это послужило стимулом для создания новых сюжетов. Одновременно происхо-

<sup>1</sup> «История русской архитектуры», стр. 112.<sup>2</sup> А. В. Филиппов, альбом.

дит и некоторое видоизменение отдельных сюжетов, известных по ранним красным изразцам. Так, если крепость «град Египет» ранее изображалась в профиль, то на красных изразцах с узкими рамками она дана иначе. На изразце из Борисова изображена та же крепость с воинами на стенах, но центральная башня дана проездной, видны опущенные герсы. Близкий по изображению изразец того же сюжета происходит из Ростова. Размеры стенных красных изразцов второго типа, за исключением ширины рамки, совпадают с размерами ранних красных изразцов. Поясовые изразцы в это время более широкие, высотой до 15 см. Орнамент на них тот же, что и на ранних. На стенных изразцах появляются новые сюжеты, такие, как «Александр Македонский» и «Соловей Разбойник на коне». На красных изразцах середины XVII в. начинают появляться надписи: «Грив зверь лютый», «Орел птица царская», «Соловей Разбойник», «Град Египет», «Иногор зверь лютый» и др.<sup>2</sup> Их появление мы связываем с расколом сюжетных линий и необходимостью объяснить сюжеты отдельных изразцов. Надписи не всегда грамотные, иногда с трудом можно разобрать их смысл; встречаются и зеркальные надписи. Если на ранних красных изразцах орды обычно изображались в круглой рамке, то теперь ее нет. Мастера-резчики середины XVII в. меньше боялись пустоты фона на сюжетных изображениях: если на красных изразцах начала XVII в. фон заполнялся звездочками, «гусеницами», треугольниками, то теперь часто видны пустые участки.

В середине XVII в. под Москвой создаются изразцовые мастерские, выпускающие небольшие серии красных изразцов с узкой рамкой и коробчатой румпой. Они отличались нестандартными размерами: если ранние стенные изразцы имели размер лицевой пластины 20 × 20 см, то размер этих изразцов был 23 × 23 см, 15 × 15 см и др. Рядом с Троице-Сергиевской лаврой существовала изразцовая мастерская, где изготовлялись красные изразцы, близкие к изразцам второй группы. По конструкции румпы они не отличаются от других красных изразцов, их характерным признаком является наличие на лицевой пластине стенных изразцов внутри узкой рамки дополнительной рамки растительного орнамента шириной до 3 см. Такие изразцы найдены в большом числе Т. В. Николаевой в 1955 г. на берегу ручья Вондюги<sup>3</sup>. Встретились стенные изразцы с изображениями льва, единорога, двуглавого орла. Несколько обломков изразцов этого типа найдено в Москве. Троицкая изразцовая мастерская продолжала работать и в 60-е годы XVII в., она изготовляла тогда стенные изразцы с такими же лицевыми пластинами, но с румпой иного типа.

Приблизительно в середине XVII в. появляются в Москве первые красноглиняные рамочные изразцы, покрытые светло-зеленой поливой, нанесенной по белому ангобу. Они существовали сравнительно ко-

ротное время и употреблялись преимущественно в качестве декоративных вставок в ниши каменных зданий. Румпы изразцов по-прежнему коробчатая. Такие изразцы вставляли в стены башен Иосифо-Волоколамского монастыря, много их на постройках в Угличе, часто встречаются они и при раскопках в Москве. Сюжетные изображения и орнаменты на них напоминают красные изразцы первого типа, что говорит о том, что они изготовлялись московскими мастерами. И действительно, в тех случаях, когда это удается проследить по документам, везде подтверждается их московское производство. Среди этих изразцов есть стенные со стороны до 20 см — маломерные и большие — со стороны до 24 см. Нестандартных размеров изразцы, как правило, сделаны перешило, рисунок рельефа на них схематический. Они изготовлялись также и вне Москвы.

Огромное значение для развития московского изразцового производства имела мастерская, устроенная в 1654 г. в Валдайском Святозерском монастыре патриархом Никоном<sup>4</sup>. Ее мастера, такие, как Игнат Максимов, Стенька Иванов сын Подубеса, Самошка Григорьев и др., были беглецами «из-за польского рубежа». Они имели слабое представление о московском изразцовом производстве, существовавшем уже около полувека, но хорошо были знакомы с польским изразцовым производством, поэтому в Святозерском монастыре было начато производство печных поливных и полихромных изразцов формы, не производившихся ранее в Московском государстве. Эти мастера ввели и конструкцию печной облицовки без угловых вертикальных швов, известную ранее в Москве только по отдельным печам, установленным из привозных изразцов иноземными мастерами. Изразцы для таких печей, изготовлявшиеся в валдайской мастерской, имели румпу не коробчатую, а современного типа — с двойным валиком по наружной стороне у обреза, отступающую от края лицевой пластины. В румпе делались два отверстия для перевязки изразцов проволокой с телом печи. Выкладка бесшовных углов облицовки достигалась за счет применения угловых стенных и поясовых изразцов с двумя лицевыми плоскостями полного и половинного размера, поставленными одна к другой под углом в 90°. За счет разницы в размерах этих лицевых плоскостей угловых изразцов проводилась перевязка изразцов в облицовке. Изразцы этой мастерской были прямоугольной формы, без рамки на лицевой поверхности, характерной для ранних московских изразцов. Новая изразцовая мастерская развила широкую деятельность, и изразцы, изготовленные в ней, украшали не только монастырские постройки, но и высились в другие города, такие, как Новгород, Москва. Изразцовая мастерская была обеспечена хорошими месторождениями белых глин. Через 4 года часть мастерских была переведена в г. Истру, где предполагалось провести большие работы по изразцовому декору построек вновь создаваемого здесь монастыря. В мастерскую, переведенную Никоном в Ново-Иерусалимский монастырь, вы-

<sup>2</sup> Р. Л. Розенфельдт, 1963.

<sup>3</sup> Коллекция отдела архитектуры Загорского историко-художественного музея.

<sup>4</sup> Н. В. Воронов, И. Г. Сахарова, 1955.

писывается крупнейший мастер изразцового производства Петр Иванович Заборский, который ставит изразцовое производство в Истре на уровень лучших изразцовых мастерских. В этой мастерской были сделаны семь изразцовых алтарей для монастыря, изразцы для барабанов храма, изразцы для декора стен построек. В декоре здесь преобладал крупный растительный орнамент, который совсем не встречается на ранних московских изразцах. Сюжетных изображений на истринских изразцах нет.

Продукция истринской и валдайской изразцовых мастерских оказала большое влияние на собственно московское изразцовое производство.

Великолепный изразцовый декор Истринского монастыря, новая техника производства печных изразцов, применяемая в изразцовой мастерской Заборского, не известные ранее эмали — все это оказало влияние на московское изразцовое производство, где с конца 50-х годов XVII в. начинается выпуск новых разновидностей рамочных изразцов, приспособленных к новой конструкции печной облицовки. В это время появляются в Москве красноглиняные поливные квадратные рамочные изразцы с румпой современного типа и угловые рамочные изразцы с двумя лицевыми пластинами. Показательной в этом плане является значительная серия красноглиняных ангобированных поливных изразцов, происходящих из наружного декора церкви Троицы в Костроме 1660 г. и изготвленных, по-видимому, в Москве<sup>6</sup>. Здесь представлены только стеновые изразцы. Размер лицевых пластин их 20 × 20 см. В серии сохранилось 13 сюжетных изразцов. Изразцы с растительным орнаментом отсутствуют.

1. Изразец, на лицевой пластинке которого в узкой рамке изображен Александр Македонский, скачущий на коне (табл. 21, 13), на голове его корона, в одной руке поводья, в другой сабля; всадник в броне, поверх нее развевается плащ. На коне видны: узда, седло, потник, подпруги, ниже коня — стилизованные побеги растительного орнамента. По верхней части изразца рельефная надпись: ЦРЬ АЛЕКСАНДРЪ М.

2. Изразец с изображением орла (табл. 20, 18). Орел двуглавый, в геральдической позе с расправленными крыльями, на головах по короне, клювы раскрыты. Орел дан на чистом, без дополнительного орнамента фоне и без круглой рамки, обычно окантующивающей изображение орлов на ранних красных и зеленых изразцах. По верху лицевой пластины изразца надпись: ОРЕЛЪ ПТИ ЦАКА, что должно было означать: «Орел — птица царская».

3. На изразце изображена осада крепости (табл. 20, 1). По поставленной наклонно лестнице на крепостную стену лезут два воина: передний с флагом, другой с копьем и пицалью. У лестницы еще три воина: один с флагом, другой с бердышом, а третий с пикой и пицалью. Выше них изображены две пушки и две склоненные над ними

фигуры пушкарей. Воины одеты в короткие кафтаны и островерхие шляпы. Под лестницей изображены обезглавленные воины, падающие с крепости; в руках одного из них копье. По верху лицевой пластины изразца надпись: ПРИСТУПАЕТЬ. Сюжет в основном повторяет подобный на ранних красных московских изразцах, только здесь вместо скачущего всадника даны две пушки с пушкарями, а вместо воина, поднимающего лестницу, под ней изображены поверженные воины.

4. Изразец с изображением грифа. Он похож на грифа красных изразцов. По верху изразца надпись: ГРИВЪ ЗВЕРЬ ЛЮТЫЙ (табл. 21, 16).

5. Изразец с изображением единорога. У него туловище коня и длинный прямой рог, отходящий ото лба. На шею грива, заплетенная мелкими, вертикально стоящими косичками. Выше спины единорога и вокруг него — побеги растительного орнамента и рельефные звездочки. По верху лицевой пластины надпись: ИНЪ А РОК ЗВЕРЬ ЛЮТЫЙ (табл. 21, 17).

6. Изразец с изображением Соловья Разбойника, сидящего на кове, очень похожего на Александра Македонского. Руки уперты в бока. На голове шапка с рогами, видны длинные торчащие уши. По верху изразца надпись: СОЛОВЕЙ РАСБОЙНИКЪ (табл. 21, 20).

7. Изразец с изображением птицы синира. На изразце птица с человеческой головой в побеге растительного орнамента. На голове являющаяся корона, из-под которой выбиваются длинные распущенные волосы. По верху лицевой пластины надпись: СИРИН ПТИЦА РАЙ (табл. 22, 1).

8. Изразец с изображением Бовы и Полкана. Слева изображен корольчик Бова без головного убора, в коротком кафтане, подпоясанным кушаком, в правой руке сабля. Справа от него богатырь Полкан. У него туловище собаки, а вместо шеи туловище человека. Одет он в расшитую на груди рубашку с короткими рукавами. Он тоже без головного убора. В руках у него палица. На изразце дана сцена сражения Бовы и Полкана. Угрожая оружием, они держат друг друга за пояса. В правом верхнем углу лицевой пластины прекрасная царевна Милена. Она в длинном платье, в короне и с косой. По верху лицевой пластины изразца трехстрочная надпись: БОВА С ПОЛЪК[А]НОМ БИЕТЬ[СЯ] (табл. 21, 19).

9. Изразец с изображением царевны и змея. На лицевой пластине изображен царский дворец и слева от него дворцовый двор, огражденный стеной с башнями. У ворот дворца стоит царевна в короне, справа от нее царь, в правом углу изображен змей. Слева от царевны — царица, вытирающая слезы. Это иллюстрация к сказке о том, как какой-то царь отвел свою дочь к змею. Пояснительная надпись на изразце гласит: НЕКИ ЦРЬ СВЕДЕЩЕРЬ СВОЮ ЗМЕЮ (табл. 21, 22).

10. Изразец с изображением битвы в воздухе между птицей и змеем. В нижней части изразца изображен город. По верху лицевой пластины надпись: БЫСТЬ ВИДЕНИЕ СМЕ В ЦАРЬГР[АДЕ]. Здесь символически изображена борьба

<sup>6</sup> Р. Л. Розенфельдт, 1963.

ба между христианством и мусульманством (табл. 22, 2).

11. На изразце изображен конный отряд во главе с царем. Это Александр Македонский. По верху литевой пластины изразца надпись: ЦРЬ КСАНТЬРЬ МАКИДОНСКИЙ (табл. 21, 14).

12. Изразец с изображением двух борцов. По верху изразца надпись: БОРЬЦЫ БОРЮТЦЯ (табл. 21, 15).

13. Изразец с изображением льва и надписью: ЛЕВЪ ЗВЕРЬ (табл. 21, 18).

Приблизительно в те же годы в Москве продолжают изготовлять красноглиняные ангобированные поливные изразцы с корчобчатой румпой и узкими рамками, главным образом полные стеновые изразцы, употреблявшиеся для наружного декора каменных зданий как вставки в ширинки. Однако при раскопках найдены и угловые изразцы-половинки, выполненные в той же технике, что говорит о том, что ими облицовывались печи. Угловой стеновой изразец-половинка со скошенной румпой найден на территории Яузской слободы в Москве. На нем воин без головного убора, в коротком подпоясанном кафтане, стеганых штанах и сапогах с высокими каблуками, за спиной его бердыш со втоком. В левом верхнем углу изразца надпись: ВО[Н]. Здесь же найдены и другие изразцы с остатками надписей, выполненные в той же технике.

В 1666 г. истринская изразцовая мастерская была ликвидирована и 31 мастер ее были переведены в Москву<sup>7</sup>, среди них и мастера, работавшие еще в иверской святозерской изразцовой мастерской. Следует назвать среди этих мастеров Игнатку Максимова, мещанина города Копоси, Сеньку Иванова (сына Полубеса) из Мстиславля, Санюшку Григорьева, мещанина города Копоси, Оську Иванова, иноземца Шкловского уезда, Федьку Чона из Вильны, Петрушку Ларионова, Алешку Леонова, Сеньку Трофимова. П. И. Заборский в Москву не попал, он умер в Истре. В Москве истринские мастера поступили в ведение Оружейной палаты. Они делали как печные изразцы, так и большие изразцовые фризы для декора московских построек. Отсюда в разные города Московского государства стали уходить оboзы с изготовленными ими рельефными муравлеными и полихромными изразцами. Мы не знаем, где были поселены эти мастера и где размещались мастерские, в которых они работали. Ясно, что прибывшие в Москву продолжали изготовлять изразцы с рисунками во «фряжском стиле», в котором были выполнены все истринские изразцы. Они пользовались большим спросом и с 70-х годов XVII в. начинают вытеснять рамочные изразцы. Преимущественное распространение изразцов «истринского» типа объяснялось еще и тем, что они были полихромными, более нарядными, чем собственно московские, и ассортимент их был богаче. Мастерская Оружейной палаты поставляла большие партии изразцов для украшения построек в Москве и Подмоскowie. Так, в 1668 г. «по указу Великого

государя подряжены ценнинных дел мастер Степан Иванов с товарищи к тому церковному строению церкви Григория Новороссийского сделать две тысячи образцов разных поясовых ценнинных в длину осьми вершков и больша и меньша, а поперег 7 вершков... и дать им от 100 образцов по 10 рублей». На постройку Иосифо-Волоколамского монастыря, сооруженные после 1677 г., в большом числе пошли московские изразцы. По подсчетам Н. В. Воронова и И. Г. Сахаровой, не менее 2500 изразцов<sup>8</sup>.

На основании одного из документов было установлено, что Степан Иванов, работавший в Истре, и мастер Степан Полубес, поставлявший изразцы для церкви Григория Новокесарийского, — одно и то же лицо. Документ этот гласит: «1693 года 24 сентября московскому печнику мастеру Степану Иванову сыну Полубеса дано за дело трех печей и за изразцы... 27 рублей»<sup>9</sup>. Установлено также, что этот мастер делал изразцы одного рисунка типа «навальные око» для ряда московских и подмосковных построек. Так, в 1666 г. он делал изразцы для собора Воскресенского монастыря, в 1668 г. — для церкви Григория Новокесарийского, в 1675 г. — для надратной церкви бывшего Андреевского монастыря<sup>10</sup>, в 1679—1683 гг. — для собора в Измайлове и в 1688—1692 гг. — для собора Иосифо-Волоколамского монастыря. При обследовании всех этих изразцовых фризов Н. В. Вороновым и И. Г. Сахаровой установлено, что изразцы для всех этих построек, кроме собора Иосифо-Волоколамского монастыря были отштукатурены в одной форме, созданной в истринской изразцовой мастерской. Для изразцов собора Иосифо-Волоколамского монастыря была вырезана новая форма с близким рисунком. Это наблюдение помогает установить время бытования отдельных изразцовых форм, которые живут до 20—25 лет. Изразцовые формы истринских мастеров хранились в Оружейной палате и по мере надобности выдавались изразцовым мастерам. Так, для Измайловского собора изразцы поставлял не Степан Иванов, а С. Буткеев. В одном из документов Сенька Иванов назван дворцовым печником, в других документах сообщалось, что он поставлял изразцы для Виноградной плотины в Измайлове.

В документах того времени встречаются сведения об устройстве изразцовых печей и о поставке изразцов. Так, в одном документе говорится: «У гончара гончарной слободы Иванушке Гаврилова куплено было на 2 печи изразцов зеленых по 3 деньги за образец 300 образцов, а всего на 4 рубля с полтиною». Здесь несомненно речь идет о поставке рамочных квадратных изразцов московского типа. В документе 1672 г. говорится: «Ноябрь в 27 день куплено в гончарной слободе в село Дмитровское в государевы хоромы у Васьки Могиленца да у Петрушки Иванова 2 печи круглых ценнинных по семидесяти по три образца по шти денег образец итого 10 рублев 12 алтын 4 деньги да у Ивашки Макафорова печь зеленая — сто шестьдесят образцов по две деньги с полшуккой

<sup>7</sup> Там же.

<sup>8</sup> Там же.

<sup>10</sup> РИГ, т. XXIII, стр. 831.

<sup>7</sup> Н. В. Воронов, И. Г. Сахарова, 1955.

итого рубль двадцать три алтына и две деньги». В первом случае изразцы покупались у мастера Оружейной палаты (круглая печь), во втором, по-видимому, — у изразчика Гончарной слободы. Изразцы, в том числе и печные, поставлялись и в другие города, преимущественно подмосковные. Под тем же 1672 г. в документах сохранилась запись: «Ноябрь в 30 день прислано в Саввин Сторожевой монастырь с Москвы от Тайных дел для печного дела к паперному строению ценниных образцов с печниками с Васьюкою Анфимовым 500 штук, с Якушкой Олферьевым 200 штук и в тех образцах сделаны в Саввинском монастыре у собора церкви в паперте 2 печи. Да дано им за образцы Васье за 500 по 8 денег Якушке по 6 денег за образец». Под 1682 г. в документах назван «ценниных дел мастер» Филип Олферьев и его ученик Федька Назаров. Очевидно, первый был братом выше упоминаемого печника (он же и изразцовый мастер) Якушки Олферьева.

Изразечники Москвы в 70-х годах XVII в. постепенно переходят на производство изразцов тех типов, что изготовлялись изразечниками Оружейной палаты, т. е. изразцов безрамочных полихромных и зеленых. И начиная с этого времени, трудно определить, какие изразцы готовились одними, а какие — другими мастерами. Однако традиции собственно московского изразцового производства оказались сильными, и мастера-изразечники слободы в это время начинают производить последнюю разновидность рамочных изразцов — красноглиняные, рельефные, поливные с узкими рамками. По характеру изображений на стенных изразцах они сходны с зелеными поливными изразцами. Лицевая пластина их украшена многоцветной непрозрачной глазурью. Подобного типа изразцы обычно датируются 70-ми годами XVII в. Хорошая серия их, происходящая из музея Бардыгина в Егорьевске и хранящаяся ныне в музее Коломенское, была опубликована А. В. Филипповым<sup>11</sup>. Сходного типа полихромные изразцы вмонтированы в стены северного придела церкви Николая на Берсеневке в Москве. Здесь на изразцах изображены только орды. Изразцы близкого вида и, очевидно, московского производства вмонтированы в ряд построек Углича, Мурома и других городов. Румна у полихромных рамочных изразцов бывает как коробчатая, так и

отступающая от края. Трудно сказать, употреблялись ли изразцы этого типа для сооружения печей или шли исключительно для наружного декора зданий. По наличию на некоторых изразцах следов заочечности на внутренней стороне можно предполагать, что из них складывались и печи. Правда, нам известны только стенные изразцы этого типа. При раскопках рамочные полихромные изразцы почти не встречаются. По-видимому, производство их прекратилось в Москве в 80—90-е годы XVII в. Не исключено, что полихромные рамочные изразцы производились также и вне Москвы. Так, подобные изразцы из Мурома сильно отличаются от московских расцветкой, характером изображенных фигур. Возможно, что там существовала собственная изразцовая мастерская.

Мастера изразцового дела Оружейной палаты, а вслед за ними перенявшие их орнаментальные приемы мастера Яузской гончарной слободы не удовлетворялись рисунками растительного характера, выполненными во «фрижском стиле»; наряду с ними они изображали птиц, сирина и т. п., не известных ранее ираниским мастерам. Появляются серии бесшовных изразцов (с 70-х годов XVII в.), когда орнамент не заканчивается на изразце, а простирается и на соседние изразцы и единая орнаментальная сетка покрывает всю поверхность изразцовой печи. Намечаются излюбленные мотивы, изображенные на изразцах: «гвоздика», «земляника», «цветок лилии». Отдельные детали печного набора выдерживаются в одном стиле.

При помощи одних и тех же форм изготовлялись разные изразцы: зеленые и полихромные. По-разному расписывались полихромные изразцы, изготовленные в одних и тех же формах. Материал по безрамочным изразцам, собранный при раскопках в Москве, огромен. Еще больше таких изразцов находится на сотнях памятников русской архитектуры второй половины XVII в.

С начала XVIII в. в Москве получают распространение расписные изразцы русского производства, а также голландские и шведские, по образцам которых они и изготовлялись. Роспись на изразцах этого типа, изготовленных в Москве, чисто русская, хотя попадаются отдельные сюжеты, выполненные в «голландском» или «китайском» стиле. Вместе с ними бывали полихромные и зеленые рельефные изразцы, ведущие свое происхождение от полихромных изразцов XVII в.

<sup>11</sup> А. В. Филиппов, 1938.

## ПРИВОЗНАЯ КЕРАМИКА В МОСКВЕ

Среди различных привозных товаров в Москве не последнее место занимает керамика. Различаются две группы ее: керамика, изготовленная вне Москвы, но на территории Руси и Московского государства, и керамика, происходящая из отдаленных стран. В числе последней есть изделия большого художественного достоинства. Эта керамика привозилась в качестве подарков политическими и торговыми посольствами, посещавшими столицу в XVI—XVII вв.

Среди русских керамических изделий XI—XIII вв. лишь немногие служили предметом продажи в городе, отдаленные от места производства. Это преимущественно корчаги и поливная керамика южнорусского происхождения. В Москве несколько обломков корчаг было найдено при раскопках Кремля. Отсутствие привозной поливной керамики XII в. в Москве говорит о сравнительно небольшой величине города в домонгольское время и об отсутствии прочных связей с южнорусскими городами, и в частности с Киевом. Документы говорят о больших связях Москвы с Владимиро-Суздальским княжеством, в состав которого она первоначально входила.

Начиная с XIV в. в Москве появляются первые образцы привозной восточной керамики. При раскопках в Москве она найдена в основном в Зарядье и Кремле в слоях XIV—XVI вв. Значительный интерес представляют найденные при раскопках в Зарядье в 1955 г. два обломка терракотовых флаг, украшенных сплошь мелким штампованным орнаментом<sup>1</sup>. Узор составлен из отпечатков штампов в виде «гусениц», «веточек», «головок цветущего лука». Сосуды изготовлены из хорошо прокаленной коричневой глины, поверхность их мягкая и легко мажется. Целые сосуды этого типа и обломки их есть среди находок Хорезмской экспедиции ИЭ АН СССР. Несколько обломков флаг со штампованным орнаментом встретилось на поселении Яр-Бекир. Почти целая фляга найдена в слое XIV в. При раскопках караван-сарая Талейхан-Ата

на Узбое найдены и формы для изготовления флаг этого типа. Фляги имеют сильно раздутое дисковидной формы тулово и короткое горло с раструбом в верхней части. Диаметр таких флаг около 30 см при емкости сосудов 4—6 литров.

Гораздо чаще в Москве при раскопках встречаются обломки поливной восточной керамики. Часть ее датируется XIV в., часть относится к более позднему времени. Восточная, среднеазиатская керамика в Москве обнаружена при раскопках в Зарядье. В 1950 г. найдены два фрагмента края поливной среднеазиатской миски с тестом розоватого цвета и черной и синей росписью под прозрачную глазурь хорошего качества. Керамика эта датирована XIV в.<sup>2</sup> Тогда же найдены обломки поливного сосуда типа пнялы с росписью зеленой, синей и коричневой красками под прозрачную поливу. Орнамент стилизованный, растительный, с обеих сторон сосуда. Тесто его белое, слегка розоватое. Сосуд датируется XIV в.<sup>3</sup> В 1950 г. в Зарядье найдены еще два обломка среднеазиатских поливных чаш с росписью синей и черной красками, а в 1951 г. — обломок восточного сосуда, покрытого с двух сторон сине-зеленой поливной густых тонов, под поливой росписью коричневого цвета; тесто розового цвета. Дата сосуда XV в.<sup>4</sup> Керамика такого типа хорошо известна на поселениях этого времени в Средней Азии. В 1953 г. в Зарядье найден обломок среднеазиатского сосуда типа пнялы, внутри которого изображен коричневой краской стилизованный цветок, по внешней стороне тоже остатки росписи. Полива на сосуде светло-зеленая, тесто светло-розовое (табл. 23, 7). Сосуд датируется XV в. В 1954 г. в Зарядье найдены три обломка поливных сосудов типа пнял: два из них с черной росписью под поливой бирюзового цвета, тесто этих сосудов розоватое; третий обломок покрыт поливой белого цвета и под ней роспись зеленым и синим цветом по слегка рельефной поверхности. Орнамент глазчатый (табл. 23, 13). Полное представление о

<sup>1</sup> Н. И. Вактурская, 1953, стр. 11—12.

<sup>2</sup> Там же.

<sup>3</sup> Там же.

<sup>4</sup> А. Ф. Дубынин, 1959, стр. 93, рис. 40, я, 9.

пиалах-чашах, найденных в Москве, может дать чаша, найденная в Новгороде в Софийском соборе под полом Мартирьевской паперти<sup>5</sup>. Особенно много обломков восточной поливной керамики найдено в 1955 и 1957 гг. Большая часть их является обломками пиад, одни из них покрыты бирюзовой поливой с росписью черной краской под нее (табл. 23, 1, 3), другие — росписью синего, зеленого и коричневого цвета под прозрачную поливу. Тесто сосудов розового цвета (табл. 23, 4, 6, 8—10). На некоторых виды нарисованные синей краской цветы и побеги. Среди обломков этих сосудов есть отдельные экземпляры, которые датируются XV и XVI вв. Интересно отметить, что поливные сосуды среднеазиатского происхождения особенно часто встречаются на территории старых московских кладбищ или близости от них. Не исключено, что часть их употреблялась как сосуди для остатков масла после добораживания покойного и ставилась в могилы.

Не всегда можно установить центры производства «восточных сосудов», в одних случаях это среднеазиатские мастерские, в других Бугары или Золотая Орда.

В Москве иногда встречаются и сосуды иранские XVI—XVII вв. Так, в Зарядье найден обломок пиады XVI в., покрытый прозрачной поливой, на внутренней стороне его часть арабской надписи, нанесенной черной краской, с наружной стороны роспись кобальтом и красной краской (табл. 23, 20). Обломок поливного иранского кумгана найден в 1955 г. По верхней части его тулова орнамент из пальметт, нанесенных черной и синей красками, полива прозрачная, хорошего качества. Сосуд датируется XVI в. (табл. 23, 5). В 1955 и 1957 гг. найдены обломки другого кумгана работы северо-сирийских мастерских. Удалось склеить верхнюю часть кумгана (табл. 23, 18), у него шаровидное тулово и цилиндрическое, слегка расширенное к краю горло. Общая высота около 24 см. Кумган расписан стилизованными тюльпанами и листьями синей, зеленой и красной красками. Тесто сосуда серое. Сосуд датируется серединой — концом XVI в.<sup>6</sup>

Интересный обломок иранской миски XVI в. найден в 1957 г. в Зарядье. На миске роспись с внутренней стороны кобальтом — лань в побегах растительного орнамента. У сосуда козырьчатый поддон. При раскопках в Зарядье найдены и другие обломки сосудов иранского происхождения (табл. 23, 3, 11, 14, 15—19, 21). Есть среди них и блюда (табл. 23, 12).

Кроме Москвы, восточная керамика найдена и в других русских городах. Большая серия поливной керамики восточного происхождения получена при раскопках в Новгороде<sup>7</sup>. Среднеазиатская и иранская керамика доставлялась на Русь в качестве «поминок», привозимых посольствами, а чаще купцами. От XVI в. сохранился ряд доку-

ментов, рассказывающих о привозе поливной керамики. В русских документах керамика эта обычно называется «ценниной». Так, среди подарков, доставленных в 1585 и 1592 гг. бухарскими и гиланскими купцами Федору Ивановичу и Борису Годуну, названы кувшинец, блюдечки и чаши «ценнинные»<sup>8</sup>. В описи имущества Бориса Годунова, составленной в 1579 г., перечислено несколько десятков таких сосудов, на некоторых из них были «на лазоревой краске травы повожены золотом»<sup>9</sup>. Речь идет, по-видимому, об иранских больших чашах этого времени. Среди предметов Оружейной палаты интересна шестигранная узкогорлая суея, покрытая кобальтовой росписью, принадлежавшая царевичу Ивану Ивановичу. Сосуд это иранского происхождения. В старых описях Оружейной палаты XVII в. суея эта названа «ценниной»<sup>10</sup>. Основная масса поливной керамики восточного происхождения привозилась в Москву в качестве товара, и ценилась она дорого. Документы постоянно говорят о том, что восточная привозная посуда часто «вкладывалась» в церкви. Так, например, в описи Сольвычегодского Благовещенского собора, составленной в 1579 г., значится блюдо и чаши ценнинные «с трами», «положение Симеона да Максима да Никиты Строгановых»<sup>11</sup>. Интересны найденные в Москве под полом Благовещенского собора несколько разваленных больших селадонных чаш китайского производства XV—XVI вв., по-видимому, они являются продуктами иранского или бухарского экспорта и попали в собор в качестве вкладов. Фрагменты китайских селадонных чаш были найдены и при археологических раскопках в Зарядье в 1950 г. Дата их XVI в.<sup>12</sup> Обломки селадонных сосудов найдены и при раскопках в Болгарях. Вполне возможно, что это продукция селадонных мастерских, расположенных на территории современной Монголии, остатки которых были исследованы при раскопках С. В. Киселева в 1950—1951 гг.

Кроме селадонных чаш, в Москве найдены обломки поливных и фарфоровых сосудов китайского производства, поступавших в Москву, очевидно, в основном через западные границы государства. В документах XVII в. часто говорится о покупках «ценнинных» горшочков в Москве в Овощном ряду. Возможно, что вместе с ценнинными сосудами московского производства здесь продавалась также и привозная керамика.

Кроме восточной керамики, в Москву привозилось много европейской керамики. Особенно много ее в слоях XVI—XVII вв. Это сосуды с бурым плотным тестом и разноцветной поверхностью, называемые «каменным рейнским товаром». Для них характерно хорошо спекшееся тесто, напоминающее камень. Наиболее распространенной формой сосудов были бутылки с ручками. Тулово

<sup>5</sup> А. Л. Монгайт, 1948.

<sup>6</sup> Определены сотрудниками Музея восточных культур в Москве.

<sup>7</sup> А. Ф. Медведев, 1963.

<sup>8</sup> МНУГ по Турму ССР, стр. 98.

<sup>9</sup> ЦГАДА, ф. Оружейной палаты, № 2, лл. 94, 84 (об.).

<sup>10</sup> И. Е. Забелкин, 1853, стр. 41, 42.

<sup>11</sup> Г. П. Саввицкий, 1925.

<sup>12</sup> М. Г. Рабинович, 1964, стр. 134.



их почти шаровидное, плавно переходящее в короткое горло, ручки овальные в сечении; на тулове в округлой или подпрямоугольной рамке рельефом изображались гербы городов. На горле отштамповывалась обычно голова бородатого человека. Поверхность бутылей окрашена в различные оттенки коричневого, серого, желтоватого цвета, на ней обычно видны цедковые трещины. Сосуды изготовлены на ножном гончарном круге. Кроме бутылей, служивших сосудами для вина, в той же технике изготовлялись и кувшины с шаровидным туловом, коротким широким горлом цилиндрической формы без слива, переход от горла к тулову — с уступом. На некоторых кувшинах такие же гербы, как и на бутылках. У кувшинов небольшие поддоны. В той же технике делали кружки с туловом цилиндрической формы. Кувшины и кружки иногда имели оловянные крышки. Сосуды эти хорошо изучены и намечены эволюционные ряды отдельных их типов. Установлено, что призматические бутылки с отношением высоты к максимальному диаметру тулова как 3—4:3 датируются XVI в., а бутылки более вытянутых пропорций, с отношением высоты к максимальному диаметру тулова как 5:3, датируются XVII в.

Много обломков сосудов, выполненных в этой технике, собрано в Зарядье в 1954—1957 гг., один из них является обломком бутылки, а другие — кувшинов. На отдельных обломках видны остатки гербов, изображения барсов в геральдических позах, лилей, зубчатые обрамления и картуши, циты и цветы. Сосуды датируются XVI—XVII вв. В слоях XVIII в. в Москве также встречаются обломки сосудов, выполненных в той же технике, но по внешнему виду они отличаются от сосудов ранних. Поверхность их, обычно густо-синего и желтого цвета, покрыта широкими плоскими каннелюрами, отштампованными розетками, круглыми медальонами с изображениями ваз с цветами. Западноевропейские изразцы тоже изредка встречаются при раскопках в Москве. Они отличаются от древнерусских сюжетными и отсутствием слоя ангоба под поливой, из-за этого сквозь поливу просвечивает красная глина изразца, полива на изразце зеленая. Они, по-видимому, польского происхождения. Документы второй половины XVI в. и начала XVII в. иногда сообщают об устройстве печей «на польский образец» или на «киевский образец»<sup>13</sup>. Изразцы польского производства поступали в Москву через белорусские и украинские города, однако находки их здесь единичны.

В Москве, по преимуществу в слоях первой половины XVIII в., во множестве встречаются обломки еще одной группы привозных изделий — голландских курительных трубок. Они изготовлены из безглазнейшей хорошего качества глины, поверхность залощена. Чашечка трубки изготовлялась в форме и имеет вид воронки цилиндрической формы, суженной к месту скрепления ее с

чубуком. Чубук круглый в сечении, длиной в 10—25 см. Чубук и чашка трубки соединены под тупым углом. Производство курительных трубок в Голландии возникло в последней четверти XVI в. и сохранилось до начала XIX в. Эти трубки вывозились во все страны Европы и некоторые страны Азии.

Ранние голландские курительные трубки имеют чашечку длиной не более 2,5—3 см. Малый размер трубок объясняется высокими ценами на табак. Характерной особенностью ранних голландских трубок является также и сужение чашечки трубки к устью. По краю чашечки зубчатым колесиком наносилась полоска орнамента. В нижней части чашки у ранних экземпляров трубок имелся небольшой выступ, который получался в результате прокалывания отверстия в чубуке трубки, выступ этот обычно называется ножкой трубки. Ранние трубки имеют плоскую неориентированную ножку. Чашечки ранних курительных трубок сравнительно толстостенны (табл. 19, 45, 46). Голландские трубки более позднего времени имеют чашку сравнительно больших размеров, длиной в 4—5 см, вместимостью в 3—4 раза больше, чем у ранних трубок этого типа. Чашки поздних голландских трубок тонкостенные, и толщина их по краю иногда достигает 1 мм (табл. 19, 47—50, 54—57). Поздние трубки начала XVIII в. открытые и не имеют суженного устья. В нижней части чашки и на ножках поздних голландских трубок обязательно помещались клейма (табл. 19, 58—77). На них видны изображения короны, бочонка, цифр и букв, олицы под деревом, водноса с ведрами, геральдические циты со звездами и полосами. Рельеф изображений на клеймах отличается большой тонкостью исполнения. Чубуки у ранних и поздних голландских трубок украшались кольцевыми отпечатками орнаментальных колесиков, которые располагались в виде зон в части чубука, близкой к чашке трубки. Часть чубука, вставлявшаяся в рот, слегка уплощена. Обычная толщина чубука 6—8 мм. Диаметр внутреннего канала около 1 мм (табл. 19, 51—53).

Многочисленным изображением курительных трубок этого типа в произведениях живописи XVII—XVIII вв.

Совсем поздние голландские курительные трубки середины XVIII в. иногда имеют чашечку, оформленную в виде бочонка с обрубками, на некоторых рельефом изображаются гербы, стеляющиеся солдаты, короны и пр. В горизонтах московского культурного слоя XVIII в. голландские курительные трубки находят часто. Они имели широкое распространение. Много их было найдено при наблюдениях за строительством Московского метрополитена. Серия трубок, датируемых XVIII в., обнаружена при раскопках Яузской гончарной слободы<sup>14</sup>. Особенно много голландских курительных трубок было найдено при археологических раскопках в Зарядье в разные годы. Голландские курительные трубки первой половины XVII в. встречаются в

<sup>13</sup> Н. А. Банданова, 1929; И. Е. Забелин, 1909, стр. 51.

<sup>14</sup> М. Г. Рабинович, 1947.

Москве редко: 8 экземпляров их найдено в заполнении подклета церкви Жен Мироносиц, на ножках этих трубок клейм нет; одна трубка первой половины XVII в. была найдена в Зарядье в 1955 г.

В слоях середины XVII в. в Москве голландские трубки не встречаются совсем. В 1644 г. Алексей Михайлович запретил курить табак, разводить его и торговать им. Документы рассказывают о карах, которые применялись к лицам, пытавшимся нарушить это запрещение (битье батогами, кнутом). Иностранцам, жившим в Москве, разрешено было курить (как тогда говорили — «пить») табак.

Большая серия голландских курительных трубок найдена в Ленинграде в 1952 г. при раскопках на стрелке Васильевского острова. Они датируются первой половиной XVIII в. На некоторых из них клейма — водонос, человек, курящий трубку, гербовые щиты<sup>15</sup>.

С середины XVIII в. массовый привоз голландских курительных трубок в Москву прекращается. Совсем поздних голландских курительных трубок в Москве нет.

---

<sup>15</sup> А. Д. Грач, 1957, стр. 13, табл. V; VI.

## ЗАКЛЮЧЕНИЕ

Настоящая работа вводит в научный обиход огромный керамический материал из культурного слоя Москвы XII—XVIII вв. Она дает известное представление о многообразии керамических изделий, бытовавших в обиходе у жителей столицы в различные периоды истории города. Автор стремился дать возможно более подробную классификацию московской керамики. Чтобы продукция московских керамистов была отражена в максимально полном виде, пришлось обратиться и к керамическим материалам Москвы XVIII в. Если ранние этапы московского керамического производства были связаны преимущественно с Яузской гончарной слободой, то начиная с XVI в. потребности столицы в керамических изделиях удовлетворяются не только яузскими керамистами, но и гончарами жезельского керамического района, которые выпускали и привозили в город огромные партии белоглинной керамики. Автор попытался выяснить причины, вследствие которых Яузская гончарная слобода постепенно переходит от производства всех видов керамики к производству керамики только столовой — ангобированной, чернолощеной и поливной, а позже — к производству строительной и облицовочной керамики, среди которой наиболее интересны изразцы и кровельная черепица.

Много внимания автором уделено выявлению роли московского керамического производства в древнерусском керамическом ремесле, того влияния, которое оказывала продукция московских керамистов на становление керамического производства в других городах Московского государства.

Классификация московской керамики, предложенная автором, — конечно, результат определенного уровня знаний о ней, и в дальнейшем, по

получении новых материалов, она будет, несомненно, дополнена и детализирована. Может быть, отдельные части ее тогда будут подвергнуты переработке и изменены. Для этого нужен новый большой материал и новые, хорошо датированные керамические комплексы. Написание настоящей работы оказалось возможным не только в результате больших археологических раскопок в городе, но и после публикации больших керамических серий различными исследователями культурного слоя Москвы, и прежде всего М. Г. Рабиновичем, А. Ф. Дубыниным и М. В. Воеводским.

В настоящей работе автор попытался определить значение керамики, в том числе сравнительно поздних групп ее, как интереснейшего источника для характеристики занятий, быта и культуры москвичей. Автор стремился показать совершенствование керамического производства столицы и связать его с общим развитием знаний и культуры; выявить многочисленные причины, которые по-разному влияли на московское керамическое производство: сложение ассортимента изделий, появление новых форм керамических изделий и сосудов.

Автор в различных разделах работы старался подчеркнуть, что за каждым видом керамической продукции, классифицированной в настоящей работе, стоит большая серия ее, что керамические изделия в Москве готовились в массовых количествах.

Сложность настоящей работы заключалась прежде всего в самом характере источника — в керамике, которая необычайно трудоемка в обработке и многообразна в формах изделий. Этим до некоторой степени объясняется и сравнительно большой объем исследования.

## ЛИТЕРАТУРА

- Анчурина З. А., Ефимова А. М., Смирнов А. П., Хованская О. С., 1950. Раскопки Великих Болгар.—КСИИМК, вып. XXXIII.
- Арицковский А. В., 1935. Находки кушников XVI в. в колодах на Моховой.—По трассе первой очереди Московского метрополитена.—М.
- Арицковский А. В., 1949. Раскопки на Славне в 1934 г.—МИА, № 11.
- Банданова Н. А. Обстановка московских приазов в XVII в.—Труды ГИМ, вып. 5.
- Бобринский А. А., 1905. Отчет о раскопках 1903 г. в Чигиринском уезде.—ИАК, вып. 14, СПб.
- Вактурская Н. Н., 1953. Хронологическая классификация средневековой керамики Хорезма (IX—XVII вв.). Автореферат канд. дисс. М.
- Воеводский М. В., 1930. К истории гончарной техники народов СССР.—Этнография, № 3—4.
- Воеводский М. В., 1936. Глиняная посуда Москвы XVI—XVIII вв.—По трассе первой очереди Московского метрополитена.—М.
- Воронин Н. Н., 1949. Раскопки в Ярославле.—МИА, № 11.
- Воронин Н. Н., 1949а. Оборонительные сооружения Владимира XII в.—МИА, № 11.
- Воронов Н. В., Сахарова И. Г., 1955. О датировке и распространении некоторых видов московских изразцов.—МИА, № 44.
- Голубева Л. А., 1953. Раскопки в Рузе.—Труды ГИМ, вып. XXII.
- Горюнова Е. И., 1947. Итоги работ археологического надзора на строительстве второй очереди Московского метрополитена.—МИА, № 7.
- Греч А. Д., 1957. Археологические раскопки в Ленинграде. Л.
- Дубынин А. Ф., 1945. Археологические исследования города Суздаля (1836—1940 гг.).—КСИИМК, вып. IX.
- Дубынин А. Ф., 1956. Археологические исследования 1955 г. в Зарядье (Москва).—КСИИМК, вып. 77.
- Дубынин А. Ф., 1960. Археологические раскопки в Зарядье (Москва) в 1956 г.—КСИИМК, вып. 79.
- Дубынин А. Ф., Соболева Д. А., 1963. Археологические работы в Зарядье (Москва). 1957—1961.—КСИА, вып. 96.
- Духовные и договорные грамоты великих и удельных князей XIV—XVI вв. 1950, М.
- Забелин И. Е., 1853. Историческое обозрение финифтного и ценнинного дела в России. М.
- Забелин И. Е., 1884, 1902. Материалы для истории, археологии и статистики Москвы. т. I, II (т. I, М., 1884; т. II, М., 1902).
- Забелин И. Е., 1909. Домашний быт русских царей. М.
- Золотов Ю. М., 1959. Чернотелый кушник с надписью.—СА, № 1.
- История русской архитектуры, 1951, М.
- Качанова В. И., 1954. Топография складов Москвы и ее окрестностей.—Труды МИРМ, вып. 5, М.
- Колчин Б. А., 1964. К итогам работ Новгородской археологической экспедиции (1951—1962 гг.).—КСИА, вып. 99.
- Малам В. А., 1949. Горны московских гончаров XV—XVI вв.—МИА, № 12.
- Медведев А. Ф., 1963. Ближневосточная и золотоордынская поливная керамика из раскопок в Новгороде.—МИА, № 117.
- Мец Н. Д., 1949. Датировка зерпной ложечной керамики по собранию выследов нумизматического сектора ГИМ.—КСИИМК, вып. 24.
- Мец Н. Д., 1952. Клады монет, зарегистрированные нумизматическим сектором ГИМ за 1945—1952 гг.—КСИИМК, вып. 52.
- Миллер Н. П., 1925. Московский мусор.—Московский краевед. вып. 1, М.
- Монгайт А. Л., 1948. Золотоордынская чаша из Новгорода Великого.—КСИИМК, вып. XIX.
- Монгайт А. Л., 1955. Старая Рязань.—МИА, № 49.
- Монгайт А. Л., 1961. Рязанская земля. М.
- Огнев Б. А., 1955. Успенский собор в Звенигороде на Горшке.—МИА, № 44.
- Потапов А. Л., 1936. Древний погреб в районе Крымской площади.—По трассе первой очереди Московского метрополитена.—М.
- Рабинович М. Г., 1947. Гончарная слобода в Москве в XVI—XVII вв.—МИА, № 7.
- Рабинович М. Г., 1949. Московская керамика.—МИА, № 12.
- Рабинович М. Г., 1954. Материалы для истории Великого посада Москвы.—Труды МИРМ, вып. 5, М.
- Рабинович М. Г., 1955. Из быта городского населения Руси в XI—XVI вв.—СЗ, № 4.
- Рабинович М. Г., 1964. О древней Москве. М.
- Равдина Т. В., 1963. Еще раз о датировке древнего слоя Москвы.—СА, № 1.
- Равдина Т. В., 1965. О датировке витических курганов.—СА, № 1.
- Розенфельд Р. Л., 1957. К вопросу о начале Москвы.—СА, № 4.
- Розенфельд Р. Л., 1959. Новые находки керамических горшков на Рузской гончарной слободке в Москве.—СА, № 1.
- Розенфельд Р. Л., 1959а. Псевдоциол из Весок.—СА, № 2.
- Розенфельд Р. Л., 1961. Красные московские изразцы.—Памятники культуры, вып. 3, М.
- Розенфельд Р. Л., 1962. Изразцовый фриз церкви Троицы в Костроме.—СА, № 3.
- Розенфельд Р. Л., 1963. К вопросу о гончарных клеймах.—СА, № 2.
- Розенфельд Р. Л., 1964. О производстве и датировке Овручских пряслиц.—СА, № 4.
- Рыбаков Б. А., 1949. Раскопки в Звенигороде в 1943—1945 гг.—МИА, № 12.
- Саввантов П., 1853. Строгановские вклады в Сольвычегодский Благочестивый собор. М.
- Самарин Ю. А., 1929. Подольские гончары. М.
- Седов В. В., 1958. Гончарная печь из раскопок в г. Владимире.—КСИА, вып. 72.
- Солдцев К. С., 1909. Древности государства Российского.—Атлас, т. I.
- Спутник злодею по Москве. 1885, М.
- Степанов П. Д., 1947. Гончарство у мордвы.—Записки научно-исследовательского института при Совете Министров Мордовской АССР. Серия истории и археологии, вып. 9.
- Столпа, 1890, М.
- Султанов Н. П., 1924. Древнерусские красные изразцы.—Арх. изв. и заметки, № 12, М.
- Фальковский Н. И., 1952. Москва в истории техники. М.
- Фехнер М. В., 1949. Глиняные игрушки московских гончаров.—МИА, № 12.
- Филиппов А. В., 1938. Древнерусские изразцы, вып. I, М.
- Шмидт Е. Е., 1914. Гончарное искусство в древней Руси.—Вави, № 2, М.
- Якобсон А. Л., 1951. Средневековые амфоры Северного Причерноморья.—СА, XV.

## СПИСОК СОКРАЩЕНИЙ

ААЭ — Азты Археографической экспедиции  
АЮБ — Азты, относящиеся до юридического быта  
ГИМ — Государственный исторический музей  
ИАК — Известия археологической комиссии  
ИСИА — Краткие сообщения Института археологии  
КСИМК — Краткие сообщения Института истории матери-  
альной культуры  
МГУ — Московский государственный университет  
МИА — Материалы и исследования по археологии СССР  
МИРМ — Музей истории и реконструкции Москвы

МИТ — Материалы по истории Туркменской ССР  
МОКМ — Московский областной краеведческий музей  
ПСРЛ — Полное собрание русских летописей  
РИБ — Русская историческая библиотека  
СА — Советская археология  
ЦГАДА — Центральный государственный архив древних  
актов  
ЦНRM — Центральная научно-реставрационная архитектур-  
ная мастерская Москвы

# ТАБЛИЦЫ



ТАБЛИЦА 1. Керамика из Москвы и подмосковных курганов

1—4, 7, 8, 14, 16 — из подмосковных курганов (1, 8 — Беседские; 2, 7 — Волховские; 3 — Люсицкие; 4 — Захряпские; 14 — Копельские; 16 — Черневские); 5, 6, 9—13, 15, 17—20 — из Москвы (5, 12, 17, 18 — крышки от горшков; 6, 10, 13 — кувшины; 9 — профили венчиков горшков; 11, 15, 20 — плошки; 19 — светильник)

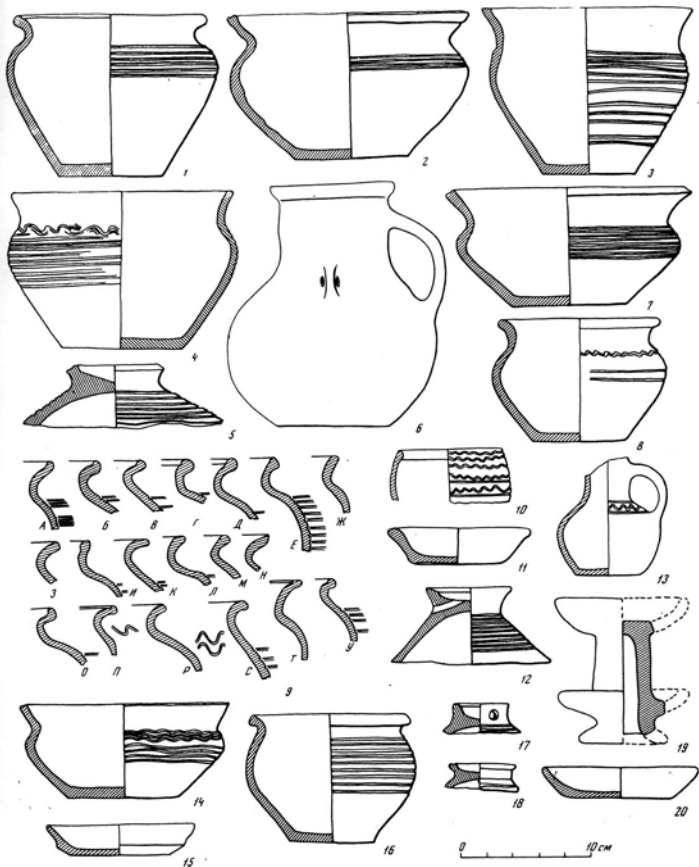

ТАБЛИЦА 2. Красноглиняная керамика

1 — схема эволюции венчика горшка с XII по XV в. (А, Б, В, Г, Д, Е); 2 — профили венчиков горшков; 3 — горшок с трубчатым сливом; 4—7, 9, 10, 12, 28 — горшки; 8 — светлячки; 11 — крышка от горшка; 14, 17, 18, 23, 25, 28, 34 — игрушки-птички; 15, 16 — миски с ручками; 19—22, 28, 30 — игрушки-медведи; 24 — игрушка-баран; 26, 27 — игрушки-животные; 29, 31, 32 — грузила



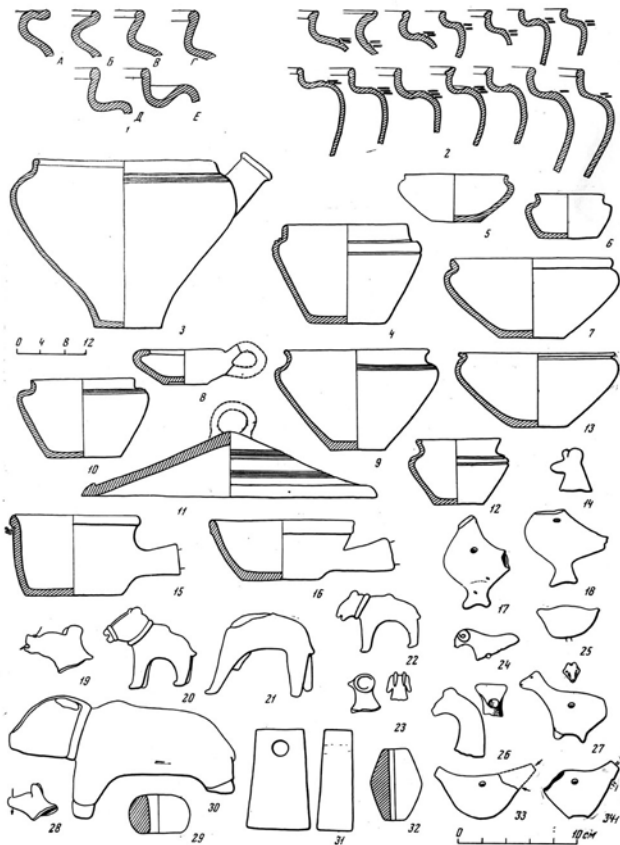

ТАБЛИЦА 3. Красноглиняная, красноощенная керамика и керамика, покрытая пятнами ангоба

1, 2, 4, 5 — красноощенные кувшины; 8 — красноглиняный кувшин; 6—13, 16—18 — ангобированные кувшины; 14, 15, 19 — ангобированные кубышкообразные сосуды; 20 — ангобированный горшок



ТАБЛИЦА 4. Керамика, покрытая пятнами ангоба и целиком ангобированная  
 1 — светильник; 2 — черпачок; 3 — кружок; 4 — фрагмент кувшина; 5, 6, 8—10, 25 — погремушки; 7 — миска; 11, 12, 16 — игрушки-лошадки; 13, 14, 17 — игрушки-птички; 15 — игрушка-собачка; 18, 20, 24 — горшки; 19, 22 — кувшины; 21 — крышка от кумгана; 22 — кубышка



ТАБЛИЦА 5. Целиком англобированная керамика

1, 4 — горшки; 2 — крышка от горшка; 3, 5—8, 10—12 — обломки кумганов; 9 — подсвечник;  
 13, 14, 17—19, 21—24, 26—28 — игрушки-лошадки; 15, 16 — игрушки-человечки; 20 — игрушка-птичка; 25 — игрушка-баран

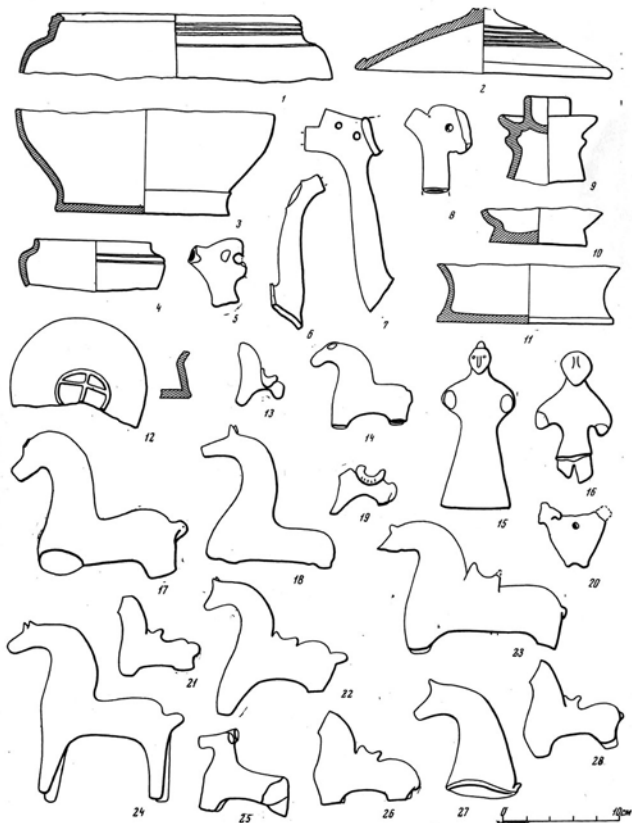

ТАБЛИЦА 6. Керамика с росписью по ангобу

1, 2, 4 — игрушки-человечки; 3 — игрушка-баран; 5 — игрушка-птичка; 6—11, 13—17, 20 — игрушки-лошадки; 12 — игрушка-лошадка с всадником; 18 — игрушка-саги; 19 — носки белоглиняного воделен с черной росписью; 21, 22 — горшки; 23 — мясна; 24 — светильник; 25, 26 — крышки от кумганов; 27 — носки кумгана



ТАБЛИЦА 7. Керамика с росписью по ангобу

1—5, 7—12, 15, 17, 18, 22, 23 — кувалды и их обломки; 6 — крышка от кувалды; 14, 20 — носики  
 ушмывальников; 16 — обломок миски; 19, 21, 24—26 — игрушки-лошадки



ТАБЛИЦА 8. Англобированные расписные игрушки и чернолощеная керамика  
 1—10, 12—21 — игрушки-лошадки; 11 — игрушка-человечек; 22—24 — кувшины



ТАБЛИЦА 9. Чернолощенные кувшины



ТАБЛИЦА 10. Черполощенные кувшины (1—4, 6, 7) и кумганы (5, 8—15)



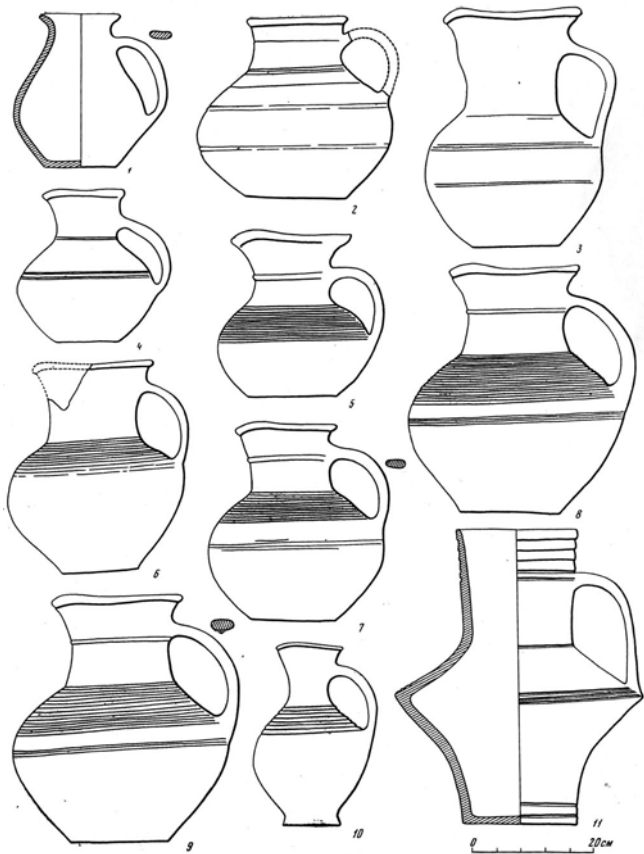

ТАБЛИЦА 11. Чернолощенные кубшки



ТАБЛИЦА-12. Чернolocенная керамика

1 — фляги; 2, 6, 7, 9—21 — кастрюльки с ручками; 3, 4, 5, 8 — миски для еды

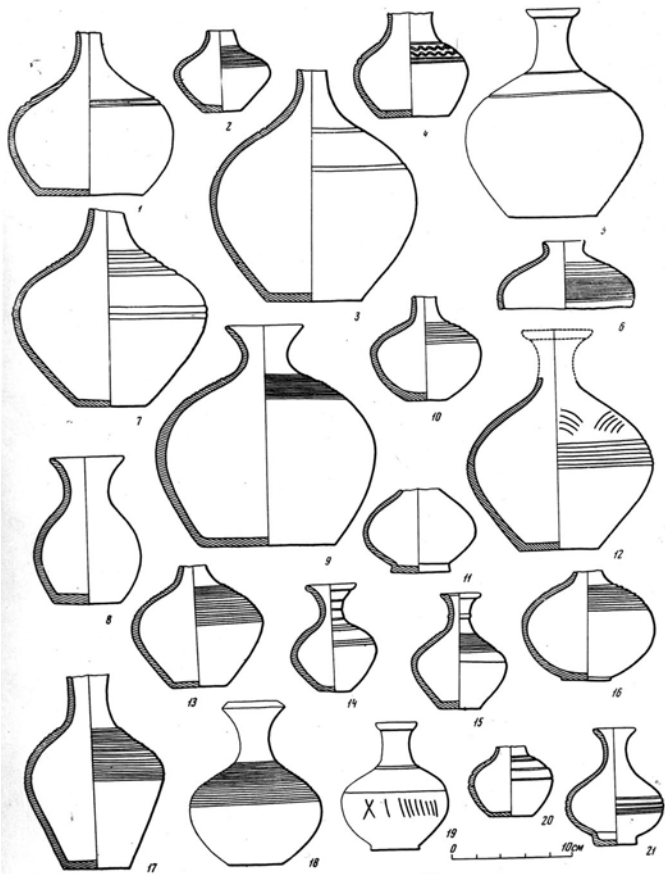

ТАБЛИЦА 13. Чернолощенная керамика

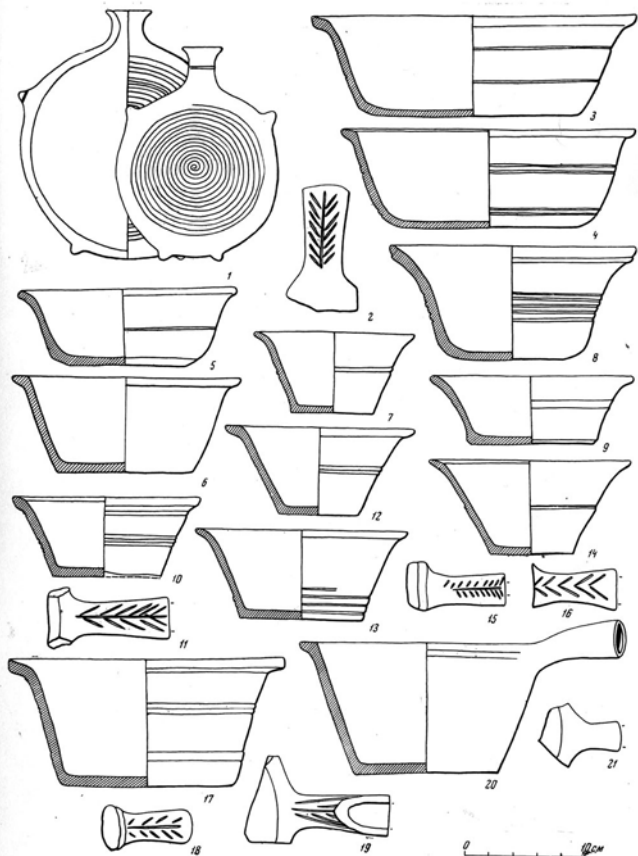
1, 3 — миски; 2, 4, 5 — горшки; 6 — профили венчиков горшков; 7 — умывальник в виде барана; 8, 11, 12 — умывальники с горшоваидным туловом; 9, 10, 13, 15, 16 — «соловьи»; 14, 17—27 — светильники

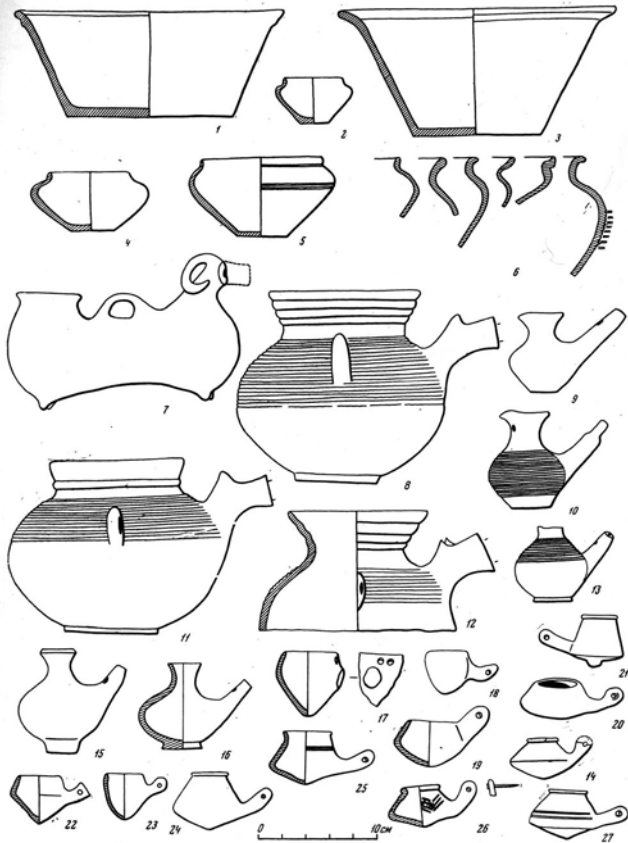

ТАБЛИЦА 14. Черноглазая керамика

1 — сосуды для масла, оставшегося от соборования; 2 — светильник; 3, 6 — крышки от горшков; 4, 5 — крышки от кувшинов; 7, 8 — сосуды неизвестного назначения; 9, 10 — миски для еды; 11 — игрушка-полокольчик; 12—14 — флейты; 15 — плочина; 16—18 — курительные трубки; 19 — подсвечник; 20 — орнаментальная плитка; 21—29 — череница

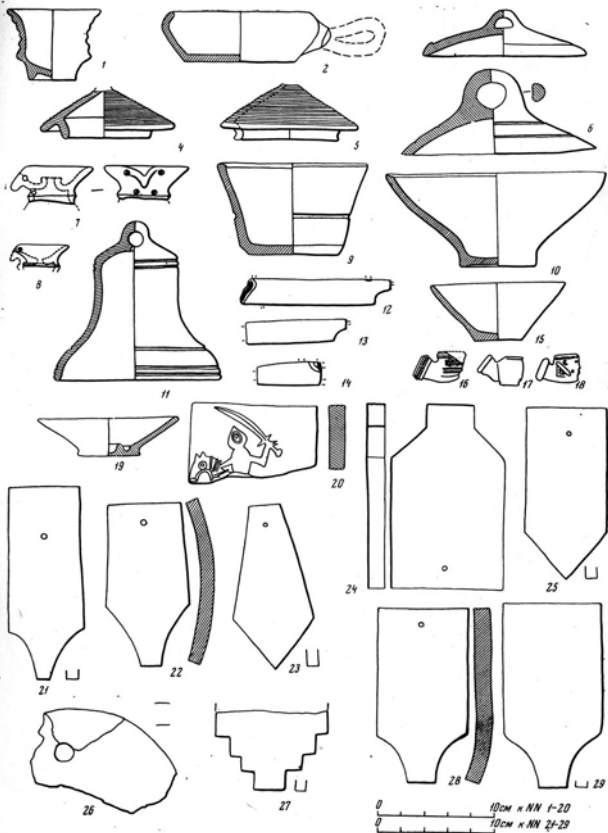

ТАБЛИЦА 15. Чернолощенная черепица (1-4) и белоглиняная керамика (5-20)

1-4 — черепица; 5-10, 18 — горшки; 11 — крышка от горшка; 12 — иружка; 13, 19, 20 — кувшины; 14, 15 — корчаги; 17, 18 — сновороды

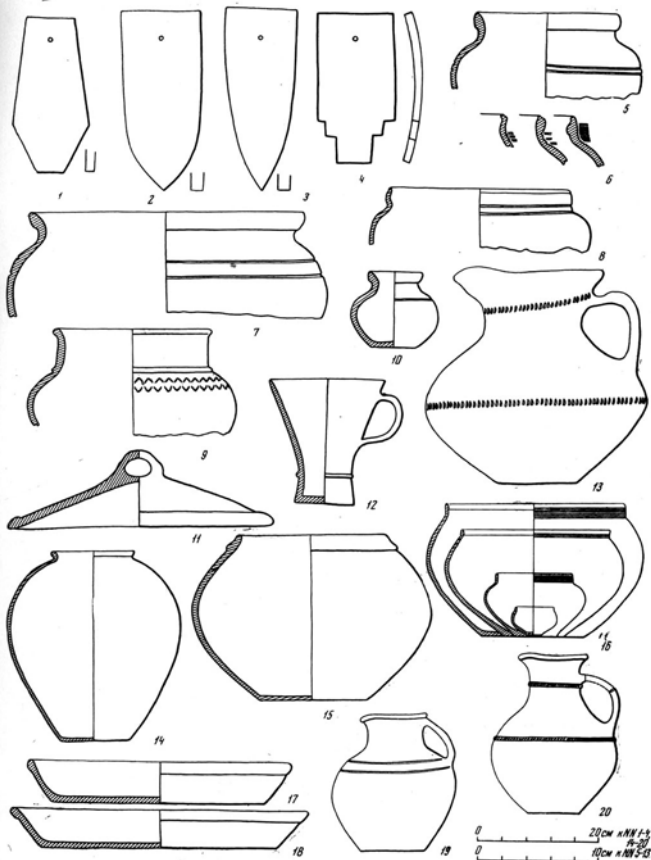

ТАБЛИЦА 16. Белоглиняная керамика и белоглиняная керамика с красной росписью

1 — белоглиняная братина; 2, 3 — светильники; 4 — кружка; 5 — напольная; 6—16 — подсвечники; 17, 26 — белоглиняные горшки с красной росписью; 18, 22, 28 — лошади с птичками на них, расписанные красной краской; 19—21, 23, 24, 27, 33 — белоглиняные игрушки-птички с красной росписью; 25 — белоглиняный «соловей» с красной росписью; 30—32 — белоглиняные подсвечники с красной росписью; 29 — белоглиняное колесико с красной росписью

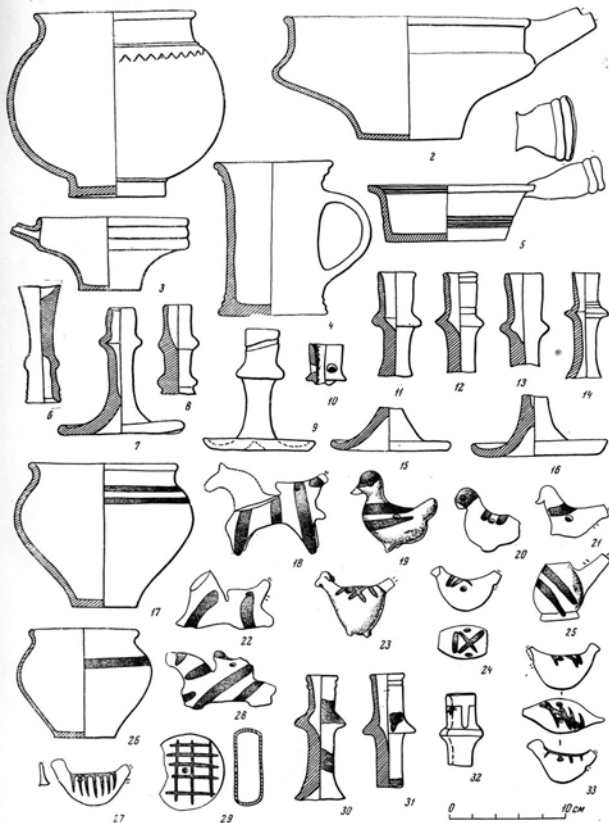

ТАБЛИЦА 17. Поливная керамика

1—26 — сосуды для масла, оставшегося от соборования; 27, 27, 28 — горшки со сливами; 22, 23, 29 — кумганы; 24 — игрушина-пятица; 25, 26 — игрушин-погремушки; 30, 31, 35 — обломки поливных бочонков; 33 — крышка от кадья; 34 — «ностяшка» от снет; 32, 36—40 — подсвечники

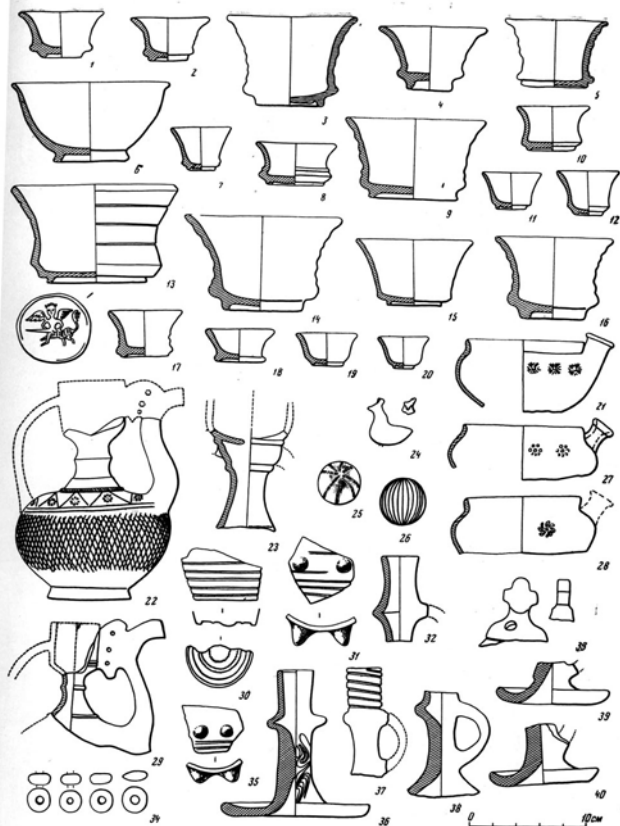

ТАБЛИЦА 18. Поливная керамика

1—9 — флаги; 10, 12—18 — чернильницы; 11 — плитка от пола с орнаментом



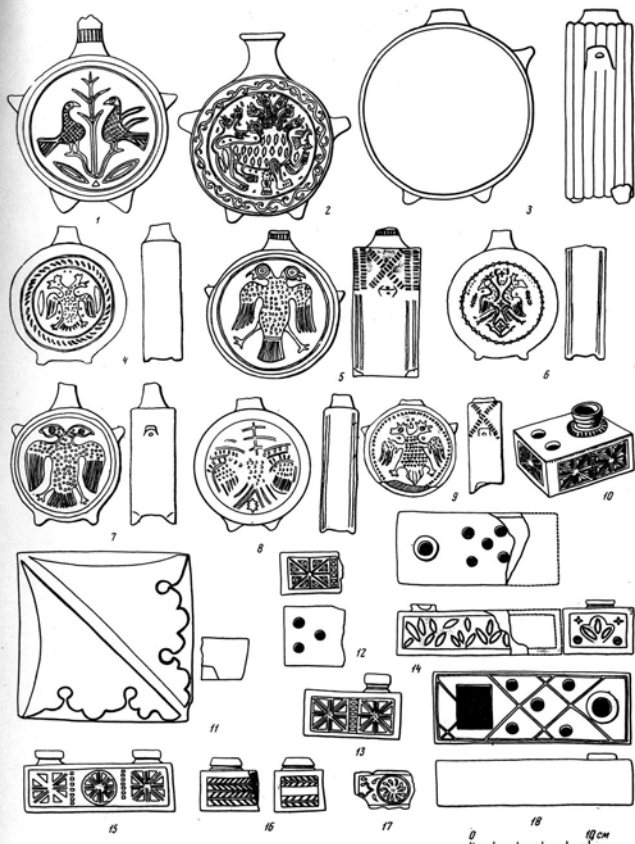

ТАБЛИЦА 19. Поливная краснолощенная посуда керамика, голландские курительные трубки

1-3 — поливные чернильницы; 4-7 — поливные курительные трубки; 8 — краснолощенная миска; 9 — краснолощенная чашка с ручкой; 10, 11 — краснолощенные кувшины; 12-44 — краснолощенные курительные трубки; 45-50, 54-57 — чашечки от голландских курительных трубок; 51-53 — мундштуки от голландских курительных трубок; 56-77 — клемя на голландских курительных трубках



1

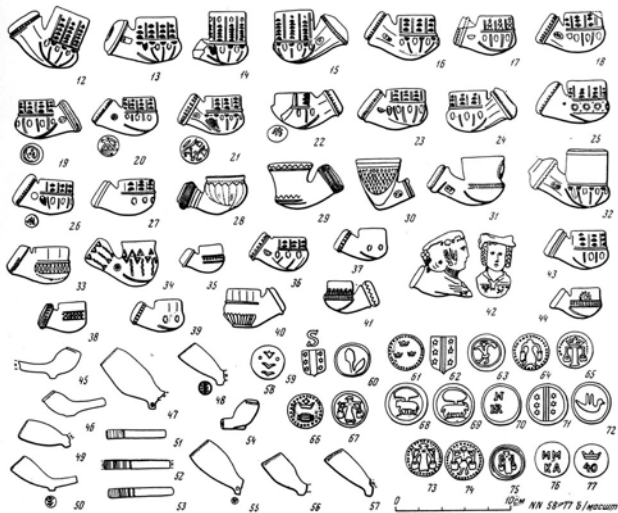

2



3



4



5



6

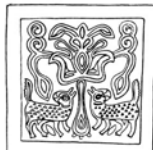

7



8



9



10



11



12



13



14



15



16



17



18



19



20

ТАБЛИЦА 20. Рамочные паразцы



ТАБЛИЦА 21. Рамочные нарезцы



ТАБЛИЦА 22. Рамочные изразцы, тигли  
 1—3, 27 — стеновые изразцы; 4, 11, 15—19 — изразцовые горючки; 5, 6 — поясовые изразцы;  
 7—14 — изразцовые перемычки; 20—26 — тигли

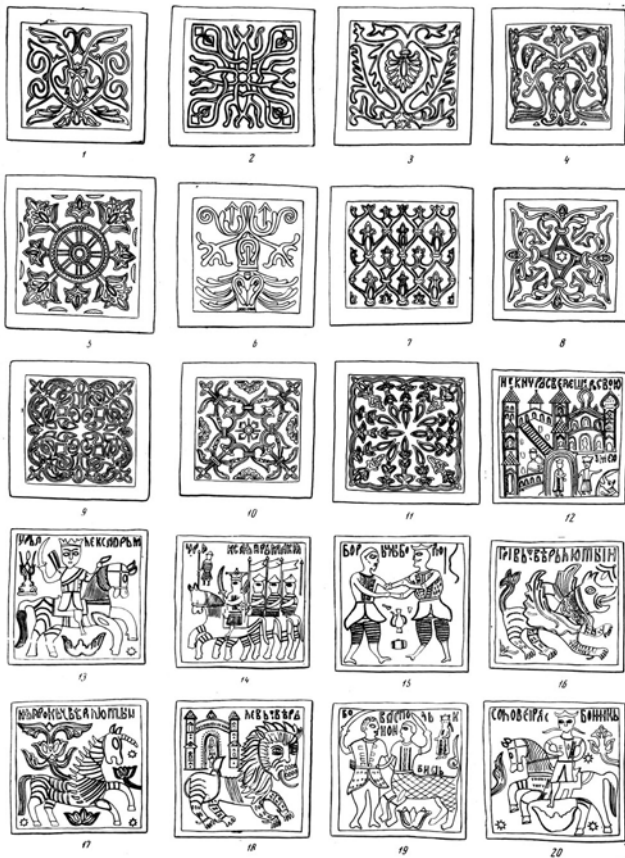

ТАБЛИЦА 23. Образцы восточной керамики, найденные в Москве

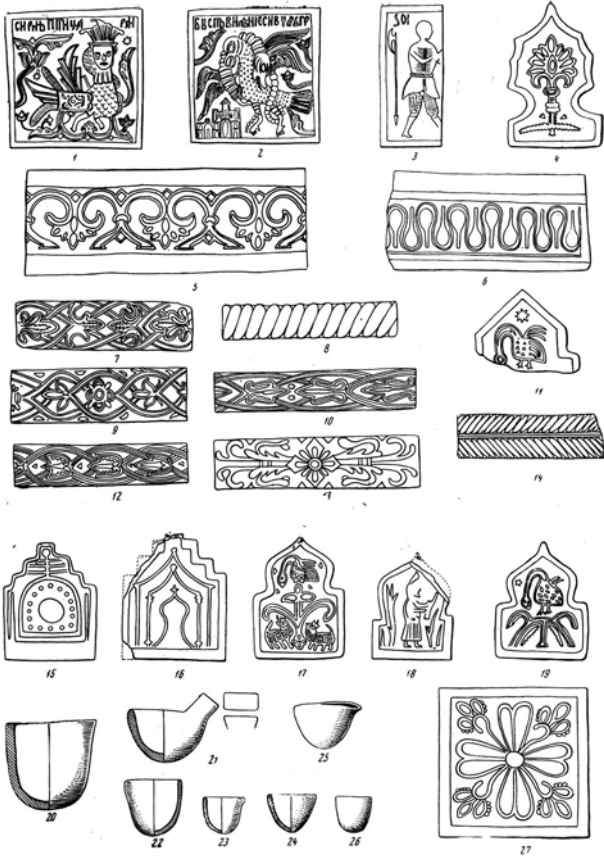

1



2



3



4



6



5



7



8

ТАБЛИЦА 24. Образцы керамики, найденной при раскопках в Москве

1 — чернокопченая сковорода; 2 — изразец с изображением барсов под пальмой; 3 — чернокопченый кувшин; 4 — чернокопченный светильник; 5 — ангобированная игрушка-стичка; 6 — изразец с изображением льва; 7 — обломок красного блюда XVI в. с изображением лани среди побегов растительного орнамента; 8 — краснокопченая чорчага

## ОГЛАВЛЕНИЕ

Введение . . . . .	5
Глава I. Московская керамика домонгольского времени . . . . .	7
Глава II. Красноглиняная и краснооценовая керамика юга XIII — начала XVI в. . . . .	12
Глава III. Ангобирюзовая керамика XV—XVI вв. . . . .	20
Глава IV. Чернооценовая и мерная керамика XV—XVIII вв. . . . .	28
Глава V. Белооценовая керамика . . . . .	43
Глава VI. Полевая керамика . . . . .	48
Глава VII. Молочно-керамические группы (поздняя краснооценовая техническая керамика) . . . . .	56
Глава VIII. Красные рачочные изделия начала XVII в. . . . .	58
Глава IX. Рачочные изделия середины XVII в. . . . .	64
Глава X. Привозная керамика в Москве . . . . .	69
Заключение . . . . .	73
Литература . . . . .	74
Список сокращений . . . . .	75
Таблицы . . . . .	77

*Росислав Леонидович Розенфельд*  
 Московское керамическое производство XII—XVIII вв.  
 САИ Е 1-39

Утверждено к печати  
 Издательством Академии АН СССР  
 Редакторы издательства Д. И. Ручнов и С. П. Вольский  
 Технический редактор А. П. Ефимова

---

Сдано в набор 1/III 1961 г. Т-04210 Печ. и лис. 29/Х 1961 г. Формат 60х90/4  
 Бумага офсетная. Печ. л. 15,5+1 вкл. Укл. печ. л. 15,5+1/2, вкл. Уч.-изд. л. 12,7  
 Тираж 190 экз. Тип. нак. 206. Цена 98 коп.

Издательство «Наука», Москва, К-62, Пядуковский пер., 21

---

Набор сделан на фотобюроной машине и лазерно-металлической типографии ВНИИКИП  
 2-й типографией издательства «Наука», Москва, Г-99, Шубинский пер., 10

50